

UNIVERZITET U BEOGRADU

FILOZOFSKI FAKULTET

Ilija B. Danković

**Inventar grobova ženske populacije kao  
odraz životnog doba  
Studija slučaja viminacijumskih  
nekropola od I do IV veka**

doktorska disertacija

Beograd, 2020

UNIVERSITY OF BELGRADE

FACULTY OF PHILOSOPHY

Ilija B. Danković

**Grave goods in female burials as  
indicators of age  
A case study of Viminaciums'  
cemeteries from the 1<sup>st</sup> to the 4<sup>th</sup> century**

Doctoral Dissertation

Belgrade, 2020

Mentor:

dr Miroslav Vujović, vanredni profesor, Univerzitet u Beogradu, Filozofski fakultet

Članovi komisije:

dr Jelena Cvijetić, docent, Univerzitet u Beogradu, Filozofski fakultet

dr Zorica Kuzmanović, docent, Univerzitet u Beogradu, Filozofski fakultet

Datum odbrane:

## Reči zahvalnosti

Ova disertacija plod je mog angažmana na projektu Ministarstva prosvete, nauke i tehnološkog razvoja pod nazivom: „IRS – Viminacijum, rimski grad i legijski vojni logor – istraživanje materijalne i duhovne kulture, stanovništva, primenom najsavremenijih tehnologija daljinske detekcije, geofizike, GIS-a, digitalizacije i 3D vizualizacije“ (III 47018). Rukovodiocu projekta dr Miomiru Koraću dugujem neizmernu zahvalnost na ukazanoj prilici da postanem deo multidisciplinarnog tima koji istražuje antički Viminacijum, kao i na podstreku da se stručno usavršavam i napredujem.

Takođe bih želeo da izrazim zahvalnost svim koleginicama i kolegama uposlenim na istraživanju pomenutog lokaliteta, uz koje sam protekle decenije sticao znanja o materijalnoj kulturi starog Rima. Jedan od ciljeva ove disertacije bio je pokušaj stavljanja akcenta na vidljivost žena u antici, budući da su često bile prenebregavane i zapostavljene. U sličnom maniru, želeo bih poimence da se zahvalim nekim od ženskih članova viminacijumskog tima. Zahvalan sam Snežani Nikolić i Ani Mitić, pre svega na prijateljstvu, a zatim i na inicijalnoj podršci prilikom upuštanja u pisanje disertacije. Drugarici Jeleni Miletić se takođe zahvaljujem na iskrenom prijateljstvu, kao i na pomoći pri brojnim okršajima sa računarima i informacionim tehnologijama, sa kojima su arheolozi tradicionalno na ratnoj nozi. Zahvalnost dugujem i dr Bebini Milovanović na razgovorima tokom neprebrojivih dana provedenih u viminacijumskim sondama, gde su se iskristalisale mnoge teme obrađene u disertaciji. Hvala i Milici Marjanović na nesebičnom deljenju saznanja i literature na polju arheologije roda starog Rima.

Zahvaljujem se mentoru prof. dr Miroslavu Vujoviću na konstruktivnim sugestijama i kritikama tokom izrade disertacije, kao i doc. dr Jeleni Cvijetić na velikoj pomoći prilikom formulisanja teme.

Na kraju, zahvalnost dugujem i članovima porodice. Pre svih, supruzi Nedi, za podršku prilikom pisanja rada, čak i u trenucima kada sa mnom nije bilo jednostavno koegzistirati. Hvala i Vukanu, koji se zgodno rodio u periodu kada su pisana poglavlja o najmlađim stanovnicima Viminacijuma, tako da je na jedan specifičan način davao sugestije i pomogao mi da pokušam da razumem svet dece. Kukiju i njegovoj biblioteci hvala što sam od malih nogu bio u prilici da upoznajem svet književnosti, nauke i umetnosti.



Posebnu zahvalnost dugujem majci Dragani koja mi je tokom celog života bila najveća podrška u školovanju i sazrevanju. Nažalost, nije poživela dovoljno dugo da bude svedok mog doktoriranja, a siguran sam da bi tog trenutka bila jedina osoba ponosnija i srećnija od mene.

## **Inventar grobova ženske populacije kao odraz životnog doba: Studija slučaja viminacijumskih nekropola od I do IV veka**

### **Rezime:**

Predmet istraživanja doktorske disertacije su starosne grupe stanovnica antičkog Viminacijuma, definisane na osnovu materijalne kulture otkrivene u sepulkralnim celinama. Analizirano je ukupno 810 inventara grobova otkrivenih tokom višedecenijskih iskopavanja viminacijumskih nekropola.

Osnovni cilj istraživanja bilo je utvrđivanje pravilnosti u izboru grobnog inventara za određene starosne kategorije i njihovo upoređivanje sa podacima dobijenim analizama fizičkih antropologa. Na ovaj način izvršen je pokušaj dobijanja obrasca za prepoznavanje starosnih grupa, čak i u situaciji kada usled loše očuvanosti kostiju nije moguće utvrditi biološki pol i starost. U širem smislu, cilj disertacije podrazumevao je stavljanje akcenta na proučavanje ženskog življa Viminacijuma i provincije Gornje Mezije koji je uglavnom zapostavljeni i „nevidljivi” deo populacije. Preokupacija istraživača temama vezanim za muški domen često dovodi i do previda u smislu interpretacije određenih artefakata koji se mogu vezati za žensko stanovništvo, čije sagledavanje u smislu čisto estetske ili kozmetičke funkcije dovodi do produbljivanja i istrajavanja rodni stereotipa.

Analizom grobnih inventara poteklih iz sahrana ženskog dela populacije antičkog Viminacijuma sagledane su pravilnosti u izboru materijalne kulture polagane uz pokojnice u zavisnosti od njihove pripadnosti određenoj starosnoj kategoriji stanovništva. Uočena su četiri osnovna doba koja korespondiraju sa šturim podacima o stadijumima životnog toka dostupnim u delima antičkih pisaca. Najraniji period života (*infantia*) karakteriše prisustvo tzv. *crepundia*, predmeta apotropejskog karaktera, čija je uloga bila zaštita dece tokom života, ali i u smrti. Među zapažanjima vezanim za ovu starosnu kohortu ističe se ono o nepostojanju razlika u inventaru u odnosu na biološki pol deteta, što upućuje na zaključak da su svi pripadnici najmlađe kategorije stanovništva tretirani kao jedinstveni rod. Individue svrstane u drugo životno razdoblje (*pueritia*) najteže su uočljive u funerarnom kontekstu, i moguće ih je u izuzetno retkim slučajevima konstatovati na osnovu prvih kovčežića sa delovima polomljenog nakita. Treću starosnu grupu čine devojke, zakonski starije od 12 godina, s tim što je ta starosna granica mogla

da varira u zavisnosti od pojave simptoma puberteta<sup>1</sup>, pre svega menarhe. Za ovu kategoriju stanovništva vezan je posebni fenomen sahrana sa neuobičajeno raskošnim repertoarom grobnih inventara. Nakon udaje, centralnog momenta u životima žena u antici, konstrukcija identiteta kroz materijalnu kulturu zasnivala se na opštim mestima brige o domaćinstvu, porodici i sopstvenom telu, kroz model diskretne elegancije i ulepšavanja, koje je trebalo da naglasi razliku pripadnice rimskog društva od „necivilizovanog“ ostatka sveta.

Materijalna kultura koja je mogla sa sigurnošću biti vezana za pobrojane starosne kategorije reflektuje simboličke koncepte i načine konstruisanja identiteta tipične za grčko-rimske tradicije mediteranskog kulturnog kruga, sa brojnim analogijama na teritoriji rano romanizovanih provincija, ali i samog Apeninskog poluostrva.

**Ključne reči:** Viminacijum, studije životnog toka, arheologija roda, funerarna arheologija

**Naučna oblast:** arheologija

**Uža naučna oblast:** arheologija životnog toka i roda u starom Rimu

**UDK:** 902:726.821-055.2(497.11)“0/3”(043.3)

---

<sup>1</sup> *Pubertas* (lat.).

# **Grave goods in female burials as indicators of age: A case study of Viminacium's cemeteries from the 1<sup>st</sup> to the 4<sup>th</sup> century**

## **Abstract:**

The research subject of this thesis are age groups of female inhabitants of ancient Viminacium, defined according to material culture discovered in sepulchral context. Inventories of 810 graves, discovered during several decades of excavations, have been analysed.

The main goal of the research was the determination of patterns in the choice of grave furnishings and their cross-referencing with data provided by physical anthropologists. In such a manner, an attempt was made to develop a system for determination of the age of the deceased, even in cases where skeletal remains are poorly preserved and unavailable for examining. In a broader sense, the goal of the thesis was emphasizing the need for studying the female population of Viminacium and the province of Upper Moesia which is usually neglected and „invisible“ part of the society. Scholars' preoccupation with themes related to the male domain often leads to oversights in the interpretation of certain artefacts which are related to females. Attributing purely aesthetic or cosmetic functions to these objects results in strengthening and perpetuation of gender stereotypes.

Analysis of grave furnishings originating from burials of the female population of ancient Viminacium led to recognizing of the consistencies in choice of the material culture deposited with the deceased depending on their age cohort. Four main age groups have been observed, which is in accordance with modest evidence about the Roman life course that can be found in ancient literary works. The earliest period of life (*infantia*) is characterized by the presence of the so-called *crepundia*, objects of apotropaic character, which main purpose was the protection of children during life, but in death as well. Observations regarding this age cohort that stands out, is the one about the non-existence of differences in grave furnishings between two biological sexes. It further implies that

all members of this particular cohort were treated as a separate gender. Individuals classified into second life stage (*pueritia*) are hardest to observe in a funerary context and can be recognized in extremely rare cases based on the presence of girl's first caskets guarding pieces of broken jewellery and other trinkets. The third age group consists of maidens, legally above the f 12 years of age, having in mind that this threshold could vary depending on the occurrence of the symptoms of puberty, above all the menarche. This social category is connected with the distinct phenomenon of burials with unusually lavish repertoires of grave furnishings. After the wedding, focal point in the lives of women in the Roman world, construction of identity through material culture was based on the care for the household, the family and the body, through model of discreet elegance and beautification, which was intended to highlight the disparity between the Roman woman and the „uncivilized“ rest of the world.

The material culture that could be brought in connection with the aforementioned age categories with certainty, reflects symbolical concepts and ways of identity construction typical of Graeco-Roman traditions of the Mediterranean cultural circle, with numerous analogies from the territories of early Romanized provinces, as well as Apennine peninsula itself.

**Keywords:** Viminacium, life course studies, gender archaeology, funerary archaeology

**Scientific field:** Archaeology

**Scientific subfield:** Archaeology of life course and gender in ancient Rome

**UDK:** 902:726.821-055.2(497.11)“0/3”(043.3)

# Sadržaj

<b>1. UVOD .....</b>	<b>1</b>
1.1. PREDMET ISTRAŽIVANJA .....	2
1.2. CILJEVI ISTRAŽIVANJA.....	4
1.3. TEORIJSKI OKVIRI .....	5
1.3.1. Studije životnog toka.....	5
1.3.2. Studije roda.....	7
1.3.3. Identitet .....	11
1.3.4. Potencijal i limiti funerarne arheologije .....	13
1.3.5. Problem atribuiranja artefakata određenom polu.....	16
1.3. METODOLOGIJA.....	18
<b>2. NEKROPOLE VIMINACIJUMA .....</b>	<b>21</b>
2.1. ISTORIJAT ISTRAŽIVANJA NEKROPOLA VIMINACIJUMA.....	21
2.2. PALEODEMOGRAFSKA I ANTROPOLOŠKA STRUKTURA STANOVNIŠTVA .....	23
2.3. PREGLED LOKALITETA.....	24
2.3.1. Južne nekropole .....	24
2.3.2. Istočne nekropole .....	25
2.3.3. Severoistočne nekropole .....	26
<b>3. ŽIVOTNI TOK ŽENA U VIMINACIJUMU .....</b>	<b>28</b>
3.1. PERIOD DETINJSTVA - <i>INFANTIA</i> .....	32
3.1.1. Pitanje roditeljske brige.....	32
3.1.2. Gornja starosna granica <i>infantiae</i> .....	37
3.1.3. <i>Crepundia</i> .....	38
3.1.4. <i>Bullae i lunulae</i> .....	44
3.1.5. <i>Deca kao zaseban rod</i> .....	53
3.2. DEVOJČICA - <i>PUELLA</i> .....	56
3.2.1. <i>Lutke - puppae</i> .....	58
3.2.2. <i>Devojčicin prvi kovčežić</i> .....	62
3.2.3. <i>Ukosnice</i> .....	64
3.3. DEVOJKA - <i>VIRGO</i> .....	71

3.3.1. Grobovi sa neuobičajeno raskošnim inventarom .....	74
3.3.2. Olovni sarkofag iz Vinceae .....	97
3.3.3. Distribucija nakita od zlata na nekropolama Viminacijuma.....	99
3.3.4. Pogrebna svadba .....	102
3.3.5. Lectus Genialis .....	108
3.3.6. Veridba - Sponsalium.....	114
3.3.7. Verenički prsten – annulus pronubus .....	116
3.3.7.1. Prstenje od gvožđa na nekropolama Viminacijuma .....	117
3.3.7.2. Vereničko prstenje od zlata na nekropolama Viminacijuma .....	120
3.4. VENČANJE .....	125
3.4.1. Kostim neveste .....	126
3.4.2. Svadbena procesija – Deductio in domum mariti .....	130
3.5. SVET ODRASLIH: ŽENA/SUPRUGA – FEMINA/UXOR/MATRONA .....	132
3.5.1. Mundus muliebris/ornamenta uxoria/cultus .....	133
3.5.2. Ogledala - Speculi .....	139
3.5.2.1. Reljefna ogledala na nekropolama Viminacijuma.....	139
3.5.2.2. Ručna ogledala na nekropolama Viminacijuma.....	151
3.5.3. Pribor za pređenje vune – fustus, collus i calathus.....	159
3.5.3.1. Pređenje vune kao metafora u antici .....	159
3.5.3.2. Ručne preslice.....	163
3.5.3.3. Preslice na nekropolama Viminacijuma.....	167
3.5.3.4. Vretena.....	171
3.5.3.5. Pršljenci.....	173
3.5.3.6. Korpice.....	174
3.5.3.7. Funkcionalnost pribora za pređenje vune .....	174
3.5.4. Alat za tkanje .....	187
3.5.5. Ključevi .....	189
3.5.6. Prsten-ključevi .....	192
3.5.7. Kovčežić – cistella, arcula, scrinium, myrothecium .....	194
3.5.8. Toaletni pribor.....	200
3.5.8.1. Piksida (pyxis, buxus, narthecium).....	201
3.5.8.2. Kozmetičke kutije od ljuštura morskih školjki .....	202

3.5.8.3. <i>Spatula (cochlea, focus)</i> .....	205
3.5.8.4. <i>Paleta</i> .....	207
3.5.8.5. <i>Pinceta (volsella)</i> .....	208
3.5.8.6. <i>Strigil</i> .....	209
3.5.8.7. <i>Češalj (pecten)</i> .....	210
3.5.9. <i>Ukosnice sa figuralno modelovanim glavama</i> .....	215
3.5.9.1. <i>Ukosnice sa glavom modelovanom u vidu šake</i> .....	216
3.5.9.2. <i>Ukosnice sa glavom modelovanom u vidu ženskog poprsja</i> .....	222
3.5.9.3. <i>Ukosnice sa glavom modelovanom u vidu Stidljive Venere</i> .....	225
3.5.10. <i>Obuća sa ulošcima od plute</i> .....	226
3.6. <b>MATERINSTVO</b> .....	229
3.6.1. <i>Biseri</i> .....	229
3.6.2. <i>Amuleti od dečjih zuba</i> .....	234
<b>4. SIROVINE UPOTREBLJENE ZA IZRADU GROBNOG INVENTARA KAO POKAZATELJ RODA I ŽIVOTNOG DOBA</b> .....	<b>236</b>
4.1. <b>ĆILIBAR (SUCCINUM, ELECTRUM, GLAESUM)</b> .....	236
4.1.1. <i>Kraj I – II vek</i> .....	241
4.1.2. <i>III vek</i> .....	242
4.1.3. <i>IV vek</i> .....	247
4.2. <b>GAGAT (GAGATES)</b> .....	249
4.2.1. <i>Nalazi od gagata na nekropolama Viminacijuma</i> .....	252
<b>5. ZAKLJUČNA RAZMATRANJA</b> .....	<b>257</b>
<b>6. BIBLIOGRAFIJA</b> .....	<b>267</b>
<b>7. POPIS TABELA, GRAFIKONA I ILUSTRACIJA</b> .....	<b>319</b>
<b>8. TABLE</b>	
<b>9. TABELARNI PRIKAZ GROBNIH CELINA</b>	



# 1. UVOD

Umesto klasičnog uvoda napisanog u skladu sa opšteprihvaćenim pravilima akademskog diskursa, koji bi doneo uopštenu sliku o ženama i sahranjivanju u antici, odlučio sam se da na ovom mestu predstavim kratku ličnu istoriju interakcije sa materijalnom kulturom rimskog perioda koja je rezultirala idejom za pisanje ove disertacije. Cilj takvog pristupa je slikovitije sagledavanje potrebe da se tema iz naslova rada obradi.

Uskoro se navršava jedanaest godina od trenutka kada sam kao student treće godine osnovnih studija postao deo arheološke ekipe koja istražuje ostatke antičkog Viminacijuma. Najveći deo ovog perioda proveo sam na iskopavanjima nekropola gornjomezijske prestonice. Igram slučaja, prvi nalaz, u prvom grobu koji sam iskopavao, bio je fragment koštane preslice izgorele na lomači.

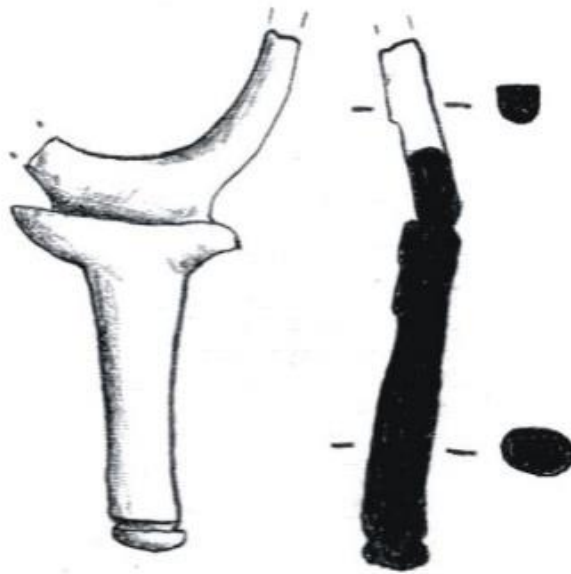

Sl. 1 – Crtež fragmenta koštane preslice sa lokaliteta Nad Klepečkom (G1-98) (DCV).

Od starijih kolega dobio sam objašnjenje da se radi o tzv „mešalicama“, korišćenim za nanošenje parfema i mirisnih ulja, poznatim iz grobova žena. Predmet je kao takav zaveden u dokumentaciji, i u skladu sa interpretacijom nacrtan naopako, prstenom na gore, ne čemu se priča završila (Sl. 1).

Narednih godina, imao sam sreće da tokom iskopavanja otkrijem još sličnih artefakata, a kao najbitniji momenat izdvaja se otkriće bronzane igle na koju su nanizane perle od ćilibara na lokalitetu Nad Klepečkom (Sl. 64, 65 i 66). Tražeći analogije za pomenuti predmet, došao sam do literature o priboru za pređenje vune gde su slični primerci argumentovano interpretirani kao preslice. U ovim radovima predstavljene su tipologije alatki tog tipa, izrađenih od različitih materijala, gde su svoje mesto našle i već pomenute „mešalice“. Kao što se može videti u odeljku 3.5.3. ove disertacije, brojnim primerima iz proverenih konteksta, uz ikonografska svedočanstva sa nadgrobnih spomenika, nedvosmisleno je potvrđeno da se zaista radi o preslicama.

Štaviše, iznete su i tvrdnje o vezi tih predmeta sa precizno definisanom kategorijom stanovništva: osobama ženskog pola koje su stupile u bračni odnos. Takvo saznanje pokrenulo je čitav niz pitanja. Kako je moguće da i pored postojanja brojnih dokaza, ovi predmeti i dalje bivaju pogrešno interpretirani? Da li postoje i drugi predmeti koji se mogu vezati za pomenutu populacionu grupu? Da li je moguće na osnovu grobnih inventara izdvojiti i druge starosne grupacije? Zašto tako malo znamo o gotovo polovini stanovništva antičkog sveta? Doktorska disertacija pod naslovom *Inventar grobova ženske populacije kao odraz životnog doba: Studija slučaja viminacijumskih nekropola od I do IV veka*, rezultat je potrage za odgovorima na ova pitanja.

## **1.1. Predmet istraživanja**

Analizom inventara grobova ženske populacije, otkrivenih tokom višedecenijskih istraživanja viminacijumskih nekropola, definisane su starosne grupe koje su osnovni predmet istraživanja. Pre početka obrade materijala polazilo se od pretpostavke da je na osnovu predmeta položenih uz pokojnicu moguće razdvojiti barem dve primarne kategorije: neudate i udate ženske individue, imajući u vidu da je stupanje u brak predstavljalo centralni događaj u životu žena u rimskom svetu. Na prvu grupu trebalo bi da upućuje prisustvo artefakata apotropejskog karaktera (*crepundia*), minijaturnih kopija svakodnevnih predmeta, lunulastih privezaka, kao i neuobičajeno velikog broja luksuznog nakita. O stupanju u brak govori izbor preslica, vretena, pršljenaka, pribora za tkanje, vereničkog prstenja, ogledala, kovčežića, ukosnica, češljeva i obuće sa đonom od plute kao delova grobnog inventara. Neki od pomenutih predmeta mogu biti pokazatelji

potkategorija, od kojih jednu čine žene koje su rađale. Posebno je interesantno pitanje identifikovanja ženskih osoba pre ulaska u pubertet, zbog mogućnosti da su u detinjstvu individue oba pola posmatrane kao jedan rod, što bi rezultiralo podjednakom predstavom identiteta kroz grobni inventar. Takođe, mogu biti prepoznate kategorije koje obuhvataju delove obe osnovne grupe. To se vidi na primeru predmeta izrađenih od gagata, koji se koristio za lečenje bolesti materice, te se može vezati za period života ograničen menarhom i menopauzom, a ne društvenim konvencijama ili konkretnim starostima.

Izučavanje pomenute problematike na osnovu funerarnih celina je pouzdano, jer su one jedan od najpažljivije formiranih arheoloških zapisa koji predstavljaju identitet i pojavu sahranjene osobe (Parker Pearson 2003). Ono što je važno je da tu sliku stvaraju živi, a ne sama pokojnica, te je ona u skladu sa konvencijama društva o izgledu i ponašanju određene starosne grupe. Implikacija ovakvih okolnosti je da i dela antičkih pisaca postaju relevantnije oruđe, budući da su pisana sa stanovišta zvanične ideologije, od strane muških pisaca, donoseći idealizovane opise svojih savremenika.<sup>2</sup> Potrebno je jasno rasvetliti svakodnevnu namenu artefakata koji će biti uzeti u razmatranje, ali i imati na umu mogućnost postojanja alternativnih simboličkih značenja, vezanih za obrede prelaza iz sveta živih u svet mrtvih. Ovo ne znači da materijal ne može da ima višestruku simboliku.

Nekropole Viminacijuma su od posebnog značaja za proučavanje sa stanovišta studija životnog toka kada se ima u vidu da je tokom višedecenijskih iskopavanja na njima istraženo preko 13000 grobova sa skoro 19000 predmeta. Ovako veliki korpus materijala daje verodostojnost uočenim pravilnostima, ali ostavlja mogućnost i za odstupanja, pa i opovrgavanja nekih hipoteza. Hronološki okvir naveden u podnaslovu kao donju granicu uzima vreme osnivanja vojnog logora i civilnog naselja Viminacijum, a kao gornju period IV veka u kome usled različitih faktora dolazi do postepenog odumiranja većine običaja i tradicija o kojima će biti reči u disertaciji.

Tema starosnih identiteta u prošlosti nije dovoljno obrađivana u arheologiji, budući da nisu postojali razvijeni mehanizmi identifikacije različitih životnih doba, što je neke kategorije (adolescenti, stare osobe) činilo potpuno nevidljivim. Neminovna

---

<sup>2</sup> Ženski likovi u pomenutim delima najčešće su arhetipski primeri ženske vrline i ispravnog ponašanja. Na sličan način grobni inventar treba da predstavi pokojnicu kao idealnu pripadnicu određene starosne grupe u očima zajednice.

posledica bila je izostavljanje ovih činilaca društva u različitim studijama, ali i projektovanje savremenih stereotipa o određenim starosnim grupama na prošlost.

Istraživanje pogrebnih praksi u arheološkom zapisu neraskidivo je povezano sa analizama fizičkih antropologa. Skeletima su na taj način pripisivani pol i starost bez razmatranja značenja pripadnosti određenoj starosnoj grupi (Gilchrist 2004, 2).

## **1.2. Ciljevi istraživanja**

Osnovni cilj istraživanja je utvrđivanje pravilnosti u izboru grobnog inventara za određene starosne kategorije i njihovo upoređivanje sa podacima dobijenim analizama fizičkih antropologa. Na ovaj način biće dobijen obrazac za prepoznavanje starosnih grupa, čak i u situaciji kada usled loše očuvanosti kostiju nije moguće utvrditi biološki pol i starost. Pored jasnog definisanja osnovnih kategorija životnog toka, biće utvrđene okvirne starosti u kojima je dolazilo do prelaza iz jednog u drugo doba.

Tokom istraživanja u obzir je uzeta mogućnost postojanja lokalnih osobenosti u predstavljanju životnog doba kroz materijalnu kulturu. Rezultati su stoga upoređeni sa onim dobijenim sličnim studijama različitih geografskih područja u okviru Carstva (Martin Kilcher 2000, Oliver 2000, Moore 2009).

Jedan od ciljeva je i utvrđivanje hronološkog okvira u kome traju određeni običaji, budući da tokom vremena treba očekivati promene u ritualima. Bitno je razmotriti da li nove populacije koje se doseljavaju u Viminacijum prihvataju neke od normi lokalnog stanovništva, ili postoji obratni proces. Među pitanjima na koja treba obratiti pažnju je da li tokom perioda vojničkih careva dolazi do obnove nekih od tradicija u sklopu sveobuhvatne državne politike obnove „rimske vrline”, kao i koji običaji opstaju u vreme kasne antike kada dolazi do širenja hrišćanstva.

Pored utvrđivanja osnovnih karakteristika reperotara grobnih inventara za pojedinačne životne stadijume, cilj je da se na osnovu analize grobnih priloga koji se javljaju uz materijal specifičan za određene starosne strukture, otkrije i eventualno dalje raslojavanje unutar samih starosnih kategorija. Ukoliko na ovaj način budu uočene pravilnosti, one će biti upoređene sa fizičko-antropološkim podacima o starosti individua, što može dovesti do prepoznavanja inače nevidljivih kategorija kao što su starije osobe.

Analizom tipova grobnih konstrukcija i skupocenosti samog materijala biće utvrđeno da li su ovi običaji karakteristični samo za gornje staleže visokoromanizovanog življa, ili se radi o kulturološkim normama svih stanovnika Viminacijuma.

Rezultati dobijeni tokom istraživanja imaće dalje implikacije tokom istraživanja arheoloških zapisa koji ne potpadaju pod funerarni domen. Konkretno, lociranje određenih grupa artefakata u korelaciji u drugim arheološkim kontekstima, omogućiće analiziranje ovih celina sa stanovišta određivanja prostora vezanih za aktivnosti pojedinih starosnih i rodnih grupa.

Cilj istraživanja u širem smislu je stavljanje akcenta na proučavanje ženskog življa Viminacijuma i provincije Gornje Mezije koji je često zapostavljeni i „nevidljivi” deo populacije. Preokupacija istraživača temama vezanim za muški domen dovodi i do previda u smislu interpretacije određenih artefakata koji se mogu vezati za žensko stanovništvo, čije sagledavanje u smislu čisto estetske ili kozmetičke funkcije dovodi do produbljanja i istrajavanja rodnih stereotipa.

### **1.3. Teorijski okviri**

Uzrok nedovoljne pažnje posvećene raslojavanju populacija u prošlosti na grupe različitog starosnog identiteta u najvećoj meri je nepostojanje teorijske podloge i metodoloških mehanizama potrebnih za takva istraživanja. Neophodno oruđe pronađeno je u okviru *studija životnog toka*. Karakter predmeta istraživanja nalaže da u okviru odeljka o pitanjima teorijske prirode još budu obrađene i *studije roda*, koncept *identiteta*, potencijal i limiti *funerarne arheologije* i *studija materijalne kulture*, kao i problem atribucije materijalne kulture određenom rodu.

#### ***1.3.1. Studije životnog toka***

*Studije životnog toka* su interdisciplinarno polje kojim se različite društvene nauke služe da objasne bitne događaje, trajektorije, faze i tranzicije tokom života individue

(Ignjatović 2009, 7–8).<sup>3</sup> Nasuprot pojmu *životnog ciklusa* koji se koristi u biologiji i označava vreme od rođenja do smrti jedinke (uz obaveznu reprodukciju), *životni tok* je konstrukt koji obuhvata niz *životnih stadijuma* međusobno odvojenih bitnim *životnim događajima* (koje prate tzv. obredi prelaza). Svako društvo ima jasno definisani ideal životnog toka, predviđen za svaku individuu, što je u krajnjoj liniji način zajednice da reprodukuje svoje kulturne norme, tj. samu sebe (Harlow and Laurence 2002, 3–4; Alberici, Harlow 2007, 7). Životni tok je relativno nova ideja, koncept sličan ljudskoj evoluciji, koji reflektuje modernu tendenciju da većinu pojava (vrste, nacije, individue) sagledava kroz razvoj tokom vremena u nizu ireverzibilnih sekvenci (Gillis 2004a, 547).

Slično dihotomiji pol-rod, definisanoj u okviru studija roda (Voss 2006, 107), gde je prvi biološka determinanta, a drugi socijalni konstrukt, u studijama životnog toka mora biti naglašena razlika između starosti i *životnog doba*<sup>4</sup>. Dok je starost određena pozicija u životnom ciklusu, precizno izražena brojem godina (meseci, dana), životno doba je segment životnog toka koji formiraju tri komponente: hronološka (gornja i donja starosna granica), biološka (fizičke promene i starenje) i socijalna (konstruisane norme ponašanja). Okolnosti koje dalje utiču na diferencijaciju identiteta unutar samih starosnih grupa su prvenstveno rod, a zatim i status, etnicitet i religija. Budući da je životno doba socijalni konstrukt, logično je da načini na koje se starosni identitet formira variraju u različitim društvima, pa čak i u jednom određenom društvu u zavisnosti od hronološke i geografske komponente (Moore 2009, 2).

Studije životnog toka su iz sociologije, psihologije i antropologije vremenom našle svoj put do radova koji se bave istorijom starog Rima (Laurence 2000; Harlow and Laurence 2002; Revell 2005). Uzevši u obzir da su identitet i materijalna kultura u mnogim društvima usko povezani, koncept životnog toka je primenjen i kao okvir za arheološka istraživanja, između ostalog i u arheologiji Rimskog carstva (Martin Kilcher 2000, Oliver 2000, Moore 2009).

Pomenute studije, kao i ova disertacija, u samoj svojoj osnovi oslanjaju se na rad Arnolda van Genepa i njegovo uticajno delo *Obredi prelaza*. Prema ovom autoru, život pojedinca, bez obzira na tip društva, sastoji se iz uzastopnih prelaza iz jednog uzrasta u

---

<sup>3</sup> Terminologija i definicije paradigme životnog toka razvijene su u grani sociologije koja se bavi socijalnom politikom, sa ciljem da se poboljša kvalitet različitih stadijuma savremenog života (Gilchrist 2004, 3). Koreni koncepta nalaze se u proučavanju individualnih istorija i karijera, posebno u čikaškoj tradiciji sociološke analize (Elder, Jr. 1978, 19).

<sup>4</sup> U naslovu disertacije umesto termina životno doba mogli su da stoje i *životni stadijum* ili *životna faza*.

drugi. Svaka promena u položaju individue podrazumeva određene akcije i reakcije koje se moraju odvijati na propisan način i pod nadzorom, kako društvo u celini ne bi pretrpelo nikakve potrese ili posledice. Prelazima iz jedne društvene grupe u drugu odgovaraju prigodne ceremonije, tokom kojih se koriste određena sredstva u cilju sprovođenja pojedinca iz jednog životnog doba u sledeće (Ван Генен 2005, 7). Ta sredstva su u nekim slučajevima deo materijalne kulture, i kao takva mogu ostaviti trag u arheološkom zapisu. Obrede prelaza najčešće prati promena odeće (Gillis 2004b,714), tj. vizuelnog identiteta. Simboličkom i funkcionalnom analizom artefakata koje je moguće dovesti u vezu sa ženama različitih uzrasta, utvrdiće se njihovo eventualno mesto u obredima prelaza tokom životnog toka stanovnica Rimskog carstva, i konkretno Viminacijuma.

### 1.3.2. Studije roda

Koncept *roda* je prvi put osmišljen u psihoanalizi tokom 1960-ih, da bi se u narednoj deceniji proširio na druge društvene nauke, a pažnju arheologa privukao je tek sredinom 80-ih godina prošlog veka (Díaz-Andreu 2005, 13). Dok se termin *pol* odnosi na biološke razlike između muškaraca i žena, *rod* je, sa druge strane, socijalni konstrukt muških i ženskih uloga i identiteta, koje najčešće nameće društvo u skladu sa svojim normama i konvencijama. Mehanizmi kojima se ovo nametanje sprovodi u delo su definisani kroz model nazvan polno/rodni sistem (Voss 2006, 107).

Arheologijom je tradicionalno dominirao *androcentrizam* koji se ispoljavao kroz davanje prioriteta određenim temama, ali i metodologijama (Gilchrist 2009, 2). Tokom poslednje tri decenije, tematika roda postala je jedno od centralnih polja istraživanja u arheološkim akademskim zajednicama širom sveta. Izbor tema, način pisanja, pa i sami autori, reflektovali su drastične promene uslova života žena u drugoj polovini XX veka, makar u zapadnom svetu (Clark 2003, 132). Ispitivanje koncepata i terminologije roda započelo je feminističkom kritikom discipline (Gilchrist 2009, 1). Inicijalna faza tog procesa je, između ostalog, obeležena stavljanjem akcenta na opštu vidljivost žena u prošlosti, što se vezuje za prvi talas feminističke kritike.

Sa drugim talasom feminizma razvijaju se jasnije definisane teorijske postavke izučavanja roda u prošlosti (Matić 2012b, 60), što je dovelo do sve većeg broja studija koje se bave interakcijom roda sa drugim aspektima identiteta, kao što su uzrast, klasa

(status), seksualnost i etnicitet (Gilchrist 2009, 1). Takođe, rod je postao sastavni deo raznih interesnih sfera arheologije i pružio brojne teme za proučavanje. Neke od njih su: razlike između pola i roda, rod kao važna kulturološka varijanta u društvu, socijalna dinamika i transformacija identiteta, pitanja ljudskih korena, različiti pristupi rodu i odnosima moći, uloga roda u ekonomiji zajednice, manifestacija roda kroz materijalnu kulturu itd (Díaz-Andreu 2005, 13-14). Poslednjepomenuti aspekt jedna je od centralnih tema ove disertacije.

Arheologija rimskog perioda je među najboljim primerima tradicionalne preokupiranosti istraživača temama vezanim za „muški domen“, gde je muško iskustvo formulisano kao norma (Revell 2005, 61). Prve asocijacije na rimsku državu su: politička i vojna hegemonija nad starim svetom, uređenje vojske i naoružanje, organizovanje vlasti u provincijama, pitanja infrastrukture, veliki graditeljski poduhvati koji uključuju akvedukte, amfiteatre, hramove, vojne logore itd. U korenu izučavanja rimske države stoje koncepti *imperije* i *kolonijalizma* XIX veka, i to je razlog što u većini narativa dominira pažnja usmerena na ispoljavanje muževne moći. Moderni istraživači su davanje prioriteta ovim temama nasledili od antičkih istoriografa, što je dovelo do formiranja slike Rimskog carstva epitomizirane kroz maskulinitet i muževne vrednosti i vrline, one koje krase vojnika i pripadnika administracije (Allison 2007, 343).

Izučavanje pokretnog arheološkog materijala se, sa druge strane, najčešće svodilo na tipološko-hronološku klasifikaciju predmeta, uglavnom bez sagledavanja celovitog konteksta. Iz tog razloga, klasična arheologija je od strane arheologa koji proučavaju druge periode prošlosti često bila okarakterisana kao ateorijsko, elitističko polje, fokusirano na umetnost (Brown 1997, 19).

Rezultat takve situacije je da se o gotovo polovini antičke populacije kroz celokupnu istoriju arheologije tog perioda znalo jako malo. Rimske žene su u prvim decenijama druge polovine XX veka još uvek bile skrajnuta tema. Kada su i pominjane, to je bilo u kontekstu frizura i oblačenja, bez udubljanja u realne živote koje su vodile. U najboljem slučaju informacije o njima mogle su se naći „negde oko 15. poglavlja u opštim priručnicima, nakon što se autor pozabavio ozbiljnim životnim temama, kao što su ustav i sudovi, edukacija, vojska i provincije“ (Clark 1981, 193).

Teme vezane za stanovnice Rimskog carstva dugo su bile van žiže interesovanja čak i onih studija osmišljenih da popune praznine u znanju i pozabave se manje



proučavanim kategorijama društva. Jako dobar primer je knjiga *Roman Social Relations* Remzija Mekmalena, fokusirana na ruralne i provincijalne delove države, kao i zapostavljene slojeve stanovništva. Ni takva koncepcija nije bila dovoljna da u studiju budu uključena poglavlja o ženama i braku (McMullen 1974).

Prva prava kritika preokupiranosti klasične istorije i arheologije temama vezanim za „muški domen“ je danas već kulturna knjiga Sare Pomeroy *Goddesses, Whores, Wives, & Slaves*, objavljena 1975. godine, gde je autorka naglasila potrebu za izučavanjem žena u antici. Okarakterisala je „Grandioznost Rima“ kao jedan od aksioma antičke istorije, i istakla fokus na političke podvige muškog dela zajednice: osvajanja i upravljanje Carstvom (Pomeroy 1994, IX).

Usledile su brojne studije koje su za cilj imale potragu za svedočanstvima o životima i ulogama pripadnica društava u starom Rimu i staroj Grčkoj. Dok je u drugim poljima arheologije takav početni stadijum prerastao u složenije teorijske analize roda, ovde je cilj dugo bio da se saznanja o ženama uklope u tradicionalne interpretativne, ikonografske i stilske okvire.<sup>5</sup> Takav pristup je u nekim slučajevima opisan kao „dodaj žene i promešaj-metod“ (Brown 1997, 25).

Iako je od Mekmalena do danas napravljen značajan napredak, teme vezane za žene, brak, porodicu u i decu postale su akademsko polje za sebe, sa velikim brojem objavljenih radova i studija, nikako se ne treba zavaravati da je kompletna arheološka zajednica svesna ili barem upoznata sa ovim tokovima. I dalje postoje brojni primeri namernog ili slučajnog prenebregavanja aspekata vezanih za ženski domen, što često dovodi do pogrešne interpretacije artefakata, projekcije savremenih rodni stereotipa u prošlost i produbljiivanja i održavanja stereotipa o određenim delovima stanovništva i socijalnim odnosima u antici. Izuzetno ilustrativan primer predstavlja slučaj *Nevoleiae Tychae*. Nedaleko od Herkulanske kapije antičkih Pompeja, nalazi se grobnica koju je ona podigla sebi, svom suprugu, i njihovim osobođennicima. Pomenute informacije uklesane su na spomeniku, odmah ispod centralne predstave pokojnice (Sl. 2). Njeno ime nalazi se u prvom redu, a ono njenog muža, izvedeno slovima manjeg formata, u drugom.

---

<sup>5</sup> Dobar primer su ukosnice sa glavom modelovanom u vidu šake. Iako predmeti ženskog domena, one su najčešće, bez uverljivih dokaza, pripisivane širenju istočnjačkih kultova, što je detaljnije obrazloženo u pododeljku 3.5.9.1. Orientalni kultovi su popularno polje izučavanja, budući da se vezuju za širenje putem disperzije trupa mobilisanih na prostoru Bliskog istoka, dakle spadaju u red tema u najvećoj meri vezanih za muški domen.

Ipak, ni to nije bilo dovoljno da potpis ispod fotografije ovog spomenika u jednoj od publikacija ne glasi: „reljef sa pogrebnog oltara Gaja Munacija Fausta“ (Dixon 2007, IX).



Sl. 2 – Nadgrobnni spomenik *Nevoleiae Tychae* u Pompejima (prema: Overbeck 1875, 359).

Arheologija perioda rimske dominacije na prostoru današnje Srbije nikada nije u pravoj meri prošla ni kroz prvu navedenu fazu feminističke kritike. Posledica toga je da sveobuhvatnije studije o načinima građenja identiteta, položaju i iskustvima tokom svakodnevnog života stanovnica rimskih provincija u ovom delu Carstva i dalje ne postoje, a proučavanje materijalne kulture vezane za žene se banalizuje i svodi na polje kozmetike i modnih trendova.

Studije roda je eksplicitno kao teorijski okvir prva iskoristila Milica Marjanović u svom master radu pod naslovom *Жене и лимес: накит у римским утврђењима на Бердану* (Митић 2014). Problematika prisustva žena u pograničnim vojnim utvrđenjima, kao i postojanja porodica vojnika u civilnim naseljima, bila je tema za pisanje velikog broja radova u kojima su izneti dokazi u prilog pomenutih tvrdnji. Pored ovog master rada, postoji i određen broj izolovanih i usamljenih slučajeva, najčešće članaka u periodičnim časopisima koji su se zbog specifičnosti grobnih inventara u većoj ili manjoj

meri dotakli konotacija materijalne kulture sa rodom (Срејовић 1986; Спасић-Ђурић 1992; 1996; 2001; 2006; 2007; 2011; Петковић, Миладиновић-Радмиловић 2013; Milovanović 2016; Milovanović, Anđelković Grašar 2017; Anđelković Grašar 2018. itd).

Primetan je trend blagog porasta interesovanja za teme vezane za proučavanje žena u rimskim provincijama na tlu Srbije, a da dolazi bolje vreme za pripadnice antičke populacije na pomenutom prostoru govori i izložba *Rimski limes i gradovi u Srbiji*, održana 2018. godine u Galeriji Srpske akademije nauka i umetnosti. Na mestu na kojem bi se u prošlosti nalazile vitrine sa izloženim nakitom i kozmetičkim priborom, izabran je pristup predstavljana materijalne kulture tipične za različite stadijume u životnom toku žena.

### **1.3.3. Identitet**

Jedan od ključnih koncepata korišćenih u ovoj disertaciji je *identitet*, čije izučavanje je dobilo na značaju razvojem rodne i feminističke arheologije (Díaz-Andreu and Lucy 2005, 7). Iako termin identitet na prvi pogled deluje poprilično jasno, bez potrebe za preciznijim definisanjem, i naširoko je korišćen u antropološkoj i arheološkoj literaturi, njegovo značenje je samo u retkim slučajevima jasno formulisano. Razlog za potrebu definisanja je dvojnost načina na koji se koristi, gde se može odnositi na individualni i na grupni identitet (Díaz-Andreu and Lucy 2005, 1).

Grupni identitet je, figurativno govoreći, pokrov kojim je pojedinac prekriven od strane grupe čiji je deo. Podložan je promeni i višestruk, tj. svaka osoba je izgrađena od većeg broja identiteta, koji se svi oslanjaju na društvene poglede na starost, pol, socijalni i bračni status, etnicitet, nacionalnost, versku pripadnost (Meskell 1999, 32). Moramo biti pažljivi da kao arheolozi koji dolaze iz sredina u kojima je individualnost izražena, ne potcenimo značaj koji su grupe i grupni identitet imali u zajednicama koje proučavamo (Eckardt 2014, 4). Istorijski, najčešće nije postojala mogućnost reinencije sopstvenog identiteta. Bili su determinisani, a nekada i nametnuti. Rodni i starosni identitet su dva najbolja primera za to nametanje. Identitet kao aspekt interakcije individue i društva često ima veze sa ograničenjima biološke prirode (pol, uzrast). Naprimer, ne postoji mogućnost da zajednica uvaži nastojanja deteta koje bi želelo da bude tretirano kao odrasla osoba (Díaz-Andreu and Lucy 2005, 8).

Takav je slučaj bio i u rimskom svetu, gde su žene u većoj ili manjoj meri imale nametnuti identitet. Sa stanovišta pravnog statusa i ekonomske zavisnosti one su ceo svoj život bile u stanju podređenosti, nikada emancipovane i socijalizovane na način na koji su to bila njihova braća. Zapravo su celoga života ostajale u statusu sličnom onom koji imaju deca, sa stalnom potrebom za zaštitom od drugih (Harlow and Laurence 2002, 53). Deca su jedna od starosnih kategorija čiji pripadnici ne biraju slobodno svoj identitet, tako da ni žene nisu imale preveliku ulogu u konstruisanju svog (Eckardt 2014, 5). Ni u jednom trenutku ne treba smetnuti sa uma da govorimo o mizoginom društvu, gde brojni autori iznose stavove slične Artemidorovom koji kaže da se od dece očekuje da se povinuju svojim roditeljima kao što se od žena očekuje da se potčine svojim muževima ili od robova gospodarima (Bradley 2001, 45).

Prihvatanje simbolike zajednice od strane individue bilo je preduslov za njeno integrisanje u istu. Ukoliko bi žena prekršila neku od konvencija koje je društvo usvojilo po pitanju ponašanja ili oblačenja, rizikovala bi da bude izopštena iz grupe ili čak da bude odbačena od zajednice. Svakako je jedan od najpoznatijih slučaj Julije, ćerke cara Oktavijana Avgusta, koja je 2. godine n. e. proterana zbog promiskuiteta i bestidnog kršenja moralnih zakona (Lightman and Lightman 2008, 162-164). Što se kršenja konvencija o izgledu individue tiče, ilustrativan je primer Gaja Sulpicija Gala koji se razveo od svoje supruge jer se u javnosti pojavila nepokrivene glave, umesto sa velom kao što je to tradicija nalagala (Hilton, Matthews 2008, 337-338). Ovo je konkretan primer kako ogлуšenje o norme zajednice o fizičkoj pojavi određene grupe može rezultirati ekskomunikacijom iz iste.

Uzrast je slabo istražena tema u arheologiji rimskog perioda, gde su pitanja društvenog identiteta dugo ostajala u senci imperijalizma i romanizacije (Revell 2005, 43). Metodologija ove disertacije je, u najvećoj meri, razvijena da prepozna i rekonstruiše identitet formiran na osnovu shvatanja i normi društva u pogledu roda i uzrasta, sa tek letimičnim osvrtima na status, religiju i etnicitet. Neka buduća studija koja bi isti materijal sagledala iz drugog ugla, tj. polazeći od drugačije formulisanih hipoteza i ciljeva, mogla bi da za rezultat ima otkrivanje drugih grupacija unutar društvene strukture. Važno je imati na umu da ne postoji jedino važeće, objektivno znanje već veći broj perspektivističkih znanja, koja su određena „uglom posmatranja“ predmeta istraživanja (Papić, Sklevicky 1983, 10-11).

### ***1.3.4. Potencijal i limiti funerarne arheologije***

Arheološki materijal vezan za sahrane je od samih početaka discipline bio centralna tema praistorijske i arheologije ranog srednjeg veka, kao bitan segment za rekonstrukciju prošlih društava, dok je u arheologiji antičkog perioda ostao donekle skrajnut. Funerarna arheologija je najčešće bivala isključena iz dominirajućih, političkih i vojnih narativa, i razmatrana u opisu svakodnevnog života. Tek u nekim slučajevima je dobijala bitniju ulogu, uglavnom u tranzicionim periodima kao što su širenje hrišćanstva, naseljavanje istočnjačkog stanovništva ili Germana itd. Taj naglasak na konkretnim istorijskim događajima i procesima uglavnom je odvlačio pažnju sa proučavanja korelacije funerarnih običaja i strukture zajednice (Pearce 2000, 1).

Ian Morris kritikuje pristup funerarnoj arheologiji grčko-rimskog sveta kao izvoru znanja samo za verovanja o zagrobnom životu, kao i jednodimenzionalnu interpretaciju simbolizma grobnog inventara. Ovaj autor smatra da sahrane pružaju informacije o strukturi društva koje nijedan drugi izvor nije u stanju da pruži, te da ne smeju biti zanemarene kod izučavanja čak i najbolje dokumentovanih perioda ljudske istorije (Morris 1992, XIII).

Razvijanjem svesti o mogućnostima funerarne arheologije, i osmišljavanjem prigodne metodologije, postalo je moguće sagledati specifičnosti pogrebnog rituala za određene starosne kategorije. Razlike u funerarnom zapisu zasnovane na dobi mogu se manifestovati na više načina: specifičnom lokacijom sahrane, orijentacijom tela ili načina na koje je ono tretirano i, što je za ovaj rad najbitnije, izborom predmeta priloženih uz preminulu osobu (Huntley 2010, 114). Većina ranih istraživanja bila je fokusirana na epitafe, sa uzimanjem u obzir i drugih svedočanstava kao što su prostorni plan nekropola, tipovi grobova, spoljna i unutrašnja dekoracija, dok je u poslednje vreme grobni inventar postao bitan izvor informacija o strukturi zajednice. Da pomenuti izvori podataka ne postoje, ne bi bilo poznato gotovo ništa o čitavim populacionim grupama, među kojima su žene, deca, oslobođenici itd (Borg 2013, 1).

Kada se govori o *kategorijama stanovništva* (populacionim ili starosnim grupama i kohortama, kako su još adresirane u ovom radu), bitno je kritički se osvrnuti na dva bitna stava koja su preovladavala kod ranijih autora. Prva premisa je da određeni obrasci u funerarnom fundusu precizno odražavaju strukturalnu podelu zajednice (Rotschild 1979,

660), tj. da predstavljaju svojevrsno „ogledalo života“. Druga bitna hipoteza je da su razlike u grobnom inventaru, konkretno u broju i skupocenosti predmeta položenih uz preminulu individu, indikativne u pogledu statusa i upućuju na kategorizaciju društva prema imućnosti (Huntley 2010, 107-108).

Oba stava su pretrpela izvesne kritike i korekcije od strane postprocesnih arheologa. Tako je Ian Hodder među prvima pokazao da sahrane odražavaju ideale zajednice, te da ne moraju odgovarati faktualnom stanju u stvarnom životu (Hodder 2012, 143). Danas uglavnom prevladava stav da pogrebna praksa daje informacije o idealizovanoj kategorizaciji društva (Brødholt 2012, 19). Identitet pokojnika formiraju živi rođaci u skladu sa svojim verovanjima, pogledima na svet i sistemom simbola (Lucy 1994, 24; Janik 2000, 117), i oni često mrtvima dodeljuje aktivne uloge, pa tako preminuli mogu biti u službi davanja legitimiteta postojećem društvenom ustrojstvu ili postaju čuvari predačke tradicije. Dakle, funerarna praksa je produkt politike živih, u kojoj se pokojnikom manipuliše zarad interesa zajednice. Čak i kada su neki od aspekata sahrane unapred dogovoreni u skladu sa željama preminule osobe, dešava se da ne budu uvek ispoštovani (Parker Pearson 1993, 203), kao što je uostalom to slučaj i danas, i svako od nas je verovatno upoznat sa bar jednim takvim primerom. Dok u svakodnevnom životu svakako postoje razne okolnosti i individualna delovanja koja narušavaju ideal, on na nekropolama mora ostati čist. Svakako, to što neka osoba za života nije u potpunosti izgledom, ponašanjem i razmišljanjima poštovala norme propisane za starosnu kategoriju kojoj je pripadala, ne negira postojanje te starosne kategorije u tradiciji zajednice.

Što se druge iznete premise tiče, procesni arheolozi su zauzeli stanovište po kome su razlike u ritualu u odnosu na uzrast svrstane među „horizontalne“ dimenzije identiteta, izraženog kroz pogrebnu praksu. Samim tim su, kao i rod, privukle manju pažnju od određivanja hijerarhija u odnosu na status. Kao što je već napomenuto, postprocesna arheologija je dokazala da sahrana nije pasivna refleksija identiteta. U zavisnosti od kontekstualnog odnosa prema smrti, identiteti preminulih se transformišu u funerarnom kontekstu da bi predstavili ideološku verziju socijalne strukture (Pearce 2001, 127). U skladu sa tim, u najvećoj meri napušta se viđenje sahrana kao poligona koji služi za prikaz statusa (Huntley 2010, 108), a emocije, uglavnom zapostavljene u arheološkoj teoriji, bivaju prepoznate kao bitan činilac u formiranju arheološkog zapisa (Tarlow 2000, 713). Evolucionarna psihologija je pokazala da je, pored bliskog srodstva, glavni činilac koji utiče

na intenzitet žalosti za preminulim njegova reproduktivna vrednost (MacDonald 2001, 706). Smrt individue od koje se očekivalo da može da doprinese zajednici stvaranjem novih generacija, više je žaljena nego smrt onih koje još uvek nisu postale polno zrele, ili koje su završile svoj reproduktivni život. Raznovrsne studije su potvrdile kroskulturno rasprostiranje dokaza za ovakvu tvrdnju, gde je sahranama pripadnika „najplodnijih“ starosnih grupa posvećena posebna pažnja, koja se između ostalog ogleda i u raznovrsnosti i luksuznosti grobnog inventara.

Kada se u obzir uzmu dva pomenuta tradicionalna pogleda na grobne inventare, ne treba da čudi da se studije o njima najčešće mogu podeliti na dve veće grupe: one koje u maniru kulturno-istorijskog pristupa prate hronološku i geografsku rasprostranjenost nekih tipova ili grupa artefakata, i one koje na osnovu ovih predmeta pokušavaju da sagledaju socijalni položaj preminule osobe u hijerarhiji zasnovanoj na bogatstvu i statusu (Bradley 1988, 327). U svetlu novih tendencija na polju funerarne arheologije, postalo je jasno da repertoar predmeta otkrivenih u sepulkralnim celinama ima daleko veću interpretativnu vrednost nego što je to ranije smatrano.

Stoga je nužan i osvrt na samu definiciju *grobnog inventara*. Ovim terminom obuhvaćeni su svi predmeti položeni uz pokojnicu koji ne predstavljaju deo grobne konstrukcije, tela ili recipijenta u kome se telo nalazilo (Brødholt 2012, 20). Čine ga dve kategorije: delovi nošnje i nakita sa jedne, i darovi (prilozi) sa druge. Međutim, te dve grupe materijalne kulture nisu apsolutno definisane i mogu se preklapati (Fahlander & Oestigaard 2008, 7). Nakit i funkcionalni delovi odeće najčešće su analizirani u cilju atribuiranja određenom etnosu ili ređe rodu, ili je na osnovu tipoloških karakteristika određivana radionička provenijencija ovih predmeta. Međutim, artefakti su uvek proistekli iz svesnog ljudskog delovanja i kulturnog konteksta, usled čega imaju i određeno društveno značenje (Brookshaw 2009, 379). Na taj način i odeća i nakit imaju svoju ulogu u kreiranja različitih aspekata identiteta. Iako potekli iz funerarnog konteksta ovi predmeti su uglavnom posmatrani kao deo svakodnevne nošnje preminule individue, bez značaja za rekonstruisanje njene socijalne persone. Treba imati na umu da je telo, manifestovano kroz ono što jedemo, kako se oblačimo, te kroz dnevne rituale brige o telu, izraz kulture. Iako u prvi mah deluje kao prirodna datost, ono manipulacijom postaje socijalno konstruisani predmet. Telo je moćna simbolička forma, površina na kojoj su centralna pravila, hijerarhije, pa čak i metaforične obaveze kulturološki zapisane (Bordo

1995, 165), i zato, između ostalog, pruža mogućnost istraživanja percepcije različitih uzrasta u okviru jednog društva.

Poslednji problem na koji treba ukazati je nedostatak svesti o potrebi punog kontekstualnog pristupa, kao i multidisciplinarnosti prilikom izučavanja sahrana. Iako funerarna arheologija rimskog perioda u domaćoj arheološkoj zajednici nije bila skrajnuta tema kao što je to dugo bio slučaj u severozapadnim provincijama Carstva (Reece 1982, 347), sa pomenutom teritorijom deli drugu tačku spoticanja. Naime, i pored interesa naučnika za objavljivanje radova o grobnim inventarima, nadgrobnim spomenicima i osteološkom materijalu, nedostaju studije koje sve ove elemente integrišu radi dobijanja kompletne slike. Taj problem se kontinuirano nastavlja sve do danas, pa su publikacije rada fizičkih antropologa koje uključuju pregled materijalne kulture u grobovima, i obratno, u principu malobrojne. Spregom pravilnosti uočenih u repertoarima grobnih inventara i rezultatima fizičko-antropološke analize mogu se sagledati kategorije stanovništva na način na koji su bile definisane u društvima koja izučavamo. Korišćenje tako formiranih kategorija umesto onih koje se uobičajeno koriste u izveštajima antropologa (infans I i II, juvenil itd) može rezultirati relevantnijim informacijama o stanovništvu koje je predmet studije (Huntley 2010, 163).

### **1.3.5. Problem atribuiranja artefakata određenom polu**

Askribovanje konkretnih tipova predmeta određenom polu krajnje je nesigurno tle, i treba mu pristupiti sa posebnim oprezom. Dugo su kroz istoriju rimske arheologije važili aksiomi da su fibule, igle ili nakit nepogrešivi indikatori prisustva žena. Međutim, situacija se vremenom pokazala daleko komplikovanijom nego što se u prvi mah čini, pa je tako Lindzi Alason Džouns u članku *Sexing Small Finds*, prvoj studiji koja se pozabavila ovim konkretnim pitanjem, ukazala na različite aspekte materijalne kulture koje treba uzeti u obzir pri analizi podataka. Konkretno, iznela je podatke o sklonostima ka određenim tipovima i načinima nošenja fibula u zavisnosti od etničke pripadnosti ili geografske lokacije, o mogućnosti da su neke od igala korišćene kao primitivne fibule a ne ukosnice, da su vojnici poreklom sa istoka nosili naušnice itd (Allason-Jones 1995). Ukratko, još jednom se mora naglasiti nemerljiva važnost pune kontekstualne analize.



Poslednjih godina došlo je do ekspanzije sofisticiranih istraživanja u potrazi za literarnim i ikonografskim svedočanstvima o rodnim kategorijama u antici, ali je materijal iz funerarnih celina, u kojima su rodne uloge definisane sa posebnom preciznošću, nedovoljno istražen. Veze između roda i materijalne kulture koje se uočavaju u pogrebnom kontekstu mogu biti od izuzetne važnosti (Morris 1992, 89-90), i treba da posluže kao temelj za naredni logični korak, koji bi bio okarakterisan razvijanjem metodologije za prepoznavanje predmeta sa rodnim konotacijama van sepulkralne sfere, što je svakako neuporedivo komplikovanije, i prevazilazi domete ove disertacije. Jedan od pionirskih pokušaja na ovom polju predstavlja studija Penelopi Alison pod naslovom *Characterizing Roman Artifacts to Investigate Gendered Practices in Contexts Without Sexed Bodies* (Allison 2015).

Dve su kategorije artefakata koji se tradicionalno smatrani ženskim u rimskom periodu:

1. pribor korišćen u aktivnostim koji imaju rodne konotacije, sa posebnim akcentom na obradi vune;
2. pribor za negu tela i nakit.

Ria Berg smatra da su svi predmeti, u različitoj meri, u asocijaciji sa rodom, radije nego da pripadaju binarnim kategorijama. U skladu sa takvim viđenjem podelila je predmete na dve grupe, one sa jakim i one sa slabim rodnim karakterom (Berg 2016, 178). Analizom distribucije određenih tipova predmeta otkrivenih na viminacijumskim nekropolama u odnosu na individualni uzrast i pol, biće načinjen pokušaj sagledavanja jačine njihovog starosnog i rodnog karaktera.

### 1.3. Metodologija

„Nažalost“ nije reč koja uliva preterano poverenje kada se nalazi na početku poglavlja, pogotovo onog u kome je predstavljena metodologija izrade disertacije. Međutim, ne postoji drugi način da se započne pisanje, imajući u vidu niz poteškoća koje su se javljale tokom obrade materijala. Idealan metodološki pristup bi, u kratkim crtama, podrazumevao dostupnost analiza fizičkih antropologa za sve grobove istražene na nekropolama, izdvajanje onih pripisanih ženskom biološkom polu, te analizu grobnih inventara koja bi rezultirala kristalisanjem određenih grupa artefakata koje se javljaju uz grupe stanovništva definisane gornjom i donjom starosnom granicom. Primer takve studije je rad Joane Sofer Derevenski koja je pri proučavanju bronzanodopskih nekropola vezivala tipove sahrana i inventar za starosno i polno određene skelete, koristeći individualne starosti kao reference izbegavši moderno konstruisane termine kao što su „dete“ ili „adult“ (Sofer Derevenski 2000).

Nekoliko je bitnih razloga za nemogućnost obrade materijala na gore opisan način i oni će na ovom mestu biti pobrojani:

1. Analize fizičkih antropologa bile su dostupne za relativno mali broj skeleta otkrivenih tokom starijih faza istraživanja (pre 2000. godine). U slučajevima kada ih ima, uglavnom se radi o određenju pola i okvirne starosti bez detaljnijih podataka.
2. Humani osteološki materijal sa starijih iskopavanja nije dostupan za ponovno ispitivanje, budući da je nakon analiza bivao pohranjen u arheološke sonde a potom i zatrpan. Samim tim, nemoguće je na ovim skeletima izvršiti istraživanja koja bi inkorporirala savremene fizičko-hemijske metode. Takođe, treba imati na umu da je metodologija fizičke antropologije značajno napredovala u poslednjih nekoliko decenija, te bi i rezultati osnovne analize bili informativniji. Stoga je u tekstu disertacije uvek naglašeno da li se radi o analizama iz stare ili nove epohe istraživanja.
3. Čak i za veliki broj skeleta otkrivenih tokom modernih iskopavanja dostupni su u najboljem slučaju limitirani podaci, iz razloga loše očuvanosti skeletnog

materijala. što je delom posledica izmenjene kiselosti zemljišta usled dugogodišnje upotrebe veštačkog đubriva (Микић 2016, 59).

4. Nekropole Viminacijuma su od perioda antike, pa sve do današnjih dana, bile mamac za pljačkaše grobova. Frapantno je veliki broj funerarnih celina koje su u nekom trenutku bile mete pljačke. Na taj način do nas stižu fragmentovani grobni inventari, koji mogu dovesti do stvaranja lažne slike. Takođe, u takvim slučajevima skeleti i predmeti bivaju dislocirani, što otežava funkcionalnu analizu nekih artefakata. Najčešće su pljačkani grobovi sa konstrukcijama od opeka, jer ih je bilo lakše locirati. Takvi tipovi funerarnih celina postaju brojniji tokom perioda III veka, te ovu informaciju treba imati na umu prilikom analiza nekih od fenomena vezanih za grobne inventare u ovom periodu.

Imajući u vidu sve gore navedeno, kao nužnost se postavila potreba za formulisanjem donekle improvizovane metodologije izrade disertacije. Osnovna struktura rada je koncipirana tako da su određene grupe materijala za koje su na osnovu pisanih izvora, likovnih i ikonografskih svedočanstava, kao i već sprovedenih studija, potvrđene izvesne veze sa starosnim kategorijama, obrađene u sklopu pojedinačnih odeljaka posvećenih tim starosnim grupama. Sama podela životnog toka žena u rimskom periodu koncipirana je na saznanjima koja se mogu sresti u literarnim delima, ali i na osnovu pravilnosti uočenih tokom obrade materijala sa viminacijumskih nekropola.

Istraživanje teme disertacije na opisani način podrazumevalo je primenu nekoliko metoda, standardnih pri izučavanju materijalne kulture, ali i metoda nauka srodnih arheologiji radi sagledavanja donetih zaključaka u širem kontekstu.

Okosnicu rada čini analiza inventara grobova ženskog živilja, kao i inventara koji čine tzv. „artefakti sa jakim rodnim karakterom“. Materijal je najpre podvrgnut *funkcionalnoj analizi* radi jasnog utvrđivanja njegove prirode i namene. Ovaj korak je bio neophodan budući da su neki od predmeta do sada pogrešno atribuirani, što je za posledicu imalo nemogućnost sagledavanja njihovog značenja u sklopu funerarnih celina. Nakon određivanja funkcije moglo se pristupiti *simboličkoj analizi* pomenutih predmeta, imajući u vidu njihov kontekst. Za svaku grupu je načinjen pokušaj utvrđivanja mesta u

verovanjima antičke populacije i uloge u izgradnji vizualnog identiteta pripadnika različitih starosnih kategorija.

Nužno u vezi sa prethodnim metodom je konsultovanje dela antičkih pisaca u potrazi za opisima ritualnih radnji vezanih za obrede prelaza, kao i materijalne kulture vezane za određene starosne grupe. Bitne informacije koje se dobijene na ovaj način su i one vezane za iščekivanja društva od pripadnika različitih životnih stadijuma, koja igraju ključnu ulogu u konstruisanju starosnih identiteta. Potencijalni metodološki problem predstavlja pokušaj dobijanja saznanja o jednom rodu kroz čitanje literarnih dela proisteklih iz pera drugog roda (Harlow and Laurence 2002, 54), koji mahom donose idealizovane opise svojih savremenika. Međutim, kao što je već navedeno, i sepulkralni zapis je formiran u cilju predstavljanja idealizovane slike određene starosne kohorte, a tu sliku su najverovatnije konvencionalizovali isti oni ljudi koji su pisali literarna dela. Svakako ne treba gubiti iz vida da su pisani izvori kreirani u krugovima koncentrisanim na elitne slojeve stanovništva i mediteranski svet (Pearce 2001, 125).

Metodom komparacije grobni inventar je bio upoređen sa tipiziranim predstavama različitih starosnih grupa na nadgrobim spomenicima što samo po sebi podrazumeva *ikonografsku analizu*. Portreti preminule individue su takođe predstavljali idealizovanu sliku socijalne persone (Carroll 2013b, 288), te su kompatibilni sa već pomenutim izvorima saznanja o strukturi društva.

*Fizičko-antropološke analize*<sup>6</sup> osteološkog materijala su važna komponenta u okviru preciznijeg razgraničavanja starosnih grupa i određivanja trenutaka u kojima dolazi do prelaska iz jednog stadijuma u drugi. Rezultati dobijeni tokom pisanja disertacije kombinovani sa podacima o biološkom polu i starosti pomogli su u stvaranju jasnije slike o socijalnim kategorijama populacije koja je naseljavala Viminacijum.

---

<sup>6</sup> U radu su korišćeni izveštaji pohranjeni u antropološku bazu podataka Dokumentacionog centra Viminacijum. Analize su vršili fizički antropolozi prof. dr Živko Mikić, dr Skot Spil, dr Ilija Mikić i dr Nataša Šarkić.

## 2. NEKROPOLE VIMINACIJUMA

Viminacijum, prestonica provincije Gornje Mezije, bio je najveće gradsko naselje i jedan od najvažnijih vojnih centara na dunavskom Limesu. Lociran je na ušću reke Mlave u Dunav. Svoje postojanje započeo je kao utvrđenje, u kome je u najranijem periodu postojanja bila stacionirana jedna od dve legije aktivne na ovim prostorima, *IV Scythiva* ili *V Macedonica*. Tokom 60-ih ili 70-ih godina I veka na ovu teritoriju iz provincije Dalmacije dolazi legija *VII Claudia*, i gradi logor u kome će biti smeštena sve do IV veka (Golubović 2008, 14).

Pre rimskog osvajanja prostor Viminacijuma je naseljavalo pleme Skordiska. Njihovo prisustvo potvrđeno je otkrićem nekropole datovane u period druge polovine IV i početka III veka p. n. e (Jovanović 2018, 204), dok mesto opiduma nije ubicirano. Nekoliko poluzemunica datovanih u period latena otkriveno je tokom nedavnih arheoloških kampanja u istočnom delu viminacijumskog agera. Međutim, raspoložemo sa vrlo malo informacija o sudbini autohtonog stanovništva nakon prispeća Rimljana. Arheološka svedočanstva su oskudna, i čini se da su Skordisci prestali da postoje kao kompaktna populacija. Tek nekoliko usamljenih nalaza i natpisa govori o prisustvu pripadnika ovog plemena tokom I i II veka (Golubović, Mrđić 2011, 117).

Prilikom priprema za osvajanje Dakije, Viminacijum je predstavljao glavnu bazu za početak operacija. Takođe, zahvaljući putevima koji su ga povezivali sa različitim delovima Carstva, postao je izuzetno značajno mesto u regionu. Uz logor se razvilo civilno naselje, koje je za vreme vladavine Hadrijana dobilo status municipijuma, a pod Gordijanom III, 239 g. i status kolonije. Tada se u gradu otvara kovnica novca (Mirković 2007, 53-54). Od sredine III veka dolazi do naglog pada prosperiteta i ekonomske moći grada, i tako će ostati sve do razaranja Viminacijuma od strane Huna 441. g.

U skladu sa rimskim običajima, uz saobraćajnice koje su vodile od kapija logora i civilnog naselja formiran je veći broj nekropola.

### 2.1. Istorijat istraživanja nekropola Viminacijuma

Prva istraživanja nekropola Viminacijuma poklapaju se sa pionirskim iskopavanjima Mihajla Valtrovića 1882. godine, kada je ustanovio da se južno od

„varoši“ nalazi veliko groblje, kao i da nekropole postoje istočno i severno od logora i grada. U njivama zapadno od „varoši“ pretpostavio je postojanje groblja na osnovu „tragova“ koje nije detaljnije opisao. Valtrović je još zabeležio da su „težaci otkopali veliki broj grobova, tesano kamenje i opeke iz njih povadili, mnoge kosture rasturili i različan nakit nalazili“ (Валтровић 1884, 4), svedočeći o kontinuiranoj tradiciji pljačkanja viminacijumskih nekropola, o čemu je bilo reči u odeljku koji se tiče metodologije izrade ove disertacije. Tokom dve kampanje, Valtrović je otkrio oko 70 grobova, a u citiranom članku pozabavio se i osobenostima grobnog rituala stanovnika Viminacijuma.

Prvi srpski školovani arheolog Miloje Vasić, 1903. godine nastavlja rad na istraživanjima viminacijumskih nekropola, iskopavši veći broj grobova i objavljujući studiju o tipovima grobnih konstrukcija (Васић 1907). On takođe beleži da lokalni stanovnici „nemilosrdno ruše i upropašćuju dragoceni naučni materijal“. Poverenik Umetničkog Muzeja u Beogradu 1929. godine obaveštava da su seljaci uništili oko 200 grobnica (Pindić 1961, 129).

Zaštitna iskopavanja obimnog karaktera započeta su 1977. godine, u sklopu priprema za izgradnju termoelektrane Kostolac B (Golubović 2005, 10). Izbor lokacije za izgradnju ove građevine uslovio je da istraživanja budu u najvećoj meri fokusirana na nekropole. Nakon prekida radova tokom 90-ih godina prošlog veka, iskopavanja su nastavljena, a radovi se sprovode na pravcu pružanja površinskog kopa Drmno, koji napreduje kroz prigradski prostor južno, istočno i severno od logora i grada, što rezultira otkrićem novih nekropola. Od 2009. godine radovi se ponove sprovode i na prostoru termoelektrane, u sklopu priprema za izgradnju novih delova infrastrukture. Tokom višedecenijskih iskopavanja otkriveno je preko 13000 grobova datovanih u raspon od II milenijuma p. n. e. do XIX veka.

Od samih početaka istraživanja, kao što se vidi na primeru Mihajla Valtrovića, uporedo sa iskopavanjima publikovan je i materijal otkriven na nekropolama. Rezultat toga je postojanje više desetina monografija i radova koje se tiču različitih aspekata tipologije grobnih oblika i delova grobnih inventara, pogrebnih obreda itd. Sve te publikacije moguće je pobrojati samo u vidu bibliografskog rada koji prevazilazi namere ovakvog uopštenog pregleda.

Nekoliko osnovnih zajedničkih karakteristika viminacijumskih nekropola je uočeno tokom istraživanja. Kremacija je dominantni ritual od kraja I veka pa sve do početka III veka. Skoro se isključivo radi o grobovima tipa Mala Kopašnica-Sase uz pojavu keramičkih urni zastupljenih sa 2-4% (Golubović 2005, 18). Uporedo sa sahranama kremiranih pokojnika u ovom periodu javljaju se i inhumacije, karakteristične za najmladje pripadnike zajednice, kao i za određen broj odraslih individua. Bitno je naglasiti da je grobni inventar kod oba ritusa identičan (Зотовић 1986, 43). Od druge polovine II veka procenat inhumiranih pokojnika raste da bi od sredine III veka skeletno sahranjivanje postalo gotovo ekskluzivni vid sahranjivanja. Uporedo sa tim trendom dolazi do veće raznovrsnosti tipova grobova, gde se pored slobodnih ukopa i sahrana u drvenim kovčezima, javlja čitav niz raznovrsnih grobnih konstrukcija od opeke i kamena, a u upotrebu ulaze i sarkofazi od olova i kamena. Takvo stanje stvari ostaje evidentno sve do prve polovine V veka i kraja postojanja antičkog Viminacijuma (Зотовић 1986, 51-52).

## **2.2. Paleodemografska i antropološka struktura stanovništva**

Skeletni materijal potekao sa iskopavanja od 1977. godine naovamo analiziran je u meri u kojoj je to dozvoljavala očuvanost kostiju, ali i neredovno uključivanje fizičkih antropologa u sastav stručnog tima. Ipak, rezultat tog rada je nekoliko publikacija koje se tiču strukture antičke populacije koja je naseljavala Viminacijum.

E. Hošovski je objavio prve rezultate paleodemografske analize osteološkog materijala, zasnovane na obradi ostataka 4498 individua. On zaključuje da se radi o „vojnom demografskom modelu koji znatno odstupa od normalne populacione grupe“ (Хошовски 1991, 273). Ipak, treba imati na umu da je autor obradio samo ostatke skeletno sahranjenih pokojnika, što samim tim implicira da se većinom radi o individuama preminulim nakon ranocarskog perioda, tako da procentualne analize o smrtnosti različitih populacionih grupa ne mogu biti relevantne bez inkorporiranja rezultata sa saznanjima o hronološkoj odredbi sahrana. Ukratko, ovo je jako dobar primer neophodnosti punog kontekstualnog pristupa pri izučavanju nekropola.

Antropološku analizu skeleta otkrivenih tokom prvih nekoliko kampanja uradio je prof. dr Živko Mikić koji je svoje rezultate publikovao 1980. godine u časopisu

Starinar. Tom prilikom ustanovio je da je među obrađenim individuama prisutno sedam različitih antropoloških tipova: orijentalni (anadolski), mediteranski i dinarski neki su od njih (Mikić 1980). „Multietničnost“ stanovnika Viminacijuma potvrđena je i pilot studijom koja je primenila fizičko-hemijski metod analize odnosa stabilnih izotopa stroncijuma u zubima pokojnika (Микић 2016, 81-82).

### **2.3. Pregled lokaliteta**

Pre upuštanja u razmatranje stadijuma životnog toka žena u rimskom periodu i analize materijalne kulture tipične za različite kategorije otkrivene na viminacijumskim nekropolama nužno je dati pregled lokaliteta sa sumarnim opisom lokacije i hronoloških okvira svakog od njih radi lakšeg snalaženja tokom čitanja rada. Budući da su grobovi označeni zasebnim numeracijama u odnosu na lokalitete nazvane po lokalnim toponimima, svaki od njih će biti zasebno predstavljen. Na slici 3 je moguće videti njihov prostorni raspored u odnosu na vojni logor i civilno naselje.

#### **2.3.1. Južne nekropole**

##### ***Pećine (Pe)***<sup>7</sup>

Lokalitet se nalazi jugozapadno od vojnog logora i naselja, a sahranjivanje na njemu je vršeno od kraja I do prve polovine V veka (Jovičić et al. 2017, 57), uz nedavno otkriće nekropole datovane u IX vek, formirane oko kasnoantičke grobnice tipa hipogeum (Redžić et al. 2018, 88-89). Na lokalitetu je istraženo ukupno 1219 grobova kremiranih i 5415 grobova inhumiranih pokojnika.<sup>8</sup>

##### ***Burdelj i Više burdelja (Bu i Vb)***

Lokaliteti se nalazi južno od lokaliteta Pećine. Sahranjivanje na njima je vršeno od II do IV veka (Jeremić 1977, Ђокић, Јаџановић 1992, 70), a na ovom prostoru je otkrivena i nekropola iz vremena seobe naroda (Mikić 2015, 109). Na lokalitetu je istraženo ukupno 10 grobova kremiranih i 75 grobova inhumiranih pokojnika.

---

<sup>7</sup> U radu će biti korišćene dvoslovne i troslovne skraćenice za lokalitete.

<sup>8</sup> Navedeni brojevi važe za funerarne celine istražene zaključno sa 31.12.2016, sem u slučaju lokaliteta Rit, na kome je kao poslednji datum uzet 31.12.2018.



### ***Više grobalja (Vg)***

Lokalitet se nalazi jugozapadno od vojnog logora i naselja, a sahranjivanje na njemu je vršeno od kraja I do IV veka, a na ovom prostoru su u V i VI veku formirane nekropole pripadnika germanskih plemena nastanjenih na prostoru Viminacijuma (Redžić 2007, 77). Na lokalitetu su istražena ukupno 1832 groba kremiranih i 2566 grobova inhumiranih pokojnika.

### ***Velika kapija (Vk)***

Lokalitet se nalazi istočno od lokaliteta Više grobalja, a sahranjivanje na njemu je vršeno od II do IV veka. Nažalost, dokumentacija za ovaj lokalitet je nepotpuna, te se može konstatovati da je istraženo najmanje 5 grobova kremiranih, dok grobova inhumiranih pokojnika ima 18. Iskopavanja na Velikoj kapiji su vršena tokom dve kampanje: 1979. i 1980. Na osnovu izveštaja za prvu godinu se zna da je istraženo ukupno 13 grobova (Jordović 1980, 124).

### ***Kod bresta (Kb)***

Lokalitet se nalazi istočno od lokaliteta Više grobalja, a sahranjivanje na njemu je vršeno od kraja I do IV veka. Na lokalitetu je istražen ukupno 31 grob kremiranih i 65 grobova inhumiranih pokojnika.

### ***Na rupi (Nr)***

Lokalitet se nalazi jugoistočno od lokaliteta Kod bresta, a sahranjivanje na njemu je vršeno od kraja I do prve polovine III veka. Na lokalitetu je istraženo ukupno 7 grobova kremiranih i 16 grobova inhumiranih pokojnika.

## ***2.3.2. Istočne nekropole***

### ***Pirivoj (Pi)***

Lokalitet se nalazi istočno od legijskog logora, a sahranjivanje na njemu je vršeno u periodu II i III veka, a na zapadnom delu lokaliteta i u IV veku (Danković et al. 2018,

35-36). Na lokalitetu je istraženo ukupno 74 grobova kremiranih i 435 grobova inhumiranih pokojnika.

#### ***Kod Koraba (Kk)***

Lokalitet se nalazi istočno od lokaliteta Pirivoj, odnosno zapadno i južno od lokaliteta Nad Klepečkom, a sahranjivanje na njemu je vršeno u periodu od druge polovine I do druge polovine III veka, sa izuzetkom jedne sahrane datovane u period druge polovine IV veka (Bogdanović 2009, 87). Na lokalitetu su istražena ukupno 132 groba kremiranih i 79 grobova inhumiranih pokojnika.

#### ***Nad Klepečkom (Nkl)***

Lokalitet se nalazi u široj zoni antičkog Viminacijuma, istočno od lokaliteta Pirivoj, a sahranjivanje na njemu je vršeno u periodu II i III veka (Redžić, Danković 2012, 54). Na lokalitetu je istraženo ukupno 107 grobova kremiranih i 93 groba inhumiranih pokojnika.

### ***2.3.3. Severoistočne nekropole***

#### ***Rit***

Lokalitet se nalazi severno i severoistočno od vojnog logora, a sahranjivanje na njemu je vršeno u periodu II i III veka (Danković, Petaković 2014). Na lokalitetu je istraženo ukupno 76 grobova kremiranih i 148 grobova inhumiranih pokojnika.

#### ***Amfiteatar (Amf)***

Viminacijumski Amfiteatar je nakon gubitka svoje originalne funkcije sredinom IV veka, da bi se krajem tog stoleća nad njim formirala nekropola (Богдановић et al. 2016). Na lokalitetu je istraženo ukupno 67 grobova inhumiranih pokojnika.

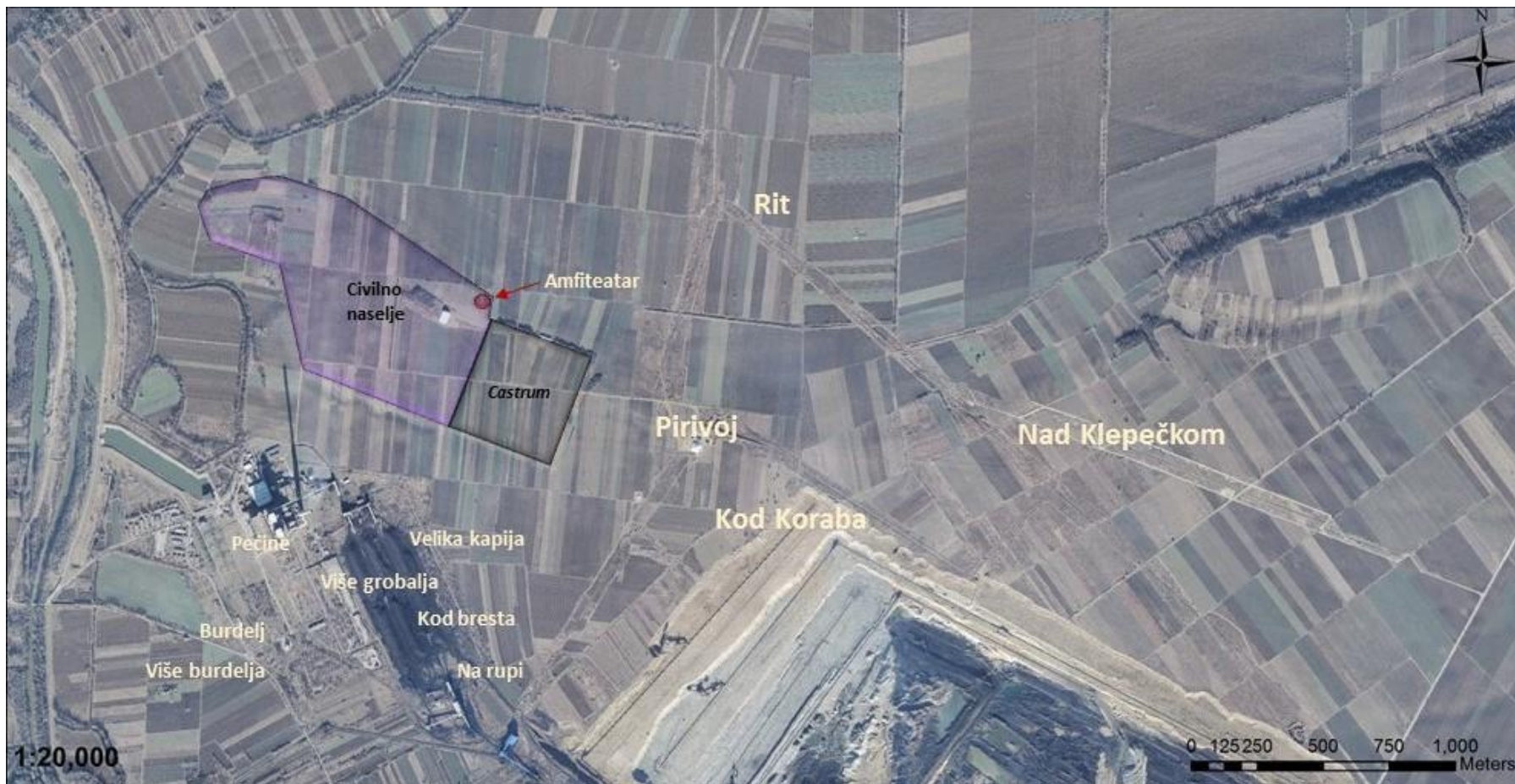

Sl. 3 – Prostorni plan viminacijumskih nekropola (DCV).

### 3. ŽIVOTNI TOK ŽENA U VIMINACIJUMU

Tabela 1 predstavlja predloženu podelu životnog toka stanovnica antičkog Viminacijuma koja je formirana na osnovu podataka dobijenih iz pisanih izvora iz tog perioda, kao i analizom grobnih inventara u celinama istraženim na gradskim nekropolama. U skladu sa ovom podelom koncipirani su i odeljci u trećem poglavlju. Pre upuštanja u obradu materijalne kulture karakteristične za svaki od životnih stadijuma, mora biti načinjen osvrt na percepciju životnog toka u delima antičkih pisaca, kao i na neke od problema u vezi sa terminologijom korišćenom u disertaciji.

Najpoznatiji opis životnih doba u antici ostavio je Varon, koji ljudski vek deli na periode od po 15 godina. Prvi stadijum naziva *pueritia*, a drugi *adulescentia*. Treba imati u vidu da njega interesuju isključivo životi muškog dela populacije, a da kao tačke prelaza iz jednog doba u drugo uzima trenutke koji definišu pravni status individue, i omogućuju joj učešće u javnom životu i politici. Podela životnog toka koju on donosi se između ostalog oslanja na onu praktikovanu pri reformi vojske koju je sproveo Servije Tulije (Eyben 1993, 6). Upravo iz ovog razloga njemu period pre oblačenja *togae virilis* nije interesantan, i sve dečake mlađe od 15 godina svrstava u istu kategoriju, ne pominjući period *infantiae*. Bitno je još napomenuti da je Varon živeo do 27 g. p. n. e, a da se termini *infans* i *infantia* u rimskoj literaturi po prvi put javljaju krajem I veka p. n. e (Dasen 2011, 292).

Konkretan dokaz da su stanovnici Carstva bili svesni postojanja ovog životnog doba, i to ne ograničenog samo na prve mesece života, predstavlja nadgrobni spomenik otkriven u Karlajlu (*Luguvalium*) u Engleskoj. Posvećen je detetu po imenu Vacia, a nakon njenog imena navodi se da je pripadala starosnoj grupi *infans* i da je imala tri godine (Sl. 4). Zapravo, u latinskom jeziku nije postojao termin za bebu, iliti novorođenče, već su individue sve do sedme godine života nazivane *infans* (Moore 2009, 43).

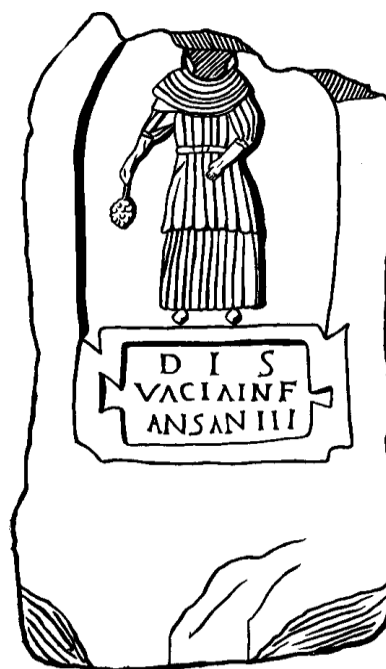

Sl. 4 - Nadgrobni spomenik *Vaciae* iz Karlajla (RIB 961) (crtež: R. P. W)

Ranosrednjovekovni autori nasledili su podelu života na stadijume od klasičnih pisaca. Tako Isidor iz Sevilje, opisujući „čovečja doba“, nakon *infantiae*, prepoznaje period *pueritiae*, kome pripisuje starosne granice od 7 i 14 godina, i opisuje ga kao doba odlikovano čistotom.<sup>9</sup> Iako govori o životnom toku muškog dela populacije, Isidor navodi i imena konstruisanih stadijuma u životu žena: *puella*-devojčica, *virgo*-devica i *femina*-žena (Alberici, Harlow 2007, 194).

Kada se govori o terminološkim nedoumicama, uočljiva je pojava da se u stručnoj literaturi javlja čitav spektar naziva koje različiti autori ne definišu i ne koriste na podjednak način – *infant*, *dete*, *juvenil*, *adolescent*, *subadult* itd. Na taj način dolazi se u situaciju da će u jednoj publikaciji individua od 7 godina biti okarakterisana kao infant, dok će se u drugoj poštovati bioarheološka definicija infanta kao osobe mlađe od jedne godine. Ilustrativan je primer Tereze Morgan koja je terminom *deca* („children“) u rimskom svetu obuhvatila sve individue koje nisu prošle određene bitne životne događaje (npr. oblačenje *togae virilis* kod rimskih dečaka), kao i one koje jesu, ali i dalje nastavljaju da se obrazuju (Morgan 2010, 505), što bi u slučaju pripadnika najviših društvenih staleža moglo da traje sve do sredine dvadesetih godina života.

Redfern i Gouland pokušavaju da uspostave egzaktnu terminologiju nazivajući sve osobe koje nisu *adulti* (tj. nekompletno formiranog skeleta) *subadultima*, izbegavajući naziv *dete* zbog varijabilnog pojmljenja detinjstva u različitim kulturama (Redfern, Gouland 2012). Iako je neosporno da takva striktna podela sistematizuje rad fizičkih antropologa, ona može doneti velike poteškoće istraživaču čije je polje interesovanja funerarna arheologija. Kada govorimo o periodu Rimskog carstva, to bi značilo da bi pod istim terminom mogli biti objedinjeni novorođenčice koje još uvek nije *de facto* smatrano članom zajednice i individua od 15 godina koja je eventualnom udajom u očima društva postala odrasla osoba, a period pre stupanja u svet odraslih bio bi viđen kao jedinstven i inertan (Huntley 2010, 117). Iz ovog razloga će se u ovoj disertaciji za najmlađu starosnu kohortu koristiti reč *dete*, ali ne u savremenom, fluidno shvaćenom smislu, već kao naziv za društvenu kategoriju razgraničenu bitnim životnim događajima i definisanu specifičnom materijalnom kulturom, u skladu sa predloženim metodološkim aparatom.

---

<sup>9</sup> Interesantno je da srednjovekovni autori kao gornju granicu perioda *pueritiae* za devojčice uzimaju starost od 12 a kod dečaka 14 godina (Lassonede 2004, 40). Budući da ovi uzrasti odgovaraju rimskoj legalnoj starosnoj granici za brak, odnosno oblačenju *togae virilis*, može se hipotetisati da podela ima korene u antičkom shvatanju životnog toka.

Savremena percepcija dece i detinjstva neprimenjiva je na prošla društva, ali je ta praksa i dalje čest slučaj (Coşkunsu 2015, 8).

Kao što se vidi u podeli predloženoj na tabeli 1, za početak prvog životnog stadijuma uzet je trenutak rođenja, a za njegov kraj okvirno period 6-7 godine života. Tada dolazi do fizičkih promena u vidu ispadanja mlečnih i erupcije stalnih zuba, te razloge za razgraničavanje starosnih grupa upravo u tom uzrastu može objasniti i ova činjenica (Brødholt 2012, 38).<sup>10</sup> Galen je svoje delo *Hygieina* podelio na odeljke prema uzrastu. Poglavlja posvećena najmlađoj kategoriji stanovništva tretiraju decu od rođenja do sedme godine života (Huntley 2010, 11). Varon je sedmu godinu označio kao trenutak kada su deca u mogućnosti da zaista razumeju jezik (Varro *De ling. Lat.* 6.52). Bihevioralne biološke nauke prepoznaju period oko sedme godine kao izuzetno značajan, kada se u potpunosti završava formiranje ljudskog mozga (Huntley 2010, 130).

Po završetku perioda detinjstva u kome, kao što će biti pokazano, nije previše pažnje pridavano biološkom polu individue, već su radije svi pripadnici kohorte posmatrani kao zasebni rod, nastupalo je doba *pueritiae*. Glavna odlika tog životnog stadijuma je početak formalnog obrazovanja i pripreme za uloge koje osobu čekaju tokom života. Budući da su zaduženja i očekivanja zajednice bila različita za žene i muškarce, logično je očekivati različit tretman pripadnika druge starosne kategorije u odnosu na biološki pol. Nakon zbirnog pojma „dete“ koji je korišćen za individue tokom prve faze života, sada postoje *devojbica* i *dečak – puella* i *puer*, i to su termini koji će u radu biti korišćeni.<sup>11</sup>

Početak puberteta označavao je završetak drugog životnog doba za ženske individue. Za razliku od dečaka koji su ulazili u fazu nazivanu *iuventus*, kada su bili ohrabrivani da se prepuste zadovoljstvima grada, alkoholu i javnim kućama, devojbice je očekivao period veće izolovanosti, praćene pripremanama za brak (Harlow and Laurence 2002, 56). Pripadnica ove kohorte nazivana je *virgo* (devica), a u ovoj disertaciji biće upotrebljavan termin *devojbka*.

---

<sup>10</sup> Izbijanje stalnih zuba kao preduslov za inicijaciju u narednu starosnu kohortu je poznato i u drugim društvima. Kod južnih Bantua nakon ovog događaja dečaku se objašnjava da više ne treba da sedi sa ženama i počinje njegovo podučavanje o seksualnim odnosima (Ван Генеп 2005, 72). Dakle, njegov rodni identitet se menja.

<sup>11</sup> Identičan tretman uočen je i kod pisaca u periodu srednjeg veka. Dok su individue mlađe od sedam godina tretirane kao jedinstvena društvena komponenta, u periodu *pueritiae* razlikuju se dva pola, gde se za dečake savetuje školovanje, a za devojbice da budu podučavane kućnim aktivnostima (Lassonde 2004, 40).

Prelaz u poslednju jasno izdvojenu fazu, odnosno u svet odraslih, nije bio određen precizno definisanom starosnom granicom, već bitnim životnim događajem – stupanjem u brak. Devojka je postajala žena i supruga – *femina*, odnosno *vxor*. Potkategorije u okviru ovog životnog stadijuma predstavljaju majke, razvedene žene i udovice.

**Tabela 1** – Podela životnog toka žena u antici.

Starosna kohorta	Granične starosti / životni događaji
Dete <i>Infans</i>	Rođenje
	≈ 7. godina života
Devojčica <i>Puella</i>	
	12. godina života (zakonski) / Menarha
Devojka <i>Virgo</i>	
	Venčanje
Odrasla žena / supruga <i>Femina / vxor</i>	
	Smrt

### 3.1 Period detinjstva – *infantia*

Činjenica da je određena pojava, kao što je detinjstvo, univerzalna, nipošto ne znači da je uniformna ili statična. Taj stadijum života različito je interpretiran u zavisnosti od perioda i područja (Dixon 2001, 1; Baxter 2005, 97). Ne može postojati sveobuhvatna disciplina *istorija detinjstva*, već ono mora biti otkrivano i definisano iznova i iznova, za svako društvo koje je predmet proučavanja (Frijhoff 2012, 12-13). Stoga je nužno, pre detaljnijeg upuštanja u problematiku prepoznavanja dece različitih polova u arheološkom registru, odgovoriti na teorijske i metodološke aspekte poimanja detinjstva i dece u antici. Pre svega, biće adresirano pitanje roditeljske brige u rimskom svetu. Bitno je još utvrditi da li u ovom uzrastu postoje različite norme ponašanja i izgledanja u odnosu na biološki pol. U uvodnom delu poglavlja već su definisane starosne granice i životni događaji koji određuju ovu grupu.

#### 3.1.1 Pitanje roditeljske brige

Kada se govori o deci u istorijskim društvima nezaobilazan je osvrt na pitanje roditeljske brige i pažnje koje je prvobitno postavio Filip Arije u svojoj knjizi *Centuries of childhood* (Ariès 1962). Njegov osnovni postulat je da je detinjstvo kao zasebni životni stadijum izum XIX veka, a da su deca u ranijim društvima i civilizacijama u manjoj ili većoj meri zanemarivana, te da se na taj period gledalo kao na puko čekanje da se odraste. Ovaj stav preuzeo je čitav niz istraživača<sup>12</sup>, opisujući stanovnike Rimskog carstva kao indiferentne prema svojoj deci, dok su neki autori držali da su najmlađi Rimljani bili kontinuirano fizički, seksualno i emocionalno zlostavljani (de Mause 1974<sup>13</sup>, Harlow, Laurence 2002, 35; Carroll 2012, 41). Prema mišljenju sledbenika ove škole visoka smrtnost dece isključivala je mogućnost emocionalne povezanosti, koja bi bila opasna po pojedinca i neodrživa za društvo u celini (Golden 1988, 154).

---

<sup>12</sup> Bitno je napomenuti da se sam Arije bavio isključivo srednjovekovnim i novovekovnim periodom, i nije se doticao starog Rima prilikom obrazlaganja svoje teorije. Njegove stavove su drugi autori prihvatili i primenili između ostalog i na istoriju Starog veka.

<sup>13</sup> De Mause je posebno ozloglašen po oštini svojih stavova kada je ova tema u pitanju. Često je citirana rečenica iz njegovog dela *The History of Childhood: Istorija detinjstva je noćna mora iz koje smo tek nedavno počeli da se budimo* (De Mause 1974, 1).



Ukoliko bi viđenje da detinjstvo nije doživljavano kao zasebna starosna kategorija bilo tačno, posledica bi bila nemogućnost prepoznavanja dece na osnovu grobnog inventara, koji bi pritom bio skroman ili u potpunosti izostajao u slučaju da roditelji nisu bili emotivno vezani za decu i da nisu žalili njihovu smrt<sup>14</sup>.

U stručnoj literaturi su kao dokazi za tvrdnju da Rimljani nisu žalili za preminulom novorođenčadi i malom decom često korišćeni istorijski izvori. Naime, u doba Kraljevstva je Numa Pompilije doneo zakon kojim se zabranjuje period žalosti nakon smrti dece. Pretpostavlja se da je razlog za ovakav propis bio visok mortalitet u najranijem periodu života, te bi veliko emocionalno ulaganje i žalost nakon smrti sprečavali ljude u efikasnom sprovođenju obaveza (Milovanović 2016). Naime, u trenutku smrti, porodica sve do šetog kolena postajala je *familia funesta* – „pod obavezom sahrane“. Tokom celokupnog trajanja rituala, rodbina je morala da obustavi učešće u religijskim, javnim i ekonomskim aktivnostima, a bili su izuzeti i od pojavljivanja na sudu (Šterbenc Erker 2011, 41-42). Kasniji rimski zakoni zabranjuju rituale vezane za komemoraciju dece mlađe od 12 meseci (McWilliam 2001, 78). Činjenica da su ovakvi zakoni morali da budu doneseni sama po sebi govori o tome da je takva praksa postojala i da su državnici osetili potrebu da je prekinu. Bitno je napomenuti da je period žalosti zapravo najviše remetio obaveze ljudi na javnim funkcijama, budući da je u skladu sa običajima bilo propisano nošenje određene odeće i nepojavljivanje na javnim skupovima (Michele 2010, 167).

Stav da se za decu ne treba vezivati ostao je uvrežen i u periodu Carstva, barem kod vladajuće muške elite odgojene u stoičkom duhu, i prisutan je kod većeg broja autora. Ilustrativan primer ovakvog razmišljanja je odlomak iz Plutarhovog dela *Moralia*:

---

<sup>14</sup> Svakako se mora računati sa tim da su ljudi u antici imali drugačiji odnos prema smrti od modernog budući da je mali broj osoba dostizao zrelo doba bez toga da je bio svedok umiranja najmanje jednog brata ili sestre, a neretko i majke. Prema nekim autorima, do desete godine života umiralo je 50 procenata osoba koje su preživele najkritičniju prvu godinu (Garnsey 1991, 51-2). Fronton u pismu caru Marku Aureliju povodom smrti svog trogodišnjeg unuka, navodi da je izgubio petoro dece, gde je svako umiralo pre nego što bi se sledeće rodilo (Hope 2007, 11-12). Smrtnost dece je kod pripadnika nižih socijalnih staleža usled lošije higijene i nedostupnosti adekvatne zdravstvene zaštite mogla biti samo veća.

*U našim predačkim i drevnim običajima i zakonima može se videti istina o ovim stvarima;*

*Jer naši ljudi ne prinose libacionu žrtvu potomstvu koje je umrlo u detinjstvu, niti se u njihovom slučaju izvodi bilo koji od rituala koji se od živih očekuju za mrtve; kao takva, deca nemaju mesta na zemlji i u zemaljskim stvarima; niti se zadržavaju na mestima gde se pokop obavlja, na grobovima, niti na izlaganju pokojnika, niti bdiju pored tela.*

*Zakon nam zabranjuje da žalimo za decom...*

(Plut. Cons. 612)

Ulpijan, pravnik koji je živeo i stvarao u III veku piše o pravilu da roditelje treba žaliti godinu dana, kao i decu stariju od deset godina (Rawson 2003, 281). Drugi autori nas, međutim, kroz različite epizode u raznovrsnim literarnim žanrovima izveštavaju da uprkos zakonima i savetima, žal za najmlađima nije bila retkost. Tako Juvenal u svojim Satirama kaže:

*Naturae imperio gemimus, quum funus adultae  
virginis occurrit vel terra clauditur infans  
et minor igne rogi. quis enim bonus et face dignus  
arcana...*

*Priroda zahteva da uzdahnemo,  
kada susretnemo pogrebnu povorku devojke kojoj nije bilo suđeno da se uda,  
ili kada prisustvujemo sahrani deteta, premladog za lomaču.*

(Iuv. Sat. XV, 138-141)

Stiče se utisak da su čak i autori koji su bili pobornici zvaničnog pogleda na ovo pitanje bili manje ili više svesni nemogućnosti emocionalne uzdržanosti prema potomstvu, što se najbolje vidi na primeru Plutarha. Naime, navedeni citat je odlomak iz pisma njegovoj ženi povodom smrti ćerke, koja ga je prema svemu izrečenom duboko

pogodila.<sup>15</sup> Legenda zapisana od strane Valerija Maksima, koji je stvarao za vreme cara Tiberija, još je jedan živopisan primer o odnosu očeva prema deci oba pola. Ukratko, dva sina i ćerka Sabinjanina Valezija razbolela su se od kuge, a on je u zamenu za njihovo ozdravljenje ponudio svoj život, a kasnije ih poveo na put do oltara Disa i Persefone gde ih je napojio lekovitim vodom. Iako je radnja priče smeštena u mitska vremena, govori o temama koje su bile relevantne u ranocarskom periodu, među kojima je svakako briga o potomstvu (Bradley 2005, 67).

Da je stanovništvo Viminacijuma delilo potonji sentiment govori nam izuzetna pažnja posvećena opremanju grobova najmlađih pokojnika.<sup>16</sup> Protivno običajima i zakonima o kojima nas obaveštava Plutarh, u dečjim grobovima na viminacijumskim nekropolama sreće se repertoar artefakata karakterističnih za pogrebni ritual odraslih individua, gde se ubrajaju krčazi (najčešće po tri unutar jedne grobne celine), druge keramičke posude, uljane lampe i novac.<sup>17</sup> Neke pravilnosti ovog tipa uočene su i na drugim teritorijama u okviru Rimskog carstva, gde se deca starija od šest meseci (što se poklapa sa izbijanjem zuba i uvođenjem čvrste hrane u ishranu) sahranjuju sa identičnom opremom kao i odrasli, s tim što su neki od predmeta manjih dimenzija, srazmerno veličini pokojnika (Dasen 2011, 306).



Sl. 5 – *Crepundia* iz grobova Vg G-2250 i Vg G-2267 (DCV)

<sup>15</sup> Ovakva ambivalentnost ima korene i u kulturnim vrednostima antičke Grčke, pa se tako pored izražene brige i pažnje prema deci o kojoj svedoče grčke tragedije, mogu susresti i stavovi grčkih filozofa poput Platona koji decu svrstava u krug žena, robova i životinja i smatra da ona stoje u istom odnosu prema odraslima kao i životinje prema ljudima (Garrison 2004, 54).

<sup>16</sup> Treba imati na umu da Viminacijum nastaje u periodu ranog Carstva, kada dolazi do izvesne promene u odnosu prema deci. Počev od Oktavijana Avgusta vladari svojoj titulaturi pridodaju i *pater patriae*, a najmlađi stanovnici države postaju deo carske propagande, simbol nade u budućnost. Marko Ulpije Trajan je za vreme svoje vladavine doneo niz zakona i odredbi koje su poboljšale status ćerki i sinova (Rawson 2001, 22-23).

<sup>17</sup> Interesantno je da su na lokalitetu Više grobalja u tri slučaja otkriveni kremirani ostaci novorođenčadi, koja su tako i putem primarnog rituala bila uključena u zajednicu (Milovanović 2016, 102). Međutim, u sva tri slučaja se radi o sahranjivanju uz odraslu individuu, a ne o zasebnom grobu, te treba ostaviti prostora za mogućnost da se radi o sahranama trudnica ili osoba preminulih tokom porođaja.

Međutim, moguće je izdvojiti i grupu predmeta koji su u najvećoj meri odlika isključivo dečjih grobova, posebno u slučajevima kada su otkriveni grupisani unutar jedne celine. Ovde spadaju bule, lunulasti i falusoidni privesci, školjke, zvona, perforirani zubi divljih životinja<sup>18</sup>, perforirani novac, perle, a u retkim slučajevima zvečke i komadi sumpora (Sl. 5) (Спасић-Ђурић 2008, 128; Milovanović 2016).<sup>19</sup>

U cilju interpretiranja pomenutih predmeta bitno je osvrnuti se na činjenicu da se tokom cele ljudske istorije „ispravnom“ ili „opravdanom“ smatra jedino smrt onih individua koje su ispunile svoju ulogu na ovom svetu, što se uglavnom odnosi na ostavljanje potomstva tj. produžetak vrste. Rimljani su delili ovakav stav, i koristili termin *mors immatura*, ili govorili o onima koji su preminuli *ante suum diem*. Postoje četiri kategorije pokojnika koji se smatraju prerano umrlim, gde su prve dve od posebnog značaja za teme kojima se bave ovaj i sledeći odeljak disertacije:

1. Infanti, umrli pre, za vreme ili neposredno posle rođenja.
2. Deca i mladi, a tu se ubrajaju i nevenčani odrasli, kao i oni bez potomstva.
3. Žene preminule prilikom porođaja.
4. Ljudi preminuli pod jezivim okolnostima – tzv. „loša smrt“ (Martin-Kilcher 2000, 63).

Kroskulturološki je fenomen da su ovakvi pokojnici tretirani na različit način od ostatka populacije, što je praksa koja ostavlja trag u arheološkom zapisu, bilo kroz položaj tela, inventar, a ponekad i lokaciju groba u odnosu na druge grobove ili samu nekropolu. Na nekropolama Viminacijuma pre svega se uočava razlika u primarnom grobnom ritualu. Dok se odrasli kremiraju, deca se sahranjuju skeletno, što je u skladu sa informacijama koje donose antički pisci. Plinije Stariji kaže da se deca ne kremiraju do trenutka kada im izbiju zubi<sup>20</sup>. Ovakav postupak najverovatnije ima praktične razloge u svojim korenima, budući da spaljivanje jako male dece na ustrini ne bi ostavilo dovoljnu količinu pepela i kostiju da bude sakupljena i pohranjena (Радовић 2009; Milovanović 2016, 100-101).

---

<sup>18</sup> Pojedini autori dovode ove priveske u vezu sa problemima pri izbijanju zuba, oslanjajući se na informacije koje se mogu dobiti od Plinija Starijeg (Dasen 253, 25; Faraone 2018, 65). Detaljnije fizičko-antropološke analize bile bi neophodne radi proveravanja ove pretpostavke.

<sup>19</sup> Grobovi sa inventarom koju čini materijalna kultura vezana za detinjstvo neće biti detaljnije obrađeni u ovoj disertaciji, budući da predstavljaju zasebnu temu i da bi posvećivanje njima preopteretilo rad. Bebina Milovanović (2016) je obradila sahrane pripadnika najmlađih starosnih kohorti na lokalitetu Više grobalja.

<sup>20</sup> Postavlja se pitanje da li Plinije misli na izbijanje premolara, koje se dešavalo između 6 i 9 meseci od rođenja, ili na pojavu molara, između druge i četvrte godine života (Huntley 2010, 114).

Pojava sličnog običaja u hronološki i geografski udaljenim kulturama daje mogućnost i za alternativne interpretacije. Postoji mišljenje da se radi o osobama koje ne poseduju socijalnu individualnost, ili pojednostavljeno rečeno „nemaju dušu“, u cilju čijeg oslobađanja od materijalnog tela se incineracija i vrši. Tako indijski Koli ne spaljuju nevenčane individue jer je za njih smatrano da ne poseduju dušu (Лома 2014, 51-52). Neki autori razloge za ovakav koncept vide u verovanju da individue koje nisu ispunile svoju ovozemaljsku ulogu nastanjuju zemlju čekajući ponovno rođenje, dok oni koji su proživeli ispunjen život odlaze u svet mrtvih putem kremacije (Baills-Talbi, Dasen 2016, 601).

### *3.1.2 Gornja starosna granica infantiae*

Dok brojni slučajevi na viminacijumskim nekropolama potvrđuju praksu inhumiranja dece, bitno je naglasiti da u pitanju nisu samo sahrane novorođenčadi, već i dece uzrasta sve do sedme godine života što bi trebalo da upućuje na gornju starosnu granicu najmlađe grupe stanovništva.<sup>21</sup>

Rimskodopske nekropole sa teritorije Francuske donose nešto drugačiju sliku, koja je u skladu sa pisanim izvorima, gde se deca skeletno sahranjuju do navršene prve godine života (Baills-Talbi, Dasen 2016, 599). U Britaniji su od početka rimske dominacije novorođenčad i infanti prisutni u okviru nekropola odraslih, ali ne u broju koji bi bio očekivan uzimajući u obzir pretpostavljenu smrtnost, već se najveći broj individua preminulih pre 18. meseca života sahranjuje unutar naselja, u dvorištima ili pod podovima kuća. Tek sa širenjem hrišćanstva prevladava stav da deca zaslužuju identičan tretman kao odrasli i vidljivije su reprezentovana (Watts 2005, 78).

Na lokalitetu Više Grobalja ukupno je 639 skeletnih sahrana opredeljeno u kategoriju dečjih<sup>22</sup>, i bitno je napomenuti da 3,60% ovog broja čine individue između 8 i 12, a 2,97% između 12 i 15 godina starosti. Na trenutnom stepenu istraženosti nije moguće ponuditi zadovoljavajuće objašnjenje za ove izuzetke. Zašto je za osobe koje su

---

<sup>21</sup> Dobar primer predstavlja grob G-1708 otkriven na nekropoli na lokalitetu Više grobalja, budući da je za individuu sahranjenu u njemu dostupan izveštaj fizičkog antropologa o starosti. Među ostalim predmetima koji su činili grobni inventar nalaze se i dva perforirana novca od bronz, kao i jedno zvonice od srebra. Predmeti su se nalazili u predelu grudnog koša. Starost osobe je procenjena na 6-8 godina.

<sup>22</sup> Termin „dečji“ je određen provizorno, u skladu sa modernim shvatanjima o životnim stadijumima, a ne onim koja su postojala u vreme Rimskog carstva.

po godinama već bile na pragu ulaska u svet odraslih primenjivan isti grobni ritual kao za najmlađe stanovnike zajednice? Treba razmotriti mogućnost da su iz nekog razloga ove individue i dalje posmatrane kao pripadnici prve starosne kohorte, i sahranjene u skladu sa tim poimanjem.

Artemidor, tumač snova koji je živio tokom II veka može biti uputan u razrešavanju ovog problema, a u isto vreme svedoči o jasnoj svesti o najmlađoj starosnoj kategoriji (*infantia*). Infanti su u njegovom delu *Oneirocritica* opisani kao ovisni o drugima da bi se hranili, nesposobni da donose odluke, rade, venčavaju se i stupaju u seksualne odnose, da hodaju ili trče. Slabi su, često se sapliću, pričaju nesavršeno, i nezrelost ih čini bližim ljudima u poodmaklim godinama, nego onima u naponu snage. Sa druge strane stoje starija deca, spremna da uče alfabet i da se obrazuju (Bradley 2001, 46). Postoji li mogućnost da su starije skeletno sahranjene individue posedovale jednu ili više osobina koje karakterišu infante, tj. bile ometene u razvoju, i na taj način svrstane u istu starosnu kategoriju, nevezano za hronološki uzrast?

Ne treba gubiti iz vida da se koreni transformacije primarnog grobnog rituala iz kremacije u inhumaciju datuju u razdoblje od 140. do 180. godine, kada slojevi elite u Rimu počinju da praktikuju skeletno sahranjivanje (Brødholt 2012, 14). Ovaj običaj se zatim polako i neujednačeno širio ka provincijama, pa je sasvim moguće da se javlja i na prostoru Viminacijuma već u II veku.

### 3.1.3. *Crepundia*

Predmeti pobrojani na strani 36 i prikazani na Sl. 5, karakteristični za sahrane dece, mogu biti objedinjeni latinskim terminom *crepundia*, koja u korenu ima reč *crepare* – zveckati, praviti zvuk, što ukazuje na to da im je osnovna funkcija bila rasterivanje zlih sila zvukom koji su proizvodile. Iz izvora saznajemo da su u pitanju minijaturne kopije svakodnevnih predmeta, za čiji se oblik, ili pak za materijal od kog su bile izrađene, verovalo da ima apotropijska svojstva (Dasen 2003, 182; Huntley 2013, 335).

L. Pauli je podelio artefakte tradicionalne nazivane amuletima u arheologiji praistorije severno od Alpa u pet kategorija:

1. predmeti koji proizvode zvuk,
2. predmeti čiji oblik ima određen značaj,

3. predmeti spoljnjeg kvaliteta (boja, izgled površine),
4. neuobičajeni predmeti i kurioziteti,
5. predmeti od onih materijala za koje se verovalo da imaju određena magična svojstva (Martin Kilcher 2000, 67).

*Crepundia* u dečjim grobovima Viminacijuma u većem broju slučajeva objedinjuju više pomenutih kategorija. Plutarh donosi objašnjenje ovakvih karakteristika amuleta (*probaskania*). Njihov neuobičajen izgled ima sposobnost da skrene pogled zavidnih i zlonamernih ljudi i na taj način smanji pritisak na žrtvu (Dasen 2015, 181).

Najverovatnije je da su *crepundia* nošena i za vreme života kao zaštita od bolesti i nesreće. Dokaz za ovakvu tvrdnju može biti bista deteta datovana u period I-II veka, koja se čuva u Britanskom muzeju u Londonu (Sl. 6). Na grudima predstavljenog deteta moguće je uočiti traku na koju su nanizani različiti privesci. Iz vida ne treba gubiti činjenicu da je reč o delu nadgrobnog spomenika, i prikazuje usnulo dete, koje možda spava i večnim snom, te da je na taj način u kamenu ovekovečena zaštitna uloga *crepundia* nakon smrti. Iz istorijskih izvora jeste poznato da su na dan imenovanja (*dies lustricus*) novorođenčetu darovani amuleti u cilju osiguravanja dobrog zdravlja, zaštite od urokljivog oka, kao i od raznih zlih demona kakve su bile *Lamiae*, *Gelloudes* i *Mormones* (McWilliam 2013, 268).



Sl. 6 – Deo nadgrobnog spomenika deteta na kome su predstavljena *crepundia*. Britanski muzej, London (© Trustees of the British Museum)

*Crepundia* su često imala personalizovani karakter, tj. izbor i raspored predmeta je varirao od deteta do deteta, pa su tako bila i korisno oruđe u slučaju da se dete izgubi, a služila su i za prepoznavanje dece koja su usled nemogućnosti roditelja da ih odgajaju bivala izložena (Francese 2007, 17; Brucia & Daugherty 2007, 18).

Zaštita u životu i u smrti svakako ne isključuju jedna drugu. Potrebno je napomenuti i treću moguću ulogu *crepundia*, u zaštiti živih od nesmirene duše pokojnika, što je u različitim istorijskim i savremenim društvima često bio razlog za nespokoj. Tako

su Rimljani verovali da ovi entiteti, nazivani *lemures*, lutaju noću i da im je potreban poseban tretman od strane živih (Rawson 2003, 293).<sup>23</sup>

Tema preminule dece od kojih je svet živih u opasnosti ilustrovana primerom sahrane dečaka otkrivene u Egiptu, zanimljiva je u smislu stavljanja akcenta na mogućnost kontaminacije studije modernim kulturološkim normama arheologa, ne samo kada govorimo o stavovima nego i o osećanjima. Sentimenti kojima je svako od nas naučen od strane zajednice, do te mere da se o njima ne razmišlja kao o nečemu što nije urođeno i zajedničko ljudima u svim periodima, zapravo mogu biti potpuno nepostojeći u stranim kulturama. Uverenje da su ove emocije ili stavovi „prirodni“ naziva se *esencijalizam* (Понсон 2008, 114). Čini se da je izučavanje detinjstva u prošlosti veoma pogodno za ispoljavanje ovog fenomena. Interpretacija pomenute sahrane jako je dobar primer. Pokojnik je imao težak oblik skolioze, karlica mu je bila deformisana i jedna noga kraća. Sahranjen je u pletenoj korpi sa brojnim priložima koji je trebalo da mu se nađu u zagrobnom životu. Pri prvom objavljivanju ove celine, autor je zaključio da je dečak i pored invaliditeta bio voljen, da je nakon smrti oplakivan i da je učinjen napor da mu se obezbede sve potreštine. Arheolog je bio vođen sažaljenjem, emocijom koju bi osetila većina naših savremenika. Međutim, kada je isti grob razmotren još jednom, obraćena je pažnja na dodatni detalj, a to je kamenje koje je bilo naslagano na poklopac korpe. Reinterpretacija je glasila da su grobni prilozi zapravo služili da primire umrlog i da obezbede da se više ne vraća na ovaj svet, a dodatnu sigurnost pružao je teret na poklopcu (Parker Pearson 2003, 103-104).

Strah od vraćanja duše kao zlog entiteta bio je najveći kada su u pitanju bile tek rođene bebe koje nisu bile imenovane, pa samim tim ni uvedene u zajednicu, tj. u svet živih. Shodno tome, nisu mogli da uđu ni u svet mrtvih. Van Genep je ovu pojavu prepoznao u velikom broju kultura i društava. Pojedinci za koje nije izvršen pogrebni obred, deca umrla pre imenovanja, krštenja ili drugih vidova inicijacije postajali su opasni, neprijateljski nastrojeni prema živima (Ван Генеп 2005, 184). Potvrdu o postojanju ovakvog verovanja i kod Rimljana nalazimo u Vergilijevoj *Eneidi*, gde Eneja pri silasku u podzemni svet ispred kapija Hada zatiče duše preminule novorođenčadi:

---

<sup>23</sup> Svakako su nam poznate priče iz srpskih narodnih predanja o dušama nekrštene dece koja se vraćaju u formi drekavaca i drugih natprirodnih bića.



*Continuo auditae voces, vagitus et ingens,  
Infantumque animae flentes in limine primo,  
Quos dulcis vitae exsortes t ab ubere raptos  
Abstulit atra dise et funere mersit acerbo;  
Hos iuxta falso damnati crimine mortis.*

*Čuše se tu glasovi i silan vrisak,  
-To dečje duše na prvom pragu plaču-  
Koje slatkog života crni dan liši,  
Odvoji od sisa, gorkom smrću smrvi.*

(Ver. Aen. VI, 426-430)

Veronik Dasen smatra da uprkos verovanju da su duše preminule dece postajale zli entiteti, u tu kategoriju ne treba ubrajati onu koja su umrla u prvih šest meseci nakon rođenja. Prema njenom mišljenju, u paganskom svetu ne postoje malevolentna bića koja nastaju od dece umrle pre *dies lustricus*, kao što je to slučaj sa onom preminulom pre krštenja u hrišćanstvu. Među dokazima koje iznosi u korist svoje tvrdnje su odsustvo pomena ove kategorije preminulih kao opasne u pisanim izvorima, kao i izostanak nalaza olovnih *defixiones* u pomenutim grobovima. Naime, tablice sa kletvama polagane su u grobove osoba koje su potpadale u kategoriju *mors immatura* jer se za njih verovalo da su u kontaktu sa demonima i zlim silama kojima mogu na taj način da prenesu želje osobe koja proklinje (Dasen 2009; Dasen 2013, 34-35).

Međutim, na nekropolama Viminacijuma, kao što je već rečeno, deca od rođenja pa sve do sedme godine imaju identičan tretman. Kod Plinija se sreće podatak da se deca sahranjuju pod podovima kuća, a Fulgencije kaže da je bolje zadržati mrtvu novorođenčad (do 40 dana starosti) kod kuće nego ih nositi na groblje.<sup>24</sup> Takva praksa potvrđena je i arheološki (Baills-Talbi, Dasen 2016, 595; Dasen, Späth 2010, 4; Redfern, Gowland 2012, 120; Aparaschivei 2016, 78). Predložena su dva objašnjenja za ovakav tretman preminule dece. Prvo proističe iz premise da ona nikada nisu postala punopravni članovi

---

<sup>24</sup> Iako se informacije koje donosi Fulgencije često navode prilikom rasprava o sahranjivanju dece u antici, ne treba smetnuti sa uma da je on živio i stvarao krajem V/ početkom VI veka. U ovom periodu na teritoriji Italije zaista dolazi do pojave sahranjivanja u naseljima. Možda je bolje reći da dolazi do ponovne pojave, jer postoje indicije da se radi o prerimskim običajima koji su obnovljeni nakon sloma rimskog društva (Carroll 2012, 45-46).

zajednice, čime je njihova društvena uloga bila manje bitna, te stoga ni njihova smrt ne zagađuje u meri u kojoj to čini smrt odraslih. Sa druge strane stoji interpretacija da se radi o vidu simpatičke magije, gde čin sahranjivanja u okviru domaćinstva šalje poruku da su deca dobrodošla u dom koji je u pitanju (Golden 1988, 156).

Iskopavanja u Velikoj Britaniji navela su neke autore na zaključak da ona nisu sahranjivana jer je smatrano da nemaju „dušu“, već da su odbacivana na smetlišta, u rovove, kanale itd, što je rezultiralo otkrićem kostiju beba u ovim celinama (Brødholt 2012, 29). Međutim, na britanskom poluostrvu postoji više primera sahranjivanja novorođenčadi u okviru vila, kao i u gradovima, oko domaćinstava, u dvorištima, ispod podova kuća itd (Watts 2005, 77). Lindzi Alason-Džouns iznosi mogućnost da se u ovim slučajevima radi o tradicijama domorodačkog stanovništva (Allason-Jones 2005, 36-38). Činjenica je da u prerimskoj Britaniji nije praktikovano sahranjivanje dece na nekropolama. U periodu rimske dominacije situacija se menja, pogotovo u IV veku, ali i dalje je broj sahrana manji od očekivanog procenta smrtnosti u ovom periodu života (Watts 2005, 77).

Sahrane dece mlađe od šest meseci generalno se retko javljaju na rimskim nekropolama, ali to može da varira od lokaliteta do lokaliteta (Dasen 2013, 8). Nalazišta u zapadnim provincijama pokazala su postojanje određenog obrasca gde se primećuje odsustvo priloga u ovim grobovima, dok se nakon navršenog šestog meseca javlja standardan repertoar uz osobenosti u vidu raznih amuleta, iako postoje primeri sahrana deteta starog jedan mesec, pa čak i fetusa kod kojih je primenjen standardni pogrebni ritual (Dasen 2009, 210-211). Novija istraživanja vezana za nekropole na teritoriji Italije pokazala su da se novorođenčad tretiraju na isti način kao nešto starija deca (Carroll 2012, 43). Što se viminacijumskih nekropola tiče, potrebne su detaljnije analize kostiju iz grobova ove starosne kategorije u cilju utvrđivanja eventualnog odsustva novorođenčadi koja su preminula u prvim danima nakon rođenja. Na taj način bi bilo moguće utvrditi da li je u praksi pravljena razlika između fizičkog i socijalnog rođenja, tj. primanja u zajednicu na dan imenovanja, budući da rimsko pravo poznaje razliku između dece pre i posle osmog/devetog dana života (Corbier 2001, 53-56).

Tokom višedecenijskih istraživanja Viminacijuma nije bilo slučajeva otkrića dečjih skeleta u rovovima, kanalima i na smetlištima, ali je bitno napomenuti da je najveći deo dosadašnjih iskopavanja bio fokusiran na nekropole, dok su u samom gradu

iskopavani isključivo objekti javnog karaktera. Nalaza kostiju dece nije bilo ni ispod podova do sada istraženih vila rustika (Jovičić 2011). Izuzetak predstavlja otkriće skeleta deteta ispod temeljne zone zida vile otkrivene na lokalitetu Rit, kome treba pristupiti sa oprezom budući da može biti deo nekropole koja se na ovom prostoru razvijala pre izgradnje objekta (Redžić et al. 2014, 69). Sahranjivanje dece mlađe od četrdeset dana ispod zidova stambenih objekata nije nepoznato (Rawson 2003, 277).

Prema podacima dostupnim za lokalitet Više grobalja, 23,78% od broja skeleta pripisanih deci pripada individuama mlađim od godinu dana, što je blizu procena smrtnosti tokom ovog razdoblja života, oko 30% (Carroll 2012, 44). Kada se u obzir uzme da za 41,94% dečjih grobova sa viminacijumske južne nekropole ne postoje bliže starosne odrednice, može se pretpostaviti da je broj infanata bio još približniji očekivanom mortalitetu. Takva situacija se poklapa sa odsustvom dečjih skeleta u do sada istraženim celinama stambenog karaktera, i dalje potkrepljuje hipotezu da običaj izbegavanja sahranjivanja najmlađih pokojnika na nekropolama u Viminacijumu nije praktikovan. U obzir treba uzeti i mogućnost sahranjivanja dece u plićim grobovima koji su samim tim podložni uništenju putem oranja, delovanja korenja biljaka, ukopavanjama kasnijih grobova itd (Pearce 2001, 130). Na nekropoli Više grobalja je, u sklopu priprema za izgradnju termoelektrane Kostolac B, vršena denivelacija terena građevinskim mašinama, prilikom čega je mogao da bude devastiran značajan broj grobova najmlađih stanovnika Viminacijuma.

Specifičnosti grobnog inventara kod sahrana dece uočavamo u čitavom nizu grobnih oblika, pa su tako zastupljeni slobodni ukopi, sahrane u drvenim sanducima, amforama, različitim cistama od opeke itd. Takva situacija upućuje na raširenost običaja polaganja *crepundia* kroz vertikalnu osu društva. Razlika u trudu i materijalu uloženom u pripremu groba najčešće ukazuje na razlike u platežnoj moći i statusu porodice preminulog (Jovanović 2006a, 38).

### 3.1.4. *Bullae i lunulae*

Veliki broj priloga upućuje na zaključak da su deca bila bitan društveni faktor, no podrobnija analiza materijala ne pokazuje podvojenost na dve grupe predmeta koje bi ukazivale na različit tretman individua u odnosu na biološki pol. Zaključak koji se nameće je da ne postoje delovi materijalne kulture koje je moguće rodno atribuirati kada se govori o najmlađoj starosnoj kohorti. Na ovom mestu se ipak treba osvrnuti na dve vrste artefakata: *bullae* i *lunulae*. Bula je privezak apotropejskog karaktera koji je darovan slobodnorodenoj deci na dan pročišćenja i imenovanja: *dies lustricus* (Sl. 7). Postoje vizuelna svedočanstva o nošenju takvih amuleta od strane dečaka, dok na ovaj način nije potvrđeno da su udela u običaju uzimala i ženska deca (Harlow and Laurence 2002, 40). Citiranim autorima očigledno nije bila poznata stela devojčice otkrivene u Sasanovom hipogeumu u Palmiri, na kojoj se jasno razaznaje da pokojnica na jednoj od ogrlica ima privezak u vidu bule (Sl. 8). Sa druge strane, od Plauta se može saznati da su i devojčice nosile bulu sve do trenutka udaje kada su je posvećivale Junoni (Plaut *Rud.* 1171). Preovlađujući stav u arheološkoj literaturi, podržan i velikim brojem istorijskih izvora, je da su bule ipak nošene samo od strane muške dece, do trenutka oblačenja *togae virilis*, na dan 15. ili 16. rođendana, kada su je na oltaru zavetovali larima (Goette 1986; Sebesta 2001, 46).



Sl. 7 – *Bullae* od zlata (Rit G-130) i bronzne (Rit G-119)



Sl. 8 – Stela devojčice sa bulom iz Sasanovog hipogeuma u Palmiri (prema: Raat 2013, 82).

Bule otkrivene na viminacijumskim nekropolama detaljno su obrađene u okviru master rada Gorana Stojića (2015). Otkriveno je 78 primeraka u 69 grobova inhumiranih, dok se 29 nalazilo unutar 27 grobova kremiranih pokojnika. Budući da su analize fizičkih antropologa iz različitih razloga autoru bile dostupne za relativno mali deo pomenutih grobova, nije moguće govoriti o definitivnim statistikama, ali je bitno naglasiti da se u sedam slučajeva radilo o odraslim osobama, među kojima su dve ženske individue, dok u dva slučaja pol nije bilo moguće utvrditi. Kada se u obzir uzme i vrlo verovatna činjenica da veći deo kremiranih pokojnika nije pripadao kategoriji dečaka mlađih od 15 godina, dolazi se do zaključka da bule nisu pouzdan pokazatelj pripadnosti određenoj starosnoj grupi.<sup>25</sup> Stojić ovakvu situaciju objašnjava željom lokalnog življa da se identifikuje sa punopravnim rimskim građanima.

Kada se govori o osobama ženskog pola, Plautov podatak da su stanovnice Rimskog carstva nosile bule do udaje ne isključuje mogućnost da su ih mogle koristiti i odrasle individue (u fizičko-antropološkom smislu). Ne treba zanemariti ni mišljenje da je prihvatanje običaja nošenja ovih privezaka i od drugih starosnih grupa vezano za njihov izrazito apotropejski karakter. Bitno je ipak naglasiti da najveći broj jeste otkriven u grobovima dece (najmanje u 35 slučajeva), i bilo bi jako zanimljivo putem DNK analiza utvrditi pol sahranjenih individua u cilju daljeg istraživanja ove teme.

Jedan broj autora smatra da su u životu devojčiva lunule, privesci u obliku mladog meseca, imale ekvivalentnu ulogu kao bule kod dečaka (Sebesta 1994, 46-48; Olson 2008, 144; Dasen 2009, 208; Berg 2012, 34), dok drugi smatraju da su one preferirane u odnosu na bule samo u određenom broju slučajeva (Hamat 2010, 215). Ikonografske i arheološke potvrde korišćenja amuleta ovog oblika postoje još od perioda starog Egipta, gde ih ne koriste odrasli muškarci, već samo deca i žene, a u nekim slučajevima su čak bile u funkciji zaštite životinja. U Grčkoj se javljaju od Mikenskog perioda. Najveći broj ipak datira iz vremena Principata (Dasen 2015, 189).

---

<sup>25</sup> Jedan od retkih publikovanih primeraka *bullae* koji je praćen fizičko-antropološkim izveštajem potiče iz groba otkrivenog u Jagodin Mali, koji je atribuiran ženskoj osobi (Petrović 1993, 69).

Pomene lunula srećemo i kod antičkih pisaca. U Plautovoj komediji *Epidicus* istoimeni junak postavlja devojci pitanje:

*Non meministe me auream ad te afferre natali die lunulam atque anellum aureolum in digitum?*

*Zar se ne sećaš da sam ti za rođendan doneo malu zlatnu lunulu i zlatni prsten za prst?*

(Plaut *Epid.* 639-40)

Iako se ovaj citat u više radova koristi u cilju dokazivanja nošenja lunula od strane devojčica i devojaka, bitno je primetiti da on ne potvrđuje postojanje običaja koji je pandan nošenju bule, budući da se radi o rođendanskom poklonu dobijenom od roba, a ne darovanju prilikom imenovanja, koje dete ne bi ni moglo da pamt. Drugi često citirani odlomak potiče iz dela *Etymologiae* Isidora Seviljskog:

*Lunulae sunt ornamenta mulierum, bullulae aureuae dependentes.*

*Lunule su ženski ukras, loptasti zlatni privesci.*

(Isi. *Etym.* 19.31.17)

Dok prvi deo citata nedvosmisleno upućuje na to da su lunule korišćene isključivo od strane žena, problematičan je opis samih predmeta kao loptastih. Jedan od mogućih razloga je činjenica da Isidor piše sa značajnim vremenskim otklonom u odnosu na period Rimskog carstva, krajem VI i početkom VII veka.

Predstave polumesečastih privezaka na statuama i nadgrobnim spomenicima gotovo su nepostojeće. Usamljeni primer devojčice prikazane sa ovim predmetom nalazi se na severnoj strani *Arae Pacis* u Rimu (Sl. 9 i 10)<sup>26</sup> (Olson 2008, 145). U procesiji ispred nje su predstavljena i dva dečaka koji oko vrata imaju bule, tako da je moguće zaključiti da je umetnik bio upućen u darivanje različitih privezaka u odnosu na pol, te da

---

<sup>26</sup> Devojčica sa polumesečastim priveskom na ogrlici još je jedan dobar primer nezainteresovanosti stručne javnosti ženskim delom populacije. Naime, i pored postojanja brojnih reprodukcija dva dečaka koji nose bule, gotovo je nemoguće naći individualni prikaz devojčice koja se nalazi u procesiji iza njih. Stoga je Sl. 9 morala biti preuzeta sa internet sajta Wikipedia. Na slici 10 se može videti jedan od crteža pomenutog dela procesije. Autor je prevideo postojanje lunule na spomeniku.

je lunula imala funkciju uporedivu sa onom koju je imala bula (Larsson Lovén 2013, 308). Keli Olson pominje mogućnost da su ogrlice sa lunulama stavljanje oko vrata statua te da takva praksa može da objasni njihovo odsustvo na predstavama (Olson 2008, 145).

Primer koji ne govori u prilog nošenja lunula isključivo od strane neudatih individua potiče iz Palmire (T. I, 1). Privezak je predstavljen na ogrlici oko vrata biste odrasle osobe. Zapažaju se određene karakteristike koje upućuju na to da se radi o udatoj individui. Pre svega to su ukrasne trake na glavi (kao i veo ili turban). Ovi delovi odeće najverovatnije su ukazivali na stupanje u brak, iliti status matrone. Dodatno, tu je i minijturna ljudska figura na grudima koja bi trebalo da predstavlja dete pokojnice (Raat 2013, 82).

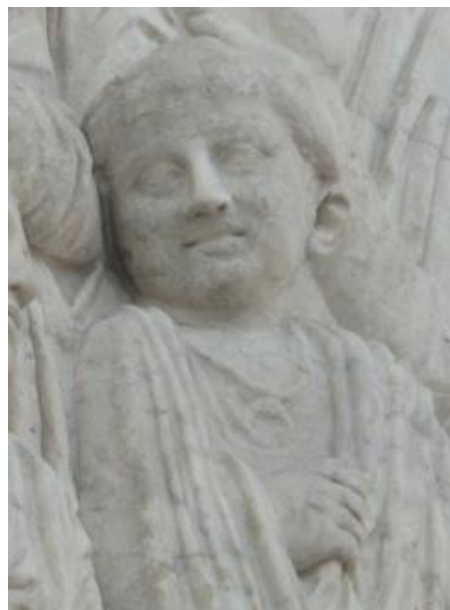

Sl. 9 – Devojčica sa lunulom na ogrlici, *Ara Pacis*, Rim (prema: Wikimedia).



Sl. 10 – Deo svečane procesije, *Ara Pacis*, Rim (prema: Croom 2002, 120).

Autoru ove disertacije su iz dostupne literature poznate još dva portreta žena sa nakitom sa polumesečastim privescima, oba sa teritorije provincije Norik (T. I, 2-3). I u jednom i u drugom slučaju radi se o odraslim ženama, ali je bitno napomenuti da su u pitanju pripadnice lokalnih, autohtonih plemena, predstavljene u tradicionalnoj nošnji. Na jednom od portreta žena nosi ogrlicu sa tri lunule (Carroll 2013b, 289).

Predstave privezaka u obliku polumeseca su u većem broju poznate sa portreta egipatskih mumija iz rimskog perioda. Međutim, pored likovnih predstava devojčica javljaju se i kod odraslih žena od kraja I ili početka II veka u Havari i Fajumu. Tumače se kao simboli plodnosti (Walker et al. 1997, 41-43; 109; 201). Na jednom portretu devojčice upadljivo je prisustvo najmanje pet polumesečastih privezaka na ogrlici (T. I, 4). Postoje i arheološka svedočanstva o ovakvim komadima nakita, a jedan od njih potiče iz ostave srebrnih predmeta za koju se pretpostavlja da je otkrivena u Mačvanskoj Mitrovici (Guštin, Popović 2017, 60-61).

Sve navedeno navelo je određene autore da *lunulae* ne posmatraju kao pandan dečaćkoj buli već kao privezak koji zbog svojih apotropejskih moći nose i muškarci, kao i žene i deca, a koji vremenom dobija i hrišćanske simboličke konotacije (Migotti 2007, 192). Poslednja tvrdnja je diskutabilna ako se ima u vidu da su mnogi crkveni oci kasne antike otvoreno govorili protiv prakse nošenja amuleta, opisujući ih kao nešto što "budalaste starice stavljaju na novorođenčad", iz čega se može pretpostaviti i široka rasprostranjenost ovih artefakata (Dasen 2015, 190).

Tačnost tvrdnje da su *lunulae* prevashodno korišćene od strane najmlađih stanovnika Carstva potkrepljuju arheološka svedočanstva. Naime, u provinciji Galiji su polumesečasti privesci relativno čest deo repertoara u grobovima dece (Dasen 2003, 180), a na četiri nekropole na teritoriji Recije i Gornje Germanije koje su bile predmet doktorske disertacije o konstruisanju identiteta dece kroz materijalnu kulturu, isključivo u grobovima individua mlađih od osam godina (Huntley 2010, 137).

Na viminacijumskim nekropolama *lunulae* su otkrivene u svega 14 grobova (u jednom od njih dva primerka), tako da se ne može govoriti o širokoj rasprostranjenosti običaja nošenja polumesečastih privezaka, ili barem rasprostranjenosti običaja njihovog polaganja uz preminule (Tabela 2 na strani 52). Grobni oblici kao i luksuznost materijala od kog su izrađene govore o postojanju ove tradicije kod slojeva stanovništva različitog statusa. Šest pokojnika je slobodno ukopano, jedan je sahranjen u drvenom sanduku, a



šest u različitim konstrukcijama od opeke i kamena. U jednom slučaju radilo se o grobu kremirane individue, tipa Mala Kopašnica-Sase II. Devet privezaka je izrađeno od srebra, pet od bronz, dok je jedan od ćilibara (Sl. 11). Deset primeraka je otkriveno u grobovima koje je bilo moguće datovati, četiri u period II veka, dva u period II-III, tri u period III veka i jedan u period IV veka. Najmlađa sahrana nije iznedrila hronološki osetljiv materijal, već je datovana na osnovu lokacije u okviru nekropole IV veka, ali je treba delimično uzeti sa rezervom, jer su nedaleko otkriveni i delovi starije nekropole.

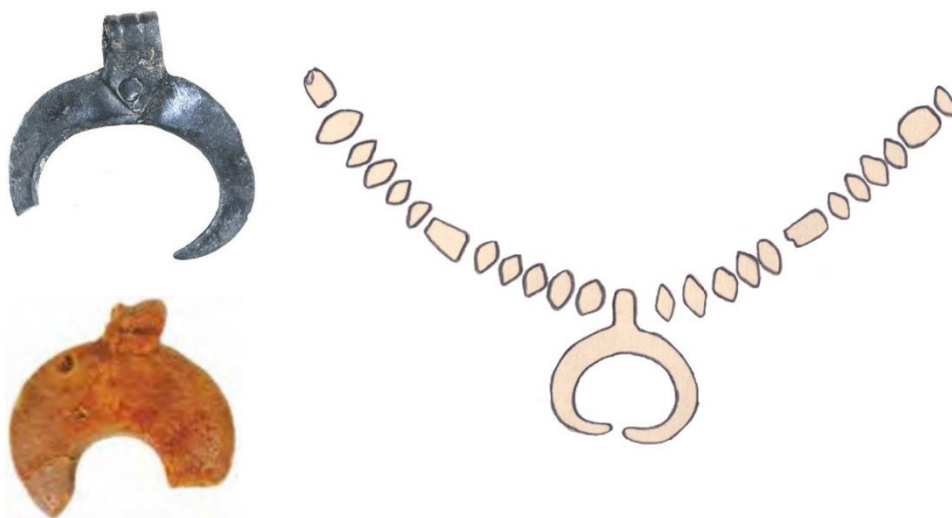

Sl. 11 – Lunulasti privesci sa nekropole Viminacijuma izrađeni od različitih materijala: srebro (Pe G-5719), bronza na ogrlici od staklenih perli (Vg G-2281) (DCV) i ćilibar (Pe G-4335) (prema: Спасић-Ђурић 2015, 209).

U po pet slučajeva radilo se o sahranama dece odnosno odraslih ženskih osoba i u po jednom slučaju odrasle osobe neodređenog pola i „verovatno odrasle“ individue. Za jednu skeletnu sahranu nisu dostupni bilo kakvi podaci, što je slučaj i kada je u pitanju grob sa kremacijom. Ukoliko bi pretpostavka da su lunulasti privesci darovani ženskoj deci da ih nose do inicijacije u svet odraslih bila tačna, logično bi bilo da se češće javljaju u grobovima dece i mladih individua, što u drugim delovima Carstva i jeste slučaj. Međutim, budući da je ženski deo populacije iniciran kroz čin venčanja, ne bi bilo

neobično da i odrasle neudate žene nose ovaj amulet.<sup>27</sup> Ilustrativan je već pomenuti primer sahrane ženske osobe na kasnoantičkoj nekropoli na lokalitetu Pećine (G-5719), koja je sahranjena sa ogrlicom na kojoj su se nalazili privesci od srebra u obliku lunule i falusa, i čija je starost procenjena na 30-35 godina. Njeno zdravstveno stanje je ocenjeno kao izuzetno loše, utvrđene su epizode metaboličkog stresa u adolescenciji, kao i hronični nedostatak vitamina C, tako da je osoba bila u poodmakloj fazi skorbuta, koji je najverovatnije bio i uzrok smrti. Deluje malo verovatno da je ova individua mogla da vodi funkcionalan život u smislu stupanja u brak i reprodukcije. Odnos sahrana odraslih individua i onih koje pripadaju pokojnicima dečjeg uzrasta (7:5) dodatno uliva sumnju u ulogu *lunulae* kao talismana devojčica i neudatih devojaka, jer bi i u tom slučaju bilo logično očekivati više primeraka u dečjim grobovima. Postoji mogućnost da se radi o posledici stepena istraženosti, mada je malo verovatno da će buduća iskopavanja značajno promeniti statistiku. Sa druge strane, kao što je već pomenuto, u drugim provincijama su polumesečasti privesci gotovo isključivo deo inventara dečjih grobova (Dasen 2003, 180; Huntley 2010, 137).

Uzevši u obzir materijal koji je trenutno na raspolaganju može se zaključiti da su *lunulae* koristila deca i odrasle žene, što odgovara stavu nekih autora da su amuleti generalno bili u upotrebi upravo od strane ovih društvenih grupa, budući da su one smatrane za najranjivije (Huntley 2010, 136). U određenom broju studija prisutan je stav da se radi o predmetima apotropejskog karaktera koji se ne mogu vezati za određenu starosnu kategoriju, ali da mogu biti atribuirani ženskom stanovništvu, tj. da su ih nosile devojčice i odrasle žene (Dasen 2011, 311). *Lunula* predstavlja mesec koji za ženski deo populacije ima poseban simbolički značaj, budući da je u antici postojalo verovanje da je mesečni menstrualni ciklus sinhronizovan sa ovim nebeskim telom. Na taj način je polumesečasti privezak sprečavao komplikacije u ovom pogledu, dok je kod devojčica imao ulogu osiguravanja menarhe, centralnog događaja u njihovom sazrevanju. Obe uloge su u

---

<sup>27</sup> Zakonska starosna granica za udaju bila je 12 godina, ali se van najviših socijalnih staleža koji su sklapali političke brakove devojke nisu udavale tako rano. U najvećem broju slučajeva stupale su u brak u ranim dvadesetim godinama života (Hopkins 1965; Allason-Jones 2005, 22-23). Analizom epigrafskih spomenika sa teritorije susedne Donje Mezije prosek godina udaje procenjen je na 17-18 godina (Aparaschivei 2016, 76). Najmlađa registrovana udata ženska osoba na epigrafskom materijalu u provinciji Britaniji imala je 17 godina (Watts 2005, 83). Što se tiče nadgrobnih spomenika koji potiču sa prostora Viminacijuma, najmlađa udata individua imala je 18 godina (IMS II, 90), dok je najstarija neudata osoba u trenutku smrti imala 18 godina, 4 meseca i 20 dana (IMS II, 168).

krajnjoj liniji za cilj imale očuvanje reproduktivnog zdravlja žena, kojima je ostavljanje potomstva bilo najvažniji životni cilj (Dasen 2015, 190).

Interpretacija da su *lunulae* predstavljale privezak nošen od strane devojčica i devojaka do trenutka udaje ne nudi adekvatno objašnjenje otkrića dva ovakva predmeta u jednom od viminacijumskih grobova (Vg G-596). Kada se u obzir uzmu portret devojčice sa najmanje pet privezaka otkriven u Egiptu i nalaz ogrlice iz Mačvanske Mitrovice(?), postaje verovatnija mogućnost da se radi o amuletima, čija bi zaštitna uloga bila multiplicirana većim brojem privezaka. Polaganje privezaka koji prizivaju i štite plodnost u grobove, upućuje ne jedino na žalost za samom pokojnicom već i za njenom nerođenom decom (D'Ambra 2007, 125).

Jedini način potvrđivanja hipoteze o lunulastim privescima kao predmetima koji su korišćeni isključivo od strane ženskog življa bilo bi utvrđivanje pola putem uzorkovanja DNK iz osteološkog materijala dece sahranjene sa ovim artefaktima. U ovom trenutku jedino se može zaključiti da ne postoje delovi grobnog inventara koji mogu sa sigurnošću pomoći u polnom diferenciranju pokojnika koji pripadaju najmlađoj starosnoj kategoriji. Slična situacija je konstatovana i na nekropoli Dägerli-Windisch u Švajcarskoj, gde su sahrane adulta i subadulta bile jasno diferencirane, dok nikakve razlike u odnosu na pol kod mlađe grupe nisu postojale (Huntley 2010, 124).

Direktna posledica ovakve situacije je nemogućnost provere indicija postojanja infanticida, ili preciznije dečjeg femicida, koji je bio predmet interesovanja nekoliko istraživača (Mays 1993; Mays, Faerman 2001; Gowland, Chamberlain 2002; Allason-Jones 2005, 32-34; Scheidel 2010; Gowland et al. 2014). Smatra se da je u Britaniji trend odbacivanja dece postojao tokom celog perioda rimske dominacije (Watts 2005, 46). Tragove prakse ubijanja ili izlaganja ženske novorođenčadi srećemo usputno i indirektno kod različitih autora iz vremena antike koji za Egipćane, Jevreje i Germane kažu da odgajaju svu decu, bez obzira na pol (Scheidel 2010), dok izvesni Hilarion u pismu svojoj supruzi izričito kaže: *ukoliko se rodiš pre nego što se ja vratim, ako je dečak, pusti ga da živi; ako je devojčica, izloži je* (Hope 2007, 14).<sup>28</sup>

---

<sup>28</sup> Izlaganje je jedan od načina na koji su se roditelji kroz istoriju rešavali neželjene dece. Umesto da ih ubiju ili napuste u divljini, novorođenčad su ostavljana na javnom mestu, gde je neko mogao da ih uzme i brine se o njima, ukoliko je želeo. Pitanje izlaganja u rimskom svetu detaljno je obrađeno u Evans Grubbs, 2013.

**Tabela 2** – Grobovi koji su kao deo inventara imali lunulu.

	Datovanje	Lokalitet	Starost	Pol	Ritus	Tip groba	Lunula	Materijal	Ostalo
1	Početak II veka	Više grobalja G-722	/	/	K	Mala Kopašnica-Sase II	①	Bronza	Lunula se nalazila na narukvici od bronzе uz još dva srcolika priveska, narukvica od srebra, tri keramičke posude, novac od bronzе (Trajan)
2	2/2 II veka	Više grobalja G-596	Verovatno odrasla individua	/	I	Drveni sanduk	②	Srebro	Lončić od keramike, novac od bronzе (A. Pije), perforirani novac od bronzе (1/2 II veka)
3	2/2 II veka	Pećine G-3456	Odrasla individua	Ž	I	Slobodni ukop	①	Srebro	Naušnice od bronzе, ogrlica (perle od stakla i karike od bronzе, privesak od čilibara), ogledalo od bronzе, morska školjka, ostaci kovčežića, okov predice, lampa od keramike, novac od bronzе (Faustina)
4	2/2 II veka	Pećine G-5016	"Dečji"	/	I	Slobodni ukop	①	Bronza	Ogrlica (perle od stakla), lončić od keramike, novac od bronzе (Marko Aurelije)
5	II/III vek	Nad Klepečkom G-9	Verovatno odrasla individua	Ž	I	Slobodni ukop	①	Srebro	Dve alke od srebra
6	II/III vek	Više grobalja G-2281	45-50	Ž	I	Slobodni ukop	①	Bronza	Perle od stakla, dve narukvice od bronzе
7	III vek (?)	Pećine G-4335	"Dečji"	/	I	Konstrukcija od opeka	①	Čilibar	Bulla od srebra, novac od bronzе (I-III vek)
8	III vek (?)	Pećine G-3819	/	/	I	Konstrukcija od kamena	①	Bronza	Grob je devastiran, u ruševinskom sloju novac od bronzе (254-255 g)
9	Kraj III veka	Pirivoj G-247	/	/	I	Konstrukcija od opeka	①	Srebro	Dva novca od bronzе (period tetrahije)
10	/	Pećine G-3497	"Dečji"	/	I	Slobodni ukop	①	Srebro	Ogrlica (perle od stakla)
11	/	Pećine G-5595	Verovatno odrasla individua	Ž (?)	I	Slobodni ukop	①	Srebro	Ogrlica (perle od stakla), naušnica od bronzе
12	/	Kod bresta G-4	"Dečji"	/	I	Konstrukcija od tegula	①	Srebro	Privesak od bronzе, perla od čilibara, drška od bronzе, lončić od keramike
13	/	Pećine G-3572	"Verovatno dečji"	/	I	Konstrukcija od tegula	①	Bronza	Privesak se nalazi na torquesu od bronzane žice
14	IV vek (?)	Pećine G-5719	30-35	Ž	I	Slobodni ukop	①	Srebro	Falusoidni privesak od srebra

### 3.1.5. *Deca kao zaseban rod*

Budući da pokretni arheološki materijal iz funerarnih celina ne dozvoljava prepoznavanje pola kod dece, nameće se pitanje odvojenosti polova na različite rodove u najranijem uzrastu. Određeni autori smatraju da su deca zapravo imala bezrodni identitet (Moore 2009, 34). Iako su Rimljani pravili razliku između muške i ženske novorođenčadi što znamo na osnovu zapisa da se devojčicama ime daje osmog dana života a dečacima devetog, evidentan je njihov identičan tretman tokom najranijeg perioda života, gde i jedne i drugi nose istu togu praetextu. Predstave dece na nadgrobnim spomenicim u Britaniji prikazuju decu oba pola obučeno identično (Allason-Jones 2005, 105). Bilo je uobičajeno da slobodnorodeni dečaci nose dugu kosu, poput devojčica (Blümner 1911, 271). Štaviše, za decu u ovom uzrastu postojao je hermafroditski ideal lepote (Courtney 2013, 538), što se može saznati i iz jedne od Juvenalovih satira gde se opisuje “*duga, dečja kosa, koja čini pol neodredivim*” (Iuv. Sat. XV, 135-137).

Razlika je pravljena tek oko sedme godine života kada se naglasak stavlja na obrazovanje dečaka, dok su devojčice obučavane za poslove vezane za brigu o domaćinstvu. Platon savetuje da se deca zajedno igraju do šeste godine života, nakon čega ih treba razdvojiti i usmeravati ka budućim zanimanjima i obavezama (Dasen 2012, 10). Sedma godina je predstavljala prelomni trenutak u životima dečaka u Sparti, kada su oni odvajani od porodica i podvrgavani surovom vojnom odgoju (Morgan 2010, 506). Rimske nekropole na teritoriji Švajcarske i Nemačke pokazuju jasnu razliku u grobnom inventaru kod individua mlađih od osam godina i onih koji pripadaju starijim subadultima (Huntley 2010, 170). Prelomni trenutak je svakako bio ulazak devojčica u pubertet, gde je menarha bila okidač za inicijaciju u zasebnu starosnu kategoriju.

Razloge za svrstavanje individua koje nisu ušle u pubertet u jedan rod treba tražiti u razumevanju začeca u doba antike. Rimski medicinari su se vodili idejom jednog pola, gde su faktori poput mesta u materici, toplote i vlage uticali na to da li će zametak završiti razvoj kao žensko ili muško (Harlow and Laurence 2002, 38). Galen je držao da su ženska deca zapravo „nedovršen produkt“, tačnije da poseduju iste reproduktivne organe kao i muška, samo što se kod jednih nalaze unutar tela, a kod drugih van. Dalje, on smatra mogućim da u toku života dođe do promene biološkog pola, tj. da ženski „nesavršeni“ organi u težnji da dovrše razvojni proces izađu iz utrobe i da na taj način ženska individua

postane muška (Cleminson and Vásquez García 2016, 95). Njegovi stavovi se zapravo naslanjaju na učenja Aristotela koji je smatrao da su muškarci i žene „ista vrsta“, ali da potomje ne poseduju dovoljno toplote u svom *ἀρχή* (principu) da pretvori ostatke hrane iz krvi u semenu tečnost (Dean-Jones 1989, 179; Gorham 2004, 379). Galenove navode ne treba preuranjeno otpisati kao praznoverje, već ostaviti mogućnost upoznatosti lekara sa pojavom u medicini poznatoj pod terminom pseudohermafroditizam. Pomenuto stanje odlikuju polne karakteristike jednog biološkog pola u periodu pre puberteta, tokom kojeg je dolazilo do promena primarnih obeležja, te samim tim i do prividne promene pola (Bishop 1966, 1255-1256; Money et al. 1976, 872).

Podatak da su deca različitog pola bila isto oblačena objašnjava njihovu identičnu pojavu u funerarnom zapisu. Takav tretman nije usamljen slučaj kada govorimo o istorijskim društvima. Paganska anglosaksonska groblja ne razlikuju decu po polovima sve do subadulta (Parker Pearson 2003, 103), što upućuje na zaključak da takva podela nije postojala ni u svakodnevnom životu. Proučavanje srednjovekovne odeće pokazalo je da su deca do uzrasta od sedam godina oblačena istovetno, nakon čega počinju da nose umanjene verzije odeće za odrasle, shodno svom rodu (Ariès 1962, 58; Clarke 2004, 5). U Kini su i danas deca oba pola sve do svoje šesnaeste godine pod zaštitom zajedničkog božanstva, a praktikuju se identične ceremonije za dečake i devojčice (Ван Генеп 2005, 66).

Nama, kao posmatračima iz okrilja modernih, zapadnjačkih tradicija ovo može delovati čudno, međutim, istina je da su deca sve do XX veka imala sličan tretman. Na slici 12, nastaloj krajem XIX veka, može se videti dete sa dugom plavom kosom, obučeno u haljinu i lakovane cipele. Ovakav izgled je svakome od nas



Sl. 12 – Fotografija dvoipogodišnjeg Frenklina Delana Ruzvelta (prema: Maglaty 2011).

asocijacija na fizičku pojavu devojčice, u skladu sa trenutnim konvencijama o izgledu. Međutim, na fotografiji se nalazi 32. predsednik SAD Frenklin Delano Ruzvelt. U Evropi i Severnoj Americi su do pre manje od jednog veka dečaci i devojčice vizuelno predstavljeni identično: nosili su haljinice i imali duge kose. Tek po navršenoj sedmoj godini života dolazilo je do promene u fizičkom izgledu, što je ritualno simbolizovalo početak njihove socijalizacije u smislu građenja rodnog identiteta (Gorham 2004, 379; Devlin 2004, 381). Tek krajem prve polovine XX veka dolazi do osetnije diferencijacije najmlađe dece po rodovima, kada zapravo roditelji počinju da ih oblikuju u minijaturne verzije sebe. Moderni trend koji se može sublimirati u frazi "plavo za dečake, roze za devojčice" postoji tek od '80-ih godina prošlog veka (Paoletti 2012).

\*\*\*

Tokom druge polovine II veka inhumacija postepeno postaje dominantni grobni ritual na teritoriji Carstva.<sup>29</sup> Najpre biva prihvaćena od strane elite, a zatim se praksa postepeno širila ka nižim društvenim staležima i perifernim delovima države. Različiti razlozi za ovu promenu predlagani su u stručnoj literaturi. Čest je stav da su filozofsko-religijski koncepti fundamentalno promenjeni pod uticajem jevrejskog, hrišćanskog i istočnjačkog stanovništva. Međutim, malo je verovatno da su ovi elementi imali primetniji uticaj u tako ranom periodu (sredina II veka). Drugi autori smatraju da se radi o pukoj promeni mode (Rebay-Salisbury 2012, 21). Postoje pretpostavke da su razlozi za postepeni prelazak sa jednog ritusa na drugi u svojoj osnovi imali i ekonomske i ekološke razloge, tj. da je zbog krčenja šuma drvo postalo skuplje i manje dostupno (Ліома 2004, 31).

Viminacijumske nekropole prate pomenuti trend, te tokom III veka kremiranje pokojnika skoro u potpunosti nestaje, uz postojanje jako retkih izuzetaka datovanih u IV vek (Jovanović 2000, 209), a inhumacija postaje ekskluzivni način sahranjivanja. Uporedo dolazi do prestanka sahranjivanja pripadnika najmlađe starosne kohorte na način različit od ostatka populacije. Iako se smatra da promena primarnog grobnog rituala nije uticala na ostale aspekte funerarnih običaja (Rebay-Salisbury 2012, 21), evidentno je zamiranje tradicije polaganja *crepundia* u grobove dece.

---

<sup>29</sup> Prvenstveno se misli na zapadne provincije, budući da je istočni deo države kroz celi period antike praktikovao skeletno sahranjivanje, što je navelo Petronija da u I veku inhumaciju nazove „grčkim običajem“ (Petr. *Satyr.* 111.2).

### 3.2. Devojčica – *Puella*

Nakon inicijalne faze životnog toka, kojoj bi na osnovu podataka prikupljenih na viminacijumskim nekropolama gornja granica okvirno mogla biti oko sedme godine života, nastupao je izuzetno bitan period socijalizacije individue, koja do tada nije u pravom smislu smatrana pripadnicom zajednice, što se najbolje očitava kroz različit tretman u funerarnom zapisu. Tokom socijalizacije formira se *Ja*, ali onako kako ga definišu *Drugi* (Lally 2008, 17), budući da svako društvo mora da se reprodukuje ne samo u biološkom smislu, već i u ideološkom i organizacionom, pri čemu rod predstavlja važan činilac u održavanju postojećih ekonomskih i društvenih struktura (Sánchez Romero 2018, 18).

Svakako da je ovaj proces počinjao i mnogo ranije, kroz nesvesno usvajanje onoga što je društveno prihvatljivo (Bloom 2004), i u najranijim fazama odnosi se na učenje prikladnog prostora za spavanje, jelo, rad i igru (Brødholt 2012, 37).<sup>30</sup> Bordju je taj formativni proces nazvao *habitus*, i on stoji naspram *kulturoloških polja* koja svesno formiraju socijalni identitet individue kroz obrazovanje, institucije, pravila i rituale (Bourdieu 2000).

Socijalizacija i edukacija su fluidni pojmovi koji variraju uzimajući u obzir geografsku i hronološku komponentu (Morgan 2010, 504). Za razliku od stare Grčke gde su kolektivna sećanja vezana za polis bila jasno razdvojena od onih vezanih za porodicu, u rimskom svetu situacija je bila znatno drugačija, pa je porodično sećanje stajalo u centru nastavljanja tradicije i običaja celokupne zajednice (Dasen and Späth 2010, 8).<sup>31</sup> Preci nisu pamćeni po individualnim delima i zaslugama, već kroz prizmu moralnih toposa, kao epitomna otelotvorenja kodeksa ponašanja, držanja i izgledanja. Set vrednosti koje su definisale rimsko društvo pivotirao je oko porodice, a arhetipske uloge u društvu za žene i muškarce konstruisane su po modelu članova domaćinstva, *matronae* i *paterfamilias*-a (George 2005, 41).

---

<sup>30</sup> Oblikovanju uma deteta prehodilo je oblikovanje tela putem povijanja u prvim mesecima nakon rođenja (Harlow and Laurence 2002, 43). Generalni savet za žensku decu bio je da u predelu grudnog koša budu čvršće povijene nego u predelu kukova, sa ciljem formiranja figure koja je smatrana poželjnom prema ondašnjim estetskim preferencijama. Privlačne su bile male grudi i široki kukovi (Sorani. *Gyn.* 2,15).

<sup>31</sup> Louri polemische da je rimska država zapravo bila sastavljena od mnoštva manjih država (porodica), gde je *paterfamilias* uživao moć magistrata. Dalje ističe da je rimska državna religija zapravo bila religija kućnog ognjišta na velikom planu. Sveštenice boginje Veste čuvale su večni plamen koji je simbolisao svetost i čistotu rimskog doma (Laurie 1985).



Proces socijalizacije i implementiranja rodnog identiteta odvijao se u najvećoj meri kroz imitiranje oca i starijih rođaka u slučaju dečaka, dok su devojčice isto činile ugledajući se na majke i druge pripadnice porodice (Harlow and Laurence 2002, 44; McWilliam 2013, 273). Ovo je podrazumevalo učenje porodičnih stabala, dela i zasluga predaka i po očevoj i po majčinoj liniji, što je uključivalo i njihovo imitiranje. Dete je postajalo *imago* roditelja, budući da se očekivalo da se ponaša, govori, pa čak i gestikulira na isti način, što je najbolje izraženo kroz frazu *vestigia sequi* - slediti nečije korake, nastaviti istim putem (Baroin 2010, 19). Da je ovo važno za devojčice podjednako kao za dečake, najbolje se vidi u jednom od pisama Plinija Mlađeg upućenog njegovom prijatelju Prisku. Lamentujući nad gubitkom ćerke Fanije ističe da je dodatni razlog za depresiju i tugu to što se oseća kao da je nanovo izgubio njenu majku, uzimajući u obzir njihovu sličnost (Plin. M. *Epist.* VII.19.9).

Učenje normi ponašanja, fizičkog izgleda, te obaveza i poslova vršilo se najpre kroz igru i oponašanje a tek kasnije kroz klasično vaspitanje i edukovanje. Iz tog razloga rimska država nije razvila institucije kakve su *ephēbia* ili *gymnasium* u cilju odgoja svojih građana, već je socijalizacija bila poverena porodici (Harders 2010, 49-50; Morgan 2010, 518, Osgood 2011, 69), koja je predstavljala kritični element u formiranju identiteta (George 2005, 39). Iako ne postoje dela antičkih autora koja se se eksplicitno bave odgojem, veliki broj njih je saglasan u tome da je dužnost odraslih da oblikuju živote svoje dece već od najranijeg uzrasta (McWilliam 2013, 265).

Posledica ovakvog sistema je da je formalno obrazovanje zavisilo od platežne moći porodice. Devojčice koje su dolazile iz najviših društvenih slojeva su od sedme do jedanaeste godine zajedno sa svojom braćom pohađale primarni stepen obrazovanja, pandan današnjoj osnovnoj školi, gde su podučavane čitanju, pisanju i aritmetici, dok su se Zakoni dvanaest tablica memorisali od reči do reči. Još je manji broj onih koje su bile u prilici da steknu sekundarno obrazovanje. Od dvanaeste do petnaeste godine individue su mogle da pohađaju časove koje je držao *grammaticus*, a centralno mesto imalo je izučavanje tekstova na latinskom i grčkom, kojim se sticalo poznavanje retorike, istorije, mitologije itd. Za očekivati je da je većina devojaka u ovom periodu pripremana za brak, dok su neke već i bile udate. Tercijarni stepen obrazovanja je za njih ostajao van domašaja (Watts 2005, 126-127).

Materijalna kultura zauzima izuzetno bitno mesto u etabliranju i jačanju društvenih uloga koje decu očekuju u životu (Baxter 2005, 39). Artefakti koji svedoče o ovim procesima bili su predmet debata vuđuci da su ih pojedini autori tumačili kroz savremenu prizmu romantične predstave detinjstva kao bezbrižnog perioda, u kome je dete prepušteno igrama. Iz ovog razloga su predmeti sa izrazitom društvenom dimenzijom često interpretirani kao igračke. Danas je prepoznata distinkcija između materijalnih kultura dece i detinjstva. U prvu spadaju predmeti koje deca sama prave i oni koje preuzimaju iz sveta odraslih, menjajući im funkciju i prilagođavajući ih svojim potrebama. Kao takve, vrlo ih je teško prepoznati u arheološkom registru. Materijalnu kulturu detinjstva sa druge strane čine artefakti koje su odrasli napravili za decu i koji samim tim odražavaju viđenje detinjstva od strane zajednice (Brookshaw 2009, 381).

Brojni antički autori preporučuju da se interesovanja deteta oblikuju i usmeravaju kroz igre i igračke. Kvintilijan, u svojoj diskusiji o pravilnom odgoju, kaže da u početku učenje kroz igru treba da bude preferirano u odnosu na rigidno obrazovanje, koje bi moglo stvoriti otpor kod deteta ukoliko mu se pristupi prerano (Quint. *Inst. Or.* I.20). Posebno je interesantno da postoji više svedočanstava o tome da su u staroj Grčkoj ove posebne igračke darovane po navršetku šeste godine, dakle u uzrastu koji je kao što je već rečeno kod Grka predstavljao gornju starosnu granicu najmlađe kohorte. Tako je Atinjanin Strepisijad poklonio svom sinu prvu igračku sa točkicama upravo na šesti rođendan (Dasen 2012, 10), dok se Ahil počev od šeste godine igrao sa kopljem i ubijao zamišljene lavove i veprove (Pind. *Nem.* III, 43-50).

### **3.2.1. Lutke - puppae**

Za razliku od dečaka, pisci starog veka ne donose konkretne opise pravilnog odgoja devojčica, pa samim tim ni materijalne kulture koja bi mogla da uputi na prepoznavanje doba koje je sledilo za najranijim detinjstvom u arheološkom registru. Retko svedočanstvo sreće se kod pesnikinje Erine (kraj IV - početak III v. p. n. e) koja se priseća vremena kada je postajala devojka, i koje je provela u sobi, vezana za lutku (nimfu), nalik mladoj majci (Dasen 2012, 11). Iz vremena Rimskog carstva jedino pominjanje potiče iz već pomenutog utešnog pisma Plutarha svojoj supruzi, gde kaže da je njihova ćerka od dadilja tražila da ne doje samo drugu decu već i njene lične stvari i

igračke (*paignia*, Plut. *Cons.* 608.D). Bitno je naglasiti da u pomenutim primerima nije upotrebljena reč *pupa*, *-ae* koja se odnosi na specijalni tip lutki koje su, kao što će biti pokazano, igrale vrlo bitnu ulogu u socijalizaciji i vaspitanju devojčica i devojaka (Sl. 13). U cilju opisivanja značaja ovih predmeta treba se osvrnuti na činjenicu da je u grčkom svetu termin nimfa imao višestruko značenje. Njime su imenovane lutke, devojke (pogotovo neveste) i votivne figurine zavetovane u hramovima. Devojka je imala intiman odnos sa lutkom, koja je predstavljala nju samu u budućnosti, tj. bila uzor na koji se ugledala na putu da postane ostvarena žena u očima zajednice. Bez izuzetaka predstavljaju odrasle ženske osobe sa izraženim kukovima i grudima (Dasen 2012, 17-18).

Naglašeni polni atributi lutaka, kao i propratni predmeti koji se u nekim slučajevima javljaju uz njih imaju jasnu ulogu davanja instrukcija devojčicama i devojka. Neke drže zvečke i instrumente te predstavljaju učesnice različitih religijskih festivala, druge su obučene u svadbenu odoru, ali najbitnije je da su na njima uvek izražene polne karakteristike, i kao takve podučavaju devojčice o promenama kroz koje će njihovo telo proći (Dasen 2010, 25-30). Ovde se ne radi o seksualnosti već o upoznavanju sa materinskom ulogom koja ih očekuje. Najbolji primer predstavlja lutka od papirusa, otkrivena u Egiptu datovana u IV vek, koja je pored polnih karakteristika naglašanih crvenom vunom (bradavice, stidne dlake), imala i minijaturnu škrinju u kojoj su se nalazili modeli ogledala i vretena, materijalne kulture tipične za udate žene (Janssen 1996, 231-232). Devojčica kojoj je pripadala ova lutka je samim tim, pored upoznavanja sa biološkim razvitkom svog tela, preko igračke učila i o obavezama i iščekivanjima zajednice u trenutku kada stupi u brak i postane majka. Ova činjenica, kao i prisustvo nakita na nekim od lutaka navele su određene



Sl. 13 – Lutka iz groba u Tivoliju  
(prema: Bedini 1995, 86)

autore na zaključak o ulozi ovih predmeta u učenju propisnog odevanja, ulepšavanja i ukrašavanja, što su bile strategijski bitne aktivnosti u iskazivanju statusa elitnih porodica (Harlow 2013, 333).

Bitna karakteristika lutki je mogućnost manipulisanja telom i udovima putem zglobova, koji su bili od pomoći u učenju prikladnog držanja i poza. Govor tela bio je izuzetno bitan jer je matrona morala da, pored fizičkog izgleda, izražava i odražava svoj status i na ovaj način (D'Ambra 2007, 62).

Pojedini autori posebno ističu činjenicu da se ne radi o lutkama koje predstavljaju bebe, već odrasle žene, i da prevashodno služe da ohrabre devojčice da se identifikuju kao supruge, a ne kao majke (Harlow and Laurence 2002, 47). Takvo zapažanje je možda i suviše budući da je glavni razlog za stupanje u brak i pivotalni događaj u životu žene svakako bilo ostavljanje potomstva (Treggiari 1994, 311; D'Ambra 2007, 46). Fiziološki atributi polno zrele žene čine pretpostavku Alesandra Bedinija (1995, 21) da lutke u funerarnom kontekstu imaju ulogu nadomeštanja deteta koje pokojnica nije imala priliku da rodi, teško održivom.

Zanimljivo je pomenuti i lutke od terakote otkrivene na prostoru Male Azije, datovane u doba helenizma, poznate pod nazivom „Orijentalne Afrodite“. Njihovi stomaci su mogli da budu otvoreni da bi postao vidljiv model fetusa lociran u unutrašnjosti (Sl. 14) (Dasen 2004, 136-137). Ostaje otvoreno pitanje da li se u ovom slučaju radi o pupama, tj. igračkama kasnije zaveštanim na oltaru, ili o figurinama božanstava, zaštitnica plodnosti. Ukoliko jesu bile korišćene kao igračke nedvosmislena je njihova edukativna uloga, poruka devojčicama o onome što ih čeka u životu. Pojava trudnih žena od terakote u funerarnom kontekstu je svakako protumačena kao pokazatelj preuranjene smrti. Smatra se da su

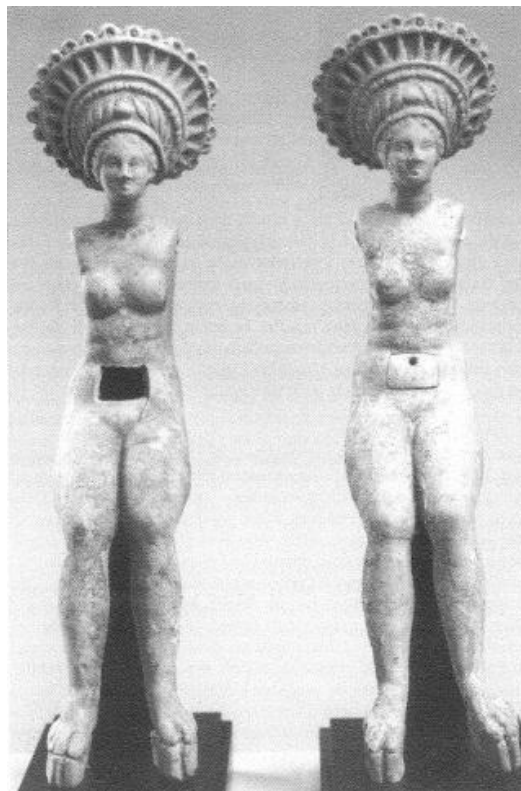

Sl. 14 – „Orijentalne Afrodite“  
(prema: Dasen 2004, 136)

figurine polagane u grobove individua koje nisu stupile u brak ili ostavile porod, kao simbolička zamena za nepostojeću osobu koja je ostvarila svoju ulogu u životu. U suprotnom, pokojnica je mogla da postane jedan od demona nazivanih Mormo, Lamia i Gello, čija je glavna odlika bila da ubijaju decu (Iles Johnston 1995).

Sve ukazuje na izrazito ritualnu i simboličnu ulogu ovih predmeta na kojima se i pored fragilnosti, nikada ne uočavaju habanje, oštećenja i popravke, što bi bilo neizbežno u slučaju da su ih deca koristila u igri. Nalazi lutaka nepoznati su iz profanih objekata. U staroj Grčkoj najveći broj ih dolazi iz svetišta i hramova različitih boginja, zaštitnica obreda prelaza u životima žena (Artemida, Afrodita, Demetra, Atena, Persefona, Nimfe...), dok su rimske devojke svoje primerke zaveštavale Larima i Penatima, a u poznijem periodu i Veneri (McK Elderkin 1930, 455-456). Pored hramova, nalaze se još u grobovima devojaka, koje nisu ispunile uslov za inicijaciju u narednu starosnu grupu, te stoga nisu ni mogle da zaveštaju lutku na oltaru uoči venčanja (Dasen 2012, 18). Pored brojnih nalaza ovih predmeta u grobovima individua starih mahom između 12 i 20 godina, zanimljivo je spomenuti sahranu Kosinije, otkrivene u Tivoliju, za koju se iz natpisa na nadgrobnom spomeniku saznaje da je preminula u 66. godini. Logično bi bilo za očekivati da se osoba koja je toliko poživela udavala u nekom trenutku svog života, i da je tom prilikom zaveštala lutku koja je simbolisala njeno detinjstvo i nevinost. Međutim, sa spomenika se takođe može saznati se radi o sahrani sveštenice boginje Veste, koja se

zavetovala na život u celibatu, te do žrtvovanja nije došlo, a *puppa* je ostala u njenom posedu sve do kraja života (Martin-Kilcher 2000, 67).

Nažalost, sa viminacijumskih nekropola potiče samo jedan fragment zglobne lutke od pečene zemlje, koji pritom nije otkriven unutar grobne celine (Sl. 15) (Спасић-Ђурић 2015, 69; Сл. 72). Raritetnost ovakvih nalaza se delom verovatno može opravdati i pretpostavkom da je većina lutaka bila načinjena od propadljivih materijala.



Sl. 15– Fragment zglobne lutke od terakote iz Viminacijuma (prema: Спасић-Ђурић 2015, 59)

*Puppa* od tkanine i papirusa poznate su sa teritorije Egipta (Janssen 1996, 231-232). Otkriveni su i primerci od drveta, dok postoji mišljenje da su bile izrađivane i od voska i kože (McK Elderkin 1930, 456).

Lutke su imale bitnu ulogu u procesu pripreme devojčica i devojaka za funkcionalno učestvovanje u zajednici. Od najranijeg uzrasta u ovim aktivnostima učestvuju roditelji, a zatim i rodbina, zajednica i institucije. Proces socijalizacije usko je povezan sa formiranjem rodnog identiteta (Baxter 2005, 29). Svako društvo uči decu svojim normama, ulogama, aktivnostima, ponašanju i izgledu vezanim za rod, pripremajući ih na taj način za pripadnost društvenoj kategoriji u koju je predviđeno da budu inicirana u nekom trenutku života (Sofaer Derevensky 1997, 194). Pored usmene tradicije, zajednica prenosi kolektivno znanje i tradiciju i putem materijalne kulture (Baxter 2008, 171). Predmeti kojima se deca igraju često mogu imati ulogu u upoznavanju i implementiranju rodnog identiteta predviđenog za njih (Baxter 2005, 39).

### ***3.2.2. Devojčicin prvi kovčežić***

Prema nekim autorima, pored lutki, i pohranjivanje ključa može ukazati na pripadnost pokojnice drugoj starosnoj kategoriji. U samom korenu ovakvog običaja takođe bi se nalazila socijalizacija devojčica. Naime, svaka odrasla žena je, uprkos pravnoj zabrani posedovanja privatne svojine u svom vlasništvu imala kovčežić (*cistella*), u kome je držala najličniju imovinu. Kovčežić je bio prepoznatljiv deo vizuelne kulture udate žene tako da je postao atribut na predstavama na nadgrobnim spomenicima i deo grobnog inventara, o čemu će više reći biti u odeljku 3.5.7. Pojedinačni ključ u grobnom inventaru bi, prema ovoj teoriji, simbolično predstavljao devojčicin prvi kovčežić, čija je uloga bila učenje važnosti ličnog vlasništva i odgovornosti. U njemu je čuvala polomljene fibule i nakit, šarene oblutke, pojedinačne perle i slične sitnice (Wileman 2005, 85; Brødholt 2012, 5).

Postoje dva primera sa viminacijumskih nekropola koja mogu da predstavljaju materijalno svedočanstvo običaja čuvanja pomenutih predmeta od strane devojčica. Prvi je sahrana slobodno ukopane pokojnice na lokalitetu Rit (G-3; Danković, Petaković 2014, 62), kod koje su sa leve strane karlice otkrivene četiri geme, bez tragova prstenja ili drugog nakita u koji su mogle da budu umetnute, kao i 19 perli od različitih materijala

(14 od stakla, 3 od ćilibara i po jedna od gagata i kamena) i različite forme (Sl. 16; T. II). Iako se ne može sa sigurnošću tvrditi, pomenuti predmeti odgovaraju opisu onih koji su imali ulogu u socijalizaciji i obrazovanju devojčica. Hipoteza dodatno dobija na težini, ako se u obzir uzmu i analize fizičkog antropologa. Radi se o sahrani osobe svrstane u kategoriju Infans II, što bi odgovaralo uzrastu između 7 i 14 godina, a pol je određen kao „verovatno ženski“.



Sl. 16 – Geme i perle sa leve strane karlice u G-3 (Rit) (DCV).

Na prostoru južne viminacijumske nekropole istražen je grob individue koja je prema izveštaju fizičkog antropologa određena kao dete od 6 do 8 godina starosti (Vg G-1707). Telo je bilo položeno na leđa u opruženom stavu sa rukama ispruženim pored tela. Pored ostalih grobnih priloga izdvaja se igla od bronzne čija je glava modelovana u vidu ključa. Iako se ovaj tip predmeta najčešće smatra ukosnicama, igla je bila položena pored leve podlaktice. Takođe pored leve ruke, u visini karlice, otkrivene su četiri perle, po jedna od zelenog i belog stakla, te od ćilibara i gline (T. III). Kao i u prethodnom slučaju, nije moguće sa sigurnošću tvrditi da se radi o običaju koji je za cilj imao podučavanje devojčice o važnosti lične svojine, ali specifičan izbor delova nakita od različitih materijala i različite forme, upotpunjen prisustvom ključa u drugom opisanom grobu, čini ovu hipotezu vrlo mogućom. Treba još primetiti da su se predmeti u oba groba nalazili na sličnom mestu, u predelu leve podlaktice.

Brødholt (2012, 73) na osnovu analize materijala sa nekropole u Lankhilsu (Engleska), iznosi mišljenje da je učenje rodnih uloga i ponašanja počinjalo i ranije, već od treće godine, kroz nošenje ogrlica i narukvica od perli, kao i prstenja i ukosnica. Dok



prvopomenuti delovi nakita ne spadaju u red artefakata koji se ne mogu sa sigurnošću pripisati određenom rodu, ukosnice predstavljaju predmete koji su izrazito rodno specifični (Rangel de Lima 2014, 13), i kao takvi zaslužuju posebnu pažnju.

### 3.2.3. *Ukosnice*

Ukosnice se u antičkim izvorima nazivaju različitim imenima: *acus crinalis*, *spina crinalis*, *crinale* i *comatoria*. Uglavnom su izrađivane od najdostupnijih materijala kao što su kost, bronza i staklo, a postojali su i luksuzni primerci od zlata, srebra i slonovače (Hamat 2013, 177), te od gagata (Allason-Jones 1995, 29). Za očekivati je da je najveći broj ovih predmeta ipak bio načinjen od drveta koje se nije očuvalo do današnjih dana, dok su pripadnici siromašnijih društvenih staleža u ovu svrhu mogli da koriste čak i grančice (Allason-Jones 2005, 134). Iako robinje i sluškinje prisutne na predstavama pravljenja frizura matrona nemaju komplikovane i ekstravagantne frizure kao njihove vlasnice, evidentno je da im je kosa podignuta na neki način, najverovatnije uz pomoć ukosnica (Rangel de Lima 2014, 16). Predmeti ovog tipa su na prostor Viminacijuma pristigli sa uspostavljanjem rimske dominacije, budući da nisu postojale kao deo materijalne kulture sve od kraja bronzanog doba. Njihova brojnost već u najranijem horizontu nekropola još je jedan od pokazatelja „romanizacije“ ili bolje rečeno homogenizacije stanovništva u ovom delu Podunavlja.

Akadska zajednica je dugo izražavala sumnju u funkcionalnost ukosnica, uzimajući u obzir složenost frizura poznatih sa novca, skulptura, slika i nadgrobnih ploča, kao i gotovo potpuno nepostojanje prikaza ove vrste predmeta u pomenutim medijima vizuelne kulture. Poznata je samo jedna statua sa prikazanom iglom u funkciji formiranja frizure (Sl. 17). Otkrivena je u Palaco Korsiniju u Rimu i predstavlja damu iz perioda vladavine Imperatora Trajana (Bartman 2001, 13). Prikazi ukosnica poznati su i na portretima egipatskih mumija, ali su najčvršći dokazi za njihovo korišćenje otkrića sahrana kod kojih se usled povoljnih uslova očuvala kosa pričvršćena iglama. Mumificirana glava petnaestogodišnjakinje koja je živela početkom II veka koja se čuva u Pitri muzeju u Londonu u kosi ima četiri ukosnice, i to dve od kosti i po jednu od kornjačinog oklopa i srebra. Druga frizura, otkrivena u Jorku, učvršćena je sa dva primerka od gagata (Sl. 18) (Croom 2002, 105). Uprkos pomenutim dokazima, Stevens



zastupa tvrdnju da klasične ukosnice nisu mogle biti od koristi u formiranju komplikovanih frizura popularnih u krugovima rimske elite, te da su u tu svrhu korišćene šivaće igle i konac. Svoju hipotezu je i eksperimentalno testirala, praveći neke od ovih frizura (Stephens 2008).



Sl. 17 - Ukosnica predstavljena na statui iz Palaco Korsinija u Rimu (prema: Bartman 2001, 12).



Sl. 18 - Perika sa dve ukosnice od gagata, otkrivena u Jorku (prema: Allason-Jones 1996, 22) .

Značaj koji je kosa imala u rimskom svetu može se najbolje sagledati kroz latinski naziv za istu – *capillus*, što je deminutiv sa značenjem „mala glava“. Takva etimologija upućuje na zaključak da je kosa bila metonim za čitavu ličnost (Myerowitz Levine 1995, 85). Briga o kosi i pravljenje frizura za rimsku ženu nisu bili činovi pukog ulepšavanja i mode, već su imali višestruku simboličnu poruku. Prirodni izgled kose smatran je znakom necivilizovanosti i neprosvetljenosti, podsećao je na zveri i varvare, te su složene kreacije na glavama matrona bile kulturološki imperativ. Kolika je važnost pridavana ovim aktivnostima najbolje ilustruju štuko reljefi iz vremena vladavine Cara Hadrijana, otkriveni u Kartagini. Na prvom se može videti sluškinja koja se brine o kosi žene, koja je zatim prikazana sa dovršenom frizurom, kako čita knjigu (Bartman 2001, 5-6). Dakle, ideali koji krasi jednu istinsku matronu su briga kako o spoljnjem izgledu, tako i o unutrašnjem, duhovnom biću. Trud i sredstva uložena u kreiranje frizura i održavanje kose zdravom bili su način da se pokaže imućnost i prestiž kuće iz koje je žena dolazila. Materijalni ostaci koji svedoče o brizi koja je posvećivana kosi i frizuri, najčešće u vidu

scena na pogrebnim stelama i sarkofazima, poznati su iz različitih delova Carstva, i upućuju na to da se ne radi isključivo o praksi pripadnica elita sa teritorije Apeninskog poluostrva (Rangel de Lima 2014, 13).

Ukosnice nisu mogle da budu upotrebljavane ukoliko je kosa individue bila previše kratka. Procenjuje se da je minimalna dužina morala da doseže do petog torakalnog pršljena u cilju višesatnog trajanja frizure (Stephens 2008, 116). Iz ovog razloga ih ne bi trebalo očekivati kod dece u prvim godinama života. Međutim, nije samo dužina kose imala uticaj na nekorišćenje ukosnica od strane najmlađe starosne kategorije. Na ovom mestu je bitno osvrnuti se na poimanje kose i frizure u rimskom svetu. Naime, kosa je smatrana izuzetno ženstvenim atributom i njen erotski potencijal bio je predmet anksioznosti vezane za žensku seksualnost i prikladno pojavljivanje u javnosti.



Sl. 19 – Statua majke i ćerke, Čatsvort (prema: Bartman 2001, 5).

Iz ovog razloga postoji jasno naglašena razlika između frizura primerenih za prepubertetski uzrast nasuprot onih kakve je bilo poželjno da nose seksualno zrele individue (Sl. 19). Prvima je bilo dozvoljeno da kosu raspuste da slobodno pada niz leđa, dok su potonje podjednako dugu kosu kontrolisale kroz uvijanje, vezivanje i pletenje (Bartman 2001, 5). U pisanim izvorima sreće se podatak da devojčice nisu pokrivala glavu, već da su nosile raščešljanu kosu vezanu vunanim trakama koje su nazivane *vittae*, i koje su simbolisale ritualnu čistotu (Schenck 2015, 15). Treba se i prisetiti Juvenalovog citata navedenog na strani 53 ovog rada gde se opisuje duga dečija kosa koja je činila pol neodredivim. Na osnovu svega navedenog može se izneti pretpostavka da deca i devojčice pre početka implementiranja rodnog identiteta nisu imale potrebu za ukosnicama budući da su

kosu nosile slobodno puštenu ili vezanu trakama, bez pravljenja složenih frizura, koje su zahtevale upotrebu ovih pomagala.

Erotska dimenzija kose, i stav da je u njoj koncentrisana seksualnost, zahtevali su od svake udate žene koja je držala do svoje i muževljeve časti ne samo da je nosi skupljenu i podignutu u frizuru, već i da je u potpunosti prekrije velom koji je simbolizovao čednost (*pudicitia*), i bio dizajniran da sačuva istu (Hor. *Sat.* 1.2, 94-100; La Follette 2001, 55), iako postoje indicije da je ovaj običaj bio nešto više raširen u grčkom delu mediteranskog sveta (MacMullen 1980, 208-209). Svadbena ceremonija je predstavljala početak perioda života u kome će se u ulozi supruge individua u javnosti pojavljivati isključivo pokrivena kosa koja će reflektovati njenu specifičnu ulogu i društvena očekivanja (Schenck 2015, 2). Latinska reč *nubere* - „venčati se“, etimološki zapravo znači „pokriti se velom“ (Myerowitz Levine 1995, 100). Važnost ovog propisa može biti ilustrovana primerom Gaja Sulpicija Gala koji se razveo od svoje žene zbog toga što se u javnosti pojavila nepokrivene glave. Ovaj podatak dobija na značaju kada se ima u vidu da su u periodu rane Republike razvod bio kontroverzna i tabuisana tema, te da su postojala samo četiri prihvatljiva razloga za ovaj čin: pijenje vina, zamena deteta, trovanje i krađa ključeva. Slučaj Sulpicija Gala bio je tek drugi zabeleženi primer razvoda koji je poznavala rimska tradicija, a da nije potpadao ni pod jednu od četiri navedene kategorije (Hilton, Matthews 2008, 337-338).

Ukosnice su pored uloge u učvršćivanju frizure korišćene i za fiksiranje vela. Ovakva praksa je potvrđena na fragmentu nadgrobnog spomenika iz Akvinkuma (Facsady 2009b, 686-687). Na taj način bilo bi osigurano da veo ne odleti prilikom vetrovitog vremena (Stephens 2008, 117).

O važnosti ukosnica u procesu formiranja vizuelnog identiteta matrone govori i podatak da se nalaze među najčešće prikazanim predmetima na predstavama tzv. *mundus muliebris*-a (Sl. 40, 89) (Shumka 2016, 79).<sup>32</sup> Sa druge strane, izvesno je da su one bile neophodan deo opreme i za devojke pre stupanja u brak, budući da je malo verovatno da je za zajednicu bilo prihvatljivo da bilo koja polno zrela osoba ide raspuštene kose, tim pre što je smatrano da su pripadnice treće starosne kohorte bića nekontrolisane seksualne prirode (D'Ambra 2007, 47). Kosa koja je slobodno padala je, kao što je već rečeno,

---

<sup>32</sup> Detaljnije o *mundus muliebris*-u u pododeljku 3.5.1. ovog rada.

smatrana izuzetno seksepilnom (Stewart 2007, 43), a sam čin razvezivanja sastavni je deo mnogih scena erotskog karaktera u rimskoj literaturi (Apul. *Met.* 2.9; Dixon 2007, 173).

Imajući u vidu sve napred izneseno može se formulisati hipoteza kojom bi se definisale populacione grupe kod kojih bi bilo za očekivati pojavu ukosnica u funerarnom zapisu, odnosno one kod kojih je tako nešto malo verovatno. Igle za učvršćivanje frizure bi, prema ovoj pretpostavci, morale u potpunosti da izostanu u grobovima najmlađe starosne kategorije budući da je za decu bilo prihvatljivo da nose raspuštenu kosu. Ovo se odnosi na individue oba pola budući da je, kao što je pokazano u pododeljku 3.1.5, preferiran identičan izgled bez obzira na biološku polnu determinisanost. Takođe, ne bi trebalo očekivati ukosnice ni u grobovima pojedinaca muškog pola bilo kog drugog životnog doba, budući da nije bilo uobičajeno, pa čak ni društveno prihvatljivo da muškarci imaju dugu kosu, sa izuzetkom robova (Blümner 1911, 271). Lucije Anej Seneka je na dugu mušku kosu koja podseća na lavlju grivu gledao kao na simbol minulih vremena u kojima su ljudi bili bliži životinjama (Myeroitz Levine 1995, 87).

Što se osoba ženskog pola tiče, za očekivati je da su već devojčice starosti između 7 i 12 godina, u sklopu formiranja rodnog identiteta učene i propisnom nošenju kose. Samim tim, ni pojava ukosnica u grobnom inventaru ove kategorije stanovništva ne bi trebalo da iznenađuje. Gotovo je izvesno da su nakon ulaska u pubertet devojke morale da kontrolišu kosu i njen erotski potencijal kroz vezivanje i pravljenje frizura, iako društvene konvencije još uvek nisu zahtevale da se u javnosti pojavljuju pod velom. Ukosnice bi stoga trebalo da predstavljaju očekivani deo repertoara materijalne kulture vezane za seksualno zrele ženske individue.

Grobovi kremiranih pokojnika istraženi na nekropolama Viminacijuma iznedrili su 244 primerka igli opredeljenih kao ukosnice.<sup>33</sup> Broj je svakako morao biti daleko veći ako se pretpostavi da su neki primerci u potpunosti izgoreli na lomači. Takođe, treba imati u vidu da se nisu očuvale one izrađene od drveta. Nažalost, osim što posredno upućuju na zaključak da predstavljaju grobne priloge položene uz odrasle individue, ovi artefakti ne mogu biti od bliže pomoći u cilju određivanja konkretnog životnog doba, kao ni pola. Budući da su predmeti polagani u grobove tek nakon prikupljana ostataka pokojnika sa

---

<sup>33</sup> Celokupan korpus grobova obuhvaćenih ovom disertacijom tabelarno je predstavljen na kraju rada. U zasebnim tabelama za sahrane kremiranih i inhumiranih pokojnika moguće je videti detalje vezane za lokalitet, tip sahrane, antropološku analizu, datovanje i repertoar grobnog inventara. Naziv lokaliteta i broj grobne celine su u radu navođeni samo u posebnim slučajevima. Uzevši u obzir veličinu uzorka, na mnogim mestima bi navođenje svih grobova o kojima se diskutuje opteretilo tekst.

lomače, ili naknadno, u kovčežićima, ne postoji podatak o njihovoj lokaciji u odnosu na telo pokojnice, te se stoga ne može sa sigurnošću tvrditi da se zaista radi o ukosnicama, odnosno isključiti mogućnost da su igle imale funkciju fibula, prikopčavajući odeću ili učvršćujući pokrov pokojnika.

Što se grobova sa ostacima skeletno sahranjenih pokojnika tiče, bilo je moguće izdvojiti 38 od ukupno 102 sahrane koje su kao deo inventara imale igle-ukosnice. Kriterijum za izbor ovih funerarnih celina bio je položaj predmeta u odnosu na skelet. Kao ukosnice tretirane su samo igle otkrivene neposredno uz kalotu lobanje ili ispod nje. U obzir nisu uzimane one koje su se nalazile uz obraz, donju vilicu ili na ključnoj kosti usled velike verovatnoće da se radi o jednostavnim tipovima fibula (Sl. 64). Slični nalazi šivaćih igala opredeljeni su na pomenuti način (MacGregor 1980, 111-112; Petković 1995, 28; 46), te stoga ni viminacijumski primerci neće biti interpretirani kao ukosnice. Takođe je poznato i da su ukosnice mogle biti korišćene kao alatke u različitim profesijama, od strane lekara i veterinara pri hirurškim zahvatima, ali i prilikom magijskih radnji, za probadanje predstava neprijatelja (Kovač 2017, 142). Stoga je imperativ kao ukosnice interpretirati samo one predmete otkrivene uz glavu pokojnice.

Pomoću analiza fizičkih antropologa i posrednih pokazatelja grobovi su klasifikovani u 9 kategorija, kao što je pokazano na grafikonu 1. Za tri od ukupno 38 skeleta (8%) nisu bile dostupne bilo kakve informacije. Isti broj je svrstan u prvu grupu, koja bi prema biološkom uzrastu pripadala životnom dobu u ovom radu tretiranom kao detinjstvo (*infantia*). U dva slučaja radi se o sahranama novorođenčadi, tako da svakako treba odbaciti mogućnost da su predmeti upotrebljeni kao ukosnice, već pretpostaviti da se najverovatnije radi o učvršćivačima pokrova u koji je telo deteta bilo uvijeno. Treći skelet ove grupe pripada individui staroj 4-5 godina. U ovom slučaju, radi se o detetu blizu proizvoljne granice za prelazak u narednu starosnu kategoriju i postoji mogućnost da je porodica započela podučavanje rodnih uloga. Interesantno bi bilo proveriti biološki pol deteta putem DNK analize, ali skelet nažalost nije na raspolaganju za dalje izučavanje budući da je otkriven tokom starijih kampanja. Upadljivo je da, osim ove sahrane, nijedna druga nije opredeljena u dob ograničenu sa 7 i 12 godina starosti, što bi odgovaralo periodu *pueritiae*. Jedan skelet (3%) je u terenskom dnevniku opisan kao dečji, bez bližih odrednica.

Pet skeleta (13%) opredeljeno je u period devojaštva, što putem konkretne biološke starosti, što prisustvom materijalne kulture karakteristične za ovu grupu.<sup>34</sup> U devet slučajeva (24%) nije bilo moguće preciznije utvrditi uzrast ali se na osnovu posrednih pokazatelja može zaključiti da se ne radi o pripadnicima prve ili druge kohorte. Pet sahrana (13%) pripada odraslim ženskim individuama, a 12 (31%) odraslim individuama za koje nisu dostupni izveštaji fizičkih antropologa. Ukosnice nisu otkrivene ni uz jedan skelet odraslog muškarca. Zbirno, u 81% slučajeva su ovi predmeti otkriveni uz skelete osoba za koje se sa sigurnošću može pretpostaviti polna zrelost ili bar ulazak u pubertet. Ako izuzmemo dve sahrane novorođenčadi gde su igle samo igrom slučaja otkrivene u blizini lobanje, dolazi se do 86%. Bitno je naglasiti da je u svim slučajevima za koje je fizički antropolog odredio pol, reč o ženskim individuama.

Pojavljivanje ukosnica u grobnim inventarima na nekropolama Viminacijuma na ovom stepenu istraženosti podržava hipotezu da su one korišćene od strane ženskih osoba nakon ulaska u pubertet, ili makar da su polagane u grobove istih.

**Grafikon 1** - Distribucija ukosnica u grobovima skeletno sahranjenih pokojnika u odnosu na pol i uzrast.

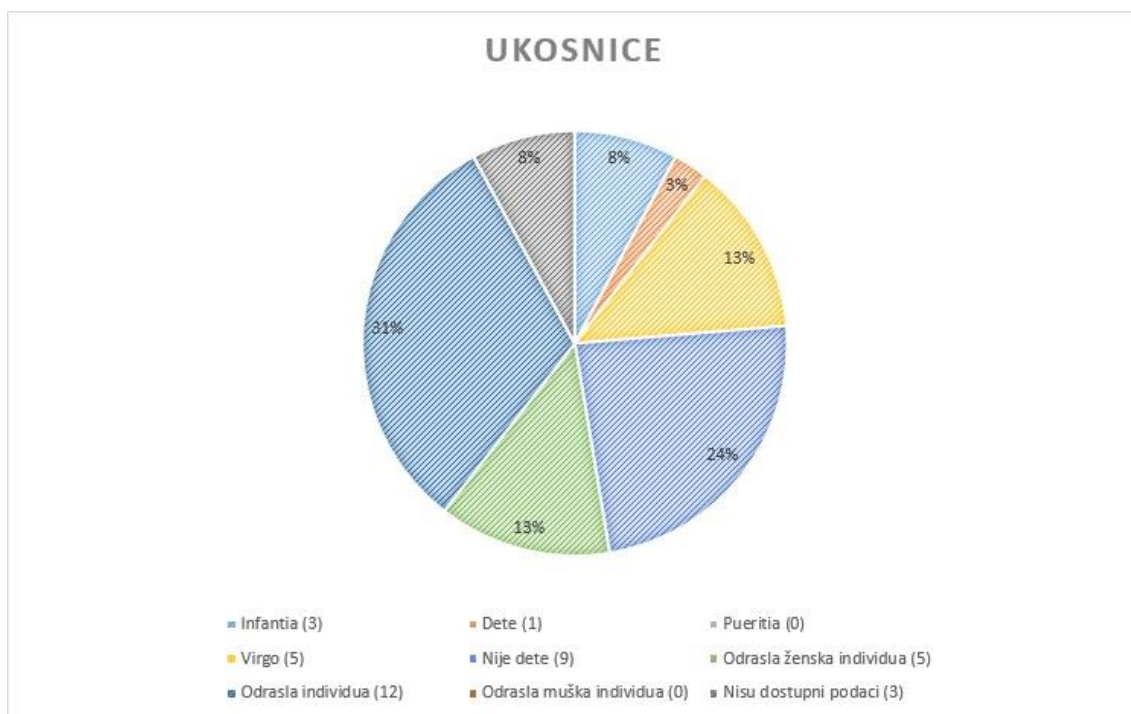

<sup>34</sup> Svakako se radi o odraslim individuama.

### 3.3. Devojka – *Virgo*

Od 1970-ih godina naovamo interes akademske zajednice za doba adolescencije u antičkom svetu je u porastu, međutim, akcentat je očekivano stavljan na muški deo populacije, dok je smatrano da kod devojaka ovo životno doba maltene nije ni postojalo. Rano stupanje u brak koji je prekidao detinjstvo, primoranost na rad kod nižih društvenih slojeva, kao i visoka smrtnost devojaka u „tinejdžerskim“ godinama bili su glavni razlozi za mišljenje da tranzicioni period od devojčice do odrasle individue nije ni postojao. Ovome je svakako doprinela i oskudnost pisanih i ikonografskih dokaza (Dolansky 1997, 18-19), kao i ranije preovlađujući stav da se stupanje u brak poklapalo sa početkom menstrualnog ciklusa. U ovakvom sistemu bi individua od devojčice (*puella*), proživela izuzetno kratak, takoreći neznatan period kao devojka (*virgo*), nakon čega bi postajala supruga (*uxor*). Budući da je određeni broj studija pokazao da je tako rano stupanje u brak bilo pre izuzetak nego pravilo<sup>35</sup>, pojavio se stadijum ženskog života kome do tada nije posvećivana pažnja (Harlow and Laurence 2002, 56). U poslednje dve decenije učinjen je značajan iskorak u proučavanju perioda adolescencije ženskih individua.

Rimsko pravo je za početak puberteta za devojke, i samim tim trenutka inicijacije u narednu starosnu grupu, uzimalo starost od 12 godina (Bujuklić 2012, 617). Sa druge strane, medicinski tekstovi od klasične Grčke pa sve do IV veka n. e. izveštavaju da se menarha javljala tek oko 14 godine (Soran. *Gyn.* 1,4.20). O ovom raskoraku između zakona i medicinske struke piše i kasnoantički pisac Makrobije (*Mac. Comm. Scip.* I.VI, 71; Alberici, Harlow 2007, 195-196), a čak se i među rimskim pravnicima vodila debata o tome da li početak puberteta treba definisati konkretno određenom starošću ili fiziološkim karakteristikama – *habitus corporis* (Gaius *Inst.* I, 196; Amundsen, Diers 1969, 127-128). Antropološke analize, kao i svedočanstva iz srednjeg veka i modernog doba, upućuju na pretpostavku da je čak i četrnaesta godina malo verovatna donja starosna granica za pubertet (Harlow and Laurence 2002, 57). Analize sprovedene na uzorku od 38 subadultnih osoba sa prostora Britanije, pokazale su da se menarha javljala između 15. i 17. godine starosti (Arthur et al. 2016, 705).

Nije redak slučaj da se fiziološki i „društveni“ pubertet ne podudaraju i Van Genep ih karakteriše kao suštinski različite stvari (2005, 78). Kod Rimljana je, dakle, 12 godina

---

<sup>35</sup> Vidi fusnotu 27.

starosti označavalo početak „društvenog“ puberteta, što je podrazumevalo niz rituala i pravila ponašanja koja su svrstavala devojke u novu starosnu kohortu i definisala njihov identitet na način drugačiji nego što je do tog trenutka bio slučaj. Fiziološki pubertet, sa druge strane, počinjao je i pre pomenutog uzrasta, budući da se on kod devojčica manifestuje nizom pojava kao što su rast grudi, povećanje telesne mase, promene figure u vidu širenja karlice itd (Brooks 2004, 594). Svakako najbitniji događaj u sazrevanju bila je prva menstruacija koja se kao što je već rečeno javljala u najvećem broju slučajeva barem dve godine nakon navršenih 12 godina života. Upravo iz ovog razloga Soran zauzima stav protiv upražnjavanja seksualnih odnosa pre petnaeste godine (Soran. *Gyn.* 1,33). Samim tim, ne bi trebalo očekivati stupanje u brak pre ovog uzrasta, budući da je on označavao početak fertiliteta. Rađanje je bilo imperativ i glavni razlog za stupanje u bračnu zajednicu, makar kod onih slojeva koji nisu pripadali uskom krugu najmoćnijeg stanovništva koje je sklapalo političke brakove.

Period nevinosti je u svojoj osnovi prelazni period između detinjstva i sveta odraslih, ali je zbog niza činilaca njegovo trajanje bilo produženo, u toj meri da je postao nezavisni životni stadijum. I pored toga, on je u svojoj biti period liminalnog karaktera, kakve po pravilu prate obredi odvajanja, prepoznatljivi u nizu saveta za ophođenje prema pripadnicama ove grupe. Svaka prelazna kategorija je potencijalno opasna po poredak zajednice, u ovom konkretnom slučaju kroz gubitak kontrole nad seksualnim porivima, kojima je jedino prikladno mesto bio brak. Rimska retorika je prožeta mizoginijom prema ženama<sup>36</sup>, koje su opisivane kao sujetna, obmanjiva i nekontrolisana bića (Harlow and Laurence 2002, 56-58; D'Ambra 2007, 47). Iz ovog razloga devojke su najveći deo vremena provodile unutar domaćinstva, a rimski medicinari sugerisu način ishrane i aktivnosti koje za cilj imaju suzbijanje seksualne želje (Soran. *Gyn.* 1.5.25; Alberici, Harlow 2007, 196-197). Tako Rufus iz Efesa preporučuje da devojčkama ne treba davati vino i meso (Harlow and Laurence 2002, 57). Kao i u većini drugih slučajeva, rimski autori se ugledaju na grčke uzore (Sissa 2013, 70). Aristotel je isticao da je devojčkama potrebno staranje, jer su tada najpodložnije erotskim nagonima. Seksualni odnos u ovom

---

<sup>36</sup> Katon Stariji o ženama u: Liv. *Ab Urbe XXXIV.* 2-4; Mart. *Epig.* 8.12; Seneca *Cons. Helv.* 16.3; Suet. *Div. Aug.* LXIV.2-3; Iuv. *Sat.* VI.



periodu bi, prema njegovom mišljenju, rezultirao požudom (Aris. *De Gen. Anim.* VII, 581b13-19).<sup>37</sup>

Devojke nisu predstavljale opasnost za prirodni poredak stvari samo za života, već je i njihova smrt okarakterisana kao izuzetno kritičan trenutak. U svakoj zajednici postoje određeni događaji i radnje koji moraju da budu izvršeni da bi se smatralo da je neko proživio ispunjen život (Martin-Kilcher 2000, 63). Van Genep prepoznaje tri bitne faze u životu: rođenje, brak i smrt. Brak znači razmnožavanje i rađanje, koje svako društvo priželjkuje u cilju svog nastavljanja, dok je smrt očekivana i opravdana samo u starosti.

Kao što je već prikazano u podeli na strani 36, jedna od kategorija ljudi koji su umrli ne ispunivši svoju ulogu na ovom svetu je definisana kao grupa stanovništva načinjena od mladih, ali i odraslih ljudi, koji nisu stupili u brak ili ostavili potomstvo za sobom, i nazivali su se *immaturi* ili *innupti*.<sup>38</sup> Pomenuto najpre važi za devojke budući da je ideal ispunjenog života žene na prvom mestu podrazumevao udaju i rađanje, što se može videti iz Juvenalovog citata na strani 34, kao i iz brojnih drugih izvora, na prvom mestu epitafa, pesama i pisama (D'Ambra 2007, 65). Smrt pripadnika ove starosne kohorte posmatrana je kao neuspeh roditelja individue, ali i društva u celini (Aparaschivei 2016, 78), a njihove sahrane po pravilu odudaraju od norme, i za očekivati je da takav tretman bude vidljiv u arheološkom zapisu, budući da su arheologija, antropologija i psihologija utvrdile slične obrasce po kojima društva i pojedinci funkcionišu u pokušaju da razumeju gubitak i nose se sa njim.

Paradoksalno je da najviše podataka o životima žena antička literalna dela i epigrafski spomenici donose kada su u vezi sa smrću pripadnica jedne od starosnih kategorija (D'Ambra 2007, 65-66). Zato bi donekle trebalo očekivati da pomenuta grupa preminulih devojaka bude jasno vidljiva i u funerarnom zapisu. Emocije roditelja povodom smrti ćerke koja nije stupila u brak translatuju se u materijal kroz često bogate grobne priloge, uz izbor specifičnih predmeta, i ovo je bio slučaj u celom Sredozemlju u

---

<sup>37</sup> Budući da je u mnogim kulturama pridavan veliki značaj očuvanju nevinosti pre braka, devojke su istorijski često bivale podvrgnute striktnoj kontroli članova zajednice (Brooks 2004, 595).

<sup>38</sup> Termini se odnose na mlade osobe koje još uvek nisu stupile u brak. Koncept ženskog celibata je u suštini bio nepoznat sem u slučaju vestalki, a čak su i one mogle da se udaju po završetku službe, između 36 i 40 godina starosti. O tome koliko je nezamislivo bilo da ženska osoba ostane neudata, govori i nepostojanje adekvatnog termina za takvu grupu stanovništva (Clark 1981, 195), pa makar i pogrdne i uvredljive prirode kakva je u srpskom jeziku reč „usedelica“.

antici (Dasen 2010, 25). U zapadnim provincijama Carstva izdvojena je grupa grobova devojaka i jako mladih žena, koje karakteriše neuobičajeno veliki broj komada nakita od skupocenih materijala, kao i još neki specifični delovi grobnog inventara.

### ***3.3.1. Grobovi sa neuobičajeno raskošnim inventarom***

Iako bi bilo za očekivati da je prisustvo nakita od zlata u grobovima žena, pogotovo imućnih pripadnica viših staleža, česta pojava, arheološka svedočanstva donose poptuno drugačiju sliku. Najveći deo rimskog nakita u zapadnom delu Carstva otkriven je sa jedne strane u Pompejima i Herkulanumu, i sa druge, u brojnim ostavama pohranjenim tokom nemirnih vremena u drugoj polovini III veka na teritoriji Francuske i Nemačke, kao i Mađarske (Facsády 2001). Za to vreme slični nalazi u sepulkralnom kontekstu retki su i oskudni. Odrasle ženske individue u najboljem slučaju mogu biti sahranjene sa parom naušnica, dok je pohranjivanje veće količine nakita (kao i predmeta od srebra, koji su takođe retki) poznato samo u perifernim delovima Carstva i kod varvara. Nalazi rimskog nakita u grobovima odraslih žena potiču iz Kalatisa (nedaleko od današnje Konstance), Gruzije, Male Azije, Sirije itd (Oliver 2000, 117). Na nadgrobni stelama iz Palmire, matrone su predstavljane sa preslicom i vretenom, simbolima braka, dok nakita ili nema, ili je prikazan jedan komad (Facsady 2009b, 690).

Stoga je posebno interesantna grupa grobova otkrivenih u visokoromanizovanim delovima Imperije, a prvenstveno na samom Apeninskom poluostrvu, koja se odlikuje izuzetno bogatim grobnim inventarima (Bedini 1995; Oliver 2000; Martin-Kilcher 2000). Radi se o sahranama osam ženskih individua preminulih u trenutku kada su bile stare između 8 i 20 godina. U tabeli 3 prikazani su osnovni podaci o ovim arheološkim celinama. Pored velikog broja nakita i delova odeće bitna karakteristika ovih sahrana je i prisustvo lutaka, amuleta i minijaturnih kopija svakodnevnih predmeta (Raaf 2013, 85). Martin-Kilcher (2000) izdvaja toaletni pribor, u koji ubraja i preslice i vretena, kao treću kategoriju predmeta koja se često javlja u repertoaru sa prethodno pobrojanim predmetima.

Ovde predstavljenoj grupi grobova treba pridodati i sahranu ženske individue stare između 20 i 25 godina, otkrivenu u Jerusalimu. Ostaci pokojnice bili su položeni u sarkofag od olova. Grobni inventar činila je dijadema od monetarnih medaljona, 15

pozlaćenih ukosnica, dva para naušnica od zlata, ogrlica, narukvica od uljanog škrljca<sup>39</sup>, boca od stakla i lutka (Rahmani 1960). Značaj ovog groba leži u činjenici da pokazuje postojanje običaja o kojima se u ovom odeljku govori i na prostoru istočnih provincija Carstva.

**Tabela 3** – Grobovi sa neuobičajeno raskošnim grobnim inventarima sa prostora Italije i zapadnih provincija.

Datovanje	Lokalitet	Pokojnica	Starost	Ritus	Sarkofag	Dijadema	Nakit (zlato)	Preslica/vreteno	Pribor za pisanje	Ogledalo	Kovčević	Amulet	Minijaturni predmeti	Puppa
0-50. g	Okolina Rima	"Grob devojčice"		?		✓	✓	✓	✓	✓	✓	✓	✓	
0-50. g	Apulija	"Mlada devojka"		I		✓	✓		✓		✓	✓	✓	
II v	Breskelo	Iulia Graphide	15	K									✓	
150. g	Rim, Prati Kastelo	Crepereia Tryphaena	14-17	I	✓	✓	✓	✓		✓	✓	✓	✓	✓
150-180. g	Rim, Via Kasija		8	I	✓		✓				✓	✓	✓	✓
150-180. g	Vetrara		Oko 20	I	✓		✓	✓			✓	✓	✓	
180-200. g	Rim, Valerano		16-18	I	✓		✓	✓		✓		✓		
280. g	Bon		9	I	✓		✓		✓	✓			✓	
300. g	Trento		12	I	✓		✓			✓		✓	✓	✓

Na ovom mestu detaljnije će biti prikazan grob devojke po imenu *Crepereia Tryphena* budući da je najilustrativniji primer pomenutih sepulkralnih celina, a biće od pomoći i u pokušaju davanja odgovora na još neka pitanja kasnije u ovom odeljku. Sarkofag u kome je bila sahranjena otkriven je maja 1889. godine prilikom radova na izgradnji Palate Pravde u Rimu, nedaleko od Hadrijanovog mauzoleja. Uz sarkofag pomenute devojke otkriven je još jedan, u kome su se nalazili ostaci *L. Creperiusa Euhodusa*. Pretpostavlja se da se radi o sahranama oca i ćerke ili brata i sestre. Ime devojke bilo je ispisano na poklopcu, koji je u međuvremenu uništen, dok je sam sarkofag bio ukrašen scenama oplakivanja na kraćim stranama.

Nakon otvaranja sarkofaga koje je u Rimu bilo praćeno velikim interesovanjem javnosti, otkriveno je da je njegova unutrašnjost bila ispunjena vodom. Nakit sa kojim je *Crepereia* bila sahranjena i dalje se nalazio na mestu, *corona* od zlatnih listića na glavi, ogrlica od zlata i smaragda oko vrata, a u predelu ušiju naušnice od zlata

<sup>39</sup> O uljanom škrljcu ili pseudogagatu više u fusnoti 126.

i bisera. Na grudima je otkrivena fibula od zlata sa umetnutom gemom od ametista, dok su se na prstima nalazila tri prstena od zlata sa dragim kamenjem. Jedan od umetaka, izrađen od kalcedona imao je ugraviranu reč *Filetus*, i pretpostavlja se da je u pitanju ime verenika, a da je predmet predstavljao verenički prsten (T. IV) (Martin-Kilcher 2000, 69).

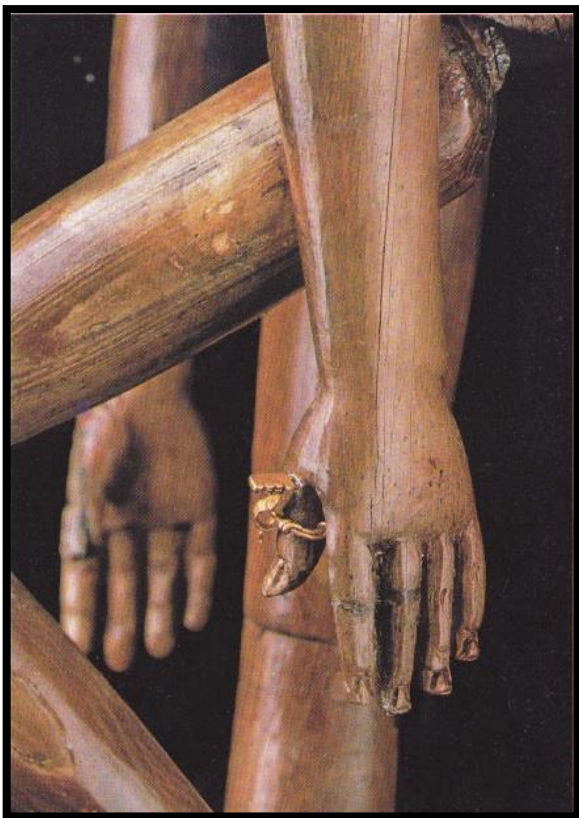

Sl. 20 - Prsten-ključ lutke  
Crepereiae Tryphaenae  
(prema: Sommella Mura 1982, 11).

Uz pokojnicu su bili položeni preslica i vreteno od ćilibara, kao i lutka od slonovače, koja je imala svoju sopstvenu opremu, sačinjenu od nakita, kovčežića i po dva minijturna češlja od slonovače i ogledala od srebra. Jedinstvenost ove sepulkralne celine dopunjena je činjenicom da je, među ostalom opremom, lutka imala i minijturni prsten-ključ, nalik onim koji se vezuju za matrone i njihove kovčežiće za nakit (Sl. 20) (Sommella Mura 1982, 11).

Crepereia Tryphena je u trenutku smrti bila stara između 17 i 19 godina, a živela je u drugoj polovini II veka naše ere, što je između ostalog potvrđeno i frizuroum lutke koja je modelovana po

uzoru na carice Faustinu Stariju i Faustinu Mlađu (T. V) (Bedini 1995, 65).

Endrju Oliver (2000, 117) postavio je dva bitna pitanja u vezi sa individuama sahranjenim sa raskošnim repertoarom nakita. Prvo od njih odnosi se na činjenicu da se u svim slučajevima radi o osobama mlađim od 20 godina. Da li je takva situacija slučajnost, ili se radi o običaju koji je rezervisao bogat repertoar nakita upravo za ovu starosnu grupu? Drugo pitanje je da li postoji mogućnost da se radi o neudatim osobama. Kao što je već navedeno u fusnoti 27, devojke su u brak stupale u kasnim „tinejdžerskim“ ili u ranim dvadesetim godinama, tako da je u svetlu ove informacije logično pretpostaviti da se najvećim delom radi o individuama koje nisu bile udate. Dodatni dokaz za ovakvu hipotezu je prisustvo lutaka u tri slučaja. *Puppae* su, kao što je već pokazano, bile simbol

devojaštva i kao takve žrtvovane neposredno pred venčanje. Oliver ne spominje kao potencijalni argument jednu od ogrlica iz Valerana, koja je na sebi imala zlatni privezak u obliku polumeseca (Sl. 21; T. VI). Ukoliko bi interpretacija ovih artefakata kao amuleta nošenih od strane devojčica i devojaka do trenutka udaje bila tačna, potkrepila bi teoriju, ali ipak treba imati u vidu da se radi o usamljenom slučaju.



Sl. 21 – Ogrlica sa lunulom, Valerano, Italija  
(prema: Bedini 1995, 43).

U prilog predloženoj hipotezi idu i rezultati evolucionističkog pristupa funerarnoj praksi. Za razliku od procesnih arheologa, koji su razlike u brojnosti i skupocenosti predmeta polaganih u grob pripisivali isključivo statusu, evolucionistička teorija je, koristeći se brojnim kroskulturalnim i etnoarheološkim poređenjima utvrdila da intenzitet žalosti za preminulim varira u skladu sa stepenom srodstva i predispozicijom za nastavak vrste. Ukratko, ova biološka determinisanost uslovljava najveću žalost za članovima porodice/zajednice sa najvećim reproduktivnim potencijalom, a ta žalost se manifestuje u funerarnom zapisu kroz neuobičajen tretman i raskošnost priloga. Po pravilu su to mlade osobe stare između 15 i 20 godina (Macdonald 2001, 706), i čini se da ni rimsko društvo nije bilo izuzetak po tom pitanju.

Generalno odsustvo zlatnog nakita u grobovima zapravo odgovara važnom mestu koje taj tip lične imovine zauzima u rimskom ostavinskom pravu. Praksa da se nakit i drugi vredni predmeti nasleđuju sa generacije na generaciju nedvosmisleno je potvrđena

u pravnim tekstovima, a ona je, sama po sebi, u suprotnosti sa praksom pohranjivanja pomenutih predmeta u grobove. Ilustrativan u pogledu ove teme je odlomak iz Scevolinog kodeksa:

*Quisquis mihi heris erit, fidei eius committo, uti ornamenta mea omnia aurum argentum vestimenta, quibus ego usa sum, ne veneant et filiae meae reserventur.*

*Kogod bio moj naslednik, postavljam mu **fideicommissum** da spreči prodaju mog nakita, zlata, srebra, odeće, koje sam koristila, i da ih sačuva za moju ćerku.*

(Scaev. *Dig.* XVIII, u: *Ius. Dig.* XXXIV 2.16)

Sa druge strane, od Ulpijana se može saznati da je postojao jasan stav koji je osuđivao sahranjivanje sa nakitom:

*Non autem oportet ornamenta cum corporibus condi, nec quid aliud huiusmodi, quod homines simpliciores faciunt.*

*Štaviše, nije ispravno pokopavati **ornamenta** (nakit) sa mrtvima, niti bilo šta slično, kao što to rade prosti ljudi.*

(Ulp. *Ad Ed.* 34, u: *Ius. Dig.* 11.7.14.5)

Treba istaći činjenicu da rimski zakoni nalažu mužu da u slučaju smrti supruge vrati miraz njenom ocu, ali je za svako dete koje je rodila tokom braka, imao pravo da zadži petinu istog. Dakle, ako bi do smrti žene došlo pre nego što bi ostavila potomstvo, njen otac bi imao u svom posedu celokupan miraz (čiji sastavni deo je u najvećem broju slučajeva bio i nakit), kao što bi to bilo u slučaju njene smrti pre udaje. Budući da je rimsko pravo predviđalo da sahrana žene bude plaćena od miraza, Oliver (2000, 120) zaključuje da se od oca očekivalo da polaganjem nakita u grob pokaže makar deo onoga što bi prerano preminula ćerka ponela sa sobom u novo domaćinstvo, i da stoga grobove sa neuobičajeno velikom količinom nakita treba posmatrati kao poslednja boravišta

ženskih individua koje nisu stupile u bračni odnos, ili koje su preminule ubrzo nakon udaje, a pre nego što su rodile dete.<sup>40</sup>

Mogućnost toga da je porođaj bio kriterijum za definisanje ove kategorije stanovništva ostavlja prostor za fleksibilnost gornje starosne granice, ali je svakako za očekivati da bi, u slučaju tačnosti Oliverove hipoteze, većina individua preminula u drugoj polovini druge i prvoj polovini treće decenije života. Na tabeli 3 vidi se da u zapadnim delovima Carstva ovo i jeste bio slučaj.

Devet grobova otkrivenih na nekropolama Viminacijuma mogu se svrstati u sahrane koje odskaču većim brojem komada nakita i mogu biti od koristi u testiranju Oliverove hipoteze. Osnovni kriterijum za izbor grobova bilo je prisustvo više od jednog predmeta izrađenog od zlata, ili u jednom slučaju prisustvo predmeta od srebra i nakita od bronzne pored onog od zlata.

Treba još napomenuti da je par naušnica tretiran kao jedinstveni deo inventara, a ne kao dva artefakta. Pojedinačno se u grobovima javljaju upravo naušnice (jedna ili dve) a izuzetno retko drugi predmeti od zlata<sup>41</sup>. Treba imati na umu da je Viminacijum bio grad na granici Carstva, i da kada se govori o „izuzetno bogatim sahranama“ ne treba očekivati podjednako širok repertoar i luksuznost izrade nakita kao što je to slučaj u bogatijim provincijama.<sup>42</sup>

U tabeli 4 nalaze se osnovni podaci za dva groba kremiranih i sedam skeletno sahranjenih pokojnica koji su značajni za ovo poglavlje, a na ovom mestu će biti dat i detaljniji opis svakog od njih.

---

<sup>40</sup> Oltar *Miniciae Suavis* indirektno potvrđuje takvu praksu, budući da pored toga da je bila udata sa 14 godina donosi i podatak da spomenik podiže njen otac (D'Ambra 2007, 69).

<sup>41</sup> Ukupno je istraženo 200 grobova koji su kao deo inventara imali jedan predmet od zlata. U 189 (94,5%) slučajeva radi se o naušnicama. Prsten je bio usamljeni prilog od zlata u šest grobova (Pi G-164, Pe G-1011, G-3238, G-3637 i G-3966, Kb G1-5). Dva su primera u kojima su deo inventara bile ogrlice od zlatnih perli (Pe G-2047 i G1-95), a u po jednom igla od zlata (Pe G1-17nv) i *bullae* od istog materijala (Rit G-130, Sl. 7a). Na kraju, u grobu kremiranog pokojnika G1-587 na lokalitetu Više Grobalja otkriveni „ostaci kožne torbice sa višeslojno slepljenim listićima“. Nažalost, ne postoji crtež niti detaljniji opis poslednjepomenutog nalaza. U istom grobu otkrivena je i ukosnica od kosti sa tragovima pozlate čiji je vrh bio modelovan u obliku ženske figure. Treba napomenuti da u obzir nisu uzeti grobovi u čijim inventarima se nalazila pojedinačna perla od zlatnog lima ili dugme od zlata.

<sup>42</sup> Dobar primer predstavlja provincija Britanija na prostoru koje je takođe konstatovano da se grobovi mladih devojaka odlikuju većim brojem nalaza, prvenstveno nakita. Bitno je naglasiti da se ovde ne radi o predmetima od zlata, već mahom od bronzne i stakla, i u nekim slučajevima novca (Watts 2005, 82-83).

**Tabela 4** – Grobovi sa neuobičajeno raskošnim grobnim inventarima sa nekropola Viminacijuma.

Datovanje	Lokalitet	Starost	Pol	Ritus	Tip groba	Nakit (zlato)	Venerički prsten	Srebro	Amulet	Gagat	Ogledalo	Ostalo
Sredina II veka	Pećine G1-204	Mlada individua	/	K	MK-S II	✓		✓				Dva lonca i lampa, novac, balsamarijum, naušnica od bronzе, morske školjke
2/2 II - 1/2 III veka	Više grobalja G1-345	"Odrasla"	Ž	K	MK-S I	✓	✓					Lampa, balsamarijum, dva novca, morske školjke
1/4 III v	Pirivoj G-290	Odrasla individua	Ž	I	Slobodni ukop	✓				✓		
2/4 III veka	Pirivoj G-134	30-35	Ž	I	Konstrukcija od tegula	✓		✓	✓	✓		
1/2 III veka	Više grobalja G-1733	"Mlađi uzrast"	Ž (?)	I	Slobodni ukop	✓		✓		✓		Novac, privezak od ćilibara
III vek	Pirivoj G-205	"Dečji uzrast"	?	I	Konstrukcija od tegula	✓				✓		
III vek	Pećine G-4602	/	Ž	I	Slobodni ukop	✓		✓				Ukosnica, prsten od bronzе, steklene perle
Sredina - 2/2 III veka	Pećine G-736	30-40	Ž	I	Slobodni ukop	✓		✓				Novac
2/2 III veka	Rit G-148	Rane 20-e	Ž	I	Sarkofag od kamena	✓	✓	✓		✓	✓	Novac, posude od stakla

### *Carine (Više Grobalja) G1-345 (T. VII)<sup>43</sup>*

Radi se o grobu kremirane pokojnice neutvrđene starosti.<sup>44</sup> U vidu je obične grobne rake, crveno zapečenih stranica, tj. u pitanju je grob tipa Mala Kopašnica-Sase I (Јовановић 1984, 100-101). Loše kremirane kosti bile su rasute po celoj površini dna. Grobni inventar čine uljana lampa od keramike, balsamarijum od stakla deformisan usled izlaganja visokim temperaturama na lomači, fragmentovane ljuštore morskih školjki, dva novca od bronzе (Domicijan i Antonin Pije) i nakit od zlata.

Pored dve naušnice sa piramidalnom glavom i S alkom, otkriveni su i delovi ogrlice/narukvice od stilizovanih listova, kao i masivni prsten. Nažalost, ogrlica/narukvica je nestala prilikom pljačke muzeja i njen izgled je poznat samo na osnovu crteža. Dragana Spasić-Đurić (1996, 102) navodi izvesne analogije za ovakav tip ogrlica, ali budući da nalaz potiče iz groba kremiranog pokojnika nije moguće sa

<sup>43</sup> Publikovan u: Спасић-Ђурић 1996.

<sup>44</sup> Na G1 kartonu stoji rukom dopisana opaska da je u pitanju odrasla individua.



sigurnošću tvrditi na koji je način bio korišćen. Stoga treba ostaviti otvorenu mogućnost da se radi o tipu *corona-e*, svadbene krune od zlatnih listića. Izgled nalaza ovog tipa autoru je poznat jedino na već pominjanom primeru sahrane Crepereiae Tryphenae (Sl. 37), dok postoje još dva primera, po jedan u Rimu i u Pulji (Martin-Kilcher 2000, 69-70). Na slici 37 može se videti kako ovaj artefakt izgleda, i jasno je da se ne mogu praviti analogije sa predmetom iz groba G1-345. Sa druge strane, „ostaci kožne torbice sa višeslojno splepljenim listićima“, pomenuti u fusnoti 41 po opisu mogu odgovarati svadbenoj koroni otkrivenoj u Rimu. Kao što je već rečeno, ne postoji crtež niti detaljniji opis ovog nalaza.

Svakako najinteresantniji deo grobnog inventara predstavlja prsten od zlata sa širokom, trakastom alkam i zaravnjenom glavom, na kojoj su prikazane dve stojeće figure, ženska i muška, u stavu *dextrarum iunctio* (Sl. 22). Sličan primerak otkriven je u Prahovu i čuva se u Narodnom muzeju u Nišu, a Aleksandar Jovanović ga je na osnovu analogije sa prstenom otkrivenim u Bjeljini datovao u period IV-V veka (1978, 17, Sl. 18). Još dva predmeta ovog tipa, poreklom sa nepoznatih lokaliteta, iz fundusa Narodnog muzeja u Beogradu, Ivana Popović opredeljuje u drugu polovinu III veka (Поповић 1992, 29, kat. br. 36; 31, kat. br. 41).



Sl. 22 – Verenički prsten iz G1-345 (Vg)  
(prema: Спасић-Ђурић 2002, 92).

U stručnoj literaturi je prihvaćen stav da se radi o vereničkom prstenju, koje je darovano devojci prilikom čina veridbe. Upravo zbog toga ovi predmeti imaju izražen lični karakter i nije za očekivati da su ostavljani u nasledstvo kao što je to bio slučaj sa drugim nakitom od plemenitih metala. Na taj način, pojava vereničkog prstenja u sepulkralnim celinama implicirala bi da se najverovatnije radi o pripadnici treće ili četvrte starosne kohorte, mada je veridba bila dozvoljena i pre legalne starosne granice za udaju. Imajući u vidu prisustvo drugih predmeta od zlata, i sa druge strane odsustvo predmeta karakterističnih za vizuelni identitet udatih žena, može se pretpostaviti da je u G1-345

sahranjena neudata, ali verena, ženska individua, uz koju je položen i deo miraza u vidu zlatnog nakita.

Grob se na osnovu hronološki osetljivog materijala široko datuje u drugu polovinu II i prvu polovinu III v. Novac od bronzne datovan u poslednje dve decenije I veka je najverovatnije u produženoj upotrebi. Spasić-Đurić predlaže sredinu ili drugu polovinu III veka, najverovatnije zbog citiranih analogija vereničkog prstena, ali takvo mišljenje treba uzeti sa oprezom. Lampa otkrivena u grobu pripada Viminacijumskom tipu lampi sa ovalnim recipijentom i uglastim kljunom (Viminacium XVIII = Iványi XVIII), koji je u upotrebi od druge polovine I do sredine IV veka (Korać 2018, 365), tako da nije od pomoći u preciznijem hronološkom determinisanju ove grobne celine.

### ***Pećine G1-204 (T. VIII)***

Prema terenskom dnevniku radi se o sahrani dva kremirana pokojnika, starije i mlađe osobe, bez detaljnijeg izveštaja antropologa. U pitanju je grob tipa Mala Kopašnica-Sase II (Јовановић 1984, 100-103), koji je u više navrata u prošlosti devastiran. Očuvano je samo dno gornjeg etaža, dok su njegove stranice negirane ukopavanjem tri mlađa groba. Na dnu su otkrivena dva lonca od keramike, kao i jedna uljana lampa kružnog recipijenta i kratkog, zaobljenog kljuna (Viminacium VIII, varijanta K), kakve se na teritoriji Viminacijuma opredeljuju u hronološki period od Galbe do Marka Aurelija (Korać 2018, 203).

Donji etaž je imao pokrivač od naslaganih tegula koje su dislocirane prilikom pljačke, tako da očuvani grobni inventar najverovatnije nije potpun. Čine ga novac od bronzne iskovan za vreme Antonina Pija (148/149. g), ukosnica od bronzne, fibula od srebra koja je izrazito profilisana i ima potpurnu gredu, što je tip koji se datuje od kraja I do treće četvrtine II veka (Redžić 2007, 20), fragmentovana naušnica od bronzne, kao i više predmeta izrađenih od zlata.

Otkrivena je jedna zlatna bula, par naušnica od tanke zlatne žice, medaljon od zlatnog lima sa predstavom boginje, moguće Minerve, obučene u dugačak hiton opasan himationom i privezak od zlatne žice sa perlicom (Спасић-Ђурић 2002, 94).

Na osnovu neuobičajeno velikog broja predmeta od zlata, prisustva fibule od srebra, kao i odsustva predmeta vezanih za druge starosne kohorte, može se pretpostaviti

da se radi o sahrani pokojnice koja bi spadala u kategoriju neudatih devojaka. Terenski dnevnik navodi da je jedna od dve individue sahranjene u ovom grobu bila „mlađa osoba“, no taj podatak treba uzeti sa krajnjim oprezom.

Grob G1-204 je na osnovu hronološki osetljivog materijala datovan u sredinu II veka.

### ***Rit G-148 (T. IX i X)***<sup>45</sup>

Radi se o sahranama dvoje pokojnika unutar sarkofaga od kamena. Poklopac je izrađen od krečnjaka u vidu krova na dve vode ukrašenog akroterijama na uglovima (maloazijski tip sarkofaga). Komad u jednom uglu je u nekom trenutku bio odvojen od ostatka poklopca pa naknadno nalepljen uz pomoć krečnog maltera. Nije moguće utvrditi da li se se radi o namernom odsecanju prilikom sekundarne sahrane, ili o oštećenju nastalom prilikom izrade ili transporta.

Kosti su u najvećoj meri dislocirane, sem dela dugih kostiju donjih ekstremiteta. Ovo se može objasniti time da je voda ulazila u sarkofag kroz pukotinu na poklopcu u vreme većih padavina i tako spirala lakše kosti ka uzglavlju. Sa desne strane nalazio se muškarac stariji od 45 godina, a sa leve ženska individua u ranim dvadesetim godinama života. Nije bilo moguće utvrditi da li su sahrane istovremene ili je jedan skelet naknadno položen u sarkofag.

Sa desne strane pokojnika, u visini karlice, otkriven je ungentarijum od stakla, a na uzglavlju balsamarijum od istog materijala. Još jedan balsamarijum nalazio se među dislociranim dugim kostima donjih ekstremiteta pokojnice. Unutar sarkofaga su otkrivena i četiri novca od bronzine. Za dva je bilo moguće utvrditi poreklo iz viminacijumske kovnice (jedan je deo emisije cara Filipa Arabljanina), dok su dva novca bila nečitka. Za potonje se jedino na osnovu formata može pretpostaviti da su kovani u periodu III, odnosno III/IV veka.

Muškarac je bio položen na leđa u opruženom stavu, sa rukama ispruženim uz telo. Fizički antropolog procenio je visinu individue na 1,82 m. Oko kostiju stopala

---

<sup>45</sup> Prezentovan na XXIII LIMES kongresu, održanom septembra 2018. godine u Beogradu i Viminacijumu. Apstrakt: Danković, Mikić 2018, 69.

otkrivene su šunegle od gvožđa, a u uglu sarkofaga, nedaleko od kostiju stopala pokojnika otkrivena je pojasna garnitura od srebra.

Kosti pokojnice su najvećim delom bile dislocirane, mada se može pretpostaviti da je bila položena na leđa u opruženom položaju. Visina individue procenjena je na 1,48 m ( $\pm 3$  cm). U predelu lobanje otkrivena su dva para ukosnica sa loptastim glavama, jedan od gagata, a drugi od kosti. U ovom delu otkriven je i par naušnica od zlata sa umecima od stakla, za kakve ne postoje direktne analogije, ali ih je na osnovu tipoloških karakteristika (kukica u vidu slova „S“, glava sa ležištem za umetak) moguće opredeliti kao varijantu tipa VII prema Ivani Popović (Поповић 1996, 24-25), odnosno XII ili XIII prema Bebini Milovanović (Миловановић 2007, 21-24). Pomenuti tipovi široko se datuju u period II i III veka.

U središnjem delu sarkofaga, gde su se po svoj prilici nalazile šake pokojnice, otkriven je prsten od zlata.<sup>46</sup> Na zaravnjenoj glavi retrogardno je ugravirana reč SIMP (Sl. 23). Može se pretpostaviti da se radi o vereničkom prstenu, sa urezanim inicijalima budućeg muža. Ova hipoteza je obrazložena na stranama 123-124. Malo je verovatno da je devojka pre trenutka u kome je bila obećana proscu imala potrebe za pečatnim prstenom.



Sl. 23 – Verenički prsten iz G-148 (Rit)  
(DCV).

---

<sup>46</sup> Unutrašnji prečnik samog prstena (16 mm) takođe upućuje na opravdanost atribucije predmeta pokojnici. Prstenje koje se uobičajeno nalazi u grobovima ženskih individua ima maksimalne vrednosti promera od 17 mm (Swift 2017, 23). U obzir treba uzeti i da je pokojnik sahranjen u ovom sarkofagu bio robusne građe, što umanjuje verovatnoću da je prsten pripadao njemu.

Među dislociranim dugim kostima donjih ekstremiteta pokojnice, najverovatnije u predelu karlice, otkriveno je ogledalo od srebra, sa drškom izrađenom u vidu Herkulovog čvora (Sl. 24). Ogledala su predmeti sa ritualnom ulogom pri različitim obredima prelaza, i zauzimala su značajno mesto u pripremi neveste na dan venčanja. Kao takva logično je očekivati ih samo u grobovima udatih žena, međutim kao što se može videti u pododeljku 3.5.2.2, pokazala su se kao



Sl. 24 – Srebrno ogledalo iz G-148 (Rit) (DCV).

nepouzdana oruđe u rekonstruisanju starosnog identiteta. Luksuzno ogledalo iz G-148 ipak je moglo biti izrađeno namenski za čin svadbene procesije i kao takvo predstavljati deo miraza. Na ovakav zaključak upućuje način modelovanja drške, u vidu motiva sa snažnom simbolikom tokom ceremonije venčanja. Naime, nevesta je tokom svadbene procesije nosila pojas vezan upravo na ovaj način u verovanju da on ima moć da zadrži izabranikovu ljubav. Tokom prve bračne noći mladoženja je razvezivao čvor koji je čuvao nevinost devojke, na simboličan način prizivajući plodnost samog Herkula, za koga mit kaže da je bio otac sedamdesetoro dece (Hersch 2010, 110). Dodatno, ovaj mitski junak je u antici bio prikazan na magijskim gemama namenjenim zaštiti stomaka, odnosno odbrani ženskog zdravlja od različitih zlih sila (Dasen 2008). Analogija za pomenuti tip drške ogledala postoji u Vrokseteru u Engleskoj, gde se nalazi na najvećem kružnom ogledalu otkrivenom na prostoru Britanije, a treba pomenuti i posrebrene primerke od bronzne iz *Verulamiuma* i Čestera (Allason-Jones 2005, 137).

Ispod ogledala i na njemu, kao i na prostoru oko ovog predmeta, otkriveno je osam alkica od zlata, u četiri od kojih su očuvani umeci od zelenog stakla, te 123 perle od zlata, 35 od bisera i 173 od plavog stakla. Verovatno su ti artefakti bili našiveni na torbicu u kojoj je čuvano ogledalo. Treba još napomenuti i zlatne niti kojima je mogla biti vezana pomenuta torbica, uz podjedanku mogućnost da one mogu poticati i sa nekog odevnog predmeta. U grobu je otkrivena još i T fibula od srebra. Ovaj tip fibula široko se datuje u

period od kraja II do početka IV veka. Primerak iz G-148 bi se mogao svrstati u varijantu 6 prema tipologiji Saše Redžića, na viminacijumskim nekropolama datovanu u kraj III i početak IV veka (Redžić 2007, 63).

Dve su moguće interpretacije ove sepulkralne celine. Najpre treba imati u vidu neuobičajeno veliki broj predmeta od plemenitih metala otkrivenih uz pokojnicu, koji upućuju na to da je bila sahranjena sa mirazom, bilo zbog toga što se nije udala ili što u braku nije rodila dete. Igle od gagata bi mogle da upućuju na određene zdravstvene probleme vezane za reproduktivne organe, što samo po sebi ne daje prevagu nekom od objašnjenja.<sup>47</sup> Predmet koji bi vrlo lako mogao da predstavlja verenički prsten pokazuje da je pokojnica bila zaručena, ako ne i udata, ali ni on ne daje prednost jednoj od opcija. Interesantno je prisustvo ogledala koje je verovatno bilo pribavljeno u cilju korišćenja tokom venčanja, ali kao skupocen predmet bilo deo miraza.

Delimično problematičan deo inventara moglo bi predstavljati prisustvo bisera našivenih na torbicu budući da se oni dovode u vezu sa ženama koje su rodile decu i nošenjem istih želele da istaknu tu okolnost. Sa druge strane, nosile su ih i neveste priželjkujući i naglašavajući buduću materinsku ulogu. Plinije Mlađi donosi primer Minucije kojoj je otac želeo da pokloni bisere, što je sprečila njena preuranjena smrt, neposredno pre venčanja (Kunst 2005, 137-138). U svakom slučaju, malo je verovatno da su sitne biserne perle na torbici mogle da šalju istu simboličnu poruku kao one većih dimenzija nošene na naušnicama ili ogrlicama. Značenje nakita sa biserima, kao i zakonski propisi koji su određivali ko sme a ko ne sme da ga nosi, posebno su obrađeni u pododeljku 3.6.1. ovog rada.

Budući da je osteološki materijal otkriven u sarkofagu izuzetno dobro očuvan, različite multidisciplinarnе metode mogle bi da budu od velike pomoći u rekonstruisanju životnog doba pokojnice. Prvenstveno se ovde misli na DNK analizu. Ukoliko bi se utvrdilo da su pokojnici u srodstvu, naprimer otac i ćerka, ili brat i sestra, moglo bi se pretpostaviti da je ženska individua preminula pre stupanja u brak zbog čega je i sahranjena sa mirazom koji nije ponela u muževljevu kuću.

Sa druge strane, u slučaju da pokojnici nisu bili članovi iste porodice, realno bi bilo za pretpostaviti da se radi o supruzi koja je preminula pre nego što je ostavila porod, zbog čega bi i bila sahranjena sa nakitom koji nije imala kome da zavešta. Ukosnice od

---

<sup>47</sup> Gagat i problematika polaganja predmeta izrađenih od ove sirovine u grobove obrađeni su u odeljku 4.2.

gagata bi u tom slučaju upotpunile priču, svedočeći o problemima vezanim za reproduktivne organe, tj. o neplodnosti.

### ***Pećine G-736 (T. XI)***

Radi se o sahrani slobodno ukopane pokojnice položene na leđa u opruženom stavu. Leva ruka je bila ispružena uz telo dok je desna bila savijena u laktu sa šakom položenom na levu nadlakticu. Dužina skeleta *in situ* iznosila je 150 cm, a antropolog je na G kartonu naveo da se radi o ženskoj osobi staroj između 30 i 40 godina.<sup>48</sup>

Pored lobanje otkriven je par naušnica od zlata sa „S“ karikom za fiksiranje. Glave naušnica su od tankog lima kvadratnog oblika sa umetkom od stakla zelene boje. Ovaj tip naušnica široko se datuje u period od II do prve polovine IV veka (Milovanović 2007, 103). U predelu vrata i glave otkriveni su ostaci ogrlice načinjene od perli, od kojih je po 46 od kaolinske gline i stakla, 17 od ćilibara i jedna od srebra. Na ogrlici se nalazio oktagonalni privezak od srebra a zatvarala se kopčom od zlata. U predelu leve podlaktice otkriven je masivni prsten od zlata rađen u tehnici livenja sa umetnutim oniksom. Uz levi obraz pokojnice otkrivena je spatula od srebra. Unutar groba je otkriven i jedan novac od bronz, koji je kovan za vreme vladavine Gordijana III.

Više od jednog predmeta od zlata, prisustvo spatule i priveska od srebra, kao i odsustvo predmeta vezanih za druge starosne kohorte, indicira da se radi o sahrani pokojnice koja bi spadala u kategoriju neudatih individua. Ukoliko se uzme u obzir zabeleška antropologa o starosti između 30 i 40 godina, postoji mogućnost da se radi o ženi koja je bila udata ali nije za sobom ostavila potomstvo koje bi nasledilo nakit.

Grob G-736 je na osnovu novca datovan u sredinu ili drugu polovinu III veka.

### ***Više Grobalja G-1733 (T. XII)<sup>49</sup>***

Radi se o sahrani slobodno ukopane pokojnice (?) od čijeg skeleta su bili očuvani samo fragmenti kalote lobanje, deo mandibule i nekoliko rebara. U dnevniku stoji da se

---

<sup>48</sup> Radi se o skeletu analiziranom tokom starije faze iskopavanja.

<sup>49</sup> Publikovan u Спасић-Ђурић 2007.

radi o „pokojniku mlađeg uzrasta“ bez detaljnijeg opisa. U šturoj dokumentaciji dostavljenog od fizičkih antropologa piše da se radi o „odrasloj individui“.

Pored novca od bronzne kovanog za vreme vladavine cara Elagabala, 218-222 g. i priveska od ćilibara, grobni inventar je činio veći broj komada nakita koji se može razvrstati u dve grupe. Prvu grupu čine predmeti od plemenitih metala, gde neizostavni element predstavlja naušnica od zlata sa „S“ karikom za fiksiranje i glavom u vidu šestostrane piramide, široko datovana u period II i III veka (Milovanović 2007, 88). Pored naušnice, otkriveni su fragmentovani prsten od srebra, oplata od zlatnog lima i medaljon izveden umetanjem dvoslojne kameje od ahata u kasetu od zlatnog lima. Dragana Spasić-Đurić (2007) smatra da je kameja sudeći po stilsko-tipološkim karakteristikama izrađena tokom I veka, a da je nakon nasleđivanja sa generacije na generaciju jedne ili više porodica, početkom III veka ufasovana u kasetu, na taj način formirajući medaljon. Ukoliko je ova pretpostavka tačna, dodatno je ilustrovan stav stanovnika Rimskog carstva a možda i jedne konkretne porodice po pitanju nasleđivanja nakita, što je u jednom trenutku prekršeno, verovatno iz razloga koji su izneti u ovom poglavlju.

Drugu grupu priloga čine ogrlica od 54 perle od gagata, segmentarna narukvica od istog materijala i prsten od stakla crne boje koji je najverovatnije imitirao daleko skupoceniji i luksuzniji gagat.

Prisustvo gagata u G-1733 bi eventualno moglo da ukaže na zdravstvene tegobe pokojnice, što bi dalje učinilo mogućnijom pretpostavku da se nije udavala, zbog čega je i sahranjena sa nakitom koji je bio spremljen kao miraz. Budući da nije ostavila potomke nije imala ni kome da zavešta svoj nakit, među kojim je i kameja koja je mogla biti nasleđivana sa kolena na koleno u njenoj porodici tokom bezmalo dva veka. Bitno je još naglasiti odsustvo predmeta specifičnih za grobne repertoare udatih žena.

### ***Pirivoj G-134 (T. XIII)<sup>50</sup>***

Radi se o sahrani pokojnice unutar ciste konstruisane od tegula. Grob je bio neopljačkan i inventar je sačuvan u celosti. Otkriven je tokom novih iskopavanja tako da su dostupne i detaljnije analize fizičkog antropologa. U pitanju je ženska osoba, čija je

---

<sup>50</sup> Publikovan u Milovanović 2018, 107;110; fig. 3.



starost procenjena na 30-35 godina. Bila je visoka 146/147 cm i na osnovu kostiju može se zaključiti da nije obavljala zahtevnije fizičke poslove.

Pored novca od bronzе, iskovanog u bitinijskom gradu Nikeji, kojim je ova sepulkralna celina datovana je u drugu četvrtinu III veka, uz skelet je otkriven i raskošan repertoar nakita. U lobanji se nalazila naušnica od zlata sa „S“ karikom za fiksiranje i kružnom, puno livenom glavom, široko datovanom u period od ranog II do prve polovine IV veka (Поповић 1996, 23-24), a u predelu vrata lanac načinjen od zlatne žice i staklenih perli tamnoplave i tamnocrvene boje, sa srololikim priveskom. Takođe su otkriveni monetarni medaljon od srebra sa inkorporiranim novcem od bronzе, prsten od srebra sa umetnutom gemom, privezak od srebra sa umetnutim ljubičastim dragim kamenom (ametist?), alka od srebra zrakastog okvira, i delovi priveska od srebrnog lima.

Inventar ovog groba upotpunjuje još jedna ogrlica i nekoliko privezaka koji su se najverovatnije nalazili na njoj, a koji su specifični po svom apotropejskom karakteru. Ogrlica je bila načinjena od tri niza perli od gagata, kojih je otkriveno ukupno 323, kao i 38 perli od kosti. Kao što je već napomenuto, gagat je imao zaštitnu ulogu kada su u pitanju problemi žena sa reproduktivnim organima (videti poglavlje 4.2). Na desnoj strani ogrlice nalazili su se manji privezak od zlata i manja zlatna alka zrakastog oboda<sup>51</sup>, a privezak trećeg niza ogrlice predstavljao je medaljon od zlata sa



Sl. 25 – Medaljon sa predstavom Meduze iz G-134 (Pi) (DCV).

umetnutom kamejom od plavog kamena na kojoj je predstavljena Meduza (Sl. 25). Apotropejska moć ovog mitološkog bića štitila je osobu koja je na nakitu nosila njenu predstavu. Meduzina glava imala je posebnu zaštitničku ulogu kod žena, ako se ima

<sup>51</sup> Najverovatnije je i pomenuta srebrna alka zrakastog oboda pripadala ovoj ogrlici.

u vidu da je njen okamenjujući pogled delovao samo na muškarce (Milovanović, Anđelković Grašar 2017, 173). Interesantno je da su u *Eburacum*-u (današnji Jork) otkrivena tri priveska modelovana u vidu glave ove Gorgone, izrađena upravo od gagata. Jedan od njih, sa poznatim kontekstom nalaza, potiče iz sepulkralne celine (IHMCY 1962, 142).

Unutar groba su otkrivene i tri kapsule od srebra (jedna cela i dve oštećene). U obliku su tubulusa sa po tri petljice za kačenje. Ovakvi predmeti poznati su sa viminacijumskih nekropola a u nekoliko njih otkrivene su zlatne i srebrne *lamellae*, na kojima su bili urezani magijski tekstovi i simboli. Na osnovu analogija širom Carstva zna se da su ovi tekstovi nekada imali generalnu zaštitničku ulogu, a da su u nekim slučajevima pravljani specijalno za potrebe zaštite od određenog zlog entiteta ili bolesti. Tri *lamellae* otkrivene u Viminacijumu publikovane su u Korać, Riel 2017.

Iako bi sudeći prema broju godina individue sahranjene u G-134 bilo za očekivati da je bila udata, prisustvo neuobičajeno velikog broja artefakata od zlata i srebra, upotpunjeno sa odsustvom predmeta vezanih za starosnu kategoriju žena koje su stupile u brak, upućuju na suprotan zaključak. Ovakvo tumačenje dodatno podupire prisustvo više predmeta apotopejskog karaktera. Među njima se svakako ističe ogrlica od gagata, za koji se verovalo da je delotvoran kod problema sa matericom, te možda upravo u zdravstvenim tegobama ove prirode treba tražiti razlog za izostanak stupanja u brak i ostavljanja poroda kojem bi nakit bio zaveštan.

### ***Pirivoj G-290 (T. XIV)<sup>52</sup>***

U pitanju je sahrana odrasle ženske individue koja je bila slobodno ukopana u opruženom stavu na leđima, sa rukama savijenim u laktovima i položenim na karlicu. Nažalost, ne postoji detaljniji izveštaj fizičkog antropologa sem navedene široke kategorizacije.

Pored lobanje otkriven je par naušnica od zlata sa umetnutim dragim kamenjem zelene boje, koje se datuju u period III i IV veka. Na grudima su otkriveni ostaci ogrlice u vidu 170 perli od gagata i zlatnog medaljona sa umetnutom kamejom od opala, na kojoj je predstavljena ženska bista u profilu. Na prstima leve ruke otkrivena su dva prstena,

---

<sup>52</sup> Publikovan u Milovanović 2018, 105-107; fig. 1.

jedan od zlata sa umetkom od kamena crvene boje, a drugi od gagata. Grob je datovan novcem sa likom carice Julije Domne, iskovanim između 211. i 217. godine.

Prisustvo gagata i većeg broja nakita od zlata u ovoj sepulkralnoj celini upućuju na najverovatnije neudatu osobu stasalu za brak, ili udatu ženu bez poroda.

### ***Pirivoj G-205 (T. XV)***<sup>53</sup>

Očuvana je samo konstrukcija od nasatično potavljenih tegula. Deo pokrivača ne postoji, što je po svoj prilici posledica pljačke. Terenski dnevnik navodi da su se „kosti pokojnika dečjeg uzrasta skoro u potpunosti raspale“, što je opservacija arheologa a ne fizičkog antropologa. Dužina kovčega od 1,16 m. najverovatnije upućuje na osobu mlađeg uzrasta, ali ovo svakako nije merodavna metoda određivanja starosti.

Unutar groba otkrivene su dve naušnice od zlata u formi karičice (Tip V prema Миловановић 2007, 16), koje se na teritoriji Gornje Mezije datuju u period od II do kraja III veka. U predelu uzglavlja otkriveni su ostaci ogrlice od 100 perli od gagata i 21 od zlata. U središnjem delu groba nađeno je 13 delova segmentne narukvice od gagata.

Inventar groba bi prema obrascima predloženim u ovoj disertaciji upućivao na neudatu žensku osobu. Budući da se skelet u potpunosti raspao, nije bilo moguće dobiti bilo kakve informacije o uzrastu i polu individue.

### ***Pećine G-4602 (T. XVI)***

Radi se o sahrani slobodno ukopane pokojnice položene na leđa u opruženom stavu. Desna ruka je bila ispružena uz telo dok je leva bila savijena u laktu sa šakom položenom na stomak. Dužina skeleta *in situ* iznosila je 150 cm. Ne postoji izveštaj fizičkog antropologa za ovaj grob.

Pored skeleta otkrivena je sahrana novorođenčeta za koju se u terenskom dnevniku navodi da možda pripada istoj sepulkralnoj celini.

Sa obe strane lobanje nađena je po jedna naušnica od zlata sa „S“ karikom za fiksiranje čije glave čine heksagonalne perle od zelenog stakla. Ove naušnice široko se datuju u III i prvu polovinu IV veka (Milovanović 2007, 91). U predelu potiljka otkrivene

---

<sup>53</sup> Publikovan u Milovanović 2018, 107; fig. 2.

su tri igle, jedna od kosti koja je prelomljena, i dve sa poliedarskim glavama, jedna od srebra a druga od bronzne. Oko glave i vrata nalazila se 31 perla od crnog i plavog stakla, kao i jedna od kosti, koje predstavljaju delove ogrlice. Na prstu desne ruke nalazio se prsten od bronzane žice, a na prstima leve ruke dva prstena od bronzne sa umecima za koje nije naveden materijal od koga su izrađeni. Na desnom ramenu nalazio se novac datovan u drugu polovinu III veka.

Uz novorođenče je otkrivena bula od bronzne, kao i novac od istog materijala iskovan u viminacijumskoj kovnici 239/240 g, za vreme vladavine Gordijana III.

Grob G-4602 višestruko je problematičan. Svrstan je u red onih sa neuobičajenom količinom nakita iako ima samo jedan par naušnica od zlata. Razlozi za ovakav njegov tretman su prisustvo ukosnice od srebra, što je materijal koji se izuzetno retko javlja u grobovima, kao i prstenja od bronzne. Nakit od bronzne je između ostalog izrađivan kao jeftinija varijanta zlatnog nakita, budući da ovaj metal takođe ima žućkasti odsjaj i na taj način podseća na skupoceniji materijal (Данковић *et al.* 2018, 80). Kao takav bio bi dostupan pripadnicima manje imućnih društvenih slojeva, a veći broj ovakvih predmeta unutar groba bio bi ekvivalent običaja polaganja miraza načinjenog od zlatnog nakita uz pokojnice koje su bile u posedu takvih predmeta.

Druga problematična stavka je sahrana novorođenčeta uz ovu individuu, koja bi hipotetički ukazivala na to da je pokojnica bila udata, rodila dete i možda umrla na porođaju ili neposredno posle njega te da je iz tog razloga bila sahranjena sa nakitom koji nije imala kome da ostavi. Kontraargument za ovakvu interpretaciju bilo bi odsustvo predmeta vezanih za formiranje vizualnog identiteta udate žene, ali kao što će biti pokazano u odeljku 3.5, postoji mogućnost da su neki od ovih artefakata bili izrađeni od propadljivih materijala. Bitno je naglasiti da je i sama povezanost novorođenčeta sa grobom upitna. Budući da skeleti nažalost nisu sačuvani za savremene metode analize, nije moguće dati odgovore na pomenuta pitanja. Sa druge strane, treba obratiti pažnju na buduća otkrića grobova sa većom količinom nakita od bronzne.

\*\*\*

Pored devet opisanih grobova moraju se pomenuti još tri u kojima je otkriveno više od jednog predmeta od zlata, ali čiji je inventar nepotpun usled pljačke groba, te stoga nije moguće izvoditi konkretne zaključke na osnovu njih. U prvom slučaju (Pećine

G-2171) se radi o sarkofagu od kamena, unutar kojeg su otkriveni ostaci tri pokojnika. Dva skeleta su pripadala odraslim osobama, a treći detetu<sup>54</sup>. Ostaci deteta nađeni su između nogu druge dve individue. Unutar kalote dečje lobanje otkrivene su ogrlica od zlatne žice sa nanizanim perlama od stakla i jedna naušnica od zlatne žice. Iako bi prisustvo nakita od zlata samo u delu grobnog inventara vezanog za dete bilo jako interesantno u svetlu hipoteze o ostavljanju takvih predmeta u nasledstvo (iz kog razloga majka nije bila sahranjena sa nakitom), činjenica da je poklopac sarkofaga bio probijen a kosti mahom dislocirane, onemogućuju davanje definitivnog suda o pomenutoj sahrani.

Drugi primer je grobna konstrukcija od opeka otkrivena na lokalitetu Nad Klepečkom (G-86). Grob je u najvećoj meri devastiran prilikom pljačke, tako su očuvane samo najniža zona kovčega i podnica. U ispuni je otkriveno vrlo malo dislociranih ljudskih kostiju. Fizički antropolog je na osnovu erupcije stalnih zuba procenio starost na 6-7 godina. Inventar groba činili su prsten i naušnica od zlata sa umecima od stakla zelene boje (Milovanović 2018, 119; Fig. 18), tri staklene perle i alka od bronzne. Nažalost, stepen uništenosti groba ne dozvoljava konačne interpretacije.

Na kraju, treba spomenuti i grob kremirane pokojnice G1-481 otkriven na lokalitetu Više grobalja unutar kojeg je pored para naušnica od zlata sa umecima od stakla otkriven i prsten od bronzanog jezgra sa oplatom od zlata i gemom sa predstavom krilatog genija. Grob je oštećen ukopavanjem otpadne jame.

\*\*\*

Kada se govori o praksi polaganja miraza u grobove potrebno je još jednom razmotriti i dati alternativnu interpretaciju inventara groba opisanog na stranicama 62 i 63 ovog rada (Rit G-3, Sl. 16, T. II), koja se oslanja na jedan pasus napisan od strane Ulpijana:

*Margarita si non soluta sunt vel qui alii lapides (si quidem exemptiles sint), dicendum est ornamentorum loco haberi: sed et si in hoc siut resoluti ut componantur, ornamentorum loco sunt. Quod si adhuc sint rudes lapilli vel margaritae vel gemmae, ornamentorum loco non erunt, nisi alia mens fuit testantis, qui haec quoque, quae ad ornamenta paraverat, ornamentarum loco et appellatione comprehendi voluit.*

---

<sup>54</sup> Opservacija arheologa u terenskom dnevniku.

*Biseri, ako nisu slobodni, ili drugo kamenje (ako se zapravo mogu izvaditi (iz nakita)) smatraju se nakitom; ali čak i ako su izvađeni da bi se ponovo ugradili predstavljaju nakit. Ali ako je kamenje ili biseri ili dragulji u neobrađenom stanju, neće se smatrati nakitom sem ako onaj koji sastavlja testament nema suprotnu nameru, što znači da i oni, takođe, kojima je namenio da budu korišćeni kao nakit, biti uključeni u kategoriju i termin nakit.*

(Ulp. *Ad Sab.* 44, u: *Ius. Dig.* 34.2.25.10)

Evidentno je da je u slučaju da su komadi dragog kamenja izrađeni sa namerom da budu deo nakita, gde svakako spadaju gеме, i oni sami posmatrani kao nakit. Ovom logikom bi se moglo teoretisati da nalazi otkriveni u grobu devoјčice na lokalitetu Rit nisu ostaci polomljenih i odbačenih predmeta, već delovi njene privatne svojine koju će u jednom trenutku poneti u kuću u koju će se udati. Postoji mišljenje da nakit, pogotovo kada je nekorisćen, u kovčežićima ili vrećicama, može da simboliše da je individua dorasla za udaju, i da služi kao miraz u zagrobnom životu (Brødholt 2012, 64).

Bilo koja od dve ponuđene hipoteze predstavljala bi usamljenu pojavu, ali možda blagu prevagu treba dati onoj navedenoj u pododeljku 3.2.2, uzimajući u obzir biološku starost individue.

\*\*\*

Grobovi sa „neuobičajeno bogatim“ repertoarom grobnog inventara se, kao što je već rečeno, u prvom redu odlikuju prisustvom više od jednog predmeta od plemenitih metala. U svih devet primera prikazanih u ovom poglavlju neizostavni element su naušnice od zlata, a uz njih je još nalaženo prstenje od zlata, srebra i u jednom slučaju od bronzе, ogrlice od zlatnih alki ili perli od različitih materijala sa raznolikim privescima, fibule od srebra, spatula i ogledalo od istog materijala itd. Atipičnost pojave ovih predmeta kao grobnih priloga, pogotovo u korelaciji, već je opisana u prethodnom tekstu.

Nažalost, fizičko-antropološke analize nisu dostupne za sve skelete, i ne mogu biti od veće pomoći u donošenju konačnog suda o grupi grobova o kojima je reč. U četiri od devet slučajeva ne postoje nikakvi podaci o polu i starosti, za po jednu sahranu je navedeno da se radi o mlađoj, odnosno odrasloj individui, dok je samo za jedan skelet

otkriven tokom ranijih iskopavanja dostupan izveštaj fizičkog antropologa o polu i starosti, gde se navodi da se radi o ženskoj individui staroj između 30 i 40 godina. Dva skeleta pripadaju korpusu grobova istraženih u kampanjama od 2000. godine naovamo, te za njih postoje i detaljniji izveštaji. U jednom slučaju radi se o ženskoj individui u ranim dvadesetim godinama života, a u drugom o osobi istog pola, staroj između 30 i 35 godina.

Ako se uporede izveštaji dostupni za viminacijumske grobove sa onima otkrivenim u zapadnim provincijama Carstva (tabela 3) primetna je veća individualna starost nekih od osoba sahranjenih u gornjomezijskoj prestonici.<sup>55</sup> Pre svega treba imati na umu da bi ova slika bila donekle drugačija da su dostupne starosti za sve pokojnice, budući da je izvesno da se u bar tri slučaja radi o mlađim individuama. Dalje, starost svakako ne može biti pokazatelj bračnog statusa jer je vreme udaje bilo proizvoljno, a ukoliko je ista bila odgođena određenim zdravstvenim ili problemima druge prirode ne treba da čudi prisustvo miraza u grobovima žene u tridesetim godinama života. Starost kao argument protiv tumačenja pomenutih grobova kao slučajeva *mors immaturae* dodatno gubi na težini ako uzmemo u obzir mogućnost da se radi o sahranama udatih osoba koje nisu za sobom ostavile potomstvo.

Inventari ovih grobova, međutim, nemaju kao svoje delove predmete koji bi upućivali na to da su pokojnice pripadale kohorti udatih žena, sa izuzetkom ogledala od srebra unutar sarkofaga sa lokaliteta Rit (Sl. 24, T. X). Luksuznost samog predmeta, kao i dekorativna drška u vidu Heraklovog čvora, upućuju na zaključak da se radi o ogledalu koje je pribavljeno namenski za ceremoniju venčanja, ali je kao takvo moglo predstavljati i deo miraza. Ogledala su, kao što se da videti u pododeljku 3.5.2.2, nepouzdan pokazatelj životnog doba, pa čak i roda.

Sa druge strane, upadljivo je prisustvo predmeta od gagata u više od polovine ovde predstavljenih grobova (5 od 9). Ukoliko bi se hipoteza da je ovaj materijal korišćen u medicinske svrhe pokazala kao tačna, što je na ovom stepenu istraženosti vrlo verovatno (odeljak 4.2), moglo bi se pretpostaviti da su navedene individue imale određene tegobe sa reproduktivnim organima. Takve okolnosti bi mogle da objasne polaganje miraza u grob, tj. da upute na zaključak da do udaje nije došlo upravo iz ovih razloga, ili barem da

---

<sup>55</sup> Ovo ne važi za grob ženske individue iz Jerusalima koja je preminula između 20. i 25. godine života (Rahmani 1960, 143).

je posledica bila nemogućnost rađanja, što bi objasnilo nešto veću biološku starost nekih od individua. Inventar groba „mlade žene“ u Čelmsfordu u Engleskoj odlikuje se neuobičajeno velikim brojem komada nakita od gagata, gde je upadljivo prisustvo priveska sa likom Meduze na ogrlici (Crummy 2010, 81), ali kao što je pokazano, distribucija predmeta od ovog materijala u Britaniji nije konzistentna sa situacijom na nekropolama Viminacijuma.

Pored artefakata izrađenih od gagata zanimljivo je i prisustvo amuleta i predmeta apotropejskog karaktera u dva groba. U jednom od grobova bez gagata otkrivena je bula od bronzne, dok su se u onom u kome je sahranjena individua stara 30-35 godina, pored predmeta od gagata nalazili i medaljon sa predstavom Meduze, kao i kapsule za skladištenje magijskih lamela. Činjenica da je osoba bila sahranjena sa svim ovim predmetima može ukazati na određene zdravstvene probleme zbog kojih nije došlo do udaje, čemu u prilog ide i prisustvo većeg broja predmeta od zlata i srebra. Budući da je u pitanju funerarna celina otkrivena tokom novih iskopavanja Viminacijuma, skelet se čuva u za to predviđenim depoima i moguće je podvrgnuti ga fizičko-hemijskim analizama, gde se prvenstveno misli na ispitivanje markera stresa na zubnom cementu radi utvrđivanja postojanja eventualnih trudnoća tokom života žene. Primena pomenute metode u ove svrhe je u razvojnoj fazi, sa tek nekoliko studija koje su za cilj imale prepoznavanje karakterističnih tragova koji su posledica gravidnosti (Kagerer, Grupe 2001, 79; Kuenzie, Wittwer-Backhofen 2008, 135).

Kao što se može videti na priloženoj tabeli 4, grupu grobova u kojima su potencijalno sahranjene ženske individue sa mirazom, čine dva groba kremiranih i sedam inhumiranih individua. Ovakav disbalans ponajpre može biti obrazložen mogućnošću da su predmeti prilikom kremiranja polagani na lomaču sa pokojnicom zbog čega su stradali u vatri. Brojni su primeri tragova gorenja na artefaktima otkrivenim u grobovima kremiranih pokojnika na viminacijumskim nekropolama.

Po jedan grob sa incineracijom pripada tipu Mala Kopašnica-Sase I odnosno Mala Kopašnica-Sase II, dok su sahrane skeletno sahranjenih pokojnica izvršene u jednom slučaju u sarkofagu od kamena, u dva u cistama formiranim od nasatično postavljenih tegula, dok se u pet slučajeva radi o slobodnim ukopima. Sahranjivanje individua varira od jednog od najluksuznijih vidova kakav je sarkofag, do slobodnih ukopa za koje su



potrebni minimalan trud i materijalno ulaganje, što dalje svedoči o rasprostranjenosti pretpostavljenog običaja u svim slojevima stanovništva, bez obzira na imovinski status.

Sahrane su izvršene u vremenskom dijapazonu od sredine II do početka druge polovine III veka. Datovanje samo dva groba u period II veka najverovatnije ne govori o širenju tradicije tokom III veka, već pre može biti posledica činjenice da je u ranijem periodu incineracija bila dominantni ritus, te da iz već pomenutih razloga nisu sačuvani svi predmeti položeni na lomaču.

Trenutni stepen istraženosti „neuobičajeno raskošno“ opremljenih grobova otkrivenih na nekropolama Viminacijuma ne opovrgava tezu da se radi o sahranama neudatih, ili žena koje su stupile u brak a nisu rodile, te su stoga sahranjene sa mirazom. Upadljivo je odsustvo predmeta vezanih za druge starosne kohorte. Antropološki izveštaji (gde su dostupni) nisu pokazali postojanje slučaja deteta mlađeg od sedam godina, dok je sa druge strane indikativno prisustvo predmeta od gagata, kao i različitih amuleta. Hronološki osetljiv materijal pokazuje da je ovakav običaj postojao barem od sredine II, pa sve do druge polovine III veka, i da ga je praktikovalo stanovništvo svih socijalnih staleža, nevezano za platežnu moć. Upadljivo je odsustvo raskošnih grobnih inventara u kasnoj antici, iako je u tom periodu u unutrašnjosti provincije (Nais, ali i šire balkansko područje) sahranjivanje sa skupocenim nakitom bilo uobičajeno (Јеремих et al. 2014, 99).

### 3.3.2. Olovni sarkofag iz *Vinceae*

Pre dalje analize distribucije predmeta od zlata u grobovima istraženim na viminacijumskim nekropolama, potrebno je posvetiti pažnju još jednoj funerarnoj celini, takođe otkrivenoj na ovom delu dunavskog limesa, na nepunih 30 kilometara zapadno od Viminacijuma. Radi se o sarkofagu načinjenom od olova, koji je bio ukopan uz vilu suburbanu lociranu u okolini antičke *Vinceae* (lokalitet Ćirilovac, današnje Smederevo). Ovaj nalaz spada u red gotovo nepostojećih sahrana devojaka sa neuobičajeno raskošnim grobnim inventarom čija je pripadnost trećoj starosnoj kategoriji epigrafski posvedočena.

Olovni sarkofag iz Ćirilovca detaljnije je publikovan od strane prof. dr Aleksandra Jovanovića i dr Mlađana Cunjaka (1987, 139-143). Datovan je u poslednju četvrtinu III veka. Poklopac sarkofaga je dekorisan motivom krsta upisanog u deltoid koji je integrisan

u hastu Hristovog monograma<sup>56</sup>, kao i sa tri lika Dionisa ili starijeg satira iz njegove svite. Pored dekorativnih elemenata, na poklopcu je konstatovan i urezani natpis, koji donosi ime individue sahranjene u sarkofagu. Pomenuti autori su tekst rekonstruisali na sledeći način: *Aureli(a)e S/alleli(ae) f(iliae) c(arissimae)* (Sl. 26).



Sl. 26 – Detalj poklopcu olovnog sarkofaga iz *Vinceae* sa urezanim natpisom, Muzej u Smederevu (fotografija: Ilija Danković).

Loše očuvani skelet „mlađe individue“ otkriven je unutar sarkofaga, a pol je određen na osnovu grobnog inventara. Uz pokojnicu je bila položena ogrlica od zlatnih perli, od koji su neke modelovane u vidu bureta, sa centralnom perlom u vidu kantarosa. Takođe je otkrivena igla sa glavom u vidu kantarosa (ili kratera sa volutnom drškom) od zlatnog lima, kao i prsten od srebra (T. XVII).<sup>57</sup> Perle u obliku kantarosa i bureta, kao i

---

<sup>56</sup> Tumačenje geometrijske dekoracije na ovom sarkofagu kao Hristovog monograma ipak treba uzeti sa dozom rezerve.

<sup>57</sup> Inventar groba nije identično predstavljen u različitim publikacijama, pa se tako spominju i dva prstena od zlata (Jovanović 2006a, 36)

glava igle, imale su profilaktičku ulogu, što nije zanemarljiva informacija u svetlu gore navedenih predmeta apotropejskog karaktera u sličnim grobovima u Viminacijumu.

Neuobičajeno raskošan inventar ovog groba, kao i činjenica da se radi o „mlađoj individui u saglasnosti su sa predloženom teorijom o sahranama nevenčanih ženskih individua. Ono što ovu sahranu izdvaja je natpis na sarkofagu, koji predstavlja retko nedvosmislen pokazatelj bračnog statusa preminule. Sahranu *filiae carissimae - najdraže ćerke* finansirao je neko od roditelja, što upućuje na zaključak da devojka još uvek nije stupila u bračni odnos, ili da je preminula pre nego što je u braku ostavila potomstvo, te prema već pomenutoj regulativi rimskog prava muž nije bio zadužen da snosi troškove sahrane.

Olovni sarkofag iz *Vinceae* na ovaj način pruža jedan od najkonkretnijih dokaza prakse polaganja miraza u grobove devojaka stasalih za udaju, koje je prerana smrt sprečila da stupe u bračnu zajednicu.

### ***3.3.3. Distribucija nakita od zlata na nekropolama Viminacijuma***

Još jedan od pokazatelja odnosa stanovništva Viminacijuma prema polaganju predmeta od zlata u grobove, odnosno ostavljanja istog u nasledstvo može biti distribucija nakita u grobovima u odnosu na individualnu starost.

Ovakvu statistiku nije moguće prikazati kada su u pitanju grobovi kremiranih pokojnika, kojih ukupno na viminacijumskim nekropolama ima 64, budući da za njih u najvećem broju slučajeva ne postoje izveštaji fizičkih antropologa. Logično je za pretpostaviti da se uglavnom radi o individua koje ne pripadaju najmlađoj starosnoj kategoriji, ali su, kao što je već navedeno u fusnoti 17, nedavne analize manjeg broja ovih grobova pokazale da se u njima mogu očekivati i ostaci individua u prvim godinama života. Čak i da to nije slučaj, ne bismo bili u mogućnosti da vežemo delove grobnog inventara uz pojedinačnog kremiranog pokojnika, čime bi različite starosne kohorte ostale praktično nevidljive.

Sa druge strane, grobove skeletno sahranjenih pokojnika je bilo moguće razvrstati u okviru donekle improvizovane podele (grafikon 2). Ukupno je istraženo 147 ovakvih sahrana, od kojih za 21, odnosno 14,3%<sup>58</sup> nisu dostupni izveštaji fizičkog antropologa,

---

<sup>58</sup> Vrednosti u procentima su zaokružene na jednu decimalu.

kao ni indirektne naznake u vidu komentara arheologa u terenskom dnevniku, dužine skeleta ili dužine grobnog kovčega, te za njih nije moguće ni okvirno pretpostaviti starosnu kategoriju.

U 33 groba (22,4%) otkriveni su ostaci individua koje su imale do 7 godina starosti, a za još 36 pokojnika (24,5%) se u terenskom dnevniku navodi da se radi o dečjim grobovima, tako da se može uzeti da se radi o pripadnicima jedne od prve dve starosne kohorte. Postoje tri primera (2%) koje izveštaji fizičkog antropologa svrstavaju u drugu, a četiri (2,7%) u treću starosnu kategoriju. Pored navedenih, za još petnaest sahrana (10,2%) može se pretpostaviti da pripadaju najmlađim kategorijama, sudeći prema dužini skeleta i veličini kovčega, što svakako ne predstavlja pouzdan metod.

Ukoliko se ne uračunaju poslednje navedeni grobovi, dolazi se do zbirno 51,6% sahrana individua koje pripadaju jednoj od prve tri starosne kohorte, tj. onih za koje je malo verovatno da su bile u bračnom odnosu. Kada se pridodaju i oni koje posredni dokazi svrstavaju u ovu grupu, dolazi se do 61,8%.

Fizički antropolozi su kao skelete odraslih ženskih individua opredelili humane osteološke ostatke u deset grobova, što čini 6,8% od ukupnog broja. Naposljetku, za tri skeleta (2%) je utvrđeno da pripadaju odraslim individuama muškog pola. U dva slučaja (oba sa starijih iskopavanja) osobe su bile sahranjene sa po jednom naušnicom od zlata (Vg G-1734 i Pi G-4). Stanovnici grada Rima su nošenje naušnica smatrali prikladnim samo za žene, dok je ovaj vid ukrašavanja kod muškaraca posmatran kao varvarizam, što je stav koji donose brojni antički autori (Plinije, Ksenofon, Juvenal, Plaut itd). Isidor navodi podatak da je kod grčke omladine bilo moderno da muškarac nosi zlatnu minđušu u jednom uhu, a postoje još i svedočanstva za Lidijce, Vavilonce, Libijce, Kartaginjane, kao i generalno za stanovnike istočnih delova Carstva (Allason-Jones 1995, 25). Iz ovog razloga naušnice nisu pouzdan pokazatelj roda individue, pogotovo kada u pitanju nije par, već pojedinačni predmet.

Treći grob u kome je sahranjena osoba determinisanog muškog pola je kao deo grobnog inventara imao bulu od zlata (Rit G-130). Kao što je već rečeno na strani 45, bule se na nekropolama Viminacijuma javljaju uz pokojnike raznih uzrasta i rodova. Sahrana odraslog muškarca sa bulom možda ukazuje na potrebu lokalnog stanovnika da se identifikuje kao punopravni rimski građanin (Stojić 2015, 53).

Pored navedenih, za još 22 groba (15%) se na osnovu indirektnih pokazatelja može pretpostaviti da su bili namenjeni sahranama odraslih individua, bez mogućeg preciznijeg određivanja starosti.

Kada se u obzir uzmu samo funerarne celine za koje su dostupni izveštaji antropologa (uz grobove koji su u terenskom dnevniku opisani kao dečji), kojih ukupno ima 89, postaje evidentno da je nakit od zlata u najvećem broju slučajeva polagan u grobove najmlađih starosnih grupa. Konkretno je ovo potvrđeno u 76 primera, što čini 85,4% uzorka. Pored toga, 10 sahrana (11,2%) pripada odraslim ženskim individuama, a 3 (3,4%) odraslim muškim individuama.

Potrebno je posebno naglasiti da je na nekropolama Viminacijuma nakit od zlata u pet slučajeva otkriven i uz individue preminule u prvim mesecima života.<sup>59</sup> Poređenja radi, na teritoriji Italije se nakit od zlata javlja samo u grobovima dece starije od jedne godine, na taj način možda ukazujući na njihov veći značaj, jer je više investirano u njih, kako emocionalno tako i ekonomski. Nekropola na Via Aldini u Rimu je najbogatiji inventar izrodila u grobovima dece (ali ne novorođenčadi) i žena (Carroll 2012, 43). Podaci izneti u ovom odeljku u kontrastu su sa situacijom na nekropolama Palmire. Nakit od plemenitog metala tamo čini 2/3 korpusa nalaza u grobovima „odraslih“ ženskih individua, dok je on u grobovima dece isključivo od legura bakra (Raat 2013, 71).

Ovakvo stanje bi moglo da bude dodatni dokaz za tvrdnju da je običaj zaveštavanja nakita deci bio široko rasprostranjen, te da je sa druge strane sahranjivanje odraslih žena sa nakitom bilo izuzetno retko. Moglo bi se teoretisati i da se u određenom broju slučajeva sahrana odraslih individua sa nakitom radi o osobama koje nisu stupile u brak ili ostavile porod te stoga nije bilo dece koja bi nakit nasledila, kao što je između ostalog za neke od njih i pokazano u prethodnom odeljku.

Na nekropolama u Britaniji primećen je sličan obrazac polaganja nakita u grobove dece i devojaka, uz njegovo potpuno odsustvo kod odraslih individua. Običaj je u toj provinciji bio sporadičan u ranijem periodu i postao široko rasprostranjen u periodu III/IV veka. Bitno je napomenuti da se ne radi o predmetima od zlata već o nakitu od pristupačnijih materijala. Grobovi devojčica i devojaka sa najvećim brojem komada nakita takođe su tumačeni kao sahrane sa mirazom (Watts 2005, 82-83).

---

<sup>59</sup> Pećine: G-339, G-974, G-4138 i G-4379; Pirivoj: G-275.

**Grafikon 2** - Distribucija predmeta od zlata na nekropolama Viminacijuma u odnosu na starost i pol.

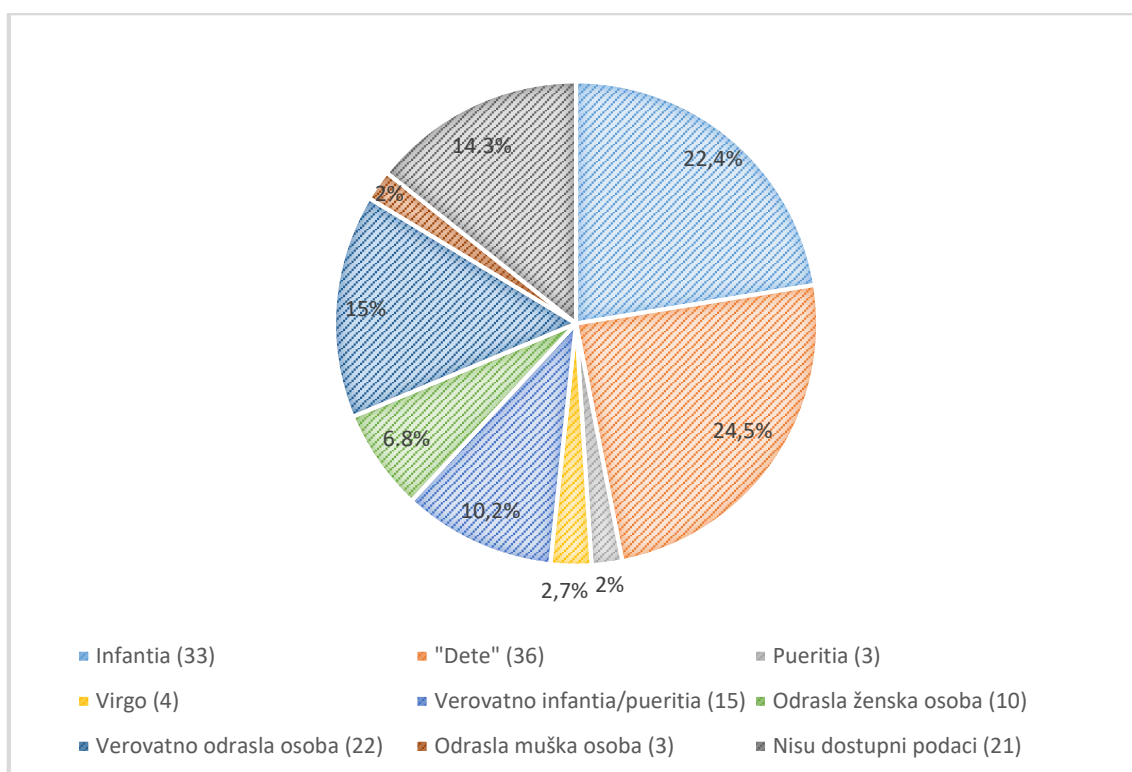

### 3.3.4. Pogrebna svadba

Običaj polaganja miraza u grob bi uz već pomenuta objašnjenja ritualnog rashodovanja predmeta namenjenih određenoj individui i želje porodice da prikaže bogatstva koja bi preminula devojka ponela u kuću u koju bi se udala, trebalo razmotriti i u kontekstu strategija koje su osmišljene sa ciljem da se ovim osobama obezbedi takozvana „dobra“ smrt, tj. da ispune svrhu njihovog života kroz venčanje *post mortem*. Zajednica često posredno ili neposredno učestvuje u regulisanju obaveza svojih članova. Ukoliko bi postojale poteškoće pojedinca u ispunjenju neke od predviđenih dužnosti, u ovom slučaju u pronalaženju supružnika, kolektiv bi na sebe preuzimao odgovornost da te prepreke otkloni. Preuranjena smrt individue bila bi ultimativna prepreka za ostvarivanje životne uloge i u tom kontekstu bi trebalo sagledati i angažovanje kolektiva na prevazilaženju novonastale situacije putem organizovanja „pogrebne svadbe“ (Јовановић 2015b, 111).

Postojanje mehanizama koji su nadomeštali neproživljeno iskustvo venčanja relativno je dobro dokumentovano u antropološkoj i etnografskoj građi, i potvrđeno je gotovo u svim delovima sveta (Kligman 1988, 219). Veselin Čajkanović donosi podatak o srpskom običaju da se „pogreb momka i devojke, koji su umrli *άωροι* <=prerano> vrši na način koji pogrebu daje karakter *venčanja*; to je poznato venčanje posle smrti, Totenhochzeit, koje je praktikovano i kod drugih indoevropskih naroda“ (Čajkanović 1994, 114). Ovakva praksa je zabeležena kod balkanskih naroda (Bugara, Srba, Vlaha), ali i severno od Dunava, u Rumuniji, Galiciji, Belorusiji, Litvaniji i južnoj Rusiji (Wagenvoort 1980, 91; Koenig 1946, 85).<sup>60</sup>

Zajednički imenilac u svim slučajevima je da pogrebna ceremonija dobija elemente svadbenog rituala, gde sahranu prati muzika i pevanje svadbenih pesama a pokojnik se, što je za ovu studiju i najbitnije, sahranjuje u venčanom odelu. Karakteristično je i prisustvo osobe koja igra ulogu ritualnog bračnog partnera (Јовановић 2015a, 157). Kao ekstremni vid poslednjepomenutog običaja javlja se ritualno žrtvovanje osobe sa kojom je pokojnik venčan, što je u X veku zabeležio arapski putnik Ibn Fadhlán tokom boravka kod neimenovanog slovenskog plemena severno od Dunava (Wagenvoort 1980, 91). Vršenje posmrtnog venčanja je u interesu kako mrtvih, tako i živih, jer se sprečava da pokojnica postane malevolentno biće koje se neće smiriti i vraćaće se da ispuni svoju životnu ulogu ali i da zadovolji nagone seksualne prirode (Kligman 1988, 216).

Arheološka literatura tek sporadično koristi etnoarheološke paralele u vezi sa pomenutom praksom u interpretaciji funerarnih celina. M. O. Šrader je, baveći se problematikom polaganja posuda zvanih *λουτροφόροι* na grobove na prostoru Atike, primetio da su identični predmeti imali ulogu u svadbenim ceremonijama, gde je pomoću njih zahvatana voda kojom su se mladenci kupali dan pre ili na sam dan venčanja. Budući da ne postoje analogije za sličnu praksu u antičkoj Grčkoj, on se pozvao na paralele sa već opisanim slovenskim običajima (Toutain 1905, 325).

Domaća stručna literatura donosi interesantan primer sahrane na kasnoantičkoj nekropoli Slog u selu Ravna kod Knjaževca. Radi se o inhumaciji devojčice uz koju je

---

<sup>60</sup> Interesantno je da su neki aspekti ovih običaja našli svoj put i do savremene književnosti, pa tako Izabel Aljende u jednom od svojih najznačajnijih romana *Kuća Duhova*, opisuje izgled jedne od protagonistkinja koja je preminula. Devojku je porodica obukla u venčanicu a na glavu su joj stavili venac od voštanih cvetova, koji je čuvala za dan svog venčanja (Aljende 2016, 27).

bio pokopan i dečak. Starost obe individue procenjena je na 6 godina. Na grudima devojčice otkriveni su ostaci ugljenisane jabuke među kojima se nalazilo i šest novaca Konstancija II i Konstansa. Jabuka sa zabodenim novčićima je u srpskog etnografiji poznata kao kulturni predmet korišćen u obredu venčanja, što je navelo autorke da ovaj dvojni grob interpretiraju kao posmrtno venčanje vršnjaka preminulih u kratkom vremenskom razmaku (Петковић, Миладиновић-Радмиловић 2013, 49-50). Na tlu Srbije poznata su još dva ovakva nalaza, jedan unutar kremacije datovane u prvu polovinu IV veka, otkrivene u Maloj Kopašnici kod Leskovca (Zotović 1964, 106), a drugi sa kasnoantičke nekropole kod Beške gde su „koštice jabuke“ i jedan primerak novca Konstancija II otkriveni unutar groba odraslog muškarca (Marijanski-Manojlović 1987, 50).<sup>61</sup> Problematično je polaganje ovakvog predmeta uz dete staro svega 6 godina, koje svakako nije spadalo u kategoriju osoba doraslih za udaju, ali treba imati na umu da se radi o celini datovanoj u period kasne antike, kada po svemu sudeći dolazi do promene percepcije životnog toka kao i fundamentalnih magijsko-religijskih shvatanja. Ne treba gubiti iz vida ni da se radi o naselju lociranom u unutrašnjosti provincije, gde postoji mogućnost dužeg opstajanja autohtonih običaja.

Pretpostavljajući postojanje određenih pojava oblika prakse venčavanja pokojnika, zanimljivo je revidirati interpretaciju grobnog inventara *Crepereiae Tryphenaе*, koji je detaljnije predstavljen na stranama 75-76 i prikazan na tablama IV i V. Sa jedne strane nalaze se *puppa* i raskošni repertoar nakita koji, kao što su Oliver (2000) i Martin-Kilcher (2000) ispravno i primetili, upućuje na zaključak da se radi o neudatoj individui koja je dostigla godine u kojima se očekivalo da stupi u brak. Starost pokojnice od 14-17 godina, još jedan je argument u korist ove pretpostavke. Otkriće prstena sa ugraviranim imenom verenika može da ukaže na to da je budući muž već bio izabran i da su pripreme za venčanje verovatno bile u toku.

Nasuprot pomenutim predmetima stoji prisustvo preslice i pršljenka od ćilibara, koji simbolički upućuju na vrline koje krasi jednu matronu, i čije prisustvo u grobnim celinama najverovatnije upućuje na zaključak da se radi o udatoj individui, kao što je

---

<sup>61</sup> Simbolika jabuke je višestruka. Može označavati ljubavni ili svadbeni dar, i kao takva se dovodi u vezu sa Afroditom (Foster 1899, 55; Littlewood 1968, 148-157). Predstave žena i devojaka koje u desnoj ruci drže jabuku (ili nar) česte su na rimskim nadgrobim spomenicima, i dovode se u vezu sa plodnošću, izobiljem i regeneracijom (Eckardt 2014, 171).



pokazano u pododeljku 3.5.3. ovog rada<sup>62</sup>. Bitno je i naglasiti da je pribor za pređenje vune imao istaknuto mesto tokom svadbene procesije, što je retko naglašena uloga ovih predmeta prilikom interpretacije njihove simbolike u funerarnom ambijentu. Češće su opisani kao simbol ženskog domena, polagani uz neudate devojke iako ih one nikada neće koristiti (Carroll 2006, 175).

Naposletku, svakako najindikativniji detalj je sahranjivanje pokojnice sa krunom od zlatnih listića na glavi. *Corona (corolla)*, najverovatnije u najvećem broju slučajeva napravljena od lišća i cveća, a kod najimućnijih slojeva stanovništva i od zlata, bila je nezaobilazni deo opreme neveste na dan venčanja (Hersch 2010, 71). Martin-Kilher (2000, 69) predlaže da je fibula od zlata otkrivena u sklopu grobnog inventara možda pripadala *flammeumu*-u, velu koji je prekrivao lice devojke koja se udavala.

Autori koji su se bavili problematikom preuranjene smrti nevenčanih osoba interpretirali su prisustvo svadbene opreme kao simbolički iskaz neostvarenog potencijala devojke kao udate žene i majke, pišući o pomenutim predmetima kao o indikatorima venčanja kome se nije prisustvovalo: „*non-attained wedding*“ (Martin-Kilcher 2000, 69). Još jedan materijalni izraz ove prakse svakako bi bio nadgrobni oltar *Iuliae Victorinae* (Sl. 27) gde je na jednoj strani ona prikazana kao desetogodišnja devojčica u trenutku smrti, a sa druge kao odrasla žena kojom nikada neće postati (D'Ambra 2007, 66). U svetlu saznanja o široko rasprostranjenom indoevropskom običaju posmrtnog venčanja, nameće se mogućnost interpretacije pomenute grupe grobova kao sahrana individua čija je pogrebna procesija poprimila oblik svadbene ceremonije u režiji zajednice, koja je na ovaj način uspostavila prirodni poredak životnog toka.

---

<sup>62</sup> Običaj polaganja predmeta vezanih za brak u grobove neudatih devojaka, pa i devojčica, onemogućio bi prepoznavanje pomenutih starosnih kategorija u funerarnom kontekstu, ali kao što se moglo videti, na osnovu prisustva određenih elemenata grobnog inventara moguće ih je kao takve registrovati i interpretirati. Ni vizuelna kultura nadgrobnih spomenika nije uniformna po ovom pitanju, tj. ne postoji konsenzus o predstavljanju mladih društvenih grupa. U nekim prilikama prikazana je realna slika, a u drugim neostvoreni potencijal ovih individua. Primer takve ambivalentnosti može se videti i na sarkofagu otkrivenom u Rimu i datovanom u period III veka. Na poklopcu je preminuli dečak predstavljen onakvim kako je izgledao u svakodnevnom životu, kao učenik sa tablicama za pisanje i ljubimcem psom pored nogu, dok je na jednoj od bočnih strana prikazan kao heroj filozof, na tronu (Huskinson 2007, 336).

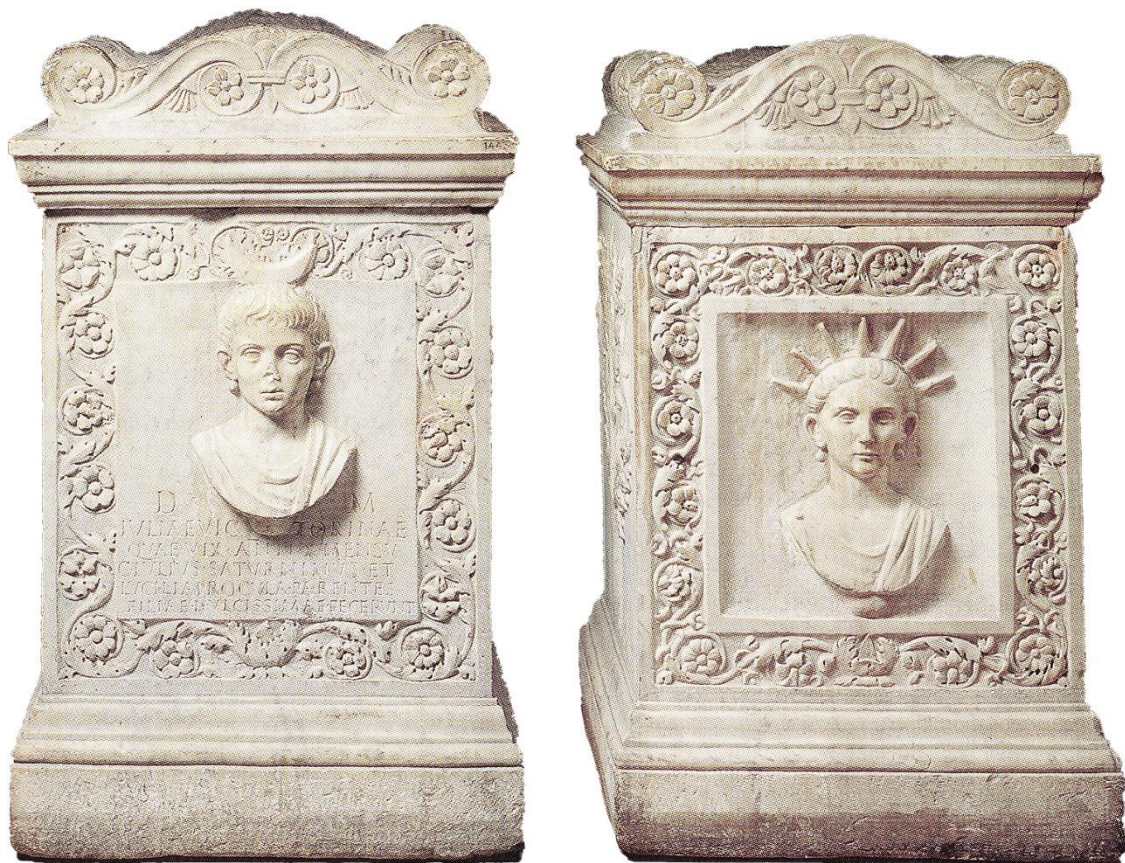

Sl. 27 – Nadgrobni oltar *Iuliae Victorinae*,  
Luvr, 60-70. g. n. e.  
(D'Ambra 2007, 67).

Grob *Creperaeiae Tryphenaе* svakako bi predstavljao najbolji primer ovakve prakse, budući da se može reći da je bila sahranjena u svadbenoj odori, uz prisustvo predmeta koji bi se mogli okarakterisati kao delovi miraza, ali i uz lutku, simbol devojaštva i nevinosti, koja ukazuje da do stupanja u brak za života zapravo nije došlo. Ističu se i sahrane devojaka iz okoline Rima i Pulje (Tabela 3, 1 i 2), koje su takođe sahranjene sa *corona*-ma na glavama, uz prisustvo *crepundia* i raskošnog nakita, a u prvom slučaju i pribora za pređenje vune i ogledala.

Najverovatnije je da čin polaganja miraza u grob neudate devojke takođe ima svoj deo u običaju priređivanja posmrtnog venčanja, i kao takvog ga treba i posmatrati i u slučajevima kada nedostaju elementi svadbene odore kao definitivnog dokaza prakse, imajući u vidu da su takvi predmeti u najvećem broju slučajeva morali biti izrađeni od propadljivih materijala. Predložena interpretacije ne isključuje i već navedena objašnjenja

o ritualnom rashodovanju predmeta i demonstraciji imućnosti porodice, i najverovatnije se radi o višeslojnoj simbolici ovakvih grobnih inventara.

Veronik Dasen smatra da je praksa „venčanja u smrti“ bila široko raširena u Mediteranskom basenu, i da se može prepoznati u još nekim delovima grobnih inventara žena različitih starosti, najpre kroz aluzije na mit o Hadu i Persefoni (modeli plodova nara, scene otmice), ali i druge predmete.

Kao primere navodi Grob iz Pidne datovan u rani II vek, gde se na nogama devojke nalazila naušnica modelovana u vidu petla, životinje simbolički vezane za obred venčanja, kao i predmete sa erotskim scenama, koji bi trebalo da nadomeste neproživljeno iskustvo (Dasen 2010, 29).

Samo jedan predmet modelovan u vidu petla potiče iz grobova istraženih u Viminacijumu. Radi se o zvečki od terakote otkrivenoj u grobu inhumiranog pokojnika na nekropoli Više grobalja (G- 699; Sl. 28).

Terenski dnevnik opisuje skelet kao dečji i navodi da su kosti očuvane samo u tragovima. Budući da je sahrana bila

izvršena u drvenom sanduku, na osnovu klinova je bilo moguće izvršiti rekonstrukciju dužine istog, i ona je iznosila 0,70 m. Uz izvesne rezerve, moguće je pretpostaviti da se radi o izuzetno mladoj individui, najverovatnije iz redova prve starosne kohorte. Nažalost, ne postoje bilo kakvi izveštaji fizičkog antropologa za pomenuti grob, a osteološki ostaci nisu sačuvani, tako da ne postoji način da se odredi pol ili starost. Samim tim, nije moguće povezati pomenuti predmet sa običajem posmrtnog venčanja.



Sl. 28 – Zvečka od terakote u obliku petla iz G-699 (Vg) (Спасић-Ђурић 2015, 170).

Predmeti sa prikazima scena erotskog karaktera takođe nisu česti, i dokumentovani su u svega pet grobova, od kojih četiri pripadaju kremiranim, a jedan skeletno sahranjenom pokojniku (Sl. 29).<sup>63</sup> U svim slučajevima radi se o lampama od keramike. Na osnovu dostupnih podataka nije moguće doneti bilo kakve zaključke budući da su tri od četiri kremacije nepotpuno istražene ili devastirane, dok za grob inhumiranog pokojnika postoji samo zapis o dužini skeleta koja iznosi 1,40 m. Takođe, delovi grobnog inventara otkriveni pored ovih lampi nisu indikativni u pogledu određivanja životnog doba.



Sl. 29 – Keramička lampa sa erotskom predstavom na disku iz G1-460 (Vg) (prema: Спасић-Ђурић 2015, 168).

Sa druge strane, na južnoj viminacijumskoj nekropoli, na lokaciji Pećine, istražen je grob unutar kojeg je otkriven minijturni model bračnog kreveta, pružajući uvid u poseban vid ritualnih radnji vezanih za običaje venčanja u smrti.

### 3.3.5. *Lectus Genialis*

Grob kremirane pokojnice pod oznakom G1-95<sup>64</sup> u numeraciji za lokalitet Pećine, otkriven je tokom iskopavanja 1979. godine i zahvaljujuću unikatnosti svog inventara predstavlja jednu od najinteresantnijih sepulkralnih celina na viminacijumskim nekropolama (T. XVIII i XIX). Radi se o grobu tipa Mala Kopašnica-Sase II (Јовановић 1984, 100-103), koji je delimično bio oštećen kasnijim ukopom. Uz jednu od stranica donjeg etaža nalazila se sekundarno upotrebljena vodovodna cev od olova u funkciji libacionog recipijenta.

<sup>63</sup> Kremacije: Pećine G1-499 i G1-631, Više grobalja G1-460 (Korać, Golubović 2009, 199) i Kod Koraba G1-69.

Inhumacija: Pećine G-4038.

<sup>64</sup> Grobna celina je detaljno publikovana od strane Dragane Spasić-Ђurić (Спасић-Ђурић 2006).

Na dnu donjeg etaža konstatovan je sloj pepela i gareži u kome su otkrivene kremirane kosti grupisane po anatomskim celinama pa su tako otkrivene površine sa kostima lobanje, te cevastim kostima i pršljenovima, što je interpretirano kao recidiv tradicije skeletnog sahranjivanja. Terenski dnevnik donosi opservaciju da se radi o pokojnici mlađoj od 20 godina.

Na mestu gde se pretpostavljeno nalazila glava otkrivene su perle od zelenog stakla, određen broj identičnih perli bio je rasut po dnu gornjeg etaža, gde su se još nalazili i ukrasni klin od bronzne i fragmenti balsamarijuma od stakla. Pored perli otkriveni su privesci od tanke, gusto namotane zlatne žice, koji su verovatno činili deo iste ogrlice. Nedaleko od libacione cevi nalazio se koštani žeton, moguće kao zamena za novac kojim pokojnica treba da plati prelaz preko reke Stiks. Na dnu donjeg etaža otkriveni su i ostaci drvenog kovčežića, u vidu okova, ukrasnih klinova i nosača drške od bronzne. U kovčežić je bilo pohranjeno osam posuda od stakla, od čega se u sedam slučajeva radi o balsamarijumima i u jednom o minijaturnoj toaletnoj boci. Na dnu groba nađeno je još i fragmentovano kružno ogledalo od bronzne sa srebrnim amalgamom.

Poslednji deo grobnog inventara jedinstven je nalaz na viminacijumskim nekropolama. Radi se o minijaturnom modelu kreveta izrađenom od kosti<sup>65</sup>, tehnikama rezanja, urezivanja i rezbarenja, dok su stubići rađeni na tokarskom strugu (Sl. 30). Dužina kreveta iznosi 21,7 cm, širina 11 cm a visina 10 cm. Rađen je kompozitno od više elemenata koji se međusobno spajaju. Čeone strane kreveta sastoje se od po dva pločasta dela, gornjeg i donjeg, koji su međusobno spojeni sa četiri stubića između kojih su se nalazila tri polustubića. Na donjem pločastom delu učvršćene su stope. Čeone strane spojene su sa dve podužne gredice. Gornji pločasti delovi modelovani su u vidu dva para naspramno postavljenih životinjskih protoma, dok je centralni deo u vidu redukovano para protoma. Na uglovima su možda predstavljeni grifoni, dok se naspram njih nalazi neka druga životinja.

---

<sup>65</sup> Postoji mogućnost da je u pitanju slonovača.





Sl. 30 – *Lectus genialis* iz G1-95 (Pe)  
(prema: Spasić-Ђурић 2015, 199).

U terenskom dnevniku i ranijim publikacijama (Ранков 1980, 26; Spasić-Ђурић 2002, 106-107), predmet je bio okarakterisan kao dečja igračka - krevetac. Dragana Spasić-Ђуриć je, imajući u vidu starost pokojnice, i donekle estetsko-umetničke domete i luksuznost izrade, opredelila artefakt kao *lectus genialis*, model bračnog kreveta (Spasić-Ђурић 2006, 304), a grob interpretirala kao sahranu prerano preminule devojke stasale za udaju.

Inicijalni podstrek za ovakvu tvrdnju odlomak koji srećemo kod Arnobija, ranohrišćanskog pisca koji je bio aktivan krajem III veka, za vreme vladavine Dioklecijana:

*Cum in matrimonia convenitis, toga sternitis lectulos et maritorum Genios advocatis?*

*Kada se udajete, da li nameštate male krevete sa baldahinom i prizivate Genije vaših muževa.*

(Arnob. *Ad. Nat.* II, 67)

*Lectus genialis* je dakle bio model bračnog kreveta koji je u čast zaštitnog Genija plodnosti budućeg muža, nevesta pripremala u danima koji su prethodili svadbi, a njegovo pojavljivanje u funerarnom kontekstu svedočilo bi o smrti devojke tokom tog perioda. Iz ovog razloga nije mogla postelju da posveti na kućnom oltaru svog novog doma tokom rituala zazivanja plodnosti novozasnovane bračne zajednice (Спасић-Ђурић 2006, 306-307). Sam Genij je obitavao u kućnom svetištu ili ognjištu, i slavljen je na dan rođenja *paterfamilias*-a, kao i na dan njegovog venčanja (Schultz 2006, 124).

U cilju što jasnijeg razumevanja značenja smeštanja bračnog kreveta u sepulkralni kontekst potrebno je najpre dati odgovore na pitanja šta je zapravo bio i kako je izgledao *lectus genialis*. Istorijki izvori donose donekle oprečne podatke, pa tako pored opisa minijaturnog ležaja koji se prinosi na dar Geniju, možemo saznati i da su doslovno u pitanju kreveti koji se pripremaju za mladence (Dimezil 1997, 280).

Smeštanje neveste u krevet bilo je kulminacija i neizostavni deo svadbene procesije (Treggiari 1994, 313). Ona bi sačekala mladoženju u svetom bračnom krevetu, *lectus genialis*-u (ili *torus genialis*-u, kako su ga još nazivali) koji je za tu priliku specijalno okitila i spremila *pronuba*, počasna matrona na venčanju (Sl. 31). *Pronuba* je morala da bude udavana samo jednom u životu, uz uslov da joj je muž još uvek živ, na taj način simbolišući i prizivajući uspešan brak mladenaca. Upravo je njeno zaduženje bilo i dovođenje devojke u postelju (Treggiari 1994, 314-317).



Sl. 31– Nevesta čeka mladoženju na *lectus genialis*-u, u sklopu likovne kompozicije koja prikazuje obred venčanja na alegoričan način, pomešan sa elementima dionizijskih svečanosti. Vila Item, van gradskih zidina Pompeja. (prema: Toynbee 1929, 69; Fig. 4)

Postavlja se pitanje lokacije ove postelje budući da su antički autori protivurečni po tom pitanju. Katul ga smešta u centar *domusa*, tj u *atrium*:

*Pulvinar vero divae geniale locatur  
sedibus in mediis...*

*Ali bračna postelja boginje postavljena je  
u centru doma...*

(Catull. *Car.* 64.47-48)

Katul upotrebljava termin *pulvinar*, kojim se naziva božanski presto Jupitera i Junone, ali pridodaje pridev *geniale*, koji se inače isključivo koristi uz *lectus* i *torus*, da bi na taj način pojasnio da se radi o bračnoj postelji. Korišćenje naziva *pulvinar*, od vremena Oktavijana Avgusta postaje čest element u ranocarskom moralnom diskursu, i kao deo propagande imperijalne porodice u vezi je sa čednošću supruge vladara koja bdije nad posteljom u carskom domu (Van Den Berg 2008, 251-252).

Još jedan argument u korist smeštanja *lectus genialisa* u *atrium* je njegovo alternativno ime *lectus advertus*, što potiče iz činjenice da je bio postavljen nasuprot vratima. Određeni autori smatraju da je bio korišćen samo prilikom svadbene ceremonije, uz mogućnost da su u starija i jednostavnija vremena na njemu sedele matrone predući i nadgledajući poslove u kući (Smith 1859, 674). Askonije takođe kaže da je *lectus genialis* stajao u atrijumu permanentno, odmah uz slike predaka (Johansson 2010, 140)

Plinije Mlađi je samo jedan od autora koji svetu bračnu postelju izmešta iz javnog dela kuće, u spavaću sobu:

*Non in cubiculo, sed in templo, nec ante genialem torum, sed ante pulvinar  
Iovis optimi maximi adoptio peracta est...*

*Usvajanje nije izvršeno u njegovoj spavaćoj sobi, već u hramu, ne pred njegovom  
bračnom posteljom, već pred svetim prestolom Jupitera najboljeg i najvećeg...*

(Plin. *M. Pan.* 8.1)



Susan Treggiari (1994, 320-321), koja se posebno pozabavila tematikom lokacije bračne postelje u koju je mlada bivala dovedena na kraju svadbene ceremonije, zaključuje da se u najranijim vremenima bračna postelja zaista nalazila unutar *atrium*-a, bar u domaćinstvima ljudi dovoljno bogatih da sebi priušte *domus* klasičnog tipa. Na taj način bi ovaj prostor pored uloga središta kulta, kućne radinosti, posla i prijema gostiju i klijenata, postao i mesto gde je *paterfamilias* ležao sa *materfamilias*, dakle centralno mesto porodice. Vremenom je po svemu sudeći bračna postelja izmeštena u privatne odaje, a u *atrium*-u je svoje mesto našao simbolični *lectus genialis*, smešten uz kućno svetište. Prisustvo ovakvog predmeta je značilo da domaćinstvo pripada venčanom paru (Magnien 1936, 117). Treggiari sumnja u tvrdnje nekih autora da su ovi ritualni predmeti bili minijaturnih dimenzija, mada smatra da bi to bilo praktično u smislu zauzimanja prostora (Treggiari 1994, 321).

Nalaz sa južne viminacijumske nekropole direktan je dokaz da su minijaturni modeli kreveta postojali. Poznata je samo jedna analogija, izrađena od drveta i opisana kao drveni ram za postelju, otkrivena u grobu istraženom u Havari u Egiptu, datovanom takođe u kraj II veka. Dimenzije ovog predmeta su nešto veće od onog otkrivenog u Viminacijumu (Спасић-Ђурић 2006, 303). Nažalost, autoru ovog rada nisu dostupni bliži podaci o grobnom inventaru, kao ni rezultati eventualnih analiza fizičkih antropologa.

Ukoliko minijaturni krevet otkriven u grobu kremirane pokojnice G1-95 na lokalitetu Pećine zaista predstavlja nalaz *lectus genialis*-a koji je devojka pripremala u danima koji su prethodili venčanju kao žrtvu Geniju svog budućeg muža, zalog za plodonosan brak i u krajnjoj liniji simbol bračne zajednice koja je sklopljena u kući u kojoj se krevet nalazi, postavlja se pitanje značenja njegovog polaganja u sepulkralnu celinu.

Dragana Spasić-Đurić je prisustvo bračnog kreveta u grobnom inventaru objasnila kao „simbol nedoživljene bračne postelje i sakralne žrtve onom koji bdije nad zemaljskom i kosmičkom plodnošću“ (Спасић-Ђурић 2006, 308). Dok minijaturni model *lectus genialis*-a, koji je po svoj prilici pripreman pre venčanja da bi tokom svadbene ceremonije bio zaveštan na kućnom oltaru, nedvosmisleno ukazuje na pripadnost pokojnice kategoriji neudatih individua stasalih za brak, trebalo bi sagledati ovu grobnu celinu i kroz prizmu saznanja o običajima posmrtnih svadbi, u cilju nešto

slojevitije interpretacije. Naime, ukoliko bi predmet simbolisao originalni bračni krevet u koji je mladenci trebalo da legnu prve bračne noći, logično je očekivati da sličnu funkciju ima i u ritualu izvršenom u slučaju koji se nalazi pred nama. U ležaj koji je već bio namenjen Geniju plodnosti nesuđenog muža, mogla je leći i duša pokojnice. Pogrebna ceremonija je mogla poprimiti oblik svadbenog veselja, a nakon ritualnog i simboličnog leganja supružnika u bračnu postelju, zajednica bi smatrala da je njena bivša članica ispunila svoju ulogu na ovom svetu i na taj način osigurala nastavak puta ka onostranom životu, ne uznemirujući svet živih.

### **3.3.6. Veridba - Sponsalium**

Ukoliko život devojke nije bio prevremeno prekinut, očekivani bitni životni događaj predstavljala je veridba. Period koji je ovim činom započinjao zapravo je u svojoj biti liminalnog karaktera. U trenutku prosidbe devojka postaje deo zasebne grupe stanovništva, iako nisu ustanovljeni jasno definisani obredi preliminalnog karaktera. Tokom trajanja veridbe (čija je dužina mogla da varira) intenzivirano je učenje dužnosti koje su očekivale individuu u bračnoj zajednici. Obredi prelaza postliminalnog karaktera, tj. primanja u novu društvenu grupu udatih žena vršeni su na dan venčanja.

Interesantno je da veridba zapravo predstavlja liminalni period u sklopu drugog liminalnog perioda u koji je devojka stupala sa navršениh 12 godina ili u trenutku javljanja menarhe, kao što je to već pokazano u prethodnim poglavljima. Početak menstrualnog ciklusa svakako je predstavljao značajniji i dramatičniji momenat od veridbe, i već tom prilikom započinjao je drugačiji tretman devojaka, a sve u cilju priprema za brak. Možda upravo u ovoj činjenici treba tražiti razlog za nepostojanje složenijih obreda prilikom prosidbe.

Poglavlje o veridbi je donekle problematično što se tiče njegovog mesta u strukturi rada. Sam čin prosidbe odigravao se u najvećem broju slučajeva tokom trećeg životnog stadijuma, međutim, materijalna kultura koja se može vezati za ovaj bitni životni događaj je u svojoj biti izrazito ličnog karaktera, te je za očekivati da je ostajala u posedu individue sve do njene smrti i da nije ostavljena u nasleđstvo. Ukoliko se pretpostavi da najveći broj verениh devojaka nije umirao pre venčanja, implicirano je da predmeti ovog karaktera pre mogu ukazati na starosnu kohortu udatih ženskih osoba. Budući da

materijalna kultura veridbe premošćuje dve različite starosne grupe stanovništva, onemogućena je безусловna atribucija jednoj od dve kohorte, već je bitno u tom cilju sagledati i ostale eventualne delove grobnog inventara. Iz pomenutih razloga ova tema je izdvojena u zasebno poglavlje.

Kao što je već rečeno, nije postojao jasno definisani protokol ili obred prošenja devojke. Veridba je u suštini predstavljala ugovor između zakonskog staratelja devojke (najčešće oca) i samog prosca (Flannery 1920, 103). Radi se o usmenom dogovoru i kod Plauta je zabeležena formula koja je u tim prilikama korišćena. Proscac bi upitao: - *Spondesne?*, a otac bi odgovarao sa: -*Spondeo* (Hersch 2010, 39). Potreban je bio pristanak svih strana koje su učestvovalе u procesu, mada je malo verovatno da je sama devojka imala mnogo udela u izboru budućeg bračnog druga, a njen pristanak na očevu odluku smatran je jednim od izraza *pietas*, najvažnije osobine koja je sticana tokom socijalizacije. Čak i lingvistički dokazi govore o pasivnoj ulozi devojke u pitanjima vezanim za veridbu. Nju otac obećava – *despondet*, čime ona postaje *desponsa* ili *desponsata* (Treggiari 1982, 36). Neki autori smatraju da je *materfamilias* takođe imala bitnu ulogu u izboru budućeg supruga svoje ćerke (Hersch 2010, 40).

Nije postojala zakonom ili običajima propisana odredba o donjoj starosnoj granici za veridbu, pa su tako sačuvana pisana svedočanstva o sklapanju veridbenih ugovora za devojčicu staru šest godina.<sup>66</sup> Dogovor je proslavljan na događaju zvanom *sponsalium*, koji je trebalo da upriliči otac buduće neveste, i njemu su prisustvovali članovi obe porodice (McWilliam 2013, 273).

Iako nije postojalo pravilo, zainteresovane strane su mogle da garantuju usmeni dogovor na različite načine. U nekim slučajevima se radilo o određenoj sumi novca, a u drugim o darivanju vereničkog prstenja (Данковић et al. 2018, 76). Pored dve pomenute opcije, treba spomenuti i jedinstvenu grupu predmeta karakterističnu za prostor provincije *Britanije*. Radi se o rezbarenim medaljonima od gagata na kojima su prikazani parovi. Ponuđena tumačenja ih interpretiraju kao predmete darivane prilikom bitnih datuma (godišnjica), ali i kao darove prilikom čina veridbe (Allason-Jones 1996, 24). Najilustrativniji primer potonje tvrdnje je primerak iz *Vindolande*, na čijoj prednjoj strani

---

<sup>66</sup> Ovo je još jedan razlog zbog koga je ulazak u pubertet imao veći značaj za tretman ženskih individua i njihovo razvrstavanje u okviru etapa životnog toka. Veridbu pre treba posmatrati kao pravni akt i strategiju u okviru stvaranja političkih i poslovnih veza između porodica viših staleža. Takođe, poznate su priče o muškarcima koji su u cilju izbegavanja braka i očinstva pribegavali tome da stupe u veridbu sa bebama (Allason-Jones 2005, 23).

se nalazi par u strastvenom poljupcu, dok se na poledini nalazi prikaz rukovanja, takozvani *dextrarum iunctio*, o kome će više reči biti u sledećem odeljku (Sl. 32).



Sl. 32 – Privezak od gagata sa parom koji se ljubi na aversu i predstavom *dextrarum iunctio* na reversu, Vindolana, Engleska (prema: Allason-Jones 2005, 24).

### 3.3.7. Verenički prsten – *Annulus pronubus*

Nekoliko antičkih pisaca pominje tradiciju darivanja vereničkog prstenja, pa tako u jednoj od satira Juvenal pita sagovornika da li je poklanio takav predmet svojoj izabranici (Iuv. *Sat.* VI, 26). Aul Gelije donosi zanimljiv podatak da je prstenje nošeno na domalom prstu leve ruke. Naime, u ovom prstu se, prema onome što je on čuo, nalazio nerv koji je vodio direktno do srca (Aul. Gell. *Noctes Att.* X, X).<sup>67</sup>

Plinije Stariji navodi da je u njegovo vreme verenički prsten (*annulus pronubus*) koji je prosac slao izabranoj devojci bio izrađivan od gvožđa, bez ikakvih ukrasa (Plin. *St. HN.* XXXIII.4). Kontradiktorno, već iz ovog perioda poznati su primerci od zlata, u nekim slučajevima gravirani ili sa umecima od dragog kamenja. Verovatno se u većini slučajeva radilo o jednostavnom prstenju od zlata, srebra i bronz, i postoji mišljenje da

<sup>67</sup> Bitno je napomenuti da Gelije ovde ne govori izričito o vereničkom prstenju, već o prstenju generalno.

su upravo po uzoru na ovakvo vereničko prstenje Rimljana nastale današnje burme (Hersch 2010, 41).

Što se ukrašenih primeraka tiče, najčešće se javlja motiv rukovanja desnom rukom, takozvani *dextrarum iunctio*, koji je u nekim slučajevima bio praćen natpisima *concordia* ili *omonoia*. Ovaj motiv se javlja na funerarnim spomenicima od perioda kasne Republike pa sve do IV veka, i smatra se da simboliše legitimnu bračnu zajednicu (Hamat 2014a, 62). Prema pisanim izvorima, sastavni deo bračne ceremonije, kojim se simbolično završavao ovaj obred, upravo je bilo rukovanje mladenaca desnom rukom. Samim tim je ovaj motiv bio izuzetno pogodan za prikaz na vereničkom prstenju, budući da je simbolizovao trenutak u kome su muškarac i žena postajali supružnici (Hersch 2010, 41, 199-200; Kuzmanović Novović 2017, 124). Postoje mišljenja da prstenje sa ovom predstavom zapravo ne predstavlja predmete darovane tokom veridbe, već pribavljane kasnije u životu sa ciljem naglašavanja i slavljenja bračne harmonije (Hersch 2010, 41).

Takođe treba pomenuti postojanje interpretacija koje deo prstenja sa motivom *dextrarum iunctio* ne dovode u bilo kakvu vezu sa veridbom i brakom, već im se pridaju i druge konotacije. Ova hipoteza se zasniva na činjenici da se pominjanje rukovanja desnom rukom eksplicitno pominje tek u IV veku, od strane hrišćanskih pisaca, kao i na tome da u ranijim periodima motiv nije ekskluzivno prikazivan samo na pogrebnim spomenicima, već i na novcu. To je navelo istraživače koji su se ovim pitanjem bavili da *dextrarum iunctio* (pogotovo praćen i drugim simbolima na pojedinim delovima nakita) vide kao izraz *fides* i *concordiae*, korišćen u imperijalnoj propagandi, ali i kao zalog poštenja u domenu trgovine (Spier 1992, 124; Hamat 2014b, 881). Pomenuti zaključci svakako ne negiraju činjenicu da je određen broj prstenja sa motivom rukovanja zapravo bio darovan prilikom prosidbe, te je izuzetno važno ove predmete interpretirati u skladu sa kontekstom nalaza.

### ***3.3.7.1. Prstenje od gvožđa na nekropolama Viminacijuma***

Pomenuti deo *Istorije prirode* Plinija Starijeg jedino je pisano svedočanstvo o darivanju prstenja izrađenog od gvožđa prilikom veridbe. Međutim, istina je da veliki broj vereničkog prstenja od zlata potiče i iz perioda u kome je on živeo i pisao (I vek). Razlog za ovakvu njegovu izjavu ne treba tražiti u neobaveštenosti, već pre u pokušaju

naglašavanja lepote jednostavnog i neukrašenog prstenja, a sve u sklopu njegove kritike rasipništva i bespotrebnog luksuza svojih savremenika, kao i više puta ponovljenog stava da „je najveći zločin prema čovečanstvu načinio onaj koji je prvi stavio zlatni prsten na svoj prst“ (Plin. St. *HN*. XXXIII.4). Najverovatnije je upotreba prstenja od ovog metala prilikom prosidbe bila tradicija koja je tokom I veka polako gubila popularnost, ali i neophodnost za slojeve stanovništva van krugova elite, budući da su zakonske odredbe bile restriktivne po pitanju prava nošenja prstenja od zlata. Ovaj tip nakita bio je rezervisan samo za ljude koji su obavljali bitne funkcije, kao i za emisare u različitim ambadorskim misijama, ali su čak i oni izbegavali nošenje zlatnog prstenja, ili su ga nosili samo pri javnim pojavljivanjima, dok su kod kuće stavljali ono od gvožđa (Plin. St. *Nat*. XXXIII.4). Da zakoni ipak nisu bili kategorički sprovedeni govori i sam Plinije koji kaže da čak i robovi nose pozlaćeno prstenje (Plin. St. *HN*. XXXIII.6).

Podatak da su tradicionalno i muškarci nosili gvozdeno prstenje, pogotovo ukoliko su bili uključeni u politički život, u startu čine ovaj vid materijalne kulture malo verovatnim oruđem za rekonstruisanje starosnog identiteta stanovnika antičkog Viminacijuma.

Viminacijumske nekropole iznedrile su ukupno 60 grobova čiji je inventar uključivao i prstenje od gvožđa. U 27 slučajeva radilo se o sahranama kremiranih pokojnika, a u preostala 33 groba otkriveni su ostaci skeletno sahranjenih pokojnika. Samo za jednu celinu iz prve grupe dostupan je izveštaj fizičkog antropologa (Vg G1-193; Зотовић, Јордовић 1990, 99). Radi se o odrasloj ženskoj individui, na šta uostalom ukazuju i drugi predmeti otkriveni unutar ovog groba.<sup>68</sup> Materijalna kultura iz još dve sahrane kremiranih pokojnika ukazuje na pripadnost četvrtoj starosnoj kategoriji. Konkretno, radi se o nalazima preslica od kosti (NKl G1-98 i Rit G1-52). Bitno je još spomenuti da su u jednom slučaju (Kk G1-125) otkrivena dva prstena od gvožđa unutar jedne celine.

Dvanaest primeraka nije bilo neukrašeno već se na njima nalaze umeci od dragog kamena ili stakla, ili se mogu konstatovati ležišta za umetke. U četiri slučaja vidljive su predstava ženskih božanstava, od koji jedna drži rog izobilja, dok je druga identifikovana kao *Venus Victrix*. Peta gema na kojoj je predstava bila prepoznatljiva, imala je prikazanu liru.

---

<sup>68</sup> Detaljniji prikaz G1-193 (Vg) dat je na strani 191 ovog rada.

**Grafikon 3** – Distribucija prstenja od gvožđa u grobovima skeletno sahranjenih pokojnika na nekropolama Viminacijuma.

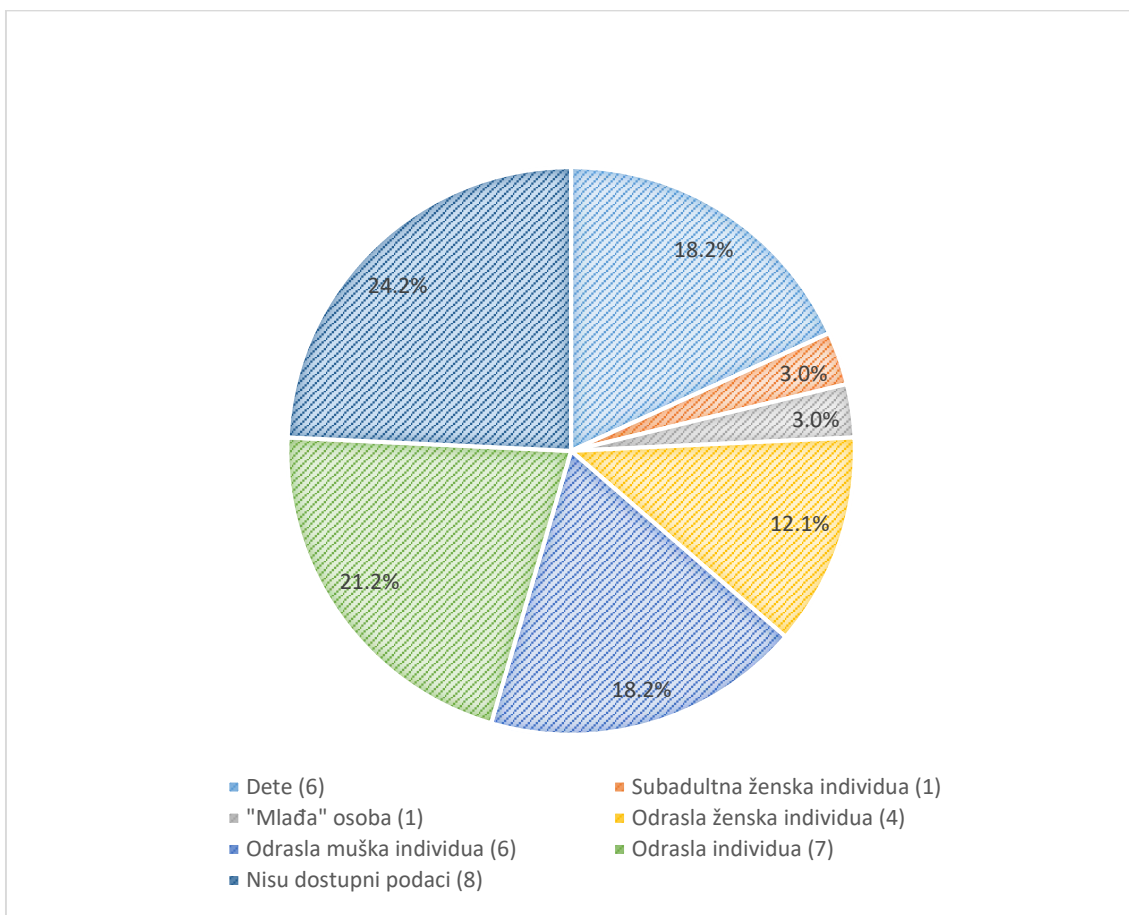

Grafikon 3 prikazuje distribuciju prstenja od gvožđa u odnosu na starost kada su u pitanju grobovi skeletno sahranjenih pokojnika. Kao što se može videti, za osam (24,2 %) sahrana nisu dostupni izveštaji fizičkih antropologa, kao ni posredni pokazatelji individualne starosti. Prstenje od gvožđa otkriveno je u 6 (18,2 %) sepulkralnih celina koje su pripadale pokojnicima svrstanim u prvu starosnu kohortu. Među njima se nalazi i jedna sahrana novorođenčeta, dva groba čiji inventar je sadržao *crepundia*, kao i grob deteta starog između 6 i 8 godina.

Po jedna sahrana (3 %) pripada subadultnoj ženskoj osobi, čija je individualna staros procenjena na manje od 21 godine, i osobi koju terenski arheološki dnevnik opisuje kao „mlađu“. U potonjem grobu otkrivene su pločice za ručno tkanje tako da se može pretpostaviti da se i u ovom slučaju radi o individui ženskog pola.

Sedam skeleta (21,2 %) pripisano je odraslim individuama bez preciznijeg određenja. U četiri slučaja (12,1 %) u pitanju su bile odrasle ženske osobe, i to jedna stara između 25 i 35 godina, dok su ostale tri preminule u rasponu od 40 do 45 godina starosti. Na kraju, za čak 6 skeleta (18, 2 %) se ispostavilo da se radi o odraslim muškim individuama.

Slično prstenju iz grobova kremiranih pokojnika, ni ono otkriveno uz skeletno sahranjene individue nije uvek neukrašeno. Konkretno, deset primeraka je imalo umetke od dragog kamena i stakla, a predstave su čak i raznovrsnije. Prepoznati su prikazi Jupitera i Nike u bigi, a konstatovane su i neidentifikovane ljudske figure, ptica, kao i jarac i čovek pod drvetom.

Sve gore izneto nedvosmisleno upućuje na zaključak da prstenje od gvožđa nije pogodan vid materijalne kulture za rekonstruisanje starosnog, kao ni rodnog identiteta. Njihovo prisustvo u grobovima dece samo po sebi ne mora da bude presudan faktor budući da nije postojala donja starosna granica za veridbu, bilo propisana zakonom, bilo tradicijom. Međutim, polaganje ovog prstenja uz muškarce u nekoliko slučajeva pokazuje da je ono bilo korišćeno od strane pripadnika oba pola, nevezano za starost.

Prisustvo umetaka sa različitim predstavama takođe ne govori u prilog tumačenju prstenja od gvožđa kao darova prilikom čina prosidbe. Upadljivo je odsustvo motiva *dextrarum iunctio* na gemama koje su ovde razmotrene, i ostaje da zaključimo da bi jedino prsten sa ovakvom predstavom mogao nedvosmisleno da bude interpretiran kao verenički.

### **3.3.7.2. Vereničko prstenje od zlata na nekropolama Viminacijuma**

Sa viminacijumskih nekropola poznata su svega dva slučaja sahranjivanja sa prstenjem od zlata na kojima je predstavljen motiv *dextrarum iunctio*. Samim tim, ne može se govoriti o velikoj raširenosti običaja polaganja ovih artefakata u grobove, ili čak o raširenosti prakse darivanja vereničkog prstenja. Sa druge strane, ne treba gubiti iz vida vrlo verovatnu mogućnost da je određen procenat prstenja od gvožđa, kao i onih izrađenih od bronce i srebra, takođe mogao da predstavlja vereničko prstenje. Nažalost, to je hipoteza za koju ne postoji način da bude proverena.



Prvi nalaz ovog tipa potiče iz grobne celine detaljnije opisane na stranicama 80-82 (Carine/Više grobalja G1-345). Radi se o masivnom prstenu od zlatnog lima (Sl. 23). Elipsoidna glava je po obodu ukrašena pseudogranulama, i u nju je umetnuta pločica od iskucanog zlatnog lima, na kojoj je u reljefu prikazan par, muškarac i žena, u činu *dextrarum iunctio*. Muškarac je obučen u togu, a žena u dugu haljinu i ogrtač koji pridržava rukom (Спасић-Ђурић 1996, 100).

Okolnost da su na prstenu predstavljene cele figure osoba koje se rukuju, omogućuje da se sa sigurnošću tvrditi da se ne radi o predmetu koji se može vezati za domen vojske ili ekonomije, već da je u pitanju verenički ili prsten koji slavi bračnu harmoniju. Interesantno je da je predmet otkriven u okviru celine koja se inventarom svrstava u grupu grobova sa neuobičajeno raskošnim inventarom. Kao što je obrazloženo u odeljku 3.3.1, ovakve funerarne celine interpretirane su kao poslednja boravišta preminulih devojaka stasalih za udaju. Samim tim, viminacijumski prsten bi predstavljao jedan od retkih primera zasigurno identifikovanog vereničkog dara.

Drugi prsten sa motivom *dextrarum iunctio* potiče sa istočne nekropole Viminacijuma, sa lokaliteta Pirivoj (G-163; Данковић et al. 2018, 321). Otkriven je unutar grobne konstrukcije od nasatično postavljenih opeka. Konstrukcija je većim delom bila uništena radom mehanizacije. Pokojnica je bila položena na leđa u opruženom stavu. U trenutku nalaza groba nedostajali su lobanja, kosti torza i leva ruka, tako da se može pretpostaviti da inventar groba nije kompletan. Desna ruka je bila savijena u laktu sa šakom položenom na karlicu. U istom predelu otkrivene su i kosti leve šake. Na prstu leve ruke otkriven je prsten od tanke bronzane žice, pored desnog stopala lampa od keramike sa predstavom Minerve/Atine, a između stopala keramički lonac sa tri drške.

Zlatni prsten otkriven je na prstu desne šake. Nažalost, terenski dnevnik ne navodi o kom prstu se radi, tako da nije moguće proveriti podatak koji je zapisao Aul Gelije. Sam prsten sastoji se od kružne alke, ukrašene horizontalnim urezima i glavom u obliku elipsaste kasete u koju je umetnuta gema od dragog kamena crvene boje. Na gemi je urezana krajnje šematizovana predstava rukovanja desnom rukom (Sl. 33). Loš stepen očuvanosti nije ostavio prostor za detaljnije informacije o individui sahranjenoj sa ovim prstenom.



Sl. 33 – Zlatni prsten sa predstavom *dextrarum iunctio* iz G-163 (Pi)  
(DCV).

\*\*\*

Na kraju treba spomenuti dva primerka koje odlikuju slova urezana na glavi prstena. Prvi potiče sa lokaliteta Pećine (G1-1011). Otkriven je unutar gornjeg etaža groba tipa Mala Kopašnica-Sase II. Ostatak inventara čine dva lonca od kaolinske gline, ostaci kovčežića i novac od bronzne iskovan za vreme vladavine cara Trajana, u periodu od 103. do 111. godine. Inventar groba je najverovatnije nepotpun, budući da proboj pokrivača donjeg etaža ukazuje na to da je grob u nekom trenutku bio opljačkan. Prsten otkriven u

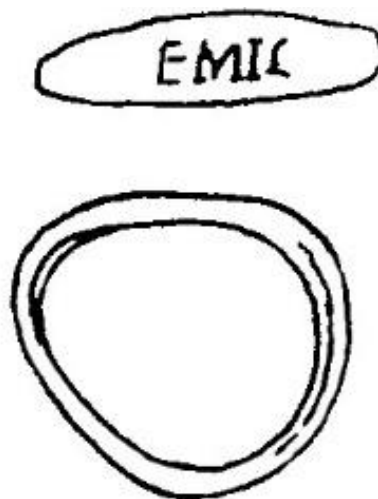

Sl. 34 – Zlatni prsten sa urezanim natpisom na glavi iz G1-1011 (Pe)  
(DCV).

ovom grobu odlikuje elipsasto proširena glava na kojoj se nalazi urezani natpis EMIL (Sl. 34).<sup>69</sup>

Poznati su primeri vereničkog prstenja sa navedenim imenom verenika (već pomenuti prsten sa natpisom *Filetus*, iz Rima). Nije nepoznato ni retrogradno upisivanje teksta na ovaj tip artefakata, tako da pored simboličnog čina vezivanja devojke za budućeg muža, ona dobija i pečatni prsten koji definiše njen identitet nakon udaje i kojim će se potpisivati nadalje u životu. Najbolji primer je kasnoantički



Sl. 35 – Zlatni verenički prsten sa urezanim retrogradnim natpisom na glavi (prema: Les Enluminures - Wartski).

verenički prsten na kome je figuralno predstavljen par budućih supružnika, dok se iznad predstave nalazi retrogradno ispisana reč *VIVATIS* (Sl. 35).<sup>70</sup>

Drugi primer potiče iz sarkofaga otkrivenog na lokalitetu Rit (G-148; Danković, Mikić 2018, 69). Radi se o prstenu od zlatnog lima, kružne alke, sa prelomom na ramenima, kružne pločaste glave koja je izdvojena od ostatka prstena jednom kanelurom. Na glavi su retrogradno urezana slova *SIMP* (Sl. 23).

Međutim, teza o ovom prstenu kao daru prilikom prosidbe može ozbiljno biti dovedena u pitanju kada se u obzir uzme interpretacija sličnog predmeta otkrivenog u Brigeciju. Radi se o prstenu slične forme, i što je još važnije, sa identična prva tri slova natpisa. Na njemu u dva reda piše *SIM ITO*. Dok je drugi deo neadekvatno objašnjen, prvi je pročitao kao skraćenica od *S(oli) I(nvictae) M(ithrae)*. Pomenuta formula česta je na votivnim oltarima posvećenim ovom istočnjačkom božanstvu (Daňová 2003, 34). Ukoliko ovakvo čitanje jeste tačno postavlja se pitanje razloga ispisivanja dedikantske formule na prstenu, pogotovo kada se ima u vidu da se radi o pečatnjaku. Druga bitna

<sup>69</sup> Inventarski karton nalaza donosi samo spoljni prečnik predmeta koji iznosi 18 mm, što upućuje na to da unutrašnji prečnik alke mora biti manji od 17 mm, što odgovara maksimalnim dimenzijama prstenja otkrivenog u grobovima žena (Swift 2017, 23).

<sup>70</sup> Fotografija i opis ovog prstena dostupni su na nekoliko internet sajtova, koji se svi pozivaju na publikaciju *Toward an Art History of Medieval Rings: A Private Collection* (Paul Holberton publishing for Les Enluminures, ISBN: 1903470641, 9781903470640) koja je nažalost ostala nedostupna autoru do završetka pisanja disertacije.

okolnost je da se radi o predmetu koji je po svoj prilici bio u posedu ženske osobe. Tradicionalno mišljenje je da ženama nije bilo dozvoljeno učešće u mitraističkom kultu, mada je ovakvo shvatanje u proteklim decenijama dovedeno u pitanje (David 2000).

Zbog svega navedenog, interpretaciju zlatnog prstena iz G-148 sa lokaliteta Rit kao vereničkog treba uzeti sa krajnjom rezervom. Sa druge strane, takvo tumačenje ne menja činjenicu da se radi o sepulkranoj celini sa neuobičajeno raskošnim grobnim inventarom, kao ni tumačenje takvih celina sa stanovišta studija životnog toka.

### 3.4. Venčanje

Nakon najranijeg perioda života, opterećenog stalnom pretnjom smrti usled bolesti, loše ishrane i higijene, praćenog periodima socijalizacije, implementiranja rodnog identiteta, priprema za buduće uloge supruge i prvenstveno majke, duže ili kraće veridbe, devojka je dolazila do najznačajnijeg trenutka u svom životu, kada je stupala u brak. Važnost ovog čina bila je podjednaka za individuu, kao i za celokupnu zajednicu. Ženska osoba je napuštala kuću svojih roditelja i započinjala novi život u novom domu, a pred njom se nalazio zadatak prokreacije. Njen se status drastično menjao, postajala je odrasla osoba. Buduća uloga majke stavljala joj je breme vaspitavanja i socijalizacije novih naraštaja, te je sada na njoj bilo da osigura nastavak tradicija i kulturnih normi društva.

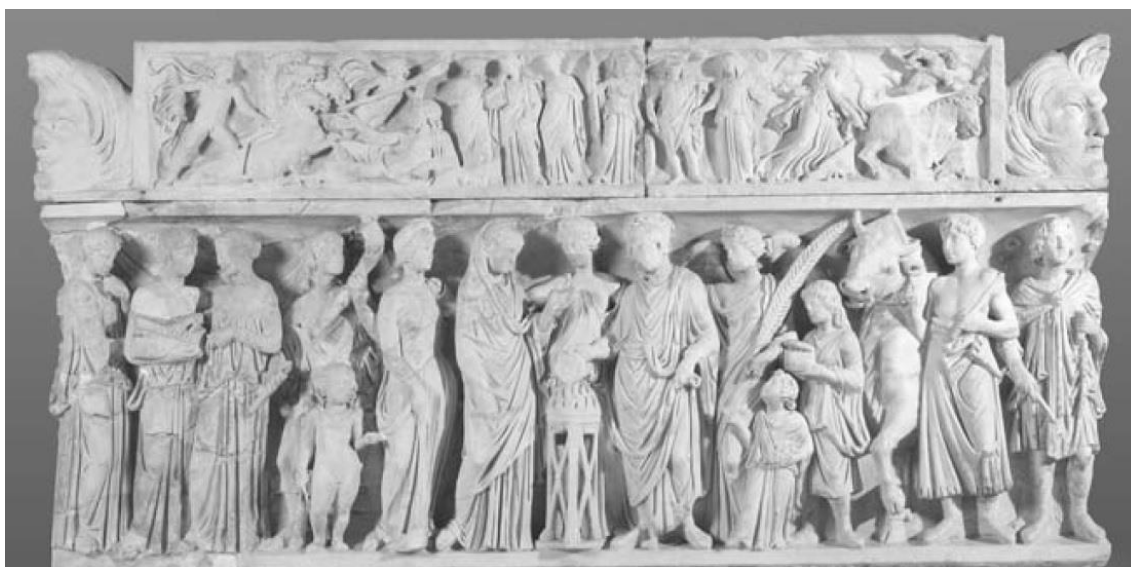

Sl. 36 – Sarkofag sa scenom venčanja  
(oko 180. g. n. e) - Ermitaž  
(prema: Hersch 2014, 344).

O rimskom venčanju postoji mnoštvo zapisa iz vremena antike. U nekim slučajevima radi se o mitološkim venčanjima, koja su od male pomoći u rekonstruisanju samog čina, u drugim o pravnim aspektima braka, koji nisu od posebnog interesa za pristup koji je izabran u pisanju ove disertacije. Najznačajniji pisani izvori za davanje odgovora na pitanja postavljena u ovom radu su oni koji kroz opise venčanja donose svedočanstva o materijalnoj kulturi korišćenoj tokom ovog značajnog obreda prelaza. Na taj način mogu biti prepoznati predmeti čije bi prisustvo u funerarnom registru bilo

analizirano. Stoga je na početku najuputnije dati kratak prikaz odore jedne neveste u antici, kao i opis svadbene ceremonije. Bitno je napomenuti da je ovaj opis, koji se najčešće sreće u literaturi posvećenoj rimskom venčanju (Hersch 2014, 223), zapravo amalgam informacija dobijenih od većeg broja antičkih autora, koji su pritom stvarali u različitim periodima.<sup>71</sup> Najdetalnija svedočanstva o svadbenoj odori i procesiji ostavio je *Sextus Pompeius Festus* koji je stvarao u kasnom II veku n.e, i na njega se u najvećoj meri pozivaju istraživači koji se bave ovom temom (La Follette 2001, 54).

### 3.4.1. *Kostim neveste*

Kostim devojke na dan udaje sastojao se od prepoznatljivih elemenata koji su slali poruku da osoba koja ga nosi prolazi kroz najvažniji obred prelaza u svom životu. Za ovu priliku pravljena je posebna frizura *sex crines*, koja svoje ime duguje deljenju kose u šest delova (pleténica). Za pomenuto deljenje korišćeno je specijalno koplje – *hasta caelibaris*. Same pleténice su na krajevima bile učvršćene trakama od vune zvanim *infulae* ili *vitae*. Na glavi se još nalazila i svadbena kruna (*corona, corolla*), a sve pomenuto bilo je prekriveno žutim velom pod imenom *flammeum*. Nevesta je bila odenuta u *tunica-u recta-u* na kojoj se nalazio i pojas (*cingulum, zona*) od vune. Ovaj pojas bio je vezan na komplikovan način, tzv. Herkulovim čvorom (*nodus Herculaneus*). Odora je bila upotpunjena obućom žute boje (*socci lutei*), dok Plinije Stariji kao obavezan, barem kod devojaka iz bogatijih porodica, navodi i nakit (Hersch 2010, 71).

Kao što se na prvi pogled da primetiti, sam kostim je u najvećoj meri bio izrađen od propadljivih materijala, koji se nisu mogli sačuvati u arheološkom registru do današnjih dana. Čak i da nije tako, svadbena odora neveste je koncipirana kao izraz vizuelnog identiteta kreiranog za posebnu priliku, dan venčanja, te i nije za očekivati da većina delova kostima ostane u upotrebi kasnije u životu, uz nekoliko eventualnih izuzetaka. Stoga će na ovom mestu neki od aspekata svadbene opreme neveste biti detaljnije razmotreni.

Iako je frizuri *sex crines* koju je devojka nosila na dan kada je iz kuće roditelja prelazila u onu koja je pripadala njenom budućem supružniku, posvećena velika pažnja u

---

<sup>71</sup> Najviše informacija o kostimu neveste donosi Festus (*De verb.*), a izolovani osvrti mogu se naći kod: Plin. M. *Epist* V, 16; Prop. IV, XI, 33-35; Catull. *Car.* 61; Plin. *HN* VIII.74; Lucan. *Phar.* 2.360-361.

stručnoj literaturi, nije poznato kako je ona zapravo izgledala (Harlow and Laurence 2002, 61; D'Ambra 2007, 74; Hersch 2010, 73-80). Pored informacije da je kosa bila podeljena na šest delova, poznato je i da su neveste ovu frizuru delile sa sveštenicama boginje Veste. Sama frizura, kao i vunene trake kojima je bila učvršćena<sup>72</sup>, nažalost ostaju van našeg domašaja usled propadljivosti organskog materijala.

*Hasta caelibaris* je, kao što je već rečeno, korišćena prilikom deljenja (raščešljavanja) kose uoči venčanja. Upotreba ovog predmeta posvedočena je u većem broju istorijskih izvora, ali sam oblik koplja ostaje nepoznat. Vrlo je verovatna mogućnost da je u ovu svrhu moglo biti korišćeno bilo kakvo koplje, o čemu svedoči i usamljena tvrdnja Festusa da je ono moralo biti uzeto iz tela palog gladijatora (Hersch 2010, 81). Upotreba koplja prilikom pravljenja frizure možda ukazuje na neku davno zaboravljenu tradiciju sečenja kose na dan venčanja, što je praksa zabeležena u različitim kulturama (Ван Генеп 2007, 192). Čak i da je moguće utvrditi poseban oblik *hastae caelibaris* nije za očekivati njeno pojavljivanje u funerarnom kontekstu, budući da se ne radi o predmetu lične prirode ili delu vizuelnog identiteta, već radije oruđa korišćenog u kreiranju istog.

I pored toga što je formiranju *sex crines* posvećivana izuzetna pažnja, kosa je i dalje bila snažan simbol ženske seksualnosti i morala je biti prekrivena velom<sup>73</sup> (D'Ambra 2007, 74). *Flammeum* je bio žute<sup>74</sup> boje i od buduće neveste se očekivalo da ga sama izradi u danima koji su prethodili svadbenoj ceremoniji. Veo je u rimskom svetu bio najprepoznatljiviji deo vizuelnog identiteta neveste, i posvedečen je u delima antičkih pisaca kroz celokupnu istoriju, sve do perioda kasne antike. Čuvao je devojčin *pudor*, označavao njen novostečeni status matrone, a njegov značaj se najbolje sagledava kroz već pomenutu činjenicu da latinska reč za venčanje – *nubere* u svom izvornom obliku znači „pokriti se velom“ (Hersch 2010, 98-99; Schenck 2015, 50).

Poslednji deo svadbene opreme nošene na glavi bila je kruna (*corona, corolla*). Zapravo se radi o vencu ispletenom od cveća i lišća ubranih od same neveste (Harlow and Laurence 2002, 61), koji je simbolizovao i prizivao plodnost. Priroda materijala od kojih

---

<sup>72</sup> Bitno je napomenuti da *vittae* nisu isključivo bile korišćene od strane nevesti, već da su ih nosile i devojke, matrone, sveštenice, te da su ove trake korišćene i u religijskim ritualima, gde su vezivane za životinje pripremane za žrtvovanje, hramove i domove (Hersch 2010, 84).

<sup>73</sup> O erotskom potencijalu kose na stranama 66-67 ovog rada.

<sup>74</sup> Opis *flammeum*-a kao žutog je najčešći, ali postoje i podaci o njegovoj narandžastoj ili crvenkastoj boji. Juvenal tvrdi da je crvenkasto-žuta boja vela podsećala na krv, i imala ulogu da prikrije da se nevesta „zarumenela“ (Sebesta 2001, 48).

je *corona* izrađivana čine njeno očuvanje u arheološkom registru nemogućim. Jedina arheološka svedočanstva o krunama načinjenim od nepropadljivog materijala, i to od zlata, potiču iz tri groba, i to dva primerka iz Rima i jedan iz Pulje (Martin-Kilcher 2000, 69-70). Najreprezentativniji primerak potiče iz sarkofaga *Crepereiae Tryphaenae* iz Rima (Sommella Mura 1982, 20; Sl. 37).<sup>75</sup>



Sl. 37 – *Corona Crepereiae Tryphaenae*, Rim  
(prema: Bedini 1995, 71).

Jedan od bitnih elemenata nošnje bila je *tunica recta*, koja ime duguje okolnosti da je bila tkana na uspravnom razboju. Tkanje je bilo obaveza neveste koja je na taj način dokazivala da poseduje vrline jedne matrone i da je sposobna da tka za svog muža (Sebesta 2001, 48). Devojka je u ovoj tunici prespavala poslednje noći kao *virgo*, a na dan venčanja je oko struka vezivala specijalni pojas (*cingulum, zona*) od čiste vune ovce (ne ovna), koja je simbolisala plodnost (D’Ambra 2007, 74). Sam pojas je bio vezan u vidu Herkulovog čvora, koji je bilo teško odvezati, a imao je dvojaku simboliku. Sa jedne strane je prizivao plodnost mitskog junaka, za koga se zna da je imao sedamdesetoro dece (Dasen 2015, 187), a sa druge je predstavljao i čuvao čednost, sve do trenutka razvezivanja od strane muža tokom prve bračne noći (Harlow and Laurence 2002, 61).

Na ovom mestu interesantno je pomenuti jedinstvenu pojasnu garnituru otkrivenu na lokalitetu Pećine (G-3388; Sl. 38). Izrađena je od legure srebra i olova, a dva otkrivena dela nakon zakopčavanja formiraju oblik sličan Herkulovom čvoru (Redžić, Danković 2011). Ovaj artefakt nagoveštava mogućnost da su, kao u slučaju svadbenih kruna, imućniji slojevi stanovništva mogli i, protivno tradiciji, želeli sebi da priušte nevestin pojas od materijala skupocenijeg nego što je vuna. Međutim, primerak sa južne nekropole

---

<sup>75</sup> Osvrt na dva nalaza za koje se sa većom ili manjom verovatnoćom može predložiti da predstavljaju *coronae* dat je na strani 81 ovog rada.



Viminacijuma je otkriven u grobu pokojnika muškog pola, tako da ne govori u prilog iznesenoj konstataciji.

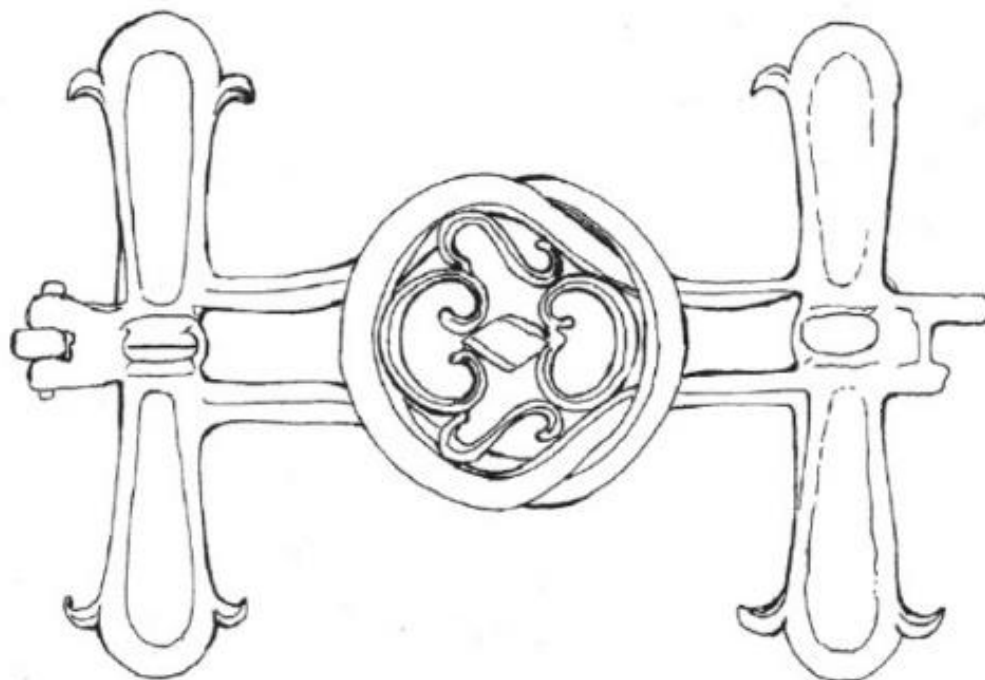

Sl. 38 – Pojasna kopča u vidu Herkulovog  
čvora iz G-3388 (Pe)  
(prema: Redžić, Danković 2011, 359).

Kao što je pokazano, delovi kostima neveste u rimskom periodu gotovo su po pravilu bili izrađeni od organskih materijala, te stoga nisu ostali sačuvani do današnjih dana. Bez obzira na ovakve okolnosti, bitno je razmotriti značenje njihovog hipotetičkog prisustva u arheološkom registru. Budući da se radi o predmetima koji su deo prepoznatljivog i jedinstvenog vizuelnog identiteta devojke na dan udaje, ne treba očekivati njihovo dalje korišćenje tokom života, a samim tim ni polaganje u grob sa pokojnicom. Zaključak na koji bi prisustvo delova kostima u funerarnom kontekstu najpre moglo da uputi je da se radi o praksi tzv. posmrtno svadbe, što je običaj detaljnije obrazložen u pododeljku 3.3.4. ovog rada. Direktnu potvrdu za ovakvo tumačenje predstavljaju nalazi tri pomenute *coronae* od zlata sa prostora Italije, koje sve potiču iz grobova neudatih individua.

Jedan od neizostavnih elemenata u pripremama za venčanje svakako su bila ogledala, koja su pored utilitarne imala i značajnu magijsko-simboličku ulogu u obredima prelaza kojima su devojke postajale žene (Mihajlović 2011, 1888). Sa druge strane,

evidentno je svrstavanje ovih artefakata u predmete vezane za ženski domen na nadgrobnim stelama. Stoga se može pretpostaviti da su bar neka ogledala (pogotovo ona luksuznija) pribavljena namenski za svadbenu ceremoniju, i da su kao takva ostajala u vlasništvu žena simbolišući bračni status. Ogledala su zasebno obrađena u pododjeljku 3.5.2.

### 3.4.2. Svadbena procesija – *Deductio in domum mariti*

Kada su sve pripreme u devojačkoj kući neveste bile završene započinjao je centralni događaj venčanja – svadbena procesija. Važnost ovog čina, koji je kulminirao već pominjanim *dextrarum iunctio*, prepoznavalo je i rimsko pravo. Naime, da bi par bio smatran i zvanično venčanim nije bilo neophodno njihovo telesno ujedinjenje kroz koitus, već je dovoljan bio ulazak devojke u svoj budući dom – *deductio in domum mariti* (Lind 2008, 59).

Procesija koja se kretala od jedne kuće ka drugoj bila je javna predstava, od interesa za celu zajednicu, i ista je u njoj aktivno uzimala učešće. Videvši *flammeum* jarke boje koji se približava posmatrači su dobacivali i pevali lascivne pesme. Takođe su se pevale pesme Himeneju. Bacani su orasi koji su padanjem proizvodili zvuk – *tripudium*, u cilju rasteravanja zlih sila (Hersch 2010, 152-156). Mogli su se čuti i povici: *-Fortuna!* i *Talasio!*, za koje se smatralo da donose sreću budućim supružnicima (Harlow and Laurence 2002, 63).

Nevesta se kretala u pratnji dece (*camilli, camillae*) kojima su majke još uvek bile žive. Neka od njih su nosila baklje a jedno posudu ili pletenu korpu. Neizostavno je bilo prisustvo pribora za pređenje vune. Oprečne su informacije o tome ko je zapravo nosio ove alatke: nevesta u svojim rukama (D'Ambra 2007, 75), ili su se one nalazile u posudi koju je nosilo dete. Potonje mišljenje se temelji na obaveštenju Plinija Starijeg o verovanju da nošenje nepokrivenog vretena donosi lošu sreću i može da naškodi žetvi (Hersch 2010, 162). Kada bi povorka najzad stigla do doma mladoženje, nevesta bi na dovratke namazala svinjsku mast, a u starijim vremenima se koristila i mast vuka (Plin. St. *HN*. XXVIII.37). Takođe, ram vrata je dekorisan i vunom, a mladoženja je darovao buduću suprugu vatrom i vodom (D'Ambra 2007, 76).

Iz priloženog sumarnog opisa svadbene procesije može se videti da, sem pribora za pređenje vune, nema predmeta materijalne kulture za koje bi se moglo očekivati da ostanu u trajnom vlasništvu individue, a pogotovo da postanu deo grobnog inventara. Međutim, preslice i vretena su, kao što će biti pokazano u pododjeljku 3.5.3, imale izrazito lični karakter, kao i snažnu simboliku u vezi sa identitetom kohorte udatih žena. Kao takve, pogodno su oruđe sa stanovišta studija životnog toka.

### 3.5. Svet odraslih

#### *Žena/supruga – femina/uxor/matrona*

Početak života osobe kao supruge (*uxor*), a tokom vremena i njenog uzdizanja do statusa *matronae* iliti *materfamilias*, determinisan je jednom od najfundamentalnijih promena uloge u okviru zajednice. Ženska individua je naprasno prestajala da bude pasivni primalac običaja i tradicija, i postajala je deo kruga čiji je zadatak bio socijalizacija novih naraštaja, kao i vođenje brige o domaćinstvu i porodici. Na širem planu, to je značilo reprodukciju kulturoloških vrednosti i obrazaca rimske civilizacije. Toga su bili svesni čak i najrigidniji rimski moralisti, poznati po svojim mizoginim stavovima i viđenju žena kao inferiornih i nepouzdatih bića.<sup>76</sup> Njihovi tekstovi puni su hvale za znamenite žene koje su imale izuzetne zasluge u odgajanju nekih od najbitnijih ličnosti rimske istorije, među kojima su Kornelija, majka braće Grah, Aurelija, majka Gaja Julija Cezara i Atija, majka Oktavijana Avgusta (Clark 1981, 205-206).

Ranije je pokazano da je porodica bila okosnica socijalizacije, edukacije i, u krajnjoj liniji, stabilnosti društva i države u rimskom svetu. U ovom modelu naglašavane su stereotipne vrline svakog člana porodice, a *castitas matronae*, njena čednost, bila je imperativ, i u odnosu na istu definisana su moralna načela kojima je žena trebalo da se vodi (George 2005, 41). Očekivan je bio određeni obrazac ponašanja, a glavne odlike bile su, pored čednosti, još i skromnost, poštovanje i posvećenost porodici. Budući da se bez izuzetka radi o vrlinama koje su u interesu muževa i porodice, jasno je da su one rezultat kreiranja poželjnog ponašanja jednog roda od strane drugog (Raat 2013, 30).

Skromna svedočanstva o pomenutom moralnom kodeksu pružaju i retki epiteti koji stoje uz imena žena na nadgrobnim spomenicima otkrivenim na prostoru Viminacijuma. Muževi koji su finansirali izradu ovih natpisa nas obaveštavaju da su preminule supruge bile najposvećenije (*piissima(!)*; IMS II, 117), najslade (*dulcissima*; IMS II, 120), najzaslužnije (*dignissima*; IMS II, 124), najdraže (*karissima*; IMS II, 127-128) i „najređe žene“ (*rarissima femina*; IMS II, 158-159). Radi se o ustaljenim formulama koje postoje širom Carstva, a čija standardizacija ni na koji način ne umanjuje iskrenost osećanja ožalošćenih (Watts 2005, 87).

---

<sup>76</sup> Katon Stariji o ženama u: Liv. *Ab Urbe XXXIV*. 2-4; Mart. *Epig.* 8.12; Seneca *Cons. Helv.* 16.3; Suet. *Div. Aug.* LXIV.2-3; Iuv. *Sat.* VI.

U duhu vrлина poželjnih za udate žene, formirane su i njihove predstave na funerarnim reljefima, stelama i drugim medijima vizuelne kulture (George 2005, 41). Glavna odlika ovih predstava je, pored elemenata kostima, prisustvo specifičnih predmeta, u stručnoj literaturi, ali i pisanim izvorima, objedinjenih pod nazivima *mundus muliebris* i *ornamenta uxoria*. Iako su ti predmeti u svakodnevnom životu morali biti korišćeni i od strane drugih starosnih grupa i rodova, može se pretpostaviti da je njihovo svrstavanje u grobne inventare žena imalo istu ulogu kao predstave na spomenicima: ukazivali su na pripadnost konkretnoj starosnoj kohorti. Kao takvi, ovi artefakti mogu biti od pomoći u rekonstruisanju starosnog i rodnog identiteta. Nakon sumarnog pregleda delova materijalne kulture koja se dovodi u vezu sa udatim ženama u sledećem odeljku, većina tipova artefakata će biti analizirana na uzorku sa nekropola antičkog Viminacijuma.



Sl. 39 – Sarkofag *Aureliae Theodote, rarissimae femine*, Viminacijum (prema: Спасић-Ђурић 2015, 221).

### **3.5.1. *Mundus muliebris/ornamenta uxoria/cultus***

Pre upuštanja u detaljniju diskusiju o artefaktima koji su smatrani delom vizuelnog identiteta udate žene u rimskom periodu, neophodno je napraviti nekoliko opaski u vezi sa samom terminologijom, budući da već pomenuti nazivi nisu jasno razgraničeni, pa se i u antičkim tekstovima često ne podudaraju ili preklapaju.

*Mundus muliebris* je jedinstveni koncept čija je priroda u osnovi determinisana vezanošću za konkretan rod (Raat 2013, 27). Iako predmeti koji ga čine nisu bili korišćeni isključivo od strane žena, antički pisci su ih često označavali upravo pomenutim zbirnim

nazivom, što se odnosi na „pribor koji su žene koristile za ulepšavanje“ (Liv. *Ab Urbe XXXIV* 7.8-9; Ulp. *Ad Sab.* 44, u: *Ius. Dig.* 34.2.25.10; Varro *De ling. Lat.* V.XXIX.129; Tert. *Cult. Fem.* I.4). Bitno je napomenuti da neki od delova *mundus muliebrisa* nisu bili kozmetičke prirode, već su upućivali na aktivnosti i obaveze žene u sklopu brige o domaćinstvu.

Korišćenje naziva *ornatus/ornamenta*, sa druge strane, prvobitno je i prvenstveno bilo deo muškog domena, tj. odnosilo se na status, titule, počasti i delove kostima odobrenih određenom činu ili položaju. Radi se o svojevrsnom ordenju darovanom muškarcima uključenim u politički i vojni život, pa tako postoje *ornamenta consularia* ili *ornamenta triumphalia*. *Ornamenta* su kod muškaraca mogla biti i titularna, a ne samo materijalna (Raaf 2013, 28). Budući da žene nisu bile u mogućnosti da dostignu čin i status u društvu kroz različite javne uloge kao što je to bio slučaj sa muškarcima, ostajale su sa limitiranim sredstvima za obznanjivanje sopstvenog statusa (Carroll 2013b, 299; Lohmann 2016, 195). U skladu sa drugačijim položajem žena u društvu, tzv. *ornamenta uxoria/muliebra/feminarum* odnose se na nakit i drago kamenje, tj. na sve predmete koji su služili za ukrašavanje (Berg 2002, 18). Osim estetske, imali su i utilitarnu i apotropejsko-simboličku vrednost. Luksuzni komadi predstavljali su statusni simbol, ali su bili i deo akumuliranog bogatstva koje se prenosilo sa generacije na generaciju (Данковић et al. 2018, 80). Ulpijanova definicija ženskog *ornatusa* navedena je na stranicama 93-94 ovog rada.

Značaj ličnih predmeta i nakita stanovnica rimske države nalazimo i u govoru Lucija Valerija, tribuna plebejaca, 195 g.p.n.e, koji je ostao sačuvan kroz rad Tita Livija.

*Non magistratus nec sacerdotia nec triumphi nec insignia nec dona aut spolia bellica iis contingere possunt; munditiae et ornatus et cultus, haec feminarum insignia sunt, his gaudent et gloriantur, hunc mundum muliebrem appellarunt maiores nostri.*

*Nikakvi položaji, sveštencički činovi, trijumfi, ordenje, darovi, ratni plen ne mogu doći njima; elegancija pojave, ulepšavanje, odeća – ovo su oznake ženske časti; one ih vesele i u njima uživaju, i njih su naši preci nazivali **mundus muliebris** (ženski svet).*

(Liv. *Ab Urbe XXXIV* 7.8-9)

U upotrebi je još bio i termin *cultus*, definisan u širem smislu, koji je obuhvatao sve aspekte higijene i aktivnosti da se telo načini „prihvatljivim“ u očima zajednice. Ova briga o telu odnosi se podjednako na pripadnike svih rodova (Raat 2013, 27). Postoje mišljenja da je *cultus* zapravo najšira kategorija, tj. proces činjenja tela kulturološki prihvatljivim, a da su *mindus* i *ornamenta* oruđa kojim se to postiže (Berg 2002, 20-21). Svi tipovi predmeta kojima će biti posvećena pažnja u narednim poglavljima nisu samo karakterisali individuu kao ženu, već su bili neophodni da bi individua bila „uobličena“ u ženu (Berg 2002, 30).

Više puta je naglašeno da je rimsko društvo ženama dodelilo ulogu vođenja brige o domaćinstvu i porodici, i da se od svake matrone očekivalo da bude otelotvorenje ženske vrline. Poruka o ispunjavanju predviđenih dužnosti mogla je biti manifestovana i u materijalnoj kulturi, npr. prstenjem i ukosnicama sa minijaturnim ključevima (Данковић et al. 2018, 78).

Mada prema rimskom zakonu ženama nije bilo dozvoljeno bavljenje politikom i zauzimanje javnih funkcija, potrebno je naglasiti da su mnoge od njih učestvovalе u različitim oblastima proizvodnje i trgovine, i da su imale važnu ulogu u ekonomiji Carstva (Becker 2016, 927). Ipak, najveći broj žena je najverovatnije obavljao poslove vezane za domaćinstvo. Predenje vune, kao i tkanje, smatrano je ženskim poslom i od žena se očekivalo da opskrbe porodicu odećom (Allason-Jones 2005, 104). Tkanje je smatrano jedinom fizički zahtevnom aktivnošću koju su žene obavljale, u skladu sa mirovnim ugovorom sklopljenim nakon otmice Sabinjanki (Larsson Lovén 1998, 87). Vlasnice domaćinstva su najverovatnije tkale ukrasne porube i pojaseve uz pomoć tkačkih pločica.

Kao što je pokazano u pododeljku 3.5.3. pribor za predenje vune (preslice i vretena) imao je bitnu ulogu tokom svadbene ceremonije, i kao delovi materijalne kulture izrazito lične prirode i snažnih simboličnih konotacija, ovi predmeti su ostajali u vlasništvu matrone, predstavljajući bračnu zajednicu.

Smatrano je da fizički izgled žena treba da odražava društveni status i bogatstvo porodice, ali i da odgovara idealu ženske vrline. Trebalo je da u svakom trenutku budu otmene i elegantne, ali ujedno i skromne (Batten 2010, 148, 154). Pojedini antički pisci smatraju ženski nakit preteranim luksuzom i rasipništvom, i o njemu govore u negativnom kontekstu (Plin. St. *HN*. XXXIII.95; Iuv. *Sat*. VI.501–03; Col. *De Re Rus*. XII Praef. 9).

Uprkos tome, veliki broj likovnih prikaza, kao i nalazi nakita u grobovima žena iz rimskog perioda svedoči o njegovoj popularnosti i širokoj upotrebi.

Fizička pojava žene morala je na neki način da reflektuje slavu rimske države, pa je nega tela bila imperativ. Poznat nam je čitav niz postupaka koji su za cilj imali bukvalno oblikovanje žene u skladu sa estetskim idealima onog vremena. Najbolji primer je vezivanje vunениh traka oko grudnog koša, budući da su poželjne bile male grudi. Bore na licu bile su nepoželjne, te su tretirane specijalnim preparatima. Takođe je pažnja posvećivana uklanjanju suvišnih dlaka, i to ne samo oko usana, na bradi, obrazima i u nozdrvama, već i na nogama, rukama i ispod pazuha. Zubi su morali biti beli, trepavice duge a obrve tamne i gotovo spojene između očiju (Catull. *Car.* 86; Plin. *HN.* XXXII.47; Ovid. *Med. Fac. Fem.*; Wilner 1931, 26-28).



Sl. 40 – Nadgrobni spomenik sa predstavom *mundus muliebris*-a, Salona, Hrvatska (prema: Stephens 2008, 122).

Zbog svega navedenog, kozmetički i toaletni pribor, zajedno sa nakitom, dugo je smatran atributom žena, pa je u ikonografiji još u antičkom periodu često simbolično korišćen radi isticanja pripadnosti ženskom polu i naglašavanja ženstvenosti (Sl. 40) (Berg 2002, 15). Na pogrebnim spomenicima sa teritorije Apeninskog poluostrva najčešće su predstavljeni češljevi, ogledala i sandale, a prate ih posude za parfeme



(balsamarijumi, ungentarijumi itd.), ukosnice i kovčežići. Jako retko se javljaju kišobrani i suncobrani (Shumka 2016, 79). Takođe je bitno naglasiti da se prikazi *mundus muliebrisa* sa teritorije Italije javljaju na nešto više od 80 oltara i stela, te da se među njima izdvajaju spomenici tri ženske individue mlađe od deset godina, kao i nekoliko devojaka u „tinejdžerskom“ uzrastu (Shumka 2016, 90). Posebno je interesantan primer porodične grobnice Gaja Valerija Herme u Rimu, gde su on, njegova supruga i ćerka sahranjeni u nišama iznad kojih su bili prikazani određeni predmeti. Tako se nad Herminom nišom nalazio pribor za pisanje, nad onim koje su pripadale članicama njegove porodice delovi *mundus muliebrisa*, i to ogledalo, kutijica za nakit i bočica za parfem kod ćerke Valerije Maksime, a pribor za pređenje vune kod supruge Flavije Olimpijas (Shumka 2016, 77).

Nema razloga da veza ove grupe predmeta sa pokojnicama nije manifestovana i kroz njihovo polaganje u grobove ženskih individua. Štaviše, za očekivati je da su fizički grobni inventari starija tradicija koja je u jednom trenutku ovekovečena i u trajnijem medijumu, kamenu. Arheološku potporu ovakvoj pretpostavci daju i nalazi nekih od predmeta u grobovima žena iz prerimskog perioda na teritoriji Italije. Tako su brojni grobovi na teritoriji Lacijuma, datovani u mitsko doba Kraljevstva iznedrili nalaze pribora za pređenje vune (Le Glay et al. 2005, 19), a grobni inventari u sahranama žena na prostoru Lukanije određivali su pokojnice kao žene koje su vodile brigu o sebi (pribor za ulepšavanje i nakit), supruge (svadbene zdele, *lebes gamikòs*) i domaćice (tegovi za razboj i alat za pređenje vune) (Albanesi, Battiloro 2011, 294).

Takođe treba napomenuti da predstave predmeta vezanih za ulepšavanje na nadgrobnim spomenicima nisu rimski izum, već da su na Atičkim stelama i svadbenim vazama žene prikazivane sa ogledalima i kutijicama za nakit u rukama, vizuelno simbolišući i definišući ženstvenost (Berg 2002, 15).

Na gornjomezijskom delu podunavskog limesa otkrivena je samo jedna predstava *mundus muliebrisa*. Radi se o nadgrobnoj steli iz Singidunuma (IMS I, 69-70). Očuvani deo natpisa glasi:

*D(is) M(anibus) | Valeria Apphion | vixit ann(is) II m(ensibus) VIII | C.*  
*Val(erius) Valens vet(eranus) | leg(ionis) IIII [F]l(aviae)*  
*et Vale(ria) | Elpis parentes | filiae carissima[e]*



Sl. 41 – Nadgrobni spomenik Valeriae Apphion, Singidunum, Srbija (fotografija: Stefan Pop-Lazić).

Dakle, spomenik su ćerki *Valeriji Apphion* podigli otac *Valerije Valens*, veteran legije *IV Flaviae* i majka *Valerija Elpis*, što upućuje na zaključak da se radi o neudatoj individui. Unutar trougaonog frontona u gornjem delu stele su, između dve rozete predstavljeni: par sandala, ogledalo i tablica za pisanje (Sl. 41). Interesantno je uključivanje poslednje pomenutog, što bi ovu grupu pre moglo da definiše kao *cultus*, tj. oni su ovde u službi isticanja „rimsкости“. Pokojnicu je od nerimljana odvajala briga o fizičkom

izgledu, ali i pismenost. Budući da se radi o ćerki veterana, moguće je da je brak ozvaničen tek nakon završetka njene službe, pa je izbor predmeta zapravo bio u funkciji naglašavanja novostečenog statusa punopravnih rimskih građana. Razloge za potrebu isticanja pripadnosti rimskoj kulturi treba tražiti i u frigijskom poreklu porodice (Mirković, Dušanić 1976, 70).

Podatak koji dodatno komplikuje interpretaciju spomenika iz Singidunuma jeste uzrast mlađe Valerije. Naime, preminula je sa svega 2 godine i 8 meseci, tako da se njena lična briga o fizičkom izgledu čini malo verovatnom, a o mogućoj pismenosti ne treba ni polemisati. Uz dodatnu konfirmaciju teze o želji za isticanjem statusa, starost individue upućuje i na zaključak da se zapravo radi o simboličnom nadomeštanju nikada ostvarenog potencijala preminule.

Dok sa prostora Viminacijuma ne postoje predstave *mundus muliebrisa* na nadgrobni spomenicima, nalazi artefakata iz sepulkralnih celina pružaju solidan uzorak koji je će u narednim poglavljima biti analiziran u pokušaju atribuiranja nekih tipova nalaza određenoj starosnoj kategoriji.

### 3.5.2. Ogedala - *Speculi*

Budući da ne postoji precizna definicija pojma *mundus muliebris*, kao ni definitivni spisak predmeta koji on obuhvata, redosled poglavlja o artefaktima mora biti donekle proizvoljan. Ogedala su izabrana kao prva kategorija iz prostog razloga što se u individualnoj hronologiji jedne ženske osobe najpre javljaju, tokom priprema neveste na dan venčanja. Za očekivati je da su makar najluksuzniji primerci pribavljani u sklopu priprema za ovaj čin i da su na taj način postajali deo miraza, ostajali u posedu žene tokom života, i na kraju polagani sa njom u grob.<sup>77</sup> U stručnoj literaturi već je izneto mišljenje da su neki delovi *mundus muliebrisa* i *cultusa* bili uključeni u miraz devojke (Berg 2012, 50).

Traganje za simbolikom ogedala treba započeti sa Plutarhom, koji idealnu suprugu opisuje kao ogedalo koje reflektuje život i karakter svog partnera. Moguće je da predstave ogedala na nadgrobnim spomenicima žena, uz poruku da je vodila brigu o svom fizičkom izgledu, izveštavaju posmatrača da je i sama bila odraz svog supružnika (Huber 2013, 78).

Gorepomenuta distinkcija u odnosu na luksuznost i skupocenost ogedala nalaže da ovi artefakti budu podeljeni na dve uže kategorije: tzv. reljefna ogedala i jednostavna ručna, neornamentisana ogedala. Kao takva, biće obrađena u zasebnim odeljcima. Olovna ogedala, koja se inače retko javljaju kao deo grobnog inventara (u svega 9 grobova u Viminacijumu) nisu uzeta u razmatranje zbog specifične prirode ovih artefakata. Njihove minijaturne dimenzije, uz zanemarljivu reflektujuću površinu, simbolička ornamentika, kao i votivni natpisi, svrstavaju ih u grupu kulturnih predmeta, najverovatnije apotropejskog karaktera (Дайтова Рушевљан 2006, 338; Milovanović et al. 2015, 11).

#### 3.5.2.1. Reljefna ogedala na nekropolama Viminacijuma

Ogedala sa reljefno izvedenim predstavama na poleđini rimska civilizacija nasledila je od Etruraca, koji su ih proizvodili i koristili u takvom obimu da se

---

<sup>77</sup> Plinije Stariji pišući o vrstama kamena usputno donosi podatak o polaganju ogedala, kao i strigila, odeće i obuće u sarkofage u Asosu u Maloj Aziji. Nažalost, nema indicija o atribuciji ovih predmeta konkretnom polu (Plin. *HN* XXXVI.27).

manufaktura ovih predmeta neretko naziva „etrurskom nacionalnom industrijom“ (Thomson de Grummond 1985, 26). Posvedočen je bogat repertoar različitih mitoloških scena na ovim predmetima. Pored toga, na sarkofazima žena, ogledala se sreću kao posmrtni atribut (Спасић-Ђурић 2001, 159).

Diskovi ogledala izrađivani su na tokarskom strugu od specijalne vrste bronzе. Površina koja je služila za ogledanje zatim je polirana do visokog sjaja, što je bio dug i mukotrpan proces. U nekim slučajevima nanošen je amalgam od zlata i žive, koja bi nakon zagrevanja isparila i na taj način formiran je film sa svojstvom refleksije (Крунић 2000, 6; Спасић-Ђурић 2001, 160). Na zadnje strane reljefnih ogledala apliciran je lim dekorisan iskucavanjem na matrici.

**Tabela 5** – Funerarne celine sa nekropola Viminacijuma koje su kao deo inventara imale reljefno ogledalo.

Datovanje	Lokalitet	Tip groba	Predstava	Ostalo
2/2 II - početak III veka	Pećine G1-119	MK-S II	Neverstvo Venere	Tri krčaga i dve lampe od keramike, 4 igle (dve šivaće i dve ukrasne), dva prstena (srebro i staklo)
2/2 II veka	Više grobalja G1-607	MK-S I	<i>Venus Victrix</i>	Tri kadionice, dva tanjira, pehar i tri lampe od keramike, dva balsamarijuma od stakla, ostaci kovčežića, dve perle od stakla
2/2 II veka	Više grobalja G1-1196	MK-S II	<i>Venus Pudica</i>	Lampa od keramike, balsamarijum od stakla, novac od bronzе (A. Pije)
2/2 II veka	Više grobalja G1-470	MK-S II	Apolon i Muza pored lire (?)	Lampa od keramike, fragmenti igle, prsten-ključ od bronzе
2/2 II veka	Više grobalja G1-864	MK-S II	Nejasna predstava (tri figure)	Lampa od keramike, tri igle (dve od kosti i jedna od srebra), ostaci kovčežića, pršljenak od kosti
2/2 II veka	Pećine G1-573	MK-S I	Grupna scena u centru kjoje se nalazi sedeća ženska figura	Tri krčaga, ostaci kovčežića, novac od bronzе (Komod)
/	Više grobalja G-1015	Slobodni ukop (?)	Grupna scena	/

U grobovima istraženim na viminacijumskim nekropolama otkriveno je ukupno 8 reljefnih ogledala (tabela 5). Četiri primerka (kao i jedan koji ne potiče iz funerarne

celine) objavila je i interpretirala Dragana Spasić-Đurić (2001), s tim što je jedno ogledalo poznato samo na osnovu crteža budući da je nestalo prilikom pljačke Narodnog muzeja u Požarevcu. U ovom poglavlju biće doneti opisi još tri celine u kojima su otkrivena reljefna ogledala. Osmi primerak nije bio dostupan autoru ove disertacije ni putem crteža, tako da će biti izostavljen iz pregleda.

### ***Pećine G1-119 (T. XX)***

Radi se o grobu tipa Mala Kopašnica-Sase II u kome su otkriveni ostaci kremirane osobe. Nažalost, izveštaj fizičkog antropologa za ovu celinu ne postoji. Gornji etaž groba je u najvećoj meri uništen ukopavanjem kasnijih celina. Na dnu etaža otkrivena je lampa od keramike.

Unutar donjeg etaža otkrivena su tri krčaga od keramike, kao i još jedna lampa od istog materijala. Svi ovi predmeti vezuju se generalni pogrebni ritual. Pored toga, otkrivene su četiri igle, dve šivaće i dve ukrasne sa kupasto zarezanim glavama, dva prstena, po jedan od srebra i stakla, kao i reljefno ogledalo (Sl. 42).

Na poleđini ogledala je tehnikom iskucavanja na matrici izvedena složena predstava u čijem centralnom delu se nalazi klina na kojoj je polugola muška figura u poluležećem položaju. Uz njega se nalazi predstava ženske osobe, takođe gole do pojasa. Jednim kolonom je oslonjena na klinu, dok se druga noga nalazi na zemlji. Levom rukom grli muškarca, dok je desna podignuta u vazduh. Nad glavom ženske osobe može se uočiti polukružno predstavljena tkanina. Ispod kline se nalazi položena vojna oprema: štit, mač



Sl. 42 – Reljefno ogledalo iz G1- 119 (Pe),  
(prema: prema: Спасић-Ђурић 2015, 193).

i knemide. Sa leve strane ženske osobe, blago iza nje, prikazana je stojeća muška figura, a na desnoj strani predstave vidi se mladić sa radijalnom krunom na glavi i bičem u ruci.

Prvu interpretaciju ove scene dala je Gordana Karović, koja je scenu identifikovala kao trijumf Dionisa i Arijadne, prikazanih na klini, gde „razigrana“ osoba sa leve strane kompozicije predstavlja nekog iz pratnje boga, najverovatnije Satira. Iza Dionisa se nalazi bog Sol (Каровић 1995, 220). Ovakvo tumačenje je prihvaćeno i preuzeto u svim kasnijim publikacijama gde je ogledalo pominjano (Спасић-Ђурић 2001, 163-165; Golubović 2004, 76-77).

Reinterpretaciju scene ponudio je Vladimir Mihajlović, prepoznavši scenu kao preljubu Venere/Afrodite i Marsa/Aresa, tačnije trenutak u kome ih njen suprug Vulkan/Hefest zatiče u seksualnom činu. Tkanina iznad Venerine glave u tom slučaju predstavljala bi zamku koju je Vulkan bacio na preljubnike. Četvrta individua prikazana u sceni ostaje bog Sol/Helios, koji je iz svojih kočija uočio par i preneo Vulkanu tu informaciju (Mihajlović 2011, 179-180). Ova inače vrlo verovatna interpretacija dobija na težini kada se uzme u obzir opaska arheologa iz terenskog dnevnika da figura u levom delu scene u ruci drži čekić, atribut Vulkana. Ovaj detalj prepoznat je i spomenut samo u jednom radu koji se bavi viminacijumskim ogledalom (Pilipović, Milanović 2015, 480-481).

Na osnovu hronološki osetljivog pokretnog materijala grob je datovan u drugu polovinu II i prvu polovinu III veka.

### ***Više grobalja G1-607***

Radi se o grobu tipa Mala Kopašnica-Sase I u kome su otkriveni ostaci kremirane osobe. Nažalost, izveštaj fizičkog antropologa za ovu celinu ne postoji. Grob je jednim delom oštećen.

Unutar grobne rake otkrivene su dve kadionice od keramike okrenute obodom na dole. Pored njih otkriveni su fragmenti dva balsamarijuma od stakla, kao i firma lampa sa nečitkim pečatom. Otkriveni su još fragmenti dve lampe od keramike, kao i nekoliko posuda od istog materijala (dva tanjira, treća kadionica i pehar), dve perle melonen tipa od plavog stakla, kao i ostaci kovčežića (oplata i drška od bronz, te ključ od gvožđa). Pod jednom od kadionica nalazilo se ogledalo sa reljefnom predstavom (Sl. 43).

Kompoziciju na ogledalu čini pet figura. Centralni lik je ženska osoba u kontrapostu, nagog gornjeg dela tela, sa draperijom prebačenom preko kukova. Na ispruženom desnom dlanu drži tri minijaturne stojeće figure, dok joj se u levoj ruci nalazi koplje. Nad glavom dva leteća Erosa nose girlandu, dok treći ispred nje drži ogledalo. Sa desne strane predstavljen je nagi muškarac koji u ispruženoj ruci drži čekić ili klešta(?). Između njega i centralne figure nalazi se stub na čiji vrh je postavljen šlem korinskog tipa. Sa strane stuba nalazi se i štit.



Sl. 43 – Reljefno ogledalo iz G1- 607 (Vg),  
(prema: Спасић-Ђурић 2015, 193).

Scena na ovom ogledalu ostavlja manje prostora za nedoumice. Radi se o predstavi Venus Victrix, koja na dlanu drži tri Gracije. Ovo božanstvo je majka mitskog junaka Eneje, osnivača grada Rima, pa samim tim i pramajka celog rimskog roda. Simboliše trijumf, a Gracije koje izdiže predstavljaju tradicionalne moralne vrednosti. Muška figura, iako nejasna usled oštećenja, možda predstavlja Vulkana, uzevši u obzir da drži neki od atributa ovog boga (Спасић-Ђурић 2001, 167-168).

Na osnovu hronološki osetljivog pokretnog materijala grob je datovan u drugu polovinu II veka.

### ***Više grobalja G1-1196***

Radi se o grobu tipa Mala Kopašnica-Sase II u kome je otkrivena manja količina ostataka kremirane osobe. Nažalost, izveštaj fizičkog antropologa za ovu celinu ne postoji. Gornji etaž groba je delimično uništen.

Na dnu gornjeg etaža otkrivena je firma lampa sa pečatom FORTIS, delovi lonca od keramike, fragmenti balsamarijuma od stakla deformisanog usled izlaganja visokim



temperaturama na lomači, novac od bronce iskovan za vreme vladavine Antonina Pija, kao i reljefno ogledalo (Sl. 44).

Na ogledalu je predstavljena ženska figura u čučjećem položaju, sa rukama koje skrivaju intimne delove tela. Radi se o tzv. *Venus Pudica*, iliti stidljivoj Veneri. Na levoj strani predstave nalazi se Amor koji pruža ruku ka boginji, dok drugi stoji na oltaru sa desne strane (Спасић-Ђурић 2001, 169).

Na osnovu hronološki osetljivog pokretnog materijala grob je datovan u drugu polovinu II veka.



Sl. 44 – Reljefno ogledalo iz G1- 1196 (Vg),  
(prema: prema: Спасић-Ђурић 2015, 72).

### ***Više grobalja G1-470***

Radi se o grobu tipa Mala Kopašnica-Sase II u kome su otkriveni ostaci kremirane osobe. Nažalost, izveštaj fizičkog antropologa za ovu celinu ne postoji. Na dnu gornjeg etaža otkriveni su fragmenti lampe od keramike.

Unutar donjeg etaža nalazio se prsten-ključ od bronce, fragmenti igle koja je gorela i reljefno ogledalo. Budući da je ogledalo nestalo prilikom pljačke Narodnog muzeja, o sceni je moguće polemisati samo na osnovu crteža (Sl. 45). Dragana Spasić-Ђurić tumači scenu kao Apolona i neku od Muza koji sede pored sedmostrune lire, Apolonovog atributa (Спасић-Ђурић 2001, 172). Budući da predmet nije na raspolaganju za podvrgavanje



Sl. 45 – Reljefno ogledalo iz G1- 470 (Vg),  
(prema: prema: Спасић-Ђурић 2001, 171).



konzervaciji, uz činjenicu da nisu poznate analogne scene na ogledalima iz drugih delova Carstva, pokušaj detaljnije interpretacije nije moguć.

Na osnovu hronološki osetljivog pokretnog materijala i stilskih karakteristika ogledala grob je datovan u drugu polovinu II veka.

### ***Više grobalja G1-864 (T. XXI)***

Radi se o grobu tipa Mala Kopašnica-Sase II u kome su otkriveni ostaci kremirane osobe. Nažalost, izveštaj fizičkog antropologa za ovu celinu ne postoji.

Na dnu donjeg etaža nalazile su se tri igle, dve od kosti i jedna od srebra. Ističe se veći primerak od kosti sa glavom modelovanom u vidu ženske biste. Takođe, otkriveni su ostaci oplata kovčežića od bronzne i srebra kao i bravica, pršljenak od kosti, lampa od keramike sa pečatom FESTI, Hadrijanov novac i reljefno ogledalo. Budući da je poslednje pomenuti predmet oštećen bilo je moguće konstatovati samo da se u gornjem delu scene nalazi muška figura u kontrapostu, sa leve strane sedeća (ženska?) osoba, dok je figura na desnoj strani nejasna (Sl. 46). Stanje očuvanosti ogledala ne dozvoljava detaljniju interpretaciju predstave.



Sl. 46 – Reljefno ogledalo iz G1- 864 (Vg), (DCV).

Lampa otkrivena u grobu pripada tipu Viminacium X , i datuje se u period od vremena vladavine Domicijana do Aleksandra Severa. Budući da su sva ostala reljefna ogledala iz Viminacijuma uže datovana u drugu polovinu II veka, najverovatnije se i G1-864 može opredeliti u pomenuti hronološki okvir.

### ***Pećine G1-573***

Radi se o grobu tipa Mala Kopašnica-Sase I u kome su otkriveni ostaci kremirane osobe. Nažalost, izveštaj fizičkog antropologa za ovu celinu ne postoji. Unutar rake

otkrivena su tri krčaga od keramike, delovi oplate kovčezica od bronzne, novac od bronzne kovan za vreme cara Komoda i reljefno ogledalo.

Opis reljefno predstavljene scene poznat je samo iz terenskog dnevnika, budući da ne postoji crtež predmeta, te da ogledalo nije bilo dostupno autoru ovog rada. Radi se o grupnoj predstavi u čijem se centralnom delu nalazila sedeća ženska figura. Svaka dalja interpretacija na osnovu datog opisa bila bi puko nagađanje.

Na osnovu hronološki osetljivog pokretnog materijala i stilskih karakteristika ogledala grob je datovan u drugu polovinu II veka.

### ***Više grobalja G-1015***

Kontekst ovog nalaza je upitan, budući da je ogledalo otkriveno uz fragmentovanu lobanju inhumiranog pokojnika. Ostalih delova skeleta nije bilo. Moguće je da se radi o ostacima jednog ili dva devastirana groba. Ukoliko se radi o jednoj celini, ovo je jedino ogledalo iz Viminacijuma otkriveno u grobu skeletno sahranjene pokojnice. Lobanju je fizički antropolog klasifikao kao „verovatno žensku, starosti do 40 godina“.

Terenski dnevnik donosi zapažanje da je na delom oštećenom ogledalu vidljivo pet figura predstavljenih u reljefu. Na osnovu krajnje sumarnog crteža (Sl. 47) nije moguće videti više od tri prikazane osobe, tako da je svaka interpretacija onemogućena.

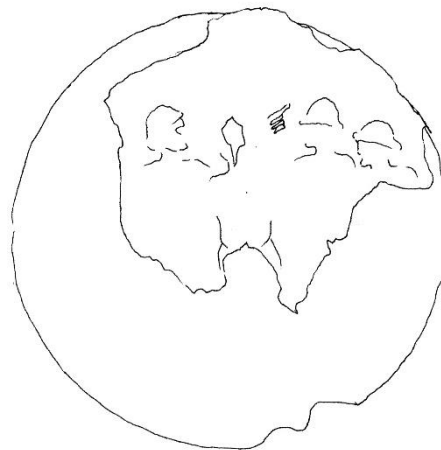

Sl. 47 – Reljefno ogledalo iz G - 1015 (Vg), (DCV).

\*\*\*

Reljefna ogledala sa nekropola Viminacijuma uz jedan krajnje diskutabilan izuzetak potiču iz grobova kremiranih pokojnika, što bi trebalo da ukaže na pripadnost grupi odraslih individua, bez mogućnosti bliže odredbe. Gotovo potpuni nedostatak izveštaja fizičkih antropologa za ove celine ostavlja nas i bez eventualnih podataka o polu individua. Jedini grob za koji su dostupni rezultati analize osteološkog materijala je G-

1015 (Više grobalja), gde se navodi da se verovatno radi o ženskoj individui staroj do 40 godina. Iako takvi podaci govore u prilog pretpostavci da su ogledala koristile udate individue mora se još jednom naglasiti da je korelacija otkrivene lobanje i ogledala upitna.

Sa druge strane, prateći delovi grobnog inventara dozvoljavaju pretpostavku da se u svim ostalim slučajevima radi o osobama ženskog pola. Tako su u po tri slučaja otkrivene igle (ukosnice i šivaće) i ostaci kovčežića, a u dva toaletne bočice od stakla. U dva groba nalazilo se i prstenje, gde je jedan primerak prsten-ključ. Ovo su jedini delovi nakita u predstavljenom uzorku. Upadljivo je odsustvo nakita od zlata. U jednom od grobova otkriven je i deo pribora za pređenje vune: pršljenak od kosti. Svi ovi podaci skupa idu u prilog pretpostavci da se radi o grobovima udatih žena. Ne treba gubiti iz vida da je deo ličnih predmeta pokojnica stradao prilikom kremiranja.

Izbor scena prikazanih na ogledalima takođe je indikativan u pokušaju atribuiranja ovih artefakata određenoj starosnoj kohorti. Prvo se treba osvrnuti na predmet iz groba G1-119 sa lokaliteta Pećine. Gordana Karović i Dragana Spasić-Đurić svoju interpretaciju scene kao trijumfa Dionisa i Arijadne objašnjavaju u kontekstu perioda definitivne orijentalizacije za vreme vladavine dinastije Severa, kada se procesom sinkretizacije javlja kult nepobedivog Sola (Каровић 1995, 222). U takvom scenariju, sva orijentalna božanstva, bila ona iz Sirije, Egipta, Irana ili Anadolije karakteriše nekoliko zajedničkih crta: nisu neosetljivi, umiru i vaskrsavaju, vladaju čitavom zemljom, a svojim vernicima, bez obzira na etnicitet i poreklo, garantuju podršku srazmernu njihovoj čistoti. Stoga je predstava Dionisa i Arijadne tumačena u kontekstu takvih religiozno-filozofskih previranja (Спасић-Ђурић 2001, 164-165).

Predstave pomenuta dva božanstva na ogledalima bile su popularne još kod Etruraca, ponekad u društvu Semele, Dionisove majke (Bonfante and Swaddling 2006, 41). Stoga, u prikazima na reljefnim ogledalima možda najpre treba tražiti poruke o bračnoj harmoniji kroz repertoar mitoloških scena jasno prepoznatljivih širem krugu posmatrača. Čini se da upotrební predmet korišćen od strane konkretne starosne kategorije nije najpogodniji medij za prenošenje složenih filozofskih i religijskih koncepata.

Ovom idejom vodio se i Vladimir Mihajlović prilikom reinterpretacije viminacijumskog ogledala. Naime, nakon pokazivanja da se ne radi o tzv. trijumfu Dionisa i Arijadne već o trenutku razotkrivanja Venerine preljube, pokušao je da sagleda

razloge za izbor te konkretne epizode iz grčko-rimske mitologije. Priča o neverstvu boginje ljubavi prvi put je ispričana u Odiseji. Uхватivši Afroditu i Aresa u zamku, Hefest je sazvao olimpijske bogove i zahtevao da mu se vrate veridbeni darovi. Boginje, osramoćene ovim činom nisu se ni odazvale na poziv. Nakon obećanja Posejdona da će krivci platiti za svoje nedelo, oni su pušteni i otputovali su na različite strane. Priča je slala jasnu poruku: preljuba će se završiti razvodom, a preljubnici će biti ismejani i osramoćeni. Rimljani su preuzeli pomenuti mit, pa ga tako spominju Ovidije i Lukijan. Uz izvesne razlike, poenta ostaje ista, varanje se završava javnim izvrgavanjem ruglu (Mihajlović 2011, 180-183).

Oktavijan Avgust, u sklopu svojih reformi inspirisanih vraćanju tradicionalnim moralnim vrednostima, donosi zakone koji su predviđali izuzetno oštre kazne za preljubnike, među kojima je bilo oduzimanje imovine, proterivanje u egzil, pa čak i ubistvo od strane oca ili muža (Mihajlović 2011, 183-184). Porodica je bila na prvom mestu, osnovna ćelija u organizmu rimskog društva, a varanje je direktno ugrožavalo njeno funkcionisanje. Nakon ukazivanja na činjenicu da su ogledala bila jako bitan element prilikom inicijacija, tj. obreda prelaza, omogućavajući metamorfozu iz jednog identiteta u drugi (konkretno iz devojke u udatu ženu), Mihajlović zaključuje da je mitološka poruka na ogledalu sa lokaliteta Pećine prikladna osobama koje su na pragu stupanja u brak. Devojka je na taj način bila svesna i konstantno podsećana na posledice preljube (Mihajlović 2011, 188-190).

Druga jako zahvalna scena za tumačenje je predstava Venus Victrix na ogledalu iz G1-607 na lokalitetu Više Grobalja. Najpre se treba osvrnuti na interpretaciju Dragane Spasić-Đurić koja je u izboru ove scene videla proslavu trijumfa nakon jednog konkretnog istorijskog događaja, pobede Marka Aurelija nad germanskim plemenom Markomana u ratovima od 169-175. godine. U tom smislu, ona vidi ogledalo kao instrument političke propagande u cilju veličanja imperijalnog kulta i vrednosti koje su obeležile njegovu vladavinu (Спасић-Ђурић 2001, 168). Ponovo se postavlja pitanje o pogodnosti ove vrste predmeta za pomenute svrhe. Malo je verovatno da je politička poruka slana kroz lični predmet iz ženskog domena.

Stoga se treba detaljnije pozabaviti sa nekoliko elemenata koji čine ovu kompoziciju. Uistinu, Venus Victrix simboliše pobedu, i od vremena građanskih ratova koji su označili kraj Rimske republike, dobijala je darove vojskovođa nakon pobeda u

bitkama. Konkretno, prvi njeni poštovaoci bili su Gnej Pompej i Gaj Julije Cezar (Orlin 2007, 68-69). Međutim, za interpretaciju scene na viminacijumskom ogledalu jako je bitan momenat u kome Pobjednica na ispruženom dlanu uzdiže tri Gracije. Eufrosina (Veselost, svečanost), Aglaja (Sjajna) i Talija (Cvetna, uživanje) simbolišu kako spoljnu, tako i unutarnju lepotu i uzvišenost ljudskog duha (Спасић-Ђурић 2001, 166), i kao takve često su prikazane na reljefnim



Sl. 48 – Reljefno ogledalo sa predstavom tri Gracije, Metropoliten muzej, Njujork (prema: Milleker 1988, 71).

ogledalima (Sl. 48). Tri Gracije takođe imaju veze sa brakom, što se najbolje vidi po njihovim predstavama na novcu kovanom da obeleži carske veridbe i venčanja, npr. Marka Aurelija i Faustine (Francis 2002, 197). Njihovo istaknuto mesto u kompoziciji zapravo pokazuje pobjedu tradicionalnih moralnih vrednosti Starog Rima.

U moralističkom diskursu porodica zauzima centralno mesto, što bi moglo da opravda pojavljivanje Vulkana u sceni na ovom ogledalu, pod uslovom da je zaista on predstavljen. Tu su i Amori, Venerina deca, te se naglašava i njena uloga majke.<sup>78</sup> Dalje, ona je majka Eneje, sa kojim započinje rimska istorija, pretkinja Julijevaca zaslužnih za formiranje Carstva, dakle pramajka celokupne rimske civilizacije.

Na kraju, prisutno je i ogledalo koje naspram nje drži jedan od Amora. Ovaj predmet otelotvoruje *cultus*, proces formiranja izgleda prihvatljivog za pripadnike rimskog društva. Ogledalo simboliše sve ono što Rimljane razlikuje od drugih. Skupa sagledana, iznesena zapažanja upućuju na zaključak da je na ogledalu zapravo prikazan arhetip Rimljanke, supruge i majke, koja samo kao takva može da bude Pobjednica.

Treće ogledalo koje dozvoljava detaljniju interpretaciju (Više grobalja G1-1196) donosi predstavu Venus Pudicae, Stidljive Venere, koja ima ulogu u afirmaciji morala, konzervativnih vrednosti, porodice i braka (Спасић-Ђурић 2001, 169-170). Prisutna su

<sup>78</sup> Pojavljivanje Vulkana i Amora u istoj sceni jeste donekle kontradiktorno, budući da je potonji produkt Venerinog neverstva sa Marsom.

i dva njena sina, Amora. Indikativno je da je u sva tri slučaja izabrana upravo Venera, sa kojom su se zbog fizičkog izgleda, lepote i seksualne moći identifikovale stanovnice Rimskog carstva. Samo ogledalo jedan je od čestih atributa Venere (Mihajlović 2011, 188). Široko rasprostranjeno poštovanje ove boginje u Viminacijumu posvedočeno je brojnim nalazima terakota sa predstavom Stidljive Venere, a poznati su i primerci izrađeni od mermera i bronzne (Zotović 1996, 132).

Ostaje da se zaključi da sve tri scene koje je bilo moguće sa sigurnošću identifikovati za cilj imaju slanje poruke o poštovanju moralnih kodeksa i načela, koje vodi do očuvanja i nastavka zajednice. Takođe, jedna od njih upozorava na moguće posledice u slučaju oglašivanja i kršenja pravila. Ostaje otvoreno pitanje o načinu na koji je pribavljano ogledalo sa ovakvim predstavama. Da li ga je devojci darovao otac u toku priprema za brak? Ili je to možda bio poklon verenika? To su pitanja na koja verovatno nikada nećemo znati odgovor. Ono što može da se pretpostavi sa izvesnom dozom verovatnoće je da su ova skupocena ogledala pribavljana da budu korišćena u ritualima na sam dan venčanja, nakon čega bi ostajala u vlasništvu žene tokom čitavog njenog života.

### 3.5.2.2. Ručna ogledala na nekropolama Viminacijuma

Proces izrade jednostavnih ručnih ogledala nije se bitno razlikovao od načina na koji su izrađivani reljefni primerci, s tim da na poledinu nije apliciran ornamentisani lim. Mogu biti izrađena od bronzе ili srebra. U nekim slučajevima na površinu za ogledanje nanošen je srebrni amalgam. Moguće je napraviti podelu na tri uže kategorije u odnosu na oblik ogledala i vrstu drške.

Prvu kategoriju čine kružna ogledala sa zalemljenom drškom čiji je gornji kraj završen sa tri kraka (Sl. 49). Najčešće su ukrašena nizom malih perforacija po obodu i u nekim slučajevima urezanim koncentričnim kružnicama na reversnoj strani. Izuzetno su retki primerci sa nešto složenijim ukrasom. Treba izdvojiti ogledalo iz groba G1-228 (Više grobalja) na čiju pozadinu je aplicirano 5 pseudogema od stakla (T. XXII, a), kao i primerak iz G1-1128 (Pećine) ukrašen urezanim spiralama sa rozetama i kalotastim aplikacijama od stakla (T. XXII, b). Drugi tip predstavljaju ogledala kvadratnog oblika (T. XXII, c).

Treća kategorija sastoji se od kružnih ogledala sa horizontalnom drškom apliciranom na poledini predmeta, poznatih pod imenom „Korstopitum tip“. Smatra se da se centar proizvodnje ovih ogledala nalazio u Najmegenu (Крунић 2000, 8). Strana koja služi za ogledanje najčešće je konveksna, što je rezultiralo manjim ali sjajnijim odrazom (Lerner 1996, 11). Ovom tipu pripada ogledalo iz sarkofaga otkrivenog na lokalitetu Rit (G-148), koje zbog načina modelovanja drške mora biti posebno adresirano, pre skupne analize distribucije ogledala na viminacijumskim nekropolama. Horizontalna drška je, kao što je već rečeno na strani 85, izvedena u vidu Herkulovog čvora, snažnog



Sl. 49 – Bronzano ogledalo, lokalitet Nad Klepečkom (DCV).

simbola vezanog za čin venčanja. Krajevi srebrne žice od koje je motiv formiran, modelovani su u obliku lista bršljana (Sl. 25). Prisustvo ovog simbola čine pomenuti artefakt jedinim primerkom van korpusa reljefnih ogledala iz Viminacijuma za koje se može tvrditi da je pribavljeno konkretno za svadbenu ceremoniju, simbolišući potčinjenost supruge svom mužu i prizivajući Herkulovu plodnost.

Pored viminacijumskog primerka poznato je samo još jedno srodno ogledalo iz funerarne celine, otkriveno u Weidenu kod Kelna. Nažalost, autoru je dostupna jedino informacija da je u pitanju porodična grobnica, bez detaljnijih podataka. Ogledalo iz Arsinoja na Kipru potiče iz ostave srebrnih predmeta, ono iz Vroksetera u Engleskoj je otkriveno na Forumu, dok za primerke iz Metropolitene muzeja u Njujorku, te muzeja u Klivlendu i Hamburgu nije poznat kontekst, kao ni



Sl. 50 – Freska sa predstavom matrone koja se ogleda, Trijer, III vek (prema: Lerner 1996, 19).

provenijencija. Sva ova ogledala pored zajedničkog imenitelja u vidu Heraklovog čvora, imaju i pripoj drške modelovan u vidu lista bršljana. Interesantno je da postoji i likovno svedočanstvo o korišćenju ogledala sa ovim konkretnim tipom drške (Sl. 50). Radi se o fresci otkrivenoj u Trijeru, datovanoj u III vek, na kojoj je prikazana matrona koja se ogleda u predmetu sa drškom u obliku Herkulovog čvora (Lerner 1996, 17-19).

\*\*\*

Nekropole Viminacijuma iznedrile su ukupno 140 ogledala bez reljefne dekoracije, otkrivenih u 136 sepulkralnih celina. Od tog broja, u 115 slučajeva radilo se o grobovima sa ostacima kremiranih pokojnika, dok je 21 individua bila inhumirana.



Korpus ogledala će biti predstavljen u dve grupe, u odnosu na primarni ritus sahranjivanja.

Kada se govori o grobovima sa kremacijom, najpre treba adresirati pitanje pojavljivanja više od jednog ogledala unutar iste celine. U Viminacijumu su otkrivena četiri groba sa po dva primerka unutar njih. Sa druge strane, ova pojava ne postoji u grobovima skeletno sahranjenih individua. Razloge treba tražiti u mogućnosti da se zapravo ne radi o individualnim sahranama već da su unutar grobova pohranjeni kremirani ostaci više individua. Antropološke analize sprovedene na delu incineriranih ljudskih ostataka otkrivenih u najnovijim kampanjama iskopavanja potvrdile su ovu praksu u nekoliko slučajeva. Mogućnost dvojnog ili grupnog sahranjivanja u grobovima kremiranih pokojnika ne treba gubiti iz vida prilikom analiza grobnog inventara. Ovakvo stanje pruža dodatne razloge za integrisanje rezultata funerarne arheologije i izveštaja fizičkih antropologa, kada god postoji mogućnost ta tako nešto.

Od 119 ogledala otkrivenih u grobovima kremiranih pokojnika 80 primeraka čine kružna bronzana ogledala, od toga 5 sa horizontalnom drškom. U dve celine otkrivene su trokake drške od bronce, koje treba uključiti u ovu grupu. Od srebra su izrađena 24 primerka, od čega horizontalnu dršku imaju dva. Na kraju, 13 ogledala je pravougaonog ili kvadratnog oblika.

Što se tiče datovanja, 48 celina je u sklopu grobnog inventara imalo hronološki osetljive predmete, mahom novac. Najveći broj grobova je na taj način datovan u period II veka (u 34 slučaja). U pet celina otkriven je novac I veka, u dva III veka, dok je pet primeraka šire datovano, tri u period I-II, odnosno dva I-III veka. Dva novca su iskovana u IV veku, ali sa takvim datovanjem treba biti krajnje oprezan imajući u vidu da su kremirani grobovi iz ovog perioda izuzetno retki, pa ostaje mogućnost da se radi o novcu dospelom u ispunu groba prilikom kasnijih pljački ili drugih aktivnosti.

Ostaci kremiranih pokojnika otkriveni u grobovima istraženim tokom modernih iskopavanja Viminacijuma podvrgnuti su fizičko-antropološkim analizama, i na ovaj način dobijeni su određeni rezultati u pet slučajeva. Prikupljeni podaci prikazani u tabeli 6 nisu kontradiktorni sa pretpostavkom da su se sa ogledalima sahranjivale udate ženske osobe. Četiri individue prepoznate su kao adulti, a peta kao „verovatno odrasla“, dok su morfološke karakteristike u dva slučaja ukazivale na to da se radi o osobama ženskog pola (Vg G1-1799 i Pe G1-1189).

**Tabela 6** – Grobovi kremiranih pokojnika sa ogledalom kao delom grobnog inventara za koje su dostupni izveštaji fizičkog antropologa.

Datovanje	Lokalitet	Tip groba	Pol	Uzrast	Grobni inventar
II vek	Više grobalja G1-1799	MK-S I	"Verovatno ženska individua"	20-27 godina	Tri krčaga, kadionica i lampa od keramike, novac od bronz (Hadrijan) i ogledalo od srebra.
II vek	Pećine G1-1197	MK-S II	Neodređen	Adult	Tri krčaga, lonac i dve lampe od keramike, pehar i balsamarijum od stakla, paleta i brus od kamena i ogledalo od bronz.
II vek	Pećine G1-1189	MK-S II	"Verovatno ženska individua"	Adult	Tri krčaga i lampa od keramike, paleta od kamena i ogledalo od bronz.
II vek	Nad Klepečkom G1-18	MK-S II	Neodređen	20-35 godina	Tri krčaga i lampa od keramike, tri balsamarijuma od stakla, fragment pikside od kosti, ostaci kvčežića i ogledalo od srebra.
II vek	Nad Klepečkom G1-61	MK-S I	Neodređen	"Verovatno odrasla individua"	Dve lampe od keramike, dva balsamarijuma od stakla, ostaci kovčežića i ogledalo od bronz.

Pomenuta pretpostavka nije opovrgnuta ni kada se u obzir uzmu predmeti koji su uz ogledala činili grobne inventare, a koji se ne odnose na funerarni ritual (posude i lampe od keramike, kao i novac). Najpre se ovde misli na druge predmete koji su činili *mundus muliebris*. Balsamarijumi i toaletne bočice od stakla otkrivene su u 38 funerarnih celina. Ove predmete ipak ne treba posmatrati kao definitivni pokazatelj pripadnosti četvrtoj starosnoj kohorti, budući da se javljaju uz pokojnike svih uzrasta i oba pola, često kao luksuzna alternativa za posude od keramike. Drugu najbrojniju grupu predmeta čine kovčežići (*cistellae*) sačuvane u vidu oplata i bravica od bronz i srebra, kojih je otkriveno 30. Na ovom mestu treba spomenuti i 6 ključeva, kao i dva prsten-ključa. U 21 grobu otkrivene su ukosnice, od čega tri sa predstavom šake na vrhu. Uz njih, otkriveno je i 14 tzv. šivaćih igala, čija se funkcija ne može tačno utvrditi (ukosnice, funkcionalni delovi

odeće, pribor za obradu tekstila?). Ostali delovi toaletnog pribora prisutni su u manjem broju slučajeva: spatule (9 primeraka), pikside (8), palete (7), kozmetički instrumenti (3)<sup>79</sup>, pincete (3), te po jedan češalj i strigil. Posebno treba napomenuti prisustvo pribora za pređenje vune (preslica, vretena i pršljenaka) u 11 grobnih celina.

Nakit se javlja znatno ređe, što je u skladu sa hipotezama već iznetim u poglavlju o trećoj starosnoj kategoriji. Naušnice su otkrivene u 11 grobova, gde se u 7 slučajeva radilo o zlatnim, i u po dva onim izrađenim od srebra i bronz. Drugu grupu po brojnosti čine celine čiji su grobni inventari uključivali prstenje (7), 3 od ćilibara i po dva od bronz i gvožđa. Pet individua je sahranjeno sa narukvicama od bronz, a jedna sa torkvesom od istog materijala. Funkcionalni delovi nošnje zastupljeni su sa dve fibule i delovima dve pojasne garniture.

Grupu predmeta apotropejskog karaktera čine 4 bule, te po jedna kutijica za amulet, zvono i perforirani novac. U pet grobova otkrivene su ljuštore morskih školjki, povezane sa kultom Venere, čije bi prisustvo trebalo da simboliše dostojno proživljen život (Jovanović 2006a, 28).

Dve celine uključivale su predmete vezane za društvene igre: kockicu i žetone od kostiju. Jedinstvene nalaze predstavljaju pribor za pisanje u jednom grobu, odnosno stilus od srebra u drugom. Na stranama 108-109 već je detaljno opisana celina u kojoj je otkriven model bračnog kreveta, *lectus genialis*, interpretiran kao sahrana devojke preminule u toku priprema za venčanje.

Poslednju grupu čine artefakti koji ne predstavljaju deo ženskog domena: tri noža, dva brusa, jedan srp, kao i točkić dečje igračke od terakote. Smatra se da briači i druga sečiva, koji su inače redak nalaz u grobovima bez obzira na starost i pol, ne pokazuju mogućnost atribuiranja uz određeni rod (Huntley 2010, 127).

\*\*\*

Ogledala su predstavljala prilog u 20 grobova pokojnika koji su bili skeletno sahranjani. Slučajevi pohranjivanja više od jednog primerka ne postoje. U po deset slučajeva radi se o kružnim ogledalima od bronz, odnosno srebra. Dva srebrna pripadaju tipu sa horizontalnom drškom. Još je interesantno da čak 10 primeraka ne predstavlja

---

<sup>79</sup> Pomenuti predmeti takođe mogu biti tumačeni i kao medicinski ili farmaceutski instrumenti, te ih stoga uvek treba sagledati u kontekstu ostalih delova grobnog inventara.

predmet očuvan u celosti, već samo fragment. Dok je fragmentovanost ogledala u grobovima kremiranih pokojnika objašnjena mogućim polaganjem na lomaču, postavlja se pitanje razloga nepotpune očuvanosti kod inhumiranih individua. Za četiri primerka može se pretpostaviti da je prelom moguća posledica pljačke groba ili devastiranja kasnijim aktivnostima na nekropoli, što nas ostavlja sa šest fragmenata ogledala koji su kao takvi najverovatnije i položeni u grob.

Sedam pokojnika bilo je slobodno ukopano, isto toliko sahranjeno u drvenom sanduku, a pet u različitim konstrukcijama od opeke. Jedna pokojnica je otkrivena unutar sarkofaga od kamena. Iako mali, uzorak pokazuje raširenost običaja polaganja ogledala uz preminule individue, nevezano za status. Što se datovanja tiče, pet grobova je moglo da bude hronološki opredeljeno. U jednom je otkriven novac I veka, verovatno u produženoj upotrebi, tri sahrane su izvršene tokom II veka, a jedna u drugoj polovini III.

Grafikon 4 prikazuje podatke o polu i starosti individua sahranjenih sa ogledalima. Bilo kakve informacije nisu bile dostupne u 6 slučajeva (30%). Dvanaest skeleta (60%) pripada odraslim osobama, od čega je u četiri slučaja (20%) mogao biti utvrđen ženski pol, a u dva muški (10%).<sup>80</sup> Dve individue mogu se svrstati u drugu starosnu kohortu (*pueritia*), budući da su u trenutku smrti bile stare 8-10, odnosno 10-12 godina. Jedan skelet je opisan kao dečji.

Prateći delovi grobnog inventara znatno su oskudniji nego što je to slučaj u grobovima kremiranih pokojnika. Takođe su najbrojniji balsamarijumi od stakla (u tri celine), dok su *cistellae* otkrivene u dva groba. Toaletni pribor je zastupljen samo sa jednom piksidom. Od pribora za pređenje vune otkriven je jedan pršljenak od stakla. Nakit predstavljaju naušnice od bronzne otkrivene u dva groba, kao i jedna načinjena od zlata. Uz dva skeleta, među kojima je i dečji, otkrivene su ogrlice od staklenih perli. Jedini predmet apotropejskog karaktera je lunula od srebra. Treba još napomenuti prisustvo ljuštura morskih školjki u tri slučaja.

---

<sup>80</sup> Važno je napomenuti da oba skeleta koja su određena kao muški spadaju u korpus obrađen tokom kampanja u XX veku, te da kosti nisu dostupne za ponovnu analizu.

**Grafikon 4** – Distribucija ogledala u grobovima skeletno sahranjenih pokojnika u odnosu na uzrast i pol na nekropolama Viminacijuma.

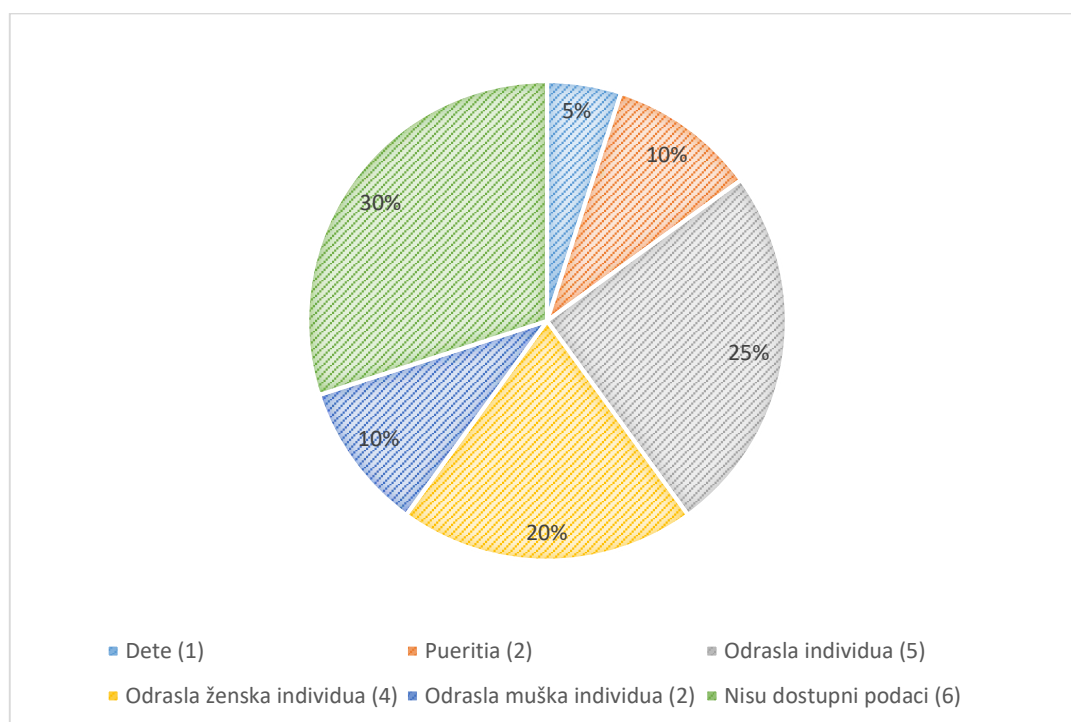

\*\*\*

Glavnina iznetih podataka govori u prilog ili makar nije kontradiktorna tezi da su ogledala predstavljala jedan od simbola žena koje su stupile u bračnu zajednicu. Najubedljiviji su dokazi kada su u pitanju reljefna ogledala kod kojih mitološke scene prikazane na poledini predmeta imaju jasne konotacije sa vrlinama poželjnim za pripadnice pomenute kategorije. Prateći delovi grobnih inventara najvećim mahom čine delove *mundus muliebris*-a i drugih predmeta iz ženskog domena.

Dostupne analize fizičkih antropologa za mali uzorak kremiranog osteološkog materijala u svim slučajevima pokazuju pripadnost grupi odraslih osoba, od kojih su dve okarakterisane kao „verovatno ženskog pola“. Sa druge strane, među skeletima iz grobova inhumiranih pokojnika, nalaze se jedno dete, dva pripadnika druge starosne kohorte, kao i dva muškarca.

Prisustvo ogledala u grobovima muškaraca najpre objasniti konceptom *cultusa*, nasuprot kome stoji *horridus*, sa značenjem: čupav, maljav, sirov, zapušten, varvarski, dakle van konvencionalnih okvira rimske kulture. Samim tim ogledala, uz druge predmete vezane za negu tela i higijenu, postaju kulturološki instrumenti, u službi

formiranja izgleda prihvatljivog za civilizovanu osobu. Stoga je i muškarcima bila dozvoljena upotreba pomenutih predmeta, jer je bila u službi diferenciranja u odnosu na varvare (Berg 2002, 24). Polaganje ogledala u grob muške individue bi stoga imalo funkciju isticanja „rimskosti“, vrlo moguće od strane oslobođenika ili domorodaca sa novostečenim građanskim pravom.

Iz vida se ne sme gubiti mogućnost ritualne simbolike ogledala prilikom pogrebne ceremonije, što bi pokušaj atribuiranja predmeta određenoj starosnoj kategoriji ili rodu činilo izlišnim. Budući da su imala bitnu ulogu u različitim ritualima koji su uključivali metamorfozu, predstavljajući magični prag čijim prelaskom je osoba pročišćena, ogledala su korišćena prilikom različitih obreda inicijacije. Takav obred prelaza je bilo venčanje, ali i sahrana, kada je individua prelazila iz sveta živih u svet mrtvih (Mihajlović 2011, 188). S tim u vezi, zanimljivo je ponovo se osvrnuti na šest grobova koji su kao deo grobnog inventara imali samo fragment ogledala (među njima je i jedan grob muške individue). Postoji li mogućnost da se radi o ritualnim predmetima koji su korišćeni prilikom pogrebnih obreda? Ukoliko se nije radilo o predmetu *cultus*-a ili *mundus muliebris*-a nije postojala potreba da artefakt bude ceo, već je magijska radnja mogla da se obavi prema principu *pars pro toto*, gde je i mali deo ogledala i dalje obavljao funkciju.

Ogledalo kao deo grobnog inventara ne može samo po sebi biti dovoljno jak argument za interpretiranje celine kao sahrane udate ženske osobe. Potrebno je razmotriti predmet u kontekstu drugih delova materijalne kulture otkrivene u datom grobu, u najidealnijem slučaju uz potporu fizičko-antropološke analize.

### 3.5.3. Pribor za pređenje vune – *collus, fustus i calathus*

Pribor za pređenje vune svakako se ne uklapa u iznesenu definiciju *mundus muliebris*-a kao predmeta koji su služili za ulepšavanje žene. Iz tog razloga se verovatno i ne spominje u delima antičkih autora. Međutim, pojedine predstave na nadgrobnim spomenicima uključuju preslice i vretena u standardizovani repertoar ženskog domena (Sl. 40). Poznati su i nalazi alatki za pređenje unutar kovčežića zajedno sa toaletnim priborom, o čemu će više reči biti u okviru ovog poglavlja. Na kraju, skupoceni materijali od kojih su neke od preslica izrađene svrstavaju ih u red dragocenih predmeta lične svojine koji prevazilaze svoju osnovnu funkciju i imaju bitnu ulogu u konstruisanju identiteta.

Svi izneseni razlozi doprineli su svrstavanju pribora za pređenje vune u poglavlje o „ženskom svetu“. Budući da je, kao što je već izneseno, korišćen na dan venčanja, tokom svadbene procesije, dobio je mesto u poglavlju odmah nakon ogledala korišćenih u pripremama neveste pre polaska ka svom budućem domu. Pre pristupanja analizi distribucije ovih predmeta na nekropolama Viminacijuma potrebno je osvrnuti se na simboliku pređenja vune u starom Rimu.

#### 3.5.3.1. Pređenje vune kao metafora u antici

Da bi se započelo sa pređenjem vune bilo je potrebno obaviti nekoliko radnji pre toga. Prvi korak bio je šišanje ovaca, nakon čega je vuna prana a zatim i udarana za to predviđenom alatkom da bi se odstranile sve nečistoće. Nakon toga pristupalo se češljanju i eventualno farbanju, i tek tada je vuna najzad bila spremna za upredanje. Pribor za pređenje sastojao se od tri elementa, preslice - *colus*, vretena - *fusus* i korpice u kojoj su stajala prva dva, kao i svežnjevi neupredene vune i klupka upredene vunice - *calathus* (Facsódy 2008, 166). Svežanj vune bi



Sl. 51 – Mozaik sa predstavom žene koja prede, Tabarka, Tunis, VI vek (prema: Croom 2000, 20).

zatim bio pričvršćen za preslicu koja je držana u levoj ruci, i iz njega su sa dva prsta izvlačene niti (Sl. 51). U desnoj ruci bilo je vreteno na kome se nalazilo malo upredene vunice čiji bi se kraj stavio na niti izvučene sa preslice. Tada bi se vreteno zarotiralo a rotacija bi uhvatila neupredene niti praveći od njih vunicu. Kada bi se vreteno spustilo do zemlje, upredena nit je obmotavana oko njega i proces je počinjao ispočetka (Facchinetti 2005, 203-204).

Vuna je za Rimljane imala poseban značaj, o čemu dovoljno govori podatak da je latinski naziv za ovaj materijal – *lana* u isto vreme bio i naziv za odeću (Larsson Lovén 1998, 85). Takođe je imala određeni religijski značaj. Odeća sveštenika morala je biti načinjena isključivo od vune, od nje su tkane i trake koje su vezivane oko glava životinja pripremanih za žrtvovanje, svetog drveća, oltara, stubova u hramu itd. Vuna simboliše ispravan odnos sa prirodom jer za razliku od kože ona dolazi sa životinje koja i dalje nastavlja da živi (Sebesta 2001, 47).

Pređenje vune, kao i tkanje, smatrano ženskim poslom i od žena se očekivalo da opskrbe porodicu odećom (Allason-Jones 2005, 104). U isto vreme, to je bio posao koji se obavljao u okviru domaćinstva, tako da je u prenesenom smislu značio da se žena stara o istom. Tkanje je verovatno bilo prepušteno mlađim ukućankama ili robinjama budući da je zahtevalo veći napor (Larsson Lovén 1998, 87). Takođe, ova aktivnost je iziskivala da onaj ko se njome bavi bude vezan za jedno mesto u kući, ono na kome se nalazio razboj, što je najčešće bilo u atrijumu. Sa druge strane, pređenje omogućava mobilnost, tako da je matrona mogla da nadgleda sve druge poslove u domaćinstvu, ili da lako odloži pribor ako je potrebno posvetiti se nekoj drugoj aktivnosti. Moralisti su smatrali da žena izmorena celodnevnom radom nije imala snage da učini nešto neočekivano i problematično (D'Ambra 2007, 59).

Vremenom je pređenje postalo simbol ženskog roda i izraz ženske vrline. Tako se na epitafima u doba republike često sreće formula *lanam fecit*. Primer je nadgrobna stela iz II veka p. n. e. koja nas obaveštava o tome da je Klaudija bila udata, rodila dva sina, bila prijatna za razgovor, da se brinula o domaćinstvu i da je radila sa vunom (Larsson Lovén 1998, 88). Dakle, to su vrline koje bi trebalo da krase jednu Rimljanku. Ilustrativan je i nadgrobni spomenik *Alliae Potestas*, gde se prilikom opširnog nabranjanja svih njenih kvaliteta navodi:



*...lana cui manibus nuncquam sine caussa recessit...*

*... predivo nikada nije ispuštala iz ruku bez razloga...*

(CIL VI.39765)

Istina je da je već u to vreme morala postojati razvijena industrijska proizvodnja tekstila koja bi u potpunosti obesmisllila kućnu manufakturu. Čak i da ta hipoteza nije tačna, čini se da su žene ovaj posao prepuštale robinjama na šta se u I veku n. e. osvrnuo Kolumela koji nas izveštava o tome da su se one u toj meri prepustile luksuzu i dokolici da čak ne žele ni da nadgledaju pređenje vune i da ih jedino interesuje da kupuju odeću za velike sume novca (Croom 2000, 19).

Do tog vremena je žena koja prede dobila metaforično značenje u literaturi. Najpoznatija je svakako Livijeva priča o Lukreciji, čiji je muž bio odsutan zbog rata. On se tokom opsade jednog grada sastao sa drugim zapovednicima, etrurskim plemićima, i povelu su priču o vrlinama svojih žena. Odlučili su da ih iznenada posete u Rimu. Tamo su svi zatekli svoje žene kako plešu i provode vreme u dokolici dok je Lukrecija sedela kući i prela vunu, iako je već odavno pao mrak (Thurston Peck 1898, 1526). Nakon nekoliko dana, etrurski princ je silovao Lukreciju. Zavetovala je svog oca i brata da je osvete, nakon čega je počinila samoubistvo. Dalji razvoj događaja doveo je do ustanka protiv etrurske vlasti i osnivanja republike (D'Ambra 2007, 58). Ženska vrlina, dočarana metaforom o pređenju vune, na taj način leži u samom jezgru priče o osnivanju rimske države.

Sa druge strane, iako su morali postojati muškarci koji su se bavili poslovima vezanim za vunu, u izvorima srećemo opise koji upuštanje u ove aktivnosti smatraju moralnim slabostima. Na jednom peharu od *terra sigillatae* Marko Antonije je prikazan u procesiji na dvokolicama, dok za njim žene nose njegovu lepezu, suncobran, korpu i preslicu. Na taj način dočarana je njegova nepodobnost da vlada Rimom. Jedan kasniji primer dolazi nam od Diona Kasija koji podrugljivo kaže za Elagabala da voli da prede vunu (Pásztoakai-Szeöke 2011, 128).

U sklopu opsežnih reformi koje su za cilj imale ponovno oživljavanje rimske vrline, Oktavijan je naredio pripadnicama carske porodice da se bave pređenjem vune i tkanjem. Svetonije nas izveštava da je Avgust, sem u retkim svečanim prilikama, upravo nosio odeću koju su one izrađivale. Savladavanje ovih veština postalo je deo

aristokratskog odgoja, a žene iz ostalih slojeva društva trebalo je da se ugledaju na takav primer (Larsson Lovén 1998, 89).



Sl. 52 – Sarkofag iz Efesa: a. predstava pokojnice, b. pribor za pređenje vune otkriven unutar sarkofaga (prema: Trinkl 1994).

Pređenje vune je prihvaćeno za simbol ženske vrline širom carstva. Umesto formule *lanam fecit* u sklopu epitafa, javlja se prikazivanje preslica i vretena na nadgrobnim spomenicima. Nikada nije prikazan sam proces upređanja vunice, već samo pribor (Facsády 2008, 169). Na sarkofagu iz Efesa preslica, vreteno i korpica se nalaze ispod ležaljke na kojoj matrona leži (Sl. 52a). Drugi način na koji ovi predmeti mogu biti predstavljeni na sepulkralnim spomenicima je pasivno, u rukama portreta pokojnice. Na preslici se najčešće nalazi svežanj neupređene vune, a na vretenu klupko upređene vunice. Ovakve predstave tipične su za zapadne provincije carstva. Naprimjer, u Panoniji



Sl. 53 – Portret Veriuge, Dunajvaroš, Mađarska (prema: Carroll 2013b, 296).

se prikazuju isključivo na takav način (Sl. 53) (Pásztókai-Szeöke 2011, 129), ali su poznati i brojni primeri iz istočnoegejskog područja, Sirije, Germanije, i ređe iz Britanije. Zanimljiv je i primer urne od kamena modelovane u vidu korpice za vunu, datovane u I ili II v. n. e, koja se čuva u Metropolitan muzeju u Njujorku (D'Ambra 2007, 60; Fig. 24).

Poslednji vid simboličnog iskazivanja ženske vrline i brige o domaćinstvu su luksuzne ručne preslice i ostatak pribora za pređenje vune polagani u grobove pokojnica. Bitno je istaći da se na osnovu njihove minuciozne izrade, nežnih materijala i minijturnih dimenzija može pretpostaviti da ovi predmeti nisu imali upotrebnu funkciju (Bíró 1994, 211; Trinkl 2005, 290-291; Bíró et al. 2012, 22), o čemu će više reći biti u posebnom odeljku na strani 174.

### 3.5.3.2. Ručne preslice

Ručne preslice su raznovrsna kategorija predmeta. One koje su korišćene u svakodnevnom aktivnostima najverovatnije su bile načinjene od drveta, odnosno toj svrsi je mogao poslužiti bilo kakav štap koji se račvao na vrhu. Zbog propadljivosti ovog materijala, do naših dana nije se sačuvala niti jedna cela ovakva preslica, dok se fragment jednog primerka čuva u pariskom Luvru (Facsády 2008, 167). Otkrivena je u sepulkralnoj celini i jedinstvena je još i po tome što su se na njoj očuvala vlakna vune (Gottschalk 1996, 486). Funkcionalni predmeti koji su zapravo korišćeni u procesu upredanja morali su imati i veću dužinu od primeraka načinjenih od skupocenijih materijala iz potrebe da se preslica drži ispod levog pazuha ili donjim krajem naslonjenim na kuk tokom pređenja zarad manjeg zamaranja ruke - pojasne preslice<sup>81</sup> (Smith 1859, 565).

Do sada otkriveni luksuzni primerci izrađeni od drugih materijala isključivo su ručne preslice koje su znatno manje dužine, mahom oko 20 cm.<sup>82</sup> Među njima se može napraviti podela na dve grupe: ručne preslice u užem smislu i one sa prstenastim

---

<sup>81</sup> U srpskom jeziku ne postoji adekvatna terminologija za podelu preslica kako je to učinjeno npr. u radovima na engleskom i italijanskom, koji poznaju tri tipa:

1. *Arm distaffs* (ili *waist distaffs*) – primerci veće dužine koji se drže obgrljeni rukom i/ili naslonjeni na kuk.
2. *Hand distaffs* – primerci manje dužine koji se drže u šaci.
3. *Finger distaffs* – primerci sa prstenastim završetkom kroz koji se provlači prst.

<sup>82</sup> Sa izuzetkom četiri preslice od slonovače, dve otkrivene u Kelnu, i po jedna u Milanu i Selonžeu (Facchinetti 2005). Problem njihove interpretacije leži u činjenici da na likovnim predstavama iz doba antike nisu sačuvani prikazi ovakvog tipa preslica, kao što je to slučaj sa manjim, ručnim primercima.

završetkom na donjem kraju koji bi trebalo da obezbedi sigurnije držanje tokom rada. Poznati su primerci od kosti, slonovače, stakla, ćilibara, gagata, bronzne kao i po jedan od obojenog metala i drveta sa segmentima od stakla i ćilibara na krajevima (Gottschalk 1996, 483). Najdetaljniju tipologiju rimskih preslica dala je Gracija Faćineti (Facchinetti 2005, 205-208). Na slici 54 moguće je videti da se preslice sa prstenastim završetkom dalje dele na tipove u zavisnosti od načina modelovanja vrha (geometrijski oblici ili figuralne predstave). Ručne preslice u užem smislu podeljene su na tipove u zavisnosti od materijala od kog su načinjene.

Bez obzira na to koja je sirovina upotrebljena za izradu preslica, one su u stručnoj arheološkoj literaturi dugo interpretirane na najrazličitije načine. Preslice načinjene od stakla najčešće su tumačene kao tučci za mrvljenje kozmetičkih ili farmaceutskih preparata ili boja za slikanje, a primerci sa figuralno oblikovanim krajevima kao ukosnice, votivni predmeti ili kozmetički štapići. Za primerke iz Kelna je čak predloženo da predstavljaju strigile (Fremersdorf, Polonyi-Fremersdorf 1984, 111-112). U domaćoj literaturi ustaljen je termin mešalica i mišljenje da su korišćene u medicinske svrhe, za mešanje tečnosti (Ružić 1994, 56; Ропкић 2006; Стаменковић et al. 2016, 30, Сл. 16).

Ćilibarske preslice tumačene su kao mirišljavi štapići paljeni tokom pogrebnih ceremonija ili kozmetički štapići za nanošenje parfema (Gagetti 2006, 146). Drugi autori ih nazivaju skiptrima, tj. smatraju da su predstavljale insignije moći. U nekoliko slučajeva su čak interpretirane kao drške ručnih lepeza (Auricchio et al. 2002, 108). Ređe su prepoznavane kao vretena što je isključivo razlog nepoznavanja tehnike pređenja.

Preslice izrađene od kosti predstavljaju daleko najbrojniju grupu predmeta ove vrste. To je slučaj i na teritoriji provincije Gornje Mezije, a publikovani primerci su takođe tumačeni na najrazličitije načine. Na ovom mestu će uslediti kratak osvrt na do sada objavljene primerke, kao i ponuđene interpretacije.

Na nekropoli u Skupima otkrivene su dve koštane preslice, od kojih je prva okarakterisana kao drška ogledala a druga kao vreteno (Микулчић 1975, 91-94). Tri primerka iz Sirmijuma su interpretirana kao toaletne spatule za zahvatanje i nanošenje mirišljavih masti (Шарановић-Светек 1981, 156; Т II, 11,12; Т IV, 7). U citiranom članku izneta je tvrdnja da se na onim predmetima ovog tipa kod koji je vrh modelovan u vidu glave božanstva može primetiti uglačanost na potiljku što bi bila posledica korišćenja.

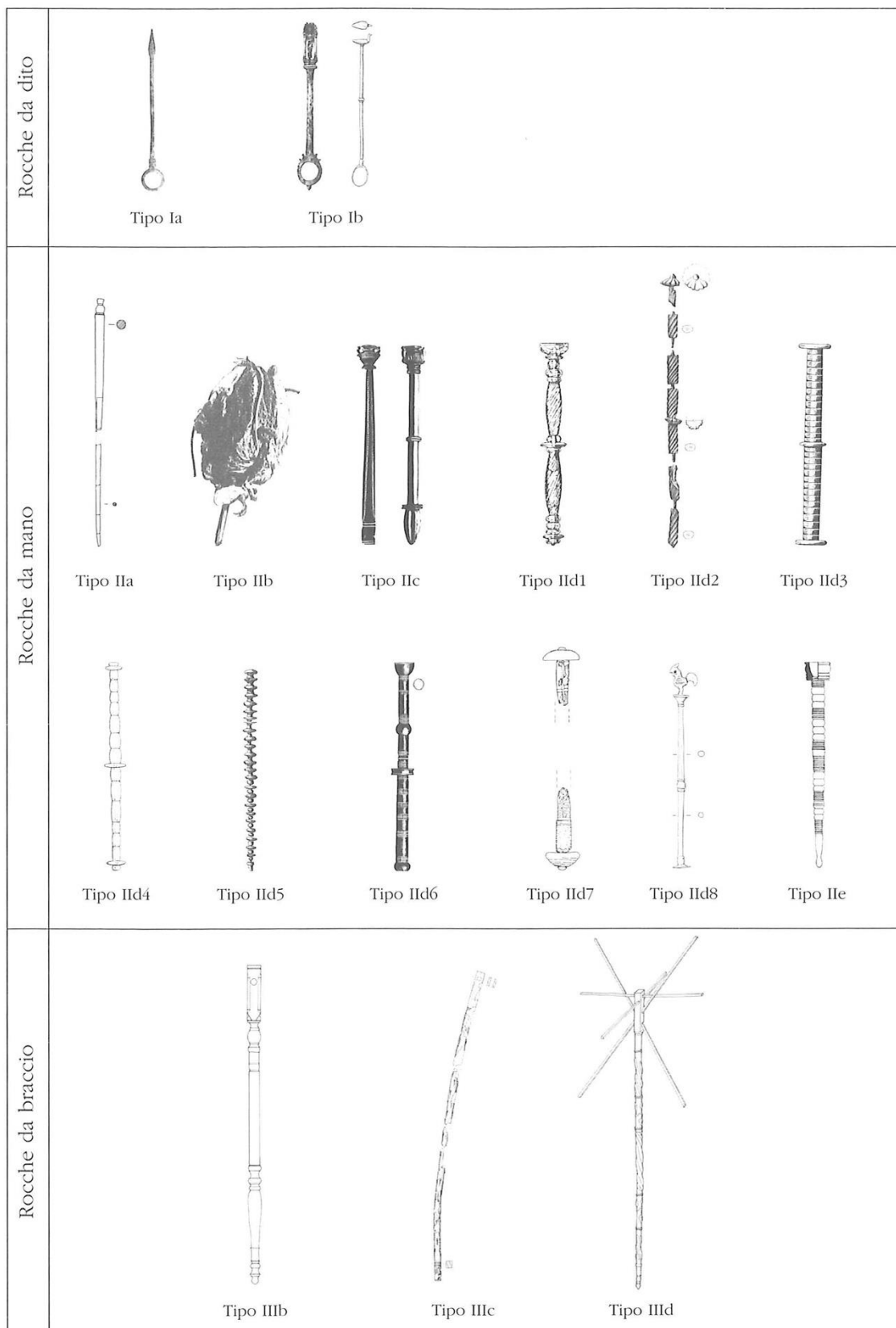

Sl. 54 – Tipologija rimskih preslica,  
(prema: Facchietti 2005, 221).

Preslica otkrivena unutar jedne od kula utvrđenja Castrum Novae u Čezavi okarakterisana je kao koštana drška. Radi se o preslici od kosti sa prstenastim završetkom na donjem delu i na crtežu je pogrešno predstavljena sa prstenom na gore, što je čest slučaj u publikacijama, pogotovo kada su interpretirane kao kozmetički štapići za nanošenje mirišljavih ulja (Васић 1984, 106, 109).

Tri publikovane preslice iz Viminacijuma, opisane su kao igla za punđu i dve ukrasne igle (Зотовић, Јордовић 1990). U knjizi *Više Grobalja 2* objavljen je još jedan primerak, interpretiran kao kozmetički štapić (Korać, Golubović 2009, 61-62). U grobu u kome je ovaj predmet otkriven nalazio se i pršljenak od keramike (telo vretena je moglo biti načinjeno od drveta te stoga nije nađeno). Jednu od viminacijumskih preslica Dragana Spasić-Đurić pravilno je prepoznala kao deo pribora za pređenje vune, ali opisala kao vreteno-preslicu, što je nepostojeća kategorija (Спасић-Ђурић 2007, 182).

Sofija Petković, u publikaciji *Rimski predmeti od kosti i roga* prezentuje pet koštanih preslica (među njima i tri primerka iz Viminacijuma). i definiše ih kao kozmetičke štapiće za vađenje mirišljavih ulja i masti iz staklenih posuda i piksida, kao i za njihovo nanošenje na telo. Autorka navodi da se varijanta štapića bez prstena često svrstava u vretena ili ukosnice, te da postoji i mišljenje da imaju votivno-kulni karakter, ali se zadržava na kozmetičkoj funkciji ovih predmeta (Petković 1995, 35-36).

Neda Jevremović je objavila rad o četiri primerka iz zbirke Dunjić pripisujući im funkciju mešanja ulja i mirišljavih pomada, napominjući da su do tada interpretirani kao ukrasne igle za visoku punđu, toaletne spatule, kozmetički štapići, pa čak i kao preslice (Јевремовић 1996).

Etnoarheološka i arheološka svedočanstva, prvenstveno materijalna kultura otkrivena u sepulkralnim celinama, kao i predstave na mnogobrojnim nadgrobnim spomenicima umnogome su uticale da alternativne interpretacije budu odbačene, i akademska zajednica je složna u opredeljivanju ovih predmeta kao preslica. A. Wasowitz (1987, 268-278) prvi je ukazao na sličnosti između modernih preslica na teritoriji Bugarske, i onih datovanih u različite periode, između ostalih i u doba antike. M. T. Bíró je detaljnije argumentovala takvu interpretaciju, predloživši da preslice sa figuralno modelovanim vrhovima nisu korišćene kao alatke (Bíró 1994, 208-212). Budući da veliki broj koštanih preslica sa prstenastim završetkom potiče sa teritorije današnje Turske može se pretpostaviti da su upravo one predstavljene na nadgrobnom spomeniku izloženom u

muzeju u Izmiru (Sl. 55) (Trinkl 2000), kao i na već pomenutom sarkofagu otkrivenom u Efesu (Trinkl 1994), na šta ukazuje jasno prikazan prstenasti završetak. Priču zaokružuje podatak da se među priložima položenim u ovaj sarkofag koji je pripadao mladoj, trudnoj ženi i detetu, nalazila koštana preslica, kao i vreteno i više pršljenaka (Sl. 52b).

Novo svetlo na tumačenje staklenih preslica bacilo je otkriće groba kremirane pokojnice u Akvinkumu gde se u grobnom inventaru pored ovog artefakta nalazilo i koštano vreteno sa pršljenkom od stakla, na taj način kompletirajući pribor za pređenje vune (Facsády 2008, 165). Već pomenuti primer otkrića preslice od kosti i pršljenka nije usamljen na nekropolama Viminacijuma. Tako imamo još četiri primera gde je uz ovaj tip predmeta kao deo grobnog inventara otkriveno i vreteno, što daje dodatnu težinu tvrdnji da se radi o preslicama.

Prepoznavanje prave namene ove grupe artefakata nije bilo problem samo antičke arheologije, već i ranovizantijske. Tako su preslice tumačene kao kulturni predmeti pripadnika Bonusove jeresi, oprema za miropomazanje ili takođe kao kozmetički štapići. Nedoumice su otklonjene uz pomoć likovnih predstava (Špehar 2010, 106).

### ***3.5.3.3. Preslice na nekropolama Viminacijuma***

U funerarnim celinama istraženim na prostoru viminacijumskih nekropola otkrivene su 42 ručne preslice, što predstavlja jedan od najvećih korpusa ovog tipa artefakata na celoj teritoriji Carstva. Najbrojniju grupu (32 primerka), kao što je već rečeno, čine preslice izrađene od kosti. U najvećem broju slučajeva odlikuje ih tordirano telo, dok na vrhovima nema figuralnih predstava, sa izuzetkom šišarke na nekim od primeraka. Na slici 56 može se videti da se koštane preslice iz Viminacijuma uklapaju u generalnu podelu u zavisnosti postojanja prstena, sa dodatnim podvarijantama koje



Sl. 55 – Nadgrobni oltar, Izmir, Turska, (prema: Trinkl 2000).

karacteriše prisustvo ili odsustvo centralnog diska, o čijoj će funkciji naknadno biti više reči.

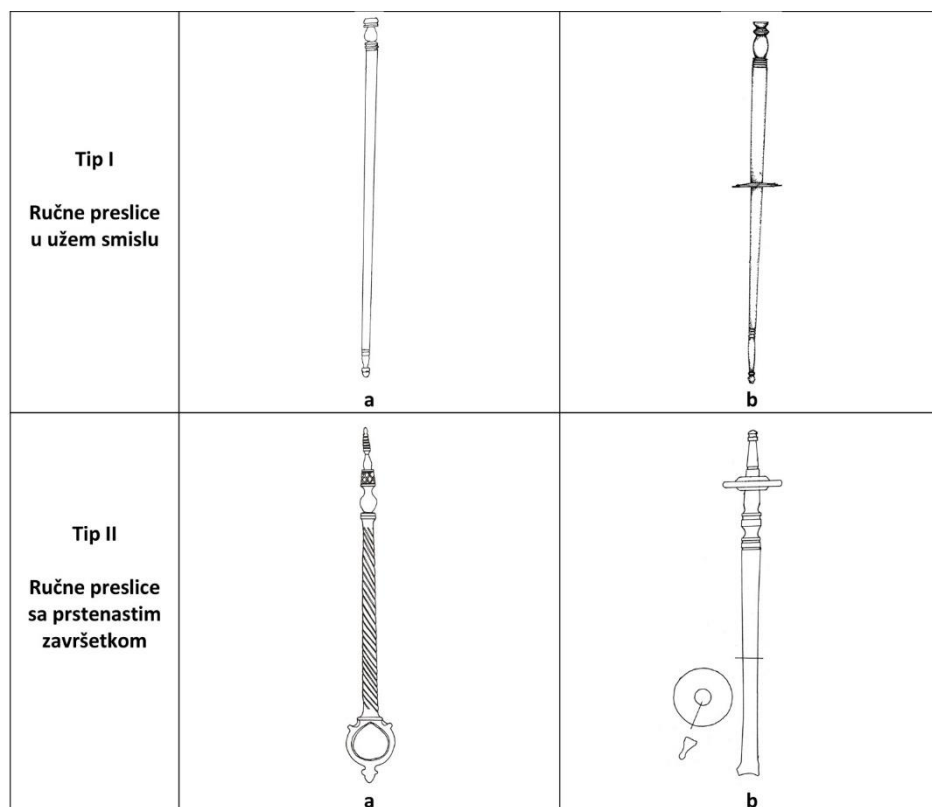

Sl. 56 – Tipologija viminacijumskih preslica od kosti (DCV).

Drugu grupu po brojnosti čini šest preslica izrađenih od stakla<sup>83</sup>, koje takođe karakterišu tordirano telo i prsten na donjem kraju. Najreprezentativniji primerci sa drugih lokaliteta imaju gornje krajeve modelovane u obliku ptica (Facsády 2008, 165) ili kantarosa (Fremersdorf, Polonyi-Fremersdorf 1984, 111-112).

Na viminacijumskim nekropolama otkrivene su i tri preslice od ćilibara<sup>84</sup>, među kojima se ona iz G-91 na lokalitetu Nad Klepečkom (Danković 2019), izdvaja kao jedini primerak sa figuralnom predstavom poznat autoru ove disertacije, i kojoj će biti posvećena veća pažnja na stranama od 180 do 184. Ovaj tip preslica karakteriše jezgro od bronzne, na koji su nanizani segmenti od ćilibara.

<sup>83</sup> Pećine: G1-36, G1-574, G1-1138, G-965; Više grobalja: G1-981; Nad Klepečkom: G1-20.

<sup>84</sup> Više grobalja: G1-1123; Nad Klepečkom: G-91; Pirivoj: G-199.



Jedna preslica bila je načinjena od drveta sa bronzanom oplatom i poluloptastim segmentom od drveta na jednom kraju (Pe G-2047; Голубовић 2000, 90-91). Nažalost, predmet se raspao i nije dostupan ni putem crteža. Ostaje jedino da se na osnovu opisa konstatuje da se radi o preslici sličnoj onoj prikazanoj na slici 54, svrstanoj u tip Пд7, otkrivenoj u mestu Nowy Łowicz u Poljskoj (Gottschalk 1996, 486).

Od ukupnog broja, 35 preslica je otkriveno u grobovima kremiranih pokojnica, a preostalih 7 je pripadalo skeletno sahranjenim individuama. Kada je reč u prvoj grupi, dominantan je oblik Mala Kopašnica-Sase II, dok se kod inhumacija u pet slučajeva radilo o slobodnim ukopima, a u po jednom o zasvođenom grobu zidanom od opeka, odnosno sahrani u sarkofagu od olova, položenog u konstrukciju od opeka unutar porodične grobnice trikonhalnog oblika. Većina grobova je mogla biti datovana u period II veka, sa samo četiri slučaja sahrana izvršenih tokom III veka.



Sl. 57 – Preslice sa intenzivnim tragovima gorenja:  
primerci od kosti (Rit G1-52) i stakla (Pe G1-1138)  
(DCV).

Kao što je već rečeno, uz četiri preslice otkrivena su i vretena<sup>85</sup>, sa još dva slučaja nalaza pršljenaka<sup>86</sup>, što upućuje na običaj polaganja kompletnog pribora za pređenje koji se iz različitih razloga nije očuvao. Prvi je svakako mogućnost izrade ovih predmeta od drveta koje je tokom vremena istrulelo. U Viminacijumu je otkrivena jedna preslica od ovog materijala koja govori u prilog takvoj tezi. Druga bitna okolnost je to što je većina predmeta otkrivena uz kremirane pokojnice, i postoji mogućnost da je pribor za pređenje stradao na lomači. Uistinu, na velikom broju preslica vidljivi su tragovi gorenja, a na slici 57 prikazani su po jedan primerak od kosti i stakla koji su bili izloženi visokim temperaturama. Sve izneseno upućuje na zaključak da su ovi predmeti bili polagani uz preminule u daleko većem broju od onoga koji je arheološki vidljiv.

Kao u slučaju ogledala, propratni delovi grobnih inventara koherentni su sa hipotezom o preslicama kao indikatorima bračnog statusa. Najbrojniji su ostaci kovčežića (u 17 celina), a slede toaletne bočice (15), ogledala (10) i ukosnice (7). Kozmetički pribor čine palete (3), instrumenti/spatule (2), i po jedna turpija(?), češalj i piksida. Nakit je zastupljen prstenjem od gvožđa, bronzne i ćilibara (4), narukvicama od bronzne (3), naušnicama od zlata (2)<sup>87</sup> i ogrlicama od perli od stakla odnosno zlata (2). Posebno treba izdvojiti individuu sahranjenu sa ogrlicom i narukvicom od gagata, kao i onu uz koju je bilo položeno 7 pari obuće. Funkcionalne delove odeće predstavljaju fibule od bronzne (3) i delovi pojasnih garnitura (2), a ovde treba spomenuti i šivaće igle (4). Ljuštore morskih školjki otkrivene su u 4 groba, u po jednom bula od bronzne, kockica za igru, pribor za pisanje, avan i tučak od olova, nož i brijač od gvožđa.

Izveštaji fizičkih antropologa dostupni su za dve kremirane individue otkrivene tokom novijih iskopavanja. U oba slučaja radi se o adultima (jedan star između 25 i 35 godina), bez mogućnosti utvrđivanja pola. Što se skeletno sahranjenih osoba tiče, u svih sedam slučajeva se radi o odraslim individuama, od čega su četiri ženskog pola (dve u četvrtoj, a jedna u trećoj deceniji života). Za dva skeleta dostupne su detaljnije analize, i ove sahrane će biti podrobnije opisane na kraju odeljka o priboru za pređenje vune budući da pružaju zanimljiv uvid u određene aspekte običaja polaganja preslica u grobove.

---

<sup>85</sup> Pećine: G1-115; Više grobalja: G1-1073, G1-1205; Nad Klepečkom: G-91.

<sup>86</sup> Pećine: G-5937; Više grobalja: G1-320.

<sup>87</sup> Skoro potpuno odsustvo nakita od zlata u grobovima sa priborom za pređenje vune u skladu je sa hipotezom da se udate žene nisu sahranjivale sa nakitom. Kada su na nadgrobniim spomenicima u Palmiri predstavljene matrone sa preslicom i vretenom u rukama, po pravilu nemaju nakit, ili u najboljem slučaju imaju jedan komad nakita (Facsády 2009b, 690).

### 3.5.3.4. Vretena

Vretena se sastoje od tela u vidu igle kružnog preseka, zašiljenih krajeva sa zadebljanjem koje ga deli u razmeri 1:2 i pršljenka koji se nalazi u zoni u kojoj je telo najšire. U domaćoj stručnoj literaturi na više mesta se može sresti identifikacija određenih artefakata kao vretena iako ne ispunjavaju jedan ili oba ova kriterijuma. Prvi primer je luksuzna preslica iz tumula bogate Tračanke iz Ulpijane koja je interpretirana kao vreteno. Radi se o jedinstvenom primeku koji se sastoji od jezgra od bronzne i drveta obloženog pozlaćenim srebrnim limom. U istom grobu otkriveno je i najmanje jedno vreteno od kosti (Срејовић 1986, Т III, 1).

U pomenutoj knjizi Sofije Petković na tabli XXXII predstavljeno je sedam predmeta, prepoznatih kao vretena, iako se bar za dva sa popriličnom sigurnošću može reći da se radi o preslicama. Predmet pod rednim brojem 3 može da pomogne u traženju razloga za ovakve interpretacije. U pitanju je ručna preslica tipa IIa u predloženoj viminacijumskoj tipologiji (SL. 56), i moguće je pomešati perforirani koštani žeton sa pršljenkom (Petković 1995, T. XXXII). Na istoj tabli se pod brojem 7 nalazi predmet iz gore pomenutog tumula u Ulpijani. U grobu o kome se govori nađeno je nekoliko fragmenata koštanih predmeta, kao i koštani pršljenak i perforirani žeton. Po svoj prilici, radi se o jednom vretenu sa pršljenkom i još jednoj ručnoj preslici člankovitog tela kojoj je pripadao i žeton (Срејовић 1986, Т II, 4-13).

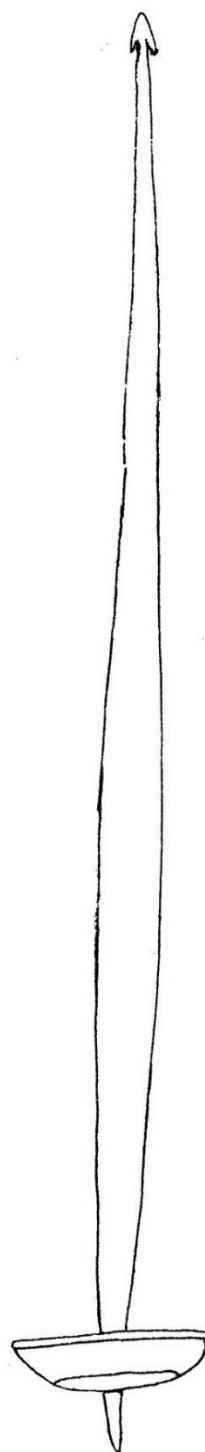

Sl. 58 – Koštano vreteno iz G1-597 (Vg) (DCV).

U Viminacijumu je otkriveno devet vretena u osam grobnih celina, što je neuporedivo manje u odnosu na preslice. Razloge za ovakvo stanje najpre treba tražiti u mogućnosti da je najveći broj vretena bio izrađen od drveta koje se nije sačuvalo do današnjih dana. Nalazi drvenih vretena poznati su iz Egipta (Walker et al. 1997, 253), gde ih je u grobu jedne devojke otkriveno šest, zajedno sa pršljencima (Спасић-Ђурић 2007, 182-183). Druga mogućnost koju treba uzeti u obzir je da je pršljenak spao sa tela vretena koje potom nije moguće sa sigurnošću identifikovati, tj. razlikovati od igle većih dimenzija.

Vretena otkrivena u sepulkralnim celinama na nekropolama Viminacijuma su u svim slučajevima izrađena od kosti. Na pet primeraka su očuvani pršljenci (tri od kosti, i po jedan od kamena i stakla). Interesantna karakteristika kod pet vretena je gornji kraj modelovan u vidu strelice (Sl. 58). Analogni primerci poznati su sa nekoliko lokaliteta. Dva primerka potiču iz grobova otkrivenih u Stobiju (Kovancaliev 2018), dva iz Salone (Ivčević 2002a, 474; Ivčević 2002b, 213), i jedan sa nepoznatog nalzišta u Mađarskoj (Biró 1994, Pl. XXXIII, 368). U sledećem odeljku rada biće načinjen osvrt i na ovu činjenicu.

Osam viminacijumskih primeraka otkriveno je u sedam grobova kremiranih pokojnika, a jedno je bilo položeno uz inhumiranu individuu. Sedam grobova pripada tipu Mala Kopašnica-Sase, dok su ostaci jedne kremirane osobe bili položeni u konstrukciju od opeka. Skeletno sahranjena pokojnica bila je slobodno ukopana. Sav hronološki osetljiv materijal ukazuje na period II veka, i u jednom slučaju III veka.

Pored preslica u četiri slučaja delove grobnih inventara činile su toaletne bočice (4), kovčežići (3), od kojih se jedan otključavao srebrnim prstenom-ključem, te po jedno ogledalo, bula, igla, prsten od gvožđa i fibula od bronz.

Antropološki izveštaj je dostupan za jedan grob sa kremacijom, gde „gracilnost talusa može da ukaže na žensku individuu“, kao i za skeletno sahranjenu pokojnicu staru između 30 i 40 godina.

### 3.5.3.5. Pršljenci

Pršljenak (*turbo*, *verticulus*, *rotula*) sastavni je deo vretena, ali budući da su tela ovih predmeta po svoj prilici mahom bila izrađivana od drveta pršljenci se najčešće u arheološkom zapisu sreću nezavisno. Takav je slučaj i u grobovima istraženim u Viminacijumu, gde ih je otkriveno ukupno 32. Najveći broj je od pečene zemlje, dok su izrađivani i od kamena, stakla, ćilibara i olova. Nesumnjivo je da su neki bili načinjeni i od drveta. Diskoidnog su oblika, najčešće bikonični, sa perforacijom po vertikalnoj osi kroz koju je provlačeno vreteno (Sl. 59).



Sl. 59 – Pršljenci od kosti (Vg)  
i stakla (Pe G-5937)  
(DCV).

Već letimičnim uvidom u distribuciju ovih predmeta jasno je da nisu pogodan parametar za određivanje pripadnosti određenoj starosnoj kategoriji. Nalaženi su u grobovima muškaraca, ali i dece. U tri slučaja su korišćeni kao privezak u sklopu *crepundia*, tako da se njihovo precizno interpretiranje kao pršljenaka za predenje može izvršiti samo ukoliko se nalaze na vretenu ili su praćeni drugim delovima pribora za predenje vune.

### 3.5.3.6. *Korpice*

Korpice za vunu su takođe ponekad prikazane na nadgrobnim spomenicima. Mogu se videti pored nogu predstave pokojnice, sa alatom i vunicom u njima, ili samo sa predivom ukoliko matrona drži preslicu i vreteno u rukama. Zbog organske prirode materijala do naših dana nije se sačuvala nijedna korpica, pa je logično zapitati se da li su one uopšte i polagane uz pokojnice. U prilog pretpostavci da su bar u nekim slučajevima činile deo grobnog inventara govori nalaz sarkofaga iz Konstance, gde je uz preminulu žensku individuu (bez podataka o starosti), pored preslice i vretena, bila položena i korpica od stakla (Sl. 60) (Rădulescu et al. 1973, 258/261, tav IV/3).



Sl. 60 – Staklena korpica,  
Kalatis, Rumunija  
(prema: Rădulescu et al. 1973, 260).

### 3.5.3.7. *Funkcionalnost pribora za pređenje vune*

U novijoj stručnoj literaturi preovladava mišljenje da su ručne preslice, posebno imajući u vidu da se najčešće nalaze u grobovima, i to isključivo ženskih pokojnika, predmeti ritualnog karaktera (Buljević 2002, 299; Bíró et al. 2012, 22, Danković 2019). Primerici sa Viminacijuma potvrđuju njihovu prevashodnu upotrebu u pogrebnom kontekstu. Tako od ukupno 60 primeraka preslica sa ovog lokaliteta čak 42 potiču iz grobova (35 iz grobova kremiranih i sedam skeletno sahranjenih pokojnika), i još 12 sa prostora nekropola. Može se pretpostaviti da su potonji dislocirani iz originalnog konteksta prilikom čišćenja nekropola i devastacijom grobova ukopavanjem novih. Na Viminacijumu je otkriveno i devet vretena, isključivo unutar grobova.

Slična situacija je uočljiva i u drugim delovima Carstva, kada god su dostupne okolnosti nalaza publikovanih primeraka. Slučajevi otkrića preslica u profanom kontekstu izuzetno su retki, makar u literaturi dostupnoj autoru ove disertacije. Korpus od 13

primeraka otkrivenih u rezidencijalnom kvartu antičkog Efesa (Trinkl 2005) biće naknadno adresiran. Pojedinačne preslice nalažene su u kuli utvrđenja Castrum Novae (Basić 1984, 106, 109), na akropolju u Stobiju (Kovancaliev 2019, 127) i u „zgradi sa apsidom“ u rimskom i ranovizantijskom utvrđenju Kapidava u Rumuniji (Raţiu 2016). Poslednjepomenuti primerak je kasnijeg datuma od većine poznatih preslica od kosti, i opredeljen je u period VI veka. Sporadična pojava preslica u profanom kontekstu ni u kom slučaju nije definitivni dokaz za svakodnevnu upotrebu ovih predmeta, te je neophodna analiza sa funkcionalnog stanovišta.

Minuciozna izrada, te skupocenost i fragilnost primeraka od ćilibara, gagata, stakla, plemenitih metala i slonovače ide u prilog pomenutoj tvrdnji. Preslice od kosti su, iako svakako finansijski dostupnije, i dalje suviše malih dimenzija da bi se uz pomoć njih uprela veća količina vunice. Kovancaliev smatra prečnik tela ovih predmeta (0,4 do 0,7 cm) isuviše malim i krhkim da izdrži težinu vretena sa pršljenkom i upredenom vunicom (Kovancaliev 2019, 129). Drugi autori iznose mišljenje da barem preslice sa figuralnom dekoracijom predstavljaju predmete simboličkog radije nego utilitarnog karaktera (Bíró 1994, 208-212; Ivčević 2000, 474).

Sa druge strane, koštani primerci iz Viminacijuma imaju određene elemente koji se mogu opisati jedino sa funkcionalnog stanovišta. Prvi je, svakako, prstenasti završetak koji je imao funkciju sigurnijeg držanja preslice u toku rada. Tordiranost tela većine artefakata, kao i nazubljenost jednog primerka (Sl. 62), može se objasniti potrebom da svežanj neupredene vune ne klizi naniže. Isti bi razlog opravdao i prisustvo centralnog diska na nekim od predmeta. Međutim, i na primercima od ćilibara, čija je upotrebna vrednost krajnje diskutabilna, zapaža se diskoidna centralna perla. Moguće je objašnjenje da ovi predmeti predstavljaju umanjene ali ipak verne kopije pribora koji je zapravo korišćen za pređenje vune.

Na nekim od vretena otkrivenim na nekropolama Viminacijuma zapaža se modelovanje vrha u vidu strelice, što se vrlo lako može objasniti potrebom da upredena vunica ne spadne prilikom povlačenja predmeta na gore. Zanimljivo je da ovakvi artefakti nisu nalaženi van grobova. Postoji mogućnost da su neka od vretena izrađenih od drveta, korišćena u svakodnevnim aktivnostima, imala metalne kuke pričvršćene na gornjem kraju predmeta (Kovancaliev 2019, 129). Slična funkcija se može pretpostaviti za kosi urez na jednom primerku iz Salone (Ivčević 2002a, 474; Ivčević 2002b, 214).

Potencijalni tragovi upotrebe se retko uzimaju u obzir prilikom diskusije o priboru za pređenje vune. Navodi se da preslice od kosti iz Sirmijuma, čiji su vrhovi modelovani u vidu glave žene, pokazuju tragove korišćenja. Naime, autor nas informiše da su potiljačni delovi ovih predstava uglačani usled njihove upotrebe kao štapića za nanošenje parfema (Шарановић-Светек 1981, 156). Jedini primerak na kome su uočljivi tragovi upotrebe na donjem delu tela I na prstenu je već pominjani primerak iz Kapidave (Rađiu 2016, 138). Ovaj artefact je posebno intrigantan, budući da pripada tipu sa vrhom modelovanim u vidu boginje Venere, za koje se smatra najmanje verovtanim da su bili u upotrebi (Bíró 1994, 208-212; Ivčević 2000, 474).

U cilju dobijanja podataka o tragovima upotrebe koji bi pomogli u davanju odgovora na ovo pitanje neki od predmeta posmatrani su pod uvećanjem u Laboratoriji za bioarheologiju Filozofskog fakulteta u Beogradu. U ovu svrhu korišćena je binokularna lupa italijanskog proizvođača Bio-Optica, maksimalnog uvećanja od 45 puta. Nažalost, broj predmeta koji je mogao biti analiziran na ovaj način je bio ograničen na primerke otkrivene od 2000. godine naovamo, budući da se oni sa starijih iskopavanja nalaze u Narodnom muzeju u Požarevcu i nisu bili dostupni za detaljnije proučavanje.

Osnovna pretpostavka bila je da bi se tragovi upotrebe najpre mogli uočiti na prstenastom završetku preslica čija unutrašnja strana bi bila uglačana usled čestog provlačenja prsta i držanja. Na dostupnim primercima nije bilo moguće konstatovati tragove ovakve manipulacije. Slika 61 prikazuje preslicu izrađenu od duge kosti krupnog sisara. Prstenasti završetak je probušen, a zatim dodatno oblikovan oštrom alatkom. Ovaj proces je rezultirao jasno vidljivim fasetama i oštrim ivicama (Sl. 61a). Za očekivati je da bi takvi tragovi bili pohabani ukoliko bi predmet kontinuirano bio stavljan na prst tokom pređenja. Ova preslica je dobar primer budući da ne potiče iz groba, već sa prostoraviminacijumskog amfiteatra, te je za nju bilo verovatnije da je bila korišćena u svakodnevnim aktivnostima.

Ista preslica je bila pogodna i za proveravanje postojanja tragova upotrebe nastalih prilikom pretpostavljenog utrljavanja mirišljavih masti. Vrh, oblikaovan u vidu pinijske, dekorisan je šrafiranim urezima. Još jednom, nije bilo moguće uočiti tragove manipulacije predmetom (Sl. 61b).

Primerak otkriven na lokalitetu Rit, u sloju čišćenja nekropole, izabran je jer je smatran pogodnim za proveru tragova koju bi ostavilo pretpostavljeno privezivanje



svežnjeva neupredene vune kao i izvlačenje niti sa preslice, budući da je predmet nazubljen sa obe strane što je već naglašeno kao funkcionalna karakteristika. Na slici 62 moguće je videti da se unutar zarezova primećuju jedino grubi tragovi obrade proizvedeni oštrim alatom, bez pohabanosti nastale korišćenjem.



Sl. 61 – Koštana preslica,  
lokalitet Amfiteatar,  
snimak pod uvećanjem  
(DCV).



Sl. 62 – Koštana preslica,  
lokalitet Rit,  
snimak pod uvećanjem  
(DCV).

\*\*\*

Kao što je pokazano, nema ubedljivih dokaza da je koštani pribor za pređenje vune bio u svakodnevnoj upotrebi u Viminacijumu, već da je verovatnije da se radi o predmetima isključivo simboličkog i ritualnog karaktera. Pitanje koje se nameće samo po sebi je da li su oni izrađivani ekskluzivno za potrebe pogrebnih ceremonija ili su bili u vlasništvu žene tokom života. Pomeni opreme za pređenje u antičkim literarnim delima jesu retki, ali mogu nas uputiti ka traženom odgovoru. Naime, tokom ceremonije

venčanja, tačnije tokom procesije od njene ka mladoženjinoj kući (*deductio in domum mariti*), nevesta je u rukama nosila preslicu i vreteno (D'Ambra 2007, 75). Svedočanstva o ovom običaju donose Plinije Stariji i Plutarh (Plin. St. *HN*. VIII.74; Plut. *Quaes. Rom.* 31).

Može se pretpostaviti da je upravo za tako važan životni događaj nabavljan skupoceni, ritualni pribor za pređenje (Facsàdy 2009b, 690), koji bi tokom procesije naglašavao visoki status i bogatstvo. Tokom daljeg života luksuzne preslice su verovatno bile među najdragocenijim svojinama matrone i mogle su biti korišćene tokom javnih pojavljivanja radi isticanja statusa ili pred gostima i klijentima u domusu simbolišući brigu o domaćinstvu. Grupa preslica otkrivenih u rezidencijalnom kvartu u Efesu je posebno informativna u ovom pogledu, budući da se ovi predmeti nisu nalazili u „prostorijama u kojima bi se tradicionalno moglo očekivati skladištenje alatki, već u atrijumu jedne od građevina, prostorija pored peristila druge i reprezentativnih prostorija na spratu treće“ (Trinkl 2005, 293).

Luksuzne preslice su kao jedan od naglašeno ličnih predmeta koje je žena posedovala u toku života polagane sa njom u grob. Na ovaj način je, kao što je već rečeno, potvrđivano da se ona brinula o domaćinstvu i porodici i da je bila otelotvorenje ženske vrline. Budući da je predmet najverovatnije dospevao u njeno vlasništvo prilikom udaje, ovaj tip pokretnog arheološkog materijala nam može dati informaciju o bračnom statusu. Na prostoru provincije Male Azije potvrđeno je da predstave preslica i vretena u rukama žene na nadgrobnim spomenicima označavaju da su stupile u brak (Facsàdy 2009b, 690).

Povod za razmišljanje daju nalazi u grobovima devojčica od deset godina u Panoniji. Ipak, treba imati u vidu da je u rimskom pravnom sistemu donja starosna dob za udaju bila dvanaest godina, a i da pored toga nisu nepoznati slučajevi ranijeg venčavanja, tako da nalaz u grobu devojčice koja je preminula neposredno posle udaje ne treba da iznenađuje (Pásztókai-Szeöke 2011, 126-127). Otkriće pribora za pređenje sa neupredenim zavežljajem vune u grobu šestogodišnje devojčice u Francuskoj (Audollent 1923, 305), interpretirano je kao simbolički vid kompenzacije nikada dostignutog statusa

u date žene (Carroll 2013b, 301). Važno je još jednom napomenuti da nijedan deo alata za pređenje na nekropolama Viminacijuma ne potiče iz grobova subadultnih individua.

Judit Pásztókai-Szeöke (2009; 2011) predlaže uže tumačenje preslica u grobovima na osnovu izvesnih zapažanja vezanih za ručne preslice sa prstenom na donjem kraju i ženskim predstavama na gornjem. Naime, ona je uočila da je na nekim primercima vidljiva vertikalna linija koja kreće od pupka prema grudima (Sl. 63). Obrazloživši da je do XIX veka carski rez zapravo vršen na ovaj način, iznosi tumačenje da je na ovim predmetima predstavljeno božanstvo, zaštitnica porođaja, ili žena koja je preživela ovaj, za to vreme, izuzetno rizičan zahvat.<sup>88</sup> Iz tog razloga, preslice tumači kao simbol materinstva i plodnosti, ali i kao smernicu devojci koja nosi ovaj predmet tokom svadbene procesije da nastavi nit porodice i društva. Imajući u vidu sve što je navedeno u fusnoti 88, tvrdnja da se radi o predstavljanju ožiljka čini se malo verovatnom. Moguće je da se jednostavno radi o pokušaju dočaravanja muskulature abdomena.

\*\*\*

Na samom kraju poglavlja o priboru za pređenje vune sa Viminacijumskih nekropola biće detaljnije predstavljene dve funerarne celine koje su po svojim karakteristikama informativne za sagledavanje određenih aspekata u vezi sa temom ove disertacije.

---

<sup>88</sup> Problematičnost ove hipoteze leži u činjenici da je u antici (a i kasnije, sve do XIX veka) carski rez vršen na umirućim ili već mrtvim majkama, sa ciljem spašavanja života deteta. Iako postoje navodi da je zahvat pokušavan i prilikom teških porođaja, mala je verovatnoća da je trudnica mogla da preživi komplikacije koje bi nastale krvarenjem i infekcijama. Indikativno je i da Soran u svom delu *Gynaecologiae* ne spominje carski rez, iako se temeljno bavi svim temama vezanim za trudnoću i porođaj (Todman 2007, 357-358).

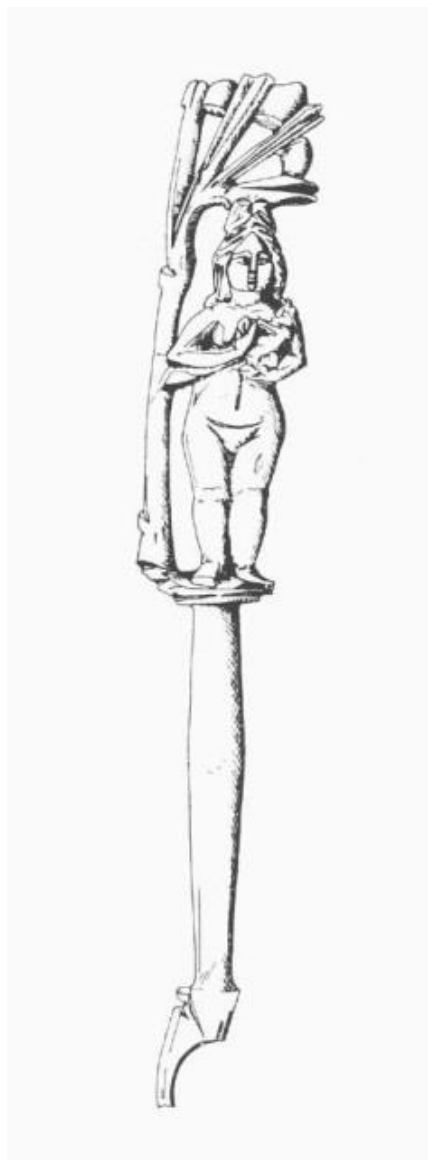

Sl. 63 – Koštana preslica sa nepoznatog nalazišta u Panoniji (prema: Pásztókai-Szeöke 2011, 133).

### *Nad Klepečkom G-91 (T. XXIII-XXV)*<sup>89</sup>

Radi se o grobu slobodno ukopane pokojnice, bez tragova postojanja drvenog sanduka. Individua je bila položena na leđa u opruženom položaju. Leva ruka je bila ispružena pored tela, dok je desna bila savijena u laktu, sa šakom položenom na stomak. Noge su bile prekrštene u predelu skočnih zglobova. Analize osteološkog materijala<sup>90</sup> pokazale su da je osoba bila ženskog pola, te da je preminula tokom četvrte decenije svog života. Imala je visinu od oko 145 cm. Incizivi pokazuju znake abrazije što ukazuje na korišćenje vilice kao „treće ruke“ prilikom svakodnevnih aktivnosti.

Sa desne strane mandibule nalazila se šivaća igla od kosti. Uzimajući u obzir pozicioniranost predmeta može se pretpostaviti da je korišćen u cilju pričvršćivanja odeće, kao primitivni vid fibule (Sl.64). Poznato je da su igle korišćene u ovu svrhu (MacGregor 1980, 111-112; Petković 1995, 28; 46). Pribor za pređenje vune bio je položen na grudima. Preslica od ćilibara nalazila se sa leve, a fragmenti vretena od kosti sa pršljenkom od stakla sa obe strane. Vreteno je verovatno prvobitno bilo položeno uz preslicu ali je slomljeno i dislocirano tafonomskim procesima. Pored stopala pokojnice otkriveni su ostaci kovčežića. Očuvali su se samo drška i oplata brave od bronzene, dok se u ključaonici i dalje nalazio ključ od gvožđa. Delovi kovčežića načinjeni od organskih materijala su se u potpunosti dezintegrisali, kao i eventualni sadržaj.

Svakako je preslica najvažniji deo inventara (Sl. 65). Sastoji se od jezgra, koga čini bronzana igla duga 19,35 cm, i 27 segmenta od ćilibara, od kojih su se neki u potpunosti raspali usled minijturnih dimenzija. Tokom konzervacije i restauracije artefakta uočeno je da su mali delovi lima obmotani oko jezgra u cilju učvršćivanja pozicije perli od ćilibara.<sup>91</sup> Segmenti su izrađeni od crvenkasto-brončanog ćilibara, i svi su perforirani po vertikalnoj osi. Na donjem kraju nalazi se kruškoliki segment, iznad njega se naizmenično smenjuje po 12 sferičnih i koničnih perli, u sredini odeljenih diskoidnim segmentom. Komad na vrhu preslice modelovan je u vidu ženskog poprsja (SL. 65 i 66). Imajući u vidu limitiranost majstora malim dimenzijama predmeta, može se izneti mišljenje da su predstavljene *stola* i *palla* prebačena preko ramena, ili tunika kratkih rukava. Gornji delovi glave su oštećeni, pa nije moguće sagledati frizuru ili eventualne

<sup>89</sup> Publikovan u Danković 2019.

<sup>90</sup> Antropološku analizu izvršila je dr Nataša Šarkić.

<sup>91</sup> Konzervaciju i restauraciju uradio je Robert Koračin iz Zavoda za varstvo kulturne dediščine Slovenije.

delove nošnje, iako su široki horizontalni talasi vidljivi sa obe strane. Uz krajnju opreznost, taj način modelovanja se može dovesti u vezu sa frizurama tipičnim za pripadnice carskih porodica tokom poslednje dve decenije II veka (Croom 2002, 101).<sup>92</sup> Dok su *stola* i *palla* izgubile popularnost krajem I veka, tunika kratkih rukava korišćena je u istom periodu kao i pomenuta frizura (Croom 2002, 80-83).



Sl. 64 – Pribor za pređenje vune na  
grudnom košu pokojnice, G-91 (NKI)  
(DCV).

Preslica od ćilibara jedini je hronološki osetljiv deo grobnog inventara. Predmeti ovog tipa datuju se od vremena vladavine Oktavijana Avgusta do prve polovine III veka (Facchinetti 2005, 201-202). Rani datumi ne bi trebalo da budu uzeti u obzir budući da ne postoje arheološke potvrde rezidencijalnih aktivnosti na lokalitetu Nad Klepečkom u

---

<sup>92</sup> Sličnost se zapaža i sa frizurama supruge kasnijih vladara, sve do sredine III veka (Croom 2002, 102-103), pa čak i sa onim koje su prikazane na novcima sa likom Zenobije, iskovanim 272. godine (Sear 1974, 272; RIC V.II, Septimia Zenobia). Druge okolnosti nalaza ćilibarske preslice sa lokaliteta Nad Klepečkom ne govore u prilog tako kasnog datuma.

I i prvoj polovini II veka. Takođe, malo je verovatno da je preslica bila u produženoj upotrebi imajući u vidu izraženo lični karakter predmeta, za koji ne treba očekivati da je bio nasleđivan sa jedne generacije na drugu. Bitna je još činjenica da je aktivnost radionica u Akvileji, najverovatnijem ishodištu preslice, počela da opada krajem II veka (Палавестра, Крстић 2006, 77).

Grob sa preslicom otkriven je u pravilnom nizu funerarnih celina koje su formirane uz put ka Lederati. Budući da grobovi ne oštećuju jedan drugog, realno je očekivati njihovu relativnu hronološku bliskost. Dva groba sa zapadne strane datovana su kovanicama Hadrijana i Antonina Pija. Uzevši u obzir sve faktore, najuže predloženo datovanje za preslicu je druga polovina II – početak III veka, što odgovara hronološkom opredeljenju preostale dve preslice od ćilibara otkrivene u Viminacijumu. Dodatna potvrda za ovu tvrdnju, koja mora biti uzeta sa krajnjim oprezom, je već pomenuta mogućnost da figuralna predstava na preslici ima frizuru koja podseća na one tipične za pripadnice imperijalnih porodica krajem II veka.

Minijature dimenzije ćilibarskog segmenta na vrhu, kao i oštećenja na glavi poprsja, ne dozvoljavaju nam da sa sigurnošću identifikujemo božanstvo ili osobu koju je zanatlija želeo da predstavi (Sl. 66). Prvi korak bio bi razmatranje mitskih ličnosti poznatih po svojim vezama sa predanjem vune, Ananke i Kloto. Ananka je personifikacija prirodne nužnosti, i u krilu drži dijamantsko vreteno oko kojeg se okreće čitava vasiona (Срејовић, Цермановић-Кузмановић 2004, 30). Njena ćerka Kloto, jedna od tri Parke, prede sudbinu svakog ljudskog bića (Срејовић, Цермановић-Кузмановић 2004, 272). Običaj polaganja preslica u grobove već je dovođen u vezu sa kultom Parki



Sl. 65 – Preslica od ćilibara, G-91 (NKI) (DCV).



(Martin-Kilcher 2000, 65), ali je takva interpretacija malo verovatna, imajući u vidu sve gore iznesene informacije o simbolici pribora za pređenje.



Sl. 66 – Žensko poprsje na vrhu preslice iz G-91 (NKI) (DCV).

Određen broj preslica prikazuje *Venus Pudica*-u, kao simbol čedne ženstvenosti, ali uvek kao celu figuru u stojećem položaju (Ivčević 2000; Trinkl 2005, 282-283, KatNr. 1; Eckardt 2014, 142). Analogije za poprsje neidentifikovane ženske osobe postoje kod koštanih primeraka iz Simijuma (Шарановић-Светек 1981, 156; Т II, 11,12; Т IV, 7), kao i tri preslice sa prostora Male Azije, od koji se dve čuvaju u Afyonkarahisar arheološkom muzeju,<sup>93</sup> dok treća potiče iz Efesa (Trinkl 2005, 284, KatNr. 2). Elizabet Trinkl je predložila da poslednjepomenuti primerak može da predstavlja boginju Minervu, što je zasnovala na sličnostima sa spatulom sa ženskom bistom iz provincije Galije. Na taj način bile bi kombinovane dve važne vrline rimske matrone: briga o domaćinstvu, metaforično iskazana kroz pređenje vune, koja je bila omogućena jedino pravilnim odgojem i obrazovanjem, simbolizovanim izborom ovog konkretnog božanstva (Trinkl 2005, 302).

<sup>93</sup> Encyclopédie des petits objets archéologiques; QNL-4012; <http://artefacts.mom.fr> (Pristupljeno: 22.01.2019)

Poslednja interpretacija, možda i najverovatnija od svih, je ona da je ženska osoba na preslici zapravo idealizovana predstava rimske matrone, kakvom je vlasnica predmeta želela da bude, a i kakvom je društvo očekivalo da bude. Ovakvo tumačenje ima još više smisla ako frizura minijature biste zaista imitira one nošene od strane žena iz carskih porodica od kraja II do sredine III veka. Carica je bila majka svih građana Carstva,<sup>94</sup> bukvalno otelotvorenje ženske vrline, i kao takva je bila najbolji uzor za svaku ženu koja je želela da vodi uspešno domaćinstvo.

Viminacijumska dama sa ćilibarskom preslicom bila je sahranjena na manje od 100 m udaljenosti od obližnje *villae rusticae*, i može se pretpostaviti da je upravo to bilo domaćinstvo o kome je ona brinula. Morala je biti deo porodice vlasnika imanja jer nije postojalo mnogo osoba koje su u vlasništvu mogle da imaju ovako dragocen predmet. Čak i ako se radi o blagom preuveličavanju, odeljak iz rada Plinija Starijeg, koji govori da je i najmanja statueta načinjena od ćilibara koštala više od ljudske osobe, čak i one zdrave i snažne (Plin. St. *HN*. XXXVII.12), veoma je informativan kada govorimo o ceni ove sirovine. Iz ovog razloga je, na prvi pogled, zagonetna okolnost da je pokojnica slobodno ukopana, pogotovo kada se ima u vidu da najveći broj preslica od kosti, gagata i ćilibara iz zapadnih provincija potiče iz sarkofaga ili cisti (Gottschalk 1996, 496).<sup>95</sup> Sa druge strane, to možda i nije iznenađujuće, i može biti posmatrano kao kontinuirano izražavanje ženske vrline: bila je skromna tokom života, i ostala je skromna i u smrti.

---

<sup>94</sup> Livija je bila prva u nizu carica nazivanih *mater patriae*, ali joj ta titula nikada nije zvanično dodeljena usled protivljenja imperatora Tiberija. Mlađa Faustina je bila prva žena vladara koja je ponela novouvedenu titulu „majka vojske“ – *mater castrorum*, a nekoliko pripadnica dinastije Severa nazivane su „majka vojske, senata i države“ – *mater castrorum et senatus et patriae* (Hemerlrijk 2012, 2).

<sup>95</sup> Što se tiče preostale dve preslice od ćilibara otkrivene u Viminacijumu, jedna potiče iz groba tipa Mala Kopašnica-Sase II (Vg G1-1123), a druga iz groba sa poluobličastim svodom, zidanog od opeke (Pi G-199). Dok generalna uniformnost grobova sa kremacijom ne dozvoljava njihovo raslojavanje u pogledu statusa, u potonjem slučaju se bez sumnje radi o luksuznoj grobnoj konstrukciji.



### ***Pecine G-5937 (T. XXVI)***

Radi se o grobu slobodno ukopane pokojnice, bez tragova postojanja drvenog sanduka. Individua je bila položena na leđa u opruženom položaju, sa rukama savijenim u laktovima i šakama na stomaku. Pored stopala je otkrivena grupa predmeta koju su činili: preslica od kosti, pršljenak od stakla, stakleni balsamarijum, ukosnica od kosti, minijatura lampa od keramike, brijač od gvožđa i novac od bronzne iskovan za vreme vladavine Gordijana III. Artefakti su se po svoj prilici nalazili u kovčežiću u potpunosti načinjenom od drveta ili u platnenoj vrećici, koji se nisu očuvali (Sl. 67). Uz kosti stopala otkrivene su i šunegle od gvožđa.



Sl. 67 – Sadržina kovčežića ili vrećice iz G-5937 (Pe)  
(DCV).

Antropološkom analizom<sup>96</sup> moglo je biti utvrđeno da se radi o osobi ženskog pola, u trenutku smrti staroj između 30 i 40 godina. Različiti metodi su visinu individue procenili u opsegu od 153 do 156,5 cm. Jako loša dentalna higijena dovela je do gubitka pet zuba *antemortem*. Svi ostali zubi imaju tragove kamenca, a konstatovan je i izraženi

---

<sup>96</sup> Antropološku analizu izvršila je dr Nataša Šarkić.

periodontitits. Pored toga, na kaninima i očuvanim incizivima uočljive su linije hipoplazije, nastale usled stresa pretrpljenog u detinjstvu, obično između prve i pete godine života. Uzroci za pojavu ovih linija mogu biti veoma jake groznice, hronične bolesti ili periodi gladi. Budući da se na zubima individue iz G-5937 uočavaju četiri linije, može se zaključiti da su periodi bolesti ili gladi bili učestali.

Na svim zglobovima na telu vidljivi su tragovi osteoartritisa, koji kada se ne radi o osobama starijim od 50 godina, kao što je ovde slučaj, ukazuju na težak fizički rad tokom života. Takođe je konstatovana entezopatija kuka, što je poremećaj koji je mogao ugroziti pravilno funkcionisanje kuka u vidu smanjene pokretljivosti i bola, kao i poteškoća pri hodanju. Na kraju, bitno je spomenuti da su obe potkolenične kosti leve noge u jednom trenutku bile prelomljene udarcem oštrim predmetom. Nepravilno srastanje je za posledicu imalo hramanje, a usled infekcije i pojavu periostitisa, zapaljenja vezivnog tkiva koje okružuje kost, praćenog bolovima i otocima.

\*\*\*

Primer G-5937 sa lokaliteta Pećine na jako dobar način ilustruje neophodnost saradnje fizičkih antropologa i funerarnih arheologa. Konkretno, ovaj primer nas upućuje na zaključak o rasprostranjenosti običaja sahranjivanja sa opremom za pređenje kroz vertikalnu osu zajednice, budući da informacije o napornom fizičkom radu, lošoj higijeni, bolestima i gladi u detinjstvu, kao i zadobijanju povrede oštrim predmetom govore u prilog interpretaciji da se radi o pripadnici manje imućnih slojeva.

Na drugim mestima u ovoj disertaciji smatrana je tačnom pretpostavka da je vid sahrane u direktnoj korelaciji sa statusom individue ili njene porodice, što je u dosta slučajeva neosporno. Međutim, grob G-91 Nad Klepečkom pokazuje da takve zaključke ipak moramo razmatrati sa određenom dozom rezerve. U pomenutom grobu sahranjena je žena čija je porodica mogla da priušti kupovinu preslice od ćilibara, predmeta jako velike vrednosti. Sa druge strane, ova celina je predstavljala najjednostavniji vid pogreba, slobodni ukop. Kao što je već predloženo, moguće je da izbor ovakvog groba simboličke i ideološke prirode.

Druga bitna okolnost na koju se treba osvrnuti je moguća moralna poruka slana izborom predstava na onim preslicama koje su fugalno dekorisane, u svetlu interpretacije ćilibarskog primerka. Pored idealizovanih predstava matrona, čest je motiv

*Venus Pudica* čija je simbolika opisana na stranama 149-150, u odeljku o ogledalima. Već je rečeno da su preslice sa prostora Panonije sa predstavom boginje ili žene sa detetom i pretpostavljenim ožiljkom od carskog reza, tumačene kao smernica devojci da nastavi nit porodice i društva (Pásztkai-Szeöke 2009; 2011). U širem smislu, ovo je simbolička poruka svih preslica. Treba spomenuti još staklene preslice koje se često završavaju vrhom modelovanim u vidu petla, ptice koja ima konotacije sa venčanjem (Dasen 2010, 29), a onda i čest motiv pinije, i ređe kantarosa. Pinija (šišarka) predstavlja besmrtnost i večnost, budući da metaforički preuzima svojstva zimzelenog drveća. Označava trajanje, neprolaznost i obnavljanje. Nezaobilazni je atribut boga Dionisa, ali i brojnih drugih božanstava (Sabazije, Serapis, Kibela, Astarta, Artemida, Men, Atis). Bela šišarka se vezuje za Afroditu.<sup>97</sup> Česta je u dekoraciji nadgrobnih *cipus*-a (Kuper 1986, 166; Јовановић 2007, 166; Крунић 2011, 376). Slična je i simbolika kantarosa, koji pored besmrtnosti, može da predstavlja i izvor života, što proističe iz povezanosti ovog oblika posude sa vinom, ali i htonskim božanstvom Dionisom (Elderkin 1924, 1-8, 41-45, 110-111).

Može se zaključiti da ideološke poruke koje su birane putem modelovanja preslica svrstavaju ove predmete u istu kategoriju sa reljefnim ogledalima, i čine ih jednim od najkorisnijih oruđa u rekonstruisanju starosnog identiteta stanovnica antičkog Viminacijuma. Takva tvrdnja podržana je njihovom distribucijom u grobovima, kao i analizama fizičkih antropologa. Predstave preslica na nadgrobnim spomenicima nisu posvedočene na prostoru Viminacijuma, kao što je to slučaj u drugim delovima Carstva.

#### **3.5.4. Alat za tkanje**

Tkanje je, kao što je već navedeno, bilo jedini fizički zahtevan posao koji se očekivao od jedne matrone. S tim u vezi, na eventualno pojavljivanje delova tkačke opreme moglo bi se gledati kao na simbolično ispoljavanje brige o domaćinstvu. Izrada tkanine vršena je na mehaničkim spravama – razbojima. Već u doba antike postojalo ih je više vrsta, a budući da su većim delom, a neki i u celosti bili izrađeni od drveta, teško ih je uočiti u arheološkom zapisu.

---

<sup>97</sup> Ova je informacija posebno interesantna budući da je priroda materijala (kost) diktirala da predstavljena pinija bude upravo bele boje.

Jedini delovi razboja koji se mogu očuvati do naših dana su piramidalni tegovi. Interesantno je da su upravo ovi predmeti polagani u grobove žena na prostoru prerimske Lukanije, čime je isticana njihova uloga domaćica (Albanesi, Battiloro 2011, 294). Slična praksa je zabeležena i u drugim delovima Mediterana u praistoriji, ali i u klasičnom i helenističkom periodu (Miszak 2012, 124-126). Autoru nisu poznate takve sahrane datovane u rimski period. Međutim, simbolika tkanja u gradnji identiteta potvrđena je na tri nadgrobna spomenika iz ovog perioda. Radi se o stelama otkrivenim u Nalihanu (Turska), Burgosu (Španija) i Božiju (Francuska), na kojima su predstavljeni razboji i alatke za tkanje, i pasivno, i u procesu izrade tkanine (Petty 2014, 30-33). Na viminacijumskim nekropolama otkriven je samo jedan grob unutar koga se nalazio teg za razboj: Velika kapija G-4. Nažalost, dokumentacija za ovu celinu je izgubljena, te je svaka dalja interpretacija onemogućena.

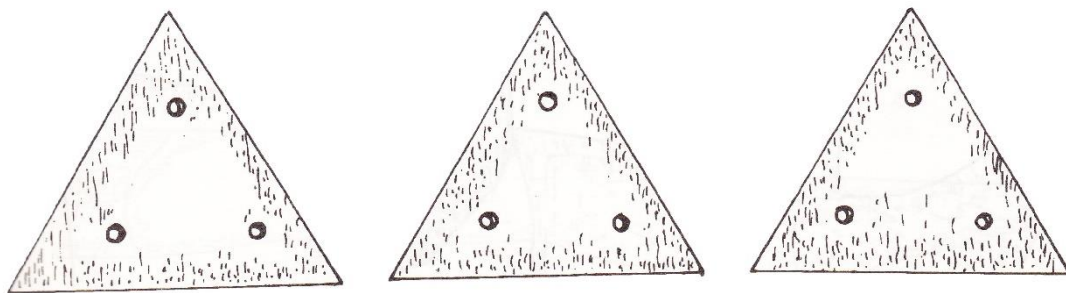

Sl. 68 – Pločice za tkanje iz G1-32 (Vg)  
(prema: Petković 1995, T. XXXIII).

Pored tkanja na razbojima, postojalo je i ono koje je vršeno pomoću pločica za tkanje (Sl. 68). Na ovaj način tkane su uske trake, porubi, pojasevi itd. Izrađivane su od kosti, metala, drveta ili roga (Kovancaliev 2018, 413). Pločice su tokom složenog procesa rotirane u cilju dobijanja raznovrsnih motiva i dezena na tkanini (Cutaia 2014, 28-34). Mogu biti različitih oblika: kružne sa dve rupe, trougaone, kvadratne ili heksagonalne sa rupom u svakom uglu (Kovač 2017, 111).

U naučnim krugovima dugo je vođena polemika o funkciji ovih predmeta koja je naposljetku okončana otkrićem vikinške sahrane ugledne žene i njene sluškinje, gde su kao deo grobnog inventara otkrivene čak 52 pločice sa još uvek provučenim nitima i nedovršenom trakom (MacGregor 1980, 109).

U Viminacijumu su tkačke pločice otkrivene u dve funerarne celine. Na lokalitetu Više grobalja (G1-32) nalazila su se tri primerka trougaonog oblika izrađena od kosti unutar groba kremirane individue (Zotović, Jordović 1990, T. LXXII, 8; Petković 1995, T. XXXIII, 4-6). Pored pločica grobni inventar činila su još i dva novca (jedan iskovan krajem I veka, a drugi nečitak), tri lonca i lampa od keramike, kao i prsten od gvožđa.

Drugi slučaj je grob pokojnika skeletno sahranjenog u drvenom sanduku (Pećine G-1017). Terenski dnevnik navodi da se radi o „mlađoj individui“, bez detaljnijih podataka. Ovaj grob takođe je iznedrio tri trougaone pločice od kosti, kao i novac iskovan za vreme vladavine cara Hadrijana (132-134. g), prsten od gvožđa sa gemom, lampu od keramike, toaletnu bocu od stakla, pečatnu kutijicu od bronzе i ljušturu morske školjke.

Može se konstatovati je da ne postoji rašireni običaj polaganja pribora za tkanje u grobove na viminacijumskim nekropolama. Međutim, u retkim slučajevima kada on jeste deo grobnog inventara, treba razmotriti mogućnost da se radi o isticanju brige žene o domaćinstvu. Skromni repertoar pratećih nalaza ne negira ovu tvrdnju. Kao što je već napomenuto, primeri polaganja tegova za razboj u grobove na drugim lokalitetima i u drugim provincijama nisu poznati autoru ove disertacije, a isto važi i kada su pločice za tkanje u pitanju.

### **3.5.5. Ključevi**

Briga o domaćinstvu, kao jedna od centralnih tema u građenju identiteta udate žene je, pored artefakata vezanih za kućne poslove, mogla biti izražena i pomoću simbolike ključa. Predstave ovih predmeta poznate su sa nadgrobniх spomenika otkrivenih u istočnom delu provincije Dalmacije. Ključevi su prikazani u rukama portreta pokojnica (Sl. 69)( Цермановић-Кузмановић 1968, 202-203, T. I, II), i predloženo je tumačenje da alegorično dočaravaju ulogu preminule kao gospodarice kuće (Zotović 2008, 434).

Iz ovog razloga su bar neke od žena sahranjivane sa ključevima i/ili kovčežićima koji su sadržavali različite predmete. Već je napomenuto da neki autori smatraju da je pojedinačni ključ, bez pratećih priloga, simbolisao devojčicin prvi kovčežić (Brødholt 2012, 65). Međutim, na umu treba imati i druge razloge iz kojih je ovaj predmet mogao postati delom grobnog inventara. Sa jedne strane, uzevši da su ključevi bili atribut htonske

boginje Hekate, postoji mogućnost da u funerarnom kontekstu simbolišu bogove predaka koji čuvaju kapije kraljevstva mrtvih (Zotović 2008, 434). Takođe, budući da su predstavljali simbole moći i autoriteta, ne treba isključiti mogućnost da je bilo ko u želji da naglasi svoj status mogao da izabere ključ kao medijum kojim će to poručiti. Nosilac ključa kao imalac moći je metafora koja postojano traje tokom celog antičkog perioda, pa i nadalje kroz istoriju (Pace 2014, 22-23).

Na nekropolama Viminacijuma otkriveno je 45 ključeva u isto toliko grobova, od čega je 30 pripadao kremiranim, a 15 inhumiranim pokojnicima. Budući da ni za jedan grob iz prve grupe nisu dostupni izveštaji fizičkih antropologa nije moguće govoriti o distribuciji ključeva u odnosu na starost i pol, mada treba pretpostaviti da se u najvećem broju slučajeva ipak radi o odraslim osobama.

Prateći delovi grobnih inventara u sahranama kremiranih individua ne pokazuju preteranu raznovrsnost, ali je indikativno da se u 17 celina uz ključ javljaju i ostaci kovčežića, a u 15 grobova i delovi toaletnog pribora (ogledala, pikside, palete, spatule, strigil i pinceta). U jednom grobu otkrivena je i preslica od kosti. Nakit je zastupljen izuzetno malim brojem primeraka, a nalaze od zlata predstavljaju samo dva para naušnica. Usamljeni primer predmeta koji ne predstavlja očekivani deo repertoara priloga u grobovima žena je koplje od gvožđa (Kod bresta G1-20).

Iako u najvećem broju slučajeva inventari grobova sa kremacijom u okviru kojih su otkriveni i ključevi u ne isključuju mogućnost uloge ovih predmeta u isticanju vrline rimske matrone, oni se ne mogu uzeti za pouzdan indikator životnog doba, pogotovo kada se radi o usamljenim nalazima. Nužno je sagledavanje u kontekstu drugih artefakata. Dobre primere predstavljaju dve celine: G1-781 (Pećine) gde je ključ otkriven uz ostatke



Sl. 69 – Pseudocipus sa predstavom pokojnice sa ključem u ruci, Komini, III vek (prema: Zotović 1995, kat. 127).

kovčežica, preslicu od kosti, ogledalo od bronzne, balsamarijum od stakla i ljušturu morske školjke (T. XXVII), kao i G1-193 (Više grobalja) u kome je prateći repertoar nalaza uključivao naušnice od zlata, prsten od gvožđa, kozmetičku kutijicu, paletu od kamena i spatulu od bronzne (T. XXVIII; Зотовић, Јордовић 1990, 99, T. CLXI; CLXII, 4-12). Dodatnu potvrdu iznete tvrdnje pružili bi eventualni izveštaji fizičkih antropologa, te je buduće nalaze ovog tipa potrebno sagledati uključujući i ove analize.

Distribucija ključeva u grobovima skeletno sahranjenih pokojnika donosi drastično drugačiju sliku. Naime, bar šest grobova pripada odraslim osobama<sup>98</sup>, od kojih je samo za dve određen pol. U oba slučaja radi se o ženama, gde je jedna sahranjena sa fetusom (Kk G-3).<sup>99</sup> Sa druge strane, u čak šest celina sahranjene su individue koje terenski dnevnik opredeljuje kao „decu“. Samo za jedno dete poznata je individualna starost procenjena na 2 godine.

Kada se govori o grobovima dece, upadljiva je činjenica da je u četiri slučaja ključ nalažen u okviru grupe predmeta koji mogu biti opredeljeni kao *crepundia*<sup>100</sup>. Radi se o raznovrsnim perlama, rogovima životinja, ljušturama školjki i puževa, falusoidnom privesku, perforiranom novcu. Jedan od primeraka ključeva bio je minijaturnih dimenzija (17 mm) (Vg G-210; Зотовић, Јордовић 1990, 68, T. XXXV, 3-7). Ovakvo stanje, pored već pomenute neophodnosti kontekstualnog sagledavanja predmeta, implicira ulogu ključeva koja da sada nije razmotrena u stručnoj literaturi. Sve izneseno upućuje na zaključak da se ključevi nisu vid materijalne kulture koji se može koristiti u rekonstruisanju starosnog i rodnog identiteta.

---

<sup>98</sup> Kod Bresta G-20; Kod Koraba G-3; Pećine: G-2617, G-5702; Više grobalja G-40; Nad Klepečkom G-91.

<sup>99</sup> Terenski dnevnik ne daje preciznije podatke o poziciji kostiju fetusa, tako da nije moguće utvrditi da li se radi o smrti tokom ili nakon trudnoće i porođaja.

<sup>100</sup> Više grobalja: G-210, G-536, G-1726, G-2287.



### 3.5.6. Prsten-ključevi



Sl. 70 – Prsten-ključ od bronzе,  
lokalitet Rit  
(DCV).

Posebna grupa predmeta kojoj treba posvetiti pažnju su tzv. prsten-ključevi. Kao što im i samo ime kaže, predstavljaju kombinaciju jednog tipa nakita – prstena, i utilitarnog objekta – ključa (Sl. 70). Ako se pretpostavi da su predmeti zapravo nošeni kao prstenje, deo koji je služio za otključavanje nastavljao se vertikalno na sam prsten, ležeći uz prst (Swift 2017, 22). Ovo je bilo elegantno rešenje bezbednosti privatne svojine, i prsten-ključevi su bili u upotrebi tokom celog rimskog perioda, pa ih nije moguće precizno datovati bez poznatih okolnosti nalaza (Johns 1996, 55).

Konteksti iz kojih ovi predmeti potiču (često uz brave, okove i druge delove kovčežića i toaletnih kutija), takođe upućuju na njihovu funkcionalnost (Swift 2017, 22). Upotrebna vrednost nekih od tipova prsten-ključeva dovođena je u pitanje (Swift 2017, 26). Konkretno, radi se o tipu 5b u podeli koju donosi Elen Swift u citiranoj publikaciji, kome pripada i prsten-ključ od srebra otkriven na lokalitetu Pećine (G1-1181) skupa uz ostatke kovčežića sa složenom bravom i ključaonicom koja veličinom odgovara samom ključiću (Sl. 71).

Prsten-ključevi su prvenstveno bili predmeti za ličnu upotrebu i ne mogu se klasifikovati kao nakit, sem u slučaju kada su usled deformisanja postajali neupotrebljivi i dobijali sekundarnu namenu, a možda i novog vlasnika (Swift 2017, 24). Predlagana je mogućnost da neki od predmeta nisu nošeni na prstu, već radije kao privesci na pojasu, oko vrata, zgloba ruke ili prikačeni na odeću (Миловановић, Мрђић 2016, 244). U prilog ovakvoj tvrdnji ide nalaz jednog primerka nabačenog na luk fibule (Koščević 1991, 86-87). Sa druge strane, interesantno je da unutrašnji prečnici prsten-ključeva korespondiraju sa podacima dostupnim za prstenje koje se inače nalazi u grobovima žena, sa maksimalnim vrednostima od 17 mm (Swift 2017, 23).

U funerarnim celinama na viminacijumskim nekropola otkriveno je ukupno 13 prsten-ključeva (Миловановић, Мрђић 2016). Od ovog broja, šest je činilo deo inventara



grobova kremiranih pokojnika<sup>101</sup>, ni za jedan od kojih nisu dostupne fizičko-antropološke analize. Sve celine su datovane u period II i početka III veka. Prapatni delovi grobnog inventara govore u prilog tumačenju ovih predmeta kao delova lične svojine udatih žena. U dva slučaja nalaženi su delovi kovčežića, a u jednom reljefno ogledalo, ukosnica i spatula od kosti, kao i dva vretena od istog materijala.

Sedam grobova<sup>102</sup> sa ostacima skeletno sahranjenih pokojnika takođe nije dalo značajan doprinos u pogledu izveštaja antropologa. U jednoj celini otkriveni su ostaci odrasle osobe i deteta, u drugoj deteta od dve godine, dok se za tri skeleta može pretpostaviti da se radi o adultima. Samo je u jednom slučaju prsten otkriven kod šake pokojnika. Posebno je interesantan grob dvogodišnjeg deteta, gde se prsten-ključ nalazio pored lobanje, zajedno sa alkom od bronzne i tri perle od stakla, po svoj prilici kao deo skromnih crepundia.

Poslednje pomenuti primer još je jedan pokazatelj postojanja prakse uključivanja ključeva u repertoar zaštitnih dečjih amajlija, koja se ne može objasniti nijednom od izloženih hipoteza (insignije autoriteta, briga o domaćinstvu, kult Hekate), tako da njihova interpretacija ostaje otvorena. Dalje, pojava prsten-ključeva skupa sa ostacima škrinjica i toaletnih kutija može biti bez nezavisne simbolike, već ih treba posmatrati kao sastavne funkcionalne delove kovčežića.



Sl. 71 – Oplata brave kovčežića od bronzne i prsten ključ od srebra iz G1-1181(Pe) (DCV).

<sup>101</sup> Pećine: G1-703; G1-1134; Više Grobalja: G1-470, G1-675, G1-1560; Rit: G1-65.

<sup>102</sup> Pećine: G-3371, G-4923, G-11(nv); Više Grobalja: G-341 (Korać, Golubović 2009, 303), G-1109; Pirivoj: G-146, G-388.

Na ovom mestu treba spomenuti i ukosnice sa glavama modelovanim u vidu ključa, koje su malobrojnije od prsten-ključeva, i u grobovima istraženim u Viminacijumu otkrivena su svega tri primerka.<sup>103</sup> Ni u jednom slučaju nisu nađene u istom kontekstu sa delovima kovčežića, tako da njihova utilitarnost ostaje pod znakom upitnika. Dve su otkrivene u grobovima kremiranih pokojnika, sa jako malo propratnih nalaza (u jednom slučaju dva balsamarijuma od stakla, a u drugom piksida od kosti i dve naušnice od zlata). Treća ukosnica-ključ otkrivena je u grobu skeletno sahranjene pokojnice G-1707 (Vg) već opisanom na strani 63 (T. III). Ovo je ujedno i jedini primer kod koga se eventualno može govoriti o polaganju pojedinačnih ključeva u grobove devojčica i devojaka simbolišući njihovu prvu škrinju (Brødholt 2012, 65).

### 3.5.7. Kovčežić - *cistella, arcula, scrinium, myrothecium*

Deo *mundus muliebrisa* koji sam po sebi nema direktnu utilitarnu primenu u ulepšavanju ili aktivnostima vezanim za domaćinstvo je kovčežić (*cistella*). Međutim, budući da je imao funkciju skladištenja svih drugih predmeta u privatnom vlasništvu žene, može se pretpostaviti da je vremenom zadobio ulogu metaforičnog nadomeštanja čitavog spektra artefakata iz ženskog domena. Dobar primer su predstave na nadgrobnim spomenicima sa prostora provincija Norika i Panonije (Sl. 72), gde su pokojnice često prikazane sa kovčežićem u ruci (Garbsch 1965, T. I-III).

Dodatnu potvrdu o simboličkom značaju škrinjica daju i predstave *mundus muliebrisa* gde su ovi predmeti prikazani



Sl. 72 – Predstava žene sa kovčežićem i ogleдалom, Klagenfurt, Austrija (prema: Garbsch 1965, T. I).

<sup>103</sup> Pećine G1-366; Više grobalja G-1707; Kod Koraba G1-23.

skupa sa prepoznatljivim repertoarom materijalne kulture: priborom za pređenje, ogledalima, ukosnicama, toaletnim priborom itd (Sl. 40). Na kraju, dostupna su i arheološka svedočanstva kovčežića u kojima su čuvani lični predmeti koji su bili neophodni u izgradnji vizuelnog identiteta jedne žene. Nisu retki primeri njihovog pojavljivanja u sklopu grobnih inventara, i u njima se nalaze bočice za parfeme, ogledala, strigili i druga kozmetička pomagala, a u nekim slučajevima i nakit (McKay 1998, 26).<sup>104</sup> Na Sl. 73 prikazana je rekonstruisana *cistella* iz Kume, ukrašena komadima oplata od slonovače, unutar koje su otkriveni vreteno, ogledalo, spatula, piksida, češalj, ukosnica, šivaća igla, ali i nakit (bez detaljnijeg opisa materijala i broja primeraka; Stephens 2008, 123).



Sl. 73 – Rekonstrukcija *cistellae* sa delovima *mundus muliebris*, Kuma, Italija (prema: Stephens 2008, 122).

<sup>104</sup> Izvesno je da je nakit za života čuvan u kovčežićima zajedno sa ostalim navedenim predmetima, ali je on, iz razloga elaboriranih u pododeljku 3.3.1, ređe nalazio svoj put do funerarnog konteksta.

Kovčežići su izrađivani od najrazličitijih materijala: kosti, slonovače, legura bakra, gvožđa, ali i od ćilibara (Swift 2017, 199). Najčešći su primerci načinjeni kombinovanjem sa drvetom, dok su oplata, ukrasi i funkcionalni delovi bili od pomenutih sirovina. Ne treba gubiti iz vida da je najveći broj verovatno bio konstruisan u potpunosti od drveta, kao najpristupačnijeg materijala, i da mnoge korisnice nisu izražavale potrebu za sistemom za zaključavanje, imajući poverenje u članove porodice. Jedna takva drvena kutija otkrivena je u grobu žene sahranjene na nekropoli u Arbeji u Engleskoj. Sadržala je pribor za pređenje, kutijicu za nakit i druge predmete lične prirode (Carroll 2013, 297).

Postojanje drvenih škrinja ili čak torbica od kože ili tkanine može se indirektno pretpostaviti u slučajevima kada se predmeti kao što su češljevi, ukosnice, pa i nakit nalaze na neočekivanim mestima u grobovima (npr. kod stopala), zajedno sa priborom za pređenje vune (Bíró et al. 2012, 20). U Viminacijumu je otkrivena samo jedna takva funerarna celina (Pećine G-5937), detaljnije opisana na stranama 185-186 (Sl. 67).

Nekropole Viminacijuma bile su mesto nalaza ostataka 150 kovčežića u isto toliko grobova (141 kremiranih, i 9 inhumiranih pokojnika). Problem pri analizi distribucije nalaza u prvoj grupi predstavlja činjenica da su *cistellae* polagane na lomače zajedno sa preminulim osobama, te su njihovi delovi stizali u same grobove najčešće nezavisno od sadržine, koja je najčešće i sama stradala pri visokim temperaturama.

Hronološki je, uz pomoć numizmatičkog materijala, bilo moguće opredeliti 55 grobova sa kremacijom. Daleko najbrojniju grupu čine celine datovane u period II veka, ukupno 43. Slede grobovi u kojima su otkriveni novci I veka (9), s tim što treba pretpostaviti da je bar jedan deo bio u produženoj upotrebi. To svakako važi za jedan primerak iskovan u I veku p. n. e. Samo tri groba datovana su u period III veka.

Prateći delovi grobnih inventara su u najvećoj meri očekivani i prikladni za pretpostavljenu starosnu kategoriju. Najbrojniju grupu čine balsamarijumi i toaletne bočice od stakla, otkrivene u 44 slučaja. Slede različite igle (41), od kojih 9 ima vrhove modelovane u vidu ženske biste ili šake. Ogledala su treća po brojnosti (31), a u tri slučaja u pitanju su reljefni primerci. Pribor za pređenje konstatovan je u 19 grobova. Različiti delovi toaletnog pribora neravnomerno su zastupljeni, pa su tako nalažene spatule (12), palete od kamena (9), pikside (2), češljevi (2), te po jedna pinceta i strigil.

Nakit od zlata bio je priložen u 13 grobova, od čega se u 11 slučajeva radi o jednoj ili o paru naušnica, a u dva o prstenju. Jedan od prstenova ima natpis EMIL (SL. 34), i za

njega je na stranama 122-123 predloženo da može da predstavlja verenički prsten. Drugi prsten otkriven je na dečjoj falangi. Predmeti od ćilibara (u najvećoj meri prstenje) otkriveni su u sedam grobova, nakit od bronzе u 6, a prstenje od gvožđa u 4.

Predmete apotropejskog karaktera čine tri bule, dva amuleta i jedno zvono. Posebno treba spomenuti nalaz perforiranih zuba divljeg vepra i perforiranog novca u jednom od grobova. Ovakvi privesci su standardni deo repertoara *crepundia*. U pet grobova nalaženi su noževi od gvožđa, a u dva kockice i žetoni za gru. Ovi predmeti nisu rodno i starosno osetljivi. Jedinostveni nalaz čini model bračnog kreveta, *lectus genisalis*-a. Kovčežići kao usamljeni deo grobnog inventara, bez prisustva predmeta vezanih za pogrebni ritual, konstatovani su u 9 slučajeva.

Budući da broj kovčežića otkrivenih tokom modernih iskopavanja nije zanemarljiv, bilo je moguće dobiti izveštaje fizičkog antropologa čak u 16 slučajeva. Shodno očekivanjima, svih šestnaest individua određeno je kao starosna grupa adultus, a kod onih osoba za koje je bilo moguće uže odrediti starost rezultati su pokazali 20+ godina, u dva slučaja i 40+. Jedna individua je opredeljena u kategoriju mlađi adult. Biološki pol je bilo moguće odrediti samo u tri slučaja, gde se radilo o pokojnicima ženskog pola, samo u jednom sa većom sigurnošću. Ono što je posebno interesantno je da su uz kosti odraslih pokojnika u pet celina otkriveni i ostaci mlađih individua. U pitanju su po jedan fetus, novorođenče i infant između jedne i dve godine starosti, kao i subadult mlađi od 12 godina. U jednom slučaju terenski dnevnik navodi da je fizičko-antropološkom analizom utvrđeno da se radi o sahrani „ženske individue i deteta“. Skeletni ostaci fetusa i novorođenčeta otkriveni su u grobovima u kojima su sahranjene i ženska, odnosno verovatno ženska individua. Mogućnost kremiranja žena zajedno sa preminulom decom ponudila bi adekvatno objašnjenje za već pomenuto otkriće predmeta vezanih za *crepundia* u jednom od grobova istraženih tokom iskopavanja u prošlom veku.

Kao što je već navedeno, *cistellae* su otkrivene i u devet grobova inhumiranih pokojnika, i to: 3 slobodno ukopana, dva sahranjena u drvenom sanduku i četiri u različitim konstrukcijama od opeka. Samo je dva groba bilo moguće datovati, po jedan u period III veka, odnosno IV veka.

Prateći delovi grobnih inventara krajnje su oskudni, pa su tako u tri groba otkriveni delovi pribora za pređenje vune, u tri igle (u dva slučaja korišćene kao primitivne fibule), u dva ukosnice, i u jednom balsamarijum od stakla. Delovi toaletnog

pribora nisu bili prisutni u inventarima ovih grobova. Nakit je otkriven u četiri celine, a samo u jednoj je u pitanju bila naušnica od zlata. Iako bi se očekivalo da u grobovima skeletno sahranjenih pokojnika koji nisu opljačkani nepropadljivi delovi sadržine kovčežića budu otkriveni skupa sa metalnim delovima istih, to se desilo samo u dva slučaja. *Cistella* položena pored nogu pokojnice u G-18 (Rit) čuvala je posrebreni novac Filipa I, balsamarijum od stakla, dve koštane igle i jednu perlu od stakla. Kovčežić iz G-264 (Pirivoj) predstavlja primerak sa najbolje očuvanim delovima oplata i brave, i bilo je moguće napraviti njegovu rekonstrukciju u crtežu (Sl. 74). Međutim, u unutrašnjosti je otkriven samo jedan oktagonalni komad stakla.

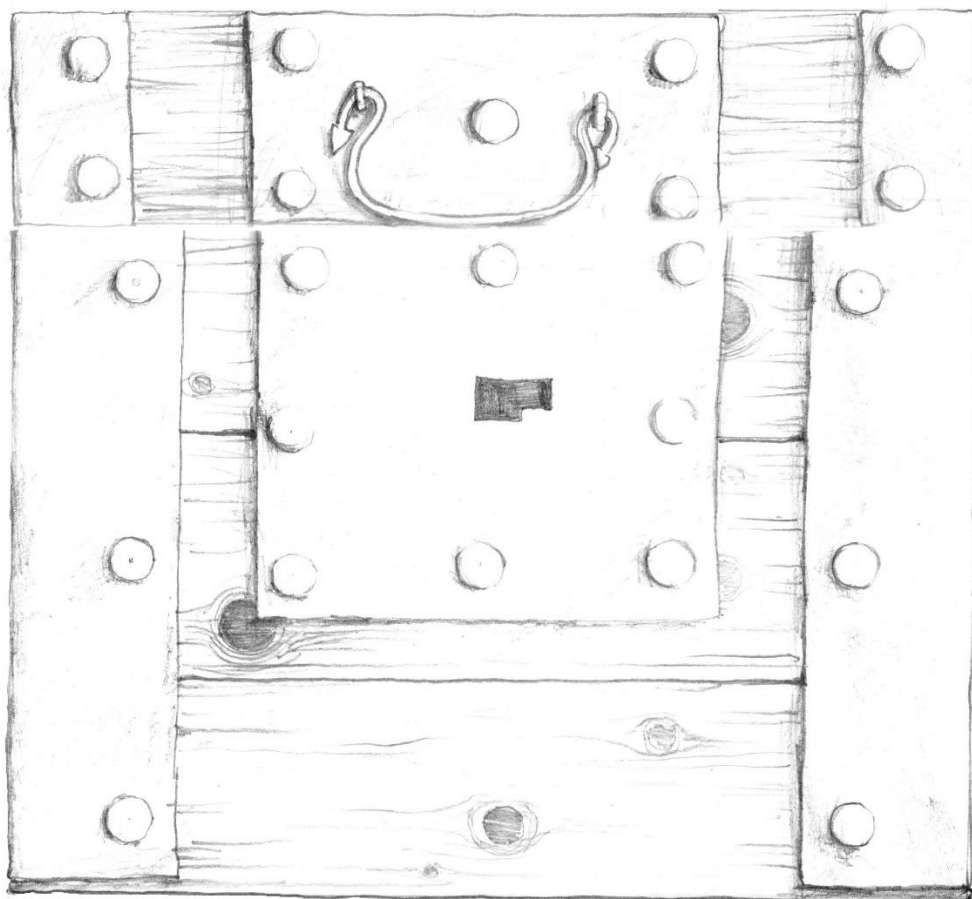

Sl. 74 – Rekonstrukcija kovčežića iz G-264 (Pi) (DCV).

Analize fizičkih antropologa nisu bile dostupne u jednom slučaju, dok je jedna osoba određena kao odrasla, bez preciziranja pola. Pet skeleta je pripadalo odraslim individuama ženskog pola, jedan odraslom muškarcu, a jedan subadultu starom između 8

i 10 godina. U grobu osobe muškog pola kovčežić otkriven između butnih kostiju predstavljao je jedini nalaz.

\*\*\*

Na osnovu svega gore iznesenog može se zaključiti da se kovčežići zaista u najvećem broju slučajeva javljaju u grobovima odraslih žena, praćeni alatkama za pređenje vune i toaletnim priborom. Međutim, otkriće groba muškarca sa ostacima *cistellae* upozorava da one nikako ne mogu biti definitivni dokaz u nastojanjima atribuiranja pokojnika određenoj starosnoj kategoriji ili rodu. Da bi se škrinja mogla opredeliti kao deo *mundus muliebris*-a neophodno je prisustvo i drugih karakterističnih predmeta u funerarnoj celini.

Neophodnost opreza kada su kovčežići u pitanju dodatno je naglašena ako se u obzir uzmu i otkrića kutija za čuvanje lekova, bilja i opojnih sredstava. Bile su obavezane deo lekarskog pribora i kao takve često se sreću u grobovima lekara (Крунић 1992, 23). Dva ovakva predmeta potiču i sa viminacijumskih nekropola, i nisu uzeta u obzir prilikom analize materijala. Obe kutijice otkrivene su u grobovima kremiranih pokojnika, na lokalitetima Više grobalja i Nad Klepečkom. U prvopomenutom grobu takođe su otkriveni i balsamarijum od stakla, pinceta od bronzne i paleta od kamena (Кораћ 1986, 55-61), standardni delovi toaletnog pribora žena, što je još jedan pokazatelj potrebe za sagledavanjem svih aspekata sahrane pre davanja definitivnog suda. Iako su kutije za lekove manjih dimenzija, sa više pregrada, i ne mogu služiti za čuvanje predmeta lične svojine žena, neki njihovi elementi imaju istu formu kao i delovi kovčežića. Budući da se u grobovima kremiranih pokojnika najčešće i nalaze ovi delovi, dislocirani i oštećeni plamenom, treba imati u vidu sve moguće interpretacije.



### 3.5.8. Toaletni pribor

Predstojeći odeljak donosi pregled distribucije toaletnog (kozmetičkog) pribora na nekropolama Viminacijuma. Radi se o grupi predmeta koja nije precizno definisana, niti u celosti prikazana na predstavama *mundus muliebris*-a, ili opisana u literarnim spisima iz doba antike. Kompilacijom svih raspoloživih izvora informacija u repertoar pribora svrstane su pikside, toaletne kutijice od ljuštura morskih školjki, spatule, palete, pincete, strigili i češljevi. Različiti instrumenti, mahom od legura bakra, svakako su korišćeni i u svrhu ulepšavanja, međutim, isto tako je realna njihova upotreba u domenu farmacije i medicine. Ovaj problem, kao što će biti pokazano, prisutan je kada su u pitanju i neki od gore pobrojanih predmeta.



Sl. 75 – Nadgrobni spomenik iz Najmegena: toaletna scena (prema: D'Ambra 2007, 113).

Tokom svakodnevnice pomenute predmete upotrebljavali su pripadnici oba pola. Već je rečeno da su i muškarci posedovali skromni *cultus* u cilju civilizovanog samopoboljšanja tela. Smatrano je neprikladnim biti neuredan i prljav, ali su sa druge strane muškarci koji su depilirali dlake sa tela ili se parfemisali rizikovali da budu etiketirani kao feminizirani (D'Ambra 2007, 111-112). Takvo stanje bi trebalo da implicira da, iako su koristili toaletni pribor, nije za očekivati da su se muškarci



sahranjivali sa njim. Od žena se očekivalo da vode brigu o sebi, te da svojim izgledom budu pandan časti koju su muškarci mogli da postignu kroz političku i vojnu karijeru (D'Ambra 2007, 112) (Sl. 75). Iako je ideal izgleda rimske matrone nastao kao oruđe klasne distinkcije, upravo je ulepšavanje tokom vremena učinilo klasne razlike (između matrona i oslobođenica) nevidljivim (D'Ambra 2007, 112). Iz ovog razloga toaletni pribor, kao ni predmete kojima je posvećena pažnja u prethodnim poglavljima, ne treba očekivati samo u grobovima elite, već i drugih društvenih slojeva, kao izraz pripadnosti rimskoj civilizaciji, ali i određenoj starosnoj grupi, a ne kao puko signaliziranje imovinskog statusa.

### 3.5.8.1. *Piksida (pyxis, buxus, narthecium)*

Kozmetički preparati najčešće su čuvani u cilindričnim kutijicama sa poklopcem, poznatim pod nazivom pikside (Stewart 2007, 73). Karakteristične su za antički period od vremena klasične grčke pa sve do pada Rimskog carstva (Крунић 2000, 94). Izrađivane su od gline, drveta, kosti (Sl. 76), metala, kamena i stakla (Petković 1995, 37). Može se pretpostaviti da je dominantna sirovina bilo drvo, te se do naših dana nije sačuvao veći broj primeraka. Jedna takva piksida otkrivena je u grobu devojčice u Francuskoj (Audollent 1923, Pl. VII, 8).

Pikside su u rimskom periodu bile omiljeni recipijent za čuvanje masti, mirisnih ulja, pudera i ostalih kozmetičkih sredstava.<sup>105</sup> Svoje mesto su našle i u mitološkoj priči o Kupidu i Psihe, gde Venera šalje nesrećnu devojku u Had da od Prozerpine pozajmi kutijicu sa preparatom, jer je svoj potrošila (Wilner 1931, 31).



Sl. 76 – Piksida od kosti iz G1-1828 (Vg) (DCV).

<sup>105</sup> Balsamarijumi od stakla takođe su služili za skladištenje pomenutih preparata, međutim njihova rasprostranjenost u funerarnim celinama prevazilazi ovu namenu. Javljaju se u grobovima svih starosnih kategorija oba pola. Verovatno u velikom broju slučajeva služe kao luksuznija alternativa posudama od keramike, pa se neretko sreću tri balsamarijuma umesto tri krčaga.

Međutim, u piksidama su se mogli čuvati i lekovi (Kovač 2017, 133). Da situacija bude dodatno otežana, većina preparata koje su žene upotrebljavale za negu lica takođe su bili i melemi korišćeni od strane lekara. Čak je i reč *medicamentum/medicamen* istovremeno korišćena za kozmetička sredstva, lekove i otrove (Olson 2009, 309).

Podatak da su pikside često poklanjane kao svadbeni dar ženama (Kovač 2017, 134), čini ih izuzetno interesantnim predmetima u nastojanjima rekonstrukcije materijalne kulture vezane za različite periode životnog toka. Naravno, to se mora činiti uz krajnji oprez, imajući u vidu već iznetu činjenicu da su u njima čuvani i melemi lekara. Pored toga, one pripadaju redu artefakata iste forme koji su mogli biti korišćeni u posve različite svrhe. Tako se lako mogu zameniti sa posudice za kockice (*fritillis*) koje se razlikuju jedino po dnu šireg prečnika nego što je otvor posude. Ukoliko je prečnik pikside manji od 3 cm, može se raditi i o mastionici ili igleniku (Kovač 2017, 134-135).

### 3.5.8.2. Kozmetičke kutije od ljuštura morskih školjki

Nužno je uz pikside adresirati i mogućnost da su bar neke od ljuštura morskih školjki mogle služiti kao recipijenti za kozmetičke preparate. Prisustvo ostataka ovih morskih organizama u funerarnim celinama tumačeno je na različite načine, pa su tako bile interpretirane kao ostaci hrane, privatna imovina preminulih, statusni simboli, predmeti kultnog karaktera i kao delovi toaletnog pribora. Otkrića egzotičnih primeraka visoke estetske prijemčivosti na lokalitetima profanog, sakralnog i sepulkralnog karaktera širom Mediterana i Bliskog Istoka potvrdila su dve poslednje navedene pretpostavke (Spasić-Đurić 2017, 75).

Popularnost školjki u antici ogleda se i u činjenici da su različiti materijali korišćeni za izradu predmeta u njihovom obličju. Poznate su posude, toaletne bočice, delovi nakita, lampe, elementi nadgrobnih stela i upravo toaletne kutijice (Spasić-Đurić 2017, 76-77). Plinije Stariji donosi podatak o upotrebi ljuštura bisernih školjki kao recipijenata za mirišljave masti (Plin. St. *HN*. IX.54). Arheološka svedočanstva za kutijice



Sl. 77 – Kozmetička kutijica od ljuštura morske školjke iz G1-1026 (Pe)

ovog tipa potiču iz Salamisa na Kipru i Haife u Izraelu, gde su očuvani šarnir mehanizmi za zatvaranje (Spasić-Đurić 2017, 81). Nalaz sa Kipra je jedinstven i po natpisu: *toaletna kutija Habrosa*. Poznata je i ljuštura školjke sa tragovima pigmenta (Láng 2006, 154).

Jedini nalaz ovog tipa iz Viminacijuma za koji se sa sigurnošću može pretpostaviti takva namena predstavlja polovina školjke vrste *Pinctada margaritifera*, na kojoj se takođe uočavaju ostaci mehanizma za zatvaranje (Sl. 77) (Spasić-Đurić 2017, 76). Otkrivena je unutar groba tipa Mala Kopašnica-Sase II na lokalitetu Pećine (G1-1026). Ima širinu od 143 mm, a sa njene unutrašnje strane primećuju se mehanička oštećena sloja sedefa, verovatno nastala prilikom korišćenja predmeta. Ostatak grobnog inventara predstavljaju dva na lomači deformisana balsamarijuma od stakla, kao i dva novca od bronz. Celinu je moguće datovati u period kraja I i prve polovine II veka.

Već i letimičnom analizom distribucije ljuštura školjki na viminacijumskim nekropolama postaje jasno da većina primeraka nije korišćena u pomenutu svrhu. Ljuštore mekušaca (školjki – *Bivalvia* i puževa – *Gastropoda*) javljaju se u 136 grobnih celina, od kojih se u 106 slučajeva radi o sahranama inhumiranih, a u 30 kremiranih pokojnika.

Kada su grobovi skeletno sahranjenih pokojnika u pitanju, indikativno je da se u čak 30 celina ljuštore javljaju u sklopu *crepundia* (Sl. 5), po pravilu više njih, i uvek u grobovima dece. Stoga je jasno da se ne mogu posmatrati kao recipijenti, već se u obzir mora uzeti njihova apotropejska uloga. Nije nepoznata upotreba školjki kao amuleta (Ifantidis 2014, 13). Po svoj prilici, na isti način može se protumačiti još 56 viminacijumskih sahrana u kojima je otkrivena više od jedne polovine ljuštore školjke (u jednom slučaju i 75 primeraka). Dodatna potvrda za takvu tvrdnju mogla bi da bude činjenica da se u 51 grobu ove grupe radi o sahranama dece, dok je samo u jednom sahranjena odrasla individua ženskog pola, dok za preostala tri nisu dostupni bilo kakvi podaci.

Pojedinačne ljuštore otkrivene su u 20 sahrana sa inhumacijom. Bitno je napomenuti da se u sedam slučajeva radi o vrstama koje ne pripadaju klasi *Bivalvia*, tako da njihove morfološke karakteristike ne dozvoljavaju primenu u svrhu skladištenja kozmetičkih preparata. Šest od preostalih 13 grobova pripadalo je pokojnicima dečjeg uzrasta.

Najveći problem prilikom analize distribucije školjki predstavljaju njihove veličine. Nemoguće je odrediti najmanje moguće dimenzije koje dozvoljavaju da ljuštura bude upotrebljena u toaletne svrhe. Širine pojedinačnih primeraka koji se javljaju u grobovima skeletno sahranjenih pokojnika u Viminacijumu kreću se u rasponu od 1,5 do 5 cm, što je u svakom slučaju znatno manje od 14,3 cm koliko je široka već pomenuta školjka u G1-1026 na lokalitetu Pećine. Uzevši u obzir činjenicu da veće ljuštore egzotičnih vrsta nisu bile dostupne širokom krugu ljudi, uz krajnju rezervu treba razmotriti mogućnost da su i manji primerci korišćeni za pohranjivanje kozmetičkih sredstava.

Usled takvih okolnosti nužno je uzeti u obzir i prateće delove grobnog inventara pre potencijalne interpretacije ljuštore školjke kao kozmetičke kutijice. Prateći takve smernice, moguće je izdvojiti samo dve skeletne sahrane sa lokaliteta Pećine. U prvom slučaju radi se o grobu „mlađe individue“ sahranjene unutar konstrukcije od opeka (G-4521). Uz ovu individuu bila je položena ljuštura školjke široka 5 cm, kao i piksida od kosti, stilus od gvožđa i naušnica od srebra. Ukoliko je ljuštura odista korišćena kao recipijent za kozmetičke preparate, nije čudno njeno javljanje uz još jedan predmet slične namene – piksidu. U grobu G-1017, u drvenom sanduku bili su pohranjeni ostaci još jedne „mlađe individue“ skupa sa ljušturom morske školjke dimenzija 32 x 29 mm, tri trougaone pločice od kosti, kao i novcem iskovanim za vreme vladavine cara Hadrijana (132-134. g), prstenom od gvožđa sa gemom, lampom od keramike, toaletnom bocom od stakla i pečatnom kutijicom od bronzе. Iako retke, koštane pločice za tkanje mogle bi da budu protumačene kao deo repertoara *mundus muliebris-a*.

Iako se ljuštore školjki javljaju u značajno manjem broju grobova kremiranih individua, postoji više primeraka za koje se može predložiti da se radi o kozmetičkim kutijicama. Pre svega treba napomenuti da se u 9 od 30 sahrana javlja više od jedne ljuštore, gde se u tri slučaja radi o *crepundia*. Dodatno, u tri celine je reč o ljušturama morskih puževa. Sa druge strane, za sedam grobova<sup>106</sup> moguće je pretpostaviti toaletnu funkciju školjki, budući da se javljaju u kontekstu sa drugim delovima *mindus muliebris-a*, kao i da se dimenzijama izdvajaju u odnosu na većinu ostalih primeraka (3,8 – 9,5 cm).

Na ovom mestu je potrebno osvrnuti se i na simboliku školjki u potrazi za konkretnim razlozima, pored estetskih, iz kojih su upravo one korišćene u pomenutu

---

<sup>106</sup> Pećine: G1-41, G1-716, G1-781, G1-24 (nv); Više grobalja: G1-363; G1-873 i G1-875.

svrhu. Aleksandar Jovanović je pojavu školjki u sepulkralnom kontekstu objasnio redukovanom manifestacijom kulta *Venus Funerariae*, prisutnom u grobovima devojčica i devojaka (Jovanović 2000, 13-15). Dok takvu interpretaciju treba imati na umu, funkcionalni aspekt ovih predmeta nalaže da budu posmatrani i kao deo *mundus muliebris*-a, prisutan u grobovima udatih individua.

Ljuštore morskih školjki uistinu i jesu dovođene u vezu sa pripremama za venčanje (Láng 2006, 155). Ilustrativan primer pruža zidna slika otkrivena na Eskvilinu u Rimu, gde je predstavljena Venera koja iz staklene bočice sipa ulje u ljušturu školjke u ruci neveste (Spasić-Đurić 2017, 83-84). Činjenica da je školjka atribut pomenute boginje doprinosi višeslojnosti njene simbolike.

Kada se u obzir uzmu izneseni podaci, čini se verovatnijim da kozmetičke kutijice od ljuštura školjki treba očekivati u grobovima udatih žena, a ne devojaka, osim ako nisu bile u službi ritualnog nadomeštanja venčanja.

### 3.5.8.3. *Spatula (cochlea, focus)*

Većina parfema i drugih preparata bila je u vidu masti ili krema, koje su, sudeći prema likovnim predstavama, vađene iz recipijenata dugim spatulama (Bíró 2012, 21). Ovi predmeti su takođe izrađivani od različitih materijala, najviše od kosti i bronz, ređe srebra. Drveni primerci nisu poznati autoru, ali je za očekivati da su postojale. Spatule načinjene od kosti slične su ukosnicama, gde je glava zamenjena urezom u obliku slova „V“ (Sl. 78a). Služile su za pripremanje i nanošenje mirisnih ulja i masti, kao i šminke na trepavice i obrve, a takođe i za uklanjanje viška preparata sa lica. Njima su se mešale kreme, mirišljave esencije i biljne masti (Крунић 2000, 94). Mogle su biti korišćene i kao ukosnice (Petković 1995, 36). Primerci od bronz završavaju se ovalnim kašikastim recipijentom, dok se na drugom kraju najčešće nalazi zadebljanje u vidu masline. Identični predmeti korišćeni su i u medicinske svrhe, što ne treba gubiti iz vida pri interpretaciji (Sl.78b).



Sl. 78 – Kozmetičke spatule od kosti (a) i bronze (b) i štapić za uši od kosti (c) (DCV).

U domaćoj literaturi često se pod nazivom spatula može sresti i srodan tip predmeta: štapić za uši (nem. *Ohrlöffelchen*, eng. *ear sticks*), čija je funkcija, kako im i samo ime kaže, bila čišćenje ušiju. Takođe imaju telo u vidu ukosnice, a glava im je mala, kružna i pljosnata, postavljena pod blagim uglom u odnosu na ostatak predmeta (Sl. 78c). Nipošto ne treba isključiti mogućnost da su i štapići za uši korišćeni za vađenje masti iz piksida i balsamarijuma (Kovač 2017, 130-131). Najčešće su izrađeni od kosti, ali ih ima i od bronze i srebra. Upravo primerci od metala predstavljaju standardni deo repertoara instrumentarija lekara, gde se nazivaju sondama tipa *auriscalpium*. Oštri vrh je služio da se zaseče koža, a kašikasti deo da se nanese lek. Još se smatraju pogodnim za čišćenje rana i pregledanje ušnih i nosnih kanala (Крунић 1992, 17-18).

#### 3.5.8.4. Paleta

Paleta se još nazivaju i pločicama za struganje ili ribanje (Крунић 2000, 83). Služile su za mešanje različitih kozmetičkih preparata pre nanošenja na kožu (Stewart 2007, 76). Svi poznati primerci izrađeni su od kamena (krečnjaka, vulkanskih stena, mermera), i u vidu su kvadra sa koso zasečenim stranama, iliti niske zarubljene piramide, čime se dobija trapezasti presek predmeta po obe ose (Sl. 79). Na radnoj površini često su vidljivi tragovi habanja usled intenzivnog korišćenja, što ukazuje da su uz mešanje korišćenje i za mrvljenje sastojaka.

Njihova upotreba nije ograničena na toaletne potrebe, već su imale primenu i pri manipulisanju farmaceutskim preparatima, pa su bile deo obaveznog pribora lekara (Крунић 2000, 83), što je potvrđeno nalazima u grobovima pripadnika ove struke (Кораћ 1986, 68). Ne treba zanemariti ni njihovu moguću upotrebu od strane slikara (Крунић 2000, 83). Višestruku primenu paleta dobro ilustruju nalazi iz Avguste Raurike, gde su analize ostataka uočenih na radnim površinama u nekim slučajevima otkrile da se radi o „masnim, mešanim supstancama“, dok se kod drugih radilo o crvenom pigmentu (Riha 1986, 44).



Sl. 79 – Kozmetička paleta od kamena iz G1-132 (Kk)  
(DCV).

### 3.5.8.5. Pinceta (*volsella*)

Još jedan u nizu predmeta koji su osim u kozmetici korišćeni i u farmaciji i medicini su pincete. Mogu biti različitih formi, od malih primeraka koji su zasigurno bili deo toaletnog pribora, do velikih pinceta, standardnih u repertoarima lekarskih instrumentarija. U ranijim periodima bile su korišćene i kao ukosnice. Ne treba zanemariti ni njihovu upotrebu pri vađenju fitilja iz uljanih lampi (Крунић 2000, 150).

Kozmetički primerci su u najvećem broju slučajeva napravljeni od bronzе, imaju krajeve ravno završene ili povijene ka unutrašnjosti, i glavna uloga im je bila u procesu depilacije (Sl. 80) (Крунић 1992, 17-18). Specifične su i po prstenu na suprotnom kraju, kojim su mogle biti okačene na nosač zajedno sa drugim kozmetičkim alatkama i nošene o pojasu (Sl. 81) (Stewart 2007, 76). Osnove takvih kompleta su, pored pinceta, bile i kašičice za čišćenje ušiju, dok su još mogli da inkorporiraju čistače za nokte, turpije, čačkalice za zube i strugalice. Toaletni kompleti do sada nisu otkriveni na teritoriji provincije Gornje Mezije (Крунић 2000, 61).



Sl. 80 – Pinceta od bronzе,  
lokalitet Pećine  
(DCV).

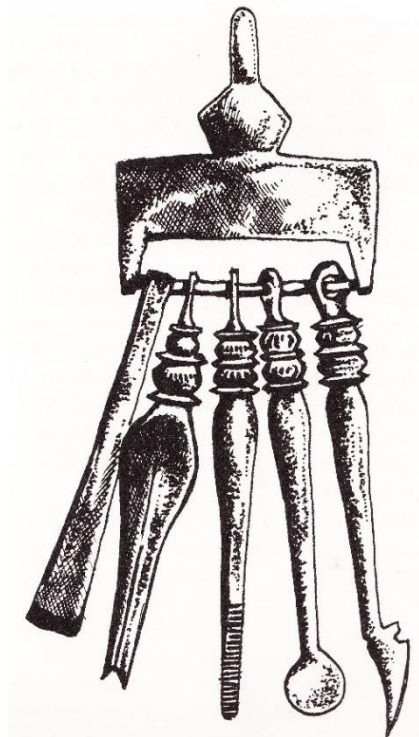

Sl. 81 – Set toaletnog pribora na privesku,  
Londonski muzej  
(prema: Stewart 2007, 77).



### 3.5.8.6. Strigil

Strigili su predmeti koji su u grčko-rimskom svetu imali nedvosmislene asocijacije na ličnu higijenu i kao takvi čest su nalaz u javnim kupatilima, gimnazijumima, lekovitim svetilištima, ali i grobovima (Kakish 2015, 63). Najčešće su bili izrađivani od bronzе i gvožđa. Prvopomenuti su liveni iz dva dela. Drška (*manubrium*) i strugalica (*ligula, canaliculus*) su tek naknadno bivali spojeni (Sl. 82). Oni od gvožđa kovani su u jednom komadu (Krunić 2020, 109).

Budući da predstavljaju materijalnu manifestaciju kulturološkog imperativa brige o telu, u zavisnosti od geografskog područja i vremenskog razdoblja tumače se kao pouzdani pokazatelji helenizacije i pripadnosti grčkom svetu ili kao indikatori procesa romanizacije. U antičko doba bili su korišćeni od strane muškaraca tokom sportskih aktivnosti, u termama, od strane žena kao deo toaletnog pribora, pogotovo u svrhu depilacije, a bitna je i njihova upotreba u domenu medicine (Bolla, Buonopane 2010, 417). Dva ili više strigila su, skupa sa posudom za ulje (*ampull olearia* ili *cista*), sunđerom (*spongia*) i kašikom za polivanje (*simpulum*), činili kompletne okačene o alku (Krunić 2020, 109).

Još u antičkoj Atini strigili su postali simbol ideala muškog građanina, onog koji je učestvovao u sportskim aktivnostima i vodio računa o telesnoj higijeni. Ovakvo simboličko značenje preuzeli su Etrurci i italški narodi. Međutim, njihova upotreba nije bila ograničena samo na pripadnike muškog roda, već su ih intenzivno koristile i žene, što je posvedočeno u grčkoj i etrurskoj umetnosti (Kakish 2015, 64). Ova okolnost bila je odlučujuća pri odluci da se i strigili uvrste u repertoar nalaza toaletne prirode koji su obrađeni u ovom radu. Ne treba gubiti iz vida ni činjenicu da su ovi predmeti predstavljali sastavne delove inventara grobova lekara. Tako su u Nimu (Francuska) otkrivena dva



Sl. 82 – Strigil od bronzе  
iz G1-96 (Pe)  
(prema: Спасић-Бурић 2015, 194).

primerka od stakla, verovatno korišćena za usitnjavanja preparata ili tretiranje bolnih mesta na telu, a poznate su takve funerarne celine i u Riminiju u Italiji (Kakish 2015, 64), kao i na prostoru provincije Donje Mezije (Ota 2016, 129). Stoga i strigili moraju biti sagledani kroz prizmu pratećih nalaza pre konačnog atribuiranja.

### 3.5.8.7. Češalj (*pecten*)

Češljevi su bili važan deo toaletnog pribora, podjednako kod žena i kod muškaraca, jer je neočešljana kosa smatrana znakom necivilizovanosti i krajnje neotesanosti (Kovač 2017, 136). Muškarcima su ovi predmeti koristili i za češljanje brade (Крунић 2000, 32). U doba ranog Carstva u upotrebi su bili manji, jednodelni, jednoredni ili dvoredni češljevi (Sl. 83). Kod primeraka sa dva reda zubaca je jedna strana služila za raščešljavanje, a druga za oblikovanje frizure (Крунић 2000, 32). Uglavnom su pravljeni od drveta i metala, dok su oni od kosti i roga jako retki. Luksuzni primerci izrađivani su od slonovače (Petković 1995, 21).

Tip češljeva od jelenjeg roga, konstruisan od tri dela pričvršćenih metalnim nitnama, nastaje tek tokom III veka (Petković 1995, 21), a prema nekim autorima i kasnije, tokom osme decenije IV veka (Sl. 84). Ovakvi primerci po pravilu se javljaju krajem IV veka u grobovima žena, često u nivou kolena, što sugerise da su čuvani u vrećici koja je visila sa pojasa. Na osnovu analogija sa prostora Barbarikuma vezuju se za naseljvanje različitih germanskih naroda (Bíró 2012, 23). Ostali su u upotrebi u nepromenjenom obliku vekovima nakon propasti rimske države (Крунић 2000, 32).

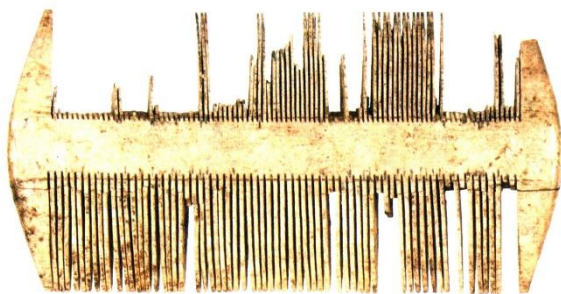

Sl. 83 – Dvoredni češalj od kosti  
Akvinkum, Mađarska  
(prema: Bíró et al. 2012, 6).



Sl. 84 – Češalj od jelenjeg roga,  
lokalitet Pećine  
(prema: Спасић-Ђурић 2015, 71).

\*\*\*

Na viminacijumskim nekropolama otkriveno je ukupno 156 grobova u sastavu čijih inventara se nalazio jedan ili više predmeta obuhvaćenih kategorijom toaletnog pribora. Veći broj čine grobovi sa kremacijom, njih 115, dok je preostalih 41 pripadalo inhumiranim pokojnicima.

Grobove sa incineracijom je pomoću numizmatičkog materijala bilo moguće bliže hronološki odrediti u 49 slučajeva. Najdominantniju grupu čine monete iskovane za vreme II veka (37), slede ih novci I (7) i III (5) veka. Veliki je hendikep potpuni izostanak izveštaja fizičkih antropologa za ovu veliku grupu grobova.

Kada se izuzmu predmeti generalnog pogrebnog kulta, najbrojniju grupu pratećih nalaza čine balsamarijumi i druge toaletne bočice od stakla, otkrivene u 33 celine. Naravno, većina ovih predmeta je takođe najverovatnije služila kao luksuzna zamena za keramičke posude, ali je realno očekivati da su bar neki od njih zadržali funkciju recipijenata za parfeme ili mirišljava ulja. Kovčežići su otkriveni u 28 grobova, ogledala u 18, a alat za pređenje vune u 9. Pribor za pisanje bio je deo inventara u četiri slučaja, svaki put se javljajući uz pikside, što još jednom naglašava multifunkcionalnost ovih predmeta i njihovu nepodobnost u određivanju rodne i starosne kategorije.

Toaletni pribor u 35 celina predstavljaju palete, u 31 spatule i štapići za uši, u 30 pikside, u 27 strigili, u 10 pincete, u 7 ljuštore morskih školjki i u 2 češljevi. U 23 sepulkralnih celina iz ove grupe otkrivena su dva ili više dela toaletnog pribora (najviše 5). Predmeti koji se najčešće javljaju u korelaciji su paleta i spatula, u 9 slučajeva. Ovakva kombinacija ne ukazuje nužno na kozmetičku funkciju, jer isto tako može biti korišćena u farmaciji, medicini, pa i slikarstvu. Sličan zaključak se nameće i kada je u pitanju zajedničko pojavljivanje pikside i spatula, koje su skupa otkrivene unutar 3 groba. Neophodno je prisustvo i drugih predmeta iz ženskog domena da bi se nedvosmisleno moglo zaključiti da se radi o sahrani udate ženske individue. Jako dobar primer predstavlja G1-15 (Kod bresta) čiji inventar, između ostalog čine: ostaci kovčežića, preslica od kosti, ogledalo od bronce, paleta od kamena, dve pikside od bronce i tri balsamarijuma od stakla (T. XXIX i XXX).

Ogledala od bronce su otkrivena u korelaciji sa ljušturama morskih školjki u pet funerarnih celina.<sup>107</sup> Ukoliko je tumačenje potonjih predmeta kao kozmetičkih kutijica

---

<sup>107</sup> Pećine: G1-41, G1-716 i G1-781; Više grobalja: G1-363 i G1-875.

opravdano, takva kombinacija nije iznenađujuća. Ogledala i recipijenti sa preparatima bili su neizostavni deo u procesu ulepšavanja, a njihova uloga tokom priprema neveste na dan venčanja već je spomenuta (Láng 2006, 155, Spasić-Đurić 2017, 83-84). Samim tim, postajali su predmeti sa naglašenim ličnim karakterom tokom života, i simboli uloge starateljke o porodici i domu u sepulkralnom kontekstu.

Treću najbrojniju grupu, u četiri slučaja, čine strigili i pikside (u jednom grobu po dva primerka). Na ovom mestu treba naglasiti da strigili u potpunosti odudaraju od obrazaca uočenih kod drugih delova toaletnog pribora. Najčešće se javljaju sami uz delove standardizovanih priloga u sklopu pogrebne ceremonije (lampe, posude od keramike, novac). Uz četiri groba u kojima su otkriveni uz pikside, treba dodati i onaj sa minijaturnom posudom od bronzne sa drškom od istog materijala. Takođe, u jednom od grobova sa piksidama otkrivena je minijaturna amfora od bronzne sa drškom (Sl. 85). Na kraju, mora se pomenuti i vanserijski nalaz sa početka XX veka, koji je, nažalost u međuvremenu nestao (Крунић 2000, 48). Radi se o sahrani izvršenoj u konstrukciji od opeka, prema opisu najverovatnije na lokalitetu Pirivoj. Pored bronzanog strigila, otkrivena je i antropomorfna posuda od bronzne (Vasić

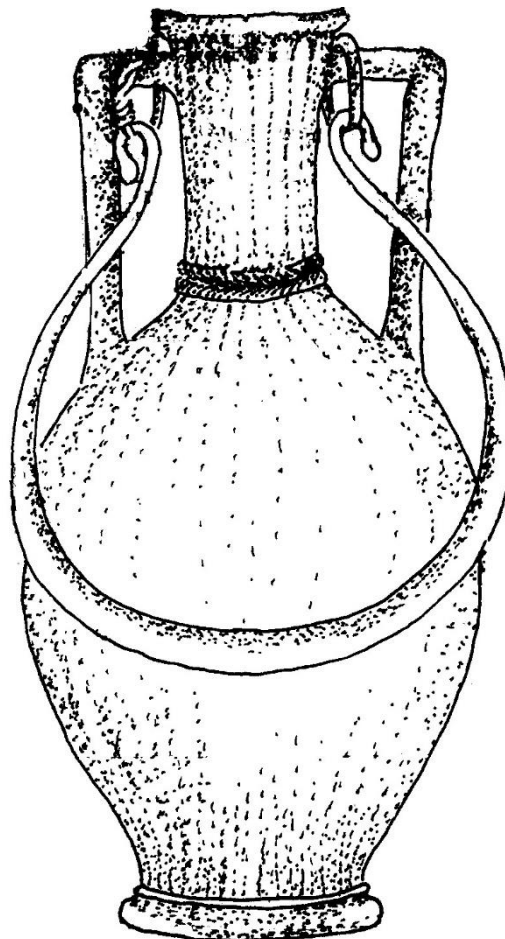

Sl. 85 – Minijaturna amfora od bronzne iz G1-24nv (Pe) (DCV).

1905). Sa ovim u vezi su rezultati istraživanja distribucije strigila na nekropolama Akvileje. Naime, na tom lokalitetu je u brojnim slučajevima zabeležena korelacija ovih predmeta i različitih recipijenata: ampula i aribalosa od bronzne. Ova pojava objašnjena je kao refleksija i materijalni izraz ideala grčkih atletskih nadmetanja u Avgustovo doba, te da simboliše pripadnost mladića određenoj starosnoj grupi ili „sportskoj asocijaciji“ (Giovannini 2015, 303). Kao što je već napomenuto, strigili i posude su često bili sastavni

delovi toaletnih kompleta, te u ovoj okolnosti i treba tražiti razloge za njihovo zajedničko pojavljivanje u arheološkom registru.

Budući da je najveći broj primeraka strigila iz Viminacijuma otkriven u grobovima datovanim u period II veka, sa hronološkim otklonom od gotovo čitavog stoleća u odnosu na Avgustovo vreme, gore pomenuta hipoteza ne može biti potvrđena bez detaljnijih analiza fizičkih antropologa. Neki od grobova su otkriveni tokom moderne epohe iskopavanja, tako da će biti dragoceni u razrešavanju iznesenih problema. Još jedna od teorija izloženih po pitanju strigila u grobovima vezuje ih za izraz pripadnosti rimskoj civilizaciji i pokušaj diferenciranja od „drugih“, necivilizovanih. Ono što je izvesno, bez obzira na simboliku, je da se strigili u najvećem broju javljaju u grobovima muškaraca (Butt Ronchetti, Mosetti 2010, 305), što ih čini potpuno neadekvatnim za pokušaj rekonstrukcije životnog toka žena.

\*\*\*

Pored toga što su delovi toaletnog pribora prisutni u grobovima skeletno sahranjenih pokojnika u daleko manjem broju, interesantno je da ove celine pokazuju i veću hronološku raznovrsnost, bar kada je reč o 16 sahrana koje je bilo moguće datovati. Tako su u kraj I veka opredeljena 2, u period II veka 6, a u period III veka još dve inhumacije. Zanimljivu okolnost predstavlja grupa od čak sedam sepulkralnih celina iz perioda kasne antike, odnosno IV veka. U pet grobova tako datovanih otkrivene su pikside od bronz, a u dva slučaja je fizički antropolog utvrdio da se radi o sahranama muških individua.<sup>108</sup> Dve pikside su imale dno znatno šire od otvora, što odgovara opisu kutijica za kockice (Kovač 2017, 134-135). Takođe, postoji mogućnost da se radi o mastionicama. Koja god interpretacija bila tačna, neminovno navodi na zaključak da pikside od bronz nisu relevantne kao marker roda ili starosne grupe.

Po jedan grob IV veka je uključivao paletu od kamena, odnosno kompozitni češalj. Treba napomenuti da i preostali takvi češljevi otkriveni na nekropolama Viminacijuma potiču iz kasnoantičkih celina. Jedna je datovana novcem druge polovine III veka, najverovatnije u produženoj upotrebi, u dva slučaja je hronološka pripadnost IV veku mogla biti pretpostavljena na osnovu tipa grobne konstrukcije, dok je jedan primerak otkriven skupa sa narukvicom od kosti. Takva kombinacija predmeta u grobnim

---

<sup>108</sup> Svi analizirani grobovi potiču sa starih iskopavanja.

inventarima karakteristična je za kasni IV vek. Primerci trodelnih češljeva od jelenjeg roga otkriveni u Viminacijumu poklapaju se sa opšteprihvaćenim datovanjem za ovaj tip predmeta. Na ovom mestu treba se podsetiti činjenice da se ovi predmeti vezuju za pripadnice germanskih plemena koje su se naselile na prostor Carstva. Stoga kompozitne češljeve nije moguće koristiti za određivanje pripadnosti žena određenoj staronj kategoriji u okviru životnog toka, budući da potiču iz posve različite kulturne pozadine.

Za dvadeset grobova skeletnih pokojnika koji su sahranjeni sa delovima toaletnog pribora dostupni su izveštaji fizičkih antropologa, ili makar posredni pokazatelji individualne starosti. Očekivano najbrojniju grupu čine sahrane odraslih žena, ukupno osam. Slede ih individue koje su u terenskom dnevniku opisane kao deca (5). Ukupno 4 groba sadržalo je osteološke ostatke odraslih muškaraca, a jedan odrasle individue neodređenog pola. U dve celine bili su sahranjeni subadulti, za jednog od kojih je procenjeno da je u trenutku smrti bio star između 15 i 19 godina.

Pored dve pomenute sahrane muškaraca sa piksidama, ili radije mastionicama od bronzе, još jedna muška individua je sahranjena sa ogledalom i fragmentom spatule, a muški pokojnik star do 45 godina je kao prilog imao pincetu.

Tri sepulkralne celine su sadržale dva, a jedna tri predmeta koji mogu biti interpretirani kao delovi toaletnog pribora. U jednom slučaju se radi o paleti i spatuli, u drugom o dve pikside. Preostale dve sahrane, koje su pripadale pokojnicima „dečjeg“ uzrasta, iznedrila su identične delove toaletnog pribora, u jednom slučaju dva štapića za uši i spatulu od kosti, u drugom po jedan štapić i spatulu.

Još treba napomenuti grob u kome je uz paletu od kamena otkrivena i kutija od kosti unutar koje su se nalazile kuglice i štapići (Vg G1-193) (Sl. 86). Ovakav tip kutija, skupa sa srodnim primercima od bronzе naziva se *loculus*. Ime duguju pregradama i odeljcima u unutrašnjosti kutije. Mogle su biti korišćene za čuvanje medicinskog instrumentarija i



Sl. 86 – Koštana kutija iz G1-193 (Vg) (prema: Спасић-Ђурић 2015, 197).

medikamentata, kozmetičkih preparata i toaletnog pribora, nakita, ali i boja koje su slikari upotrebljavali.

Nažalost, ne možemo polemisati o prirodi sadržaja kutijice, pa se tako podjednako može raditi o lekovima, kozmetičkim preparatima ili pigmentima. Paleta bi bila očekivani deo pribora u oba slučaja.

Distribucija toaletnog pribora u grobovima skeletno sahranjenih pokojnika dodatno apostrofira zaključak već iznet pri razmatranju pojave ovih predmeta u grobovima sa kremacijom. Usamljeni primeri, kao i kombinacije onih predmeta koji mogu imati svoju funkciju u različitim profesijama podjednako kao i u službi ulepšavanja ne mogu biti presudan faktor za određivanje roda ili starosne kategorije. Takve tvrdnje se mogu izneti samo u slučaju prisustva predmeta čiji je interpretativni karakter nedvosmislen. Primer za takvu sahranu inhumirane pokojnice predstavlja G-44 sa lokaliteta Rit u kome su otkriveni sledeći artefakti: pršljenak od stakla, ogledalo od bronzne, naušnica od zlata, dve pikside od bronzne, perla od ćilibara, pločasti predmet od kosti sa perforacijom u sredini, dva bronzana novca od kojih je jedan iskovan za vreme vladavine Kaligule i lampa od keramike. Antropološkom analizom utvrđeno je da je u pitanju osoba ženskog pola, preminula nakon 50. godine života (T. XXXI). Uzevši u obzir da su nalazi bili grupisani uz noge pokojnice, može se pretpostaviti postojanje *cistellae* ili vrećice koji su se dezintegrisali.

### **3.5.9. Ukosnice sa figuralno modelovanim glavama**

Ukosnice su detaljnije obrađene u odeljku 3.2.3. ovog rada, gde je pokazano da i pored toga što su pouzdan pokazatelj roda, ne mogu biti korišćene kao definitivni argument u atribuiranju određenoj starosnoj grupaciji, budući da su ih mogle koristiti pripadnice druge starosne kohorte, dok su bile neizostavni deo materijalne kulture vezane za treću i četvrtu kategoriju. Međutim, tri konkretna tipa ukosnica sa figuralno modelovanim glavama, moraju biti posebno razmotrene u cilju sagledavanja simboličkih razloga za izbor figuralnih predstava. Radi se o ukosnicama sa glavama u vidu šake, ženskog poprsja i stidljive Venere.

### 3.5.9.1. Ukosnice sa glavom modelovanom u vidu šake

Ukosnice sa glavom modelovanom u vidu šake spadaju u red ne tako čestih nalaza, ali zapaža se njihova ravnomerna geografska distribucija na prostoru celog Carstva.<sup>109</sup> Takva situacija dovođena je u vezu sa postojanjem znanja o simboličkom značenju ovog predmeta, koje su posedovali majstori i nosioci predmeta naseljeni u različitim delovima rimske države, što bi dalje impliciralo pripadnost određenom sistemu verovanja, odnosno kultu (Eckardt 2014, 156).

Predstavljena je po pravilu desna šaka koja palcem i kažiprstom u najvećem broju slučajeva drži mali loptasti predmet (Sl. 87), identifikovan na različite načine: kao piniya, jabuka, nar, jaje, maslina, lešnik, komad tamjana ili biser (Bíró 2007, 81; Kovač 2017, 176). Svi ovi predmeti dovode se u vezu sa plodnošću i imaju apotropejske moći. Jabuke su, kao i narovi, često prikazane u rukama žena i devojaka na nadgrobnim spomenicima, sa simbolikom plodnosti, izobilja i regeneracije (Eckardt 2014, 170-171). Na određenom broju primeraka ukosnica sa šakom predstavljena je zmija obmotana oko zgloba. Ova životinja takođe je bila simbol plodnosti (Bíró 2007, 89).

Sličnost ovih predmeta sa votivnim šakama od bronze, korišćenim u kultovima bogova Sabazija i Jupitera Dolihena, navela je veliki broj istraživača da i ukosnice sa šakama dovedu u vezu sa pomenutim božanstvima (Petković 1995, 33; Hamat 2013; Kovač 2017, 176). Votivne šake Sabazija, tračko-frigijskog sinkretičkog božanstva bile su posebno privlačne za takva tumačenja, imajući u vidu neke od predstavljenih atributa. Naime, na šaci prikazanoj u gestu blagosiljanja



Sl. 87 – Ukosnica od bronze iz G1-20 (Nkl) (DCV).

<sup>109</sup> Do naših dana očuvali su se mahom samo primerci od kosti, bronze i plemenitih metala, ali je potvrđeno postojanje primeraka od drveta (Bartus 2012, 205), što navodi na zaključak da su korišćene u većoj meri nego što je to vidljivo u arheološkom registru.



(*benedictio latina*), sa palcem, kažiprstom i srednjim prstom izdignutim, neizostavni motiv je zmija obmotana oko zgloba, a česta je i predstava pinije na palcu (Sl. 88). Međutim, rani datumi javljanja ukosnica sa šakom u severozapadnim provincijama Carstva, kao i odsustvo drugih atributa kulta (gušteri, žabe, kornjače, skiptri, posude i oltari), čine ulogu ovih predmeta u poštovanju Sabazija malo verovatnom (Eckardt 2014, 166).



Sl. 88 – Votivna šaka boga Sabazija  
Avenš, Švajcarska  
(prema: Eckardt 2014, 167).

Votivne ruke darovane Jupiteru Dolihenu, sa druge strane, ukrašene su predstavama ovog boga, te njegovih atributa i svetih životinja, dok se na neukrašenim primercima nalaze posvete dedikanata (Eckardt 2014, 166). Jupiter Dolihen, sinkretičko istočnjačko božanstvo, bio je vrhovni bog neba, a smatran je za zaštitnika bojnog polja, gvožđa i oružja od gvožđa, i kao takav veliki broj sledbenika je nalazio u redovima rimskih legija (Jovičić 2013, 537). Imajući u vidu karakter Jupitera Dolihena, izbor njegove simbolike na predmetima ženskog domena, koji se u sepulkralnom kontekstu javlja isključivo uz žene, postaje krajnje diskutabilan.

Da simboliku ukosnica sa šakom prvenstveno treba tražiti u sferi konstruisanja identiteta stanovnika Rimskog carstva, dodatno potvrđuje izbor upravo ovog predmeta u krug *mundus muliebris*-a predstavljenog na funerarnom reljefu izvesne Afe iz Gekčesua u Turskoj (Sl. 89). Pored ukosnice sa šakom prikazani su još ogledalo, lunulasti privesci, toaletne bočice, preslica, vreteno i ukosnica sa loptastom glavom. Na spomeniku se jasno vidi da šaka drži loptasti predmet.

Iz razloga minijaturnih dimenzija kuglice koja se nalazi među prstima, u najvećem broju slučajeva nije moguće jasno utvrditi o kom predmetu se zapravo radi. Jabuka je među najčešće predlaganim

rešenjima, i ukoliko je ona zaista predstavljena na ukosnicama, može se dovesti u vezu sa Venerom (Јовановић 2000, 13). Ukosnice sa šakom su u literaturi u nekim slučajevima i jesu tumačene kao votivni darovi ovoj boginji (Petković 1995, 33). Običaj paljenja tamjana je u staru Grčku stigao sa kultom Afrodite. Ovidije je prokomentarisao da je ta praksa siguran naći osiguravanja naklonosti Venere, a još treba i spomenuti bronzanu statueta boginje lepote, izloženu u Kulturnoistorijskom muzeju u Beču, gde ona drži sferu za kađenje prstima desne šake sa istom gracilnošću kao na ukosnicama (Bíró 2007, 88).

Međutim, postoji i određeni broj primeraka na kojima se u šaci nalaze drugi predmeti, koje je moguće jasno identifikovati, i koji mogu biti od velike pomoći u pokušaju razrešenja simbolike ukosnica sa šakom. Radi se o prikazima ogledala, češlja i morske školjke (Sl. 90), gde treba pridodati i viminacijumski primerak iz G1-415 (Više grobalja), na kome je u šaci prikazana sandala (Sl. 91). Svi pobrojani predmeti su standardni deo repertoara *mundus muliebris*-a, gde ogledala i češljevi svedoče o ulepšavanju kao mehanizmu oblikovanja tela u skladu sa civilizacijskim idealima i normama, sandala je izraz brige i posvećenosti domaćinstvu (vidi pododeljak 3.5.10), a



Sl. 89 - Predstava ukosnice sa šakom kao dela *mundus muliebris*-a, Gekčesua, Turska (prema: Bartus 2012, 233, Fig. 7).

školjka predstavlja snažan simbol ženskog koncepta i atribut Venere. Kada se govori o atributima ove boginje, jedan od neizostavnih je i ogledalo.

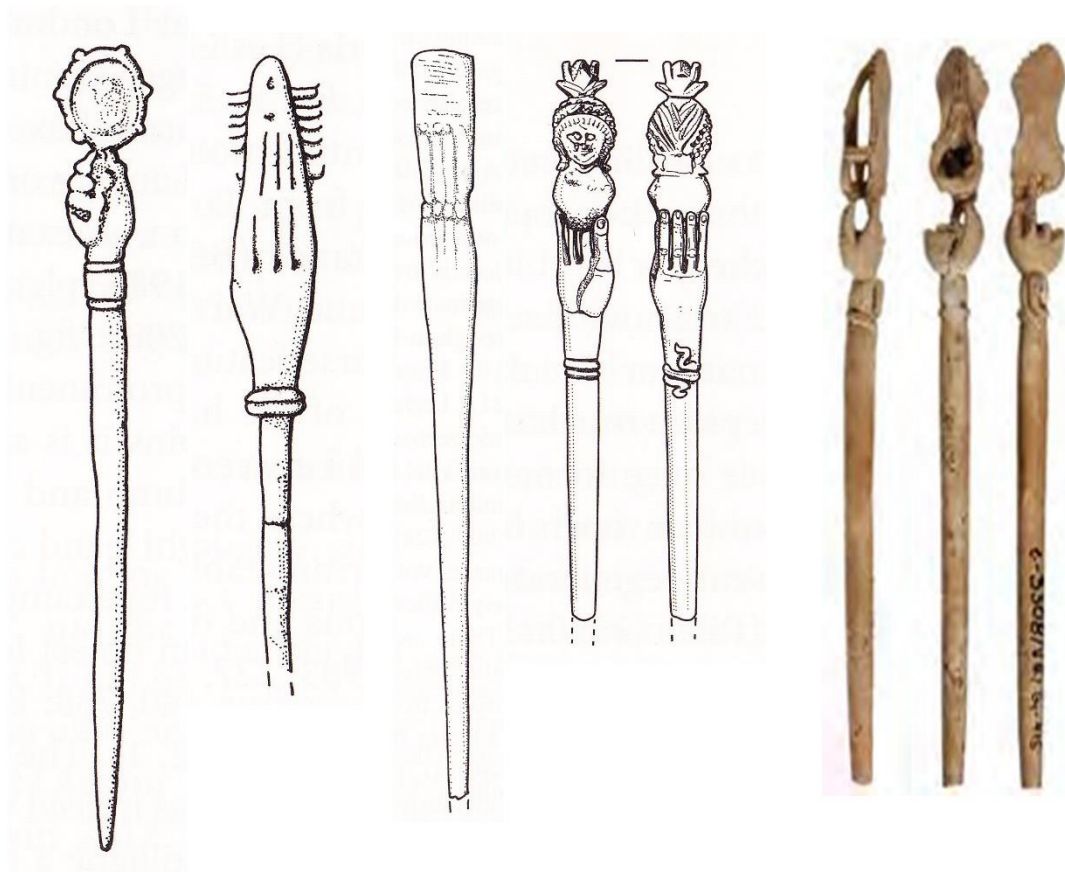

Sl. 90 – Ukosnice sa prikazom šake koja drži: ogledalo (Lion, Francuska), češalj (nepoznato nalazište), tablicu za pisanje (Lion, Francuska) i bistu boginje Izide (London, Engleska)

(prema: Bartus 2012, 233, Fig. 7).

Sl. 91 – Ukosnica sa prikazom šake koja drži sandalu iz G1-415 (Vg)

(prema: Спасић-Ђурић 2015, 196).

Izbor ovakvih predstava na izuzetno ineresantan način naglašava ženske vrline. Na ukosnici, predmetu koji je sam po sebi deo *mundus*-a, korišćenoj za prikupljanje kose u cilju izbegavanja etiketiranja individue kao necivilizovane ili seksualno neobuzdane, prikazani su predmeti koji šalju dodatnu, simboličku poruku o ženi koja je nosi. Ona se brine o porodici i sebi, i u društvu koje ume da „pročita“ značenje određenih simbola, to je svakome bilo jasno.

Ovde treba još spomenuti ukosnice na kojima je u šaci prikazan pločasti predmet, interpretiran kao tablica za pisanje (Sl 90). Iako izražavanje „rimskosti“ kroz pribor za pisanje nije nužno vezano za žene, bitno je istaći da je opismenjavanje bilo nezaobilazan

deo odgoja devojaka (barem onih iz viših društvenih staleža), u cilju formiranja osobe koja će biti prijatna sagovornica svome suprugu. Poslednja grupa ukosnica na koju će biti obraćena pažnja donosi prikaz šake u kojoj se nalazi ženska bista. Samo u dva slučaja su predstavljene žene identifikovane: Izida na ukosnici iz Londona (Sl. 90), i Kibela na onoj otkrivenoj u zapadnoj Anadoliji. U svim drugim slučajevima radi se o neidentifikovanoj boginji ili carici (Bartus 2012, 210). Ukosnice sa prikazanim poprsjima žena takođe šalju jasnu simboličku poruku o nositeljki predmeta, o čemu će više reči biti u narednom odeljku.

U svetlu svih iznetih činjenica jasno je da interpretacija ukosnica sa šakom kao predmeta kulta istočnjačkih bogova Sabazija i Jupitera Dolihena mora biti odbačena. Na trenutnom stepenu naših saznanja o ovim predmetima najprijemčivijom se čini mogućnost da se radi o ruci boginje Venere, zaštitnice ženskog roda i otelotvorenja ženskog koncepta.

Na isti način na koji su određeni delovi *mundus muliebris*-a našli svoje mesto u šaci pretpostavljene boginje, zapaža se reverzibilni fenomen, gde je šaka predstavljena na drugim predmetima vezanim za ženski domen. U prvom redu se to odnosi na tip ključeva čija distribucija je ograničena na provinciju Galiju. Radi se o predmetima dužine do 60 mm, najverovatnije korišćenim za zaključavanje kovčežića i kutija, koji su sami po sebi nezaobilazni deo lične svojine jedne udate žene. Gornji deo ovih ključeva modelovan je u vidu šake koja u prstima drži loptasti predmet (Eckardt 2014, 162-163). Zagonetan je razlog lokalizovanog geografskog pojavljivanja takvih ključeva, imajući u vidu da je simbolični izraz brige o domaćinstvu materijalno manifestovan upravo kroz ove artefakte širom Carstva. Isto tako, poznate su preslice sa vrhom modelovanim u vidu šake (Bíró 2012, 22). Simbolika pribora za pređenje vune detaljno je obrazložena u pododeljku 3.5.3.

\*\*\*

Na nekropolama Viminacijuma otkriveno je ukupno 11 grobova čiji je inventar uključivao ukosnice sa glavom modelovanom u vidu šake. U osam slučajeva radi se o grobovima kremiranih pokojnika, a u preostala tri pokojnici su bili inhumirani. Šest igala izrađeno je od kosti, a pet od bronz. Zmija je obmotana oko zgloba kod četiri primerka, u šest slučajeva u prstima se nalazi kuglica, u jednom već pomenuta sandala, dok su ostale igle oštećene usled izlaganja vatri na lomači.



Bronzani novac je otkriven u svega tri groba kremiranih pokojnika. U dva slučaja radi se o monetama iskovanim krajem I veka, a u jednom u periodu prve polovine II veka. Ovakvi datumi generalno odgovaraju periodu za koji je posvedočena najintenzivnija upotreba ovog tipa ukosnica (Eckardt 2014, 159), mada se javljaju sve do IV veka (Petković 1995 33).

Prateći nalazi u grobovima sa kremacijom predstavljaju očekivani spektar materijalne kulture koji se dovodi u vezu sa udatim ženama. U četiri celine otkrivene su toaletne bočice od stakla, u tri šivaće igle, u po dve metalni delovi kočežića i ogledala, dok su u po jednom grobu otkriveni: preslica od stakla, ukosnica sa ženskom bistom, spatula, kašika od kosti, piksida od bronz, prsten od gvožđa, perla od ćilibara, bula od bronz i žeton od kosti. U jednom od grobova otkriven je predmet od kosti, za koji jedinu analogiju predstavlja identičan primerak sa nekropole Guberevac-Gomilice na Kosmaj, gde je interpretiran kao koštana turpija (Глумац 2014, 117, сл. 145).

Fizičko-antropološki izveštaji dostupni su samo za tri groba sa ostacima kremiranih pokojnika, a stepen fragmentovanosti i očuvane količine kostiju omogućili su jedino da se utvrdi da se radilo o adultnim individuama, od kojih je jedna imala „do 40 godina starosti“.

Kada su u pitanju grobovi sa inhumacijom, pre svega se mora istaći da su dva konteksta nalaza krajnje diskutabilna. U prvom slučaju (Pećine, G-5385) terenski dnevnik navodi da je igla „nađena na 0,10 m iznad groba“. Drugi grob (Pećine, G-2226) još je problematičniji budući da je pokojnik bio položen na stomak a nedaleko od lobanje je otkriven samo manji fragment igle sa šakom, koja je verovatno u ovu celinu dospela sekundarno.

Treći grob (Više grobalja, G-609) predstavlja sahranu unutar konstrukcije od opeka. Nažalost, u nekom trenutku u prošlosti pretrpeo je pljačku pa je upitno da li su predmeti dislocirani sa originalne pozicije, kao i da li je inventar kompletan. Analizom fizičkog antropologa je utvrđeno da je u grobu sahranjena ženska individua stara između 40 i 50 godina. U predelu glave nalazila se ukosnica od kosti, a u levom delu kovčega grupa predmeta za koje se može pretpostaviti da su dislocirani tokom pljačke pre koje su se mogli nalaziti unutar *cistellae*. O njenom postojanju svedoči fragmentovana drška, kao i mali amorfni komadi bronz u predelu ramenog pojasa. Ispod levog femura nalazio se prsten od belog kamena, na mestu kostiju leve potkolenice koje nisu otkrivene unutar

groba preslica od kosti, a u predelu stopala bronzana igla sa glavom modelovanom u vidu šake. Na levoj podlaktici nalazila se fragmentovana narukvica od tordirane bronzane žice.

Analiza distribucije ukosnica sa šakom na viminacijumskim nekropolama svrstava ih u red predmeta sa izrazitim konekcijama sa pripadnicama četvrte starosne kategorije i čini ih pouzdanim alatom za rekonstruisanje životnog toka.

### ***3.5.9.2. Ukosnice sa glavom modelovanom u vidu ženskog poprsja***

Prikazivanje ženskih poprsja na ukosnicama ima svoje korene u etrurskoj kulturi, a ovi predmeti ponovo dobijaju na popularnosti tokom ranocarskog perioda. Smatra se da su na njima predstavljene carice koje su bile uzor za ženski portret u umetnosti i ideal lepote za stanovnice Carstva (Petković 1995, 34). Postoje i mišljenja da se radi o predstavama boginja ili portretima pokojnica (Kovač 2017, 180).

Iako postoje dve ukosnice sa šakom i bustom kod kojih su predstave prepoznate kao boginje Izida i Kibela (Bartus 2012, 210), najverovatnije je da se ipak u većini slučajeva radi o portretima carica. Na ovakav zaključak ponajviše upućuje činjenica da je na primercima koji su izrađeni sa većom pažnjom moguće prepoznati frizure karakteristične za pripadnice imperijalnih porodica različitih dinastija. Ova okolnost ih čini i jako pogodnim materijalom za datovanje budući da su frizure carica izuzetno hronološki osetljive (Petković 1995, 34).

Pored pomenutih objašnjenja za izbor portreta supruga vladara na predmetima toaletnog karaktera, treba istaći i interpretaciju već iznesenu prilikom diskusije o ćilibarskoj preslici sa lokaliteta Nad Klepečkom (G-91). Carica je bila ultimativni uzor za svaku stanovnicu Carstva, budući da je bila otelotvorenje ženske vrline, a žena koja bi nosila predmet modelovan na ovaj način signalizirala bi zajednici da živi i ponaša se u skladu sa takvim idealima.

U Viminacijumu je unutar grobnih celina otkriveno svega 6 ukosnica sa glavom modelovanom u vidu ženske biste (Sl. 92). Pet potiče iz grobova kremiranih pokojnika, a jedna je otkrivena uz skeletno sahranjenu individuu. Nažalost, ni za jednu funerarnu celinu nisu dostupni izveštaji fizičkog antropologa. Pet primeraka ima složene, visoke frizure, tipične za vremenski raspon kraja I i početka II veka (Croom 2000, 99). Šesta ukosnica ovog tipa izvedena je sumarnije i stilizovanije, pa nije moguće utvrditi o kakvoj

se tačno frizuri radi, ali ovaj grob je datovan monetom imperatora Hadrijana, što je svrstava u isti period kao i ostalih pet artefakata.



Sl. 92 – Ukosnice sa glavama u vidu ženskog poprsja sa nekropola Viminacijuma (fotografije prema: Спасић-Ђурић 2015, 80; 196) (crteži: DCV).

Uz igle sa poprsjem u grobovima kremiranih pokojnika nalaženi su još i: balsamarijumi od stakla (u 4 celine), igle (5, u 3 slučaja šivaće), ostaci kovčežića (2), ukosnica sa glavom modelovanom u vidu šake koja drži sandalu, reljefno ogledalo,

pršljenak od stakla, spatula od kosti, piksida, torbica sa splepljenim zlatnim listićima i prsten od ćilibara.

Pobrojani predmeti spadaju u deo materijalne kulture očekivane u grobovima odraslih žena. Posebno dobar primer je G1-864 sa lokaliteta Više grobalja (T. XXI). Inventar ove celine pored ukosnice sa sumarno izvedenom ženskom bistom čine još dve igle, jedna koštana sa ravno zasečenom glavom, i druga fragmentovana, od srebra sa tordiranim delom ispod nedostajuće glave. Otkrivena su i tri predmeta sa jasnim konotacijama sa četvrtom starosnom grupom: reljefno ogledalo, pršljenak od stakla i *cistella*. Predmete koji su deo pogrebnog rituala čine lampa od keramike sa pečatom FESTI, kao i novac od bronzne iskovane za vreme cara Hadrijana.

Kao što se može videti na osnovu njihove distribucije u grobovima kremiranih pokojnika, igle sa glavama modelovanim u vidu poprsja čine se predmetima sa jasnim rodnim i starosnim konotacijama, međutim takva tvrdnja dovedena je u pitanje kada se u obzir uzme i jedini nalaz tog tipa otkriven uz skeletno sahranjenog pokojnika. U pitanju je grob slobodno ukopane individue otkriven na lokalitetu Više grobalja. Terenski dnevnik navodi da se radi o dečjoj sahrani, bez detaljnijih podataka. Dužina skeleta od 0,70 m upućuje na individuu mlađu od godinu dana, čemu u prilog govori i inventar groba, karakterističan za preminule pripadnike najmlađe starosne kategorije.

Standardan repertoar grobnih priloga čine tri krčaga i jedna lampa od keramike položeni kod stopala i novac od bronzne u ustima, kovani za vreme flavijevske dinastije. Uz lobanju je otkrivena kružna pločica od bronzne sa dve perforacije, a uz bok najmanje osam ljuštura morskih školjki. Iako poslednjepomenuti nalazi nisu otkriveni na istom mestu mogu predstavljati skromni primer *crepundia*. Nad karličnom regijom pokojnika otkriveno je devet igala, od kojih su osam šivaće igle od kosti, najverovatnije u funkciji učvršćivanja pokrova u koji je telo bilo umotano.

Deveta igla predstavlja ukosnicu sa glavom modelovanom u vidu ženskog poprsja sa frizurou u maniru portreta carica kraja I i početka II veka, što je u skladu sa novcem otkrivenim u grobu. Uzrast sahranjene individue isključuje mogućnost korišćenja ovog predmeta u originalnoj funkciji, o čemu uostalom svedoči i lokacija nalaza. U sličnim slučajevima najčešća je interpretacija o izražavanju neispunjenog potencijala preminule osobe. Interesantno bi bilo putem DNK analize utvrditi da li se radi o sahrani deteta



ženskog pola, što bi i bilo jedino očekivano pri takvom objašnjenju. Nažalost, skelet nije dostupan za izučavanje.

Iako ukosnice sa ženskim bistama imaju snažno simboličko značenje u izražavanju ženske vrline, nalaz u grobu novorođenčeta poziva na oprez pri interpretaciji, te je neophodno njihovo sagledavanje u kontekstu i korelaciji sa drugim delovima grobnog inventara.

### 3.5.9.3. Ukosnice sa glavom modelovanom u vidu Stidljive Venere

Poslednja kategorija ukosnica sa figuralno modelovanim glavama predstavlja primerke izrađene u vidu Stidljive Venere (Venus Pudica). Predmeti ovakvog tipa svoje korene imaju u helenističkom periodu, a u rimskoj civilizaciji karakteristične su za ranocarski period I i II veka. Primeri provincijske proizvodnje, lošijeg kvaliteta i stilizovane izrade, javljaju se i u prvoj polovini III veka (Petković 1995, 33-34).

Simbolika izbora pomenute scene je prilično jasna, budući da je Venus Pudica afirmisala moral, konzervativne vrednosti, porodicu i brak (Спасић-Ђурић 2001, 169-170). Žena koja je nosila ovakvu ukosnicu slala je signal da se vodi ovim načelima, što je zajednica od nje i očekivala.

Ukosnice ovog tipa otkrivene su u svega dve sepulkralne celine (Sl. 93), i nažalost u oba slučaja kontekst nalaza je diskutabilan, budući da su igle najverovatnije u grobove dospеле sekundarno. U prvom slučaju radi se o sahrani devojke stare između 12 i 15 godina (Vg G-939), sa ogrlicom od gagata, bulom,

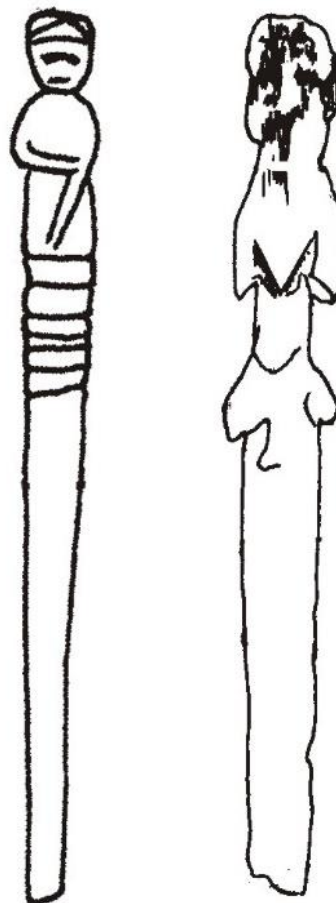

Sl. 93 – Ukosnice sa prikazom Stidljive Venere (Vg G-939 i G-1447) (DCV).

balsamarijumima od stakla, žetonima i kockicama za igru i iglama sa loptastim glavama. U grobu je otkriven i fragment ukosnice sa sumarno izvedenom stidljivom Venerom, koji je u pomenuti grob najverovatnije dospelo negiranjem starije sepulkralne celine. I drugi primerak ovakve ukosnice je fragment, otkriven u grupnoj sahrani 11 individua (Vg G-1447).

### 3.5.10. *Obuća sa ulošcima od plute*

Kožna obuća sa ulošcima od plute pojavljuje se kao deo inventara isključivo u grobovima žena (kako kremiranih, tako i inhumiranih), a čak je i na nadgrobnim spomenicima predstavljena kao deo *mundus muliebris*-a. Takođe, većina primeraka ovog tipa obuće otkrivena u naseljima ima male dimenzije i najverovatnije je pripadala ženama. Poznati su primerci iz Akvinkuma, Intercise i Đera u Mađarskoj, te Eša u Nemačkoj, Mangalije u Rumuniji itd. Često su praćeni i materijalnom kulturom koja se vezuje za žene, gde treba istaći preslicu od ćilibara iz Eša, kao i kompletan pribor za pređenje vune iz Mangalije (Pásztókai-Szeöke 2005, 159-163).

Predlagana su tumačenja ovakvih sandala kao obuće za kupanje, što je malo verovatno, imajući u vidu prirodu materijala od kog su izrađene. Verovatnijom se čini interpretacija Judit Pásztókai-Szeöke koja ih opredeljuje kao obuću predviđenu za korišćenje unutar kuće. Što se tiče polaganja ovih predmeta u grobove, najčešće ne na nogama pokojnica, već pored tela, predlagana su različita tumačenja. Deo istraživača video ih je kao predmete apotropejskog karaktera, dok su drugi autori smatrali da se radi o obući za put na drugi svet (Pásztókai-Szeöke 2005, 172-173). Međutim, nijedna od ovih teorija ne objašnjava razlog njihovog ekskluzivnog pojavljivanja u grobovima žena. Obuća za put podjednako bi bila potrebna i muškarcima, kao i zaštita i zalog za srećan put (Pásztókai-Szeöke 2005, 173-174).

Ukoliko se pomenuta pretpostavka o prevashodnoj upotrebi obuće sa ulošcima od plute u zatvorenom prostoru ispostavi kao tačna, može se doći do rešenja problema njihovog polaganja u grobove. Budući da je domaćinstvo smatrano prikladnim mestom za ženu, obuća namenjena nošenju unutar istog bi na simboličan način pokazivala da je ona uistinu vreme provodila u domu, što bi dalje impliciralo da se brinula o istom (Pásztókai-Szeöke 2005, 174-175). Više puta je napomenuto da je ta briga smatrana

jednom od najvećih ženskih vrlina. Iz istog razloga su papuče sa plutanim uloškom prikazivane na nadgrobnim spomenicima sa drugim predmetima vezanim za ženski domen: priborom za pređenje vune, ogledalima, češljevima, ukosnicama, ogledalima i toaletnim bočicama (Sl. 94), a takođe se najčešće javljaju u funerarnom kontekstu praćene pomenutim predmetima (Pásztókai-Szeőke 2005, 174).



Sl. 94 – Predstava sandala kao dela *mundus muliebrisa* na nadgrobnom spomeniku, Piza, Italija (prema: Stephens 2008, 115).

Na viminacijumskim nekropolama, obuća sa uloškom od plute otkrivena je samo u jednom grobu na lokalitetu Pećine (G-2047). Radi se o sahrani ženske osobe stare do 30 godina. Pokojnica je bila položena u olovni sarkofag unutar konstrukcije od opeka. Celina se nalazila unutar konhe grobnice trolisne osnove. Ljubica Zotović smatra da se

radi o grobnici tročlane porodice, budući da su u dve konhe nađeni grobovi žene i deteta, dok za treći prazan pretpostavlja da je sadržao grob muškarca visokog ranga (Zotović 1995, 340).

Bilo je moguće utvrditi da je pokojnica bila obučena u lanenu košulju, preko koje se nalazila haljina ili ogrtač od ljubičastog brokata protkanog zlatnim nitima. Na nogama su bile čarape i obuća od mrke kože (Голубовић 2000, 84). Oko stopala su otkriveni ostaci više pari obuće, kao i nekoliko uložaka od plute (Sl. 95). Ostatak grobnog inventara činili su preslica od drveta, igla od srebra, perle od zlatnog lima, boca od stakla, kao i balsamarijum od istog materijala koji je prilikom pljačke izvađen iz sarkofaga i ostavljen na njegovom poklopcu. Inventar, kao i širi kontekst nalaza odgovara pretpostavci da je tip sandala sa ulošcima od plute simbolično polagan u grobove udatih žena kao izraz ženske vrline i brige o domaćinstvu.



Sl. 95 – Ostaci obuće iz G-2047 (Pe)  
(prema: Спасић-Ђурић 2015, 214).

### **3.6. Materinstvo**

Rađanje zakonitih naslednika je, kao što je već više puta napomenuto, bilo glavni razlog za stupanje u brak, i tek po ostvarenju ovog cilja bračna zajednica je smatrana uspešnom. Takav bitni životni događaj označavao je novu fazu u životnom toku žene, od supruge postajala je majka. Bitna posledica ovog prelaza je da se od nje očekivalo da svoju ličnu svojinu ostavi u nasledstvo deci (Harlow and Laurence 2002, 84), što bi automatski značilo daleko manji broj predmeta koji su mogli biti položeni sa njom u grob. Prvenstveno se ovo odnosi na nakit, što je detaljnije obrađeno u poglavlju 3.3.1. Za očekivati je da predmeti izrazito ličnog karaktera, kakvo je vereničko prstenje i luksuzni pribor za pređenje nisu prosleđivani na sledeću generaciju.

Budući da je rođenje predstavljalo jedan od najbitnijih obreda prelaza u životu žene, nakon čega je smatrano da je žena ostvarila svoju primarnu ulogu na ovom svetu, nužno je postaviti pitanje o mogućnosti postojanja materijalne kulture koja je vezana za ovaj trenutak. Vrlo se verovatnom čini pretpostavka da bi osoba koja je prešla taj ultimativni stepenik na putu priznavanja od strane celokupne zajednice i društva, to želela da signalizira svojoj okolini putem određenih delova nošnje, nakita ili predmeta sa posebnom simbolikom.

Kao što je već rečeno na strani 179, Judit Pásztkai-Szeöke je grupu preslica sa predstavom ženske figure na kojoj je prepoznala prikaz ožiljka nastalog prilikom carskog reza okarakterisala kao simbole materinstva i plodnosti. Međutim, uzevši da su preslice dolazile u posed devojke još tokom priprema za venčanje, treba ih posmatrati kao simboličnu poruku o onome što je očekuje u životu i što se od nje očekuje.

Sa druge strane, pisani izvori nam donose informacije na osnovu kojih je moguće, izdvojiti dva vida materijalne kulture koji, u jednom slučaju posredno, a u drugom direktno, upućuju na to da je osoba u čijem posedu se nalaze ovi predmeti, rodila dete. To su komadi nakita sa biserima i amuleti od dečjih zuba.

#### **3.6.1. Biseri**

Nakit je, sam po sebi, kroz celokupni period rimske istorije, spadao u deo materijalne kulture sa izrazito rodnim konotacijama. Vezan je za ženski domen, dok je za

muškarce nošenje nakita smatrano izuzetno neprikladnim. Retki nalazi grobova individua muškog pola sa naušnicama smatraju se sahranama stranaca, osoba koje nisu pripadale rimskoj civilizaciji i kulturi (vidi stranu 100).

U odeljku 3.3 pokazano je da se grobovi sa neuobičajeno raskošnim repertoarom nakita mogu vezati za konkretnu društvenu kategoriju: neudate devojke ili udate žene koje nisu ostavile potomstvo. Međutim, postavlja se pitanje o postojanju pojedinačnih komada nakita koji bi mogli da upute na pripadnost određenoj starosnoj kohorti, pored vereničkog prstenja kome je već posvećena pažnja. Smatra se da za razliku od perioda Republike, kada je nakit predstavljao *ornamenta* u cilju isticanja statusa, bogatstva i položaja porodice, u doba Carstva žene dobijaju *ornamenta* za lične zasluge, među kojima je materinstvo bilo najvažnije (Kunst 2005, 127).

Valerije Maksim, sakupljač istorijskih događaja i anegdota, koji je stvarao za vreme vladavine imperatora Tiberija, donosi priču o Veturiji i Volumniji, ženama koje su sina, odnosno muža, Marcijusa, sprečile u pokušaju da napadne svoj grad Rim predvođeci vojsku Veja, početkom V veka p.n.e. Nakon toga, Senat je izdao poseban dekret kojim je naloženo da muškarci moraju na ulici skloniti sa puta ženama, budući su one više učinile za spas grada od muškog oružja, a naušnice su naglašene kao orden žena (Val. M. *Fact.* 5.2.1). Prednost data naušnicama u odnosu na drugi nakit, najverovatnije je praktične prirode, imajući u vidu da je, barem u teoriji, samo lice matrone smelo da bude vidljivo u javnosti. Sa druge strane, naušnice su deo nakita koji najmanje ometa osobu koja ih nosi u obavljanju svakodnevnih kućnih poslova (Kunst 2005, 136). Takvo objašnjenje korespondira sa arheološkim svedočanstvima, gde je par naušnica jedini nakit od plemenitih metala koji se može očekivati u grobovima odraslih žena, izuzimajući one sahranjene sa mirazom.

Međutim, kao što je već pokazano, naušnice nipošto ne smeju biti korišćene kao indikator pripadnosti određenoj starosnoj kategoriji, budući da se javljaju kod individua svih uzrasta, počev od novorođenčadi. Potrebna je studija koja bi uključila DNK analize da bi se utvrdilo da li se u slučajevima sahrana dece sa naušnicama radi samo o onoj koja su ženskog biološkog pola. Ukoliko bi to bio slučaj, što je vrlo verovatno, naušnice bi postale jedini deo grobnih inventara koji bi upućivao na pol deteta.

Ranocarski period je, kao što je već rečeno, doveo do pripisivanja novog značenja ženskom nakitu. Naime, Gaj Julije Cezar je, u sklopu mera koje su za cilj imale porast

nataliteta, doneo zakon kojim je nošenje bisera zabranjeno neudatim ženama, kao i onim udatim mlađim od 45 koje nemaju decu (Kunst 2005, 137). Plinije Stariji nas obaveštava da žene nose bisere na prstima ili po dva tri komada na naušnicama zvanim *crotalia* (zvečka), što upućuje na to da su stvarale zvuk zveckanjem pri kretanju. Najinteresantniji deo Plinijevog zapisa glasi:

*... lictorem feminae in publico nionem esse dictitantes.*

*kaže se da su oni (biseri) liktori žene u javnosti.*

(Plin. St. *HN*. IX.114)

Dakle, biseri su smatrani ženskim ekvivalentom liktora, pomoćnih službenika u pratnji magistrata prilikom njihovog pojavljivanja u javnosti (Bujuklić 2007, 426). Uzevši u obzir sve navedeno, nakit sa biserima bi trebalo očekivati u grobovima udatih žena, ali i onih starijih od 45 godina koje iz nekog razloga nisu ostavile potomstvo, što je bilo i pravno regulisano. Postavlja se i pitanje u kojoj meri je zakon poštovan. U mnogim slučajevima, konekcija između nakita sa biserima i materinstva potvrđena je na portretima mumija u Fajumu. Jedan od takvih primera može se videti na slici 96.

Bitno je napomenuti i da postoje pisani izvori koji svedoče o tome da biseri nisu bili ekskluzivno rezervisani samo za žene. Naime, imperator Neron ih je posedovao u velikim količinama,

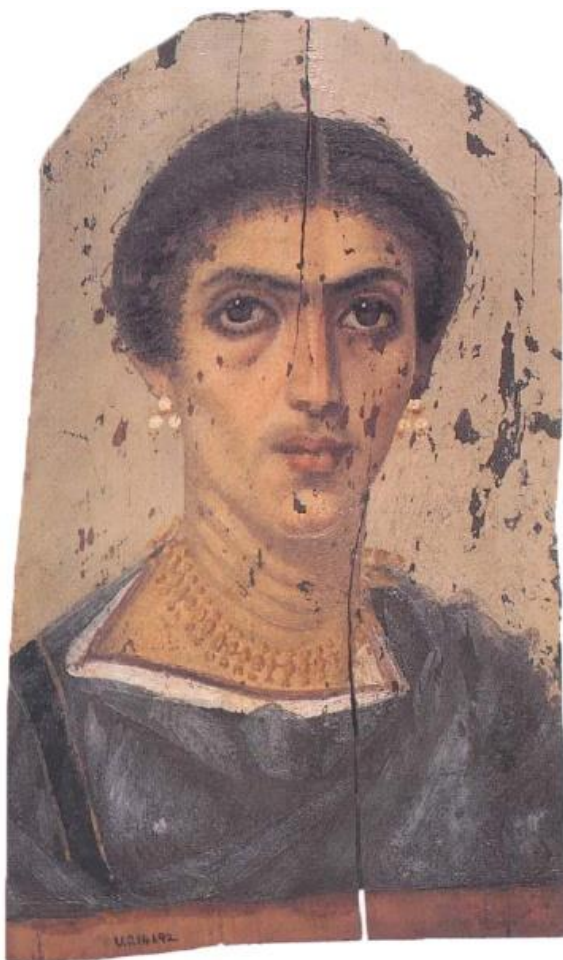

Sl. 96 – Portret pokojnice sa bisernim naušnicama, Fajum, Egipat (prema: Walker et al. 1997, 93).



ukrašavao je njima obuću, krevete, odaje za spavanje, štapove i maske glumaca, pio ih je rastvorene u vinu i bacao narodu, a na Kapitolu je zaveštao svoju prvu bradu ukrašenu sa najskupljim komadima bisera (Warmington 1928, 170). Naravno, u ovom slučaju se radi pre o izuzetku nego o pravilu, jer je ovakvu ekstravaganciju i rasipništvo sebi mogao da priušti srazmerno mali broj najimućnijih ljudi. Svakako, rodna atribucija sahrana sa nakitom sa biserima ne bi trebalo da bude dovedena u pitanje ovakvim primerima.

Na Viminacijumskim nekropoloma otkrivene su svega dve grobne celine koje su kao deo inventara imale naušnice sa biserima, i one će ovde biti detaljnije opisane. Dva su razloga za ovakvu situaciju. Prvenstveno, biseri su u rimsko vreme bili enormno skupi, čak najskuplji materijal ako je verovati Pliniju Starijem (Plin. St. *HN*. IX.106). Međutim, i njihov sastav je takav da se u kiselom zemljištu razgrađuju, pa je za očekivati da su bili u funkciji priveska bar na nekim naušnicama na kojima evidentno nedostaju.<sup>110</sup>

### ***Pirivoj, G1-31***

Radi se o sahrani kremiranog pokojnika, koja se svrstava u tip Mala Kopašnica-Sase II. Prilikom iskopavanja konstatovani su tragovi savremene pljačke, tako da inventar po svoj prilici nije potpun, i čine ga toaletna posuda od stakla, šunegle od gvožđa i jedna naušnica od zlata. Kačena je kukicom od žice savijenom u obliku slova „S“. Ukrasna glava izrađena je u vidu rozete i ukrašena tehnikom prolamanja, a u njenom središnjem delu nalazi se poliedarska perla od zelenog kamena. Ispod glave se nalazi horizontalna greda sa priveskom od tordirane žice, na čijem kraju je okačeno zrno bisera. Najverovatnije su se na naušnici nalazila još bar dva ovakva priveska, koji sada nedostaju (Sl. 97). Ovaj tip naušnica se datuje u period II-III veka (Milovanović 2018, 125).



Sl. 97 – Naušnica sa biserom,  
G1-31 (Pi)  
(DCV).

<sup>110</sup> Otvorena je mogućnost postojanja još nekih delova nakita sa biserima otkrivenih tokom starijih kampanja istraživanja Viminacijuma, budući da je taj materijal autoru bio dostupan samo putem crteža.



Interesantan je još izbor boje kamena na glavi naušnice. Latinska reč *gemma* nije označavala samo dragi kamen, već i pupoljak, što objašnjava pimat smaragda nad drugim kamenjem. Njegova boja je svakako simbolisala plodnost, rast i prosperitet (Berg 2002, 40), i kao takav bio je prigodan izbor za nakit devojaka i udatih žena.

Nažalost, nedostatak analiza fizičkog antropologa, kao i nepotpunost grobnog inventara ne dozvoljavaju donošenje bilo kakvih konkretnih zaključaka o ovoj celini. Toaletna bočica od stakla čini deo očekivanog repertoara nalaza udatih žena, ali isto tako može biti u funkciji pogrebnog rituala.

### ***Pirivoj, G-70***

Radi se o grobu pokojnika skeletno sahranjenog unutar konstrukcije formirane od ulomaka opeka. Antropološku analizu nije bilo moguće uraditi jer je od skeleta bila očuvana samo fragmentovana lobanja. Loša očuvanost skeletnog materijala posledica je fragilnosti kostiju, budući da se radi o pokojniku u prvim godinama, ako ne i mesecima života. Na ovo ukazuje i dužina unutrašnjosti grobnog kovčega, koja iznosi 87 cm.

Celina je bila intaktna, tako da je grobni inventar potpun i čine ga gvozdeni predmet nepoznate namene, novac od bronzne iskovan u viminacijumskoj kovnici za vreme vladavine imperatora Trajana Decija i par naušnica od zlata. U pitanju su primerci sa „S“ kukicom, na čijem se kraju nalazi poprečna osovina koja nosi perforirani biser (Sl. 98).



Sl. 98 – Naušnica sa biserom,  
G-70 (Pi)  
(DCV).

Slučaj G-70 dovodi pod znak pitanja teoriju o biserima kao nakitu nošenom isključivo od strane udatih žena. Međutim, na umu treba imati i datovanje ove celine. Kao što je već rečeno, ne može se sa sigurnošću tvrditi u kojoj meri je zabrana nošenja ovakvog nakita poštovana i neposredno nakon donošenja, u ranocarskom periodu, a svakako da su male šanse da je još uvek bila na snazi u drugoj polovini III veka.

\*\*\*

Na kraju, treba spomenuti i jedan izuzetak od pretpostavljenog pravila, gde je nevestama bilo dozvoljeno da na dan venčanja nose bisere, na taj način ističući svoju buduću ulogu majki (Kunst 2005, 138; McLaughlin 2014, 179). Zanimljivo je u tom pogledu ponovo se osvrnuti na sahranu u sarkofagu otkrivenu na lokalitetu Rit (G-148, strane 83-87). Srebrno ogledalo sa horizontalnom drškom modelovanom u vidu Heraklovog čvora, motiva sa snažnom simbolikom u obredima vršenim pri udaji, nalazilo se unutar vrećice ili torbice na koju je, između ostalog, bio našiven i veliki broj minijaturnih bisera. Na taj način, radilo bi se o komplementarnom izboru predmeta i materijala u cilju naglašavanja i prizivanja trudnoće i ostavljanja poroda.

Sa druge strane, treba na umu imati i hronološku determinaciju ove celine, budući da je sahrana izvršena tokom druge polovine III veka, kada se možda može govoriti o čisto dekorativnoj funkciji bisera, iako se predstave bisernih niski na freskama IV veka tumače kao prikazi Hristovih nevesti (Kunst 2005, 138), što je kontradiktorno retorici hrišćanskih spisatelja, jednoglasnih u osudi nošenja bisera (Batten 2014, 248-250).

### ***3.6.2. Amuleti od dečjih zuba***

Antički pisci su ostavili zapise o interesantnom običaju nošenja amuleta od dečjih zuba, koji na taj način svedoče o materinstvu nositeljke. Naime, Plinije Stariji kaže da su žene na rukama nosile prvi izgubljeni mlečni zub svojih sinova u cilju lečenja bolova intimnih delova tela, dok Elije Promotus preporučuje da žena na porođaju kod sebe ima zub prvorođenog deteta u cilju ubrzavanja pocesa (Faraone 2018, 65).

Na nekropolama Viminacijuma otkriven je samo jedan nalaz ovog tipa za koji se bez sumnje mogu odbaciti mogućnosti dospeća u grob sekundarno, zajedno sa ispunom, ili kremacije deteta uz odraslu osobu. U pitanju je G1-193, istražen na lokalitetu Više

grobalja. Radi se o sahrani kremirane individue u grobu tipa Mala Kopašnica-Sase II. Predmete vezane za pogrebni ritual čine dva novca od bronzine, oba iskovanu za vreme vladavine Antonina Pija. Grobni inventar čine još i par naušnica od zlata, fragment palete od kamena, spatula od kosti, prsten od gvožđa i toaletna kutija od kosti (T. XXVIII). Unutar toaletne kutije nalazio se mlečni zub deteta, dokaz o ostvarenoj ulozi preminule individue kao majke.

Jedinstveno svedočanstvo ovog tipa ostalo je sačuvano samo pomoću srećnih okolnosti koje su dovele do toga da kutijica ne izgori na lomači. Brojni su nalazi zuba dece u grobovima kremiranih pokojnika i po pravilu su tumačeni kao pokazatelj dvojne kremacije roditelja i deteta. Slučaj G1-193 upozorava i na drugi mogući vid interpretacije, te zub sam po sebi ne može biti pokazatelj sahrane deteta, već je neophodno prisustvo i drugih delova skeleta.

\*\*\*

Materinstvo je bilo poslednji bitni događaj tokom životnog toka žene, i njen identitet nije trpeo značajne promene sve do smrti, pa samim tim ne treba očekivati ni razlike u materijalnoj kulturi preko koje je taj identitet izražavan. Posebne slučajeve predstavljaju razvod i smrt partnera, koji su mogli da dovedu do nekoliko različitih ishoda: vraćanje u dom oca ili nekog drugog muškog rođaka, ponovne udaje ili odgajanja dece bez muža (Harlow and Laurence 2002, 85-90). Takve promene statusa mogle su imati posledice u pravno-imovinskom pogledu, međutim, nisu bile praćene promenom vizuelnog identiteta, tako da je razvedene žene i udovice nemoguće prepoznati kroz arheološku građu. Jedina informacija koja je dostupna kada se govori o udovicama, praktično neprimenljiva na izučavanje grobnih inventara, je da se od njih očekivalo da nose odeću tamnijih boja i da ne koriste nakit (Casamayor Mancisidor 2015, 236).

## 4. Sirovine upotrebljene za izradu grobnog inventara kao pokazatelj roda i životnog doba

Na primeru bisera pokazano je kako izbor sirovina od kojih su određeni delovi grobnog inventara izrađeni može ukazati na pol i životno doba. Predstojeće poglavlje donosi analizu artefakata izrađenih od dve materije: ćilibara i gagata, koji se dovode u vezu sa ženskim življem u doba antike. Na prevashodnu upotrebu ćilibara od strane stanovnica rimskog carstva upućuju pisani istorijski izvori, dok je razlog za izbor gagata njegova upotreba za izradu predmeta iz ženskog domena, kao i gotovo isključivo pojavljivanje u grobovima žena.

### 4.1 Ćilibar (*succinum, electrum, glaesum*)

*Proximum locum in deliciis, feminarum tamen adhuc tantum, sucina optinent, eandemque omnia haec quam gemmae auctoritatem; sane priora illa aliquis de causis, crystalina frigido potu, myrrhina utroque; in sucinis causam ne deliciae quidem adhuc excogitare potuerunt.*

*Sledeće mesto među luksuznim predmetima ima ćilibar, roba koja je, trenutno, tražena samo od strane žena. Sve tri poslednje pomenute sirovine nesumnjivo spadaju u red dragog kamenja; prve dve iz određenih opravdanih razloga; kristal, jer je pogodan za služenje hladnih napitaka, a posude od mure<sup>111</sup> za služenje napitaka koji su vrući ili hladni. Ali što se ćilibara tiče, čak ni raskoš nije bila u stanju da izmisli razlog za njegovu upotrebu.*

(Plin. St. HN. XXXVII.11)

Plinije Stariji u navedenom odlomku decidno navodi da je ćilibar bio materijal koji su isključivo koristile žene, što predstavlja jedinstveni primer vezivanja neke sirovine

---

<sup>111</sup> Posude od mure spadaju u red luksuznog posuđa koje je u Rim uvoženo sa istoka. Podeljena su mišljenja o prirodi materijala od kog su izrađena pa tako neki autori smatraju da se radi o porcelanu, dok je prihvaćenije mišljenje da je u pitanju neka vrsta kamena: oniks, ahāt ili koral (Chambers 1738, Murrhine). Prevod Plinijeve *Istorije prirode* na srpski jezik (Nevena Mrđenović, Dosije studio 2015) kategorizuje ovaj materijal kao fluorit.

za konkretni biološki pol. Nema opaski koje bi eventualno indicirale njegovu upotrebu od strane određene starosne grupe. U ovom odeljku biće analizirani predmeti od ćilibara otkriveni na nekropolama Viminacijuma u cilju provere tačnosti navedenih tvrdnji.

Naziv ćilibar (jantar, amber) podrazumeva više vrsta fosilizovane biljne smole, mada se pri korišćenju tog termina najčešće misli na baltički ćilibar (Палавестра, Крстић 2006, 10), koji je svakako i najzastupljeniji u korpusu predmeta izrađenih od ovog materijala datovanih u period Rimskog carstva. Takav zaključak nameće se i iz studioznog pristupa Plinija Starijeg u pokušaju da odredi poreklo ćilibara. Nakon pobijanja ranijih, grčkih teorija o provenijenciji ćilibara, on ispravno ukazuje na prostor Severnog okeana. Ovaj autor navodi i da je neobrađeni ćilibar iz Germanije stizao do Panonije (Plin. St. *HN*. XXXVII.13). Spektrometrijske analize predmeta izrađenih od jantara otkrivenih u Akvileji pokazale su da sirovina zaista potiče sa Baltika (Girardi Jurkić 2010, 163). Isti rezultat je dobijen i za uzorke iz Topuskog u Hrvatskoj (Šarić 1980, 137).

Ćilibar je jedinstven materijal, budući da se ne radi o mineralu, već o fosilu. Najčešće je u nijansama žute, narandžaste i crvene boje, ima odsjaj, prijatan je na dodir, a kada se trlja postaje naelektrisan. Gori belim plamenom i ima prijatan miris. U prirodi se javlja u vidu grumenja nepravilnog oblika u različitim veličinama (Križ 2017, 9).

Iako u inicijalnom pasusu o ćilibaru Plinije kaže da ne postoji razlog za njegovu upotrebu, dalje u tekstu navodi da ipak postoje izvesne primene u medicini, mada to nije razlog zbog koga ga žene vole. On smatra da je blagotvoran za infante koji ga nose u vidu amuleta, a da ljudima svih uzrasta može pomoći kod „delirijuma“, gušobolje i gušavosti, te nevoljnog mokrenja, bilo da se nosi kao amajlija ili da se pije rastvoren u tečnosti (Plin. St. *HN*. XXXVII.15).

Amuleti od ćilibara poznati su još u praistorijskoj Evropi, posebno u Italiji, a sudeći na osnovu distribucije ovih predmeta u sepulkralnim celinama, zapaža se da se njihova primena odnosila prvenstveno na žene. Isti trend u rimskom društvu da se naslutiti i na osnovu Plinijevog citata sa početka ovog odeljka. Još je interesantna i činjenica da je ćilibar i danas deo ženske nošnje kod nekih afričkih naroda, te da predstavlja indikator bračnog statusa (Палавестра, Крстић 2006, 26).

Centar za proizvodnju artefakata od ćilibara u rimsko vreme bila je Akvileja u severnoj Italiji, smeštena na kraju ćilibarskog puta koji je od Baltika vodio ka jugu

Evrope. Radionička produkcija obuhvatale je izradu nakita, toaletnog pribora i ukrasnih predmeta. Ovde spada masivno prstenje ukrašeno ženskim poprsjima, psima ili decom, kao i prstenje sa ravnom glavom. Dalje, proizvođene su kutijice sa poklopcima, različiti recipijenti za kozmetičke preparate, kockice za igru, privesci, preslice i vretena, češljevi, ukrasne igle, kao i ukrasi manjih dimenzija u obliku školjki, biljaka ili morskih stvorenja. Primetno je odsustvo ogrlica od ćilibarskih perli, popularnih u praistoriji Apeninskog poluostrva (Križ 2017, 59). Smatra se da predmeti od ćilibara uglavnom nisu korišćeni u utilitarne svrhe, sa mogućim izuzetkom prstenja, na kojima ipak najčešće nema tragova korišćenja (Пејовић 1996, 27).

Na teritoriji Gornje Mezije nalazi od ćilibara najbrojniji su u severozapadnom delu provincije. Glavnina nalaza potiče sa Kosmaja i iz Singidunuma, mahom sa prostora nekropola (Палавестра, Крстић 2006, 296). Artefakti izrađeni od jantara uklapaju se u navedeni repertoar produkcije akvilejskih radionica. Nažalost, većina predmeta je dospela u inventare muzeja putem otkupa, te tačni uslovi nalaza nisu poznati, što onemogućuje kompleksniju kontekstualnu analizu. Iz ovog razloga je korpus nalaza sa nekropola Viminacijuma još značajniji.

Predmeti od ćilibara bili su deo inventara u ukupno 69 grobova, od čega 18 pripada kremiranim, a 51 inhumiranim pokojnicima. Među grobovima sa incineracijom, jedanaest je moglo biti pouzadno datovano, i to 2 u period kraja I, a 9 u II vek. Imajući u vidu stilske karakteristike otkrivenih predmeta od ćilibara, kao i saznanja o hronološkom periodu u kom su radionice bile aktivne, i za ostale grobove se može pretpostaviti sličan vremenski okvir.

Među artefaktima od jantara najzastupljenije je prstenje u 7 celina<sup>112</sup>, a slede perle u 4 groba<sup>113</sup>, uvek u korelaciji sa perlama od drugih materijala. Pribor za pređenje je zastupljen sa jednom preslicom, dok se za još jedan predmet može pretpostaviti da se radi o pršljenku, ali to se ne može sa sigurnošću tvrditi<sup>114</sup>. U po jednoj celini otkriveni su

---

<sup>112</sup> Pećine: G1-157, G1-601, G1-640, G1-1124 (Палавестра, Крстић 2006, 372), G1-1128; Više grobalja G1-756, G1-759.

<sup>113</sup> Pećine: G1-41, G1-730, G1-1162; Nad Kлеречком G1-20.

<sup>114</sup> Preslica: Više grobalja G1-1123 (Палавестра, Крстић 2006, 369); Pršljenak(?):Više grobalja G1-1305.

ukosnica<sup>115</sup>, amulet u obliku falusa<sup>116</sup>, figurina koja predstavlja scenu sa panterom koji napada konja<sup>117</sup>, dva priveska<sup>118</sup>, kao i amorfni komadi ćilibara<sup>119</sup>.

Prateći delovi grobnih inventara bez izuzetaka spadaju u ženski domen materijalne kulture, pa se tako *cistellae* javljaju u 9, toaletne bočice od stakla u 8 a igle u 7 grobova. Među iglama treba izdvojiti po jedan primerak sa glavom modelovanom u vidu šake, odnosno ženskog poprsja. Toaletni pribor je zastupljen sa četiri spatule, tri palette i jednom pincetom. U četiri celine otkriven je pribor za pređenje vune, a u po jednoj češalj, školjka i bula. Nakit je zastupljen samo sa naušnicom od zlata u jednoj sahrani, i prstenjem od gvožđa i bronzе i narukvicom od bronzе u drugoj. Usamljeni nalaz predstavlja kockica za igru.

Nažalost, ni za jedan od grobova kremiranih pokojnika u kojima su otkriveni predmeti od ćilibara nisu dostupne analize fizičkih antropologa, ali činjenica da je ovaj vid pogrebnog ritusa u ranocarskom periodu u Viminacijumu po pravilu bio rezervisan za odrasle individue, kao i brojni nalazi predmeta koji su činili *mundus muliebris* upućuju na zaključak da je jantar imao izraženu rodnu i starosnu opredeljenost. U prilog ovakvoj tvrdnji govore i neki od predmeta od ćilibara.

Na prvom mestu se ovde misli na pribor za pređenje vune. Simbolika ovih artefakata detaljno je obrazložena u odeljku 3.5.3. U Italiji, na matičnom području preslica od ćilibara, interpretirane su kao svedoci ženine uloge u porodici, prave insignije ženske moći, sa jasnim funerarnim i votivnim konotacijama (Nava, Salerno 2007, 256). Imajući u vidu bitnu ulogu koju su preslice i vretena imale tokom svadbene procesije, jako je interesantan podatak koji donosi rimski pesnik Publije Ovidije Nazon. Naime, pripovedajući mit o nastanku ćilibara, on obaveštava o tome da su rimske neveste od ovog materijala pravile ogrlice koje su nosile na venčanjima (Палавестра, Крстић 2006, 22). Devojke čije su porodice mogle priuštiti kupovinu alatki za pređenje vune od jantara na indirektan način poštovale bi i ovaj drevni običaj.

---

<sup>115</sup> Više grobalja G1-442 (Палавестра, Крстић 2006, 370; Korać, Golubović 2009, 180-181).

<sup>116</sup> Pećine G1-844 (Палавестра, Крстић 2006, 372).

<sup>117</sup> Pećine G1-162 (Палавестра, Крстић 2006, 368).

<sup>118</sup> Više grobalja G1-1405.

<sup>119</sup> Više grobalja G1-890 (Палавестра, Крстић 2006, 369).

Među sedam primeraka prstenja od ćilibara ističe se primerak sa lokaliteta Više grobalja (G1-759), sa glavom modelovanom u vidu ženskog poprsja (Sl. 99). Predstavljena osoba ima visoku, složenu frizuru u maniru carica Flavijevske dinastije. Simbolika sličnih predstava na preslici od ćilibara i ukosnicama od kosti

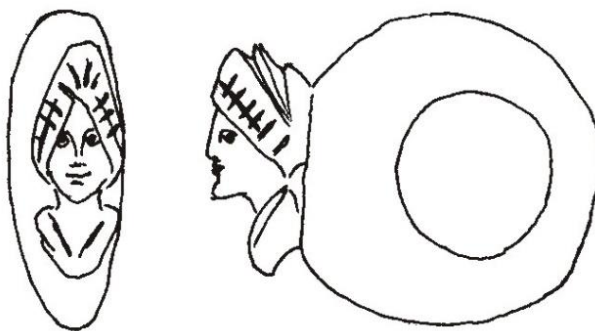

Sl. 99 – Prsten od ćilibara, G1-759 (Vg) (DCV).

obrađena je na stranama 184 i 222-225. Izbor portreta carice, otelotvorenja ženske vrline, makar u okvirima imperijalne propagande, očekivan je u smislu moralnih smernica kojima se vodila vlasnica prstena.

Budući da prstenje od jantara na teritoriji Italije potiče po pravilu iz funerarnih konteksta predloženo je njihovo tumačenje kao predmeta isključivo namenjenih pogrebnom ritualu. Kao argument u dokazivanju tvrdnje izneta je simbolika figuralnih predstava na nekim od primeraka. Erosi i psi koji spavaju viđeni su kao aspekti kultova htonskih božanstava, dok su ženske biste prepoznate kao geniji pretkinja. Prsten, kao simbol vernosti, bi na ovaj način bio ponuda pokojnice bogovima podzemlja (Calvi 2005, 37). Kada se u obzir uzmu slične predstave poprsja žena na predmetima koji nipošto nisu bili izrađeni za potrebe pogrebnog rituala (preslica i ukosnice), kao i njihova simbolika predložena u ovoj disertaciji, ovakva teorija čini se malo verovatnom.

\*\*\*

Kada je reč o grobovima sa ostacima skeletno sahranjenih pokojnika, situacija je komplikovanija, što je posledica veće hronološke disperzije celina u kojima su predmeti od ćilibara otkriveni. U cilju boljeg sagledavanja običaja vezanih za polaganje takvih predmeta uz pokojnike, nezavisno će biti razmotrene tri grupe, definisane na osnovu datovanja. Budući da određen broj grobova, tačnije 25 od ukupno 51, nije bilo moguće pouzdano hronološki odrediti, oni nisu bili uzeti u obzir pri analizi.



#### 4.1.1. Kraj I – II vek

Prvu grupu čini 11 funerarnih celina datovanih u ranocarski period (kraj I i II vek). U tri groba bile su sahranjene odrasle ženske individue. U prvoj celini<sup>120</sup>, u kojoj je sahranjena osoba starija od 50 godina, pored perle od ćilibara otkrivene su još dve pikside od bronzne, pršljenak od stakla, ogledalo od bronzne i naušnica od zlata. Grob ženske individue stare između 30 i 40 godina iznedrio je preslicu od ćilibara sa vrhom modelovanim u vidu ženskog poprsja (Sl. 65 i 66).<sup>121</sup> Ova celina detaljnije je opisana na str. 177-181. Još jedna odrasla ženska osoba, bez preciznije odredbe starosti, sahranjena je sa ogrlicom od perli od stakla i ćilibara.<sup>122</sup> Za još jednu celinu je moglo da se kaže da se radi o grobu odrasle individue u kome su otkrivene dve ukrasne igle od ćilibara<sup>123</sup>.

Ovoj grupi treba pridodati i G-199 sa lokaliteta Pirivoj, koji je datovan u sam početak III veka, međutim, sahrana više pokojnika i komadi novca kovanih za vreme II veka ukazuju na to da je ova grobna konstrukcija sa poluobličastim svodom bila u kontinuiranoj upotrebi. Budući da je celina opljačkana u prošlosti, grobni inventar nije potpun, a skeleti su dislocirani, tako da se predmeti ne mogu atribuirati određenom pokojniku. Otkrivene su dve igle od kosti, kao i preslica od ćilibarskih perli nanizanih na jezgro od gvožđa. Proizvodnja takvih preslica zamire krajem II veka, te je i ona razlog da se G-199 posmatra skupa sa drugim celinama datovanim u prva dva veka rimske dominacije.

Dominantni deo grupe skeletnih grobova iz ranocarskog perioda čine sahrane dece, ukupno njih 7, od čega se u četiri slučaja radilo o novorođenčadi, a u po jednom o deci od oko dve, četiri i 6-8 godina starosti. Predmete od ćilibara koji su bili deo inventara ovih celina čine ogrlica od jantarnih perli, privesci u obliku falusa, polumeseca i šlema, kao i pojedinačne perle u sastavu *crepundia* i ogrlica. Iako nema elemenata za datovanje, ovde se najverovatnije može priključiti još 11 dečjih grobova u kojima repertoar nalaza pokazuje iste karakteristike.

Kada se u obzir uzmu i grobovi kremiranih pokojnika, koji su identično hronološki opredeljeni, dolazi se do prilično jasne slike. Tokom perioda I i II veka korišćenje ćilibara

---

<sup>120</sup> Rit G-44.

<sup>121</sup> Nad Klepečkom G-91 (Danković 2019).

<sup>122</sup> Pećine G-3456.

<sup>123</sup> Pećine G-4843 (Палавестра, Крстић 2006, 370).

imalo je dve odvojene dimenzije. Od njega su izrađivani predmeti vezani za ženski domen: nakit, ukosnice i pribor za pređenje vune, koji su polagani u grobove odraslih, najverovatnije i udatih ženskih individua, najčešće skupa sa različitim delovima *mundus milebris*-a. Sa druge strane, amuleti i pojedinačne perle čest su deo repertoara preminulih pripadnika najmlađe starosne kategorije. Takvo stanje je u potpunosti u skladu sa podacima koje je zapisao Plinije Stariji u svojoj *Istoriji prirode*, što je izuzetno bitno, budući da govori o raširenosti rimskih kulturnih tradicija već u najranijoj fazi života antičkog Viminacijuma.

#### 4.1.2. III vek

Predmeti od jantara otkriveni su u 6 funerarnih celina pouzdano datovanih u period III veka (tabela 7). Upadljivo je odsustvo komada nakita viših umetničkih dometa, a takođe nisu nalaženi delovi toaletnog pribora i sitne plastike. U pet slučajeva u pitanju su pojedinačne perle od ćilibara, u sklopu ogrlica sa perlama od najrazličitijih materijala. Samo je jedna od ovih perli sumarnim urezima modelovana u vidu ljudskog lika. Poslednji, šesti nalaz predstavlja privezak modelovan u vidu antropomorfnog poprsja (Sl. 100, c).

Izveštaji fizičkih antropologa su 4 individue svrstali u kategoriju odraslih osoba, od koji je za dve pol određen kao ženski. Dvema sahranama (Pirivoj G-134 i Više grobalja G-1733) već je posvećena detaljnija pažnja u odeljku o devojkama stasalim za udaju, preminulim pre stupanja u brak (strane 87-90). Jedna osoba je bila stara 12 godina u trenutku smrti, dok poslednju terenski dnevnik opisuje kao dete.

Pored činjenice da izostaju sve ranije forme predmeta od jantara, opaža se i evidentna razlika u pratećim delovima grobnih inventara u odnosu na prethodni period. Četiri od šest grobova uključivalo je delove nakita od gagata, čije će terapeutsko i zaštitno dejstvo kada su u pitanju žene biti razmotreno u sledećem odeljku. U istom broju celina otkrivene su bule od bronce, u jednom slučaju dva primerka. Treću najbrojniju grupu predstavljaju kapsule od bronce i srebra, u kojima su čuvani listići zlata i srebra (*lamellae*) sa urezanim magijskim natpisima. Jedna ovakva *lamella* očuvala se u grobu G-4586 sa lokalijeta Pećine. Treba izdvojiti još i dva priveska, medaljon od zlata sa umetnutom

kamejom na kojoj je predstavljena Meduza, te antropomorfni privezak od kosti, izrađen u vidu poprsja neidentifikovanog bića (Sl. 100, b).

**Tabela 7** – Grobovi III veka koji su kao deo inventara imali predmete od ćilibara.

Datovanje	Lokalitet	Tip groba	Pol	Uzrast	Grobni inventar
1/2 III veka	Pirivoj G-365	Drveni sanduk	Neodređen	"Dete"	Novac od bronzе (Julija Domna) i ogrlica od perli od različitih materijala (staklo, ćilibar) i alki od bronzе sa priveskom u vidu bule
Sredina III veka	Rit G-79	Konstrukcija od tegula	Neodređen	12 godina	Devet novaca od bronzе, ogrlica od perli (staklo, gagat, ćilibar) sa antropomorfnim priveskom od kosti, tubulus za magijske lamele, dva prstena od bronzе i koštana kockica za igru.
1/2 III veka	Više grobalja G-1733	Slobodni ukop	Neodređen	Mlađi adult (?)	Novac od bronzе (Elagabal), naušnica, oplata i medaljon od zlata, privezak od ćilibara, prsten od srebra, prsten od stakla, ogrlica i narukvica od gagata.
2/4 III veka	Pirivoj G-134	Konstrukcija od tegula	Ž	30-35 godina	Novac od bronzе (kovnica Nikeja), naušnica od zlata, ogrlica od zlatne žice i perli od stakla, ogrlica od perli od gagata, kosti i ćilibara sa različitim privescima i tri tubulusa za magijske lamele
Sredina III veka	Rit G-121	Konstrukcija od opeka	Ž	40-50 godina	Novac od bronzе (kovnica Viminacijum), naušnice od zlata, ogrlica od perli od stakla, gagata i kosti, privezak od ćilibara, balsamarijum od stakla i bula od bronzе.
Sredina III veka	Pećine G-4586	Drveni sanduk	Neodređen	Adult (?)	Dva novca od bronzе (kovnica Viminacijum), ogrlica od perli od stakla, gagata, ćilibara i kosti, prsten od bronzе i dve bule od bronzе.

Poslednjepomenuti predmet spada u isti red nalaza kao i antropomorfni primerak od ćilibara otkriven na lokalitetu Rit (G-121). U grobovima istraženim u Viminacijumu ovakvi privesci nalaženi su u pet slučajeva.<sup>124</sup> Dva su od kosti, dva od gagata i jedan od jantara (Sl. 100). Po pravilu su se nalazili na ogrlicama načinjenim od perli od različitih materijala (staklo, gagat, kost, kamen, ćilibar i drvo). U dva slučaja radilo se o sahranama dece (opaska iz terenskog dnevnika), jedna individua imala je 12, jedna 16-18 godina i bilo je moguće utvrditi ženski biološki pol, dok je poslednja osoba determinisana kao odrasla žena preminula u petoj deceniji života. Interesantno je još da su u tri celine otkrivene bule od bronzze.



Sl. 100 – Antropomorfni privesci od gagata (d, e), kosti (a, b) i ćilibara (c) sa nekropola Viminacijuma, (DCV).

Postavlja se pitanje identifikacije antropomorfnih bića na ovim ogrlicama. Dragana Spasić-Đurić je do sada jedini publikovani primerak iz Viminacijuma (Pećine G-3239) protumačila kao grotesknu predstavu atlete čija je funkcija bila apotropejsko-magijskog karaktera, tj. da štiti dete od zlih sila kojima je okruženo, obezbeđujući mu

<sup>124</sup> Primeraci od kosti: Pećine G-5275 i Rit G-79, gagata: Pećine G-3239 i Pirivoj G-288 i ćilibara: Rit G-121.

zdravlje i snagu, što je bio vrhunski ideal palestine (Спасић-Ђурић 2011, 29). Imajući u vidu kasnija otkrića ovakvih predmeta u grobovima adultnih ženskih individua, a pod pretpostavkom da naušnice u dva groba upućuju na ženski pol „deteta“, ovakva interpretacija postaje krajnje diskutabilna.

Analogije za ovaj tip privezaka nisu brojne, ali pokazuju široku geografsku distribuciju. Teritorijalno najbliži Viminacijumu je nalaz ovakvih amuleta na lokalitetu Stobi u Makedoniji. U grobu ženske osobe stare između 16 i 18 godina otkrivena je ogrlica od keramičkih i staklenih perli sa pet privezaka od ćilibara i gagata. Po jedna antropomorfna predstava bila je izrađena od obe sirovine (Vinčić 1970, 141-142).

Iz Akvileje potiče jedan primerak od ćilibara, nažalost nepoznatog konteksta nalaza. Maria Calvi ga je uvrstila u red *crepundia*, i opisala kao „glavu negroida“ (Calvi 2005, Tav. 36). Na isti način protumačen je i primerak od ćilibara iz Kolčestera u Engleskoj. Otkriven je kao deo niske na kojoj su se još nalazili perforirani zub kanina, falus od bronzne sa lunulom, malo zvono od bronzne, as Hadrijana u srebrnom okviru, kao i dva perforirana novca od bronzne. Protumačen je kao simbol plodnosti, evocirajući bogatstvo i rodnošć Afrike (Henig 1984, 245). Međutim, kada se pogledaju viminacijumski primerci prikazani na slici 100, jasno je da se ne radi o predstavama stanovnika pomenutog kontinenta. Dva primerka izrađena od slonovaće poznata su sa nekropole antičke Palmire (Raaf 2013, 61-62).

Na ovom mestu treba spomenuti još jedan izraz pojačane potrebe za profilaktičkim amuletima koji je uočljiv na viminacijumskim nekropolama tokom III veka. U pitanju su kapsule od srebra i bronzne, namenjene skladištenju svitaka od zlatnog i srebrnog lima, ispisanih magijskim tekstovima i simbolima (*lamellae*). Jedna takva lamela otkrivena je u grobu četvorogodišnjeg deteta na lokalitetu Rit. Na pločici su u 11 kolona ispisana imena božanstava i demona, koji se mahom mogu vezati za istočne provincije Carstva (Sl. 101). Neka od spomenutih bića su: *Thôbarrabau*, *Semeseilam*, *Sesengenpharange* i *Sasibêl*, koji potiču iz



Sl. 101 – Zlatna lamella,  
G-51 (Rit),  
(DCV).

aramijskih, sirijskih, feničanskih, hebrejskih i egipatskih religijsko-magijskih krugova, i pozivani su u cilju pomoći i zaštite. Slične formule zabeležene su na tablicama otkrivenim u Hermopolis Magni (Egipat) i Geldubi (Nemačka) i predstavljaju reprodukcije istog modela iz davno izgubljenog magijskog priručnika (Korać, Rici 2017, 164-170).

Velika tipološka raznovrsnost antropomorfnih privezaka od različitih materijala, i to najčešće onih kojima su pripisavana profilaktička svojstva, te njihovo isključivo pojavljivanje u kontekstima sa različitim amuletima, pre svega recipijentima za svitke sa magičnim tekstovima, upućuju na zaključak da se radi o predstavama različitih božanskih ili demonskih entiteta kojima se nosilac obraćao u cilju izlečenja, zaštite ili ispunjenja određene želje. Budući da je većina magijske prakse u doba antike svoje korene imala na Bliskom istoku, što se da videti i na osnovu gore pobrojanih bića sa viminacijumske *lamellae*, može se pretpostaviti da su i na privescima predstavljena neka od ovih božanstava, tj. da pločice sa profilaktičkim tekstovima i amuleti zapravo predstavljaju izraz istih magijskih-religijskih koncepata, manifestovanih kroz različite medije.

Evidentna je korenita promena u korišćenju jantara u III veku u odnosu na prethodni period. Prvenstveno, više se ne upotrebljavaju, tj. i ne izrađuju predmeti vezani za ženski domen, što je naravno uslovljeno prekidom dotoka ćilibara u rimsku imperiju zbog ratova sa germanskim plemenima koji su presekli put jantara. Dalje, primećuje se ekspanzija njegovog korišćenja u apotropijske svrhe, u kombinaciji sa raznim drugim amuletima i specifičnim materijalima. Takva situacija može se dovesti u vezu sa širenjem istočnjačkih magijsko-religijskih ideja tokom III veka. Razlika u odnosu na ranocarski period je ta što deca više nisu dominantni populacioni element čija se zaštita obezbeđuje kroz „moći“ koje jantar poseduje, već ga koriste i odrasle, ženske osobe. Interesantno je da se u dva slučaja perle od ćilibara javljaju u grobovima sa neuobičajeno raskošnim grobnim inventarima (Pirivoj G-134 i Više grobalja 1733), interpretiranim kao sahrane neudatih devojaka, koje su kao što je već obrazloženo smatrane za izuzetno ranjivu kategoriju stanovništva, sa potrebom za dodatnom zaštitom.

### 4.1.3. IV vek

Najmalobrojniju grupu predmeta od ćilibara predstavljaju oni otkriveni u funerarnim celinama pouzdano datovanim u period IV veka. Istražena su svega tri ovakva groba. Analize fizičkih antropologa nisu dostupne, a prateći delovi grobnih inventara ne pokazuju nikakve pravilnosti, mada treba imati na umu da se radi o jako malom uzorku.

Sve tri sahrane istražene su na lokalitetu Pećine (G-2417, G-3585 i G-2888). U prvom od pobrojanih grobova, koji je pripadao slobodno ukopanom pokojniku, u predelu vrata otkrivene su perle (tri od ćilibara, dve od gvožđa i jedna od bronzanog lima), na grudima krstasta fibula, a i predelu pojasa ostaci pojasa od gvožđa i bronzne, nož od gvožđa, dva kremenca i kockica za igru. Druga sahrana, izvršena u konstrukciji od opeka imala je skromniji inventar koji su činili pojasna pređica od bronzne i žeton (?) od ćilibara (Палавестра, Крстић 2006, 372). Uz trećeg pokojnika otkriveni su naušnica od zlata, igla od srebra, ogrlica od 12 različitih perli od stakla i jedne od ćilibara, fragment koštane narukvice sa nitnama od gvožđa, kao i čaša od belog stakla.

Na osnovu inventara, samo se za poslednjepomenutu individuu može pretpostaviti ženski pol. Koštane narukvice su karakteristični deo nakita, koje se javljaju u većem broju u grobovima žena na teritoriji provincije Panonije u kasnoj antici, dok su u drugim delovima Carstva izuzetno retke. Interesantno je i da pojava fragmenta narukvice u zatvorenoj celini, kao što je to slučaj i u ovom grobu, nije nepoznata, i tumači se kao običaj da se deo predmeta položi uz pokojnicu, a deo sačuva u znak sećanja (Bíró 2012, 22-23).

Sa druge strane, među predmetima otkrivenim u grobu G-2417 nalazi se i krstasta fibula od bronzne, tip predmeta koji je bio neizostavni deo vojne uniforme, a tokom vremena je prihvaćen i od civilnog činovništva koje je poprimilo vojne odlike (Redžić 2007, 65). Fizičko-antropološka analiza jednog dela grobova sa krstoobraznim fibulama iz Viminacijuma pokazala je da je reč o sahranama muškaraca (Redžić et al. 2006, 28). Dodatnu potvrdu za opredeljenje groba koji je ovde u pitanju muškom pokojniku daje i nalaz pojasa sa nožem i dva kremenca, koji su se najverovatnije nalazili u vrećici. Nošenje ogrlice od perli od strane muškarca moglo bi da se objasni intenzivnom varvarizacijom rimske vojske u IV veku. Na rimskoj granici, samim tim i na teritoriji Viminacijuma, u vreme vladavine Konstantina I i njegovih naslednika deo legija činili su i germanski

federati (Спасић-Ђурић 2008b, 426-427), te se ovde može raditi o sahrani jednog od njih. Hronološka i tipološka analiza kasnoantičkih perli od ćilibara na prostoru Britanije ukazala je na upliv germanskih tradicija (Eckardt 2014, 109).

Razloge iz kojih je ćilibar korišćen u IV veku nije moguće sagledati na osnovu samo tri grobne celine, ali svakako se nameće zaključak da predmeti od ove sirovine nisu pouzdan pokazatelj roda ili starosti u razdoblju kasne antike. Iz tog razloga treba biti oprezan pri analizi distribucije jantara na rimskim nekropolama, jer nije u svim periodima korišćen od identičnih grupa stanovništva, te se u rekonstrukciji životnog toka žena može koristiti samo u određenom broju slučajeva.



## 4.2. Gagat (*gagates*)

*Gagates lapis nomen habet loci et amnis Gaxis Lyciae, aiunt et in Leucolla expelli mari atque intra XII stadia colligi. Niger est, planus, pumicosus, levis, non multum a ligno differens, fragilis. odor, si teratur, gravis. Fictilia ex eo inscripta non delentur; cum uritur, odorem sulphureum reddit; mirumque, accenditur aqua, oleo restinguitur. Fugat serpentes ita recreatque volvae strangulationes. Deprendit sonticum morbum et virginitatem suffitus. Idem ex vino decoctus dentibus medetur strumisque cerae permixtus. Hoc dicuntur uti Magi in ea, quam vocant axinomantiam, et peruri negant, si eventurum sit quod aliquis optet.*

Gagat je naziv dobio po oblasti i reci u Likiji, po imenu Gages. Takođe se govori da ga more izbacuje na obale rta Leukole i da ga sakupljaju i na milju i po od obale. Gagat je crn, gladak, porozan, lagan, ne razlikuje se mnogo od drveta, i krt je, i ima neprijatan miris kada se trlja. Bilo šta što se njime zapiše na grnčariji nije trajno. Kada gori ima miris sličan sumporu. Ono što je izuzetno je da u vodi počinje da gori a da se gasi u ulju. Sagorevanje gagata rasteruje zmije i pomaže kod gušenja izazvanog matericom. Njegova isparenja služe da razotkriju simuliranje teške bolesti ili stanja nevinosti. Štaviše, kada se temeljno prokuva u vinu leči zubobolju a kada se pomeša sa voskom i tumoru. Kaže se da ga vračevi koriste u onome što zovu divinacija sekirama i tvrde da neće u potpunosti sagoreti ako je želja predodređena da se ispuni.

(Plin. St. HN. XXXVI.34)

Prethodni pasus predstavlja celokupni tekst koji je Plinije Stariji posvetio gagatu. Naziv oblasti u Likiji koji pominje leži u korenu naziva ovog materijala u većini današnjih evropskih jezika: *jet* u engleskom, *jais* u francuskom, te *gagat* u nemačkom i srpskom. Ono što predstavlja problem je činjenica da opis koji nam ovaj pisac donosi, podjednako odgovara i prirodnom asfaltu, koji su Latini takođe nazivali *gagates*, i čije prisustvo je potvrđeno u Likiji. Sa druge strane, na ovom prostoru danas nema gagata i po svoj prilici ga nikada nije ni bilo (Allason-Jones 1996, 6).

Ležišta materijala koji je danas poznat pod imenom gagat<sup>125</sup> nalaze se u Britaniji, Rusiji, Nemačkoj, Španiji, Portugalu, Francuskoj i Severnoj Americi. Smatra se da je u antici korišćen isključivo gagat iz Vitbija, u okrugu Jork u Engleskoj, što je potvrđeno analizama nekih od predmeta (Parker 2014, 16).<sup>126</sup> Međutim, druga istraživanja su pokazala određene izuzetke od ovog pravila, pa je tako u Jorku, radioničkom centru za izradu predmeta od gagata, lociranog nedaleko od Vitbija, otkrivena sirovina prikupljena u Španiji (Eckardt 2014, 110).

Da zabuna bude veća, u oblasti o kojoj Plinije piše, ne postoji reka Gages, o čemu nas izveštava i Galen, poslednji veliki lekar antike. Postoji mogućnost da je Plinije pomešao gagat sa komadima vulkanita koji potiču iz Likije, a ne sa asfaltom. Galen, i pored istog naziva na latinskom, razlikuje prirodni asfalt i gagat, i takođe pominje lekovita svojstva potonjeg kod problema sa matericom. Jedini antički autor koji eksplicitno pominje Britaniju kao teritoriju sa koje potiče gagat je Gaj Julije Solin, koji je u prvoj polovini III v. napisao delo *O čudima sveta (De mirabilibus mundi)*. On pored opisa nalik Plinijevom, naglašava i elektrostatička svojstva ovog materijala, upoređujući ga sa ćilibarom (Solin *De Mir. M.* XXIII).

Iz svog matičnog područja gagat je, bilo u vidu gotovih artefakata ili kao sirovina, izvožen u druge delove Carstva, prvenstveno u provinciju Galiju. Postoje osnovane pretpostavke da je u Kelnu funkcionisala majstorska radionica za izradu predmeta od ovog materijala (Todd 1992, 246). Artefakte od gagata ne karakteriše preterana tipološka raznovrsnost<sup>127</sup>, i materijal otkriven tokom iskopavanja Viminacijuma ne odstupa od repertoara izrađivanog u pomenutim radionicama (sa izuzetkom dva antropomorfna priveska), te se može pretpostaviti uvoz iz zapadnih provincija Carstva. Ipak, bitno je napomenuti otkriće većih komada neobrađenog gagata (što može biti definitivno

---

<sup>125</sup> Gagat je vrsta lignita, nepotpuno formiran ugalj. Ne svrstava se u minerale, već mineraloide. Nastaje od drveta pod ekstremnim pritiskom (Holmes and Crowningshield 1983).

<sup>126</sup> Bitno je napomenuti da postoji i takozvani pseudogagat, tj. uljani ili bitumenski škrljac, sirovina karakteristika nalik gagatu, od koga su izrađivani predmeti sličnog repertoara. Nepostojanje latinskog termina za škrljac ukazuje na to da između dva materijala nije pravljena razlika, dokle god je predmet bio crne boje i mogao da se polira do visokog sjaja (Allason-Jones 1996, 7). Takođe, treba pretpostaviti da je većina stanovništva, barem u kontinentalnom delu Carstva, bila nesvesna postojanja dve različite sirovine. Moguće je i da su zanatlije i trgovci smišljeno prodavali artefakte od jeftinijeg materijala reklamirajući ih kao pravi gagat. Samo u Britaniji, matičnom području obe sirovine, zapaža se razlika u repertoaru predmeta pravljenih od škrljca, gde su uključeni poslužavnici, tanjiri, nameštaj i narukvice (Eckardt 2014, 116).

<sup>127</sup> Najzastupljeniji su različiti tipovi nakita: perle za ogrlice, narukvice (segmentne ili iz jednog komada), te ukosnice, prstenje, tzv. verenički medaljoni, amuleti u vidu glave Meduze, ali i preslice za pređenje vune.

potvrđeno tek nakon fizičko-hemijskih analiza) prilikom rekognosciranja teritorije Marguma (Спасић-Ђурић 2011, 41).

Istorija eksploatacije gagata okarakterisana je naizmeničnim fazama njegovog korišćenja i gubitka popularnosti. Tokom bronzanog doba na tlu Britanije korišćen je za izradu nakita, da bi sa dolaskom gvođenog doba skoro u potpunosti nestao iz arheološkog zapisa. Tek krajem najmlađeg perioda praistorije ponovo se mestimično javljaju artefakti od gagata. Iako Rimljani znaju za gagat još u I veku n.e, ekstremno su retki predmeti od njega pre perioda III veka (Allason-Jones 1996, 8-9).

Razlozi za ovaj fenomen nisu do kraja rasvetljeni. Jedan broj autora (Buljević 2000; Спасић-Ђурић 2007a, 2007b, 2011; Giunio 2010) smatra da se radi o uplivu stanovništva sa istoka, koje je sa sobom donelo novu modu i nakit izrađivan u tamošnjim radionicama. Ovakvo stanovište je krajnje diskutabilno u svetlu već pomenutih saznanja o provenijenciji sirovine i potvrđenim radionicama, pogotovo kada se u vidu ima činjenica da su predmeti od gagata (i pseudogagata) izuzetno retki na prostoru Bliskog istoka, sa svega nekoliko poznatih primera u Jerusalimu, Amanu i Makru kod Akre (Rahmani 1960, 146). Alternativno predlagano rešenje je da je Julija Domna tokom jedne od svojih poseta Jorku u periodu 208-211 g. zapazila lokalni nakit od gagata koji joj se dopao, što je pokrenulo trend širom Carstva (Allason-Jones 1996, 9).

Studije sprovedene na materijalu iz zapadnih provincija pokazale su da predmeti od gagata gotovo isključivo spadaju u red onih koji se dovode u vezu sa ženskim domenom ili se pak nalaze u grobovima žena. Okov kanije iz Bona usamljen je slučaj, uz to još i diskutabilnog određenja, dok je svega nekoliko muških pokojnika u Britaniji sahranjeno sa nakitom od gagata (Allason-Jones 2005, 123-124). Grob muškarca sahranjenog tokom IV veka u Keteriku u Engleskoj protumačen je kao sahrana evnuha, sveštenika Kibelinog kulta (Eckardt 2014, 116). Naučnici koji su se bavili ovom problematikom nisu našli adekvatan razlog za asocijaciju gagata sa ženskim delom populacije.

Imajući u vidu da Plinije Stariji izveštava o lekovitim svojstvima gagata kod problema vezanih za matericu, koren pomenutog običaja možda treba tražiti upravo ovde. Činjenica je da on i drugi antički pisci (npr. Soran) ne spominju nošenje amuleta ili nakita od ovog materijala, već daju recepte u kojima se on mahom pali (Faraone 2011, 7). Ovaj podatak takođe može biti bitan, jer se, imajući u vidu skupocenost i raritetnost gagata,

može spekulirati o nekoj vrsti kompromisnog trajnog rešenja u vidu izrade artefakata koji nisu služili za jednokratnu upotrebu. Slično je bilo i sa ćilibarom od koga su izrađivani amuleti koji su postajali trajna zamena za ritual kađenja (Faraone 2018, 92).

Kao što se vidi iz odlomka na strani 249, Plinije pominje „gušenje izazvano matericom“. Znanje o ovoj bolesti rimski medicinari nasledili su od Platona i iz hipokratskog korpusa. Aretej iz Kapadokije je bio lekar koji je najverovatnije živeo tokom II veka n.e. i za sobom ostavio izuzetno informativno delo pod naslovom „Akutne i hronične bolesti“ (McKay 1901, 128). Njegov opis pomenutog oboljenja, čiji naziv bi se najpribližnije mogao prevesti kao histerično (materično) gušenje<sup>128</sup>, zapravo nas obaveštava da je čitav niz simptoma, najverovatnije drugih fizičkih i mentalnih oboljenja, tumačen kao posledica pomeranja materice u stomaku i njenog delovanja na druge organe, gde su gušenje i spazmički napadi bili poslednji stadijum „bolesti“. Koren ovakve dijagnoze leži u uverenju antičkih lekara da je materica „životinja u životinji“, tj. da može nezavisno da se kreće unutar organizma, pa čak i da je privlače ili odbijaju određeni mirisi (Aret. SA II.11). Pomenuti simptomi uključivali su izostanak menstruacije ili neredovan menstrualni ciklus, nemogućnost začeća ili spontane pobačaje (Sor. *Gyn.* 26), te je očigledno da bi potrebu za lekovitim dejstvom gagata mogle da imaju devojke od najranije faze reproduktivnog doba. Još je ineteresantno pomenuti savet Julija Afrikanca koji preporučuje držanje gagata u šaci u cilju olakšavanja porođaja (Faraone 2018, 91).

Ukoliko je ova hipoteza tačna, predmete ne bi trebalo očekivati u grobovima novorođenčadi i dece, već kod ženskih individua koje su ušle u menstrualni ciklus kao i onih koje su u potpunosti polno zrele. Budući da u periodu adolescencije, posebno ranog puberteta, kada polne karakteristike nisu dovoljno izražene, fizički antropolozi često nisu u mogućnosti da odrede pol, uspostavljanje ovakvog obrasca bilo bi izuzetno značajno za dobijanje potpunije demografske slike.

#### ***4.2.1. Nalazi od gagata na nekropolama Viminacijuma***

Artefakti izrađeni od gagata su na viminacijumskim nekropolama otkriveni u 32 groba skeletno sahranjenih pokojnika.<sup>129</sup> Od ovog broja bilo je moguće sa sigurnošću

---

<sup>128</sup> Lat. *suffocatio hysterica*; eng. *hysterical suffocation* ili *wandering womb*.

<sup>129</sup> Trinaest celina u kojima su otkriveni predmeti od gagata detaljno su publikovani u Спасић-Ђурић 2011.

datovati 23 celine, i u svim slučajevima u pitanju je bio period III veka. Samo se jedna sahrana može posredno datovati u IV vek, budući da se nalazila u okviru nekropole iz tog razdoblja. Ovakva hronološka slika je u skladu sa datumima dostupnim za druge delove Carstva. Dominiraju slobodni ukopi, zastupljeni sa 23 groba. Osam individua bilo je sahranjeno u različitim konstrukcijama od opeke, a jedna u sarkofagu od kamena

Kao što je već rečeno, repertoar predmeta od gagata korespondira sa proizvodnjom radionica u severozapadnoj Evropi, pa je tako otkriveno ukupno 13 narukvica (12 segmentarnih i jedna oktagonalna, Sl. 102 i 103) i 12 ogrlica od perli pojedinačno priloženih u funerarnu celinu. Tom broju treba pridodati još četiri groba u kojima su se nalazila oba komada nakita zajedno. Po jedna celina je dala par ukosnica, prsten i antropomorfni privezak.



Sl. 102 – Segmentarna narukvica od gagata,  
G-978 (Pe),  
(prema: Спасић-Ђурић 2015, 82).



Sl. 103 – Oktagonalna narukvica od gagata,  
G-588 (Vg),  
(prema: Спасић-Ђурић 2015, 210).

Prateći delovi grobnih inventara u skladu su sa pretpostavkom da su žene u reproduktivnom periodu populaciona grupa na koju je gagat imao blagotvorno dejstvo. Tako su u 7 slučajeva nalažene ukosnice, u 5 toaletne bočice od stakla, u tri morske školjke, a pojedinačne nalaze još predstavljaju i preslica od kosti i ogledalo od bronz. Perle od gagata su u sklopu ogrlica u 11 grobova kombinovane sa perlama od stakla, a u tri sa onima izrađenim od ćilibara (od kojih se u jednom slučaju radi o antropomorfnom privesku). Upadljivo je povećano prisustvo nakita što ne treba da iznenađuje budući da bi korišćenje gagata obuhvatilo i individue treće starosne kategorije: devojke pripremane za

brak. U poglavlju 2 se može videti da su u 5 grobova neudatih devojaka sahranjenih sa mirazom bili prisutni predmeti od ove sirovine.

Na priloženom grafikonu 5 prikazana je zastupljenost različitih populacionih grupa na osnovu dostupnih fizičko-antropoloških analiza. Od 32 groba u kojima su otkriveni predmeti od gagata, samo je jedan skelet muškog pola (Pi G-164).<sup>130</sup> Kao što je već napomenuto, ovakvi slučajevi poznati su i u zapadnim provincijama, i radije predstavljaju izuzetak nego pravilo. U pomenutom grobu u predelu vrata otkrivene su tri perle od gagata. Na nošenje ogrlica od strane muškaraca u samom Rimu nije se blagonaklono gledalo (Allason-Jones 1995, 27). Ovaj običaj smatran je za strani element u grčko-rimskom svetu, te se ovde najverovatnije radi o osobi čije poreklo nije iz rimskog kulturnog kruga.

Grafikon 5 – Distribucija predmeta od gagata u odnosu na pol i starost na nekropolama Viminacijuma.

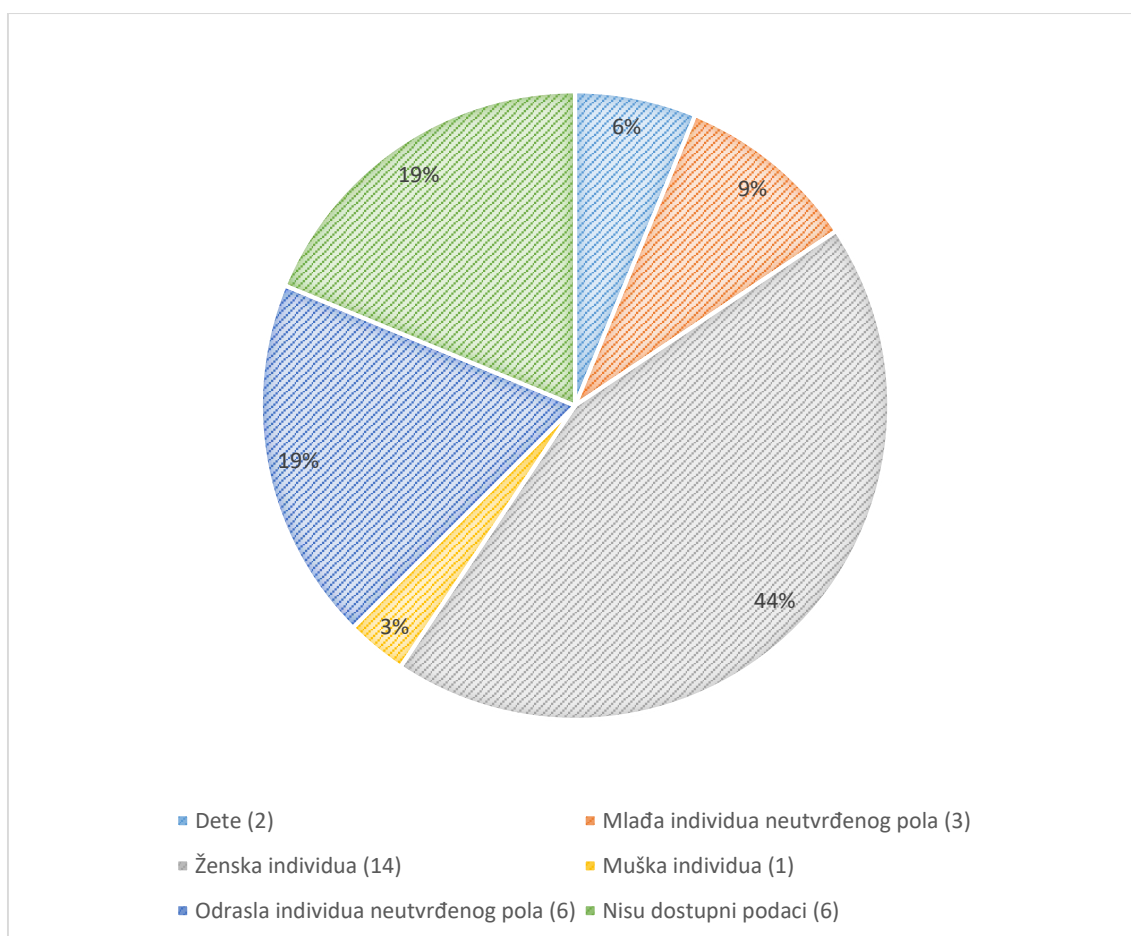

<sup>130</sup> U izveštaju stoji: Veoma slabo očuvan skelet, najverovatnije stariji muškarac-starosna kategorija *senilis*.

Individue ženskog pola zastupljene su u 14 slučajeva, što predstavlja 44% od ukupnog uzorka. Ukoliko se ne računaju grobovi za koje nisu dostupni bilo kakvi podaci taj udeo se penje na 54%.<sup>131</sup> U svim ovim grobovima otkrivene su narukvice (segmentne i jedna oktagonalna) i ogrlice od perli od gagata (jedna sa antropomorfnim priveskom od istog materijala), u nekim slučajevima i u kompletu, a u jednom od grobova otkriven je i par ukosnica. Treba posebno izdvojiti grob G-4215 (Pećine), u kome je pored brojnih nalaza otkrivena i preslica od kosti. Pribor za pređenje vune u funerarnom kontekstu jedan je od najpouzdanijih pokazatelja bračnog statusa pokojnice, kao što je već pokazano u pododeljku 3.5.3.

Grobovi novorođenčadi sa priložima od gagata nisu otkriveni na nekropolama Viminacijuma. Pet je opredeljeno u kategoriju „mlađih individua“ (3) i „dece“ (2), kojima nije bilo moguće odrediti pol. Jedan od grobova u terenskom dnevniku opisan kao dečji (Pi G-321) je zapravo oštećen kasnijom sahranom, te nije poznata čak ni dužina skeleta in situ, a fizičko-antropološka analiza nije dala podatke kako o starosti, tako ni o polu.

Iz ove grupe grobova posebno se izdvaja G-3239 (Pećine), u kome je u sklopu ogrlice otkriven i antropomorfnii privezak (Sl. 100, d). Figuralne predstave od gagata nisu česte. Poznato je svega nekoliko figurina, uglavnom sa teritorije Nemačke. Među bolje očuvane svrstava se jedna predstava Fortune i scena suđenja Parisu (Munby 1975, 218). Do sada nisu otkrivene u funerarnom kontekstu. Ljudske predstave na predmetima od gagata poznate su još i na medaljonima sa prikazima porodica, koje se u nekim slučajevima tumače kao poklon prilikom veridbe (Allason-Jones 1996, 25). Amuleti od gagata su malobrojna grupa nalaza. Dele se na već pominjane vereničke medaljone, amulete sa mitološkim scenama i na kraju one modelovane u vidu glave Meduze (Parker 2014, 15).

Grob u kome je otkriven pomenuti antropomorfnii privezak pripada jednoj od najmlađih individua u predstavljenom korpusu. U cilju sagledavanja ove pojave potrebno je osvrnuti se na grupu od pet grobova novorođenčadi u istočnom delu rimske Britanije koji su sadržali figurine medveda od gagata. Još jedna ovakva figurina nađena je u dečjem grobu u Triru (Crummy 2010). Očito je da se radi o ritualu lokalne populacije u regiji

---

<sup>131</sup>Na osnovu grobnih priloga u neopredeljenim grobovima. može se pretpostaviti još drastičnija prevaga u korist individua ženskog pola.

današnjeg Kolčestera, a usamljeni primer u Nemačkoj najpre se može objasniti poreklom porodice preminulog deteta iz pomenute regije. Međutim, drugi primer antropomorfno priveska od gagata iz Viminacijuma otkriven je u grobu žene stare između 40 i 50 godina, te se ne može govoriti o običaju vezanom za decu. Ovaj zaključak potkrepljen je i distribucijom sličnih privezaka od drugih materijala, kojima je već posvećena pažnja na stranama 244-246.

Postojanje amuleta od gagata, i to jednog u grobu deteta, upućuje na zaključak da je ova sirovina bar u nekim slučajevima korišćena kao materijal sa generalizovanim magijskim i apotropejskim karakteristikama, a ne isključivo u vezi sa zdravstvenim problemima poteklim od ženskih reproduktivnih organa. Na ovo upućuje i javljanje gagata u korelaciji sa bulama u pet slučajeva<sup>132</sup> i kapsulom za magijske tablice u jednom<sup>133</sup>. Takođe, nije zanemarljiva činjenica da su tri ogrlice uključivale i perle od ćilibara, pogotovo kada se u vidu ima da je jantar u periodu III veka korišćen isključivo zbog svojih profilaktičkih svojstava. Upravo u ovom stoleću dešava se ekspanzija eksploatacije gagata. U krajnjoj liniji, gogat i ćilibar dele neke zajedničke karakteristike. Obe sirovine imaju elektrostatička svojstva i mogu da privlače komadiće papira i vune, a takođe i ispuštaju specifičan miris kada se trljaju (Faraone 2018, 91).

Ipak, najveći deo nalaza predstavlja nakit od gagata, gotovo bez izuzetka otkriven u grobovima pripadnica devojaka i žena, te je napred iznesena pretpostavka o blagotvornom dejstvu ovog materijala u lečenju „materičnog gušenja“ i dalje najprijemčivije rešenje problema koji je postavilo odsustvo gagata u grobovima muškaraca.

Analiza grobnih priloga od gagata u teorijskim i metodološkim okvirima studija životnog toka je, i pored nepotpuno obrađenog uzorka, dala zadovoljavajuće rezultate koji su u skladu sa onim dobijenim u sličnim studijama sprovedenim na materijalu u drugim delovima Carstva. Posebno je bitna mogućnost prepoznavanja delova populacije koji ne mogu biti registrovani tradicionalnim metodama polnog i starosnog vrednovanja skeleta.

---

<sup>132</sup> Pećine: G-3239, G-4259, G-4299; Rit G-121; Više grobalja G-939.

<sup>133</sup> Pirivoj G-134.



## 5. ZAKLJUČNA RAZMATRANJA

Prvi i najbitniji zaključak koji je moguće dati nakon sublimiranja rezultata analize grobnih inventara poteklih iz sahrana ženskog dela populacije antičkog Viminacijuma je da postoje pravilnosti u izboru materijalne kulture polagane uz pokojnice u zavisnosti od njihove pripadnosti određenoj starosnoj kategoriji stanovništva. Uočena su četiri osnovna doba koja korespondiraju sa šturim podacima o stadijumima životnog toka dostupnim u delima antičkih pisaca.

Najraniji period života, poznat pod nazivom *infantia*, iliti detinjstvo, karakteriše prisustvo tzv. *crepundia*, predmeta apotropejskog karaktera, čija je uloga bila zaštita dece tokom života, ali i u smrti. Među zapažanjima vezanim za ovu starosnu kohortu ističu se ona o tretmanu dece na identičan način kao i odraslih članova zajednice (sa izuzetkom grobnog ritusa), kao i o nepostojanju razlika u inventaru u odnosu na biološki pol deteta, što upućuje na zaključak da su svi pripadnici najmlađe kohorte tretirani kao jedinstveni rod. Orodnjavanje individua započinjalo je oko sedme godine života, kada nastupa period *pueritiae*. Devojčice (*puellae*) najteže su uočljive u funerarnom kontekstu, i moguće ih je u izuzetno retkim slučajevima konstatovati na osnovu prvih kovčežića sa delovima polomljenog nakita. Implementacija rodnog identiteta, koja započinje u ovom periodu može se još manifestovati kroz pojavu ukosnica. Takođe, tokom *pueritiae* se mogu javiti i delovi materijalne kulture tipični za naredni životni stadijum, što je verovatno zavisilo od dinamike psihofizičkog razvoja individue.

Treću starosnu grupu čine devojke, zakonski starije od 12 godina, ali je i ta starosna granica mogla da varira u zavisnosti od pojave simptoma puberteta, pre svega menarhe. Za ovu kategoriju stanovništva vezan je posebni fenomen sahrana sa neuobičajeno raskošnim repertoarom grobnih inventara. Prvenstveno se ovde misli na veći broj predmeta od zlata i srebra, što je inače redak slučaj u grobovima u rimskom periodu. Takva pojava objašnjenja je potrebom živih rođaka da kompenzuju preuranjenu smrt osobe stasale za udaju koja nije imala priliku da stupi u brak, te je sahranjena sa mirazom. Interpretacijom jednog od grobova sa lokaliteta Više globalja, unutar kojeg je otkriven minijaturni model bračnog kreveta, predloženo je moguće postojanje običaja „pogrebne svadbe“, obrazloženo i na primerima iz drugih delova Carstva.

Nakon udaje, centralnog momenta u životima žena u antici, konstrukcija identiteta kroz materijalnu kulturu zasnivala se na opštim mestima brige o domaćinstvu, porodici i sopstvenom telu, kroz model diskretne elegancije i ulepšavanja, koje je trebalo da naglasi razliku pripadnice rimskog društva od necivilizovanog ostatka sveta.

Nažalost, ne postoji veliki broj studija sličnog tipa sprovedenih na materijalu otkrivenom u drugim delovima rimske države, ali je izvesna poređenja ipak moguće načiniti. Najveći broj dostupnih podataka tiče se sahranjivanja dece, budući da je ta tema dobila na popularnosti u proteklim decenijama. Na ovom polju, najveće razlike se uočavaju u odnosu na provinciju Britaniju, što je i logično, imajući u vidu geografsku udaljenost, kao i činjenicu da je autohtoni element u toj oblasti bio izuzetno aktivan. Budući da tamo pre rimskog osvajanja nije bilo praktikovano sahranjivanje dece na nekropolama, taj trend je bilo moguće pratiti sve do IV veka, kada najzad deca u većoj meri dobijaju tretman koji imaju i odrasli (Watts 2005, 77). U ostalim zapadnim provincijama situacija varira, ali postoji generalno pravilo da se deca mlađa od šest meseci sahranjuju bez priloga (Dasen 2009, 210-211). Ovo nije slučaj u Viminacijumu, gde su dobro posvedočene sahrane novorođenčadi sa predmetima karakterističnim za pogrebni ritual odraslih (krčazi i lampe od keramike i novac od bronz). Recentna istraživanja na teritoriji Italije pokazala su slični obrazac tretiranja dece preminule u prvim mesecima života na isti način kao i one nešto starije (Carroll 2012, 43).

Materijalna kultura tipična za druge starosne kategorije reflektuje simboličke koncepte i načine konstruisanja identiteta tipične za grčko-rimske tradicije mediteranskog kulturnog kruga, sa brojnim analogijama na teritoriji rano romanizovanih provincija, ali i samog Apeninskog poluostrva. Takva situacija je i očekivana imajući u vidu nekoliko bitnih činilaca. Prvenstveno, u Viminacijumu je bila stacionirana rimska legija od gotovo 6000 ljudi, pristigla na ove prostore iz provincije Dalmacije, koju su u najvećoj meri činili regruti sa prostora Italije i drugih intenzivno romanizovanih područja Carstva<sup>134</sup>, a usledilo je i naseljavanje veterana poreklom iz istih oblasti (Mirković 1968, 56). Pripadnike ove vojne jedinice moralo je da prati i doseljavanje ljudi zavisnih od njih, među kojima su svakako značajan činilac bile žene: supruge, sestre, ćerke itd. Mobilnost žena i dece širom Carstva posvedočena je studijama novijeg datuma i stoji u kontrastu sa

---

<sup>134</sup> Postoje indicije da je u najranijem periodu pored legije VII Claudiae, ovde bila smeštena i IV Flavia, kasnije premeštena u Singidunum. Takva mogućnost je potkrepljena postojanjem zajedničkih pečata dve jedinice na opekama ugrađenim u viminacijumski akvedukt.

čestim stavom da je većina žena sa kojima su vojnici stupali u konkubinat i osnivali porodice dolazila iz lokalnih, domorodačkih zajednica (Leach et al. 2010, 142). Naravno, mora se računati i sa postojanjem autohtonog elementa, ali je za očekivati da se radi o stanovništvu radom da prihvati tradicije i običaje zavojevača, budući da se nisu priključili glavnini lokalnih plemena koja se povukla u Panoniju (Mirković 1968, 40). Na kraju, uloga Viminacijuma kao baze za otpočinjanje ratova protiv Dačana na prekretnici prva dva veka nove ere, kao i boravak cara Hadrijana nakon povratka iz istočnih delova Carstva, kada je najverovatnije dodelio gradu status municipijuma, može dati osnov za pretpostavku o doseljavanju značajnog broja zanatlija i trgovaca, slično povećanoj imigraciji u antički Eboracum (Jork) iniciranoj produženim posetama imperatora Septimija Severa (Leach et al. 2010, 131).

Rezultat takve situacije je da prvi „širi plan“ koji možemo da sagledamo na nekropolama Viminacijuma, datovan u kraj I i početak II veka, kada prve generacije stanovništva počinju da umiru u većem broju, donosi sliku o populaciji koja je u velikoj meri homogenizovana. Karakteristična je uniformnost grobnog ritusa i tipova grobova, sa izuzetkom skeletnog sahranjivanja dece i dela odrasle populacije, tradicionalno pripisivane doseljenicima iz istočnih provincija. Međutim, ne treba odbaciti ni mogućnost da se radi o siromašnijim slojevima stanovništva koji sebi nisu mogli da priušte kremaciju. Bitno je da čak i grobovi odraslih inhumiranih pokojnika pokazuju identične karakteristike osnovnog pogrebnog rituala (krčazi, lampe, novac). Prilozi nisu identični samo po karakteru, već i po kvalitetu, što bi moglo da ukaže na manje ili više homogenu populaciju u vidu ekonomske moći, socijalnog statusa i nivoa romanizacije (Jovanović 2006a, 26).

Sam nivo romanizacije upadljivo je intenzivan, mada bi možda bilo prikladnije govoriti o hibridnoj kulturi dominantnih nosilaca rimskih kulturnih normi i zatečenih lokalnih zajednica. Rezultat te hibridizacije vidljiv je kroz upotrebu grobnog tipa Mala Kopašnica-Sase, nepoznatog u visokoromanizovanim delovima Carstva, u koje se pohranjuje materijalna kultura kojom se konstruiše identitet u skladu sa mediteranskim svetom. Hibridizacija se može manifestovati i na drugim poljima, što je vidljivo na primeru nošnje. Naime, u nekim regionima, kao što je teritorija galskog plemena Trevera, integracija u Rimsko carstvo se manifestovala kroz pojavu novog regionalnog kostima,

umesto zadržavanja tradicionalne domorodačke odeće ili prihvatanja one tipične za mediteranski svet (Carroll 2013b, 290).

Lokalno stanovništvo je imalo itekako dobar razlog da prihvati kulturne norme rimskog društva i da ih naglašava. Taj razlog bila je mogućnost dobijanja rimskog građanskog prava i svih privilegija koje ono nosi (Curchin 2004, 123-124). Lojalnost Rimu je na helenizovanom istoku iskazivana u manjoj meri kroz materijalnu sferu, već radije kroz posvećenost imperatorima, dok je u zapadnim i podunavskim provincijama obeležena procesom najčešće nazivanim „romanizacija“, koji je zapravo „samoromanizacija“ (Sherwin-White 1973, 222), tj. svesno usvajanje materijalne kulture i običaja rimske civilizacije. Postoje mnogi načini na koje je autohtono stanovništvo menjalo percepciju o sebi i kulturnim vrednostima. Korišćenje rimske materijalne kulture, ali i građevina javnog karaktera kao što su terme, amfiteatri i teatri upućuje na identifikaciju sa mediteranskom civilizacijom (Curchin 2004, 123). Stoga ne treba da čudi rasprostranjenost običaja opisanih u ovoj disertaciji kroz vertikalnu osu društva, bez obzira na ekonomsku moć, jer su i niži slojevi imali interes u tome da se integrišu u rimsku kulturu i tradicije. U krajnjoj liniji, svi pobrojani demografski činioци su bili stanovnici Rimskog carstva, pa čak i da nisu poštovali sve rimske običaje i dalje su se nalazili pod rimskom jurisdikcijom, koja je neke običaje diktirala i nametala (Brødholt 2012, 67).

Pitanje je da li je u Viminacijumu postojala značajna elitna lokalna zajednica, klasa stanovništva koja je, uz oslobođenike, kristalisana tokom perioda kasne Republike. Ovi delovi populacije su u posedu određenih sredstava, ali bez vizuelnog identiteta. Oslobođenici uvode jednu novinu, a to su funerarni reljefi, gde se predstavljaju u odeći i sa gestovima koji potenciraju status slobodnih građana, i što je još bitnije, željene vrline članova porodice, među kojima su i matrone. Provincijska elita preuzima ovakav način izražavanja pripadnosti novom, rimskom načinu poimanja porodice i društva. Do perioda ranog Carstva, ovaj manir samoprikazivanja postaje široko rasprostranjen i prihvaćen, i ne vezuje se više samo za pomenute populacione grupe (George 2005, 65-66). Na isti način su se proširili i odomaćili i drugi vidovi komunikacije identiteta putem materijalne kulture, na prvom mestu u sepulkralnom zapisu kroz izbor grobnih inventara.

U prilog sveobuhvatnoj romanizovanosti stanovnika Viminacijuma govori i sama činjenica da je gradu dodeljen status municipijuma 117. godine n. e. Prvi uslov za tako

nešto bilo je postojanje naselja urbanog karaktera, kao i dovoljnog broja rimskih građana, a među njima značajnog doseljeničkog elementa (Грбић 2014, 312).

Pitanje romanizacije je primer na kome se odlično vidi kako proučavanje ženskog stanovništva može da baci svetlo na polja istraživanja u kojima su žene tradicionalno prenebregavane. Ilustrativan je slučaj ukosnica, koje su nedvosmisleni pokazatelj usvajanja rimske materijalne kulture, budući da nisu korišćene od strane stanovnika ovih oblasti pre osvajanja. Muškarci su gradili identitet na drugačiji način, kroz status, titule i činove, pa i oskudnost grobnih priloga takođe može da ukaže na prihvatanje kulturnih normi mediteranskog sveta, dok su žene u većoj meri bile vezane za materijalnu sferu, kao u većini patrijarhalno ustrojenih društava. Naime, patrijarhalna opresija opravdava sebe, barem delimično, vezujući žene za telesnu sferu. Oslanjajući se na esencijalizam, naturalizam i biologizam, mizogina misao ograničava ženu na biološke zahteve reprodukcije (Grosz 1994, 14), a u rimskom svetu i na domaću sferu, tj. brigu o porodici i kući. Ovidije se čak obraća udatim ženama tako što metaforično adresira vunene trake i odeću (Ovid. *Ars Am.* I). Takva situacija omogućava arheolozima da na raspolaganju imaju širok spektar materijalnih svedočanstava koja mogu biti od pomoći u rekonstruisanju života žena, ali i socijalne strukture antičkog društva.

Naravno, ne treba gubiti iz vida sve moguće tačke spoticanja pri atribuciji artefakata određenom rodu i uzrastu, i mora se izbeći a priori pripisivanje predmeta nekoj od kategorija. Materijal sa viminacijumskih nekropola značajno je doprineo i na tom polju. Kritička analiza određenih tipova predmeta dovela je do kristalisanja intenziteta njihovog rodnog i starosnog karaktera. Tako su neki artefakti nedvosmisleno potvrđeni kao delovi materijalne kulture sa izrazitim rodnim konotacijama: ukrasne preslice, vretena i reljefna ogledala kao indikatori bračnog statusa, ukosnice kao predmeti korišćeni od začetaka implementiranja rodnog identiteta pa nadalje kroz život, te nalazi od gagata kao pokazatelji ulaska u pubertet. Nakit od plemenitih metala, uz određene ograde takođe pokazuje jak rodni karakter, a prisustvo više takvih predmeta dovelo je do prepoznavanja inače nevidljive kategorije stanovništva, devojaka stasalih za udaju čiji se život završio pre stupanja u brak ili ostavljanja potomstva. Sa druge strane, delovi toaletnog pribora i ogledala, tradicionalno svrstavani u ženski domen, moraju biti sagledavani kroz celovit kontekstualni pristup, budući da su korišćeni i od strane

muškaraca, bilo kao pomoćna sredstva za kultivisanje fizičkog izgleda, bilo kao pribor upotrebljavan u aktivnostima različitih profesija.

Nužno je osvrnuti se i na pitanje hronološkog rasprostiranja fenomena vezanih za konstruisanje starosnog identiteta konstatovanih u ovoj disertaciji. Prilikom predlaganja teme rada, u podnaslovu je kao vremenski okvir naveden period od I do IV veka. Gornja granica je izabrana pod pretpostavkom da sa širenjem hrišćanstva dolazi do zamiranja ranijih tradicija i običaja. Već na samom početku istraživanja postalo je jasno da u periodu IV veka gotovo ne postoje funerarne celine koje su kao deo grobnog inventara inkorporirale materijalnu kulturu tipičnu za stadijume životnog toka žena. U izuzetno retkim slučajevima kada neki od predmeta jesu datovani u ovo razdoblje, ili se nije radilo o grobovima žena, ili oni nisu bili u funkciji izražavanja ranije prisutnih koncepata.

Međutim, drugo bitno opažanje koje se kristalisalo tokom obrade materijala je da je da većina tradicija najintenzivnije upražnjavana od kraja I i tokom II veka, dok se već početkom III veka primećuje opadanje frekventnosti polaganja u grobove svih tipova predmeta pobrojanih u ovom radu, da bi u drugoj polovini tog stoleća bio dokumentovan izuzetno mali broj primera. Interesantno je da je Saša Redžić sličnu situaciju uočio baveći se fibulama sa viminacijumskih nekropola, gde je ustanovio da 17 tipova fibula izlazi iz upotrebe sredinom ili početkom druge polovine III veka (Redžić 2007, 78). Nekoliko je mogućih razloga za takvo stanje stvari i oni će na ovom mestu biti taksativno pobrojani, bez pretenzija da redosled izlaganja bude formiran u zavisnosti od verovatnoće iznetih tvrdnji.

1. Početkom III veka, tačnije 212. godine, na snagu stupa tzv. Karakalin edikt, kojim je odobreno rimsko građansko pravo svim stanovnicima Carstva (Le Glay et al. 2005, 387). Izražavanje identiteta je pored starosne komponente podrazumevalo i isticanje pripadnosti rimskom kulturnom krugu, što bi u novonastaloj situaciji postalo donekle izlišno.
2. Već je napomenuto da tokom III veka dolazi do fundamentalnih promena u religijsko-magijskim konceptima u rimskom svetu. Značajnije su zastupljene populacije orijentalaca, Jevreja i hrišćana. Verovanja ovih grupa zahtevala su skromniju sahranu (Зотовић 1994). Međutim, ne treba gubiti iz vida da su svedočanstva o hrišćanskom elementu u Viminacijumu pre IV veka

nepostojeća, a da i u tom periodu ovaj grad nema bitnu ulogu u širenju nove religije, bar ako je suditi prema istorijskim izvorima i hrišćanskim spomenicima (Zotović 1995).

3. U nekim periodima je značaj kostima, a možemo pretpostaviti i materijalne kulture, bio jače manifestovan nego u drugim. Takav je svakako period ranog Carstva, pogotovo vladavina Oktavijana Avgusta, kada je odstupanje od pravilnog oblačenja smatrano za znak napuštanja tradicionalnog rimskog načina života, ponašanja i vrednosti (Casamayor Mancisidor 2015, 236).
4. Rast popularnosti različitih grobnih konstrukcija od opeke tokom III veka, učinio je ove celine lakšim za lociranje prilikom pljački, tako da se često u njima u najboljem slučaju sreću fragmentovani inventari.
5. Aleksandar Jovanović je primetio da u periodu između 230. i 255. godine dolazi do niza događaja apokaliptičnih razmera: Kiprijanova kuga je opustošila provinciju, dolazi do pobuna uzurpatora Pakacijana, Regalijana i Ingenijusa, od kojih je prvi svoje uporište imao upravo u Viminacijumu, a podunavski delovi Carstva postaju meta varvarskih upada. U cilju ponovnog oživljavanja Gornje Mezije, 240. godine započinje naseljavanje siromašnog stanovništva iz Dakije i provincija na donjem Dunavu, kao i pokorenih varvara. Krajem III veka se u manjim urbanim sredinama javlja novi horizont sahranjivanja, koji odlikuje inhumacija kao ekskluzivni ritus, dok su grobni inventari skromni ili nepostojeći (Jovanović 2006a, 34). U svetlu takvog činjeničnog stanja stvari, retki grobovi druge polovine III veka u Viminacijumu koji inkorporiraju starije tradicije u izboru grobnog inventara, mogli bi da predstavljaju recidive lokalnog stanovništva pre nemilih događaja sredinom stoleća. Smrću ovih ljudi nestali su i poslednji tragovi kulturnih normi ranocarskog perioda, i pored pokušaja nekih od Imperatora poreklom iz Ilirika da obnove „rimsku vrlinu“ (Jovanović 2006b)

Najverovatnije je da su sve iznete mogućnosti u većoj ili manjoj meri doprinele nestajanju tradicija kojima se ovaj rad bavi, ali kao najbitniji činilac svakako se ističe poslednjepomenuti splet okolnosti. Arheološka iskopavanja tokom poslednje dve decenije nedvosmisleno pokazuju opadanje moći grada tokom III veka. Većina nekropola

u široj okolini grada izlazi iz upotrebe, pa se sahranjivanje u IV veku vrši samo na lokalitetima Pećine, Više Grobalja i Pirivoj, kao i na prostoru Amfiteatra koji je u tom periodu izgubio svoju originalnu funkciju (Nikolić, Stojić 2018, 19-20). Izuzetno je ilustrativan primer lokaliteta Rit na kome nakon perioda intenzivnog naseljavanja u periodu prve polovine III veka, okarakterisanog postojanjem nekoliko vila rustika, dolazi do potpunog prestanka bilo kakvih aktivnosti. Sistem kanala za odvodnjavanje ovog prostora prestaje da funkcioniše, pa se zemljište zamočvaruje, čemu ovaj toponim i duguje svoje ime (Danković, Petaković 2014, 63).

Kada se sagleda sve izneto u ovoj disertaciji, može se doći do zaključka da ona predstavlja početni korak na dugom i mukotrpnom putu istraživanja žena i u drugim delovima rimskih provincija na tlu današnje Srbije. U prvom redu, to se odnosi na analize grobnih inventara na nekropolama drugih urbanih centara na pomenutoj teritoriji, a u skladu sa ovde formulisanim teorijskim okvirima i metodologijom. U unutrašnjosti provincije Gornje Mezije mogla bi se očekivati donekle drugačija slika u skladu sa pretpostavkom o značajnijem udelu autohtonog stanovništva u zajednicama koje nisu obeležene prisustvom većih vojnih kontigenata iz visoko romanizovanih delova Carstva. Isto tako bi trebalo očekivati da koncept formiranja identiteta na drugim delovima dunavskog limesa bude sličan, ako ne i identičan onome u Viminacijumu. Nažalost, na ovom stepenu istraženosti ne raspolažemo dovoljnom količinom podataka za proveru takve tvrdnje. Iako je na prostoru nekropola antičkog Singidunuma istraženo 270 grobova, repertoari inventara su poprilično skromni, i u najvećem broju su vezani za osnovni pogrebni ritual (Simić 1997; Pop-Lazić 2002). Na ovom mestu ponovo treba spomenuti olovni sarkofag iz Smedereva opisan u odeljku 3.3.2. koji je jedini grob sa neuobičajeno raskošnim inventarom van grada Rima za koji je epigrafski potvrđeno da pripada neudatoj devojci. Uporedo sa istraživanjima drugih nekropola sa stanovišta studija životnog toka, trebalo bi pristupiti neuporedivo težem zadatku, potrazi za prisustvom i aktivnostima žena u celinama profanog karaktera.

Na samom kraju, treba se vratiti na opservaciju iznetu u uvodu, o sporom i sporadičnom prodoru studija roda u srpsku arheologiju rimskog perioda. U tom smislu, ova disertacija predstavlja pokušaj doprinosa disciplini na dva nivoa, kroz primenu dometa dva početna talasa feminizma u arheologiji. Akcenat prvog od njih bio je usmeren na prepoznavanje žena u prošlosti (Gilchrist 1999, 4) što je u ovom radu učinjeno kroz



reinterpretaciju nekih tipova predmeta, kao i kroz atribuiranje određenih delova materijalne kulture starosnim grupama, do sada nevidljivim u arheološkom registru. Drugi talas kritike arheološke misli napao je praksu davanja vanvremenske dimenzije „rodnoj mitologiji“, tj. projektovanju savremenih rodni stereotipa na prošla društva (Conkey and Spector 1984). Pomenuta reinterpretacija artefakata u ovom radu, kao i obrazlaganje njihovih simboličkih konotacija i uloge u konstruisanju identiteta stanovnica antičkog Viminacijuma, zapravo je dovela do odbacivanja modernih i sagledavanja antičkih stereotipa o određenim populacionim grupama, što se najlakše može objasniti na primeru preslica. Dosadašnje interpretacije ovih predmeta kao ukrasnih ukosnica za visoku punđu ili kozmetičkih štapića za nanošenje parfema, određivale su žene kao bića preokupirana fizičkim izgledom čija je jedina svrha bila da izgledaju lepo. Nakon prepoznavanja predmeta kao delova pribora za pređenje vune, istaknuta je uloga žena u brizi o domaćinstvu i porodici, što je bilo među glavnim očekivanjima njima savremene zajednice.

Dakle, žene nisu bile neme posmatračice svojih očeva, braće, muževa i sinova koji su donosili zakone, ratovali, napredovali u političkoj karijeri, gradili, trgovali, privređivali itd, već su bile faktor u očuvanju porodice, glavnog mehanizma za reprodukovanje rimskih kulturnih normi i tradicija, pa samim tim i celokupne civilizacije.<sup>135</sup> Ako je suditi prema primeru Livije, supruge Oktavijana Avgusta, ona je svesno usvojila nametnute norme ponašanja i bila otelotvorenje ideala perfektne žene u diskursu ranocarskog perioda. Kombinujući tradicionalnu čednost sa modernim šarmom, uspela je da postane žena velike moći i uticaja (Clark 1981, 210).

Krucijalne uloge majki i supruga u očuvanju poretka zajednice bili su svesni i muškarci iz njihovog okruženja, makar se radilo i o najrigidnijim rimskim moralistima poznatim po svojoj mizoginiji. Sin izvesne *Murdiae* je svojoj majci posvetio epitaf ne shvatajući da će njegove reči biti jedan od retkih zapisa koji će svedočiti o značaju svih tih žena, sistematski prenebregavanih i izostavljenih tokom istraživanja antičke prošlosti, a bez kojih rimska država ne bi postojala u svoj slavi u kojoj je poznajemo:

---

<sup>135</sup> Ne treba gubiti iz vida da su mnoge žene uzimale učešće u trgovini, zanatstvu i industriji (Mantas 1997, 85), ali je ipak realnost za najveći broj njih predstavljala okrenutost domaćoj sferi (Becker 2016, 927).

*Quibus de causis quod quom omnium bonarum feminarum simplex sibi quisque esse laudatio  
soleat quod naturalia bona propria custodita servata varietates verborum non desiderent  
satisque sit eadem omnes bona fama digna fecisse et quia acquirere novas laudes  
mulieri sit arduum quom minoribus varieta tibus vita iactetur necessario communia esse  
colendane quod amissum ex istis praecipuis cetera turpet  
Eo maiorem laudem omnium carissima mihi mater meruit quod modestia probitate  
pudicitia opsequio lanificio diligentia fide par similisque ceteris probeis feminis fuit  
neque ulli cessit vir tuis laboris sapientiae periculis praecipiam avr certe...*

*Ono što se govori u pohvalu svih dobrih žena isto je i jednostavno. Nisu potrebne  
elaborirane fraze da bi se govorilo o njihovim prirodnim kvalitetima i poverenju koje su  
uživale. Dovoljno je što sve one dele istu nagradu: dobru reputaciju. Teško je naći nove  
stvari za pohvalu kod žene, jer u njihovim životima nema incidenata. Moramo tražiti  
ono što im je zajedničko, da ne bismo propustili nešto što bi pokvarilo primer koji nam  
daju.*

*Moja voljena majka, onda, zaslužuje svaku pohvalu od svakoga, jer je u skromnosti,  
iskrenosti, čednosti, poslušnosti, predanju vune, marljivosti i pouzdanosti bila jednaka  
svakoj drugoj ženi, niti je ikada zaostala za bilo kojom ženom u vrlini, poslu ili mudrosti  
pri opasnostima...*

(CIL VI 10230 = ILS 8394)

## 6. Bibliografija

### Spisak skraćenica

**CIL** – *Corpus inscriptionum Latinarum*

**DCV** – *Dokumentacioni centar Viminacijum*

**ILS** – *Inscriptiones Latinae selectae*

**IMS** – *Inscriptions de la Mésie Supérieure*

**RIB** – *Roman Inscriptions of Britain*

**RIC** – *Roman Imperial Coinage*

### Istorijski izvori

**Apul. Met.** – Lucius Apuleius Madaurensis, *Metamorphoses*

*Apuleius. The Golden Ass, being the metamorphoses of Lucius Apuleius* (ed. by S. Gaselee), New York: G. P. Putnam's Sons, 1915.

**Aret. SA** – Aretaeus, *De causis et signis acutorum morborum (lib. 1)*

*The Extant works of Aretaeus, The Cappadocian* (ed. and trans. by F. Adams), Boston: Milford House Inc, 1972.

**Aris. De Gen. Anim.** – Aristoteles, *De Generatione Animalium*

*The Extant works of Aretaeus, The Cappadocian* (ed. by J. Barnes; trans. by A. W. Thompson), Princeton: Princeton University Press, 1972.

**Arnob. Ad. Nat.** – Arnobius, *Adversus Nationes (Adversus Gentes)*

*Translations of the Writings of the Fathers down to A.D. 325: Vol. XIX: The Seven Books of Arnobius Adversus Gentes* (trans. by Archd. H. Bryce, LL.D. D.C.L. and H. Campbell, M.A), Edinburgh: T. & T. Clark, 38, George Street, 1871.

**Aul. Gell. Noctes Att.** – Aulus Gellius, *Noctes Atticae*

*Complete Works of Aulus Gellius, Vol. I-IV* (trans. by J. C. Rolphe), Hastings: Delphi Classics, 2016.

**Col. De Re Rus.** – Lucius Iunius Moderatus Collumela, *De Re Rustica*

*Collumela, On Agriculture, Vol. I-IV* (trans. by H. B. Ash), Loeb Classical Library, Cambridge MA: Harvard University Press, 1967.

**Catull. Car.** – Gaius Valerius Catullus, *Carmina*

*The Carmina of Gaius Valerius Catullus* (trans. by L. C. Smithers), London: Smithers, 1894.

**Festus De Verb.** – Sextus Pompeius Festus, *De Verborum Significatu Quae Supersunt. Cum Pauli Epitome*

*Sexti Pompei Festi. De Verborum Significatu Quae Supersunt. Cum Pauli Epitome*, (trans. and ed. by W. A. Lindsey), Lipsiae: Typis B. G. Teubneri, 1913.

**Gaius Inst.** – Gaius, *Institutiones*

*The Institutes of Gaius* (trans. by W. M. Gordon and O. F. Robinson), London: Duckworth, 1998.

**Hor. Sat.** – Quintus Horatius Flaccus, *Satyrarum libri*

*Horace. The Works of Horace* (Ed. by C. Smart), Philadelphia: Joseph Whetham, 1836.

**Isi. Etym.** – Isidorus Hispalensis, *Etymologiae*

*The Etymologies of Isidore of Seville* (trans. by S. A. Barney, W. J. Lewis, J. A. Beach, O. Berghof), Cambridge: Cambridge University Press, 2006.

**Ius. Dig.** – Flavius Petrus Sabatius Iustinianus Augustus, *Digesta*

*The Digest of Justinian, Volumes I-IV* (trans. ed. By A. Watson), Philadelphia: University of Pennsylvania Press, 1985.

**Iuv. Sat.** – Decimus Iunius Iuvenalis, *Satires*

*Juvenal and Persius: With an English Translation* (trans. by G. G. Ramsey), London: William Heinemann; New York: G. P. Putnam's Son, 1918.

**Liv. Ab Urbe** – Titus Livius, *Ab Urbe Condita Libri*

*Livy. History of Rome, Books 31-34* (trans. by J. C. Yardley), Boston: Harvard University Press, 1935.

**Lucan. Phar.** – Marcus Annaeus Lucanus, *Pharsalia*

*Lucan. Pharsalia*, (trans. by J. W. Joyce), Ithaca and London: Cornell University Press, 1993.

**Mac. Comm. Scip.** – Macrobius Ambrosius Theodosius, *Commentarii in Somnium Scipionis*

*Commentary on the Dream of Scipio by Macrobius* (trans. by W. H. Stahl), New York: Columbia University Press, 1990.

**Mart. Epig.** – Marcus Valerius Martialis, *Epigrammata*

*Martial. Epigrams* (trans. by C. A. Walter and M. A. Ker), London: William Heinemann; New York: G. P. Putnam's Sons, 1920.

**Ovid. Ars Am.** – Publius Ovidius Nazo, *Ars Amatoria*

*Complete Works of Ovid* (trans. by various authors), Hastings: Delphi Classics, 2012.

**Ovid. Med. Fac. Fem** – Publius Ovidius Nazo, *Medicamina Faciei Femineae*

*Complete Works of Ovid* (trans. by various authors), Hastings: Delphi Classics, 2012.

**Petr. Satyr.** – Gaius Petronius Arbiter, *Satyricon*

*Petronius. Seneca: Apocolocyntosis* (trans. by M. Heseltine; W. H. D. Rouse), London: William Heinemann; New York: G. P. Putnam's Sons, 1925.

**Pind. Nem.** – Pindaros, *Epinikia (Nemeian)*

*Pindar. The Complete Odes* (A. Verity), Oxford: Oxford University Press, 2007.

**Plaut Epid.** – Titus Maccius Plautus, *Epidicus*

*Plautus with an English Translation in Five Volumes II* (trans. by P. Nixon), London: William Heinemann; New York: G. P. Putnam's Son, 1917.

**Plaut Rud.** – Titus Maccius Plautus, *Rudens*

*The Comedies of Plautus, Vol. II* (trans. by H. T. Riley), London: Henry G. Bohn, 1852.

**Plin. M. Epist.** – Gaius Plinius Caecilius Secundus, *Epistulae*

*Pliny the Younger. Complete Letters* (trans. by P. G. Walsh), Oxford: Oxford University Press, 2006.

**Plin. M. Pan.** – Gaius Plinius Caecilius Secundus, *Panegyricus Traiani*

*Pliny. Letters: Books VII-X. Panegyricus* (trans. by B. Radice), London: William Heinemann; New York: G. P. Putnam's Son, 1927.

**Plin. St. HN.** – Gaius Plinius Secundus, *Historia Naturalis*

*The Natural History of Pliny* (trans. by J. Bostock and H. T. Riley), London: Henry G. Bohn, 1855.

**Plut. Cons.** – Lucius Mestrius Plutarchus, *Consolatio ad uxorem (Παραμυθικός πρὸς τὴν γυναῖκα)*

*Plutarch's Moralia in fifteen volumes, VI 439a-523b* (trans. by W. C. Helmbold), Cambridge, MA: Harvard University Press; London: William Heinemann LTD, 1962.

**Plut. Quaes. Rom.** – Lucius Mestrius Plutarchus, *Quaestiones Romanae (Αἰτία Ῥωμαϊκά')*

*Plutarch's Moralia in fifteen volumes, IV 263d-351b* (trans. by F. C. Babbit), Cambridge, MA: Harvard University Press; London: William Heinemann LTD, 1962.

**Prop.** – Sextus Propertius, *Elegiae*

*Propertius* (trans. by H. E. Butler), London: William Heinemann; New York: G. P. Putnam's Son, 1929.

**Quint. Inst. Or.** – Marcus Fabius Quintilianus, *Institutio Oratoria*

*Quintilian, Institutio Oratoria* (trans. by A. Apps), PhD thesis, Macquarie University, 2011.

**Seneca Cons. Helv.** – Lucius Annaeus Seneca, *Ad Helviam Matrem De Consolatione*

*Seneca, Selected Dialogues and Consolations* (trans. by P. J. Anderson), Indianapolis/Cambridge: Hackett Publishing Company, Inc, 2015.

**Solin De Mir. M.** – Gaius Iulius Solinus, *De mirabilibus Mundi*

*Gaius Iulius Solinus, The Polyhistor* (trans. by H. E. Buttler), Loeb Classical Library, Cambridge, MA: Harvard University Press, 1920.

**Soran. Gyn.** – Soranus, *Gynaecologia*

*Soranus' Gynecology* (trans. by O. Temkin), Baltimore: The John Hopkins Press, 1956.

**Suet. Div. Aug.** – Caius Suetonius Tranquillus, *Divus Augustus*

*Suetonius* (trans. by J. C. Rolfe), Loeb Classical Library, Cambridge, MA: Harvard University Press; London: William Heinemann Ltd, 1979.

**Tert. De Cult. Fem.** – Quintus Septimius Florens Tertullianus, *De Cultu Feminarum*

*The Complete Works of Tertullian* (trans. by S. Thelwall and P. Holmes), Hastings: Delphi Publishing Ltd, 2018.

**Varro De ling. Lat.** – Marcus Terentius Varro, *De Lingua Latina*

*Varro. On the Latin Language* (trans. by R. G. Kent), London: William Heinemann LTD; Cambridge, MA: Harvard University Press, 1938.

**Val. M. Fact.** – Valerius Maximus, *Factorum et dictorum memorabilium libri IX*  
*Valerius Maximus. Memorable doings and sayings* (trans. by D. R. Shackleton Bailey),  
Cambridge, MA: Harvard University Press, 2014.

**Ver. Aen.** – Publius Vergilius Maro, *Aeneis*  
*Публије Вергилије Марон, Енеида* (превео М. С. Атанасијевић), Београд: Просвета,  
1964.



## Literatura

Allason-Jones, L. 1995. 'Sexing' Small Finds', in P. Rush (ed.), *Theoretical Roman Archaeology: Second Conference Proceedings. Worldwide Archaeology Series, vol. 14*, Aldershot: Avebury/Ashgate. 22-32.

Allason-Jones, L. 1996. *Roman jet in the Yorkshire Museum*, York: The Yorkshire Museum.

Allason-Jones, L. 2005. *Women in Roman Britain*, Bootham: The Council for British Archaeology.

Albanesi, C. Battiloro, I. 2011. 'The mundus muliebris within Lucanian society: Tales of women and social life from sanctuaries and necropoleis', *Pallas*, No. 86, The Gods of Small Things (2011), 287-309.

Alberici, A. Harlow, M. 2007. 'Age and Innocence: Female transitions to Adulthood in Late Antiquity', in A. Cohen and J. B. Rutter, (eds.) *Constructions of Childhood in Ancient Greece and Italy*, Athens: The American School of Classical Studies at Athens, 193-204.

Allison, P. M. 2006. 'Mapping for gender. Interpreting artefact distribution inside 1st- and 2nd-century A.D. forts in Roman Germany', *Archaeological Dialogues* 13 (1), 1-20.

Allison, P. M. 2007. 'Engendering Roman domestic space', *British School at Athens Studies*, Vol. 15, Building Communities: House, Settlement and Society in the Aegean and Beyond, 343-350.

Allison, P. M. 2015. 'Characterizing Roman Artifacts to Investigate Gendered Practices in Contexts Without Sexed Bodies', *American Journal of Archaeology*, Vol. 119, No. 1 (January 2015), 103-123.

Aljende, I. 2016. *Kuća duhova*, Beograd: Evro Book.

Amundsen, D. W. Diers, C. J. 1969. 'The age of menarche in Classical Greece and Rome', *Human Biology*, Vol. 41, No. 1 (February 1969), 125-132.

Anđelković Grašar, J. 2018. 'Image as a way of self-representation, association and type creation for Late Antique women in the central Balkans', in M. Korać (ed.) *Vivere Militare Est: From Populus to Emperors – Living on the Frontier*, Volume I, Belgrade: Institute of Archaeology, 333-364.

Aparaschivei, D. 2016. 'Considerations concerning the child's place in the Roman society between the Danube and the Black Sea', in A. Panaite, R. Cîrjan and C. Căpiță (eds.) *Moesica et Christiana. Studies in Honour of Professor Alexandru Barnea*, Brăila: Muzeul Brăilei „Carol I“, 75-83.

Ariès, P. 1962. *Centuries of Childhood: A Social History of Family Life*, New York: Alfred A. Knopf.

Arthur, N. A. Gowland, R. L. and Redfern, R. C. 2016. 'Coming of Age in Roman Britain: Osteological Evidence for Pubertal Timing', *American Journal of Physical Anthropology* 159, 698-713.

Audollent, A. 1923. 'Les tombes gallo-romaines à inhumation des Martres-de-Veyre (Puy-de-Dôme)', in *Mémoires présentés par divers savants à l'Académie des inscriptions et belles-lettres de l'Institut de France*, Première série, Sujets divers d'érudition. Tome 13, 1<sup>e</sup> partie, 275-328.

Auriscchio, C. Ferro, D. Martinelli G. Nunziante Cesaro, S. and Rapinesi, I. A. 2002. 'A study of a distaff of the second century A.D. from a necropolis of Boccone D'Aste (Roma, Italy) - tomb 75', *Journal of Cultural Heritage* 3 (2002), 107-116.

- Baills-Talbi, N. Dasen, V. 2016. 'Rites funéraires et pratiques magiques', *SIAP Servei d'investigacions arqueològiques i prehistòriques*, 595-618.
- Balch, D. L. and Osiek, C. (eds.) 2003. *Early Christian Families in Context. An Interdisciplinary Dialogue*, Cambridge: Wm. B. Eerdmans Publishing Co.
- Bartman, E. 2001. 'Hair and the Artifice of Roman Female Adornment', *American Journal of Archaeology*, Vol. 105, No. 1 (Jan., 2001), 1-25.
- Bartus, D. 2012. 'Roman hairpins representing human hands. Typology and symbolism', *Fiatal Római Koros Kutatók II. Konferenciakötete*, 205-234.
- Baroin, C. 2010. 'Remembering one's Ancestors, Following in their Footsteps, being like them: The Role and Forms of Family Memory in the Building of Identity', in V. Dasen & T. Späth (eds.) *Children, Memory and Family Identity in Roman Culture*, Oxford: Oxford University Press, 19-48.
- Batten, A. 2010. 'Clothing and Adornment', *Biblical Theology Bulletin*, Vol. 40, No. 3, 148-159.
- Batten, A. J. 2014. 'The Paradoxal Pearl: Signifying the Pearl East and West', in K. Upson-Saia, C. Daniel-Hughes and A. J. Batten *Dressing Judeans and Christians in Antiquity*, London and New York: Routledge, 233-250.
- Baxter, J. E. 2005. *The Archaeology of Childhood: Children, Gender and Material Culture*, Oxford: Altamira Press.
- Baxter, J. E. 2008. 'The Archaeology of Childhood', *Annual Review of Anthropology*, Vol. 37, 159-175.
- Beard, M. North, J. Price, S. 1998. *Religions of Rome Volume 1. A History*, Cambridge: Cambridge University Press.

Beaudry, M. C. 2002. *Findings, the Material Culture of Needleworking and Sewing*, New Haven/London: Yale University Press.

Becker, H. 2016. 'Roman women in the urban economy. Occupations, social connections and gendered exclusions', in J. Turfa and S. Budin (eds.) *Women in Antiquity: Real Women Across the Ancient World*, London: Routledge, 915-931.

Berg, R. 2002. 'Wearing wealth. Mundus muliebris and ornatus as status markers of women in Imperial Rome', in P. Setälä, R. Berg, R. Hälikkää, M. Keltanen, J. Pölönen and V. Vuolanto (eds.) *Women, wealth and power in the Roman empire*, Rome: Institutum Romanum Finlandiae, 15-73.

Berg, R. 2016. '*Dominae apothaecarum*. Gendering Storage Patterns in Roman Houses', in R. Berg (ed.) *The Material Sides of Marriage: Women and Domestic Economies in Antiquity*, Roma: Institutum Romanum Finlandiae, 175-190.

Bedini, A. 1995. *Mistero di una fanciulla. Ori e gioielli della Roma di Marco Aurelio da una nuova scoperta archeologica*, Milano: Skira editore.

Bíró, M. 1994. 'The Unknown Goddess of Late-Roman popular Religious Belief', *Acta Archaeologica Academiae Scientiarum Hungaricae*, Tomus XLVI (1994) 195-229.

Bíró, M. 2007. 'Magical hand depictions in the Roman provinces', *Acta classica Universitatis Scientiarum Debreceniensis*, XLIII, 79-99.

Bíró, M. Choyke, A. M. Lóránt, V. Ádám, V. 2012. *Bone Objects in Aquincum*, Budapest: Az Aquincumi Múzeum Gyűjteménye 2.

Bishop, P. M. F. 1966. 'Intersexual States And Allied Conditions', *The British Medical Journal*, Vol. 1, No. 5498 (May 21, 1966), 1255-1262.

Bloom, P. 2004. *Descartes' Baby*, London: Arrow Books.

Blümner, H. 1911. *Die römischen Privataltertümer*, München: C. H. Beck.

Bogdanović, I. 2009. 'Rezultati arheološko-geofizičkih istraživanja na lokalitetu „Kod Koraba“ (istočna nekropola Viminacijuma)', *Arheologija i prirodne nauke* 5, 83-109.

Богдановић, И. Рогић, Д. Вуковић-Богдановић, С. 2018. 'Виминацијумски амфитеатар', у М. Кораћ, С. Поп-Лазивић (ур.) *Римски лимес и градови на тлу Србије*, Београд: Српска академија наука и уметности, 44-48.

Bolla, M. Buonopane, A. 2010. 'Strigili del Museo Archeologico di Verona', *Aquileia Nostra*, Anno LXXXI-2010, 413-444.

Bonfante, L. and Swaddling, J. 2006. *Etruscan Myths*, London and Austin, TX: British Museum Press and the University of Texas Press.

Bordo, S. 1995. *Unbearable Weight. Feminism, Western Culture and the Body*, Berkeley: University of California Press.

Borg, B. E. 2013. *Crisis and ambition. Tombs and burial customs in third-century CE Rome*, Oxford: Oxford University Press.

Bourdieu, P. 2000. *Outline of a theory of Practice*, Cmbridge: Cambridge University Press

Bradley, K. 2001. 'Children and dreams', in S. Dixon (ed.) *Childhood, Class and Kin in the Roman World*, London/New York: Routledge, 43-51.

Bradley, K. 2005. 'The Roman Child in Sickness and in Health', in M. George (ed.) *The Roman Family in the Empire. Rome, Italy and Beyond*, Oxford: Oxford University Press, 67-92.

Bradley, R. 1988. 'Status, Wealth and the Chronological Ordering of the Cemeteries', *Proceedings of the Prehistoric Society*, Vol. 54 (January 1988), 327-329.

Brives, A. L. 2013. 'Métal et petit mobilier en contexte funéraire', in W. Van Andringa, H. Duday, S. Lepetz (eds.) *Mourir à Pompéi. Fouilles d'un quartier funéraire de la nécropole romaine de Porta Nocera (2003-2007), Volume 2 – Collection de l'Ecole Française de Rome 468*, 1247-1264.

Brødholt I. 2012. *Socialization of infants and children in Roman Britain. An analysis of burial customs with special focus on the Lankhills cemetery*. Master rad. University of Oslo.

Brooks, B. 2004. 'Menarche', in P. S. Fass (ed.) *Encyclopedia of Children and Childhood: in History and Society*, Volume 1, F-R, New York: Thomson Gale, 594-595.

Brookshow, S. 2009. 'The Material Culture of Children and Childhood: Understanding Childhood Objects in the Museum Context', *Journal of Material Culture* 14(3), 365-383.

Brown, S. 1997. "Ways of seeing" women in antiquity. An introduction to feminism in classical archaeology and ancient art history', in A. O. Koloski-Ostrow and C. L. Lyons *Naked truths. Women, sexuality, and gender in classical art and archaeology*, London/New York: Routledge, 12-42.

Brucia, M. A. Daugherty, G. N. 2007. *Topics in Roman Culture*, Wauconda: Bolchazy-Carducci Publishers, Inc.

Bujuklić, Ž. 2007. *Forum Romanum: Rimska država, pravo, religija i mitovi*, Beograd: Pravni fakultet Univerzita u Beogradu i Javno preduzeće „Službeni glasnik“.

Buljević, Z. 2000. 'Kasnoantičke narukvice od stakla i gagatau zbirci Arheološkog muzeja u Splitu', *Vjesnik za arheologiju i historiju dalmatinsku* 92, 189-201.

Buljević, Z. 2002. 'Stakleni štapići', in E. Marin (ed.) *Longae Saloniae*, Split: Arheološki muzej, 297-311.

Butti Ronchetti, F. Mosetti, L. 2010. 'Strumenti da toilette dal Canton Ticino: strigili e astuccio da cosmesi', *Numismatica e antichità classiche*, 39, 305-329.

Calvi, M. C. 2005. *Aquileia: Le ambre Romane*, Aquileia: Associazione Nazionale per Aquileia.

Carr, C. 1995. 'Mortuary Practices: Their Social, Philosophical-Religious, Circumstantial, and Physical Determinants', *Journal of Archaeological Method and Theory*, Vol. 2, No. 2, 105-200.

Carroll, M. 2006. *Spirits of the Dead: Roman Funerary Commemoration in Western Europe*, Oxford: Oxford University Press.

Carroll, M. 2012. 'No part in earthly things'. The Death, Burial and Commemoration of Newborn Children and Infants in Roman Italy, in M. Harlow and L. Larsson Lovén (eds.) *Families in the Imperial and Late Antique Roman World*, London: Continuum, 41-63.

Carroll, M. 2013a. 'Ethnicity and Gender in Roman Funerary Commemoration: Case studies from the Empire's Frontiers', in L. Nilsson Stutz and S. Tarlow (eds.) *The Oxford Handbook of the Archaeology of Death and Burial*, Oxford: Oxford University Press, 559-580.

Carroll, M. 2013b. 'The Insignia of Women: Dress, Gender and Identity on the Roman Funerary Monument of Regina from Arbeia', *Archaeological Journal*, 169 (2013), 281-311.

Casamayor Mancisidor, S. 2005. 'Women's Old Age and Physical Appearance in Ancient Rome', *Roda da Fortuna. Revista Eletrônica sobre Antiguidade e Medievo*, Volume 4, Número 2, 226-246.

Цермановић-Кузмановић, А. 1968. 'Неколико нових римских натписа из Комина', *Старинар*, Н.С., XVIII-1967, 201-206.

Цермановић-Кузмановић, А. Велимировић-Жижић, О. Срејовић Д. 1975. *Античка Дукља некрополе*, Цетиње: Обод.

Chambers, E. 1738. *Cyclopedia: or, an Universal Dictionary of Arts and Sciences: Vol II*, London.

Clark, G. 1981. 'Roman Women', *Greece & Rome*, Second Series, Vol. 28, No. 2, Jubilee Year (Oct., 1981), 193-212.

Clark, G. 1981. 'Silence and Women in „Greece and Rome“, *Greece & Rome*, Second Series, Vol. 50, The Classical Association: The First Century 1903-2003 (1981), 132-134.

Clarke, J. 2004. 'Histories of Childhood', in D. Wyse (ed.) *Childhood Studies: An Introduction*, Maiden: Wiley-Blackwell, 3-12.

Cleminson, R. and Vásquez García, F. 2016. *Sex, Identity and Hermaphrodites in Iberia, 1500-1800*, London and New York: Routledge.

Conkey, M. W. Spector, J. D. 1984. 'Archaeology and the Study of Gender', *Advances in Archaeological Methods and Theory*, Vol. 7, 1-38.

Cooley, A. E. 2013. 'Women beyond Rome: Trend-setters or dedicated followers of fashion?', in E. Hemelrijk, G. Woolf (eds.) *Women and the Roman City in the Latin West*, Leiden/Boston: Brill, 23-46.

Corbier, M. 2001. 'Child exposure and abandonment', in S. Dixon (ed.) *Childhood, Class and Kin in the Roman World*, London/New York: Routledge, 52-73.



Coşkunsu, G. 2015. 'Introduction. Children as Archaeological Enigma', in G. Coşkunsu (ed.) *The Archaeology of Childhood. Interdisciplinary Perspectives on an Archaeological Enigma*, Albany: State University of New York Press, 1-16.

Cottica, D. 2007. 'Spinning in the Roman World: from Everyday Craft to Metaphor of Destiny', in M. L. Nosch, C. Gillis (eds.) *Ancient Textiles: Production, Crafts and Society*, Oxford: Oxbow Books Limited, 220-228.

Courtney, E. 2013. *A Commentary on the Satires of Juvenal*. Berkeley: California Classical Studies.

Croom, A. T. 2002. *Roman Clothing and Fashion*, Stroud: Tempus.

Crummy, N. 2010. Bears and Coins: The Iconography of Protection in Late Roman Burials, *Britannia*, Vol. 41, 37-93.

Curchin, L. A. *The Romanization of Central Spain: Complexity, diversity and change in a provincial hinterland*, London and New York: Routledge.

Cutaia, V. 2014. *Il ciclo produttivo della tessitura: analisi diagnostiche e indicatori archeologici*, Diplomski rad: Cagliari: Facoltà di Studi Umanistici.

Чажкановић, В. 1994. *Стара српска религија и митологија*, Београд: Српска књижевна задруга.

D'Ambra, E. 2007. *Roman Women*, New York: Cambridge University Press.

Danković, I. 2019. 'Burial of a Woman with an Amber Distaff at *Viminacium*', *Starinar* LXIX/2019, 215-229.

Danković, I. Mikić, I. 2018. 'Recent discovery of a sarcophagus in Viminacium. Evidence of *mors immatura?*', 24. *International LIMES Congress, Serbia, September 2018, Book of abstracts*, 69.

Данковић, И. Миловановић, Б. Марјановић, М. 2018. 'Од девојчице до *matronae*: животни ток жена на Лимесу', у М. Кораћ, С. Поп-Лазивић (ур.) *Римски лимес и градови на тлу Србије*, Београд: Српска академија наука и уметности, 72-80.

Danković, I. Milovanović, B. Mikić, I. 2018. 'Zaštitna arheološka iskopavanja na lokalitetu Pirivoj (Viminacijum) 2016. godine', у I. Bugarski, N. Gavrilović Vitas, V. Filipović (ur.) *Arheologija u Srbiji. Projekti Arheološkog instituta u 2016. godini*, Beograd: Arheološki institut, 35-42.

Danković, I. Petaković S. 2014. 'Istraživanja na lokalitetu Rit (Viminacijum)', у V. Bikić, S. Golubović, J. Anđelković Grašar (ur.) *Arheologija u Srbiji. Projekti Arheološkog instituta u 2013. godini*, Beograd: Arheološki institut, 61-63.

Daňová, M. 2003. 'Fingerringe der Römer Beitrag zur Problematik der slowakischen Funde', *Anodos. Studies of the Ancient World* 3/2003, 33-38.

Dasen, V. 2003. 'Protéger l'enfant: amulettes et crepundia', in D. Gourevitch, A. Moirin and N. Rouquet (eds.), *Maternité et petite enfance dans l'Antiquité romaine*, Bourges: Éditions de la Ville de Bourges, 172-177.

Dasen, V. 2004. 'Femmes à tiroir', in V. Dasen (éd.), *Naissance et petite enfance dans l'Antiquité*, Fribourg-Göttingen: Orbis Biblicus et Orientalis 203, 127-144.

Dasen, V. 2008. 'La secret d'omphale', *Revue archéologique* 2008/2, n° 46, 265-281.

Dasen, V. 2009. Roman birth rites of passage revisited, *Journal of Roman Archaeology* 22(1), 199-214.

Dasen, V. 2010. 'Archeologie funéraire et histoire de l'enfance dans l'Antiquité: nouveaux enjeux, nouvelles perspectives', in A. Guimier-Sorbets et Y. Morizot (eds.) *L'Enfant et la mort dans l'Antiquité I. Nouvelles recherches dans les nécropoles grecques Le signalement des tombes d'enfants*, Paris: De Boccard, 19-44.

Dasen, V. 2011. 'Childbirth and Infancy in Greek and Roman Antiquity', in B. Rawson (ed.) *A Companion to Families in the Greek and Roman Worlds*, Chicester: Wiley-Blackwell, 291-314.

Dasen, V. 2012. 'Cherchez l'enfant! La question de l'identité à partir du matériel funéraire, *L'enfante et la mort dans l'antiquité III. La matériel associé aux tombes d'enfants*, Arles: Éditions Errance, 9-22.

Dasen, V. 2013. 'Becoming human: From the Embryo to the Newborn Child', in J. Evans Grubbs and T. Parkin with R. Bell (eds.) *The Oxford Handbook of Childhood and Education in the Classical World*, Oxford: Oxford University Press, 17-39.

Dasen, V. 2015. 'Probaskania: Amulets and Magic in Antiquity', in D. Boschung and J. N. Bremer (eds.) *The Materiality of Magic*, Oxford: Oxford University Press, 177-204.

Dasen, V. Späth, T. 2010. 'Introduction', in V. Dasen and T. Späth (eds.) *Children, Memory, and Family Identity in Roman Culture*, New York: Oxford University Press, 1-15.

Даутова Рушевљан, В. 2006. 'Римски оловни предмети из Срема', *Гласник Српског археолошког друштва* 22 (2006), 333-353.

David, J. 2000. 'The Exclusion of Women in the Mithraic Mysteries: Ancient or Modern?', *Numen*, Vol. 47, No. 2, 121-141.

Dean-Jones, L. 1989. 'Menstrual bleeding according to Hippocratics and Aristotle', *Transactions of American Philological Association* 119 (1989), 177-192.

Devlin, R. 2004. 'Girlhood', in P. S. Fass (ed.) *Encyclopedia of Children and Childhood: in History and Society*, Volume 2, F-R, New York: Thomson Gale, 381-385.

Díaz-Andreu, M, Lucy, S. 2005. 'Introduction', in M. Díaz-Andreu, S. Lucy, S. Babić and D. N. Edwards *The Archaeology of Identity. Approaches to gender, age, status, ethnicity and religion*, London/New York: Routledge, 43-66.

Dimezil, Ž. 1997. *Drevna rimska religija*, Novi Sad: Izdavačka knjižarnica Zorana Stojanovića.

Dixon, S. 2007. *Reading Roman Women*, London: Duckworth.

Dolansky, F. L. 1997. 'Coming of Age in Rome: The History and Social Significance of Assuming the Toga Virilis', M. A. thesis, University of Victoria.

Ђокић, Д, Јацановић, Д. 1992. 'Топографска грађа Стига', *Viminacivm* 7, 61-108.

Џонсон, М. 2008. *Археолошка теорија*, Београд: Клио.

Eckardt, H. 2014. *Objects & Identities. Roman Britain and the North-Western Provinces*, Oxford: Oxford University Press.

Elder, Jr, G. H. 1978. 'Family History and the Life Course', in T. K. Hareven (ed.) *Transitions: The Family and the Life Course in Historical Perspective*, New York/San Francisco/London: Academic Press, 17-64.

Elderkin, G. W. 1924. *Kantharos: Studies in Dionysiac and Kindred Cult*, Princeton: Princeton University Press.

Elijade, M. 1991. *Istorija verovanja i religijskih ideja* 2, Beograd: Prosveta.

Evans Grubbs, J. 2002. *Women and the law in the Roman empire. A sourcebook on marriage, divorce and widowhood*, London/New York: Routledge.

Evans Grubbs, J. 2013. 'Infant exposure and infanticide', in J. Evans Grubbs and T. Parkin with R. Bell (eds.) *The Oxford Handbook of Childhood and Education in the Classical World*, Oxford: Oxford University Press, 83-107.

Eyben, E. 1993. *Restless youth in ancient Rome*, London: Routledge.

Facchinetti, G. 2005. La Rocca, *La signora del sarcofago*, 199-223; 333-334.

Facsády, A. R. 2001. 'Trésors de bijouterie trouvés en Panonie ', *Acta Archaeologica Lovaniensia, Monographiae 12*, 57-69.

Facsády, A. R. 2008. Glass Distaff From Aquincum: Symbol or Tool?, *ANODOS Studies of the Ancient World 8/2008*, 165-174.

Facsády, A. R. 2009a. *Jewellery in Aquincum*, Budapest: Az Aquincumi múzeum gyűjteménye 1.

Facsády, A. R. 2009b. 'La représentation de la femme sur les stèles funéraires romaines du musée d'Aquincum (Budapest)', in V. Gaggadis-Robin, A. Hermary, M. Reddé et C. Sintés (eds.), *Actes du X<sup>e</sup> colloque international sur l'art provincial romain (Arles-Aix, 21-23 mai 2007)*, Arles, 683-691.

Fahlander, F. & Oestigaard, T. 2008. 'The Materiality of Death: Bodies, Burials, Beliefs', in F. Fahlander & T. Oestigaard (eds.) *The Materiality of Death: Bodies, Burials, Beliefs*, Oxford: BAR International series, 1-18.

Faraone, C. A. 2011. 'Magical and Medical Approaches to the Wandering Womb in the Ancient Greek World', *Classical Antiquity*, Vol. 30, No. 1 (April 2011), 1-32.

- Faraone, C. A. 2018. *The Transformation of Greek Amulets in Roman Imperial Times*, Philadelphia: University of Pennsylvania Press.
- Feitosa, L. C. 2013. *The Archaeology of Gender, Love and Sexuality in Pompeii*, Oxford: BAR International Series 253.
- Flannery, H. W. 1920. 'Roman Women and Vote', *The Classical Journal*, Vol. 16, No. 2 (Nov., 1920), 103-107.
- Francesse, C. 2007. *Ancient Rome in So Many Words*, New York: Hippocrene Books, Inc.
- Francis, J. 2002. 'The Three Graces: Composition and Meaning in a Roman Context', *Greece & Rome*, Vol. 49, No.2 (Oct. 2002), 180-198.
- Fremersdorf, F. Polonyi-Fremersdorf, E. 1984. *Die Farblosen Gläser der Frühzeit in Köln*, Köln: Archäologische Gesellschaft Köln.
- Frijhoff, W. 2012. 'Historian's discovery of childhood', *Paedagogica Historica*, 48:1, 11-29.
- Foster, B. O. 1899. 'Notes on the Symbolism of the Apple in Classical Antiquity', *Harvard Studies in Classical Philology*, Vol. 10 (1899), 39-55.
- Gagetti, E. 2006. Locum in deliciis... sucina optinent. Le ambre di Aquileia e di Spalato, *Le regioni di Aquileia e Spalato in epoca Romana*, Castello di Udine: Fondazione Cassamarca, 135-162.
- Garbsch, J. 1965. *Die Norisch-Pannonische Frauentracht im 1. und 2. Jahrhundert*, München: C. H. Beck'sche Verlagsbuchhandlung.

Garrison, E. P. 2004. 'Ancient Greece and Rome: Overview', in P. S. Fass (ed.) *Encyclopedia of Children and Childhood: in History and Society*, Volume 1, A-E, New York: Thomson Gale, 53-57.

George, M. 2005. 'Family Imagery and Values in Roman Italy', in M. George (ed.) *The Roman Family in the Empire. Rome, Italy and Beyond*, Oxford: Oxford University Press, 37-66.

George, M. 2010. 'The Roman Family', in M. Gagarin, E. Fantham (eds.) *The Oxford Encyclopedia of Ancient Greece and Rome*, Vol. 1, Oxford: Oxford University Press, 163-168.

Gilchrist, R. 1999. *Gender and Archaeology. Contesting the past*, London/ New York: Routledge.

Gilchrist, R. 2004. 'Archaeology and the Life Course: A Time and Place for Gender', in L. Meskell and R. W. Preucel (eds.), *A Companion to Social Archaeology*, Oxford: Blackwell, 142-160.

Gilchrist, R. 2009. 'The Archaeology of Sex and Gender', in B. Cunliffe, C. Gosden and R. Joyce (eds.), *The Oxford Handbook of Archaeology*, Oxford: Oxford University Press, 1029-1047.

Gilchrist, R. 2011. 'The Intimacy of Death: Interpreting Gender and the Life Course in Medieval and Early Modern Burials', in M. C. Beaudry and J. Symonds (eds.) *Interpreting the Early Modern World*, New York: Springer, 159-173.

Gillis, J. R. 2004a. 'Life Course and Transitions to Adulthood', in P. S. Fass (ed.) *Encyclopedia of Children and Childhood: in History and Society*, Volume 1, F-R, New York: Thomson Gale, 547-552.

Gillis, J. R. 2004b. 'Rites of Passage', in P. S. Fass (ed.) *Encyclopedia of Children and Childhood: in History and Society*, Volume 1, F-R, New York: Thomson Gale, 714-716.

Giovannini, A. 2015. 'Aquileia, attestazioni funerarie di età augustea. Alcune osservazioni', *Antichità Altoadriatiche*, Vol. LXXXI, 295-326.

Girardi Jurkić, V. 2010. 'Jantarni prsten iz rimske nekropole Burle kod Medulina u svjetlu korištenja jantara u antici', *Prilozi Instituta za arheologiju u Zagrebu*, 27/2010, 161-170.

Giunio, K. A. 2010. 'Nakit od gagata iz fundusa Arheološkog muzeja Zadar', *Histria Antiqua*, 19/2010, 193-204.

Глумац, М. Ђ. 2014. *Римска некропола Губеревац-Гомилице на Космају. Социјална структура становништва од I до III века н.е.* Докторска дисертација, Универзитет у Београду, Филозофски факултет.

Golden, M. 1988. 'Did the Ancients Care When Their Children Died?', *Greece & Rome*, 2nd Ser., Vol. 35, No. 2. (Oct., 1988), 152-163.

Golubović, S. 1998. 'Graves of the Mala Kopašnica-Sase Type at the Viminacium Cemetery from the Aspect of their Ethnic Origin', in P. Roman (ed.) *The Thracian Word at the Crossroads of Civilization II*, Bucharest Institutul Român de Tracologie, 247-260.

Голубовић, С. 2000. 'Обућа из триконхалне гробнице из Виминацијума', *Viminacium II*, 83-100.

Golubović, S. 2004. 'Jewelery and the Costume Decorations in the Cremation Graves from Viminacium', *Anodos, Studies of the Ancient world 3/2003*, 79-90.

Golubović, S. 2005. *Sahranjivanje na Viminacijumu od I do IV veka*, Doktorska disertacija, Univerzitet u Beogradu, Filozofski fakultet.



Golubović, S. 2008. *Grobovi u obliku bunara sa nekropola Viminacijuma*, Beograd: Arheološki institut.

Golubović, S. Mrđić, N. 2011. 'Territory of Roman Viminacium From Celtic to Slavic Tribes', *Anodos, Studies of the Ancient World* 10/2010, 117-125.

Gorham, D. 2004. 'Gendering', in P. S. Fass (ed.) *Encyclopedia of Children and Childhood: in History and Society*, Volume 1, A-E, New York: Thomson Gale, 377-380.

Gottschalk, R. 1996. 'Ein Spätromischer Spinnrocken aus Elfenbein', *Archäologisches korrespondenzblatt* 26, 483-500.

Gowland, R. L. Chamberlain, A. 2002. 'A Bayesian Approach to Ageing Perinatal Skeletal Material from Archaeological Sites: Implications for the Evidence for Infanticide in Roman-Britain', *Journal of Archaeological Science* 29, 677-685.

Gowland, R. L. Chamberlain, A. & Redfern, R. C. 2014. 'On the brink of being: re-evaluating infanticide and infant burial in Roman Britain', *Journal of Roman Archaeology Supplementary Series* 96, 69-88.

Грбић, Д. 2014. *Племенске заједнице у Илирику: Предурбане административне структуре у римским провинцијама између Јадрана и Дунава (I-III век)*, Београд: Балканолошки институт.

Grosz, R. 2004. *Volatile Bodies: Toward a Corporeal Feminism*. Bloomington: Indiana University Press.

Guštin, M. Popović, I. 2017. 'Early Roman Hoard from Mačvanska Mitrovica (?): Contribution to the Precious Silver Metal Working Cultural *Koiné*', *Старинар* LXVII/2017, 53-74.

Hamat, A. C. 2013. ‘Acele de păr cu capul în formă de mână descoperite în Dacia romană’, *Sargetia. Acta Musei Devensis iv/2013*, 177-193.

Hamat, A. C. 2014a. ‘Despre *Dextrarum Iunctio* și inelele asociate cu logodna descoperite pe teritoriul Daciei romane’, *Sargetia V (XLI)*, 61-76.

Hamat, A. C. 2014b. ‘*Dextrarum Iunctio* și studiul bijuteriilor în epoca romană. Un melanj între istoria artei, epigrafie, numismatică, gliptică și studiul bijuteriilor’, in S. Forțiu, A. Cîntar (eds.) *Arheovest II2: In honorem Gheorghe Lazarovici. Interdisciplinaritate în Arheologie*, Szeged: JATEPress Kiadó, 881-892.

Harders, A. 2010. ‘Roman Patchwork Families. Surrogate Parenting, Socialization, and teh Shaping of Tradition’, in V. Dasen and T. Späth (eds.) *Children, Memory, and Family Identity in Roman Culture*, New York: Oxford University Press, 49-72.

Harlow, M. 2013. ‘Toys, Dolls, and the Material Culture of Childhood’, in J. Evans Grubbs and T. Parkin with R. Bell (eds.) *The Oxford Handbook of Childhood and Education in the Classical World*, Oxford: Oxford University Press, 264-285.

Harlow, M., Laurence, R. 2002. *Growing Up and Growing Old in Ancient Rome: A Life Course Approach*, London/New York: Routledge.

Hemelrijk, E. A. 2012. ‘Fictive Motherhood and Female Authority in Roman Cities’, *EuGeStA*, n°2, 1-20.

Henig, M. 1984. ‘Amber Amulets’, *Britannia*, Vol. 15 (1984), 244-246.

Hersch, K. K. 2010. *The Roman wedding: ritual and meaning in antiquity*. Cambridge: Cambridge University Press.

Hersch, K. K. 2014. ‘Introduction to the Roman wedding: two case studies’, *The Classical Journal*, Vol. 109, No. 2 (December 2013-January 2014), 223-232.

Hill, E. 1998. Gender-Informed Archaeology: The Priority of Definition, the use of Analogy, and the Multivariate Approach, *Journal of Archaeological Method and Theory*, Vol. 5, No. 1, 99-128.

Hilton, J. L. Matthews, L. L. V. 2008. Veiled or Unveiled? (Plut. „Quaest. Rom.“ 267B-C), *The Classical Quarterly*, New Series, Vol. 58, No. 1 (May, 2008), 336-342.

Hodder, I. 2012. *The Present Past: An Introduction to Anthropology for Archaeologists*, Barnsley: Pen & Sword.

Holmes, R. J. and Crowningshield, R. 1983. ‘Gemology’, in Fyfe, K. (ed.) *The Encyclopedia of Mineralogy*, New York: Springer, 168-187.

Hope, V. M. 2007. *Death in Ancient Rome. A Sourcebook*, London/New York: Routledge.

Hopkins, M. K. 1965, ‘The Age of Roman Girls at Marriage’, *Population Studies*, Vol. 18, No. 3 (Mar., 1965), 309-327.

Хошовски, Е. 1991. ‘Први палеодемографски резултати о античком Виминацијуму’, *Саопштења* 12/13, 273-278.

Huber, L. R. 2013. *Thinking and Seeing with Women in Revelation*, London: Bloomsbury.

Huntley, K. V. 2010. *Material Culture Approaches to the Study of Children and Childhood in the Roman World*, Doktorska disertacija, University of Leicester

Huskinson, J. 2007. ‘Constructing Childhood on Roman Funerary Memorials’, in A. Cohen and J. B. Rutter, (eds.) *Constructions of Childhood in Ancient Greece and Italy*, Athens: The American School of Classical Studies at Athens, 323-338.

Ifantidis, F. 2014. 'A decorated *Pinctada margaritifera* shell from ancient Thessaloniki, Greece', *Instrumentum* n° 40, déc. 2014, 13-15.

Ignjatović, S. 2009. Aktuelni problemi u istraživanju tranzicije u odraslost sa osvrtom na Srbiju, *Stanovništvo 1/2009(XLVII)*, 7-22.

IHMCY 1962. *An Inventory of the Historical Monuments in City of York, Volume 1, Eboracum, Roman York*, London: Her Majesty's Stationery Office.

Iles Johnston, J. 1995. 'Defining the Dreadful: Remarks on the Greek Child-Killing Demon', in M. Meyer and P. Mirecki (eds.) *Ancient Magic and Ritual Power*, Leiden; New York; Köln: E.J. Brill, 361-387.

Ivčević, S. 2000. 'Koštane preslice s prikazom Afrodite iz Arheološkog muzeja Split (Summary: Bone distaffs with depictions of the goddess Aphrodite in the Archaeological museum in Split)', *Opuscula Archaeologica* Vol. 23-24, No. 1 (1999-2000), 473-480.

Ivčević, S. 2002a. 'Predmeti za šivanje, tkanje i predenje', *Longae Saloniae*, Vol. I, Split: Arheološki muzej, 469-481.

Ivčević, S. 2002b. 'Predmeti za šivanje, tkanje i predenje', *Longae Saloniae*, Vol. II, Split: Arheološki muzej, 212-216.

James, S. L. and Dillon, S. (eds.) 2012. *A Companion to Women in the Ancient World*, Chichester: Wiley-Blackwell.

Janik, L. 2000. 'The construction of the individual among North European fisher-gatherer-hunters in the Early and Mid-Holocene', in J. Sofaer Derevenski (ed.) *Children and Material Culture*, London and New York: Routledge, 117-130.

Janssen, R. 1996. 'Soft Toys from Egypt', in D. Bailey (ed.) *Archaeological Research in Roman Egypt: the Proceedings of the Seventeenth Classical Colloquium of the Department of Greek and Roman Antiquities, Roman Museum, Journal of Roman Archaeology*, suppl. Series 19, Ann Arbor, MI: Journal of Roman Archaeology, 231-239.

Jeremić, M. 1977. 'Viminacium – Kostolac: Arhitektura na lokalitetu Više Burdelja', *Arheološki pregled* 19, 55-57.

Jevremov B. 1985. 'Novosti o obrtniških dejavnostih in nekaj drobcev iz arheoloških izkopavanj v letih 1970-1980', *Ptujski Zbornik* 5, 419-431.

Јевремовић, Н. 1996. 'Прилог проучавању посебне групе коштаних инструмената из Збирке Дуњић', *Зборник Народног музеја XVI/1*, 225-232.

Јеремић, Г. Чершков, Т. Буловић, Д. 2014. Гроб богате грађанке из касноантичког Наиса (Naissus), *Гласник Српског археолошког друштва* 30 (2014), 83-108.

Johansson, L. 2010. 'The Roman Wedding and the Household Gods: The Genius and the Lares and their Different Roles in the Rituals of Marriage', in L. L. Lovén and A. Strömberg, (eds.) *Ancient Marriage in Myth and Reality*, Newcastle upon Tyne: Cambridge Scholars Publishing, 136-148.

Johns, C. 1996. *The Jewellery of Roman Britain: Celtic and Classical Traditions*, London and New York: Routledge.

Jordović, Č. 1980. '2. Velika kapija – rimska nekropola i naselje', *Arheološki pregled*, 123-126.

Jørgensen, L. B. 2015. 'Spinning Faith', *Embodied Knowledge. Perspectives on Beliefs and Technology*, Oxford: Oxbow Books, 128-136.

Jovanović, A. 1978. *Nakit u rimskoj Dardaniji*, Beograd: Savez arheoloških društava Jugoslavije.

Јовановић, А. 1984. *Римске некрополе на територији Југославије*, Београд: Филозофски факултет: Центар за археолошка истраживања, Књ. 3.

Јовановић, А. 2000. 'Култ *Venus funerariae* у Горњој Мезији', *Зборник* 9, 11-19.

Jovanović, A. 2006a. 'Prologue to the research of inhumation in Moesia Superior in the first to third centuries A.D.', *Гласник Српског археолошког друштва*, 22 (2006), 23-44.

Jovanović, A. 2006b. *Serbia: Homeland of the Roman Emperors*, Belgrade: Princip Bonart Pres.

Јовановић, А. 2007. *Огледи из античког култа и иконографије*, Београд: Филозофски факултет, Центар за археолошка истраживања.

Јовановић, А. Цуњак, М. 1987. 'Нови налази касноантичких гробова у Смедереву', *Саопштења* XIX, 139-146.

Јовановић, Б. 2015а. *Магија српских обреда*, Београд: Службени гласник.

Јовановић, Б. 2015б. *Српска књига мртвих*, Београд: Службени гласник.

Jovanović, B. 2018. *Early La Tène Pećine Necropolis*, Belgrade: Institute of Archaeology.

Jovičić, M. 2011. *Vile rustike na teritoriji Viminacijuma*, Master rad, Univerzitet u Beogradu, Filozofski fakultet.

Jovičić, M. 2013. 'The cult of Jupiter Dolichenus along the Serbian part of the Limes in Moesia Superior and Pannonia Inferior', in M. Sanader, A. Rendić-Miočević, D. Tončinić, I. Radman-Livaja (eds.) *Proceedings of the XVII Roman Military Equipment Conference: Weapons and Military Equipment in a Funerary Context*, 537-548.

Jovičić, M. Danković, I. Mitić, M. 2017. 'Zaštitna arheološka iskopavanja kasnoantičke nekropole na lokalitetu Pećine (Viminacijum) 2015. godine', u I. Bugarski, N. Gavrilović Vitas, V. Filipović (ur.) *Arheologija u Srbiji. Projekti Arheološkog instituta u 2015. godini*, Beograd: Arheološki institut, 57-62.

Joyce, R. A. 2008. *Ancient Bodies, Ancient Lives. Sex, Gender, and Archaeology*, New York: Thames & Hudson.

Kagerer, P. Grupe, G. 2001. 'Age-at-death diagnosis and determination of life-history parameters by incremental lines in human dental cementum as an identification aid', *Forensic Science International* 118 (2001), 75-82.

Kakish, R. 2015. 'A strigil from Roman Jordan: Evidence for personal care (case study)', *Mediterranean Archaeology and Archaeometry*, Vol. 15, No. 2 (2015), 63-70.

Каровић, Г. 1995. 'Сребрно огледало са рељефном представом из Виминацијума', у И. Поповић, Т. Цвјетићанини Б. Борић-Брешковић (ур.) *Радионице и ковнице сребра*, Београд: Народни музеј, 217-226.

Keegan, P. 2014. *Roles for Men and Women in Roman Epigraphic Culture and Beyond: Gender, Social Identity and cultural practice in private Latin inscriptions and the literary record*, Oxford: BAR International Series 2626.

Keith, A. M. 2004. *Engendering Rome. Women in Latin Epic*, Cambridge: Cambridge University Press.

Keith, J. 1980. „The Best Is Yet To Be“: Toward an Anthropology of Age’, *Annual Review of Anthropology* 1980.9, 339-364.

Kligman, G. 1988. *The Wedding of the Dead: Ritual, Poetics, and Popular Culture in Transylvania*, Berkeley and Los Angeles: University of California Press.

Konstan, D. 2002, ‘Women, Ethnicity and Power in the Roman Empire’, *Ordia Prima*, Vol 1, 11-23.

Koenig, S. 1946. ‘Mortuary Beliefs and Practices among the Galician Ukrainians’, *Folklore*, Vol. 57, No. 2 (Jun., 1946), 83-92.

Kopaň, M. 1986. ‘*Medicus et chirurgus oculusarius* из Виминацијума’, *Старинар* XXXVII/1986.

Korać, M. 2018. *Oil-lamps from Viminacium (Moesia Superior). Text*, Belgrade: Institute of archaeology.

Korać, M. Golubović S. 2009. *Viminacium, Više Grobalja, Tom 2*, Beograd: Arheološki institut.

Korać, M. Rici, M. 2017. ‘New Gold and Silver Amulets from Moesia Superior (Serbia)’, *Zeitschrift für Papyrologie und Epigraphik* 203(2017), 164-176.

Košćević, R. 1991. *Antička bronca iz Siska: Umjetničko-obrtna metalna produkcija iz razdoblja Rimskog carstva*, Zagreb: Odjel za arheologiju Instituta za povijesne znanosti Sveučilišta u Zagrebu.

Kovač, M. 2017. *Tipologija i tehnologija izrade rimskih koštanih predmeta na području Donje Panonije na primjeru nalaza iz Murse. I.* Doktorska disertacija, Filozofski fakultet, Sveučilište u Zagrebu.



Kovancaliev, Z. 2018. 'Bone Objects for Weaving from Stobi', in С. Блажевска (ур.) *Студии за старините на Стоби: Том IV*, Стоби: Национална установа за управување цо археолошкиот локалитет Стоби.

Kovancaliev, Z. 2019. 'Roman and Late Roman bone spinning tools from Stobi', Macedonia, *CPAG* 29, 2019, 119-131.

Kraemer, R. S. (ed.) 2004. *Women's Religions in the Graeco-Roman World. A Sourcebook*, Oxford: Oxford University Press.

Križ, B. 2017. *Amber: Jewels of the Baltic in Novo mesto*, Novo mesto: Dolenjski muzej.

Крунић, С. 1992. *Римски медицински и фармацеутски инструменти из Сингидунума и околине*, Београд: Музеј града Београда.

Крунић, С. 2000. *Римски медицински, фармацеутски и козметички инструменти на територији Горње Мезије*, Докторска дисертација, Универзитет у Београду, Филозофски факултет.

Крунић, С. 2011. *Античке светиљке из Музеја града Београда и начини илуминације у Сингидунуму од I до средине IV века*, Београд: Музеј града Београда.

Krunić, S. 2020. 'Roman Strigils from Upper Moesia', in I. Popović and S. Petković (eds.) *Illyricum Romanum. Studiola in Honorem Miloje Vasić*, Belgrade: Institute of Archaeology, 108-131.

Kuenzie, M. Wittwer-Backhofen, U. 2008, 'Stress markers in tooth cementum caused by pregnancy', *American Journal of Physical Anthropology* 135, Issue Supplement 46, 135.

Kunst, C. 2005. 'Ornamenta Uxoriam. Badges of Rank or Jewellery of Roman Wives?', *The Medieval History Journal*, 8, 1(2005), 127-142.

Kuper, Dž. K. 1986. *Ilustrovana enciklopedija tradicionalnih simbola*, Beograd: Prosveta – Nolit.

Kuzmanović Novović, I. 2017. 'Dextrarum Iunctio in the Art of Antiquity', in M. Vujović (ed.) *Ante Portam Auream: Studia in Honorem Professoris Aleksandar Jovanović*, Belgrade: University of Belgrade, Faculty of Philosophy, 115-128.

La Follette, L. 2001. 'The Costume of the Roman Bride', in J. L. Sebesta and L. Bonfante (eds.) *The World of Roman Costume*, Madison: The University of Wisconsin Press, 54-64.

Lally, M. 2008. *Bodies, Bones, Objects and Stones: Investigating Infancy, Infant Death, Deposition and Human Identity in Iron Age Southern England*, Doktorska disertacija, University of Southampton.

Láng, O. 2006. 'Decorated *Pinctada Margaritifera*: New Data to the Presence of Eastern People in the Civil Town of Aquincum?', *Communicationes Archaeologiae Hungariae* 2006, 149-161.

Larsson Lovén, L. 1998. 'Lanam fecit - Woolworking and Female Virtue', *Aspects of Woman in Antiquity*, 85-95; T. XVI-XX.

Larsson Lovén, L. 2007. 'Wool-work as a gender symbol in ancient Rome', in C. Gillis, M. L. B. Nosch (eds.) *Ancient textiles: production, craft and society*, Oxford: Oxbow Books Limited, 229-236.

Larsson Lovén, L. 2013. 'Children and Childhood in Roman Commemorative Art', in J. Evans Grubbs and T. Parkin with R. Bell (eds.) *The Oxford Handbook of Childhood and Education in the Classical World*, Oxford: Oxford University Press, 302-321.

Lassonde, S. 2004. 'Age and Development', in P. S. Fass (ed.) *Encyclopedia of Children and Childhood: in History and Society*, Volume 1, A-E, New York: Thomson Gale, 38-45.

Laurence, R. 2000. 'Metaphors, Monuments and Texts: The Life Course in Roman Culture', *World Archaeology*, Vol. 31, No. 3, Human Lifecycles (Feb., 2000), 442-455.

Laurie, S. S. 1895. 'Roman Education Chap. 1. The Roman People (Concluded)', *The School Review*, Vol- 3, No. 4 (Apr., 1895), 211-219.

Leach, S. Eckardt, H. Chenery, C. Muldner, G. and Lewis, M. 2010. 'A Lady of York: migration, ethnicity and identity in Roman Britain', *Antiquity*, 84 (323), 131-145.

Le Glay, M. Voisin, J-L. Le Bohec, Y. Cherry, D. Kyle, D. G. 2005. *A History of Rome*, Oxford: Blackwell Publishing.

Lerner, J. 1996. 'Horizontal-Handled Mirrors: East and West', *Metropolitan Museum Journal*, Vol. 31(1996), 11-40.

Lightman, M. Lightman, B. *A to Z of Ancient Greek and Roman Women, Revised Edition*, New York: Facts On File, Inc.

Lind, G. 2008. *Common law marriage: a legal institution for cohabitation*, New York: Oxford University Press.

Littlewood, A. R. 1968. 'The Symbolism of the Apple in Greek and Roman Literature', *Harvard Studies in Classical Philology*, Vol. 72 (1968), 147-181.

Lohmann, P. 2016. 'Tracing the Activities of Female Household Members within the Roman domus? A Methodological Discussion of Artefact Distribution in Pompeii', in R. Berg (ed.) *The Material Sides of Marriage: Women and Domestic Economies in Antiquity*, Roma: Institutum Romanum Finlandiae, 191-202.

Лома, А. 2014. 'Димом у небо. Обред спаљивања мртвих у старим и традиционалним културама. Његово осмишљање у есхатолошким представама индоевропских народа, са посебним освртом на паганске Словене', *Кодови словенских култура 9 – Смрт*, 7-64.

Lucy, S. 1994. 'Children in Early Medieval Cemeteries', *Archaeological Review from Cambridge* 13:2, 21-34.

Lucy, S. 2005. 'The Archaeology of Age', in M. Díaz-Andreu, S. Lucy, S. Babić and D. N. Edwards *The Archaeology of Identity. Approaches to gender, age, status, ethnicity and religion*, London/New York: Routledge, 43-66.

Macdonald, D. H. 2001. 'Grief and Burial in the American Southwest: The Role of Evolutionary Theory in the Interpretation of Mortuary Remains', *American Antiquity*, Vol. 66, No. 4 (Oct. 2001), 704-714.

MacGregor, A. 1980. *Skeletal materials: their structure, technology, and utilisation c. A. D. 400-1200*, PhD thesis, Durham University.

MacMullen, R. 1980. 'Woman in Public in the Roman Empire', *Historia: Zeitschrift für Alte Geschichte*, Bd. 29, H. 2 (2nd Qtr., 1980), 208-218.

Maglaty, J. 2011. 'When Did Girls Start Wearing Pink', *ASKSmithsonian*, April 7, 2011 (<https://www.smithsonianmag.com/arts-culture/when-did-girls-start-wearing-pink-1370097/?no-ist=>)

Magnien, V. 1936. 'Le mariage chez les Grecs Anciens. L'initiation nuptial', *L'Antiquité Classique*, T. 5, Fasc. 1 (AVRIL 1936), 115-138.

Mantas, K. 1997, 'Independent Women in the Roman East: Widows, Benefactresses, Patronesses, Office-Holders', *Eirene* XXXIII, 81-95.

Marijanski-Manojlović, M. 1987. *Rimska nekropola kod Beške u Sremu*, Novi Sad: Vojvođanski muzej.

Martin–Kilcher, S. 2000. ‘*Mors Immatura* in the Roman World – a Mirror of Society and Tradition’, in J. Pearce, M. Millett, M. Struck (eds.), *Burial, Society and Context in the Roman World*. Oxford: Oxbow Books, 63–76.

Matić, U. 2012b. ‘Egiptologija, rod i seksualnost: kritička perspektiva’, *Genero* 16 (2012), 59-82.

Mays, S. 1993. ‘Infanticide in Roman Britain’, *Antiquity* 67 (1993), 883-888.

Mays, S. Faerman, M. 2001. ‘Sex Identification in Some Putative Infanticide Victims from Roman Britain Using Ancient DNA’, *Journal of Archaeological Science* 28, 555-559.

McKay, A. G. 1998. *Houses, Villas and Palaces in the Roman World*, Baltimore and London: The John Hopkins University Press.

McKay, W. J. S. 1901. *The History of Ancient Gynaecology*, London: Baillière, Tindall and Cox.

McK Elderkin, K. 1930. ‘Jointed Dolls in Antiquity’, *American Journal of Archaeology*, Vol. 34, No. 4, 455-479.

McLaughlin, R. 2014. *The Roman Empire and the Indian Ocean: The Ancient World Economy and the Kingdoms of Africa, Arabia and India*, Barnsley: Pen & Sword Military.

McWilliam, J. 2001. ‘Children among the dead: the influence of urban life on the commemoration of children on tombstone inscriptions’, in S. Dixon (ed.) *Childhood, Class and Kin in the Roman World*, London/New York: Routledge, 74-98.

McWilliam, J. 2013. 'The Socialization of Roman Children', in J. Evans Grubbs and T. Parkin with R. Bell (eds.) *The Oxford Handbook of Childhood and Education in the Classical World*, Oxford: Oxford University Press, 264-285.

Meskel, L. 1999. *Archaeologies of Social Life*, Oxford: Blackwell.

Migotti, B. 2007. 'Rimska bulla u Panoniji', *Vjesnik Arheološkog muzeja u Zagrebu* 40 (1), 187–219.

Mihajlović, V. D. 2011. 'Adultery in the Mirror: Roman Mirror from Viminacium, Myth, Moral and Rite(s) of Passage', *Antiquity and Modern World* 5, 179–193.

Mikić, Ž. 1980. 'O antropološkim tipovima prisutnim u antičkim nekropolama Viminacijuma', *Starinar* XXXI, 117-122.

Mikić, I. 2015. 'Population of Viminacium during the Migration Period: Segment without artificially deformed skulls', *Starinar* LXV/2015, 107-119.

Микић, И. 2016. *Виминацијум – интердисциплинарна интерпретација односа насељености и становништва од касне праисторије до касног средњег века*, Докторска дисертација, Универзитет у Београду.

Микулчић, И. 1975. 'Раноримски скелетни гробови из Скупа', *Старинар* XXIV-XXV, 1975, 89-102.

Milleker, E. J. 1988. 'The Three Graces on a Roman Relief Mirror', *Metropolitan Museum Journal*, Vol. 23, 69-81.

Миловановић, Б. 2007. *Налази наушница у римским провинцијама на територији Србије*, Београд: Центар за нове технологије; Археолошки институт Београд.

Milovanović, B. 2016. 'Inhumacija djece na nekropoli Više grobalja antičkog Viminacija', *Vjesnik Arheološkog muzeja u Zagrebu*, 3. s, XLIX (2016), 95-122.

Milovanović, B. 2018. 'Jewellery as a Symbol of Prestige, Power and Wealth of the Citizens of Viminacium', in M. Korać (ed.) *Vivere Militare Est: From Populus to Emperors – Living on the Frontier*, Volume II, Belgrade: Institute of Archaeology, 101-142.

Milovanović, B. Anđelković Grašar, J. 2017. 'Female power that protects: Examples of the apotropaic and decorative functions of the Medusa in Roman visual culture from the territory of the central Balkans', *Старинар LXVII/2017*, 167-182.

Milovanović, B. Marjanović, M. Kosanović, I. 'A New Find of Lead Mirror Frames from Rit (Viminacium)', *Archaeology and Science* 11, 9-22.

Миловановић, Б. Мрђић, Н. 2016. 'Прстен-кључеви из Виминацијума', *Гласник Српског археолошког друштва* 32 (2016), 243-263.

Mirković, M. 1968. *Rimski gradovi na Dunavu u Gornjoj Meziji*, Beograd: Arheološko društvo Jugoslavije.

Mirković, M. Dušanić. S 1976. *Inscriptions de la Mésie Supérieure. Vol. I: Singidunum et le Nord-ouest de la Province*, Beograd: Centre D'études Épigraphiques et Numismatiques de la Faculté de la Philosophie de L'Université de Beograd.

Mirković, M. 1986. *Inscriptions De La Mésie Supérieure, vol. II, Viminacium et Margum*, Beograd: Centre d'études épigraphiques et numismatiques de la Faculté de Philosophie de l' Université de Beograd.

Mirković, M. 2007. *Moesia Superior: Eine Provinz an der mittleren Donau*, Mainz am Rhein: Verlag Philipp von Zabern.

Miszk, Ł. 2012. 'The Interpretation of Loomweights in Various Archaeological Contexts', *Studies in Ancient Art and Civilization* 16, 119-129.

Митић, М. 2014. *Жене и лимес: накит у римским утврђењима а Бердану*, Мастер рад, Филозофски факултет у Београду.

Money, J. Imperato-McGinley, J. Peterson, R. E. And Gautier, T. 1976. 'Gender Identity and Hermaphroditism', *Science*, New Series, Vol. 191, No. 4229 (Feb. 27, 1976), 872.

Montserrat, D. 2000. 'Reading Gender in the Roman World', in J. Huskinson (ed.) *Experiencing Rome. Culture, Identity and Power in the Roman Empire*, London: Routledge, 153-181.

Moore, A. J. 2009. *Young and Old in Roman Britain: Aspects of Age Identity and Life-course Transitions in Regional Burial Practice*, Doktorska disertacija, University of Southampton.

Morgan, T. 2010. 'Ethos: The Socialization of Children in Education and Beyond', in B. Rawson (ed.) *A Companion to Families in the Greek and Roman Worlds*, Chicester: Wiley-Blackwell, 504-520.

Morris, I. 1992. *Death - Ritual and Social Structures in Classical Antiquity*, Cambridge: Cambridge University Press.

Munby, J. 1975. 'A Figure of Jet from Westmorland', *Britannia*, Vol 6 (1975), 216-218.

Myerovitz Levine, M. 1995. 'The Gendered Grammar of Ancient Mediterranean Hair', in H. Eilberg-Schwartz and W. Doniger (eds.) *Off with Her Head! The Denial of Women's Identity in Myth, Religion, and Culture*, Berkeley and Los Angeles: University of California Press, 76-130.



Nava, M. L. Salerno, A. 2007.  *trasparenze Dall'antico Ambre*, Milano: Ministero per i Beni e le Attività Culturali, Electa.

Nikolić, S. Stojić, G. 2018. 'A review of several graves between the city and the military camp', *Archaeology and Science* 14, 19-27.

Oliver, A. 2000. 'Jewelry for the unmarried', D. E. E. Kleiner, S. B. Matheson (eds.) *I Claudia II: Women in Roman Art and Society, Vol. 2*. Austin: University of Texas Press, 115-125.

Olsen, B. 2002. *Od predmeta do teksta. Teorijske perspektive arheoloških istraživanja*, Beograd: Geopoetika.

Olson, K. 2008. 'The Appearance of the Young Roman Girl', in J. Edmonson and A. Keith (eds.) *Roman Dress and the Fabrics of Roman Culture*, Toronto: University of Toronto Press, 139-157.

Olson, K. 2009. 'Cosmetics in Roman Antiquity: Substance, Remedy, Poison', *The Classical World*, Vol. 102, No. 3 (SPRING 2009), 291-310.

Orlin, E. 2007. 'Urban Religion in the Middle and Late Republic', in J. Rüpke (ed.) *A Companion to Roman Religion*, Oxford: Blackwell Publishing, 58-70.

Osgood, J. 2011. 'Making Romans in the Family', in: M. Peachin (ed.) *The Oxford Handbook of Social Relations in the Roman World*, Oxford: Oxford University Press, 69–83.

Oța, L. 2016. 'Graves in Moesia Inferior with Strigils as grave-goods', in A. Panaite, R. Cîrjan and C. Căpiță *Moesica et Christiana: Studies in Honour of Professor Alexandru Barnea*, Brăila: Muzeul Brăilei „Carol I“ - Editura Istros, 125-137.

Overbeck, J. A. 1875. *Pompeji in seinen Gebäuden, Alterthümern und Kunstwerken*, Leipzig: Verlag von Wilhelm Engelmann.

Pace, T. D. 2014, *A typology of Roman locks and keys*, MA thesis, Southwestern Baptist Theological Seminary.

Палавестра, А. Крстић, В. 2006. *Магија ћилибара*, Београд: Народни музеј.

Paoletti, J. B. 2012. *Pink and Blue: Telling the Boys from the Birls in America*, Bloomington and Indianapolis: Indiana University Press.

Papić, Ž. Sklevicky, L. 1983. 'Antropologija žene – novi horizonti analize polnosti u društvu', u Ž. Papić i L. Sklevicky (ur.) *Antropologija žene: zbornik*, Beograd: Prosveta, 7-32.

Parker, A. 2014. 'Staring at Death: The Jet *Gorgoneia* of Roman Britain', *Lucerna* 47, 15-17.

Parker Pearson, M. 1993. 'The Powerful Dead: Archaeological Relationships between the Living and the Dead', *Cambridge Archaeological Journal*, 3, 203-229.

Parker Pearson, M. 2003. *The archaeology of death and burial*. Stroud: The History Press.

Pásztókai-Szeőke, J. 2005. 'Pannonian Burials: Cork-soled Slippers as Grave Goods', *Aegyptus et Pannonia 2. Acta Symposii anno 2002*, 159-188.

Pásztókai-Szeőke, J. 2009. 'Cut rising from her Navel. A possible Allusion to a Protracted Delivery and Fortunate Maternal and Neonatal Survival', *Ex Officina... Studia in honorem Dénes Gabler*, Győr: Mursella, 443-455.

Pásztókai-Szeőke, J. 2011. "The Mother Shrinks, The Child Grows. What Is It?" The Evidence of Spinning Implements in Funerary Context from the Roman Province of Pannonia, *Mujer y vestimentia, Aspectos de la identidad femeninala antigüedad*, Valencia: Sema, 125-140.

Pearce, J. 2000. 'Burial, Society and Context in the provincial Roman World', in J. Pearce, M. Millett, M. Struck (eds.), *Burial, Society and Context in the Roman World*. Oxford: Oxbow Books, 1–13.

Pearce, J. 2001. 'Infants, Cemeteries and Communities in the Roman Provinces', in G. Davies, A. Gardner and K. Lockyear (eds.) *TRAC 2000: Proceedings of the Tenth Annual Theoretical Roman Archaeology Conference*, Oxford: Oxbow Books, 125-142.

Пејовић, З. 1996. 'Ћилибарски предмети у Музеју Срема', *Зборник Музеја Срема* 2, 25-38.

Petković, S. 1995. *Rimski predmeti od kosti i roga sa teritorije Gornje Mezije*, Beograd: Arheološki institut.

Петковић, С. Миладиновић-Радмиловић, Н. 2013. 'Неки примери погребног култа на касноантичкој некрополи у Равни (Тимасум Минус) код Књажевца', *Етно-културолошки зборник за проучавање културе источне Србије и суседних области*, Књига XVII, 47-60.

Petru, S. 1972. *Emonske nekropole (otkrite med leti 1635-1960)*, Ljubljana: Narodni Muzej.

Petty, C. 2014. *Warp Weighted Looms: Then and Now. Anglo-Saxon and Viking Archaeological Evidence and Modern Practitioners*, MA thesis, University of Manchester.

Pilipović, S. Milanović, Lj. 2015. 'All-seeing Helios in the Adultery of Venus: The Image and Context in Roman Art and its Christian Afterlife', *Classica et Christiana* 10, 2015, 479-499.

Pindić, M. 1961. 'Retrospektiva terenskih radova na ostacima Viminaciuma i novi nalazi', u M. Grbić (ur.) *Limes u Jugoslaviji: Zbornik radova sa simposiuma o Limesu 1960 godine*, Beograd: Societas Archaeologica Iugoslaviae, 125-130.

Pollock, K. 2004. *The Evolution and Role of Burial Practice in Roman Wales*, Doktorska disertacija, Bangor University.

Pomeroy, S. B. 1975. *Goddesses, Whores, Wives, & Slaves. Women in Classical Antiquity*, London,: Pimlico.

Pop-Lazić, S. 2002. 'Nekropole rimskog Singidunuma', *Singidunum* 3, 7-100.

Поповић, И. 1992. *Римски накит у Народном музеју у Београду. II Прстење*, Београд: Народни музеј Београд.

Поповић, И. 1996. *Римски накит у Народном музеју у Београду. II Златан накит*, Београд: Народни музеј Београд.

Raat, A. 2013. *Diadems: a girl's best friend? Jewellery finds and sculptural representations of jewellery from Rome and Palmyra in the first two centuries AD*, Master thesis, Leiden University, Faculty of Archaeology.

Rădulescu, A. Coman, E. Stavru, C. 1973. 'Un sarcofago di eta Romana scoperto nella necropoli tumulare di Callatis (Mangalia)', *Pontica* VI, 247-265.

Rahmani, L. Y. 1960. Roman Tombs in Shmuel ha-Navi Street, Jerusalem, *Israel Exploration Journal*, Vol. 10, No. 3 (1960), 140-148.

Rangel de Lima, C. 2014. *A Girl's Best Friend. The Role of Hairpins in Defining Female Identity in Roman London*, MA thesis, UCL Institute of archaeology.

Rațiu, A. 2016. 'Venus Pudica on a bone distaff from Capidava, *Cercetări Arheologice*', XXIII, MNIR, 2016, p. 137-150.

Rawson, B. 2001. 'Children as cultural symbols: imperial ideology in the second century', in S. Dixon (ed.) *Childhood, Class and Kin in the Roman World*, London/New York: Routledge, 21-42.

Rawson, B. 2003. 'Death, Burial, and Commemoration of Children in Roman Italy', in D. L. Balch and C. Osiek (eds.) *Early Christian Families in Context: an interdisciplinary dialogue*, Grand Rapids / Cambridge: William B. Eerdmans Publishing Company, 277-297.

Rebay-Salisbury, K. 2012. 'Inhumation and Cremation: how burial practices are linked to beliefs', in M. L. S. Sorensen and K. Rebay-Salisbury (eds.) *Embodied Knowledge: Historical Perspectives on Belief and Technology*, Oxford: Oxbow Books, 15-26.

Redfern, R. C. 2005. *A Gendered Analysis of Health from the Iron Age to the end of Romano-British Period in Dorset, England (Mid to Late 8<sup>th</sup> Century B.C. to the End of the 4<sup>th</sup> Century A.D.)*, Doktorska disertacija, The University of Birmingham.

Redfern, R. C. Gowland, R. 2012. 'A Bioarchaeological Perspective on the Pre-Adult Stages of the Life Course: Implications for the Care and Health of Children in the Roman Empire', in M. Harlow and L. Larsson Lovén (eds.) *Families in the Imperial and Late Antique Roman World*, London: Continuum, 111-140.

Redžić, S. 2007. *Nalazi rimskih fibula na nekropolama Viminacijuma*, Beograd: Centar za nove tehnologije; Arheološki institut Beograd.

Redžić, S. Danković, I. 2012. 'A unique find of a belt set from Viminacium', *Arheologija i prirodne nauke* 7 (2011), 357-360.

Redžić, S. Danković, I. 2012. 'Istraživanja funerarnih celina na lokaciji Nad Klepečkom', u V. Bikić, S. Golubović, D. Antonović (ur.) *Arheologija u Srbiji. Projekti Arheološkog instituta u 2011. godini*, Beograd: Arheološki institut, 54-56.

Redžić, S. Jovičić, M. Mrđić, N. Rogić, D. 2018. 'Zaštitna arheološka iskopavanja na lokalitetu Pećine (Viminacijum) 2016. godine', u I. Bugarski, N. Gavrilović Vitas, V. Filipović (ur.) *Arheologija u Srbiji. Projekti Arheološkog instituta u 2016. godini*, Beograd: Arheološki institut, 79-90.

Redžić, S. Raičković, A. Milovanović, B. 2006. 'Krstaste fibule u grobovima viminacijumskih nekropola', *Arheologija i prirodne nauke* 2, 27-45.

Reece, R. 1982. 'Bones, Bodies, and Dis-ease', *Oxford Journal of Archaeology*, Vol. 1, Issue 3 (November 1982), 347-358.

Revell, L. 2005. 'The Roman Life Course: A View from the Inscriptions', *European Journal of Archaeology*, 2005; 8, 43-63.

Riha, E. 1986. *Römisches Toilettgerät und medizinische Instrumente aus Augst und Kaiseraugst*, Augst: Amt für Museen und Archäologie des Kantons Basel-Landschaft.

Roberts, C. A. Lee, F. and Bintliff, J. 1989. *Burial Archaeology. Current Research, Methods and Developments*, Oxford: BAR British Series 211.

Ропкић, А. 2006. 'Стаклени инструменти-мешалице из Виминацијума', *Гласник Српског археолошког друштва* 22, 375-380.

Rotschild, N. A. 1979. 'Mortuary Behavior and Social Organization at Indian Knoll and Dickson Mounds', *American Antiquity* 44, 658-675.

Ružić, M. 1994. *Rimsko staklo u Srbiji*, Beograd: Filozofski fakultet.

Sánchez Romero, M. 2018. 'Childhood and the Construction of Gender Identities through Material Culture', *Childhood in the Past* 1, 17-37.

Scheid, J. 2000. 'Pour une archéologie du rite', *Annales. Histoire, Sciences Sociales*. 55<sup>e</sup> année, N. 3, 2000, 615- 622.

Scheid, J. 2011. 'Sacrifices for Gods and Ancestors', in J. Rüpke (ed.) *A Companion to Roman Religion*, Oxford: Blackwell publishing Ltd, 263-275.

Scheidel, W. 2010. 'Greco-Roman Sex Ratios and Femicide in Comparative Perspective', Available at: <https://ssrn.com/abstract=1505793>.

Schenck, C. 2015. *Dressing the Part: The Costume of Roman Women*, PhD Thesis, Baylor University.

Schultz, C. E. 2006. *Women's Religious Activity in the Roman Republic*, Chapel Hill: The University of North Carolina Press.

Sear, D. R. 1974. *Roman Coins and Their Values*, London: Seaby.

Sebesta, J. L. 2001. 'Symbolism in the Costume of Roman Women', in J. L. Sebesta and L. Bonfante (eds.) *The World of Roman Costume*, Madison: The University of Wisconsin Press, 46-53.

Sherwin-White, A. N. 1973. *The Roman Citizenship*, Oxford: Oxford University Press.

Shumka, L. 2016. Inscribing Agency? The *Mundus Muliebris* Commemorations from Roman Italy, *Phoenix*, Vol. 70, No. 1/2 (Spring-Summer/printemps-été 2016), 77-103.

Simić, Z. 1997. 'Rezultati zaštitnih arheoloških istraživanja na prostoru jugoistočne nekropole Singidunuma', *Singidunum* 1, 28-56.

Sissa, G. 2013. 'The hymen is a problem, still. Virginity, Imperforation, and Contraception, from Greece to Rome'. *EuGeStA*, n°3, 67-123.

Smith, W. LL. D. (Ed.) 1859. *Dictionary of Greek and Roman Antiquities*, Boston: Little, Brown, and Company.

Sofaer Derevenski, J. 1997. 'Engendering children, engendering archaeology', in J. Moore and E. Scott (eds.) *Invisible People and Processes*, London: Leicester University Press, 192-202.

Sofaer Derevenski, J. 2000. 'Rings of life: the role of early metalwork in mediating the gendered life course', *World Archaeology* 31, 389-406.

Спасић-Ђурић, Д. 1992. 'Прилози као знак порекла у једном гробу из Виминацијума', *Viminacivm* 7, 175-200.

Спасић-Ђурић, Д. 1996. 'Једна гробна целина из Виминацијума', *Гласник Српског археолошког друштва* 12, 99-106.

Спасић-Ђурић, Д. 2000. 'Античка оловна огледала из Народног Музеја у Пожаревцу', *Viminacivm* 10, 29-68.

Спасић-Ђурић, Д. 2001. 'Рељефна огледала из Виминацијума', *Viminacivm* 12, 159-178.

Спасић-Ђурић, Д. 2002. *Виминацијум. Главни град римске провинције Горње Мезије*, Пожаревац: Народни музеј Пожаревац.

Спасић-Ђурић, Д. 2006. '*Lectus genialis* из Виминацијума', *Гласник Српског археолошког друштва* 22, 295-310.



Спасић-Ђурић, Д. 2007. 'Медаљон и други налази из гроба Г-1733 из Виминацијума', *Гласник Српског археолошког друштва* 23, 323-340.

Спасић-Ђурић, Д. 2008а. 'Фалички мотиви из Виминацијума', *Гласник Српског археолошког друштва* 24, 121-174.

Спасић-Ђурић, Д. 2008б. 'Прилог проучавању позлаћених крстообразних фибула из Виминацијума', *Гласник Српског археолошког друштва* 24, 401-430.

Спасић-Ђурић, Д. 2011. 'Накит од гагата из Виминацијума и Маргума', *Гласник Српског археолошког друштва* 27, 9-60.

Спасић-Ђурић, Д. 2015. *Град Виминацијум*, Пожаревац: Народни музеј Пожаревац.

Spasić-Đurić, D. 2017. '*Pinctada margaritifera* box from Viminacium', *Старинар* LXVII/2017, 75-93.

Spier, J. 1992. *Ancient gems and finger rings: catalogue of the collections*, Malibu: The J Paul Getty Museum.

Срејовић, Д. 1986. 'Гроб угледне Трачанке из Улпијане', *Старинар* XXXVII, 179-190.

Срејовић, Д. Цермановић-Кузмановић, А. 2004. *Речник грчке и римске митологије*, Београд: Српска књижевна задруга.

Стаменковић, С. Вујанишевић, В. Пешић, Ј. 2016. 'Римска некропола у Малој Копашници', у С. Перић и А. Булатовић (ур.) *Археолошка истраживања на аутопуту Е75 (2011-2014)*, Београд: Археолошки институт, 17-46.

Stanimirović, V. 2006. Najstariji oblik rimskog braka, *Zbornik Matice srpske za klasične studije*, 8, 71-97.

Stephens, J. 2008. Ancient Roman hairdressing: on (hair)pins and needles, *Journal of Roman Archaeology Vol. 21*, 110-132.

Stewart, S. 2007. *Cosmetics & Perfumes in the Roman World*, Stroud: Tempus.

Stojić, G. 2015. *Nalazi bula sa nekropola Viminacijuma*, Master rad, Univerzitet u Beogradu.

Sommella Mura, A. 1982. 'Crepereia Tryphaena', *Crepereia Tryphaena*, Milano: Gruppo Editoriale Fabbri, 10-16.

Swift, E. 2017. *Roman Artefacts & Society: Design, Behaviour and Experience*, Oxford: Oxford University Press.

Шарановић-Светек, В. 1981. Типологија коштаних предмета из Сирмијума, *Раđ војвођанских музеја 27*, 149-179.

Šarić, M. 1980. 'Rimski grob u Topuskom', *Vjesnik Arheološkog muzeja u Zagrebu XII-XIII*, 1979/1980, 125-150.

Špehar, P. 2010. *Materijalna kultura iz ranovizantijskih utvrđenja u Đerdapu*, Beograd: Arheološki institut.

Šterbenc Erker, D. 2011. 'Gender and Roman Funeral Ritual', in V. Hope, J. Huskinson (eds.) *Memory and Mourning in Ancient Rome*, Oxford: Oxbow, 40-60.

Tarlow, S. 2000. 'Emotion in Archaeology', *Current Anthropology*, Vol. 41, No. 5 (December 2000), 713-746.

Thomson de Grummond, N. 1985. 'The Etruscan Mirror', *Notes in the History of Art*, Vol. 4, No. 2/3 (Winter/Spring 1985), 26-35.

Thurston Peck, H. (Ed.) 1898. *Harper's Dictionary of Classical Antiquities*, New York: harper & Brothers.

Todd, M. 1992. 'Jet in Northern Gaul', *Britannia*, Vol. 23, 246-248.

Todman, D. 2007. 'A history of caesarean section', *Australian and New Zealand Journal of Obstetrics and Gynaecology*, 47, 357-361.

Toutain, J. 1905. Review: Totenhochzeit by Otto Schrader, *Revue de l'histoire des religions*, Vol. 52 (1905), 325-326.

Toynbee, J. 1929. The Villa Item and a Bride's Ordeal, *The Journal of Roman Studies*, Vol. 19 (1929), 67-87.

Treggiari, S. 1982. Consent to Roman Marriage: Some aspects of Law and Reality, *Echos du Monde Classique/Classical Views*, Volume 26, n.s. 1, Number 1, 34-44.

Treggiari, S. 1994. 'Putting the Bride to Bed', *Echos du Monde Classique/Classical Views* XXXVIII, n.s. 13, 311-331.

Trinkl, E. 1994. 'Ein Set aus Spindel, Spinnwirtel und Rocken aus einem Sarkophag in Ephesos', *ÖJh* 63 Beiblatt, 80-86.

Trinkl, E. 2000. "Die spinnen, die Römerinnen", in L. Dollhofer u. a. (Hrsg.), *Altmodische Archäologie. Festschrift F. Brein, Forum Archaeologiae 14/III/2000*, (<http://farch.net> – pristupljeno 31.01.2019).

Trinkl, E. 2005. 'Zum Wirkungskreis einer kleinasiatischen matrona anhand ausgewählter aus dem Hanghaus 2 in Ephesos', *Jahreshefte des Österreichischen Archäologischen Institutes in Wien* 1(73), 2005, 281-304.

Валтровић, М. 1884. 'Откопавања у Костолцу', *Старинар српског археолошког друштва*, Година I, 3-14.

Van Den Berg, C. 2008. 'The *Pulvinar* in Roman Culture', *Transactions of the American Philological Association* 138, 239-273.

Ван Генеп, А. 2005. *Обреди прелаза. Систематско изучавање ритуала*, Београд: Српска књижевна задруга.

Vasić, M. 1905. 'Bronzani sud iz Viminacija', *Vjesnik Arheološkog muzeja u Zagrebu* 8, br. 1, 148-158.

Васић, М. М. 1907. 'Неколике гробне конструкције из Виминацијума', *Старинар*, Новог реда година II, 66-98.

Васић, М. 1984. 'Чезава – Castrum Novae', *Старинар* XXXIII-XXXIV, 91-122.

Vinčić, Z. 1970. 'Stobi – antički grad', *Arheološki pregled* 12, 140-142.

Voss, B. L. 2006. 'Engendered Archaeology: Men, Women, and Others', in M. Hall, S. W. Silliman (eds.) *Historical Archaeology*, Oxford: Blackwell, 107-127.

Wagenvoort, H. 1980. *Pietas. Selected Studies in Roman Religion*, Leiden: E. J. Brill.

Walker, S. Bierbrier, M. Roberts, P. Taylor, J. 1997. *Fayum: Misteriosi Volti Dall'Egitto*, Roma: Leonardo Arte.

Warmington, E. H. 1928. *The Commerce Between the Roman Empire and India*, Cambridge: Cambridge University Press.

Wasowicz, A. 1987. 'Deux aspects de l'art funéraire dans les antiquités du Bosphore cimmérien', *La revue du Louvre et des musées de France*, No. 4 (1987), 268-277.

Watts, D. 2005. *Boudicca's Heirs, Women in Early Britain*, London/New York: Routledge.

Wileman, J. 2005. *Hide and Seek: The Archaeology of Childhood*, Stroud: Tempus

Williams, G. 1958. 'Some Aspects of Roman Marriage Ceremonies and Ideals', *The Journal of Roman Studies*, Vol. 48, No. 1/2, 16-29.

Wilner, O. L. 'Roman Beauty Culture', *The Classical Journal*, Vol. 27, No. 1 (Oct., 1931), 26-38.

Woolf, G. 2003. 'Local Cult in Imperial Context: The *Matronae* Revisited', in P. Noelke, B. Schneider, F. Naumann-Steckner (eds.) *Romanisation und Resistenz in Plastik, Architektur und Inschriften der Provinzen des Imperium Romanum Neue Funde und Forschungen. Akten des VII Internationalen Colloquiums über Probleme des Provinzialrömischen Kunstschaffens*, Mainz: Philip Von Zabern, 131-138.

Ziogas, I. 2014. 'Stripping the Roman Ladies: Ovid's Rites and Readers', *Classical Quarterly*, Volume 64, Issue 2, 735-744.

Yarbrough, A. 1976. 'Christianization in the Fourth Century: The Example of Roman Women', *Church History*, Vol. 45, No. 2, 149-165.

Zotović, Lj. 1964. 'Mala Kopašnica, Leskovac – rimska nekropola spaljenih pokojnika', *Arheološki pregled* 6, 106.

Зотовић, Љ. 1986. 'Јужне некрополе Виминација и погребни обреди', *Viminacivm* 1, 41-60.

Зотовић, Љ. 1994. 'Рано хришћанство у Виминацијуму кроз изворе и археолошке споменике', *Viminacivm* 8-9, 59-72.

Zotović, Lj. 1995. 'Early Christianity in Viminacium', *The age of tetrachs*, Belgrade: Serbian Academy of Sciences and Arts, 336-348.

Zotović, Lj. 1996. 'Der Paganismus in Viminacium', *Старинар (н.с.)* 47, 127-137.

Зотовић, Љ. 2000. 'Промене погребних ритуала током пет векова историје Виминацијума', *Саопштења 30/31 (1998/1999)*, 7-18.

Зотовић, Љ. Јордовић, Ч. 1990. *Viminacium I, Некропола Више гробаља*, Београд: Археолошки институт.

Зотовић, Р. 1995. *Римски надгробни споменици источног дела провинције Далмације*, Ужице: Калињача.

Zotović, R. 2008. 'Symbols on grave monuments in the eastern part of the Roman province of Dalmatia', *Journal of the Serbian Archaeological Society* 24(2008), 431-444.

## 7. Popis tabela, grafikona i ilustracija

### Tabele

**Tabela 1** – Podela životnog toka žena u antici.

**Tabela 2** – Grobovi koji su kao deo inventara imali lunulu.

**Tabela 3** – Grobovi sa neuobičajeno raskošnim grobnim inventarima sa prostora Italije i zapadnih provincija.

**Tabela 4** – Grobovi sa neuobičajeno raskošnim grobnim inventarima sa nekropola Viminacijuma.

**Tabela 5** – Funerarne celine sa nekropola Viminacijuma koje su kao deo inventara imale reljefno ogledalo.

**Tabela 6** – Grobovi kremiranih pokojnika sa ogledalom kao delom grobnog inventara za koje su dostupni izveštaji fizičkog antropologa.

**Tabela 7** – Grobovi III veka koji su kao deo grobnog inventara imali predmete od ćilibara.

### Grafikoni

**Grafikon 1** – Distribucija ukosnica .u grobovima skeletno sahranjenih pokojnika u odnosu na pol i uzrast.

**Grafikon 2** – Distribucija predmeta od zlata na nekropolama Viminacijuma u odnosu na starost i pol.

**Grafikon 3** – Distribucija prstenja od gvožđa u grobovima skeletno sahranjenih pokojnika na nekropolama Viminacijuma.

**Grafikon 4** – Distribucija ogledala u grobovima skeletno sahranjenih pokojnika u odnosu na uzrast i pol na nekropolama Viminacijuma.

**Grafikon 5** – Distribucija predmeta od gagata u odnosu na pol i starost na nekropolama Viminacijuma.

## Ilustracije

- Sl. 1** - Crtež fragmenta koštane preslice sa lokaliteta Nad Klepečkom (G1-98) (DCV).
- Sl. 2** - Nadgrobni spomenik *Nevoleiae Tychae* u Pompejima (prema: Overbeck 1875, 359, Fig. 205).
- Sl. 3** - Prostorni plan viminacijumskih nekropola (DCV).
- Sl. 4** - Nadgrobni spomenik *Vaciae* iz Karlajla (RIB 961 - crtež: R. P. W).
- Sl. 5** - *Crepundia* iz grobova Vg G-2250 i Vg G-2267 (DCV).
- Sl. 6** - Deo nadgrobnog spomenika deteta na kome su predstavljena *crepundia*.  
Britanski muzej, London (© Trustees of the British Museum).
- Sl. 7** - *Bullae* od zlata (Rit G-130) i bronze (Rit G-119) (DCV).
- Sl. 8** - Stela devojčice sa bulom iz Sasanovog hipogeuma u Palmiri (prema: Raat 2013, 82, Fig. 11).
- Sl. 9** - Devojčica sa lunulom na ogrlici, *Ara Pacis*, Rim (prema: Wikimedia – [https://commons.wikimedia.org/wiki/File:Roman\\_girl\\_wearing\\_lunula.JPG](https://commons.wikimedia.org/wiki/File:Roman_girl_wearing_lunula.JPG) pristupljeno: 15.07.2019).
- Sl. 10** - Deo svečane procesije, *Ara Pacis*, Rim (prema: Croom 2002, 120).
- Sl. 11** - Lunulasti privesci sa nekropola Viminacijuma izrađeni od različitih materijala: srebro (Pe G-5719), bronza na ogrlici od staklenih perli (Vg G-2281) (DCV) i ćilibar (Pe G-4335) (prema: Спасић-Ђурић 2015, 209).
- Sl. 12** - Fotografija dvogodišnjeg Frenklina Delana Ruzvelta (prema: Maglaty 2011).
- Sl. 13** - Lutka iz groba u Tivoliju (prema: Bedini 1995, 86)
- Sl. 14** - „Orientalne Afrodite“ (prema: Dasen 2004, 136)
- Sl. 15** - Fragment zglobne lutke od terakote iz Viminacijuma (prema: Спасић-Ђурић 2015, 59)
- Sl. 16** - Geme i perle sa leve strane karlice u G-3 (Rit) (DCV).
- Sl. 17** - Ukosnica predstavljena na statui iz Palaco Korsinija u Rimu (prema: Bartman 2001, 12).
- Sl. 18** - Perika sa dve ukosnice od gagata, otkrivena u Jorku (prema: Allason-Jones, 1996, 22) .
- Sl. 19** - Statua majke i ćerke, Čatsvort (prema: Bartman 2001, 5).
- Sl. 20** - Prsten-ključ lutke *Crepereiae Tryphaenae* (prema: Sommella Mura 1982 11).



- Sl. 21** - Ogrlica sa lunulom, Valerano, Italija (prema: Bedini 1995, 43).
- Sl. 22** - Verenički prsten iz G1-345 (Vg) (prema: Спасић-Ђурић 2002, 92).
- Sl. 23** - Verenički prsten iz G-148 (Rit) (DCV).
- Sl. 24** - Srebrno ogledalo iz G-148 (Rit) (DCV).
- Sl. 25** - Medaljon sa predstavom Meduze iz G-134 (Pi) (DCV).
- Sl. 26** - Detalj poklopca olovnog sarkofaga iz *Vinceae* sa urezanim natpisom, Muzej u Smederevu (fotografija: Ilija Danković).
- Sl. 27** - Nadgrobni oltar *Iuliae Victorinae*, Luvr, 60-70. g. n. e. (prema: D'Ambra 2007, 67).
- Sl. 28** - Zvečka od terakote u obliku petla iz G-699 (Vg) (prema: Спасић-Ђурић 2015, 170).
- Sl. 29** - Keramička lampa sa erotskom predstavom na disku iz G1-460 (Vg) (prema: Спасић-Ђурић 2015, 168).
- Sl. 30** - *Lectus genialis* iz G1-95 (Pe) (prema: Спасић-Ђурић 2015, 199).
- Sl. 31** - Nevesta čeka mladoženju na *lectus genialis*-u, u sklopu likovne kompozicije koja prikazuje obred venčanja na alegoričan način, pomešan sa elementima dionizijskih svečanosti. Vila Item, van gradskih zidina Pompeja. (prema: Toynbee 1929, 69; Fig. 4)
- Sl. 32** - Privezak od gagata sa parom koji se ljubi na aversu i predstavom *dextrarum iunctio* na reversu, Vindolana, Engleska (prema: Allason-Jones 2005, 24).
- Sl. 33** - Zlatni prsten sa predstavom *dextrarum iunctio* iz G-163 (Pi) (DCV).
- Sl. 34** - Zlatni prsten sa urezanim natpisom na glavi iz G1-1011 (Pe) (DCV).
- Sl. 35** - Zlatni verenički prsten sa urezanim retrogradnim natpisom na glavi (prema: Les Enluminures - Wartski).
- Sl. 36** - Sarkofag sa scenom venčanja (oko 180. g. n. e) - Ermitaž (prema: Hersch 2014, 344).
- Sl. 37** - *Corona Crepereiae Tryphenaе*, Rim (prema: Bedini 1995, 71).
- Sl. 38** - Pojasna kopča u vidu Herkulovog čvora iz G-3388 (Pe) (prema: Redžić, Danković 2011, 359).
- Sl. 39** - Sarkofag *Aureliae Theodote, rarissimae femine*, Viminacijum (prema: Спасић-Ђурић 2015, 221).

- Sl. 40** - Nadgrobni spomenik sa predstavom *mundus muliebris*-a, Salona, Hrvatska (prema: Stephens 2008, 122).
- Sl. 41** - Nadgrobni spomenik Valeriae Apphion, Singidunum, Srbija (fotografija: Stefan Pop-Lazić).
- Sl. 42** - Reljefno ogledalo iz G1-119 (Pe), (prema: Спасић-Ђурић 2015, 193).
- Sl. 43** - Reljefno ogledalo iz G1-607 (Vg), (prema: Спасић-Ђурић 2015, 193).
- Sl. 44** - Reljefno ogledalo iz G1-1196 (Vg), (prema: Спасић-Ђурић 2015, 72).
- Sl. 45** - Reljefno ogledalo iz G1- 470 (Vg), (prema: Спасић-Ђурић 2001, 171).
- Sl. 46** - Reljefno ogledalo iz G1- 864 (Vg), (DCV).
- Sl. 47** - Reljefno ogledalo iz G - 1015 (Vg), (DCV).
- Sl. 48** - Reljefno ogledalo sa predstavom tri Gracije, Metropolitan muzej, Njujork (prema: Milleker 1988, 71).
- Sl. 49** - Bronzano ogledalo, lokalitet Nad Klepečkom (DCV).
- Sl. 50** - Freska sa predstavom matrone koja se ogleda, Trijer, III vek (prema: Lerner 1996, 19).
- Sl. 51** - Mozaik sa predstavom žene koja prede, Tabarka, Tunis, VI vek (prema: Croom 2002, 20).
- Sl. 52** - Sarkofag iz Efesa: a. predstava pokojnice, b. pribor za pređenje vune otkriven unutar sarkofaga (prema: Trinkl 1994).
- Sl. 53** - Portret Veriuge, Dunajvaroš, Mađarska (prema: Carroll 2013b, 296).
- Sl. 54** - Tipologija rimskih preslica, (prema: Facchiatti 2005, 221).
- Sl. 55** - Nadgrobni oltar, Izmir, Turska, (prema: Trinkl 2000).
- Sl. 56** - Tipologija viminacijumskih preslica od kosti(DCV).
- Sl. 57** - Preslice sa intenzivnim tragovima gorenja: primerci od kosti (Rit G1-52) i stakla (Pe G1-1138) (DCV).
- Sl. 58** - Koštano vreteno iz G1-597 (Vg) (DCV).
- Sl. 59** - Pršljenci od kosti (Vg) i stakla (Pe G-5937) (DCV).
- Sl. 60** - Staklena korpica, Kalatis, Rumunija (prema: Rădulescu et al. 1973, 260).
- Sl. 61** - Koštana preslica, lokalitet Amfiteatar, snimak pod uvećanjem (DCV).
- Sl. 62** - Koštana preslica, lokalitet Rit, snimak pod uvećanjem (DCV).
- Sl. 63** - Koštana preslica sa nepoznatog nalazišta u Panoniji (prema: Pásztoókai-Szeöke 2011, 133).

- Sl. 64** - Pribor za pređenje vune na grudnom košu pokojnice, G-91 (Nkl) (DCV).
- Sl. 65** - Preslica od ćilibara, G-91 (Nkl) (DCV).
- Sl. 66** - Žensko poprsje na vrhu preslice iz G-91 (Nkl) (DCV).
- Sl. 67** - Sadržina kovčežića ili vrećice iz G-5937 (Pe) (DCV).
- Sl. 68** - Pločice za tkanje iz G1-32 (Vg) (prema: Petković 1995, T. XXXIII).
- Sl. 69** - Pseudocipus sa predstavom pokojnice sa ključem u ruci, Komini, III vek (prema: Зотовић 1995, kat. 127).
- Sl. 70** - Prsten-ključ od bronzе, lokalitet Rit (DCV).
- Sl. 71** - Oplata brave kovčežića od bronzе i prsten ključ od srebra iz G1-1181 (Pe) (DCV).
- Sl. 72** - Predstava žene sa kovčežićem i ogledalom, Klagenfurt, Austria (prema: Garbsch 1965, T. I).
- Sl. 73** - Rekonstrukcija *cistellae* sa delovima *mundus muliebrisa*, Kuma, Italija (prema: Stephens 2008, 122).
- Sl. 74** - Rekonstrukcija kovčežića iz G-264 (Pi) (DCV).
- Sl. 75** - Nadgrobni spomenik iz Najmegena: toaletna scena (prema: D'Ambra 2007, 113).
- Sl. 76** - Piksida od kosti iz G1-1828 (Vg) (DCV).
- Sl. 77** - Kozmetička kutijica od ljuštore morske školjke iz G1-1026 (Pe) (prema: Spasić-Đurić 2017, 77).
- Sl. 78** - Kozmetičke spatule od kosti (a) i bronzе (b) i štapić za uši od kosti (c) (DCV).
- Sl. 79** - Kozmetička paleta od kamena iz G1-132 (Kk) (DCV).
- Sl. 80** - Pinceta od bronzе, lokalitet Pećine (DCV).
- Sl. 81** - Set toaletnog pribora na privesku Londonski muzej (prema: Stewart 2007, 77).
- Sl. 82** - Strigil od bronzе iz G1-96 (Pe) (prema: Спасић-Ђурић 2015, 194).
- Sl. 83** - Dvoredni češalj od kosti, Akvinkum, Mađarska (prema: Bíró et al. 2012, 6).
- Sl. 84** - Češalj od jelenjeg roga, lokalitet Pećine (prema: Спасић-Ђурић 2015, 71).
- Sl. 85** - Minijturna amfora od bronzе iz G1-24nv (Pe) (DCV).
- Sl. 86** - Koštana kutija iz G1-193 (Vg) (prema: Спасић-Ђурић 2015, 197).
- Sl. 87** - Ukosnica od bronzе iz G1-20 (Nkl) (DCV).
- Sl. 88** - Votivna šaka boga Sabazija, Avenš, Švajcarska (prema: Eckardt 2014, 167).

- Sl. 89** - Predstava ukosnice sa šakom kao dela *mundus muliebris*-a, Gekčesu, Turska (prema: Bartus 2012, 233, Fig. 7).
- Sl. 90** - Ukosnice sa prikazom šake koja drži: ogledalo (Lion, Francuska), češalj (nepoznato nalazište), tablicu za pisanje (Lion, Francuska) i bistu boginje Izide (London, Engleska) (prema: Bartus 2012, 233, Fig. 7).
- Sl. 91** - Ukosnica sa prikazom šake koja drži sandalu iz G1-415 (Vg) (prema: Спасић-Ђурић 2015, 196).
- Sl. 92** - Ukosnice sa glavama u vidu ženskog poprsja sa nekropola Viminacijuma (fotografije prema: Спасић-Ђурић 2015, 80; 196) (crteži: DCV).
- Sl. 93** - Ukosnice sa prikazom Stidljive Venere (Vg G-939 i G-1447) (DCV).
- Sl. 94** - Predstava sandala kao dela *mundus muliebrisa* na nadgrobnom spomeniku, Piza, Italija (prema: Stephens 2008, 115).
- Sl. 95** - Ostaci obuće iz G-2047 (Pe) (prema: Спасић-Ђурић 2015, 214).
- Sl. 96** - Portret pokojnice sa bisernim naušnicama, Fajum, Egipat (prema: Walker et al. 1997, 93).
- Sl. 97** - Naušnica sa biserom, G1-31 (Pi) (DCV).
- Sl. 98** - Naušnica sa biserom, G-70 (Pi) (DCV).
- Sl. 99** - Prsten od ćilibara, G1-759 (Vg) (DCV).
- Sl. 100** - Antropomorfni privesci od gagata, kosti i ćilibara sa nekropola Viminacijuma, (DCV).
- Sl. 101** - Zlatna *lamella*, G-51 (Rit), (DCV).
- Sl. 102** - Segmentarna narukvica od gagata, G-978 (Pe), (prema: Спасић-Ђурић 2015, 82).
- Sl. 103** - Oktogonalna narukvica od gagata, G-588 (Vg), (prema: Спасић-Ђурић 2015, 210).

## Table

### T. I - Vizuelna svedočanstva o korišćenju lunulastih privezaka:

- a. Bista žene iz Bolbarakovog hipogeuma, Palmira, Sirija (prema: Raat 2013, 82).
- b. Bista žene iz Lendorfa, Austrija (prema: Carroll 2013b, 289).
- c. Bista žene iz Pibera, Austrija (prema: Carroll 2013b, 289).
- d. Portret devojčice iz Fajuma, Egipat (prema: D'Ambra 2007, 90).

### T. II - Inventar groba G-3 (Rit) (DCV):

- a. Perle od različitih materijala, različitog oblika, veličine i boje.
- b. Četiri geme od različitih materijala (dve vrste kamena i ćilibar).
- c. Narukvica od perli od stakla.
- d. Dve veće perle od ćilibara.
- e. Ogrlica od perli od stakla.
- f. Umetak za nakit od stakla.
- g. Dve igle od srebra.
- h. Privezak od srebra.

### T. III - Inventar groba G-1707 (Vg) (DCV):

- a. Par naušnica od zlata.
- b. Perle od različitih materijala, različitog oblika, veličine i boje.
- c. *Bulla* od bronzе.
- d. Novac od bronzе, Hadrijan, 138-139. g.
- e. Ukosnica sa glavom modelovanom u vidu ključa.

### T. IV - Inventar groba *Creperiae Tryphaenae*, Rim, Italija (prema: Bedini 1995, 68-73).

- a. *Corona* od zlata.
- b. Fibula od zlata i ametista.
- c. Ogrlica od zlata i smaragda.
- d. Naušnice od zlata i bisera.
- e. Dva prstena od zlata spojena minijaturnim prstenom.
- f. Prstenje od zlata i dragog kamenja. Na jednom je ugravirano ime *Filetus*.

- g. Preslica i pršljenak od ćilibara.
- h. Kovčežić lutke *C. Tryphaenae*.
- i. Minijaturna ogledala od srebra.
- j. Minijturni češljevi od kosti.
- k. Minijturni prsten-ključ.

**T. V** - Lutka *Creperiae Tryphaenae*, Rim, Italija.

- a. (prema: Bedini 1995, 75).
- b. (prema: Sommella Mura 1982, 14).
- c. (prema: Sommella Mura 1982, 15).

**T. VI** - Sahrana devojke iz Valerana, Rim, Italija (prema: Bedini 1995, 36-37).

- a. Dispozicija skeletnih ostataka i inventara u sarkofagu nakon otvaranja.
- b. Rekonstrukcija grobne celine u trenutku sahrane.

**T. VII** - Inventar groba G1-345 (Vg) (DCV).

- a. Lampa od keramike.
- b. Fragmenti lonca od keramike.
- c. Balsamarijum od stakla deformisan na lomači.
- d. Fragment ljuštore morske školjke.
- e. Novac od bronzе, Domicijan, 81-96. g.
- f. Delovi narukvice/ogrlice od stilizovanih listova od zlata.
- g. Par naušnica od zlata.
- h. Verenički prsten od zlata.

**T. VIII** - Inventar groba G1-204 (Pe) (DCV).

- a. Fragmenti dva lonca od keramike.
- b. Lampa od keramike.
- c. Novac od bronzе, Antonin Pije, 147-148. g.
- d. Fibula od srebra.
- e. Ukosnica od bronzе.
- f. Naušnica od zlata.

- g. Privezak od zlata.
- h. Naušnica od zlata.
- i. Medaljon od zlatnog lima.
- j. *Bulla* od zlata.
- k. Par naušnica od bronz.

**T. IX** – Dispozicija skeletnih ostataka i dela inventara u G-148 (Rit) (DCV).

**T. X** – Inventar groba G-148 (Rit) (DCV).

- a. Ungventarijum od stakla.
- b. Balsamarijum od stakla.
- c. Balsamarijum od stakla
- d. Novac od bronz, Filip, kovnica Viminacijum.
- e. Novac od bronz, nečitak (III vek).
- f. Novac od bronz, kovnica Viminacijum.
- g. Novac od bronz, nečitak (III/IV vek).
- h. Fibula od srebra.
- i. Pojasna garnitura od srebra.
- j. Par ukosnica od gagata.
- k. Par ukosnica od kosti.
- l. Par naušnica od zlata sa umecima od stakla.
- m. Prsten od zlata.
- n. Ogljedalo od srebra.

**T. XI** - Inventar groba G-736 (Pe) (DCV).

- a. Par naušnica od zlata.
- b. Oglrica od perli od gline, stakla i ćilibara.
- c. Prsten od zlata.
- d. Novac od bronz, Gordijan III.
- e. Spatula (štapić za uvo) od srebra.

**T. XII** - Inventar groba G1-1733 (Vg) (DCV).

- a. Ogrlica od perli od gagata.
- b. Naušnica od zlata.
- c. Oplata od zlatnog lima.
- d. Medaljon od zlata sa kamejom od ahata.
- e. Prsten od srebra.
- f. Prsten od stakla.
- g. Novac od bronzе, Elagabal, 218-222. g.
- h. Narukvica od gagata.
- i. Privezak od ćilibara.

**T. XIII - Nakit iz groba G-134 (Pi) (DCV).**

- a. Alka od zlata.
- b. Fragment oplata od zlatnog lima.
- c. Naušnica od zlata.
- d. Ogrlica od zlata sa perlama od stakla i karneola.
- e. Ogrlica od perli od gagata, kosti(?) i ćilibara.
- f. Medaljon od zlata sa kamejom od plavog kamena.
- g. Alka od srebra.
- h. Monetarni medaljon od srebra.
- i. Privezak od srebra sa umetkom od ametista.
- j. Kapsule od srebra.
- k. Prsten od srebra sa umetnutom gemom.

**T. XIV - Nakit iz groba G-290 (Pi) (DCV).**

- a. Naušnice od zlata sa umecima od zelenog kamena.
- b. Prsten od gagata.
- c. Ogrlica od perli od gagata sa medaljonom od zlata i umetnutom kamejom od opala.
- d. Prsten od zlata sa umetkom od crvenog kamena.

**T. XV - Inventar groba G-290 (Pi) (DCV).**

- a. Ogrlica od perli od gagata i zlata.



- b. Naušnice od zlata.
- c. Narukvica od gagata.

**T. XVI** - Inventar groba G-4602 (Pe) (DCV).

- a. Ogrlica od perli od stakla i kosti.
- b. Naušnice od zlata sa perlama od stakla.
- c. Prsten od bronze.
- d. Prsten od bronze.
- e. Prsten od bronze.
- f. Novac od bronze, 2/2 III veka.
- g. Ukosnice od srebra i bronze.
- h. Fragment ukosnice od kosti.

**T. XVII** - Inventar olovnog sarkofaga iz *Vincaeae* (prema: Јовановић, Цуњак: 1987, 42).

- a. Ogrlica od perli od zlata.
- b. Igla od zlatnog lima.
- c. Prsten od srebra.

**T. XVIII** - Inventar groba G1-95 (Pe) 1/2 (prema: Спасић-Ђурић 2006, 300).

- a. Perle od stakla.
- b. Klin od bronze.
- c. Balsamarijum od stakla.
- d. Privesci od zlata.
- e. Žeton od kosti.
- f. Delovi kovčežića.
- g. Balsamarijum od stakla.
- h. Balsamarijum od stakla.
- i. Balsamarijum od stakla.
- j. Balsamarijum od stakla.

**T. XIX** - Inventar groba G1-95 (Pe) 2/2 (prema: Спасић-Ђурић 2006, 302).

- a. Balsamarijum od stakla.
- b. Balsamarijum od stakla.
- c. Boca od stakla.
- d. Balsamarijum od stakla.
- e. Fragment ogledala od bronzе.

**T. XX** - Inventar groba G1-119 (Pe) (DCV).

- a. Krčag od keramike.
- b. Krčag od keramike.
- c. Krčag od keramike.
- d. Lampa od keramike.
- e. Lampa od keramike.
- f. Par ukosnica od kosti.
- g. Dve šivaće igle od kosti.
- h. Reljefno ogledalo bronzе i srebra.
- i. Nitna od bronzе.
- j. Prsten od stakla.
- k. Prsten od srebra.

**T. XXI** - Inventar groba G1-864 (Vg) (DCV).

- a. Lampa od keramike.
- b. Delovi kovčеžićа.
- c. Reljefno ogledalo od bronzе i srebra.
- d. Novac od bronzе, Hadrijan 125-134 g.
- e. Pršljenak od kosti.
- f. Igla od srebra.
- g. Ukosnica od kosti sa glavom modelovanom u vidu ženske biste.
- h. Igla od kosti.

**T. XXII** - Ogledala.

- a. G1-228 (Vg) (prema: Спасић-Ђурић 2015,194).
- b. G1-1128 (Pe) (DCV).

c. G1-1696 (Vg) (prema: Спасић-Ђурић 2015,192).

**T. XXIII - G-91 (NKL) (DCV).**

**T. XXIV - Inventar groba G-91 (NKL) 1/2 (DCV).**

- a. Preslica od ćilibara.
- b. Vreteno od kosti sa pršljenkom od stakla.
- c. Šivaća igla od kosti.

**T. XXV - Inventar groba G-91 (NKL) 2/2: Delovi kovčežića. (DCV).**

**T. XXVI - Inventar groba G-5937 (Pe) (DCV).**

- a. Preslica od kosti.
- b. Pršljenak od stakla.
- c. Novac od bronzе, Gordijan III.
- d. Sečivo brijanja od gvožđa.
- e. Lampa od keramike.
- f. Balsamarijum od stakla.
- g. Igla od kosti.

**T. XXVII - Inventar groba G1-781 (Pe) (DCV).**

- a. Preslica od kosti.
- b. Krčag od keramike.
- c. Krčag od keramike.
- d. Krčag od keramike.
- e. Kadionica od keramike.
- f. Balsamarijum od stakla.
- g. Balsamarijum od stakla.
- h. Ljuštura morske školjke.
- i. Lampa od keramike.
- j. Ogledalo od bronzе.
- k. Ključ od gvožđa.

- l.** Brava od gvožđa.
- m.** Delovi kovčežića.

**T. XXVIII - Inventar groba G1-193 (Vg) (DCV).**

- a.** Spatula od bronzе.
- b.** Paleta od kamena.
- c.** Naušnice od zlata.
- d.** Kozmetička kutija od kosti.
- e.** Prsten od gvožđa.
- f.** Novac od bronzе, nečitak.
- g.** Ključ od gvožđa.
- h.** Perle od „glinaste mase“.
- i.** Glava ukrasnog klina od bronzе.

**T. XXIX - Inventar groba G1-15 (Kb) 1/2 (DCV).**

- a.** Krčag od keramike.
- b.** Krčag od keramike.
- c.** Krčag od keramike.
- d.** Krčag od keramike.
- e.** Krčag od keramike.
- f.** Krčag od keramike.
- g.** Krčag od keramike.
- h.** Krčag od keramike.
- i.** Krčag od keramike.
- j.** Lonac od keramike.
- k.** Klepsidra od keramike.
- l.** Lampa od keramike.
- m.** Lampa od keramike.
- n.** Zdela od keramike.
- o.** Patera od keramike.
- p.** Zdela od keramike.

**T. XXX - Inventar groba G1-15 (Kb) 22 (DCV).**

- a. Preslica od kosti.
- b. Šivaća igla od kosti.
- c. Šivaća igla od kosti.
- d. Igla od kosti.
- e. Igla od bronzе.
- f. Spatula od bronzе korozijom spojena sa alatom od gvožđa.
- g. Balsamarijum od stakla.
- h. Balsamarijum od stakla.
- i. Balsamarijum od stakla.
- j. Piksida od bronzе.
- k. Piksida od bronzе.
- l. Ogledalo od bronzе.
- m. Drška od srebra.
- n. Paleta od kamena.
- o. Novac od bronzе, nečitak.
- p. Novac od bronzе, Hadrijan.
- q. Fibula od bronzе.
- r. Pređica od bronzе.
- s. Fragment žetona od kosti.
- t. Perle od kamena.
- u. Delovi kovčežića.
- v. Pojasna garnitura od bronzе.

**T. XXXI - Inventar groba G-44 (Rit) 22 (DCV).**

- a. Ogledalo od srebra i bronzе.
- b. Lampa od keramike.
- c. Piksida od bronzе.
- d. Piksida od bronzе.
- e. Naušnica od zlata.
- f. Perforirani disk od kosti.
- g. Ljuštura morskog puža.

- h.** Perla od ćilibara.
- i.** Pršljenak od stakla.
- j.** Novac od bronzе, I vek.
- k.** Novac od bronzе, I vek.

## **8. Table**

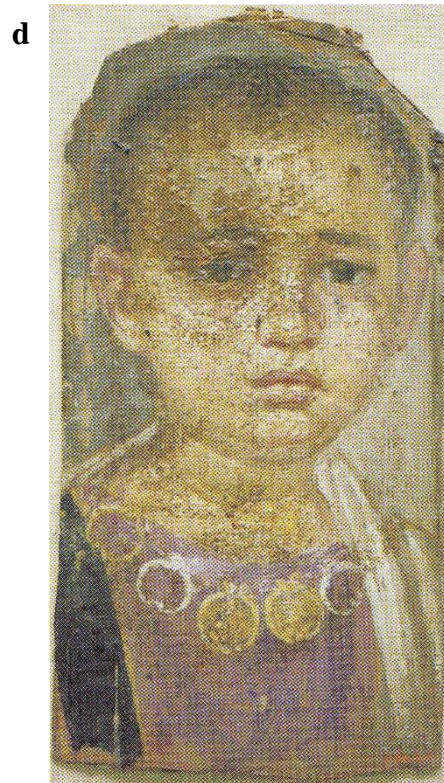



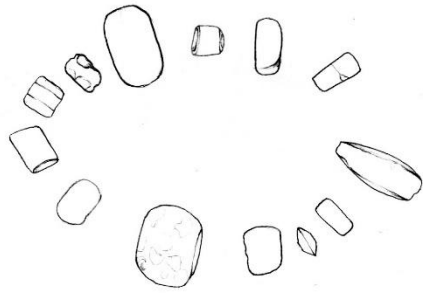

**a**



**b**

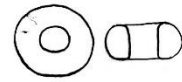

**c**

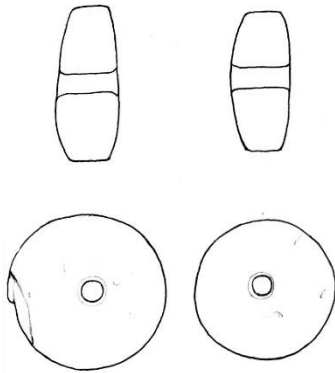

**d**

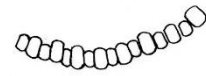

**e**



**f**

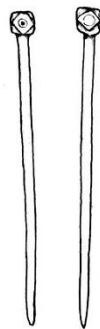

**g**



**h**



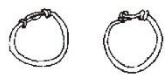

**a**

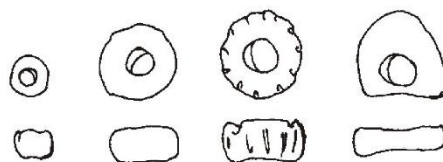

**b**

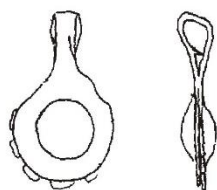

**c**

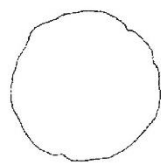

**d**



**e**







a



b

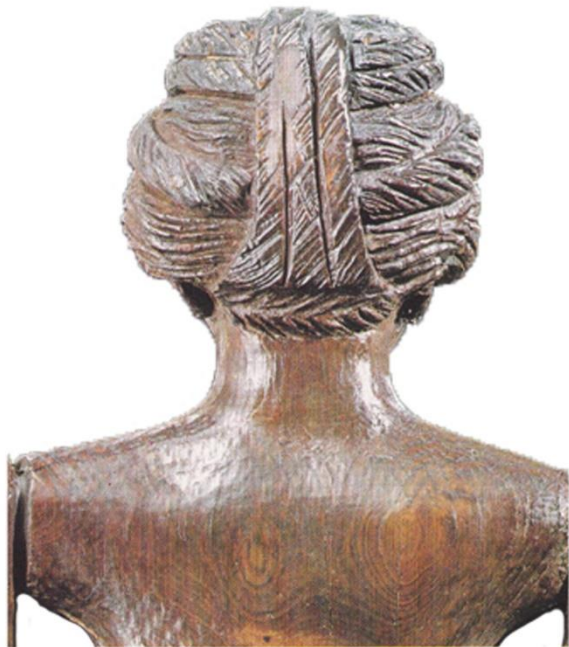

c





a



b

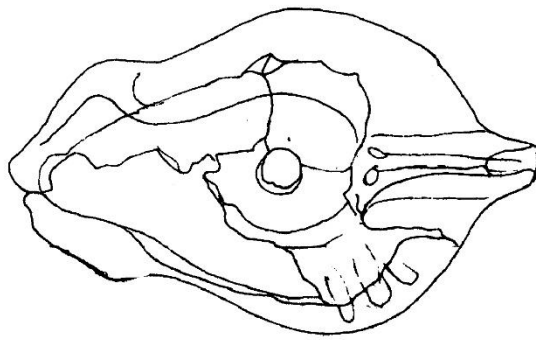

a

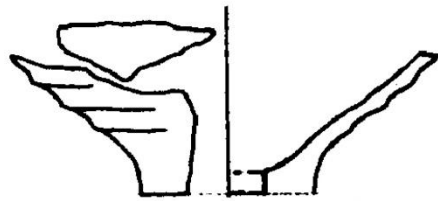

b



c

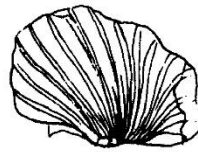

d

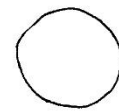

e



f

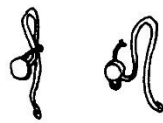

g



h



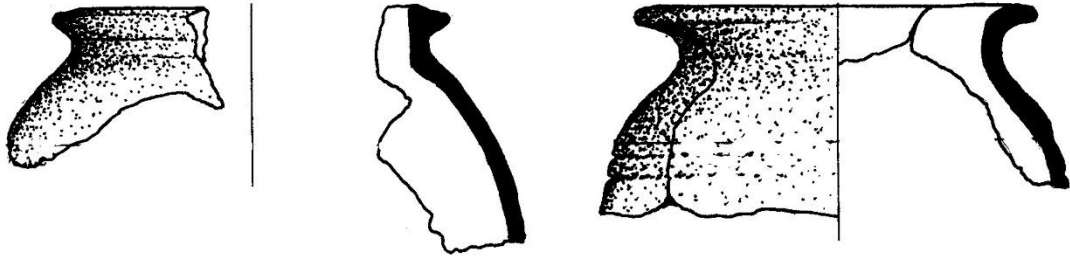

a

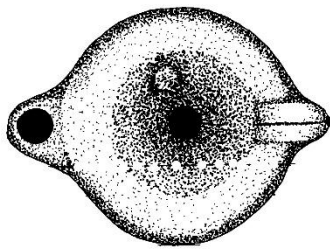

b

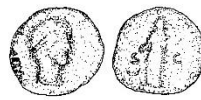

c

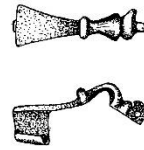

d



e



f



g



h



i



j



k











a



b



c



d



e



h



f



g



i



j



k



l



m



n



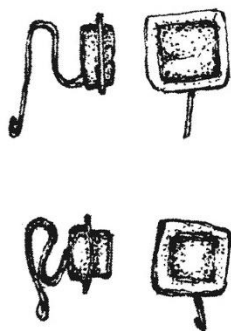

a

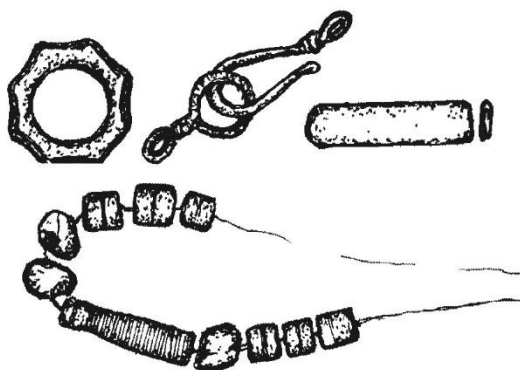

b

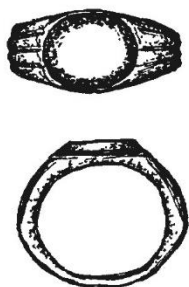

c

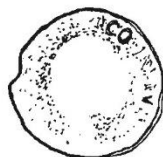

d



e



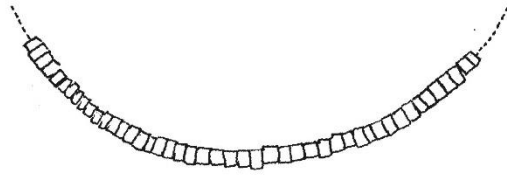

a



b

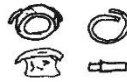

c

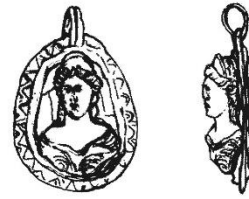

d



e

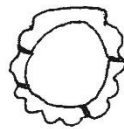

f

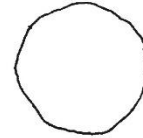

g

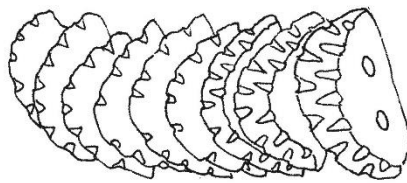

h



i









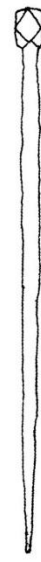
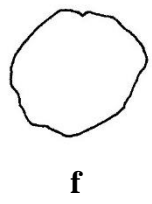
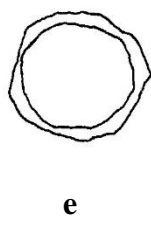
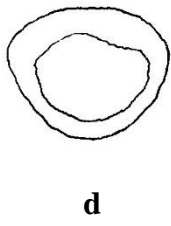
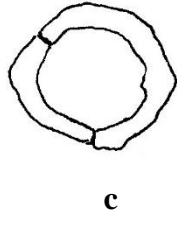
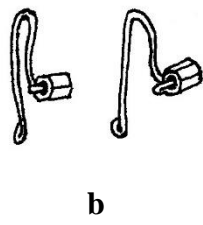
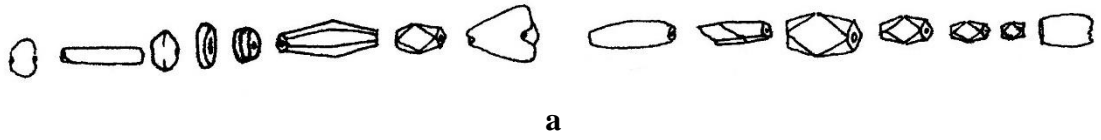



a



b



c



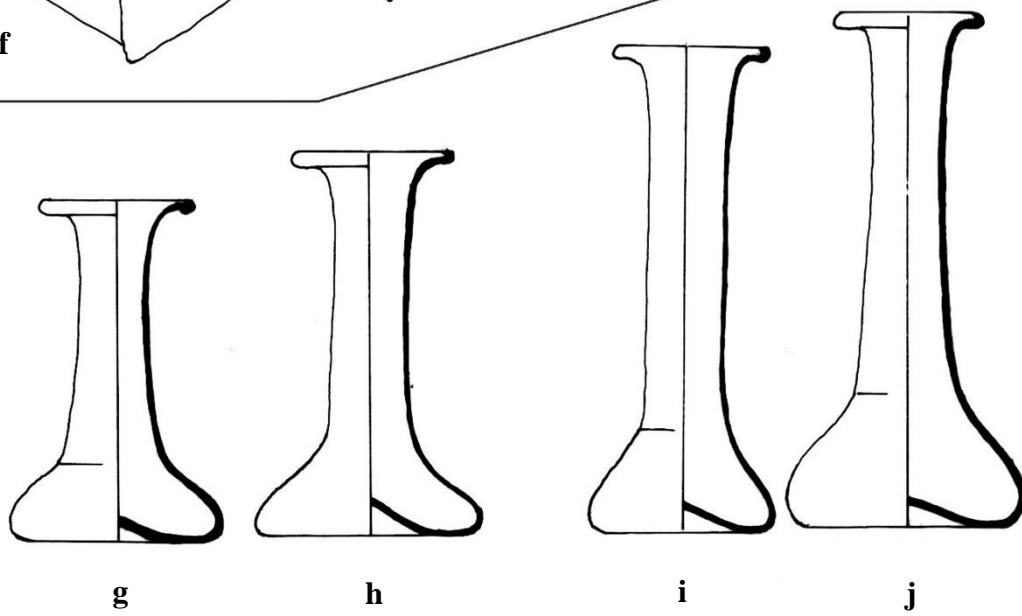
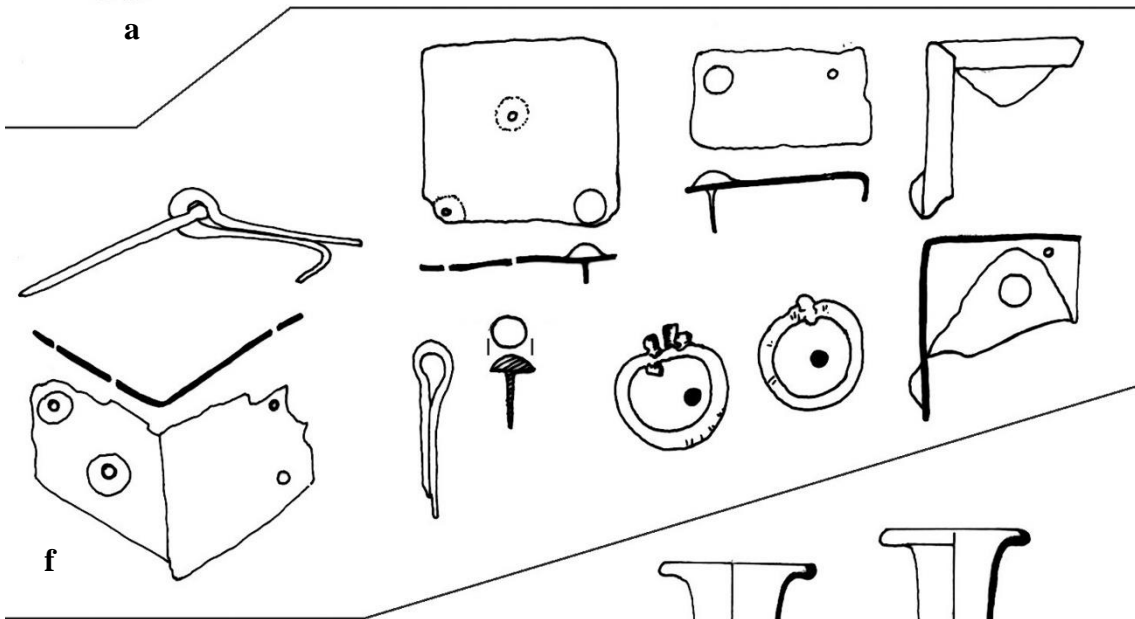
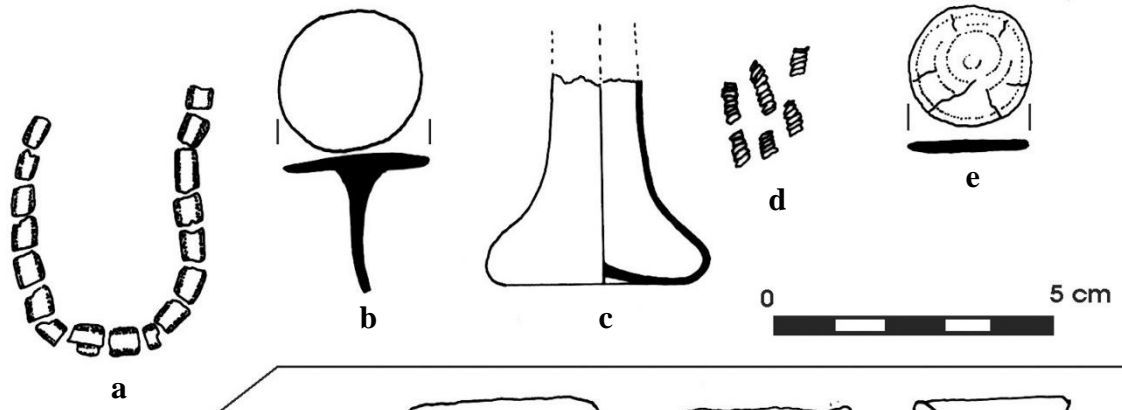

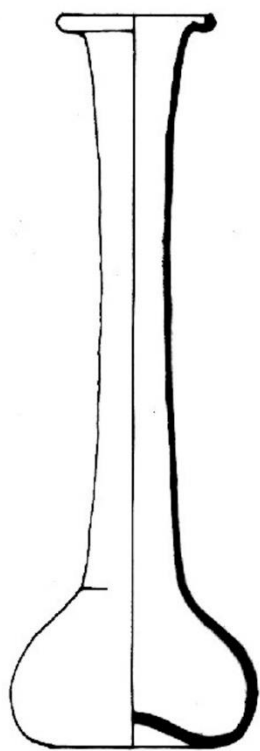

a



b

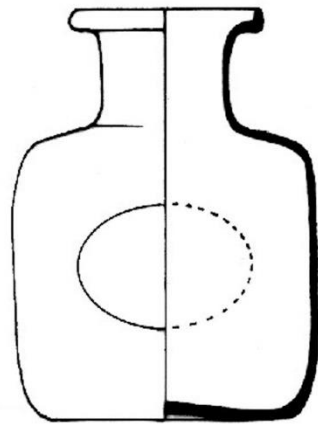

c

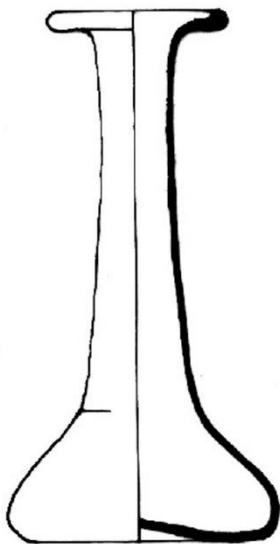

d

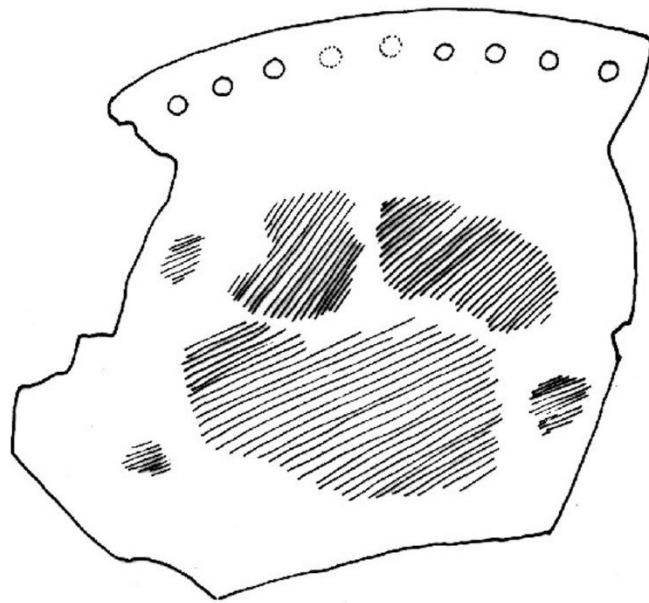

e

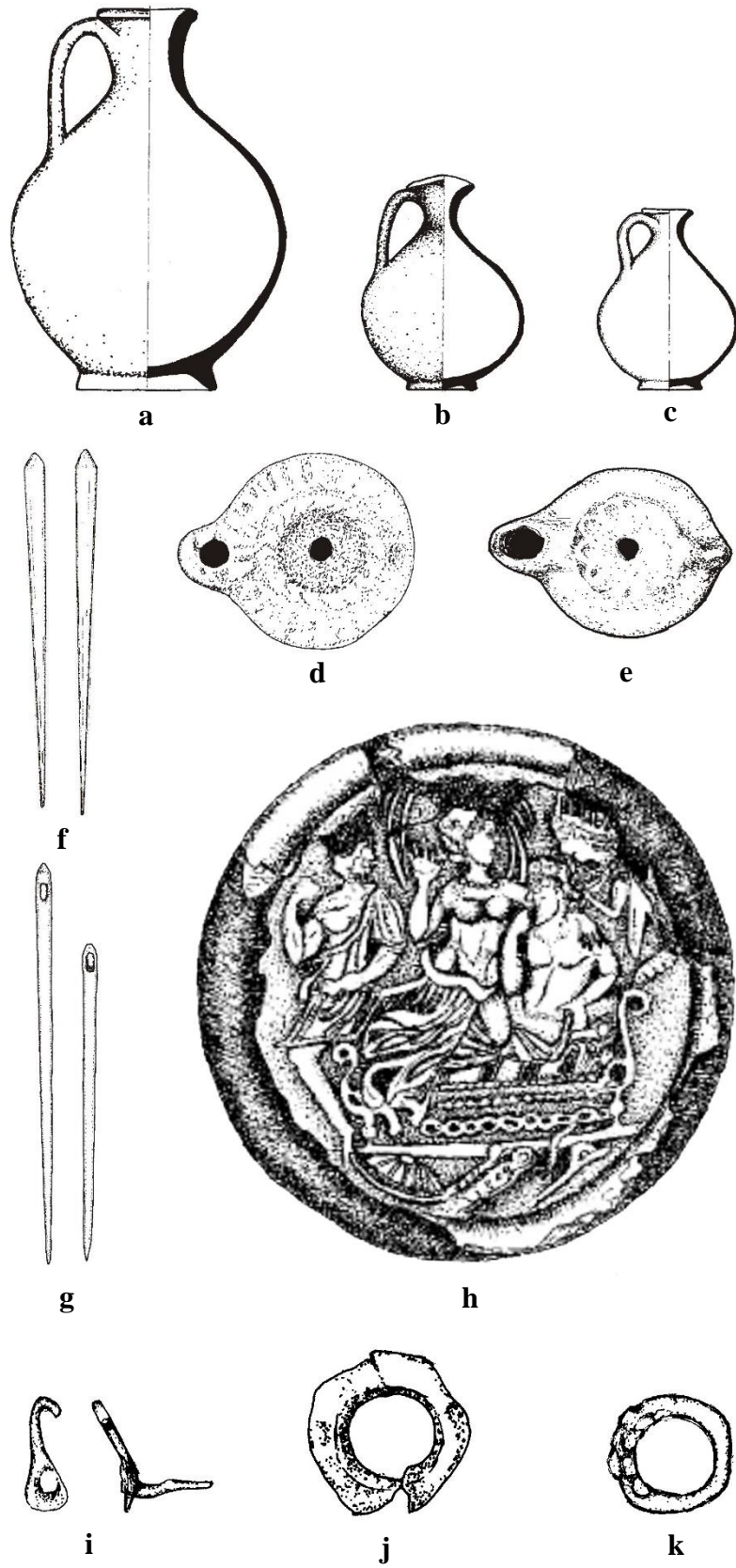

0 1 2 3 cm

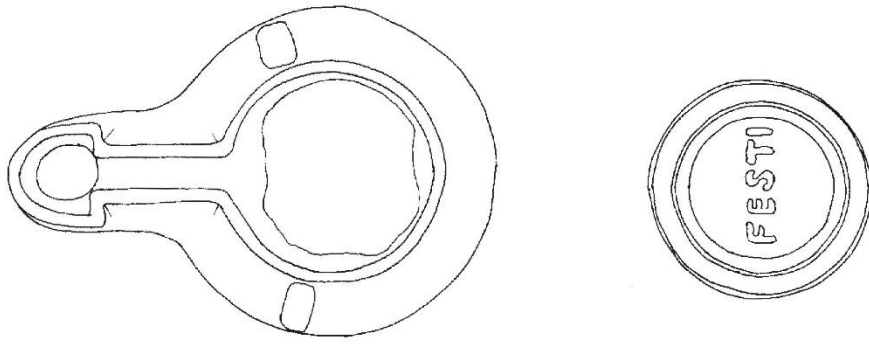

a

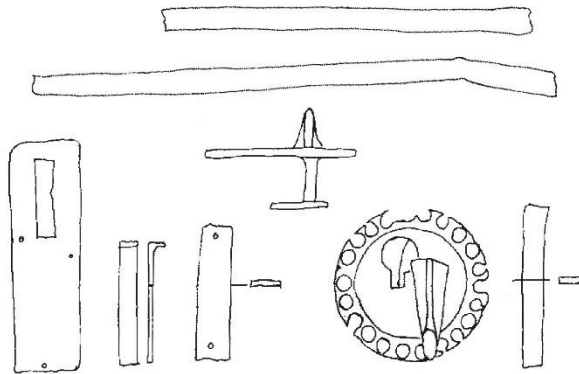

b

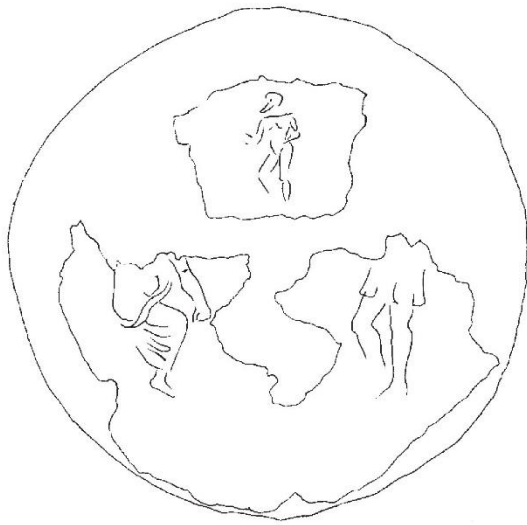

c

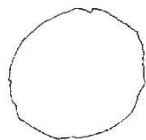

d

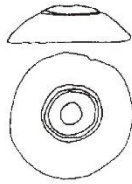

e



f



g



h





a

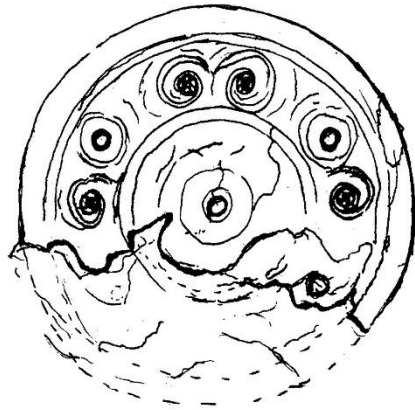

b



c



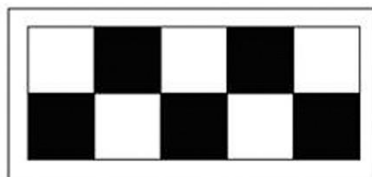
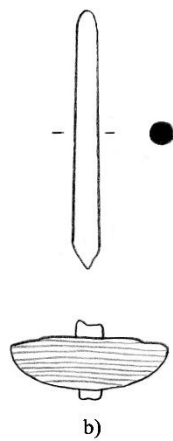
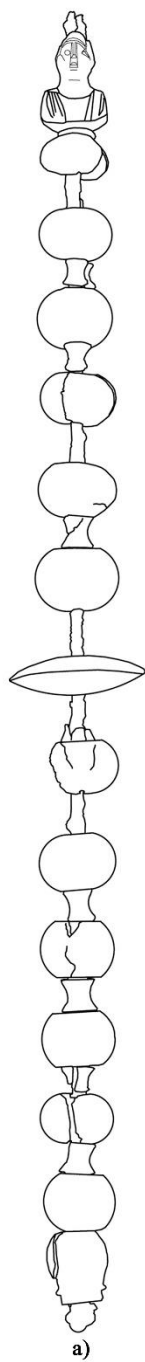



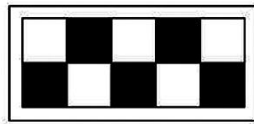
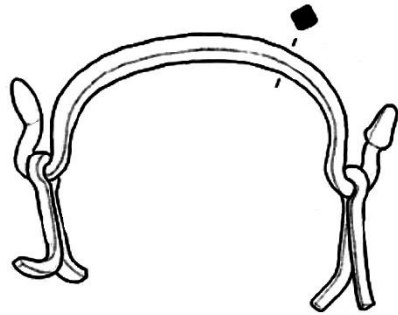
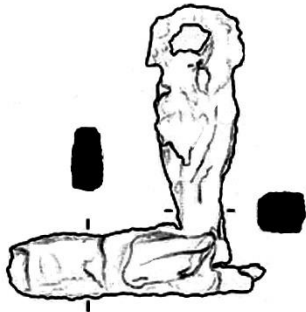
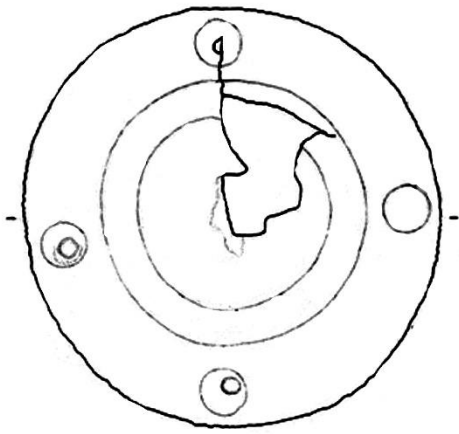



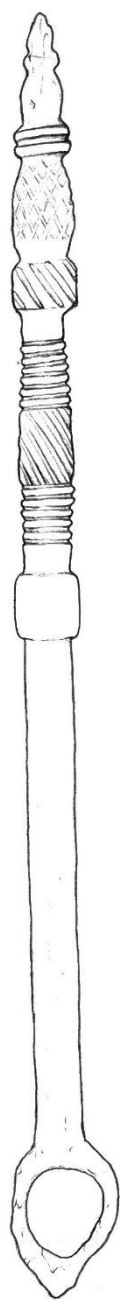

**a**

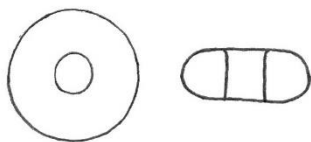

**b**



**c**

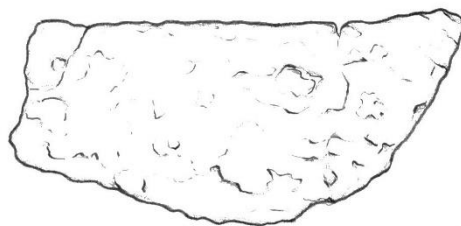

**d**

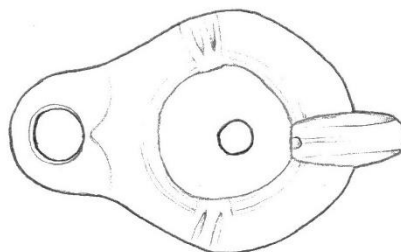

**e**

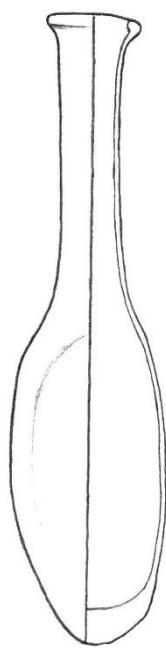

**f**



**g**



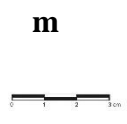
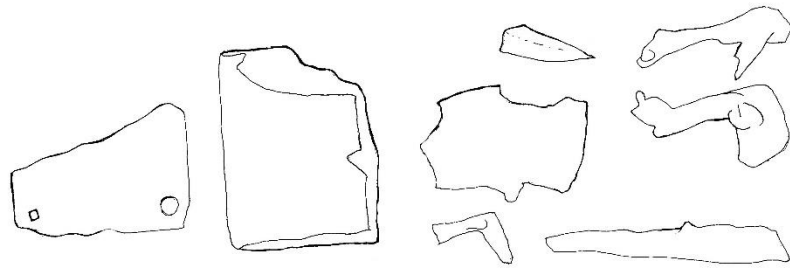
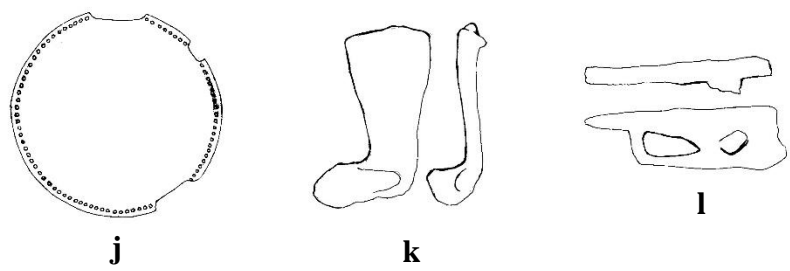
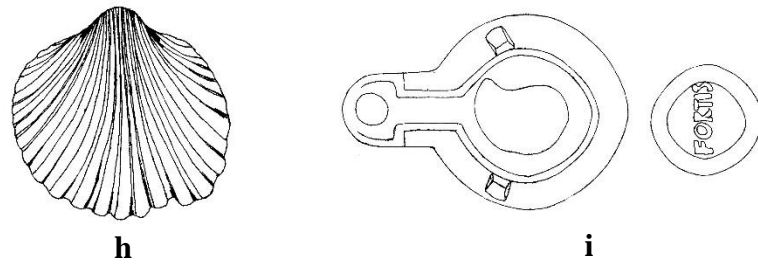
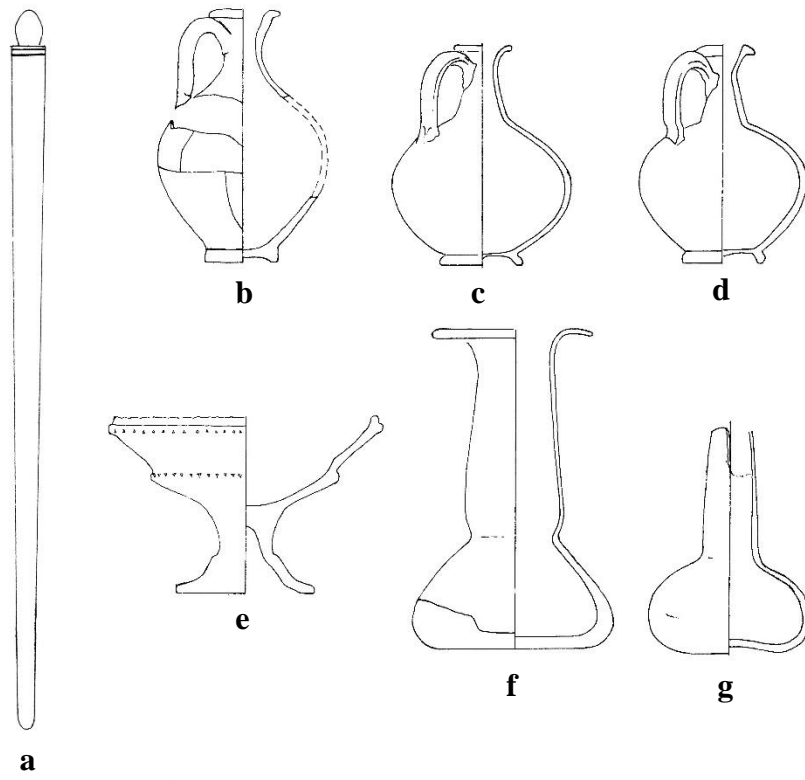

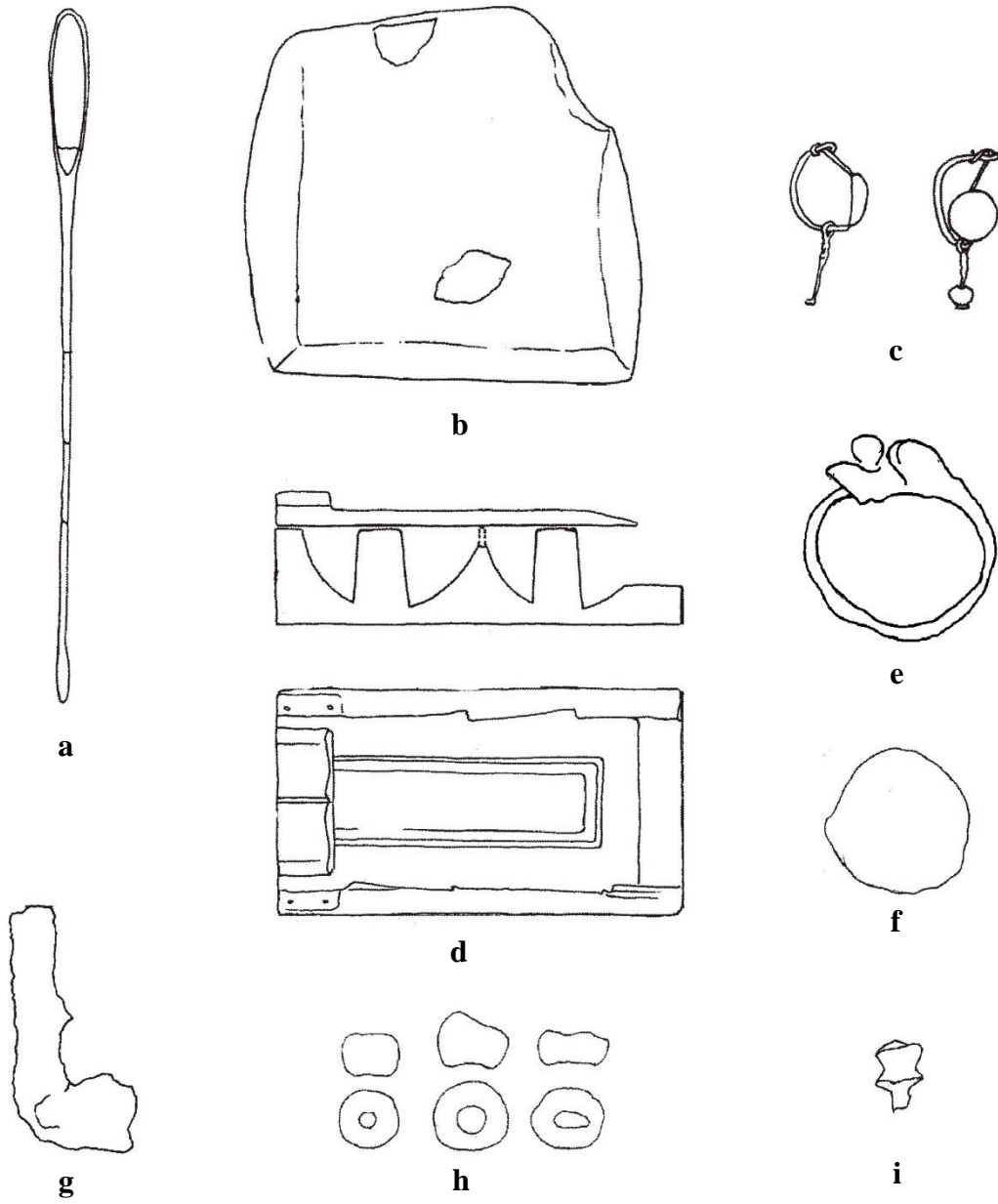

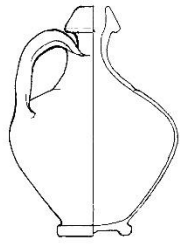

a

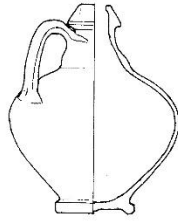

b

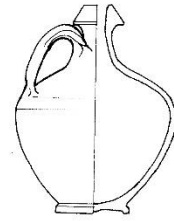

c

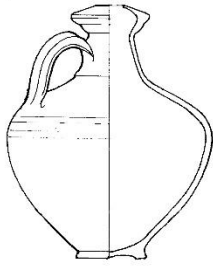

d

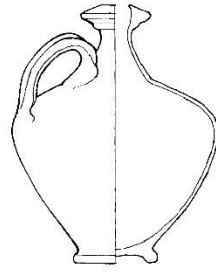

e

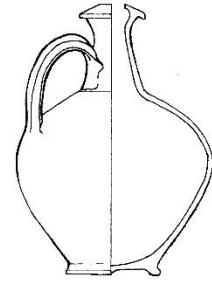

f

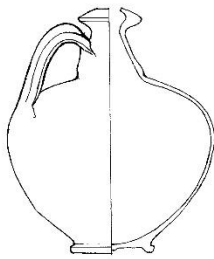

g

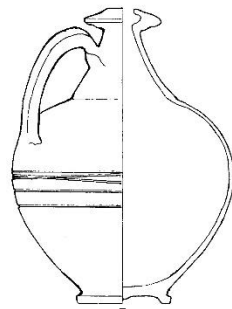

h

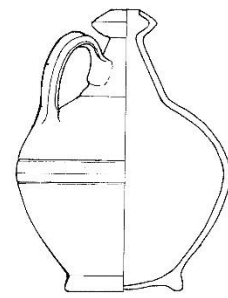

i

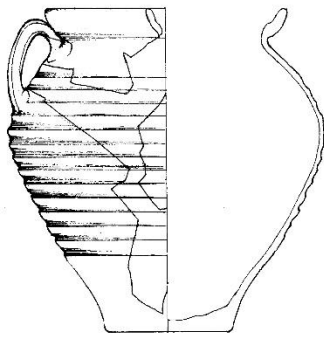

j

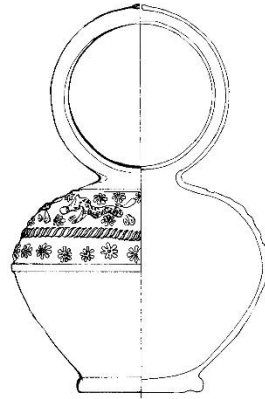

k

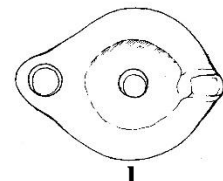

l

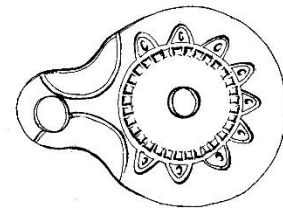

m



n

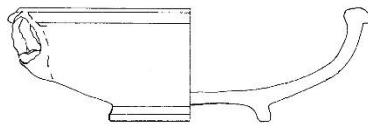

o



p



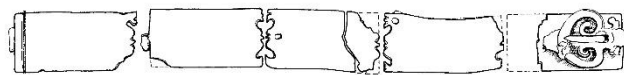
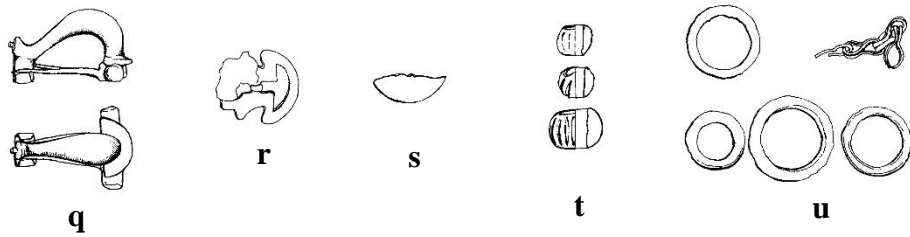
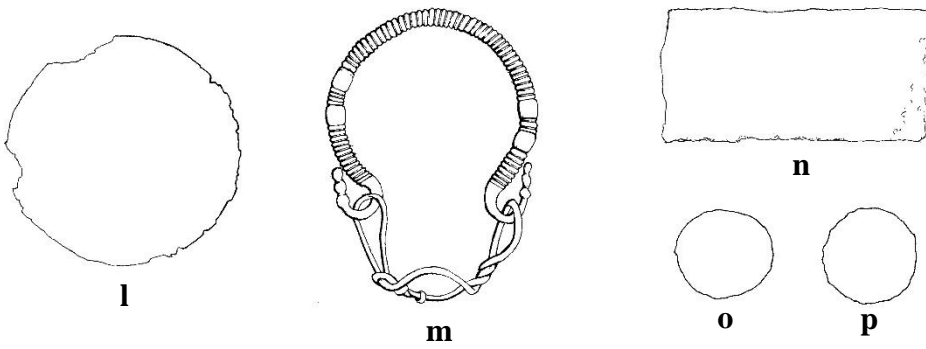
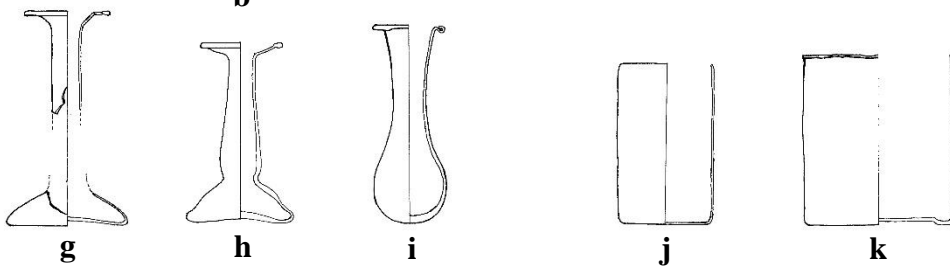
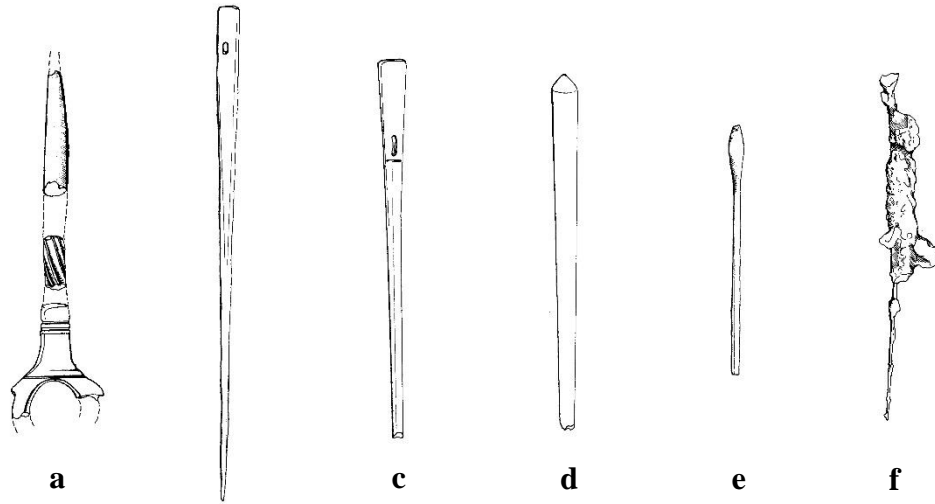

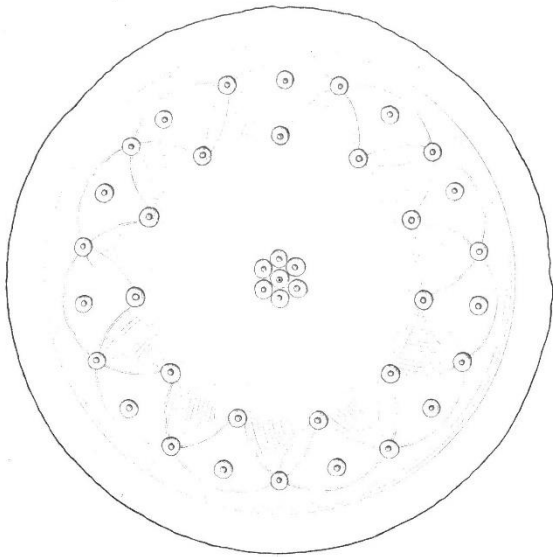

**a**

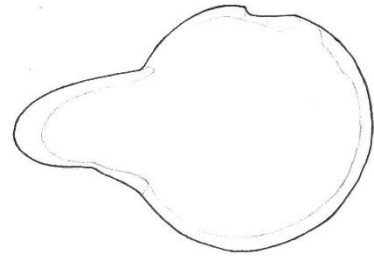

**b**



**e**

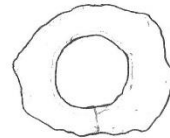

**f**



**g**

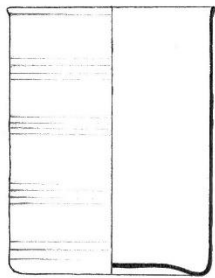

**c**

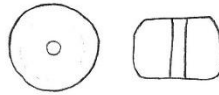

**h**

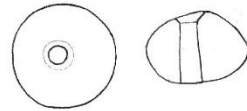

**i**

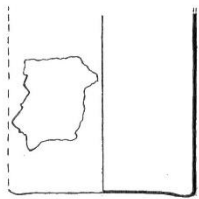

**d**



**j**



**k**



## **9. Tabelarni prikaz grobnih celina**

Tabela G1 celina

Broj	Oznaka	Tip groba	Pol/Starost	Datovanje	Lunula	Predmeti od zlata	Pribor za predenje	Mundus muliebris	Gagat i čilibar	Prateći inventar
1	Bu G1-8	MK-S II	/	II-III vek	<input type="checkbox"/>	/	/	Delovi kovčežica i ključ od gvožđa.	/	Lampa od keramike, dva novca od bronce (1. II vek; 2. 2/2 III veka), fragmenti posude od stakla.
2	Kb G1-1	MK-S II	/	/	<input type="checkbox"/>	/	/	Ogledalo od bronce.	/	Novac od bronce.
3	Kb G1-5	MK-S II	/	/	<input type="checkbox"/>	Prsten.	/	Drška kovčežica od bronce, piksida od kosti.	/	Lampa od keramike, tri novca od bronce, privezak od bronce, igla od kosti, žeton od stakla.
4	Kb G1-6	MK-S II	/	/	<input type="checkbox"/>	/	/	Ključ od gvožđa.	/	Tri krčaga od keramike, novac od bronce, prsten od srebra.
5	Kb G1-13	MK-S II	/	/	<input type="checkbox"/>	Naušnica.	/	Delovi kovčežica.	/	Dva balsamarijuma od stakla, novac od bronce.
6	Kb G1-15	MK-S II	/	/	<input type="checkbox"/>	/	Preslica od kosti.	Delovi kovčežica, ogledalo od bronce, dve pikside od bronce, paleta od kamena.	/	Pet krčaga, lonac, patera, klepsidra i lampa od keramike, tri balsamarijuma od stakla, dva novca od bronce (1. Hadrijan; 2. A. Pije), tri igle od kosti, igla i fibula od bronce.
7	Kb G1-19	MK-S II	/	/	<input type="checkbox"/>	/	/	Ostaci kovčežica, ogledalo od bronce, paleta od kamena.	/	Krčag, lonac i lampa od keramike, boca od stakla, kasete od bronce sa lekarskim instrumentarijumom, čekić od gvožđa, teg od olova.
8	Kb G1-20	MK-S I (?)	/	/	<input type="checkbox"/>	/	/	Ključ od gvožđa.	/	Fragmenti posuda od stakla, privesci od stakla i bronce, delovi lima od bronce, koplje od gvožđa.



Broj	Oznaka	Tip groba	Pol/Starost	Datovanje	Lunula	Predmeti od zlata	Pribor za predenje	Mundus muliebris	Gagat i ćilibar	Prateći inventar
9	KK G1-16	MK-S II	Odrasla individua, 25-40 g; infant 1-2 g.	II veka	<input type="checkbox"/>	/	/	Delovi kovčežica.	/	Tri kadionice, lonac i četiri lampe od keramike, tri novca od bronze (1. II vek; 2. Hadrijan; 3. Faustina Starija).
10	KK G1-23	MK-S II	Verovatno ženska individua, 25-30 g.	/	<input type="checkbox"/>	/	/	Ukosnica-ključ.	/	Posuda od keramike, dva balsamarijuma od stakla.
11	KK G1-52	MK-S II	Adult, 30-39 g i novorođenče.	/	<input type="checkbox"/>	/	/	Ogledalo od srebra.	/	Posuda od keramike, pločica i stilus od srebra, pločica od olova, predmet od gvožđa.
12	KK G1-56	MK-S II	/	/	<input type="checkbox"/>	Naušnica.	/	/	/	Lonac od keramike, igla od kosti.
13	KK G1-80	MK-S II	Individua mlada od 40 g.	/	<input type="checkbox"/>	/	/	Ukosnica sa glavom u vidu šake.	/	Četiri tanjira, tri krčaga, pehar i lampa od keramike, balsamarijum od stakla, igla i kašičica od kosti, bula od bronze.
14	KK G1-66	MK-S II	Adult 25-35 g i subadult, <12 g.	2/2 II veka	<input type="checkbox"/>	Naušnica.	/	Delovi kovčežica.	/	Lonac, zdela, tanjir i lampa od keramike, dva balsamarijuma od stakla, novac od bronze (Faustina), fibula od bronze.
15	KK G1-85	MK-S II	Adult.	/	<input type="checkbox"/>	/	/	Delovi kovčežica.	/	Fragmenti više posuda i lampa od keramike.
16	KK G1-100	MK-S II	/	/	<input type="checkbox"/>	/	/	Delovi kovčežica.	/	Tri krčaga, dva lonca, kadionica i lampa od keramike.
17	KK G1-106	MK-S I	/	/	<input type="checkbox"/>	/	/	Paleta od kamena.	/	Dva tanjira i lampa od keramike, dve fibule i lanac od bronze, šunegle od gvožđa.
18	KK G1-125	MK-S II	Neutvrđen pol, 30-39 g.	/	<input type="checkbox"/>	Aplika.	/	/	/	Dve posude od keramike, dva prstena od gvožđa, narukvica i prsten od bronze, nož i šunegle od gvožđa.

Broj	Oznaka	Tip groba	Pol/Starost	Datovanje	Lunula	Predmeti od zlata	Pribor za predenje	Mundus muliebris	Gagat i ćilibar	Prateći inventar
19	KK G1-132	MK-S II	/	/	<input type="checkbox"/>	/	/	Paleta od kamena.	/	Krčag od keramike.
20	Nr G1-2	MK-S II	/	/	<input type="checkbox"/>	/	/	Delovi kovčežića, ogledalo od bronce.	/	Novac i narukvica od bronce.
21	Nr G1-3	MK-S II	/	/	<input type="checkbox"/>	Naušnica.	/	/	/	Zdela od keramike, igla od kosti.
22	Nr G1-6	MK-S II	/	/	<input type="checkbox"/>	/	/	Delovi kovčežića, ključ i strigil od gvožđa.	/	Tri krčaga i lampa od keramike, četiri novca i posuda od bronce, nož od gvožđa.
23	Nr G1-7	MK-S I (?)	/	/	<input type="checkbox"/>	/	/	Delovi kovčežića.	/	Dva lonca i lampa od keramike.
24	NKI G1-8	MK-S II	/	II vek	<input type="checkbox"/>	/	/	Paleta od kamena.	/	Posuda i lampa od keramike, novac od bronce, (Faustina Starija), kutija od srebra sa medikamentima, tubulus od bronce sa instrumentima, posuda od bronce, nož od gvožđa.
25	NKI G1-18	MK-S II	Neutvrđen pol, 20-35 g.	/	<input type="checkbox"/>	/	/	Delovi kovčežića, ogledalo od srebra, piksida od kosti.	/	Tri krčaga i lampa od keramike, tri balsamarijuma od stakla.
26	NKI G1-20	MK-S II	Adult.	/	<input type="checkbox"/>	/	Preslica od stakla.	Delovi kovčežića, igla od bronce sa glavom u vidu šake.	Perla od ćilibara.	Igla od kosti, predmet od gvožđa.
27	NKI G1-26	MK-S II	/	/	<input type="checkbox"/>	/	/	Delovi kovčežića.	/	Tri krčaga, zdela i tri lampe od keramike.
28	NKI G1-34	MK-S II	Neutvrđen pol, 40-50 g.	II vek	<input type="checkbox"/>	/	/	Delovi kovčežića.	/	Dva novca od bronce (1. Hadrijan; 2. A. Pije), prsten od gvožđa, dve igle od kosti, fibula od bronce.
29	NKI G1-238	MK-S II	Mladi adult.	/	<input type="checkbox"/>	/	/	Delovi kovčežića i ključ od gvožđa.	/	Dva lonca i zdela od keramike, šunegle od gvožđa.

Broj	Oznaka	Tip groba	Pol/Starost	Datovanje	Lunula	Predmeti od zlata	Pribor za predenje	Mundus muliebris	Gagat i ćilibar	Prateći inventar
30	NKI G1-41	MK-S II	/	/	<input type="checkbox"/>	/	/	Strigil od gvožđa.	/	Tri krčaga i dva lonca od keramike.
31	NKI G1-44	MK-S II	/	/	<input type="checkbox"/>	/	/	Delovi kovčežića.	/	Tubulus od bronce, 11 žetona i dve kockice za igru od kosti, šunegle od gvožđa.
32	NKI G1-48	MK-S II	Adult.	/	<input type="checkbox"/>	/	Preslica od kosti.	Delovi kovčežića.	/	Kadionica i lampa od keramike.
33	NKI G1-53	MK-S I	Neutvrđen pol, 25-35 g.	/	<input type="checkbox"/>	/	Preslica od kosti, pršljenak(?) od keramike.	Delovi kovčežića.	/	Lonac od keramike.
34	NKI G1-61	MK-S I	"Verovetno odrasla individua".	/	<input type="checkbox"/>	/	/	Delovi kovčežića, ogledalo od bronce.	/	Krčag i dve lampe od keramike, dva balsamarijuma od stakla.
35	NKI G1-75	MK-S I (?)	/	/	<input type="checkbox"/>	/	/	Delovi kovčežića.	/	/
36	NKI G1-78	MK-S II	/	/	<input type="checkbox"/>	/	/	Delovi kovčežića, ključ od gvožđa.	/	Lonac od keramike.
37	NKI G1-83	MK-S II	/	/	<input type="checkbox"/>	/	Pršljenak od kosti.	Delovi kovčežića.	/	/
38	NKI G1-98	Konstrukcija od opeka.	/	/	<input type="checkbox"/>	/	Preslica od kosti.	Paleta od kamena, spatula od bronce.	/	Prsten od gvožđa, perle od stakla, osam alki od bronce, narukvica i prsten od bronce.
39	Pe G1-1	MK-S II	/	Kraj I-II vek	<input type="checkbox"/>	/	/	Delovi kovčežića.	/	Lonac od keramike, novac od bronce (Flavijevci), dva suda od gvožđa.
40	Pe G1-4	MK-S II	/	/	<input type="checkbox"/>	Naušnica.	/	/	/	Krčag od keramike, balsamarijum od stakla, narukvica i igla od bronce.
41	Pe G1-10	MK-S II	/	/	<input type="checkbox"/>	/	Preslica od kosti.	/	/	Tri lonca, zdela i lampa od keramike, balsamarijum od stakla.

Broj	Oznaka	Tip groba	Pol/Starost	Datovanje	Lunula	Predmeti od zlata	Pribor za predenje	Mundus muliebris	Gagat i ćilibar	Prateći inventar
42	Pe G1-16	MK-S II	/	/	<input type="checkbox"/>	/	/	Ogledalo od bronce.	/	Tri krčaga, lonac i lampa od keramike, dva balsamarijuma od stakla, igle od kosti.
43	Pe G1-22	MK-S II	/	Kraj I-II vek	<input type="checkbox"/>	/	/	Delovi kovčežića.	/	Tri krčaga, lonac i lampa od keramike, novac od bronce (Julijevci-Klaudijevci?).
44	Pe G1-26	MK-S II	/	/	<input type="checkbox"/>	/	/	Dva strigila od gvožđa.	/	Tri krčaga i lampa od keramike, posuda od bronce, bodež i četiri predmeta od gvožđa.
45	Pe G1-29	MK-S II	/	Kraj I-II vek	<input type="checkbox"/>	/	Preslica od kosti.	Delovi kovčežića.	/	Četiri krčaga, lonac, tanjir i pehar od keramike, balsamarijum od stakla, novac od bronce (Julijevci-Klaudijevci).
46	Pe G1-30	MK-S II	/	/	<input type="checkbox"/>	/	/	Ogledalo od bronce, ključ od gvožđa.	/	Šest krčaga, dva lonca, dve zdele, kadionica i tri lampe od keramike, posuda od stakla, srp od gvožđa.
47	Pe G1-32	MK-S II	/	/	<input type="checkbox"/>	Naušnica.	/	/	/	Tri krčaga i dve lampe od bronce, crepundia.
48	Pe G1-34	MK-S II	/	/	<input type="checkbox"/>	/	/	Ključ od bronce.	/	Tri krčaga i lampa od keramike, novac od bronce (nečitak).
49	Pe G1-36	MK-S II	/	II vek	<input type="checkbox"/>	/	Preslica od stakla.	Delovi kovčežića.	/	Posuda i lampa od keramike, novac od bronce (Faustina Starija).
50	Pe G1-38	MK-S II	/	II vek	<input type="checkbox"/>	Naušnica.	/	Delovi kovčežića, ključ od gvožđa, ogledalo od bronce.	/	Tri krčaga i lampa od keramike, novac od bronce (Hadrijan).
51	Pe G1-40	MK-S II	/	II vek	<input type="checkbox"/>	Naušnica.	/	Delovi kovčežića.	/	Dva lonca od keramike, dva novca od bronce (1. Hadrijan; 2. Faustina Starija), tri igle od kosti.

Broj	Oznaka	Tip groba	Pol/Starost	Datovanje	Lunula	Predmeti od zlata	Pribor za predenje	Mundus muliebris	Gagat i ćilibar	Prateći inventar
52	Pe G1-41	MK-S II	/	II vek	<input type="checkbox"/>	Dve naušnice.	/	Delovi kovčežića, ključ od gvožđa, ogledalo od bronzne, fragment ogledala od bronzne, ukosnica od kosti sa glavom u vidu ženskog poprsja, štapić za uši od kosti, ljuštura morske školjke.	Perla od ćilibara.	Lonac i dve lampe od keramike, dve posude od stakla, novac od bronzne (Hadrijan), dve naušnice, instrument i igla od bronzne.
53	Pe G1-45	MK-S II	/	II vek	<input type="checkbox"/>	/	/	Paleta od kamena, spatula od srebra.	/	Lonac od keramike, novac od bronzne (A. Pije).
54	Pe G1-58	MK-S II	/	II vek	<input type="checkbox"/>	/	/	Delovi kovčežića.	/	Tri krčaga, lonac, zdela i dve lampe od keramike, balsamarijum od stakla, novac od bronzne (II vek), igla od bronzne.
55	Pe G1-63	MK-S II	/	/	<input type="checkbox"/>	/	/	Delovi kovčežića.	/	Tri krčaga, tri zdele, dva lonca, tanjir i tri lampe od keramike, balsamarijum od stakla, novac od bronzne (IV vek), perla od stakla.
56	Pe G1-67	MK-S II	/	/	<input type="checkbox"/>	/	/	Delovi kovčežića, ključ od gvožđa.	/	Dva poklopca, pehar i lampa od keramike, tri balsamarijuma od stakla.
57	Pe G1-84	MK-S II	/	/	<input type="checkbox"/>	/	/	Dva strigila od gvožđa.	/	Fragmenti kadionice od keramike, 16 žetona od stakla.
58	Pe G1-87	MK-S II	/	Kraj I-II vek	<input type="checkbox"/>	/	/	Ukosnica od kosti sa glavom u vidu šake.	/	Šest zdela, četiri lonca, tri krčaga i dve lampe od keramike, novac od bronzne (Julijevci-Klaudijevci).
59	Pe G1-88	MK-S II	/	/	<input type="checkbox"/>	/	/	Strigil od gvožđa.	/	Lampa od keramike.
60	Pe G1-89	MK-S II	/	/	<input type="checkbox"/>	/	/	Fragmenti ogledala od bronzne, piksida od bronzne.	/	Lonac i lampa od keramike, stilus od gvožđa, dugme od bronzne, deset žetona od kosti, teg od olova.

Broj	Oznaka	Tip groba	Pol/Starost	Datovanje	Lunula	Predmeti od zlata	Pribor za predenje	Mundus muliebris	Gagat i ćilibar	Prateći inventar
61	Pe G1-93	MK-S II	/	II vek	<input type="checkbox"/>	/	/	Štapić za uši od kosti.	/	Tri krčaga, lonac, kadionica, tanjir, zdela i lampa od keramike, dva novca od bronce (1. Julijevci-Klaudijevci?); 2. Trajan).
62	Pe G1-95	MK-S II	Ženska individua, <20 g.	/	<input type="checkbox"/>	/	/	Delovi kovčežića, ogledalo od bronce.	/	Devet posuda od stakla, lectus genialis od kosti, perle od stakla i zlatne žice, žeton od kosti.
63	Pe G1-96	MK-S II	/	/	<input type="checkbox"/>	/	/	Strigil od bronce.	/	Tri krčaga, lonac i dve lampe od keramike, dve igle od kosti, fibula, alka i tubulus od bronce, nož od gvožđa.
64	Pe G1-99	MK-S II	"Ženska osoba sa detetom":	II vek	<input type="checkbox"/>	/	/	Delovi kovčežića.	/	Tri krčaga, minijturni sud i dve lampe od keramike, četiri balsamarijuma od stakla, novac od bronce (Hadrijan), igla od okosti, igla i oplata od srebra, don sandale od kože.
65	Pe G1-100	MK-S II	Ženska individua.	II vek	<input type="checkbox"/>	/	/	Delovi kovčežića, ogledalo od bronce.	/	Fragmenti više posuda od keramike, novac od bronce (A. Pije), dve igle od kosti.
66	Pe G1-102	MK-S II	/	/	<input type="checkbox"/>	/	/	Delovi kovčežića.	/	Lonac, kadionica i šest lampi od keramike, privezak od bronce.
67	Pe G1-10	MK-S II	/	/	<input type="checkbox"/>	/	/	Spatula od bronce.	/	Lampa od keramike, balsamarijum od stakla.
68	Pe G1-110	MK-S II	/	/	<input type="checkbox"/>	/	/	Delovi kovčežića, ključ od gvožđa, dva ogledala od bronce.	/	Perforirani novac od bronce (Oktavijan Avgust), privezak i fibula od bronce.
69	Pe G1-115	MK-S II	"Vrlo gracilna devojka neznatno iznad 20 g."	/	<input type="checkbox"/>	/	Preslica i vreteno od kosti.	/	/	Tri krčaga, kadionica i lampa od keramike, nekoliko balsamarijuma od stakla, igla od kosti.

Broj	Oznaka	Tip groba	Pol/Starost	Datovanje	Lunula	Predmeti od zlata	Pribor za predenje	Mundus muliebris	Gagat i ćilibar	Prateći inventar
70	Pe G1-118	MK-S II	/	II vek	<input type="checkbox"/>	/	/	Delovi kovčežića, ogledalo od bronce, paleta od kamena.	/	Tri krčaga, balsamarijum i dve lampe od keramiike, balsamarijum od stakla, novac od bronce (Trajan), 43 igle od kosti, tubulus za amulet.
71	Pe G1-119	MK-S II	/	2/2 II-početak III veka	<input type="checkbox"/>	/	/	Reljefno ogledalo.	/	Tri krčaga i dve lampe od keramike, četiri igle od kosti, prsten od srebra, prsten od stakla.
72	Pe G1-126	MK-S I	/	II vek	<input type="checkbox"/>	/	/	Delovi kovčežića, ogledalo od bronce.	/	Četiri kadionice, tri krčaga, zdela i četiri lampe od keramike, novac od bronce (II vek).
73	Pe G1-141	MK-S II	/	2/2 II veka	<input type="checkbox"/>	Naušnica.	/	/	/	Dva krčaga i lampa od keramike, novac od bronce (Faustina Starija, posthumno).
74	Pe G1-16	MK-S II	/	2/2 II veka	<input type="checkbox"/>	Naušnica.	/	/	/	Tri krčaga, lonac i lampa od keramike, novac od bronce (M. Aurelije), igla od kosti, grivna od bronce.
75	Pe G1-157	MK-S II	/	/	<input type="checkbox"/>	/	Vreteno od kosti.	Delovi kovčežića, ogledalo od bronce.	Prsten od ćilibara.	Posuda od keramike, pet posuda od stakla, predica od gvožđa.
76	Pe G1-158	MK-S I (?)	/	/	<input type="checkbox"/>	/	/	Ključ od bronce.	/	Dva krčaga i lonac od keramike.
77	Pe G1-162	MK-S II (?)	/	II vek	<input type="checkbox"/>	/	/	Ogledalo od bronce, ukosnica od kosti sa glavom u vidu šake.	Figurina od ćilibara.	Četiri zdele, krčag i dve lampe od keramike, balsamarijum od stakla, novac od bronce (Trajan), igla od kosti, perla od stakla.
78	Pe G1-163	MK-S II	/	/	<input type="checkbox"/>	/	/	Strigil od gvožđa.	/	Tri krčaga, tri tanjira, dve zdele, dva pehara i dve lampe od keramike, četiri balsamarijuma od stakla, prsten od gvožđa.

Broj	Oznaka	Tip groba	Pol/Starost	Datovanje	Lunula	Predmeti od zlata	Pribor za predenje	Mundus muliebris	Gagat i ćilibar	Prateći inventar
79	Pe G1-172	?	/	/	<input type="checkbox"/>	/	/	Ogledalo od bronce.	/	Dva krčaga i lampa od keramike.
80	Pe G1-173	?	/	/	<input type="checkbox"/>	/	/	Ogledalo od bronce.	/	Lampa od keramike, šest posuda od stakla, tri perle od stakla, narukvica i tubulus od bronce.
81	Pe G1-182	MK-S II	/	/	<input type="checkbox"/>	/	/	Delovi kovčežića, ogledalo od srebra, ukosnica od kosti sa glavom u vidu šake, spatula od kosti, piksida od bronce.	/	Amfora, kadionica, pehar i dve lampe od keramike, deset posuda od stakla, dve igle od bronce, igla od kosti, perla od stakla.
82	Pe G1-196	MK-S I	/	Kraj I veka	<input type="checkbox"/>	/	/	Delovi kovčežića.	/	Tanjir, pehar i lampa od keramike, novac od bronce (Domicijan).
83	Pe G1-204	MK-S II	Mlađa individua.	Sredina II veka	<input type="checkbox"/>	Bula, dve naušnice, medaljon i privezak.	/	Ljuštore morskih školjki.	/	Dva lonca i lampa od keramike, balsamarijum od stakla, novac od bronce (A. Pije, 147-148. g), igla i naušnica od bronce, fibula od srebra.
84	Pe G1-208	MK-S II	/	/	<input type="checkbox"/>	/	/	Delovi kovčežića, ogledalo od bronce.	/	Kadionica, krčag, pehar, zdela i lampa od keramike, tri posude od stakla, igla od kosti, igla i zvono od bronce.
85	Pe G1-218	MK-S II (tri etaža)	/	/	<input type="checkbox"/>	/	/	Delovi kovčežića.	/	/
86	Pe G1-221	MK-S II	Odrasla individua i dete.	2/2 II veka	<input type="checkbox"/>	Naušnica.	/	/	/	Krčag i lampa od keramike, dva novca od bronce (1. Faustina Starija; 2. Marko Aurelije).
87	Pe G1-228	MK-S II	/	/	<input type="checkbox"/>	/	Preslica od kosti.	Delovi kovčežića.	/	Novac od bronce (Oktavijan Avgust), perla od glinaste mase.
88	Pe G1-229	?	/	/	<input type="checkbox"/>	/	/	Ogledalo od bronce.	/	Dva krčaga, lonac, pehar i dve lampe od keramike, dva balsamarijuma od stakla, igla od kosti.



Broj	Oznaka	Tip groba	Pol/Starost	Datovanje	Lunula	Predmeti od zlata	Pribor za predenje	Mundus muliebris	Gagat i ćilibar	Prateći inventar
89	Pe G1-242	/	/	/	<input type="checkbox"/>	Naušnica.	/	/	/	/
90	Pe G1-249	MK-S II	/	1/2 II veka	<input type="checkbox"/>	/	/	Delovi kovčežica, piksida od bronze.	/	Dva krčaga, zdela i tanjir od keramike, novac od bronze (Trajan, 103-111. g), razmernik od bronze, alatka od gvožđa, 32 žetona od kosti i kamena, kockica za igru od kosti.
91	Pe G1-264	MK-S II	/	/	<input type="checkbox"/>	/	/	Delovi kovčežica.	/	/
92	Pe G1-268	Urna.	/	/	<input type="checkbox"/>	/	/	Delovi kovčežica.	/	Urna, dve zdele i lonac od keramike, fibula od gvožđa.
93	Pe G1-286	MK-S II	/	/	<input type="checkbox"/>	/	/	Delovi kovčežica.	/	Patera od bronze, dve igle od kosti.
94	Pe G1-302	MK-S I	/	/	<input type="checkbox"/>	/	/	Drška ogledala.	/	Fragmenti dve posude od keramike, dugme od zlatnog lima.
95	Pe G1-312	MK-S I	/	/	<input type="checkbox"/>	/	/	Paleta od kamena.	/	Lampa od keramike, posuda od stakla, novac od bronze (nečitak).
96	Pe G1-326	MK-S II	/	1/2 III veka	<input type="checkbox"/>	Naušnica.	/	/	/	Lonac i lampa od keramike, novac od bronze (A. Sever).
97	Pe G1-343	MK-S I	/	I-III vek	<input type="checkbox"/>	/	/	/	/	Novac od bronze (I-III vek), ogledalo od olova, dve igle od kosti, bula od bronze.
98	Pe G1-359	MK-S II	/	II vek	<input type="checkbox"/>	/	/	Ogledalo od srebra.	/	Balsamarijum od stakla, novac od bronze (II vek, Hadrijan?), više igala od kosti gorelih na lomači.
99	Pe G1-366	MK-S I	/	/	<input type="checkbox"/>	Dve naušnice.	/	Ukosnica-ključ, piksida od kosti.	/	Zdela i lonac od keramike.

Broj	Oznaka	Tip groba	Pol/Starost	Datovanje	Lunula	Predmeti od zlata	Pribor za predenje	Mundus muliebris	Gagat i ćilibar	Prateći inventar
100	Pe G1-373	MK-S I	/	/	<input type="checkbox"/>	/	/	Ogledalo od srebra.	/	Krčag, lonac, balsamarijum i lampa od keramike,
101	Pe G1-376	MK-S II	"Odrasla osoba".	/	<input type="checkbox"/>	/	/	Ogledalo od srebra.	/	Igla od kosti.
102	Pe G1-381	MK-S II	/	2/2 II veka	<input type="checkbox"/>	/	/	Ogledalo od bronz.	/	Krčag od keramike, novac od bronz (A. Pije, 160-161. g), prsten od gvožđa, prsten od bronz.
103	Pe G1-392	MK-S II	/	Kraj I-II vek	<input type="checkbox"/>	/	/	Strigil od gvožđa.	/	Dva krčaga, lonac i lampa od keramike, balsamarijum i guta od stakla, novac od bronz (2/2 I veka), narukvica od bronz, igla od kosti.
104	Pe G1-406	MK-S II	/	/	<input type="checkbox"/>	/	Pršljenak od keramike.	Delovi kovčežića.	/	Pet kadionica, lonac i lampa od keramike.
105	Pe G1-420	MK-S II	/	1/2 II veka	<input type="checkbox"/>	/	/	Ogledalo od bronz, spatula od bronz.	/	Zdela od keramike, dva novca od bronz (1. Domicijan; 2. Hadrijan), igla od kosti.
106	Pe G1-429	MK-S I (?)	/	/	<input type="checkbox"/>	/	/	Ogledalo od bronz.	/	Lampa od keramike.
107	Pe G1-433	MK-S II	/	Kraj I-II vek	<input type="checkbox"/>	/	/	Ogledalo od srebra.	/	Dve zdele i dve lampe od keramike, nekoliko balsamarijuma od stakla, novac od bronz (Domicijan), dve naušnice od bronz.
108	Pe G1-455	MK-S I	/	/	<input type="checkbox"/>	/	/	Piksida od bronz.	/	/
109	Pe G1-458	MK-S I	/	/	<input type="checkbox"/>	/	/	Ogledalo od bronz.	/	/
110	Pe G1-480	MK-S I	/	/	<input type="checkbox"/>	/	/	Ogledalo od srebra.	/	/

Broj	Oznaka	Tip groba	Pol/Starost	Datovanje	Lunula	Predmeti od zlata	Pribor za predenje	Mundus muliebris	Gagat i ćilibar	Prateći inventar
111	Pe G1-484	MK-S II	/	2/2 II veka	<input type="checkbox"/>	Naušnica.	/	Delovi kovčežica.	/	Tri krčaga i lampa od keramike, dva novca od bronze (1. Julijejci-Klaudijejci; 2.A. Pije, 155-156. g), igla od kosti, igla od bronze, pet pločica od kosti.
112	Pe G1-495	MK-S I (?)	/	2/2 II veka	<input type="checkbox"/>	/	/	Ogledalo od bronze.	/	Dva novca od bronze (oba Faustina Starija, posthumno).
113	Pe G1-504	MK-S II	/	/	<input type="checkbox"/>	/	/	Ogledalo od srebra, paleta od kamena.	/	Fragmenti tri posude od keramike, balsamarijum od stakla.
114	Pe G1-506	Raka sa pokrivačem od opeka.	/	/	<input type="checkbox"/>	/	/	Ogledalo do srebra, piksida od bronze.	/	Lampa od keramike.
115	Pe G1-510	?	/	/	<input type="checkbox"/>	/	/	Ogledalo od bronze.	/	Balsamarijum od stakla.
116	Pe G1-513	MK-S II	/	/	<input type="checkbox"/>	/	/	Strigil od gvožđa.	/	Krag i dve lampe od keramike, balsamarijum od stakla.
117	Pe G1-518	MK-S II	/	1/2 II veka	<input type="checkbox"/>	Naušnica.	/	/	/	Dva lonca, krčag i lampa od keramike, balsamarijum od stakla, pet novaca od bronze (1. Klaudije; 2. 2/2 I veka; 3. Domicijan; 4. Trajan; 5. Trajan, 118. g), fibula od bronze, bodež od gvožđa.
118	Pe G1-528	MK-S II	/	/	<input type="checkbox"/>	/	/	Delovi kovčežica, gledalo od bronze.	/	/
119	Pe G1-538	MK-S II	/	2/2 II veka	<input type="checkbox"/>	/	/	Ogledalo od srebra.	/	Tri krčaga, zdela i lampa od keramike, dva balsamarijuma od stakla, dva novca od bronze (1. Klaudije; 2. Faustina Starija, posthumno), tri igle od kosti.

Broj	Oznaka	Tip groba	Pol/Starost	Datovanje	Lunula	Predmeti od zlata	Pribor za predenje	Mundus muliebris	Gagat i ćilibar	Prateći inventar
120	Pe G1-562	MK-S II	/	/	<input type="checkbox"/>	/	/	Pinceta od bronce.	/	Kašika od kosti, zvono od bronce.
121	Pe G1-572	MK-S II	/	/	<input type="checkbox"/>	/	/	Delovi kovčežića, tri ljuštore morskih školjki.	/	Dva krčaga, balsamarijum od stakla, novac od bronce (nečitak).
122	Pe G1-573	MK-S I	/	2/2 II veka	<input type="checkbox"/>	/	/	Delovi kovčežića, reljefno ogledalo.	/	Tri krčaga, novac od bronce (Komod).
123	Pe G1-574	MK-S I	/	/	<input type="checkbox"/>	/	Preslica od stakla.	/	/	/
124	Pe G1-586	MK-S II	/	II vek	<input type="checkbox"/>	/	/	Ogledalo od bronce.	/	Kadionica, zdela i dve lampe od keramike, balsamarijum od stakla, novac od bronce (Hadrijan, 132-134. g), kašika od kosti.
125	Pe G1-601	MK-S I	/	II vek	<input type="checkbox"/>	/	/	Delovi kovčežića.	Prsten od ćilibara.	Nekoliko posuda i tri lampe od keramike, perla od stakla, predica od gvožđa.
126	Pe G1-606	MK-S II	/	/	<input type="checkbox"/>	Dve naušnice.	/	Pinceta od bronce.	/	/
127	Pe G1-625	MK-S II	/	II vek	<input type="checkbox"/>	/	/	Ogledalo od bronce.	/	Lampa od keramike, dva novca od bronce (1. II vek; 2. II vek, Hadrijan?), igla od bronce.
128	Pe G1-640	MK-S I	/	Kraj I-početak II veka	<input type="checkbox"/>	/	/	Delovi kovčežića, ukosnica od kosti sa glavom u vidu ženskog poprsja, spatula od kosti.	Prsten od ćilibara.	Krčag i dve lampe od keramike, dva balsamarijuma od stakla, dve igle od kosti.
129	Pe G1-642	MK-S II	/	II vek	<input type="checkbox"/>	/	/	Ogledalo od bronce.	/	Lampa od keramike, dva novca od bronce (1. II vek, Trajan(?); 2. Hadrijan, 134-138. g).
130	Pe G1-666	?	/	/	<input type="checkbox"/>	/	/	Delovi kovčežića.	/	Narukvica i prsten od bronce.

Broj	Oznaka	Tip groba	Pol/Starost	Datovanje	Lunula	Predmeti od zlata	Pribor za predenje	Mundus muliebris	Gagat i ćilibar	Prateći inventar
131	Pe G1-669	MK-S II	/	/	<input type="checkbox"/>	/	Pršljenak od keramike.	/	/	Lonac od keramike, perla od stakla, privezak i aplikacija od bronce.
132	Pe G1-690	MK-S II	/	/	<input type="checkbox"/>	/	/	/	/	Lonac i krčag od keramike, ogledalo od olova.
133	Pe G1-703	MK-S II	/	/	<input type="checkbox"/>	/	/	Prsten-ključ od bronce.	/	Lonac od keramike, perla od stakla, oplata od bronce.
134	Pe G1-715	MK-S II	/	II vek	<input type="checkbox"/>	/	/	Štapić za uši od kosti.	/	Dva krčaga i kadionica od keramike, novac od bronce (Hadrijan), igla od kosti.
135	Pe G1-716	MK-S II	/	2/2 II veka	<input type="checkbox"/>	Naušnica.	/	Delovi kovčežića, ogledalo od bronce., ljuštura morske školjke.	/	Lonac i lampa od keramike, dva novca od bronce (1. A. Pije, 143-144. g; 2. M. Aurelije), tri igle od kosti.
136	Pe G1-720	MK-S I	/	II vek	<input type="checkbox"/>	/	/	/	/	Tri krčaga i dva lonca od keramike, dva novca od bronce (1. Neron; 2. Hadrijan, 134-138. g), prsten od gvožđa, falusoidni privezak od bronce.
137	Pe G1-730	MK-S II	/	II vek	<input type="checkbox"/>	/	Preslica od kosti, fragmenti druge preslice(?).	Delovi kovčežića, ogledalo od bronce, češalj od kosti.	Perla od ćilibara.	Lonac i pehar od keramike, novac od bronce (Hadrijan), nekoliko igala od kosti, bula i predica od bronce.
138	Pe G1-748	MK-S II	/	II vek	<input type="checkbox"/>	/	/	Štapić za uši od kosti.	/	Dva novca od bronce (1. Julijevci-Klaudijevci; 2. A. Pije), dve igle od kosti, fibula i oplata od bronce.
139	Pe G1-777	MK-S I	/	II vek	<input type="checkbox"/>	/	/	Piksida od kosti.	/	Kadionica i krčag od keramike, dva balsamarijuma od stakla, novac od bronce (II vek, Hadrijan?).

Broj	Oznaka	Tip groba	Pol/Starost	Datovanje	Lunula	Predmeti od zlata	Pribor za predenje	Mundus muliebris	Gagat i ćilibar	Prateći inventar
140	Pe G1-781	MK-S II	/	/	<input type="checkbox"/>	/	Preslica od kosti.	Delovi kovčežica, ključ od gvožđa, ogledalo od bronz, ljuštura morske školjke.	/	Tri krčaga, kadionica i lampa od keramike, dva balsamarijuma od stakla.
141	Pe G1-802	MK-S I	/	/	<input type="checkbox"/>	/	/	/	/	Lampa od keramike, balsamarijum od stakla, prsten i vrh noža od gvožđa.
142	Pe G1-806	MK-S I	/	/	<input type="checkbox"/>	/	/	Paleta od kamena.	/	Fragmenti više posuda od keramike.
143	Pe G1-833	Obična raka.	/	II vek	<input type="checkbox"/>	/	/	Ogledalo od bronz.	/	Novac od bronz (Trajan).
144	Pe G1-844	?	/	II vek	<input type="checkbox"/>	/	/	/	Falus od ćilibara.	Zdela, krčag, lonac i pehar od keramike, guta od stakla, perforirani novac od bronz (Trajan, 98-102. g).
145	Pe G1-856	MK-S II	/	/	<input type="checkbox"/>	/	/	Delovi kovčežica.	/	Lonac od keramike, žeton od kosti.
146	Pe G1-870	MK-S I	/	/	<input type="checkbox"/>	/	/	Ogledalo od bronz.	/	Dva krčaga i lampa od keramike.
147	Pe G1-883	MK-S II	/	Kraj I-II vek	<input type="checkbox"/>	/	/	Delovi kovčežica.	/	Dva krčaga od keramike, novac od bronz (Domicijan), dve perle od bronz.
148	Pe G1-902	MK-S II	/	Kraj I-II vek.	<input type="checkbox"/>	/	/	Paleta od kamena.	/	Nekoliko posuda i lampa od keramike, novac od bronz (Domicijan).
149	Pe G1-907	MK-S II	/	II vek	<input type="checkbox"/>	Naušnica.	/	/	/	Tri lonca, pehar i lampa od keramike, novac od bronz (Hadrijan), prsten od gvožđa.
150	Pe G1-916	MK-S II	/	Kraj I-II vek	<input type="checkbox"/>	/	/	/	/	Tri zdele i dve lampe od keramike, novac od bronz (Nerva), prsten od gvožđa.

Broj	Oznaka	Tip groba	Pol/Starost	Datovanje	Lunula	Predmeti od zlata	Pribor za predenje	Mundus muliebris	Gagat i ćilibar	Prateći inventar
151	Pe G1-917	MK-S II	/	/	<input type="checkbox"/>	/	/	Paleta od kamena, spatula od bronz.	/	Igla od kosti.
152	Pe G1-921	MK-S II	/	/	<input type="checkbox"/>	/	/	Delovi kovčežića, ključ od gvožđa.	/	Tri krčaga, dva lonca i lampa od keramike.
153	Pe G1-935	MK-S II (?)	/	/	<input type="checkbox"/>	/	/	Delovi kovčežića.	/	Tri krčaga i dva lonca od keramike, balsamarijum od stakla.
154	Pe G1-957	MK-S II	/	/	<input type="checkbox"/>	Tri naušnice.	Preslica od kosti.	/	/	Pešar i pet lampi od keramike, igla od kosti.
155	Pe G1-966	MK-S II	/	2/2 II veka	<input type="checkbox"/>	/	/	Delovi kovčežića.	/	Posuda od keramike, novac od bronz (A. Pije), igla od bronz, nož od gvožđa.
156	Pe G1-977	MK-S II	/	2/2 II veka	<input type="checkbox"/>	/	/	Paleta od kamena.	/	Lonac od keramike, perla od paste, predmet od bronz.
157	Pe G1-984	MK-S II	/	II vek	<input type="checkbox"/>	/	/	Strigil od gvožđa.	/	Novac od bronz (Hadrijan).
158	Pe G1-1007	MK-S II	/	II vek	<input type="checkbox"/>	/	Pršljenak od keramike.	Paleta od kamena, pinceta od bronz.	/	Tri krčaga od keramike, balsamarijum od stakla, novac od bronz (Hadrijan, 134-138. g), prsten od gvožđa, igla od kosti, dva instrumenta od bronz, maska i dve aplikacije od bronz.
159	Pe G1-1010	MK-S II	/	II vek	<input type="checkbox"/>	/	Preslica od kosti.	Spatula od bronz.	/	Tri krčaga i lampa od keramike, novac od bronz (Hadrijan, 125-128. g), oplata od bronz.
160	Pe G1-1011	MK-S II	/	II vek	<input type="checkbox"/>	Prsten.	/	Delovi kovčežića.	/	Dva lonca od keramike, novac od bronz (Trajan, 103-111. g).
161	Pe G1-1034	MK-S II	/	Kraj I-II vek	<input type="checkbox"/>	/	/	Strigil od gvožđa.	/	Tri krčaga, lonac, tanjir i lampa od keramike, novac od bronz (Tit, 73. g), lanac i nitne od bronz.

Broj	Oznaka	Tip groba	Pol/Starost	Datovanje	Lunula	Predmeti od zlata	Pribor za predenje	Mundus muliebris	Gagat i ćilibar	Prateći inventar
162	Pe G1-1059	MK-S II	/	2/2 II veka	<input type="checkbox"/>	/	Disk preslice ili pršljenak od kosti(?).	Piksida od olova.	/	Lampa od keramike, novac od bronz (Faustina Mlada), pločica od srebra.
163	Pe G1-1080	MK-S II	/	/	<input type="checkbox"/>	/	/	Štapić za uši od bronz.	/	Lonac od keramike, igla od bronz.
164	Pe G1-1083	MK-S I	/	2/2 II veka	<input type="checkbox"/>	/	Preslica od kosti, disk preslice(?).	Ogledalo od bronz.	/	Dva krčaga od keramike, novac od bronz (M. Aurelije, 162-163. G).
165	Pe G1-1093	MK-S I	/	/	<input type="checkbox"/>	/	Pršljenak od stakla.	/	/	/
166	Pe G1-1103	MK-S II	/	2/2 II veka	<input type="checkbox"/>	/	Pršljenak od kosti.	Delovi kovčežića.	/	Lonac od keramike, tri posude od stakla, novac od bronz (Faustina Starija, posthumno), dva žetona od stakla, nož od gvožđa.
167	Pe G1-1111	MK-S II	/	/	<input type="checkbox"/>	/	/	Delovi kovčežića.	/	Fragmenti dve posude od stakla.
168	Pe G1-1124	MK-S II	/	II vek	<input type="checkbox"/>	/	Preslica od kosti.	Delovi kovčežića, paleta od kamena.	Prsten od ćilibara.	Tri krčaga, dva lonca, zdela, kadionica, pehar i lampa od keramike, balsamarijum od stakla, novac od bronz (Trajan), igla od kosti, avan i tučak od olova.
169	Pe G1-1128	MK-S II	/	2/2 II veka	<input type="checkbox"/>	/	/	Delovi kovčežića, ogledalo od srebra, paleta od kamena, pinceta od bronz, dve spatule od bronz.	Prsten od ćilibara.	Tri krčaga, kadionica i dve lampe od keramike, četiri balsamarijuma i boca od stakla, dva novca od bronz (1. Domicijan; 2. II vek, M. Aurelije?)
170	Pe G1-1130	MK-S II	/	/	<input type="checkbox"/>	Naušnica.	/	/	/	Dve zdele i lampa od keramike, novac od bronz (nečitak), nož od gvožđa.
171	Pe G1-1134	MK-S I	/	II vek	<input type="checkbox"/>	/	/	Prsten-ključ.	/	Novac od bronz (Hadrijan).



Broj	Oznaka	Tip groba	Pol/Starost	Datovanje	Lunula	Predmeti od zlata	Pribor za predenje	Mundus muliebris	Gagat i ćilibar	Prateći inventar
172	Pe G1-1135	MK-S II	/	2/2 II veka	<input type="checkbox"/>	Naušnica.	/	Ogledalo od srebra.	/	Lonac od keramike, novac od bronz (Faustina Mlada), fragmenti žetona od kosti.
173	Pe G1-1138	MK-S II	/	/	<input type="checkbox"/>	/	Preslica od kosti.	/	/	/
174	Pe G1-1162	MK-S II	Adult.	/	<input type="checkbox"/>	/	/	Delovi kovčežića.	Perla od ćilibara.	Lonac i pehar od keramike, sedam perli od stakla, igla od kosti.
175	Pe G1-1163	MK-S II	/	/	<input type="checkbox"/>	/	/	Delovi kovčežića.	/	Tri pehara od keramike, igla i perla od kosti.
176	Pe G1-1179	MK-S II	/	/	<input type="checkbox"/>	/	/	Delovi kovčežića, ogledalo od bronz.	/	Lonac od keramike.
177	Pe G1-1181	Konstrukcija od opeka.	"Gracilnost talusa ukazuje na žensku individuu".	II-III vek	<input type="checkbox"/>	/	Dva vretena od kosti sa pršljencima od kamena.	Delovi kovčežića, prsten-ključ od srebra.	/	Novac od bronz (II-III vek), prsten od gvožđa, umetak od kamena, perla od kosti, oplata od srebra.
178	Pe G1-1185	MK-S II	"Verovatno ženska individua, srednjih godina(?) i subadult mladi od 16 g".	/	<input type="checkbox"/>	/	/	Delovi kovčežića.	/	Lonac od keramike.
179	Pe G1-1188	MK-S II	Adult.	/	<input type="checkbox"/>	/	/	Ogledalo od srebra, paleta od kamena.	/	Tri krčaga i dve lampe od keramike, balsamarijum i pehar od stakla, brus od kamena.
180	Pe G1-1190	MK-S II	Neutvrđen pol, 20-27 g.	2/2 II veka	<input type="checkbox"/>	/	/	Delovi kovčežića, ključ od bronz, češalj od kosti.	/	Tri krčaga, lonac od keramike, novac od bronz (Faustina Mlada), glava muškarca od slonovače.
181	Pe G1-1197	MK-S II	"Odrasla individua, verovatno ženskog pola".	/	<input type="checkbox"/>	/	/	Ogledalo od bronz, paleta od kamena.	/	Tri krčaga i lampa od keramike.
182	Pe G1-1 (nv)	/	/	II vek	<input type="checkbox"/>	/	/	Ključ od gvožđa.	/	Lampa od keramike, novac od bronz (Hadrijan).

Broj	Oznaka	Tip groba	Pol/Starost	Datovanje	Lunula	Predmeti od zlata	Pribor za predenje	Mundus muliebris	Gagat i ćilibar	Prateći inventar
183	Pe G1-2 (nv)	MK-S II	/	/	<input type="checkbox"/>	/	/	Ogledalo od srebra.	/	Krčag, zdela, lonac i lampa od keramike, balsamarijum i pehar od stakla, novac od bronzne (Agripa, 37-41. g), naušnica i dva priveska od srebra, pojasna garnitura od bronzne, kockica za igru od kosti
184	Pe G1-4 (nv)	/	/	/	<input type="checkbox"/>	/	/	Piksida od bronzne.	/	Krčag i lonac od keramike.
185	Pe G1-8 (nv)	MK-S II	/	/	<input type="checkbox"/>	Naušnica.	/	/	/	Prsten od srebra.
186	Pe G1-12 (nv)	MK-S I (?)	/	/	<input type="checkbox"/>	/	/	Ogledalo od srebra.	/	Fibula od bronzne.
187	Pe G1-16 (nv)	/	/	/	<input type="checkbox"/>	/	/	/	/	Balsamarijum od stakla, ogledalo od olova, igla od kosti.
188	Pe G1-17 (nv)	/	/	/	<input type="checkbox"/>	Igla.	/	/	/	/
189	Pe G1-20 (nv)	MK-S II	/	II vek	<input type="checkbox"/>	Naušnica.	/	/	/	Dva novca od bronzne (1. Trajan; 2. Hadrijan), perla od srebra.
190	Pi G1-5	MK-S II	/	/	<input type="checkbox"/>	Naušnica.	/	Delovi kovčežića, paleta od kamena.	/	Igla od bronzne, predmet od kosti, predmet od bronzne.
191	Pi G1-31	MK-S II	/	/	<input type="checkbox"/>	Naušnica sa biserom.	/	/	/	Posuda od stakla, šunegle od gožda.
192	Pi G1-46	MK-S II	/	/	<input type="checkbox"/>	/	/	Delovi kovčežića.	/	Lampa od keramike.
193	Rit G1-9	MK-S I	"Mlađa individua".	/	<input type="checkbox"/>	Dve naušnice.	/	/	/	Novac od bronzne (nečitak), igla od kosti, perle od stakla.
194	Rit G1-10	MK-S I	"Verovatno ženska individua, >20 g".	/	<input type="checkbox"/>	Naušnica.	/	/	/	Lonac i lampa od keramike, balsamarijum od stakla.

Broj	Oznaka	Tip groba	Pol/Starost	Datovanje	Lunula	Predmeti od zlata	Pribor za predenje	Mundus muliebris	Gagat i ćilibar	Prateći inventar
195	Pe G1-24 (nv)	/	/	/	<input type="checkbox"/>	/	/	Delovi kovčežića, piksida od kosti, piksida od bronze, dva strigila od gvožđa, spatula od bronze, ljuštura morske školjke.	/	Amfora, krčag, lonac i dve lampe od keramike, 14 posuda od stakla, tri tanjira, minijaturna amfora i kandilo od bronze, teg od kamena, dva predmeta od gvožđa.
196	Pe G1-26 (nv)	/	/	/	<input type="checkbox"/>	/	/	Delovi kovčežića.	/	Krčag od keramike.
197	Rit G1-14	MK-S I	"Mlada ženska individua i fetus (24 nedelje starosti)".	/	<input type="checkbox"/>	/	/	Delovi kovčežića.	/	Dve igle od bronze.
198	Pe G1-32 (nv)	MK-S II	/	/	<input type="checkbox"/>	/	/	Ogledalo od srebra, piksida od kosti, spatula od kosti.	/	Balsamarijum i posuda od stakla, naušnica od srebra.
199	Rit G1-7	MK-S I	/	II vek	<input type="checkbox"/>	/	/	Delovi kovčežića, ključ od gvožđa.	/	Tri krčaga i lampa od keramike, novac od bronze (II vek).
200	Pe G1-34 (nv)	MK-S I	/	/	<input type="checkbox"/>	/	/	Delovi kovčežića.	/	Lonac i lampa od keramike, osam posuda od stakla, tri igle i drška od kosti, pojasna garnitura i lanac od bronze, avan i tučak od mermera, tri applike od kamena, predmet od gvožđa.
201	Rit G1-19	MK-S I	"Odrasla individua".	/	<input type="checkbox"/>	/	/	Delovi kovčežića.	/	Posuda od keramike.
202	Rit G1-22	MK-S I (?)	/	/	<input type="checkbox"/>	/	/	Delovi kovčežića.	/	Lonac od keramike.
203	Rit G1-26	MK-S II	/	II vek	<input type="checkbox"/>	/	/	Delovi kovčežića.	/	Novac od bronze (II vek), fragment predmeta od bronze.
204	Rit G1-28	MK-S II	/	/	<input type="checkbox"/>	/	/	Delovi kovčežića.	/	/

Broj	Oznaka	Tip groba	Pol/Starost	Datovanje	Lunula	Predmeti od zlata	Pribor za predenje	Mundus muliebris	Gagat i ćilibar	Prateći inventar
205	Rit G1-31	MK-S II	/	/	<input type="checkbox"/>	/	/	Delovi kovčežica.	/	/
206	Rit G1-38	MK-S I	/	/	<input type="checkbox"/>	/	/	Delovi kovčežica.	/	Posuda od keramike, balsamarijum od stakla, igla od kosti.
207	Rit G1-43	Obična raka.	/	/	<input type="checkbox"/>	/	Pršljenak od keramike.	/	/	Posuda od keramike.
208	Rit G1-48	MK-S II	/	/	<input type="checkbox"/>	/	/	Paleta od kamena.	/	Instrument od bronce.
209	Rit G1-49	MK-S II	/	/	<input type="checkbox"/>	/	/	/	/	Posuda od keramike, novac od bronce (nečitak), prsten i nož od gvožđa.
210	Rit G1-51	MK-S II	/	/	<input type="checkbox"/>	Naušnica.	/	/	/	Perle od stakla, četiri igle od kosti, šunegle od gvožđa.
211	Rit G1-52	MK-S II	/	/	<input type="checkbox"/>	/	Preslica od kosti.	Delovi kovčežica, paleta od kamena.	/	/
212	Rit G1-54	MK-S II	/	/	<input type="checkbox"/>	/	/	/	/	Lonac, krčag i pehar od keramike, prsten od gvožđa, prsten od bronce.
213	Rit G1-58	MK-S II	/	II vek	<input type="checkbox"/>	/	/	Delovi kovčežica.	/	Novac od bronce (Hadrijan).
214	Rit G1-64	MK-S II	/	/	<input type="checkbox"/>	/	/	Delovi kovčežica.	/	Novac od bronce (1/2 II veka), prsten od gvožđa.
215	Rit G1-65	MK-S II	/	/	<input type="checkbox"/>	/	/	Prsten-ključ od bronce.	/	Igla od bronce.
216	Rit G1-68	MK-S II	/	II vek	<input type="checkbox"/>	/	/	Delovi kovčežica.	/	Lampa od keramike, novac od srebra (Trajan), novac od bronce (I-II vek), perla od stakla, alka od srebra.
217	Rit G1-69	MK-S II	/	2/2 veka	<input type="checkbox"/>	Naušnica.	/	/	/	Novac od bronce (A. Pije).

Broj	Oznaka	Tip groba	Pol/Starost	Datovanje	Lunula	Predmeti od zlata	Pribor za predenje	Mundus muliebris	Gagat i ćilibar	Prateći inventar
218	Rit G1-72	MK-S II	/	/	<input type="checkbox"/>	/	Pršljenak od kamena.	/	/	Tri krčaga i lampa od keramike, igla od kosti.
219	Vg G1-22	MK-S II	/	II vek	<input type="checkbox"/>	/	/	/	/	Lonac i lampa od keramike, prsten od gvožđa.
220	Vg G1-23	MK-S I	/	II vek	<input type="checkbox"/>	/	Pršljenak od keramike.	Ogledalo od bronz.	/	Zdela od keramike, dva novca od bronz (oba nečitka), dve perle od stakla, igla od bronz, drška od kosti.
221	Vg G1-32	MK-S I	/	Kraj I-II vek	<input type="checkbox"/>	/	/	Tri trougaone pločice za tkanje.	/	Tri lonca i lampa od keramike, dva novca od bronz (1. Domicijan; 2. nečitak), prsten od gvožđa.
222	Vg G1-44	MK-S II	/	II vek	<input type="checkbox"/>	/	/	Ogledalo od bronz, spatula od kosti, strigil od gvožđa.	/	Dva krčaga, lonac i lampa od keramike, balsamarijum od stakla, novac od bronz (II vek, Elije Cezar?), dve igle od kosti.
223	Vg G1-59	MK-S II	/	II vek	<input type="checkbox"/>	Naušnica.	/	/	/	Lonac i dve lampe od keramike, novac od bronz (Hadrijan, 118-122. g).
224	Vg G1-77	MK-S II	/	II vek	<input type="checkbox"/>	/	/	Paleta od kamena.	/	Dva krčaga, lonac i lampa od keramike, novac od bronz (Faustina Starija, 138-141. g), instrument od bronz
225	Vg G1-90	MK-S II	/	2/2 II veka	<input type="checkbox"/>	Naušnica.	/	/	/	Lonac od keramike, dva novca od bronz (1. II vek; 2. A. Pije, 157-158. g).
226	Vg G1-91	MK-S II	/	/	<input type="checkbox"/>	Dve naušnice.	/	/	/	Nož(?) od gvožđa.
227	Vg G1-101	MK-S II	/	/	<input type="checkbox"/>	/	/	Delovi kovčežića.	/	Novac od bronz (nečitak).
228	Vg G1-103	MK-S II	/	/	<input type="checkbox"/>	/	/	Piksida od bronz, strigil od gvožđa.	/	Tri lonca i krčag od keramike, pojasna garnitura od bronz.

Broj	Oznaka	Tip groba	Pol/Starost	Datovanje	Lunula	Predmeti od zlata	Pribor za predenje	Mundus muliebris	Gagat i ćilibar	Prateći inventar
229	Vg G1-104	MK-S II	/	4/4 II veka	<input type="checkbox"/>	Naušnica.	/	/	/	Novac od bronce (Prob), igla od bronce.
230	Vg G1-116	MK-S II	/	/	<input type="checkbox"/>	/	/	Delovi kovčežića.	/	Tanjir od keramike, balsamarijum od stakla, novac od bronce (nečitak), dve perle od stakla, prsten od bronce.
231	Vg G1-132	MK-S II	/	Početak II veka	<input type="checkbox"/>	/	/	Ogledalo od bronce.	/	Tri krčaga, tanjir i dve lampe od keramike, dva balsamarijuma od stakla, dva novca od bronce (oba nečitka), igla od bronce.
232	Vg G1-138	MK-S II	/	Kraj I veka	<input type="checkbox"/>	/	Preslica od kosti.	/	/	Četiri krčaga, kadionica, lonac, tanjir i tri lampe od keramike, dva balsamarijuma od stakla, narukvica od bronce.
233	Vg G1-167	MK-S I (?)	/	1/2 II veka	<input type="checkbox"/>	/	/	Ogledalo od srebra.	/	Lampa od keramike, zdela od bronce.
234	Vg G1-170	MK-S II	/	2/2 II veka	<input type="checkbox"/>	/	Preslica od kosti.	Delovi kovčežića, ogledalo od bronce.	/	Zdela od keramike, novac od bronce (nečitak).
235	Vg G1-171	MK-S II	/	/	<input type="checkbox"/>	/	Preslica od kosti.	/	/	Dva lonca od keramike, predmet od bronce.
236	Vg G1-173	MK-S II	"Odrasla osoba".	/	<input type="checkbox"/>	Naušnica.	/	/	/	Novac od bronce (nečitak), igla od kosti.
237	Vg G1-175	MK-S II	"Odrasla osoba, pol nepoznat".	/	<input type="checkbox"/>	/	/	Delovi kovčežića.	/	/
238	Vg G1-192	MK-S II	Odrasla osoba, neutvrđen pol.	/	<input type="checkbox"/>	/	/	Ogledalo od bronce.	/	Posuda od keramike, igla od kosti.
239	Vg G1-193	MK-S II	/	/	<input type="checkbox"/>	Dve naušnice.	/	Ključ od gvožđa, kozmetička kutija od kosti, paleta od kamena, spatula od bronce.	/	Dva novca od bronce (oba nečitka), prsten od gvožđa, tri perle od stakla.

Broj	Oznaka	Tip groba	Pol/Starost	Datovanje	Lunula	Predmeti od zlata	Pribor za predenje	Mundus muliebris	Gagat i ćilibar	Prateći inventar
240	Vg G1-196	MK-S II	"Odrasla osoba".	/	<input type="checkbox"/>	Naušnica.	/	/	/	Lonac i dve lampe od keramike, novac od bronce (nečitak), dugme i oplata od bronce.
241	Vg G1-210	MK-S II	"Odrasla ženska individua".	2/2 II veka	<input type="checkbox"/>	/	/	Paleta od kamena.	/	Lonac i lampa od kamena, balsamarijum od stakla, dva novca od bronce (1. Hadrijan; 2. A. Pije).
242	Vg G1-228	MK-S I	"Odrasla žena i dete (prvi meseci života)".	/	<input type="checkbox"/>	/	/	Delovi kovčežića, ogledalo od bronce.	/	Lonac od keramike, novac od bronce (nečitak), igla od kosti.
243	Vg G1-246	MK-S II	"Odrasla osoba".	/	<input type="checkbox"/>	/	/	Delovi kovčežića, ukosnica od kosti sa glavom u vidu šake.	/	/
244	Vg G1-251	MK-S II	"Vrlo gracilna žena, >20 g".	II vek	<input type="checkbox"/>	/	/	Ključ od gvožđa.	/	Lonac i lampa od keramike, četiri novca od bronce (1. I vek; 2. rani II vek; dva nečitka), tri perle od stakla.
245	Vg G1-270	MK-S I	"Odrasla osoba".	II vek	<input type="checkbox"/>	/	/	Ogledalo od bronce.	/	Dva lonca, zdela, tanjir i lampa od keramike.
246	Vg G1-273	MK-S II	"Odrasla osoba, verovatno žena".	/	<input type="checkbox"/>	/	/	Ogledalo od bronce.	/	Dva krčaga i lampa od keramike, novac od bronce (nečitak), igla od bronce, nož od gvožđa.
247	Vg G1-280	MK-S II (?)	"Odrasla osoba".	1/2 II veka	<input type="checkbox"/>	/	Pršljenak od keramike.	/	/	Krčag od keramike, igla od kosti, alatka od bronce.
248	Vg G1-281	MK-S II	"Odrasla osoba".	/	<input type="checkbox"/>	/	/	Ogledalo od bronce.	/	Kadionica, zdela i lampa od keramike, perla od stakla, fibula od bronce.
249	Vg G1-290	MK-S II	"Odrastao muškarac".	II vek	<input type="checkbox"/>	/	/	Delovi kovčežića, ogledalo od bronce.	/	Tri krčaga i lampa od keramike.
250	Vg G1-320	MK-S II	/	2/2 II veka	<input type="checkbox"/>	Dve naušnice.	Preslica od kosti i pršljenak od stakla.	/	/	Dva lonca i lampa od keramike, dva novca od bronce (1. Faustina starija, posthumno: 2. A. Pije, 150-151. g).

Broj	Oznaka	Tip groba	Pol/Starost	Datovanje	Lunula	Predmeti od zlata	Pribor za predenje	Mundus muliebris	Gagat i ćilibar	Prateći inventar
251	Vg G1-321	MK-S II	"Dve individue, odrasli muškarac i neutvrđen pol, oko 20 g".	II vek	<input type="checkbox"/>	/	Pršljenak od kosti.	/	/	Krčag od keramike, dva novca od bronce (1. I-II vek; 2. A. Pije, 139. g), naušnica od srebra, perla od stakla, četiri igle od kosti, oplata od bronce.
252	Vg G1-329	MK-S II	/	/	<input type="checkbox"/>	/	/	Ogledalo od srebra.	/	Fibula od bronce, predmet od gvožđa.
253	Vg G1-345	MK-S I	Odrasla ženska individua.	2/2 II-2 III veka	<input type="checkbox"/>	Dve naušnice, ogrlica/narukvica, prsten.	/	Ljuštore morskih školjki.	/	Lampa od keramike, balsamarijum od stakla, dva novca od bronce (1. Domicijan; 2. A. Pije).
254	Vg G1-351	MK-S I	"Odrastao muškarac".	/	<input type="checkbox"/>	/	/	Piksida od kosti.	/	Krčag, pehar, lonac i lampa od keramike.
255	Vg G1-355	MK-S II	/	I-III vek	<input type="checkbox"/>	/	/	Delovi kovčežica, ogledalo od srebra.	/	Tri krčaga, dva tanjira, lonac, kadionica i lampa od keramike, četiri balsamarijuma od stakla, novac od bronce (I-III vek), nož od gvožđa.
256	Vg G1-356	MK-S I	/	II vek	<input type="checkbox"/>	/	/	Spiksida od bronce, strigil od gvožđa.	/	Novac od bronce (Trajan), predica i predmet od bronce.
257	Vg G1-362	MK-S II	"Odrasla osoba nepoznatog pola i dete u prvim mesecima života".	/	<input type="checkbox"/>	/	/	Spatula od bronce.	/	Dva krčaga, lonac i lampa od keramike, balsamarijum i perla od stakla, dve igle od kosti.
258	Vg G1-363	MK-S I (?)	"Odrastao muškarac i dete".	/	<input type="checkbox"/>	Naušnica.	/	Ogledalo od bronce, ljuštura morske školjke.	/	Igla i narukvica od bronce.
259	Vg G1-367	MK-S II	/	/	<input type="checkbox"/>	/	/	Delovi kovčežica, ključ od gvožđa, piksida od kosti.	/	Tri krčaga, lonac i dve lampe od keramike.
260	Vg G1-389	MK-S II	/	/	<input type="checkbox"/>	/	/	Piksida od bronce.	/	Lonac od keramike, novac od bronce (Klaudije), pojasna garnitura od bronce.



Broj	Oznaka	Tip groba	Pol/Starost	Datovanje	Lunula	Predmeti od zlata	Pribor za predenje	Mundus muliebris	Gagat i ćilibar	Prateći inventar
261	Vg G1-393	MK-S I	/	/	<input type="checkbox"/>	/	/	Ogledalo od broneze.	/	/
262	Vg G1-396	MK-S II	/	2/2 II veka	<input type="checkbox"/>	/	/	Ogledalo od srebra.	/	Dva lonca i pehar od keramike, dva novca od broneze (1. Hadrijan, 125-128. g; 2. M. Aurelije, 162-163. g), igla od kosti, igla od broneze, nož od gvožđa.
263	Vg G1-398	MK-S I	/	2/2 II veka	<input type="checkbox"/>	/	Preslica od kosti.	Delovi kovčežića, ogledalo od broneze.	/	Balsamarijum od stakla, tri novca od broneze (1. II vek, Hadrijan?; 2. Hadrijan, 125-134. g; 3. A. Pije, 148-149. g), igla od kosti.
264	Vg G1-415	MK-S II (?)	/	Kraj I-početak II veka	<input type="checkbox"/>	/	/	Ukosnica od kosti sa glavom u vidu šake koja drži sandalu, ukosnica od kosti sa glavom u vidu ženskog poprsja.	/	Tri balsamarijuma i zdela od stakla, igla i žeton od kosti.
265	Vg G1-420	MK-S I	/	II vek	<input type="checkbox"/>	/	/	Paleta od kamena.	/	Dva lonca i zdela od keramike, novac od broneze (II vek), bodež od gvožđa.
266	Vg G1-424	MK-S I	/	/	<input type="checkbox"/>	/	/	/	/	Prsten od gvožđa.
267	Vg G1-426	MK-S I	/	/	<input type="checkbox"/>	/	Pršljenak od keramike.	/	/	Zdela od keramike.
268	Vg G1-429	MK-S II	/	/	<input type="checkbox"/>	/	/	Piksida od olova, strigil od gvožđa.	/	Lonac od keramike, perla od stakla.
269	Vg G1-442	MK-S II	/	2/2 II veka	<input type="checkbox"/>	/	/	/	Igla od ćilibara.	Tri lonca, zdela, pehar i lampa od keramike, dva novca od broneze (1. Domicijan, 85-86. g; 2. A. Pije, 140-144. g), naušnica i igla od broneze, igla od kosti.
270	Vg G1-462	MK-S II	/	Kraj I-II vek	<input type="checkbox"/>	/	/	/	/	Tri krčaga i lampa od keramike, novac od broneze (Domicijan, 88-89. g), prsten od gvožđa.

Broj	Oznaka	Tip groba	Pol/Starost	Datovanje	Lunula	Predmeti od zlata	Pribor za pređenje	Mundus muliebris	Gagat i ćilibar	Prateći inventar
271	Vg G1-470	MK-S II	/	2/2 II veka	<input type="checkbox"/>	/	/	Reljefno ogledalo, prsten-ključ od bronz.	/	Lampa od keramike, igla od kosti.
272	Vg G1-476	MK-S II	/	/	<input type="checkbox"/>	/	/	Paleta od kamena.	/	Dva krčaga i dve lampe od keramike, balsamarijum od stakla.
273	Vg G1-481	MK-S II	/	II vek	<input type="checkbox"/>	Dve naušnice i prsten od bronz obložene zlatnim limom.	/	Delovi kovčežića.	/	Lonac, pehar i lampa od keramike, tri novca od bronz (1. II vek; 2. Hadrijan, 125-138. g; 3. nečitak).
274	Vg G1-487	MK-S II	/	II vek	<input type="checkbox"/>	/	/	Delovi kovčežića.	/	Tri krčaga, lonac i zdela od keramike, novac od bronz (A. Pije).
275	Vg G1-492	MK-S II	/	Kraj I-II vek	<input type="checkbox"/>	Naušnica.	/	Ogledalo od srebra.	/	Lonac od keramike, balsamarijum od stakla, novac od bronz (Domicijan).
276	Vg G1-507	MK-S II	/	/	<input type="checkbox"/>	/	/	Strigil od gvožđa.	/	Novac od bronz (nečitak), prsten i dva noža od gvožđa, fibula i pojasna garnitura od bronz, gema od kamena.
277	Vg G1-517	MK-S II	/	Kraj I-II vek	<input type="checkbox"/>	/	/	Delovi kovčežića, ključ od gvožđa, ogledalo od srebra.	/	Tri kadionice, dva lonca, balsamarijum i lampa od keramike, novac od bronz (I-II vek).
278	Vg G1-528	MK-S II	/	Kraj I-II vek	<input type="checkbox"/>	/	/	Ogledalo od bronz.	/	Tri krčaga i lampa od keramike, novac od bronz (I-II vek).
279	Vg G1-559	MK-S II	/	/	<input type="checkbox"/>	/	/	Strigil od gvožđa.	/	Dva lonca, dva pehara, zdela i lampa od keramike.
280	Vg G1-564	MK-S I	/	1/2 II veka	<input type="checkbox"/>	/	/	Spatula od kosti.	/	Lampa od keramike, novac od bronz (Trajan, 103-111. g), igla od kosti.
281	Vg G1-565	MK-S II	/	1/2 III veka	<input type="checkbox"/>	/	/	/	/	Tri krčaga od keramike, novac od bronz (S. Sever, 198-200. g), ogledalo od olova.

Broj	Oznaka	Tip groba	Pol/Starost	Datovanje	Lunula	Predmeti od zlata	Pribor za predenje	Mundus muliebris	Gagat i ćilibar	Prateći inventar
282	Vg G1-571	MK-S II	/	/	<input type="checkbox"/>	/	/	Piksida od bronce.	/	Lonac i lampa od keramike, pribor za pisanje, pojasna garnitura od bronce, nož od gvožđa.
283	Vg G1-587	MK-S II	/	Kraj I-II vek	<input type="checkbox"/>	Ostaci kožne torbice sa višeslojno splepljenim listićima od zlata.	/	Ukosnica od kosti sa glavom u vidu ženskog poprsja.	/	Lampa od keramike, balsamarijum i sud od stakla, novac od bronce (nečitak), igla od kosti.
284	Vg G1-589	MK-S I	/	/	<input type="checkbox"/>	/	/	Ogledalo od bronce.	/	Zdela od keramike, novac od bronce (Neron).
285	Vg G1-592	MK-S II	/	II vek	<input type="checkbox"/>	/	/	Delovi kovčežića, ogledalo od bronce, spatula od bronce.	/	Pet zdela, tri lonca, krčag i lampa od keramike, novac od bronce (A. Pije), igla od kosti.
286	Vg G1-596	MK-S I	/	/	<input type="checkbox"/>	/	/	Ključ od gvožđa.	/	Lonac od keramike, posuda, dugmad i pločica od bronce, prsten od kosti.
287	Vg G1-597	MK-S II	/	/	<input type="checkbox"/>	/	Vreteno od kosti.	/	/	Boca od stakla, kopča od bronce.
288	Vg G1-607	MK-S I	/	2/2 II veka	<input type="checkbox"/>	/	/	Delovi kovčežića, reljefno ogledalo.	/	Tri kadiionice, dva tanjira, pehar i tri lampe od keramike, dva balsamarijuma i dve perle od stakla.
289	Vg G1-619	MK-S II	/	II vek	<input type="checkbox"/>	/	/	Ogledalo od bronce.	/	Novac od bronce (Trajan).
290	Vg G1-631	MK-S I	/	/	<input type="checkbox"/>	/	/	Dve pikside od bronce.	/	Pojasna garnitura od bronce.
291	Vg G1-655	MK-S II	/	1/2 III veka	<input type="checkbox"/>	/	/	Ogledalo od bronce.	/	Dva lonca i lampa od keramike, balsamarijum od stakla, dva novca od bronce (1. A. Pije; 2. A. Sever, 223. g), perla od stakla, igla od kosti, narukvica od bronce.

Broj	Oznaka	Tip groba	Pol/Starost	Datovanje	Lunula	Predmeti od zlata	Pribor za predenje	Mundus muliebris	Gagat i ćilibar	Prateći inventar
292	Vg G1-656	MK-S II	/	/	<input type="checkbox"/>	/	/	Delovi kovčežica, ključ od bronce.	/	/
293	Vg G1-672	MK-S II	/	Kraj I-II vek	<input type="checkbox"/>	/	/	Delovi kovčežica.	/	Lonac od keramike, novac od bronce (I vek).
294	Vg G1-674	MK-S II	/	/	<input type="checkbox"/>	/	/	Strigil od gvožđa.	/	/
295	Vg G1-675	MK-S I	/	/	<input type="checkbox"/>	/	/	Prsten-ključ od bronce, štapić za uši od kosti.	/	Zdela i lampa od keramike, balsamarijum od stakla, dugme od bronce.
296	Vg G1-680	MK-S II	/	/	<input type="checkbox"/>	/	/	Delovi kovčežica.	/	Lampa od keramike, tri novca od bronce (svi nečitki).
297	Vg G1-681	MK-S I	/	Kraj I-II vek	<input type="checkbox"/>	/	/	Delovi kovčežica.	/	Lampa od keramike, dva balsamarijuma od stakla, novac od bronce (I-II vek).
298	Vg G1-683	/	/	II vek	<input type="checkbox"/>	/	/	Paleta od kamena.	/	Lonac i dve lampe od keramike, novac od bronce (II vek), igla od bronce.
299	Vg G1-684	MK-S II	/	II vek	<input type="checkbox"/>	/	/	Ogledalo od bronce.	/	Četiri kadionice, zdela i šest lampi od keramike, dva balsamarijuma od stakla, novac od bronce (Hadrijan), bula od bronce.
300	Vg G1-697	MK-S II	/	/	<input type="checkbox"/>	/	/	Delovi kovčežica.	/	Lonac, zdela i lampa od keramike, balsamarijum od stakla, pojasna garnitura od bronce.
301	Vg G1-709	MK-S I	/	Kraj I-II vek	<input type="checkbox"/>	/	/	Ukosnica od kosti sa glavom u vidu šake.	/	Lampa od keramike, sedam balsamarijuma od stakla.
302	Vg G1-714	MK-S II	/	/	<input type="checkbox"/>	/	/	Dva ogledala od bronce, piksida od bronce.	/	Instrument od bronce.
303	Vg G1-718	MK-S I	/	II vek	<input type="checkbox"/>	/	/	Delovi kovčežica.	/	Lonac i zdela od keramike, novac od bronce (II vek), igla od bronce.

Broj	Oznaka	Tip groba	Pol/Starost	Datovanje	Lunula	Predmeti od zlata	Pribor za predenje	Mundus muliebris	Gagat i čilibar	Prateći inventar
304	Vg G1-719	MK-S I	/	II vek	<input type="checkbox"/>	Naušnica.	/	Štapič za uši od bronze.	/	Tri lonca i krčag od keramike, boca od stakla, novac od bronze (Hadrijan, 125-134. g), igla od bronze, dve igle od kosti.
305	Vg G1-721	MK-S II	/	/	<input type="checkbox"/>	/	/	Piksida od kosti.	/	Tri krčaga, pehar i dve lampe od keramike, balsamarijum od stakla.
306	Vg G1-722	MK-S II	/	Početak II veka	<input checked="" type="checkbox"/>	/	/	/	/	Lonac, tanjir i pehar od keramike, novac od bronze (Trajan), narukvica od bronze, narukvica od srebra.
307	Vg G1-726	MK-S II	/	/	<input type="checkbox"/>	/	/	Piksida od bronze.	/	Alatka od gvožđa.
308	Vg G1-743	MK-S II	/	/	<input type="checkbox"/>	/	/	Strigil od gvožđa.	/	Dva lonca od keramike.
309	Vg G1-750	MK-S II	/	II vek	<input type="checkbox"/>	/	/	Ogledalo od bronze.	/	Lampa od keramike, četiri novca od bronze (1. I-II vek; tri nečitka), dve igle od bronze, igla od kosti.
310	Vg G1-756	MK-S II	/	Kraj I-II vek	<input type="checkbox"/>	/	/	/	Prsten od čilibara.	Dva lonca i lampa od keramike, posuda od stakla, novac od bronze (Neron), dve igle od kosti.
311	Vg G1-759	MK-S I	/	/	<input type="checkbox"/>	/	/	Delovi kovčežića, ogledalo od bronze.	Prsten od čilibara.	/
312	Vg G1-760	MK-S II	/	Kraj I-II vek	<input type="checkbox"/>	/	/	Delovi kovčežića.	/	Dva krčaga, dva lonca i zdela od keramike, dva novca od bronze (1. Klaudije; 2. nečitak).
313	Vg G1-764	MK-S II	/	Kraj I-II vek	<input type="checkbox"/>	Dve naušnice.	/	/	/	Dva lonca od keramike, balsamarijum od stakla, novac od bronze (I vek).
314	Vg G1-778	MK-S II	/	2/2 II veka	<input type="checkbox"/>	/	/	Strigil od gvožđa.	/	Tri krčaga i lonac od keramike, balsamarijum od stakla, novac od bronze (M. Aurelije).

Broj	Oznaka	Tip groba	Pol/Starost	Datovanje	Lunula	Predmeti od zlata	Pribor za predenje	Mundus muliebris	Gagat i ćilibar	Prateći inventar
315	Vg G1-796	/	/	/	<input type="checkbox"/>	/	/	Ključ od bronz.	/	Dva krčaga od keramike, novac od bronz (nečitak), nož od gvožđa.
316	Vg G1-798	MK-S II	/	1/2 II veka	<input type="checkbox"/>	/	/	Ključ od bronz, paleta od kamena.	/	Dva lonca, zdela i tanjir od keramike, četiri novca od bronz (1. Kaligula; 2. Trajan; 3. Hadrijan; 4. II vek, Hadrijan?), Fibula, narukvica i naušnica od bronz, dve perle od stakla, dve kockice za igru od kosti.
317	Vg G1-821	MK-S I	/	/	<input type="checkbox"/>	/	/	Ogledalo od bronz.	/	/
318	Vg G1-864	MK-S II	/	2/2 II veka	<input type="checkbox"/>	/	Pršljenak od kosti.	Delovi kovčežića, reljefno ogledalo, ukosnica od kosti sa glavom u vidu ženskog poprsja.	/	Lampa od keramike, igla od srebra, igla od kosti.
319	Vg G1-873	MK-S II	/	II vek	<input type="checkbox"/>	Dve naušnice.	/	Delovi kovčežića, ljuštura morske školjke.	/	Pehar od keramike, balsamarijum od stakla, novac od bronz (II vek, M. Aurelije?), igla od bronz.
320	Vg G1-874	MK-S II	/	II vek	<input type="checkbox"/>	/	/	Ogledalo od bronz., pinceta od bronz.	/	Zdela od keramike, balsamarijum od stakla, novac od bronz (Hadrijan, 125-134. g), prsten od gvožđa, igla od kosti.
321	Vg G1-875	MK-S II	/	II vek	<input type="checkbox"/>	/	Pršljenak ili disk preslice od kosti.	Ogledalo od bronz, ljuštura morske školjke.	/	Dve zdele, dva tanjira i kadionica od keramike, dva balsamarijuma od stakla, novac od bronz (II vek), igla od kosti, predmet od gvožđa, predmet od bronz.
322	Vg G1-888	MK-S II	/	/	<input type="checkbox"/>	/	/	/	/	Prsten od gvožđa.
323	Vg G1-890	MK-S II	/	/	<input type="checkbox"/>	/	/	/	Grumenje ćilibara.	Kadionica, lonac i lampa od keramike, balsamarijum od stakla.

Broj	Oznaka	Tip groba	Pol/Starost	Datovanje	Lunula	Predmeti od zlata	Pribor za predenje	Mundus muliebris	Gagat i ćilibar	Prateći inventar
324	Vg G1-898	MK-S II	/	/	<input type="checkbox"/>	/	/	Ogledalo od bronze.	/	/
325	Vg G1-903	MK-S II	/	Kraj I-II vek	<input type="checkbox"/>	/	/	Delovi kovčežića.	/	Lonac i lampa od keramike, novac od bronze (I vek), igla od kosti, dve perle od stakla, perforirani zubi vepra.
326	Vg G1-922	MK-S II (?)	/	/	<input type="checkbox"/>	Dve naušnice.	/	/	/	Tri lonca i zdela od keramike.
327	Vg G1-923	MK-S II	/	Kraj I-II vek	<input type="checkbox"/>	/	Pršljenak od stakla.	/	/	Novac od bronze (I vek, Neron?).
328	Vg G1-937	/	/	/	<input type="checkbox"/>	Dve naušnice.	/	/	/	/
329	Vg G1-950	MK-S II	/	Kraj I-II vek	<input type="checkbox"/>	/	/	/	/	Dva krčaga, lonac i lampa od keramike, dva novca od bronze (1. I vek; 2. I-III vek), prsten od gvožđa, četiri igle od kosti, šest perli od stakla, tri perforirana konjska zuba.
330	Vg G1-952	MK-S I	/	/	<input type="checkbox"/>	/	/	Pinceta od bronze.	/	Lonac od keramike, nož od gvožđa.
331	Vg G1-964	MK-S I	/	/	<input type="checkbox"/>	/	/	Delovi kovčežića.	/	Dva lonca i kadionica od keramike.
332	Vg G1-979	MK-S II	/	/	<input type="checkbox"/>	/	/	Ogledalo od bronze.	/	/
333	Vg G1-980	MK-S I	/	/	<input type="checkbox"/>	/	/	Piksida od kosti.	/	/
334	Vg G1-981	MK-S II	/	1/2 III veka	<input type="checkbox"/>	/	Preslica od stakla.	/	/	Dva novca od bronze (1. A. Sever; 2. nečitak), 22 perle od stakla, fibula i narukvica od bronze.

Broj	Oznaka	Tip groba	Pol/Starost	Datovanje	Lunula	Predmeti od zlata	Pribor za pređenje	Mundus muliebris	Gagat i ćilibar	Prateći inventar
335	Vg G1-983	MK-S I	/	/	<input type="checkbox"/>	/	/	Ukosnica od kosti sa glavom u vidu ženskog poprsja, piksida od kosti, ljuštura morske školjke.	/	Krčag i pehar od keramike, tri balsamarijuma i posuda od stakla, fragmenti igala i žeton od kosti.
336	Vg G1-988	MK-S II	/	/	<input type="checkbox"/>	/	/	Delovi kovčežića, ukosnica od kosti sa glavom u vidu šake.	/	Tri krčaga, balsamarijum i lampa od keramike, balsamarijum i posuda od stakla.
337	Vg G1-1011	MK-S II	/	/	<input type="checkbox"/>	/	/	Ogledalo od bronz.	/	Lampa od keramike.
338	Vg G1-1033	MK-S I	/	II vek	<input type="checkbox"/>	/	/	Delovi kovčežića.	/	Tri krčaga, dve zdele, dva tanjira i kadionica od keramike, balsamarijum od stakla, novac od bronz (A. Pije).
339	Vg G1-1050	MK-S II	/	/	<input type="checkbox"/>	/	/	Ogledalo od bronz.	/	Lonac od keramike, narukvica od bronz.
340	Vg G1-1055	MK-S II	/	2/2 II veka	<input type="checkbox"/>	Naušnica.	/	/	/	Dve zdele i posuda od keramike, boca od stakla, novac od bronz (Faustina Starija, posthumno).
341	Vg G1-1060	MK-S II (?)	/	/	<input type="checkbox"/>	/	/	Paleta od kamena.	/	Lampa od keramike.
342	Vg G1-1063	MK-S I (?)	/	/	<input type="checkbox"/>	Dve naušnice.	/	/	/	Nitna od bronz.
343	Vg G1-1065	MK-S II	/	/	<input type="checkbox"/>	/	/	Delovi kovčežića.	/	Četiri zdele, tri krčaga, tri tanjira, kadionica, lonac i lampa od keramike, dva balsamarijuma i perla od stakla.
344	Vg G1-1068	MK-S II	/	Kraj I-II vek	<input type="checkbox"/>	/	Preslica od kosti.	Ogledalo od bronz.	/	Dva lonca, dve zdele i četiri lampe od keramike, novac od bronz (Neron), igla od kosti.
345	Vg G1-1073	MK-S II	/	II vek	<input type="checkbox"/>	/	Preslica i vreteno od kosti.	/	/	Novac od bronz (Hadrijan), prsten od bronz, igla od kosti.



Broj	Oznaka	Tip groba	Pol/Starost	Datovanje	Lunula	Predmeti od zlata	Pribor za predenje	Mundus muliebris	Gagat i ćilibar	Prateći inventar
346	Vg G1-1075	MK-S I	/	/	<input type="checkbox"/>	/	/	Paleta od kamena.	/	Balsamarijum i boca od stakla, kutija od bronze sa lekarskim instrumentima, dva pečata.
347	Vg G1-1076	MK-S II	/	2/2 II veka	<input type="checkbox"/>	Naušnica.	/	/	/	Dva krčaga, lonac, zdela i lampa od keramike, dva novca od bronze (1. A. Pije; 2. Faustina Mlada).
348	Vg G1-1078	MK-S II	/	/	<input type="checkbox"/>	/	/	Delovi kovčežica, ključ od bronze.	/	Novac od bronze (nečitak), šest perli od stakla.
349	Vg G1-1079	MK-S II	/	/	<input type="checkbox"/>	/	/	Delovi kovčežica, spatula od bronze, paleta od kamena.	/	Lampa od keramike, balsamarijum od stakla, igla od kosti.
350	Vg G1-1080	MK-S II	/	/	<input type="checkbox"/>	/	/	Delovi kovčežica.	/	Tri krčaga, dva lonca, kadionica i tri lampe od keramike, balsamarijum i perla od stakla.
351	Vg G1-1087	/	/	/	<input type="checkbox"/>	/	/	Ogledalo od srebra.	/	/
352	Vg G1-1092	MK-S I	/	2/2 II veka	<input type="checkbox"/>	/	/	Ogledalo od bronze.	/	Lampa od keramike, dva novca od bronze (oba Faustina Mlada).
353	Vg G1-1096	MK-S II	/	II vek	<input type="checkbox"/>	Naušnica.	/	/	/	Lonac od keramike, novac od bronze (Hadrijan), igla od kosti.
354	Vg G1-1100	MK-S II	/	/	<input type="checkbox"/>	/	/	Ogledalo od bronze.	/	Tri krčaga, dva tanjira i lampa od keramike.
355	Vg G1-1105	MK-S II	/	2/2 II veka	<input type="checkbox"/>	/	/	Ogledalo od bronze.	/	Dva krčaga, kadionica, tanjir i dve lampe od keramike, dva novca od bronze (1. M. Aurelije; 2. nečitak), perla od stakla.
356	Vg G1-1111	MK-S I	/	Kraj I-II vek	<input type="checkbox"/>	/	Pršljenak od kosti.	/	/	Dva krčaga i lonac od keramike, dva balsamarijuma od stakla, perforirani novac od bronze (Domicijan), crepundia.

Broj	Oznaka	Tip groba	Pol/Starost	Datovanje	Lunula	Predmeti od zlata	Pribor za predenje	Mundus muliebris	Gagat i ćilibar	Prateći inventar
357	Vg G1-1113	MK-S II	/	/	<input type="checkbox"/>	/	Preslica od kosti.	Ogledalo od bronce.	/	Dva krčaga, lonac i lampa od keramike.
358	Vg G1-1123	MK-S II	/	/	<input type="checkbox"/>	/	/	/	Preslica od ćilibara.	Lampa od keramike, balsamarijum od stakla.
359	Vg G1-1133	MK-S I	/	/	<input type="checkbox"/>	/	/	Pinceta od bronce.	/	Zdela, posuda i lampa od keramike.
360	Vg G1-1139	MK-S II	/	II vek	<input type="checkbox"/>	/	/	Paleta od kamena.	/	Dva krčaga i lonac od keramike, novac od bronce (Hadrijan).
361	Vg G1-1151	MK-S II	/	/	<input type="checkbox"/>	/	/	Delovi kovčežića.	/	Dva lonca od keramike, balsamarijum od stakla.
362	Vg G1-1158	MK-S II	/	1/2 III veka	<input type="checkbox"/>	/	/	Paleta od kamena.	/	Posuda i lampa od keramike, novac od bronce (Karakala, 211-217. g), perla od stakla, prsten od bronce.
363	Vg G1-1178	MK-S II	/	/	<input type="checkbox"/>	/	/	Delovi kovčežića.	/	/
364	Vg G1-1183	MK-S II	/	II vek	<input type="checkbox"/>	/	Preslica od kosti.	/	/	Tri lonca, dve zdele, dva tanjira i lampa od keramike, novac od bronce (Trajan), perla od paste.
365	Vg G1-1186	/	/	/	<input type="checkbox"/>	/	Preslica od kosti(?).	Ogledalo od srebra.	/	Krčag, zdela, tanjir, pehar i lampa od keramike, boca od stakla.
366	Vg G1-1193	MK-S II	/	I-III vek	<input type="checkbox"/>	/	/	Ogledalo od bronce.	/	Dva krčaga, tanjir i dve lampe od keramike, balsamarijum od stakla, novac od bronce (I-III vek), drška od bronce.
367	Vg G1-1196	MK-S II	/	2/2 II veka	<input type="checkbox"/>	/	/	Reljefno ogledalo.	/	Lampa od keramike, balsamarijum od stakla, novac od bronce (A. Pije).

Broj	Oznaka	Tip groba	Pol/Starost	Datovanje	Lunula	Predmeti od zlata	Pribor za predenje	Mundus muliebris	Gagat i ćilibar	Prateći inventar
368	Vg G1-1202	MK-S II	/	II vek	<input type="checkbox"/>	Naušnica.	/	/	/	Lonac, zdela i lampa od keramike, balsamarijum od stakla, novac od bronzе (A. Pije, 139-144. g).
369	Vg G1-1205	MK-S II	/	II vek	<input type="checkbox"/>	/	Preslica i vreteno od kosti.	Štapić za uši od bronzе.	/	Lonac od keramike, boca od stakla, dva novca od bronzе (1. Vespazijan; 2. A. Pije), fibula i oplata od bronzе.
370	Vg G1-1229	MK-S II	/	/	<input type="checkbox"/>	/	/	Štapić za uši od bronzе.	/	/
371	Vg G1-1230	MK-S II	/	1/2 II veka	<input type="checkbox"/>	/	/	Delovi kovčežića, ljuštura morske školjke.	/	Tri krčaga i lampa od keramike, balsamarijum od stakla, dva novca od bronzе (1. Trajan, 98-102. g; 2. Trajan, 114-17. g).
372	Vg G1-1241	MK-S II	/	1/2 III veka	<input type="checkbox"/>	Naušnica.	/	/	/	Dva novca od bronzе (1. A. Pije, 147-148. g; 2. A. Sever).
373	Vg G1-1243	MK-S II	/	/	<input type="checkbox"/>	/	/	Strigil od gvožđa.	/	/
374	Vg G1-1253	MK-S II	/	/	<input type="checkbox"/>	/	Vreteno od kosti.	/	/	Lonac od keramike.
375	Vg G1-1267	MK-S II	/	/	<input type="checkbox"/>	/	/	Ogledalo od bronzе.	/	Lonac i lampa od keramike, igla od bronzе.
376	Vg G1-1296	/	/	/	<input type="checkbox"/>	/	/	Ključ od bronzе.	/	/
377	Vg G1-1305	MK-S II	/	II vek	<input type="checkbox"/>	/	/	/	Perla od ćilibara.	Posuda od stakla, novac od bronzе (A. Pije), aplika od bronzе.
378	Vg G1-1371	MK-S II	/	/	<input type="checkbox"/>	/	Preslica od kosti.	Delovi kovčežića, ogledalo od bronzе.	/	Tri krčaga, tri kadionice, dva lonca i šest lampi od keramike, novac od bronzе (/), perla od stakla, igla od kosti, predmet od bronzе.

Broj	Oznaka	Tip groba	Pol/Starost	Datovanje	Lunula	Predmeti od zlata	Pribor za predenje	Mundus muliebris	Gagat i ćilibar	Prateći inventar
379	Vg G1-1320	MK-S II	/	/	<input type="checkbox"/>	/	/	Delovi kovčežića.	/	Dve lampe od keramike, balsamarijum i boca od stakla, novac od bronce (nečitak), dve igle od kosti.
380	Vg G1-1321	MK-S II	/	Sredina III veka	<input type="checkbox"/>	/	/	Ogledalo od bronce.	/	Lonac i lampa od keramike, novac od bronce (Filip, 244-245. g).
381	Vg G1-1332	MK-S II	/	/	<input type="checkbox"/>	/	/	Ključ od gvožđa, ogledalo od bronce, pinceta od bronce.	/	Sedam lonaca, tri krčaga, kadionica i četiri lampe od keramike, nož od gvožđa.
382	Vg G1-1376	MK-S II	/	2/2 II veka	<input type="checkbox"/>	/	/	Delovi kovčežića.	/	Tri krčaga, kadionica, lonac i dve lampe od keramike, dva balsamarijuma i posuda od stakla, tri novca od bronce (1. Julijejci-Klaudijejci; 2. Faustina Mlada; 3. nečitak), igla od bronce.
383	Vg G1-1393	MK-S II	/	II vek	<input type="checkbox"/>	/	Preslica od kosti.	/	/	Lonac od keramike, novac od bronce (Hadrijan).
384	Vg G1-1405	MK-S II	/	/	<input type="checkbox"/>	/	/	/	Dva priveska od ćilibara,	Lonac od keramike, perle od stakla.
385	Vg G1-1407	/	/	II vek	<input type="checkbox"/>	/	Preslica od kosti.	/	/	Lampa od keramike, novac od bronce (Hadrija, 132-134. g), igla od kosti.
386	Vg G1-1413	MK-S II	/	/	<input type="checkbox"/>	/	/	Ključ od gvožđa.	/	Dva lonca od keramike.
387	Vg G1-1427	MK-S II	/	/	<input type="checkbox"/>	/	/	Ogledalo od bronce.	/	Lampa od keramike, balsamarijum od stakla.
388	Vg G1-1434	MK-S II	/	/	<input type="checkbox"/>	/	/	/	/	Zdela i dve lampe od keramike, novac od bronce (nečitak), prsten od gvožđa, naušnica od bronce.
389	Vg G1-1440	MK-S II	/	II vek	<input type="checkbox"/>	/	/	Ogledalo do bronce.	/	Lonac i lampa od keramike, novac od bronce (Hadrijan).

Broj	Oznaka	Tip groba	Pol/Starost	Datovanje	Lunula	Predmeti od zlata	Pribor za predenje	Mundus muliebris	Gagat i ćilibar	Prateći inventar
390	Vg G1-1461	MK-S II	/	/	<input type="checkbox"/>	/	Pršljenak od keramike, pršljenak od stakla.	Delovi kovčežica.	/	Tri lonca, dva krčaga i lampa od keramike.
391	Vg G1-1472	MK-S II	/	2/2 II veka	<input type="checkbox"/>	Dve naušnice.	/	/	/	Četiri lonca i lampa od keramike, balsamarijum od stakla, dva novca od bronze (1. Faustina Starija, posthumno; 2. A. Pije, 158-159. g).
392	Vg G1-1494	MK-S II	/	/	<input type="checkbox"/>	/	/	Strigil od gvožđa.	/	Dva krčaga od keramike.
393	Vg G1-1504	MK-S I	/	II vek	<input type="checkbox"/>	/	/	Delovi kovčežica, ključ od gvožđa, spatula od bronze.	/	Tri lonca, dve zdele, dva tanjira i krčag od keramike, novac od bronze (II vek, M. Aurelije?), perla od stakla, pojasna garnitura od bronze i gvožđa, nož od gvožđa.
394	Vg G1-1530	MK-S II	/	2/2 II veka	<input type="checkbox"/>	/	/	Piksida, spatula i štapić za uši od bronze, paleta od kamena.	/	Dve zdele, lonac i lampa od keramike, novac od bronze (Faustina Starija, posthumno), alatka od bronze.
395	Vg G1-1547	MK-S II	/	/	<input type="checkbox"/>	/	Preslica od kosti.	/	/	Lonac od keramike, okov od gvožđa.
396	Vg G1-1548	MK-S II	/	/	<input type="checkbox"/>	/	/	Delovi kovčežica.	/	Krčag, kadionica i dve lampe od keramike, balsamarijum i posuda od stakla, lanac od bronze.
397	Vg G1-1560	MK-S II	/	2/2 II veka	<input type="checkbox"/>	/	/	Prsten-ključ od bronze.	/	Dva novca od bronze (1. Hadrijan; 2. A. Pije; 140-144. g), prsten od bronze.
398	Vg G1-1564	MK-S I	/	/	<input type="checkbox"/>	/	/	Ogledalo od bronze.	/	Lonac i lampa od keramike, balsamarijum, pehar i posuda od stakla, igla od stakla.

Broj	Oznaka	Tip groba	Pol/Starost	Datovanje	Lunula	Predmeti od zlata	Pribor za predenje	Mundus muliebris	Gagat i ćilibar	Prateći inventar
399	Vg G1-1565	MK-S II	/	II vek	<input type="checkbox"/>	/	/	Ogledalo od bronce.	/	Tri krčaga, amfora, tanjir i dve lampe od keramike, dva balsamarijuma od stakla, dva novca od bronce (1. Oktavijan Avgust; 2. II vek, Hadrijan?), tri igle od kosti.
400	Vg G1-1567	MK-S II	/	1/2 III veka	<input type="checkbox"/>	/	/	Delovi kovčežića, spatula od bronce.	/	Tri krčaga, lonac i lampa od keramike, novac od bronce (Karakala, 111-117. g).
401	Vg G1-1591	MK-S II	/	3/4 II veka	<input type="checkbox"/>	Naušnica.	/	/	/	Kadionica i zdela od keramike, novac od bronce (M. Aurelije, 176-177. g).
402	Vg G1-1597	MK-S I	/	Kraj I-II vek	<input type="checkbox"/>	/	/	Strigil od gvožđa.	/	Tri krčaga, lonac i tanjir od keramike, novac od bronce (Domicijan).
403	Vg G1-1632	MK-S II	/	Kraj I-II vek	<input type="checkbox"/>	/	/	Ogledalo od bronce, ukosnica od kosti sa glavom u vidu šake.	/	Tri krčaga, zdela i lampa od keramike, balsamarijum od stakla, novac od bronce (Vespazijan).
404	Vg G1-1655	MK-S II	/	/	<input type="checkbox"/>	Naušnica.	/	/	/	Dva novca od bronce (1. I vek; 2. I-III vek), predica za obuću od bronce.
405	Vg G1-1657	MK-S I	/	/	<input type="checkbox"/>	/	/	Delovi kovčežića.	/	Lonac od keramike.
406	Vg G1-1682	MK-S I	/	2/2 II veka	<input type="checkbox"/>	Dve naušnice.	/	Dva ogledala od srebra.	/	Novac od bronce (Faustina Starija, posthumno), fibula od bronce.
407	Vg G1-1696	MK-S I	/	4/4 III veka	<input type="checkbox"/>	/	/	Delovi kovčežića, ogledalo od srebra, ukosnica od kosti sa glavom u vidu ženskog poprsja, spatula od bronce, paleta od kamena.	/	Tri krčaga, pehar i lampa od keramike, dva balsamarijuma od stakla, novac od bronce (Aurelijan, 270-275. g), dve igle od kosti, predmet od mešavine bronce i olova sa predstavom bige.
408	Vg G1-1697	MK-S II	/	/	<input type="checkbox"/>	/	/	Piksida od srebra.	/	Tri krčaga, zdela i lampa od keramike, koplje i brijuč od gvožđa.

Broj	Oznaka	Tip groba	Pol/Starost	Datovanje	Lunula	Predmeti od zlata	Pribor za predenje	Mundus muliebris	Gagat i ćilibar	Prateći inventar
409	Vg G1-1699	MK-S II	/	1/2 II veka	<input type="checkbox"/>	/	/	Ogledalo od bronce.	/	Dve posude, krčag, lonac i dve lampe od keramike, dva novca od bronce (1. Trajan, 103-111. g; 2. Trajan, 114-117. g), narukvica od bronce.
410	Vg G1-1716	MK-S II	/	Kraj I-II vek	<input type="checkbox"/>	/	/	Štapić za uši od srebra.	/	Krčag, lonac i tanjir od keramike, novac od bronce (Domicijan).
411	Vg G1-1725	MK-S II	/	II vek	<input type="checkbox"/>	/	/	Ogledalo od bronce.	/	Lampa od keramike, novac od bronce (Trajan).
412	Vg G1-1748	MK-S II	/	II vek	<input type="checkbox"/>	/	/	Ukosnica od bronce sa glavom u vidu šake.	/	Dva krčaga, zdela i četiri lampe od keramike, pet novaca od bronce (1. Domicijan; 2. Hadrijan, 125-128. g).
413	Vg G1-1768	MK-S II	/	2/2 II veka	<input type="checkbox"/>	/	/	Ogledalo od bronce.	/	Lonac od keramike, novac od bronce (Faustina Starija, posthumno).
414	Vg G1-1769	MK-S II	/	II vek	<input type="checkbox"/>	/	/	Ključ od bronce, ogledalo od bronce.	/	Novac od bronce (Hadrijan), brus od kamena.
415	Vg G1-1772	MK-S II	/	/	<input type="checkbox"/>	/	Pršljenak od keramike.	/	/	Lonac i lampa od keramike.
416	Vg G1-1773	MK-S II	/	/	<input type="checkbox"/>	Dve naušnice.	/	/	/	Lonac i lampa od keramike, novac od bronce (Klaudije).
417	Vg G1-1782	MK-S II	/	/	<input type="checkbox"/>	Naušnica.	/	Delovi kovčežića.	/	Igla od kosti.
418	Vg G1-1787	/	/	/	<input type="checkbox"/>	/	/	Strigil od gvožđa.	/	Lonac od keramike.
419	Vg G1-1794	MK-S II (?)	"Mlada individua".	/	<input type="checkbox"/>	/	/	/	/	Prsten od gvožđa.

Broj	Oznaka	Tip groba	Pol/Starost	Datovanje	Lunula	Predmeti od zlata	Pribor za predenje	Mundus muliebris	Gagat i ćilibar	Prateći inventar
420	Vg G1-1797	MK-S II	"Odrasla osoba".	2/2 II veka	<input type="checkbox"/>	/	/	Delovi kovčežića.	/	Lonac i dve lampe od keramike, novac od bronz (Faustina Mlada), tubulus od bronz, igla od kosti.
421	Vg G1-1799	MK-S I	"Verovatno ženska individua, 20-27 g".	II vek	<input type="checkbox"/>	/	/	Ogledalo od srebra.	/	Tri krčaga, kadionica i lampa od keramike, novac od bronz (Hadrijan).
422	Vg G1-1801	MK-S II (?)	/	II vek	<input type="checkbox"/>	/	/	Delovi kovčežića.	/	Novac od bronz (A. Pije), bula i okov pojasa od bronz.
423	Vg G1-1815	MK-S I	/	2/2 II veka	<input type="checkbox"/>	/	/	Strigil od gvožđa.	/	Novac od bronz (2/2 II veka).
424	Vg G1-1824	MK-S II	/	/	<input type="checkbox"/>	/	/	Ogledalo od bronz.	/	Lampa od keramike, novac od bronz (nečitak).
425	Vg G1-1825	MK-S II	/	/	<input type="checkbox"/>	/	/	Strigil od gvožđa.	/	Lonac od keramike, pojasna garnitura od bronz sa okovom kanije noža, šunegle od gvožđa.
426	Vg G1-1826	MK-S II	/	Kraj I-II vek	<input type="checkbox"/>	/	/	Strigil od gvožđa.	/	Novac od bronz (I-II vek), šunegle od gvožđa.
427	Vg G1-1827	MK-S II	Neutvrđen pol, 40-60 g.	/	<input type="checkbox"/>	/	/	Delovi kovčežića.	/	Zdela od keramike.
428	Vg G1-1828	MK-S II	/	II vek	<input type="checkbox"/>	Naušnica.	/	Ključ od gvožđa, piksida od kosti.	/	Lampa od keramike, balsamarijum i posuda od stakla, četiri novca od bronz (1. I-II vek; 2. i 3. II vek; 4. A. Pije).



Tabela G celina

Broj	Oznaka	Tip groba	Pol/Starost	Datovanje	Lunula	Predmeti od zlata	Pribor za predenje	Mundus muliebris	Gagat i ćilibar	Prateći inventar
1	Amf G-41	Konstrukcija od opeka.	Odrasla individua muškog pola.	/	<input type="checkbox"/>	/	/	/	/	Prsten od gvožđa.
2	Amf G-64/3	Konstrukcija od opeka.	/	/	<input type="checkbox"/>	/	/	/	/	Ogledalo od olova.
3	Bu G-4	Konstrukcija od opeka.	"Dete"	II vek	<input type="checkbox"/>	Naušnica.	/	/	/	Dva krčaga od keramike, novac od bronzne (I-II vek).
4	Kb G-4	Konstrukcija od opeka.	"Dete"	/	<input checked="" type="checkbox"/>	/	/	/	Perla od ćilibara.	Privezak od bronzne, drška od bronzne, lonac od keramike.
5	Kb G-16	Konstrukcija od opeka.	/	/	<input type="checkbox"/>	/	/	Štapić za uši od bronzne.	/	Dve narukvice od bronzne, prsten od bronzne, ogrlica od perli od stakla.
6	Kb G-20	Konstrukcija od opeka.	/	/	<input type="checkbox"/>	/	/	Ključ od gvožđa.	/	Novac od bronzne.
7	Kb G-34	Konstrukcija od opeka.	Novorođenče	II vek	<input type="checkbox"/>	/	/	/	Ogrlica od perli od ćilibara.	Zvono od srebra, novac od bronzne.
8	Kb G-35	Konstrukcija od opeka.	/	/	<input type="checkbox"/>	/	/	Spatula od bronzne.	/	Novac od bronzne.
9	Kb G-62	Konstrukcija od opeka.	/	/	<input type="checkbox"/>	/	/	Spatula od bronzne, paleta od kamena.	/	Lonac od keramike, balsamarijum od stakla, novac od bronzne.
10	KK G-3	Drveni sanduk.	Ženska individua, 15-19 godina, sa fetusom.	2/4 III veka	<input type="checkbox"/>	/	/	Ključ od gvožđa.	/	Novac od bronzne (kovnica Nikeja), ogrlica od perli od stakla, tri nitne od bronzne.
11	KK G-18	Slobodni ukop.	/	/	<input type="checkbox"/>	/	/	Piksida od bronzne (mastionica?).	/	Fragment igle od kosti.
12	KK G-44	Drveni sanduk.	4-6 godina.	/	<input type="checkbox"/>	Dve naušnice.	/	/	/	Pehar i lampa od keramike, ogrlica od perli od stakla.

Broj	Oznaka	Tip groba	Pol/Starost	Datovanje	Lunula	Predmeti od zlata	Pribor za predenje	Mundus muliebris	Gagat i ćilibar	Prateći inventar
13	KK G-62	Drveni sanduk.	"Dete"	/	<input type="checkbox"/>	Dve naušnice.	/	/	/	Lonac od keramike.
14	KK G-76	Slobodni ukop.	/	1/2 III veka	<input type="checkbox"/>	Dve naušnice sa umetnutim kamejama.	/	/	Ogrlica od perli od gagata i stakla sa pozlatom.	Novac od bronce (Aleksandar Sever), prsten od bronce, šunegle od gvožđa.
15	Nr G-5	Drveni sanduk.	"Dete"	II vek.	<input type="checkbox"/>	Naušnica.	/	/	/	Tri krčaga, lonac, minijatura posuda i lampa od keramike.
16	Nr G-6	Slobodni ukop.	"Dete"	II vek	<input type="checkbox"/>	Naušnica.	/	/	/	Novac od bronce.
17	Nr G-10	Konstrukcija od opeka.	/	/	<input type="checkbox"/>	naušnica sa perlom od stakla.	/	/	/	/
18	NKI G-9	Konstrukcija od opeka.	"Verovatno odrasla"	/	<input checked="" type="checkbox"/>	/	/	/	/	Dve alke od srebra.
19	NKI G-45	Konstrukcija od opeka.	/	III vek	<input type="checkbox"/>	/	/	/	Prsten od gagata.	Dve perle od stakla.
20	NKI G-76	Slobodni ukop.	"Odrasla individua"	/	<input type="checkbox"/>	/	/	/	Ogrlica od perli od gagata.	Dno posude od stakla.
21	NKI G-78	Konstrukcija od kamena.	/	4/4 III - IV vek	<input type="checkbox"/>	/	/	/	Perla od ćilibara.	Fibula od bronce, alka od bronce.
22	NKI G-86	Konstrukcija od opeka.	6-7 godina		<input type="checkbox"/>	Dve naušnice (jedna sa umetkom od stakla) i prsten sa umetkom od stakla.	/	/	/	Tri perle od stakla, alka od bronce.
23	NKI G-91	Slobodni ukop.	Ženska individua, 30-40 godina.	Kraj II -početak III veka.	<input type="checkbox"/>	/	Preslića od ćilibara, vreteno od kosti sa pršljenkom od stakla.	Delovi kovčežića i ključ od gvožđa.	Preslica od ćilibara.	Šivaća igla od kosti u funkciji fibule.
24	Pe G-6	Slobodni ukop.	Muška individua, <45 godina.	/	<input type="checkbox"/>	/	/	/	/	Prsten od gvožđa.
25	Pe G-31	Konstrukcija od opeka.	"Odrasla osoba"	/	<input type="checkbox"/>	/	/	/	Ogrlica od perli od ćilibara i stakla.	Posuda od stakla.

Broj	Oznaka	Tip groba	Pol/Starost	Datovanje	Lunula	Predmeti od zlata	Pribor za predenje	Mundus muliebris	Gagat i ćilibar	Prateći inventar
26	Pe G-45	Konstrukcija od opeka.	Ženska individua, 35-45 godina	/	<input type="checkbox"/>	/	/	/	/	Ogrlica od perli od stakla, Dve naušnice od bronz.
27	Pe G-61	Konstrukcija od opeka i kamena.	Muška individua, <45 godina	/	<input type="checkbox"/>	/	/	/	/	Prsten od gvožđa.
28	Pe G-68	Konstrukcija od kamena i opeka.	Ženska individua, 25-35 godina	/	<input type="checkbox"/>	/	/	/	/	Prsten od gvožđa.
29	Pe G-113	Slobodni ukop.	"Odrasla" ženska individua.	/	<input type="checkbox"/>	Naušnica.	/	/	/	Ogrlica od perli od stakla.
30	Pe G-117	Slobodni ukop.	"Dete"	II vek	<input type="checkbox"/>	Dve naušnice.	/	/	/	Tri krčaga, lonac i lampa od keramike, novac od bronz (I-III vek), balsamarijum od stakla.
31	Pe G-234	Konstrukcija od opeka.	Ženska individua, 25-35 godina	IV vek	<input type="checkbox"/>	/	/	Češalj od kosti.	/	/
32	Pe G-236	Slobodni ukop.	/	II vek	<input type="checkbox"/>	Naušnica.	/	/	/	Lonac od keramike, novac od bronz (Trajan).
33	Pe G-332	Drveni sanduk.	3-4 godine	II vek	<input type="checkbox"/>	Naušnica.	/	/	/	Dva krčaga i lonac od keramike, novac od bronz (Hadrijan).
34	Pe G-339	Sarkofag odo olova.	<12 meseci	Kraj II - početak III veka	<input type="checkbox"/>	Dve naušnice.	/	/	/	Perla od stakla, novac od bronz (Septimije Sever).
35	Pe G-342	Drveni sanduk.	"Dete"	Kraj I - II vek	<input type="checkbox"/>	Naušnica.	/	/	/	Tri krčaga i lonac od keramike, perforirani novac od bronz (Tiberije), privezak od perforiranog ulomka posude od keramike.
36	Pe G-349	Sarkofag od olova.	4-5 godina	II vek	<input type="checkbox"/>	Dve naušnice.	/	/	/	Šivaća igla, fragment igle i kockica za igru od kosti, predmet od drveta.

Broj	Oznaka	Tip groba	Pol/Starost	Datovanje	Lunula	Predmeti od zlata	Pribor za pređenje	Mundus muliebris	Gagat i ćilibar	Prateći inventar
37	Pe G-367	Konstrukcija od opeka.	"Odrasla" muška individua		<input type="checkbox"/>	/	/	Piksida od bronz.	/	Lonac od keramike, dva novca od bronz (Konstans 337-340. i Konstantinopolis 330-333. godine), fibula i alka od bronz.
38	Pe G-376	Konstrukcija od opeka.	"Mlada individua"	/	<input checked="" type="checkbox"/>	Dve naušnice.	/	/	/	Fragment posude od kamena.
39	Pe G-415	Konstrukcija od opeka.	Ženska individua, <23 godine	/	<input type="checkbox"/>	/	/	Ukosnica od srebra.	/	Krčag od keramike.
40	Pe G-450	Slobodni ukop.	Ženska individua, >45 godina	/	<input type="checkbox"/>	/	/	/	/	Ogrlica od perli od stakla, naušnica od srebra, privezak, grivna i prsten od bronz.
41	Pe G-551	Slobodni ukop.	Oko 15 godina	Početak III veka	<input type="checkbox"/>	/	/	/	Narukvica od gagata.	Novac od bronz (Geta), perle od stakla.
42	Pe G-595	Slobodni ukop.	Oko 3 godine	/	<input type="checkbox"/>	/	/	/	/	Dve naušnice od srebra, perle od stakla.
43	Pe G-607	Konstrukcija od opeka.	/	IV vek (?)	<input type="checkbox"/>	/	/	Češalj od jelenjeg roga.	/	Dno posude od stakla.
44	Pe G-610	Slobodni ukop.	Muška individua, >40 godina	IV vek	<input type="checkbox"/>	/	/	/	/	Prsten od gvožđa, prsten od bronz, novac od bronz (Konstans 336-340. godina).
45	Pe G-633	Konstrukcija od opeka.	Muška individua (?), <23 godine	IV vek	<input type="checkbox"/>	Dve naušnice.	/	/	/	Dve posude od stakla, ogrlica od perli od stakla, kopča od srebra, dragi kamen, šest narukvica (pet od bronz i jedna od gvožđa), novac od bronz (Konstantin 330-333. godine).
46	Pe G-729	Slobodni ukop.	Ženska individua, <21 godine.	/	<input type="checkbox"/>	/	/	/	/	Posuda od stakla, novac od bronz (nečitak), prsten od gvožđa, perla od stakla.

Broj	Oznaka	Tip groba	Pol/Starost	Datovanje	Lunula	Predmeti od zlata	Pribor za predenje	Mundus muliebris	Gagat i ćilibar	Prateći inventar
47	Pe G-730	Konstrukcija od opeka.	Do 4 godine	/	<input type="checkbox"/>	/	/	/	Četiri perle od ćilibara.	/
48	Pe G-736	Slobodni ukop.	Ženska individua, 30-40 godina	Sredina - 2/2 III veka	<input type="checkbox"/>	Dve naušnice sa privescima od stakla i prsten sa umetnutim kamenom.	/	Štapić za uši od srebra.	Ogrlica od perli od stakla, ćilibara srebra i gline sa kopčom od zlata.	Novac od bronce (Gordijan III)
49	Pe G-767	Drveni sanduk.	/	III vek	<input type="checkbox"/>	Dve naušnice.	/	Ljuštura morske školjke.	Narukvica od gagata.	Ogrlica od perli od stakla, aplika i dve narukvice od bronce, igla od kosti.
50	Pe G-788	Slobodni ukop (?)	"Dete" (?)	/	<input type="checkbox"/>	/	/	/	/	Amulet od kosti, perforirani zub jelena, perle od bronce i gline, fragment predmeta od kosti.
51	Pe G-798	Slobodni ukop.	Muška individua.	/	<input type="checkbox"/>	/	Pršljenak od keramike, sa natpisom AVE DOMINA/MEVM LVMEN.	/	/	Dugme od bronce.
52	Pe G-803	Konstrukcija od opeka.	"Dete"	2/2 II veka	<input type="checkbox"/>	Naušnica.	/	/	/	Dva krčaga i lonac od keramike, novac od bronce (Marko Aurelije), fragmentovani nož od gvožđa.
53	Pe G-820	Slobodni ukop.	10-12 godina	/	<input type="checkbox"/>	/	/	/	Ogrlica od perli od gagata.	/
54	Pe G-825	Slobodni ukop.	/	II vek	<input type="checkbox"/>	/	/	Delovi kovčežića.	/	Posuda od keramike.
55	Pe G-826	Konstrukcija od opeka.	/	/	<input type="checkbox"/>	/	/	Fragment ogledala od srebra.	/	/
56	Pe G-860	Konstrukcija od opeka.	"Odrasla" muška individua	IV vek	<input type="checkbox"/>	/	/	Piksida od bronce.	/	Fibula i delovi pojasa od bronce.

Broj	Oznaka	Tip groba	Pol/Starost	Datovanje	Lunula	Predmeti od zlata	Pribor za predenje	Mundus muliebris	Gagat i ćilibar	Prateći inventar
57	Pe G-880	Drveni sanduk.	Ženska individua, 30-40 godina	II vek	<input type="checkbox"/>	/	Pršljenak od olova.	Delovi kovčežica.	/	Lonac i lampa od keramike, balsamarijum od stakla, ogrlica od perli od stakla, bronz e i kosti, tri naušnice, narukvica, šest prstenova, agrafa, predica, sroliki privezak, devet alki i lanac od bronz e, fibula od gvožđa, dve kockice za igru od kosti.
58	Pe G-965	Drveni sanduk.	/	1/2 II veka	<input type="checkbox"/>	/	Preslica od stakla.	/	/	Balsamarijum od stakla, dva novca od bronz e (Nerva, 96-98. g; Trajan 103-111. g).
59	Pe G-974	Slobodni ukop.	"Novorođenče"	II vek	<input type="checkbox"/>	Naušnica.	/	/	/	Krčag i pehar od keramike, dva balsamarijuma od stakla.
60	Pe G-978	Drveni sanduk.	/	Sredina III veka.	<input type="checkbox"/>	/	/	Ukosnica od bronz e sa pozlaćenom glavom.	Narukvica od gagata.	Ogrlica od perli od stakla, novac od bronz e (Filip Arabljanin), zrnevlje u levoj šaci.
61	Pe G-980	Slobodni ukop.	/	/	<input type="checkbox"/>	/	/	Polovina ogledala od bronz e.	/	/
62	Pe G-997	Drveni sanduk.	/	/	<input type="checkbox"/>	/	/	/	/	Zdela, lonac i lampa od keramike, prsten od gvožđa sa gemom.
63	Pe G-1017	Drveni sanduk.	"Mlada" individua	II vek	<input type="checkbox"/>	/	/	Tri trougaone pločice za tkanje od kosti, ljuštura morske školjke.		Zdela od keramike, posuda od stakla, novac od bronz e (Hadrijan 132-134. g), prsten od gvožđa sa gemom, perla od gline, pečatna kutijica od bronz e.
64	Pe G-1023	Konstrukcija od opeka.	/	2/2 II veka	<input type="checkbox"/>	Dve naušnice.	/	/	/	Tri krčaga od keramike, igla od kosti, novac od bronz e (Faustina, posle 141. g)
65	Pe G-1025	Konstrukcija od opeka.	/	Početak III veka	<input type="checkbox"/>	/	/	/	Narukvica od gagata.	Krčag od keramike, dugme od bronz e sa pozlatom.

Broj	Oznaka	Tip groba	Pol/Starost	Datovanje	Lunula	Predmeti od zlata	Pribor za predenje	Mundus muliebris	Gagat i ćilibar	Prateći inventar
66	Pe G-1052	Slobodni ukop.	"Dete"	/	<input type="checkbox"/>	Dve naušnice.	/	Fragment ogledala od srebra.	/	Četiri perle od stakla.
67	Pe G-1075	Konstrukcija od kamena.	/	/	<input type="checkbox"/>	Dve naušnice.	/	/	Ogrlica od perli od ćilibara i stakla.	Ogrlica od srebra, dve narukvice, prsten i dve nitne od bronz.
68	Pe G-1133	Drveni sanduk.	/	/	<input type="checkbox"/>	Dve naušnice.	/	Delovi kovčežica.	/	Balsamarijum od stakla, ogrlica od perli od stakla.
69	Pe G-1139	Slobodni ukop.	/	1/2 II veka	<input type="checkbox"/>	/	/	Pinceta od bronz.	/	Dve igle od kosti, novac od bronz (Hadrijan), nož od gvožđa.
70	Pe G-1143	Konstrukcija od opeka	/	/	<input type="checkbox"/>	/	/	/	Ogrlica od perli od ćilibara.	Narukvica od gvožđa.
71	Pe G-1148	Slobodni ukop.	/	/	<input type="checkbox"/>	/	/	/	/	Prsten od gvožđa.
72	Pe G-1164	Konstrukcija od opeka.	"Odrasla individua"	/	<input type="checkbox"/>	/	/	/	Ogrlica od perli od ćilibara i stakla.	Balsamarijum od stakla.
73	Pe G-1165	Konstrukcija od opeka.	"Dete"	2/4 IV veka	<input type="checkbox"/>	Naušnica.	/	/	/	Balsamarijum od stakla, dve narukvice od bronz, tri novca od bronz (Konstantin, 333-334. g; Konstancije I, 335-336. g).
74	Pe G-1173	Konstrukcija od opeka.	"Odrasla individua"	IV vek	<input type="checkbox"/>	/	/	Ukosnica od bronz.	/	Krčag od keramike, ungentarijum od stakla, ogrlica od perli od stakla.
75	Pe G-1206	Konstrukcija od opeka.	/	/	<input type="checkbox"/>	/	/	Paleta od kamena, kozmetička kutija od bronz.	/	/
76	Pe G-1281	Drveni sanduk.	/	/	<input type="checkbox"/>	/	/	/	Ogrlica od perli od ćilibara i stakla.	/
77	Pe G-1310	Slobodni ukop.	"Dete"	/	<input type="checkbox"/>	Naušnica.	/	/	/	Perle od stakla, dve narukvice i prsten od bronz.

Broj	Oznaka	Tip groba	Pol/Starost	Datovanje	Lunula	Predmeti od zlata	Pribor za predenje	Mundus muliebris	Gagat i ćilibar	Prateći inventar
78	Pe G-1327	Slobodni ukop.	/	/	<input type="checkbox"/>	/	/	/	Narukvica od gagata.	/
79	Pe G-1501	Slobodni ukop.	/	Sredina III veka	<input type="checkbox"/>	Naušnica.	/	/	/	Dva novca od bronz (Faustina, posle 141. g, Filip, 245-246. g).
80	Pe G-1522	Konstrukcija od opeka.	/	II-III vek	<input type="checkbox"/>	/	/	Ukosnica od srebra.	/	Tri krčaga od keramike, ogrlica od perli od stakla, dve narukvice od bronz, prsten od gvožđa, novac od bronz (I-III vek).
81	Pe G-1561	Slobodni ukop,	/	/	<input type="checkbox"/>	Naušnica sa umetkom od zelenog kamena.	/	/	/	Lonac od keramike, balsamarijum od stakla, perle od stakla.
82	Pe G-1580	Konstrukcija od opeka.	/	/	<input type="checkbox"/>	/	/	Paleta od kamena.	/	/
83	Pe G-1616	Slobodni ukop.	"Dete"	Sredina II veka	<input type="checkbox"/>	Dve naušnice.	/	/	/	Krčag i lonac od keramike, novac od bronz (Antonin Pije), prsten od bronz.
84	Pe G-1631	Slobodni ukop.	"Odrasla individua"	1/2 II veka	<input type="checkbox"/>	/	Preslica od kosti.	/	/	Lonac i zdela od keramike, balsamarijum od stakla, novac od bronz (Hadrijan).
85	Pe G-1676	Slobodni ukop.	/	II vek	<input type="checkbox"/>	naušnica.	/	/	/	Dva lonca od keramike, gema od kamena.
86	Pe G-1766	Slobodni ukop.	/	/	<input type="checkbox"/>	Naušnica.	/	/	/	/
87	Pe G-1807	Drveni sanduk.	"Dete"	II vek	<input type="checkbox"/>	/	/	/	/	Krčag i lampa od keramike, tri balsamarijuma od stakla, novac od bronz (Oktavijan Avgust), crepundia, naušnica od srebra, fibula od bronz, narukvica i prsten od gvožđa.



Broj	Oznaka	Tip groba	Pol/Starost	Datovanje	Lunula	Predmeti od zlata	Pribor za pređenje	Mundus muliebris	Gagat i ćilibar	Prateći inventar
88	Pe G-1887	Slobodni ukop.	/	/	<input type="checkbox"/>	Naušnica.	/	/	/	/
89	Pe G-1930	Slobodni ukop.	"Dete"	Kraj I - II vek	<input type="checkbox"/>	Naušnica.	/	/	/	Krčag i tanjir od keramike, balsamarijum od stakla, šest igala i žeton od kosti, novac od bronz (Klaudije, 41-50. g).
90	Pe G-1980	Slobodni ukop.	/	/	<input type="checkbox"/>	/	/	Ukosnica od kosti.	/	/
91	Pe G-1993	Slobodni ukop.	"Dete"	II vek	<input type="checkbox"/>	/	Tri pršljenka od stakla.	/	/	Dva krčaga, lonac i zdela od keramike, balsamarijum od stakla, crepundia, dve narukvice, fibula i delovi pojasne garniture od bronz.
92	Pe G-2027	Konstrukcija od opeka.	"Odrasla individua"	IV vek	<input type="checkbox"/>	/	/	/	/	Dve ukosnice od srebra, dve naušnice i dve narukvice od bronz, ogrlica od perli od stakla.
93	Pe G-2041	Slobodni ukop.	/	/	<input type="checkbox"/>	Naušnica.	/	/	/	Zdela od keramike.
94	Pe G-2047	Sarkofag od olova.	Ženska individua, <30 godina	Kraj III veka	<input type="checkbox"/>	Ogrlica od perli od zlata.	Preslica od drveta.	Obuća sa ulošcima od plute.	/	Boca i balsamarijum od stakla, igla od srebra.
95	Pe G-2139	Drveni sanduk.	/	1/2 II veka	<input type="checkbox"/>	/	/	Ukosnica od bronz.	/	Lonac od keramike, naušnica(?) i novac od bronz (Hadrijan).
96	Pe G-2138	Slobodni ukop.	/	/	<input type="checkbox"/>	/	/	/	Narukvica od gagata.	Krčag od keramike, tri balsamarijuma od stakla, igla od kosti.
97	Pe G-2161	Konstrukcija od opeka.	/	/	<input type="checkbox"/>	/	/	Pinceta od bronz.	/	Naušnica i prsten od srebra, gema od stakla, dugme od bronz.
98	Pe G-2171	Sarkofag od kamena.	"Dete"	II-III vek	<input type="checkbox"/>	Naušnica i ogrlica.	/	/	/	Oplata od bronz, fragment suda od stakla.

Broj	Oznaka	Tip groba	Pol/Starost	Datovanje	Lunula	Predmeti od zlata	Pribor za predenje	Mundus muliebris	Gagat i ćilibar	Prateći inventar
99	Pe G-2226	Drveni sanduk.	/	/	<input type="checkbox"/>	/	/	Ukosnica sa glavom modelovanom u vidu šake.	/	/
100	Pe G-2231	Drveni sanduk.	/	/	<input type="checkbox"/>	/	/	/	/	Lonac od keramike, prsten od gvožđa.
101	Pe G-2237	Konstrukcija od opeka.	"Odrasla individua"	/	<input type="checkbox"/>	/	/	Fragment ogledala od srebra.	/	/
102	Pe G-2306	Slobodni ukop.	/	/	<input type="checkbox"/>	/	/	Ukosnica od kosti, paleta od kamena.	/	
103	Pe G-2417	Slobodni ukop.	/	IV vek	<input type="checkbox"/>	/	/	/	Tri perle od ćilibara.	Delovi pojasa od gvožđa i bronzе, fibula i dugme od bronzе, nož od gvožđa, dva kremenа, kockica za igru od kosti.
104	Pe G-2484	Konstrukcija od opeka.	"Mlada individua"	/	<input type="checkbox"/>	/	/	/	/	Lonac od keramike, ogledalo od olova.
105	Pe G-2501	Slobodni ukop.	"Dete"	Kraj I veka	<input type="checkbox"/>	Dve naušnice.	/	Ukosnica sa glavom modelovanom u vidu ženske biste.	/	Četiri tanjira, dva pehara, zdela i lampa od keramike, dva balsamarijuma od stakla, novac od bronzе (Domicijan, 85-96. g), fibula od bronzе, zvečka u obliku goluba od keramike.
106	Pe G-2513	Konstrukcija od opeka.	"Odrasla individua"	IV vek	<input type="checkbox"/>	/	/	Ukosnica od bronzе.	/	Dve naušnice i šest narukvica od bronzе, ogrlica od perli od stakla, narukvica od kosti, prsten od srebra.
107	Pe G-2567	Slobodni ukop.	/	/	<input type="checkbox"/>	/	/	Fragmentovano ogledalo od bronzе.	/	/
108	Pe G-2617	Slobodni ukop.	/	/	<input type="checkbox"/>	/	/	/	/	Ključ od gvožđa.

Broj	Oznaka	Tip groba	Pol/Starost	Datovanje	Lunula	Predmeti od zlata	Pribor za predenje	Mundus muliebris	Gagat i ćilibar	Prateći inventar
109	Pe G-2699	Drveni sanduk.	"Dete"	II vek	<input type="checkbox"/>	/	/	Spatula od kosti.	/	Boca, balsamarijum i guta od stakla, perforirani novac od bronce (Klaudije), šivaća igla od bronce, šivaća igla od kosti.
110	Pe G-2675	Drveni sanduk.	"Dete"	/	<input type="checkbox"/>	/	/	/	Ogrlica od perli od stakla sa jednom perlom od ćilibara.	Posuda od stakla, narukvica od bronce.
111	Pe G-2684	Slobodni ukop.	/	/	<input type="checkbox"/>	Naušnica.	/	/	/	/
112	Pe G-2715	Drveni sanduk.	"Odrasla osoba"	II vek	<input type="checkbox"/>	/	/	Ukosnica od kosti.	/	Dve lampe od keramike, dva balsamarijuma od stakla, šunegle od gvožđa.
113	Pe G-2719	Drveni sanduk.	"Dete"	/	<input type="checkbox"/>	Dve naušnice.	/	/	/	Lonac i lampa od keramike, balsamarijum od stakla, tri igle od kosti.
114	Pe G-2804	Slobodni ukop.	"Dete"	II vek	<input type="checkbox"/>	/	/	/	/	Dva pehara, zdela i lampa od keramike, perle od stakla, prsten od gvožđa, ljuštore školjki, dve alke i privezak od bronce.
115	Pe G-2822	Slobodni ukop.	"Dete"	II vek	<input type="checkbox"/>	Naušnica.	/	/	/	Lonac od keramike, novac od bronce (Hadrijan).
116	Pe G-2825	Drveni sanduk.	/	/	<input type="checkbox"/>	/	/	/	/	Tri perle od stakla, prsten od gvožđa.
117	Pe G-2886	Konstrukcija od opeka.	"Dete"	/	<input type="checkbox"/>	Naušnica.	/	/	/	/
118	Pe G-2888	Konstrukcija od opeka.	/	IV vek	<input type="checkbox"/>	Naušnica.	/	Ukosnica od srebra.	/	Pehar od stakla, perle od stakla, narukvica od kosti.
119	Pe G-2952	Drveni sanduk.	"Dete"	Kraj II - početak III veka	<input type="checkbox"/>	Dve naušnice.	/	/	/	Tri lonca od keramike, novac od bronce (Karakala), perle od stakla sa pozlatom.
120	Pe G-3025	Konstrukcija od opeka.	"Dete"	/	<input type="checkbox"/>	/	/	/	Ogrlica od perli od ćilibara, stakla i kameola.	Posuda i balsamarijum od stakla, dve igle i privezak od srebra.

Broj	Oznaka	Tip groba	Pol/Starost	Datovanje	Lunula	Predmeti od zlata	Pribor za predenje	Mundus muliebris	Gagat i ćilibar	Prateći inventar
121	Pe G-3041	Konstrukcija od opeka.	"Dete"	/	<input type="checkbox"/>	/	/	/	Ogrlica od perli od ćilibara i stakla.	/
122	Pe G-3168	Slobodni ukop.	/	/	<input type="checkbox"/>	/	Pršljenak od stakla.	/	/	Lonac i lampa od keramike, balsamarijum od stakla.
123	Pe G-3191	Slobodni ukop.	/		<input type="checkbox"/>	/	/	Fragmenti ogledala od bronz.	/	Narukvica od bronz.
124	Pe G-3199	Drveni sanduk.	"Dete"	II vek	<input type="checkbox"/>	Tri naušnice.	/	/	/	Novac i prsten od bronz.
125	Pe G-3212	Slobodni ukop.	"Odrasla individua"	2/2 II veka	<input type="checkbox"/>	/	/	Spatula od bronz.	/	Lonac od keramike, novac od bronz (Faustina Starija, posle 147. g).
126	Pe G-3238	Sarkofag odo olova.	"Odrasla individua i dete"	IV vek	<input type="checkbox"/>	Prsten.	/	/	/	Novac od bronz (Konstancije II, 350-361. g).
127	Pe G-3239	Slobodni ukop.	"Dete"	III vek	<input type="checkbox"/>	/	/	/	Ogrlica sa antropomorfnim priveskom od gagata.	Bula od bronz.
128	Pe G-3363	Konstrukcija od opeka.	/	IV vek	<input type="checkbox"/>	/	/	Ukosnica od bronz.	/	Ogrlica od perli od stakla, tri narukvice i prsten od bronz.
129	Pe G-3371	Drveni sanduk.	/	/	<input type="checkbox"/>	/	/	Prsten-ključ.	/	Pehar od stakla.
130	Pe G-3410	Konstrukcija od opeka.	/	/	<input type="checkbox"/>	Naušnica.	/	/	/	Lampa od keramike, perle od stakla i jedna od zlata.
131	Pe G-3456	Slobodni ukop.	Odrasla individua ženskog pola	2/2 II veka	<input checked="" type="checkbox"/>	/	/	Ogledalo od bronz, delovi kovčezica, ljuštura morske školjke.	Ogrlica od perli od ćilibara i stakla.	Lampa od keramike, novac od bronz (Faustina Starija, posle 141. g), dve naušnice od bronz, predica od gvožđa.

Broj	Oznaka	Tip groba	Pol/Starost	Datovanje	Lunula	Predmeti od zlata	Pribor za predenje	Mundus muliebris	Gagat i ćilibar	Prateći inventar
132	Pe G-3471	Slobodni ukop.	"Novorođenče"	II vek	<input type="checkbox"/>	/	/	Ukosnica od kosti, spatula od kosti, dva štapića za uši od kosti.	/	Zdela i lampa od keramike, balsamarijum od stakla, novac od bronzе (Domicijan, 86. g), igla od kosti, jedanaest ljuštura školjki, zvečka od keramike u obliku ptice.
133	Pe G-3479	Drveni sanduk.	"Dete"	II vek	<input type="checkbox"/>	/	/	Piksida od bronzе.	/	Dva krčaga, lonac i lampa od keramike, balsamarijum od stakla.
134	Pe G-3514	Drveni sanduk.	"Dete"	II vek	<input type="checkbox"/>	Dve naušnice.	/	/	/	Novac od bronzе (Hadrijan).
135	Pe G-3571	Konstrukcija od opeka.	/	II - III vek	<input type="checkbox"/>	/	/	/	Ogrlica od perli od ćilibara, stakla i bronzе sa priveskom u vidu perforiranog novčića.	Tri lonca, dva krčaga, zdela i lampa od keramike, fibula od bronzе, nož od gvožđa.
136	Pe G-3572	Konstrukcija od opeka.	"Verovatno dečji"	/	<input checked="" type="checkbox"/>	/	/	/	/	/
137	Pe G-3585	Konstrukcija od opeka.	/	IV vek	<input type="checkbox"/>	/	/	/	Žeton od ćilibara.	Novac od bronzе (Licinije, 308-324. g), predica od bronzе.
138	Pe G-3605	Konstrukcija od opeka.	"Verovatno odrasla"	/	<input type="checkbox"/>	/	/	/	/	Prsten od gvožđa, narukvica od bronzе.
139	Pe G-3608	Konstrukcija od opeka.	Odrasla.	IV vek	<input type="checkbox"/>	/	/	Oplata kovčežića od bronzе.	/	Predica od bronzе.
140	Pe G-3637	Konstrukcija od opeka.	/	/	<input type="checkbox"/>	Prsten sa umetnutom gemom.	/	/	/	/
141	Pe G-3647	Konstrukcija od opeka.	"Dete"	/	<input type="checkbox"/>	Dve naušnice.	/	/	/	/
142	Pe G-3707	Slobodni ukop	Odrasla.	/	<input type="checkbox"/>	/	/	/	/	Prsten od gvožđa sa umetnutom gemom, narukvica od bronzе, balsamarijum od stakla.

Broj	Oznaka	Tip groba	Pol/Starost	Datovanje	Lunula	Predmeti od zlata	Pribor za pređenje	Mundus muliebris	Gagat i ćilibar	Prateći inventar
143	Pe G-3731	Slobodni ukop.	Odrasla.	/	<input type="checkbox"/>	/	/	Dve ukosnice od kosti.	/	/
144	Pe G-3768	Konstrukcija od opeka.	Odrasla(?)	/	<input type="checkbox"/>	/	/	/	/	Prsten od gvožđa.
145	Pe G-3783	Slobodni ukop	/	/	<input type="checkbox"/>	/	/	Fragment ogledala od srebra.	/	/
146	Pe G-3819	Konstrukcija od kamena.	/	III vek(?)	<input checked="" type="checkbox"/>	/	/	/	/	Novac od bronzе (254-255 g), u ruševinskom sloju groba.
147	Pe G-3841	Konstrukcija od opeka.	/	IV vek	<input type="checkbox"/>	/	/	Piskida od bronzе.	/	Fragmenti suda od stakla, dve predice i jezičak od bronzе.
148	Pe G-3947	Slobodni ukop.	"Dečji"	/	<input checked="" type="checkbox"/>	/	/	/	/	Ogrlica od perli od stakla.
149	Pe G-3966	Konstrukcija od opeka.	"Dečji"	/	<input type="checkbox"/>	Prsten.	/	/	/	/
150	Pe G-3974	Konstrukcija od opeka.	Odrasla(?)	/	<input type="checkbox"/>	/	/	Piksida od bronzе na lancu.	/	Igla od bronzе.
151	Pe G-3987	Konstrukcija od opeka.	"Dečji"	/	<input type="checkbox"/>	Naušnica.	/	/	/	Dugmad od kože i bronzanog lima.
152	Pe G-3990	Konstrukcija od opeka.	"Dečji"	/	<input type="checkbox"/>	Naušnica.	/	/	/	Ogrlica od perli od stakla.
153	Pe G-4016	Slobodni ukop.	Odrasla.	II vek	<input type="checkbox"/>	/	/	Ogledalo od bronzе.	/	lampa od keramike, dva balsamarijuma od stakla, novac od bronzе (Hadrijan, 125-128. g), perla od stakla, fibula od bronzе.
154	Pe G-4022	Konstrukcija od opeka.	"Dečji"	/	<input type="checkbox"/>	Dve naušnice.	/	/	/	/
155	Pe G-4047	Konstrukcija od opeka.	/	III vek	<input type="checkbox"/>	Dve naušnice.	/	/	/	Novac od bronzе (2/4 III veka, kovnica Nikeja), medaljon od bronzе.

Broj	Oznaka	Tip groba	Pol/Starost	Datovanje	Lunula	Predmeti od zlata	Pribor za predenje	Mundus muliebris	Gagat i ćilibar	Prateći inventar
156	Pe G-4053	Konstrukcija od opeka.	"Dečji"	/	<input type="checkbox"/>	Dve naušnice.	/	/	/	/
157	Pe G-4138	Konstrukcija od opeka.	Novorođenče.	/	<input type="checkbox"/>	Naušnica.	/	/	/	Perle od stakla.
158	Pe G-4196	Konstrukcija od opeka.	/	/	<input type="checkbox"/>	/	/	/	Narukvica od gagata.	/
159	Pe G-4215	Slobodni ukop.	Odrasla ženska individua.	III vek	<input type="checkbox"/>	/	Preslica od kosti.	Tri ljuštore morskih školjki	Ogrlica i narukvica od gagata.	Balsamarijum od stakla, dva novca od bronce (A. Sever, 198-217. g, drugi nečitak), medaljon od bronce, nož od gvožđa, igla od kosti.
160	Pe G-4259	Konstrukcija od opeka.	/	2/2 III veka	<input type="checkbox"/>	Naušniac.	/	/	Ogrlica (?).	Pehar od keramike, dva novca od bronce (1. Gordijan III, 242-243. g; 2. kovnica Nikeja), bula od bronce, nitna od srebra, fragment igle od kosti.
161	Pe G-4266	Slobodni ukop.	/	/	<input type="checkbox"/>	Dve naušnice.	/	/	/	/
162	Pe G-4288	Drveni sanduk.	"Dete"	Kraj I veka	<input type="checkbox"/>	/	/	/	Fragment igle od ćilibara, perla od ćilibara (deo crepundia).	Novac od bronce (Klaudije?), crepundia (bula, novac i privezak od bronce, perle od stakla i kosti).
163	Pe G-4299	Konstrukcija od opeka.	Odrasla(?).	2/2 III veka.	<input type="checkbox"/>	/	/	/	Segment narukvice.	Tri novca od bronce (1. Filip I, 244-249. g; 2. Hostilijan 251-252. g; 3. Antonin Pije?), bula od bronce, fragment igle od kosti, šunegle od gvožđa.
164	Pe G-4311	Konstrukcija od opeka.	/	/	<input type="checkbox"/>	Dve naušnice.	/	/	/	Dva novca od bronce (1. Oktavijan posthumno 22/23-30. g; 2. nečitak).
165	Pe G-4312	Slobodni ukop.	/	/	<input type="checkbox"/>	Naušnica.	/	/	/	Ogrlica od perli od stakla.

Broj	Oznaka	Tip groba	Pol/Starost	Datovanje	Lunula	Predmeti od zlata	Pribor za predenje	Mundus muliebris	Gagat i ćilibar	Prateći inventar
166	Pe G-4320	Slobodni ukop.	Ženska individua.	/	<input type="checkbox"/>	/	/	/	Narukvica od gagata.	Prsten od srebra.
167	Pe G-4335	Konstrukcija od opeka	"Dečji"	III vek(?)	<input checked="" type="checkbox"/>	/	/	/	/	Novac od bronce (I-III vek), bula od srebra.
168	Pe G-4379	Drveni sanduk.	Novorođenče.	/	<input type="checkbox"/>	Naušnica.	/	/	/	Perla i žeton od stakla.
169	Pe G-4419	Konstrukcija od opeka.	"Dečji"	/	<input type="checkbox"/>	Dve naušnice.	/	/	/	/
170	Pe G-4427	Sarkofag od olova.	"Dete"	/	<input type="checkbox"/>	Dve naušnice.	/	/	/	/
171	Pe G-4465	Konstrukcija od opeka.	/	IV vek(?)	<input type="checkbox"/>	/	/	Češalj od kosti.	/	/
172	Pe G-4500	Slobodni ukop.	/	/	<input type="checkbox"/>	/	/	/	/	Ključ od gvožđa.
173	Pe G-4521	Konstrukcija od opeka.	"Mlada individua"	/	<input type="checkbox"/>	/	/	Piksida od bronce.	/	Naušnica od srebra, stilus od gvožđa, ljuštura morske školjke.
174	Pe G-4552	Konstrukcija od opeka.	/	/	<input type="checkbox"/>	/	/	/	Dve perle od ćilibara.	Privezak i pet perli od stakla, prsten od bronce.
175	Pe G-4586	Drveni sanduk.	Odrasla(?)	III vek	<input type="checkbox"/>	/	/	/	Privezak i perla od ćilibara.	Dva novca od bronce (1. Trebonijan Gal 251-252. g; 2. nečitak), ogrlica od perli od stakla, dve bule od srebra, tubulus sa magiskom lamelom od srebra, prsten od bronce.
176	Pe G-4602	Slobodni ukop.	/	2/2 II veka	<input type="checkbox"/>	Dve naušnice sa perlama od zelenog stakla.	/	Tri ukosnice (kost, bronza i srebro).	/	Novac od bronce (2/2 II veka), ogrlica od perli od stakla i kosti, tri prstena od bronce.
177	Pe G-4603	Slobodni ukop.	/	/	<input type="checkbox"/>	Naušnica.	/	/	/	Dva lonca, krčag i lampa od keramike.



Broj	Oznaka	Tip groba	Pol/Starost	Datovanje	Lunula	Predmeti od zlata	Pribor za predenje	Mundus muliebris	Gagat i ćilibar	Prateći inventar
178	Pe G-4688	Slobodni ukop.	Novorođenče.	IV vek	<input type="checkbox"/>	/	/	/	Dva priveska od ćilibara.	Novac od bronce (Konstantin II, 326. g), dve perle od zlatnog lima.
179	Pe G-4700	Slobodni ukop.	"Dete"	II vek.	<input type="checkbox"/>	Dve naušnice.	/	/	/	Novac od bronce (Trajan, 98-117. g).
180	Pe G-4726	Konstrukcija od opeka.	"Dete"	/	<input type="checkbox"/>	Dve naušnice.	/	/	/	/
181	Pe G-4740	Drveni sanduk.	"Dete"	Sredina III veka.	<input type="checkbox"/>	Dve naušnice.	/	/	/	Dva krčaga od keramike, novac od bronce (Gordijan III, 238-244. g), ogrlica od perli od stakla.
182	Pe G-4749	Konstrukcija od opeka.	"Dečji"	/	<input type="checkbox"/>	Dve naušnice.	/	/	/	/
183	Pe G-4809	Konstrukcija od opeka.	/	/	<input type="checkbox"/>	Naušnica.	/	/	/	/
184	Pe G-4838	Konstrukcija od opeka.	"Dečji"	/	<input type="checkbox"/>	Dve naušnice.	/	/	/	/
185	Pe G-4843	Konstrukcija od opeka.	Odrasla osoba.	II vek	<input type="checkbox"/>	/	/	/	Dve igle od ćilibara.	Novac od bronce (Hadrijan?).
186	Pe G-4845	Konstrukcija od opeka.	/	/	<input type="checkbox"/>	/	/	Spatula od bronce.	/	Posuda od stakla.
187	Pe G-4848	Konstrukcija od opeka.	/	Kraj IV veka.	<input type="checkbox"/>	/	/	Piksida od olova.	/	Fragment posude od stakla, tri novca od bronce (1. IV vek; 2. nečitak; 3. kraj IV-početak V veka).
188	Pe G-4903	Slobodni ukop.	Dete?	II vek	<input type="checkbox"/>	Dve naušnice.	/	/	/	Novac od bronce (A. Pije, 138-161. g), bula od bronce.
189	Pe G-4913	Konstrukcija od opeka.	/	/	<input type="checkbox"/>	Dve naušnice.	/	/	/	Perle od stakla.
190	Pe G-4916	Slobodni ukop.	/	/	<input type="checkbox"/>	/	/	/	Perla od ćilibara.	Osam perli od stakla.

Broj	Oznaka	Tip groba	Pol/Starost	Datovanje	Lunula	Predmeti od zlata	Pribor za predenje	Mundus muliebris	Gagat i ćilibar	Prateći inventar
191	Pe G-4923	Slobodni ukop.	/	kraj I-II vek.	<input type="checkbox"/>	/	/	Prsten-ključ od bronz.		Lampa od keramike, novac od bronz (Neron 65-66. g.), alka od bronz.
192	Pe G-4968	Konstrukcija od opeka.	/	/	<input type="checkbox"/>	/	/	/	Perla od ćilibara.	18 perli od stakla.
193	Pe G-4976	Drveni sanduk.	"Dečji"	2/2 II veka.	<input type="checkbox"/>	Naušnica i "sitan fragment zlatnog nakita".	/	/	/	Novac od bronz (Faustina Mlađa 147-175. g).
194	Pe G-5007	Drveni sanduk.	"Mlada individua"	II vek.	<input type="checkbox"/>	Dve naušnice.	/	/	/	Tri lonca i krčag od keramike, novac od bronz (Faustina Starija, nakon 141. g).
195	Pe G-5008	Slobodni ukop.	"Dečji"	Kraj I-II vek.	<input type="checkbox"/>	Dve naušnice.	/	/	/	Tri krčaga od keramike, novac od bronz (Neron, 66-68. g).
196	Pe G-5016	Slobodni ukop.	"Dečji"	2/2 II veka.	<input checked="" type="checkbox"/>	/	/	/	/	Lonac od keramike, novac od bronz (Marko Aurelije, 145. g), ogrlica od perli od stakla.
197	Pe G-5022	Drveni sanduk.	"Dečji"	/	<input type="checkbox"/>	Dve naušnice.	/	/	/	Krčag i zdela od keramike, novac od bronz (nečitak).
198	Pe G-5062	Konstrukcija od opeka.	/	/	<input type="checkbox"/>	Dve naušnice.	/	/	/	/
199	Pe G-5109	Konstrukcija od opeka.	Majka sa novorođenčtom.	/	<input type="checkbox"/>	/	/	Ukosnica od bronz.	/	Ogrlica od perli od stakla.
200	Pe G-5246	Slobodni ukop.	/	/	<input type="checkbox"/>	Dve naušnice.	/	/	/	/
201	Pe G-5286	Slobodni ukop.	/	/	<input type="checkbox"/>	/	/	/	Ogrlica od perli od gagata(?).	/
202	Pe G-5298	Drveni sanduk.	"Dečji"	/	<input type="checkbox"/>	/	/	Fragment ogledala od srebra.	/	Krčag i lonac od keramike, ogrlica od perli od stakla.
203	Pe G-5301	Slobodni ukop.	/	/	<input type="checkbox"/>	/	/	/	/	Dva prstena od gvožđa.

Broj	Oznaka	Tip groba	Pol/Starost	Datovanje	Lunula	Predmeti od zlata	Pribor za predenje	Mundus muliebris	Gagat i ćilibar	Prateći inventar
204	Pe G-5347	Konstrukcija od opeka.	/	/	<input type="checkbox"/>	Naušnica.	/	/	/	/
205	Pe G-5375	Konstrukcija od kamena.	/	IV vek	<input type="checkbox"/>	Naušnica.	/	/	/	Novac od bronz (Licinije).
206	Pe G-5385	Slobodni ukop.	/	/	<input type="checkbox"/>	/	/	Ukosnica od bronz sa glavom modelovanom u vidu šake.	/	/
207	Pe G-5388	Slobodni ukop.	/	/	<input type="checkbox"/>	/	/	/	Dve perle od ćilibara.	Perla od stakla, prsten od srebra, narukvica od bronz, nož od gvožđa, tri nožića od bronz.
208	Pe G-5404	Slobodni ukop.	/	/	<input type="checkbox"/>	Naušnica.	/	/	/	Ogrlica od perli od stakla.
209	Pe G-5408	Slobodni ukop.	/	/	<input type="checkbox"/>	Dve naušnice.	/	/	/	Ogrlica i narukvica od srebra.
210	Pe G-5470	Slobodni ukop.	/	/	<input type="checkbox"/>	Dve naušnice.	/	/	Ogrlica od perli od gagata.	/
211	Pe G-5519	Slobodni ukop.	/	/	<input type="checkbox"/>	/	/	Češalj od kosti.	/	/
212	Pe G-5573	Slobodni ukop.	/	III vek	<input type="checkbox"/>	/	/	/	/	Novac od bronz (III vek), fragment ogledala od olova.
213	Pe G-5585	Konstrukcija od opeka.	/	/	<input type="checkbox"/>	Naušnice od zlata.	/	/	/	Ogrlica od perli od stakla i zlata, igla od srebra.
214	Pe G-5595	Slobodni ukop.	Verovatno odrasla individua ženskog pola.	/	<input checked="" type="checkbox"/>	/	/	/	/	Naušnica od bronz, ogrlica od perli od stakla.
215	Pe G-5622	Konstrukcija od opeka.	/	/	<input type="checkbox"/>	Dve naušnice.	/	/	/	/
216	Pe G-5656	Slobodni ukop.	/	/	<input type="checkbox"/>	/	/	/	/	Prsten od gvožđa.

Broj	Oznaka	Tip groba	Pol/Starost	Datovanje	Lunula	Predmeti od zlata	Pribor za pređenje	Mundus muliebris	Gagat i ćilibar	Prateći inventar
217	Pe G-5651	Slobodni ukop.	/	/	<input type="checkbox"/>	/	/	/	Ogrlica od perli od gagata.	Dve narukvice od bronce.
218	Pe G-5684	Konstrukcija od opeka.	Odrasla individua.	IV vek	<input type="checkbox"/>	/	/	Ukosnica od srebra.	/	Boca i balsamarijum od stakla, četiri narukvice od kosti.
219	Pe G-5702	Slobodni ukop.	/	IV vek(?)	<input type="checkbox"/>	/	/	Ključ od gvožđa.	/	/
220	Pe G-5719	Slobodni ukop.	Ženska individua, 30-35 godina.	IV vek(?)	<input checked="" type="checkbox"/>	/	/	/	/	Falusoidni privezak od srebra.
221	Pe G-5779	Slobodni ukop.	Ženska individua, 40-45 godina.	IV vek(?)	<input type="checkbox"/>	/	/	/	/	Prsten od gvožđa.
222	Pe G-5867	Drveni sanduk.	/	II vek	<input type="checkbox"/>	Naušnica.	/	/	/	Pehar od keramike, novac od bronce (II vek).
223	Pe G-5879	Slobodni ukop.	/	/	<input type="checkbox"/>	/	/	/	/	Prsten od gvožđa.
224	Pe G-5913	Slobodni ukop.	Dete.	IV vek (?)	<input type="checkbox"/>	/	/	Piksida od bronce.	/	Dve posude od keramike.
225	Pe G-5930	Drveni sanduk.	Dete.	Kraj I-II vek.	<input type="checkbox"/>	Naušnica.	/	/	/	Tri krčaga, lonac i lampa od keramike, novac od bronce (1/2 I veka).
226	Pe G-5937	Slobodni ukop.	Ženska individua, 30-40 godina.	III vek	<input type="checkbox"/>	/	Preslica od kosti, pršljenak od stakla.	/	/	Lampa od keramike, balsamarijum od stakla, novac od bronce (Gordijan III), igla od kosti, brijlač i šunegle od gvožđa.
227	Pe G-5938	Konstrukcija od opeka.	/	/	<input type="checkbox"/>	Dve naušnice.	/	/	/	/
228	Pe G-5944	Slobodni ukop.	Dete.	II vek	<input type="checkbox"/>	/	/	Spatula od kosti.	/	Dva krčaga i lampa od keramike, balsamarijum od stakla, tri igle od kosti, ljuštore školjki.

Broj	Oznaka	Tip groba	Pol/Starost	Datovanje	Lunula	Predmeti od zlata	Pribor za predenje	Mundus muliebris	Gagat i ćilibar	Prateći inventar
229	Pe G-11 (nv)	Konstrukcija od opeka-	/	/	<input type="checkbox"/>	/	/	Prsten -ključ od bronce.	/	Igla od kosti.
230	Pe G-1 (anv)	Sarkofag od kamena.	/	/	<input type="checkbox"/>	/	/	Fragment pincete od srebra.	/	/
231	Pe G-5 (anv)	Sarkofag od kamena.	/	/	<input type="checkbox"/>	Dve naušnice.	/	/	Dve igle od ćilibara.	Četiri igle od kosti.
232	Pi G-4	Konstrukcija od opeka.	Muška individua, 30-35 godina.	/	<input type="checkbox"/>	Naušnica.	/	/	/	Lonac od keramike, balsamarijum od stakla.
233	Pi G-36	Konstrukcija od opeka.	Muška individua, 45-50 godina.	III-IV vek	<input type="checkbox"/>	/	/	Fragmenti gledala od bronce.	/	Medicinski instrument od bronce.
234	Pi G-39	Drveni sanduk.	"Dete"	/	<input type="checkbox"/>	/	/	Ključ od gvožđa.	/	Krčag od keramike, novac od bronce (?), narukvica od bronce.
235	Pi G-67	Konstrukcija od opeka.	Ženska individua, 25-33 godine.	1/2 III veka	<input type="checkbox"/>	Dve naušnice.	/	/	/	Posuda od keramike, posuda od stakla, novac od bronce (kovnica Nikeja).
236	Pi G-70	Konstrukcija od opeka.	/	2/2 III veka	<input type="checkbox"/>	Dve naušnice.	/	/	/	Novac od bronce (Trajan Decije).
237	Pi G-121	Sarkofag od kamena.	/	/	<input type="checkbox"/>	/	/	Ključ od bronce.	/	Krčag od keramike, dva balsamarijuma od stakla.
238	Pi G-126	Konstrukcija od opeka.	"Dete"	III vek	<input type="checkbox"/>	Naušnica.	/	/	/	Novac od bronce (A. Sever).
239	Pi G-134	Konstrukcija od opeka.	Ženska individua, 30-35 godina.	2/4 III veka	<input type="checkbox"/>	Naušnica, ogrlica, privezak sa kamejom.	/	/	Ogrlica od perli od gagata, perla od ćilibara.	novac od bronce (kovnica Nikeja), monetarni medaljon od srebra sa novcem od bronce, prsten od srebra, tri tubulusa za magijske lamele.
240	Pi G-146	Konstrukcija od opeka.	"Odrasla osoba"	IV vek	<input type="checkbox"/>	/	/	Prsten-ključ od bronce.	/	Boca od stakla, dva novca od bronce (IV vek), krstasta fibula od bronce.

Broj	Oznaka	Tip groba	Pol/Starost	Datovanje	Lunula	Predmeti od zlata	Pribor za pređenje	Mundus muliebris	Gagat i ćilibar	Prateći inventar
241	Pi G-151	Slobodni ukop.	Ženska individua, 20-25 godina.	/	<input type="checkbox"/>	/	/	/	Perle od gagata.	/
242	Pi G-162	Slobodni ukop.	/	/	<input type="checkbox"/>	/	/	Piksida od bronz.	/	/
243	Pi G-163	Konstrukcija od opeka.	/	/	<input type="checkbox"/>	Verenički prsten.	/	/	/	Lampa od keramike, narukvica i prsten od bronz.
244	Pi G-164	Slobodni ukop.	"Najverovatnije stariji muškarac"	4/4 III veka	<input type="checkbox"/>	/	/	/	Tri perle od gagata.	Novac od bronz (Florijan, 276. g).
245	Pi G-191	Slobodni ukop.	Neodređen pol, 8-12 godina.	/	<input type="checkbox"/>	Naušnica.	/	/	/	Novac od bronz (nečitak).
246	Pi G-198	Konstrukcija od opeka.	/	/	<input type="checkbox"/>	Naušnica.	/	/	/	Perla od stakla.
247	Pi G-199	Konstrukcija od opeka.	/	Kraj II - početak III veka	<input type="checkbox"/>	/	Preslica od ćilibara.	/	Preslica od ćilibara.	Novac od srebra (S. Sever), dva novca od bronz (1. Trajan; 2. Faustina Starija), igla od srebra, igla od kosti.
248	Pi G-200	Konstrukcija od opeka.	Ženska individua, 40-50 godina.	2/2 III veka	<input type="checkbox"/>	/	/	Češalj od kosti.	/	Novac od bronz (kovnica Viminacijum), narukvica od bronz, šunegle od gvožđa).
249	Pi G-203	Konstrukcija od opeka.	/	/	<input type="checkbox"/>	/	/	/	Ogrlica od ćilibara.	/
250	Pi G-205	Konstrukcija od opeka.	"Dečji uzrast"	/	<input type="checkbox"/>	Dve naušnice i ogrlica.	/	/	Ogrlica i narukvica od gagata.	/
251	Pi G-212	Konstrukcija od opeka.	/	IV vek	<input type="checkbox"/>	Dve naušnice.	/	Paleta od kamena.	/	Tri posude od stakla, novac od bronz (sredina IV veka), perla od stakla, bula od srebra, dve narukvice od bronz, četiri prstena od bronz i jedan od srebra.

Broj	Oznaka	Tip groba	Pol/Starost	Datovanje	Lunula	Predmeti od zlata	Pribor za predenje	Mundus muliebris	Gagat i ćilibar	Prateći inventar
252	Pi G-228	Devastiran.	/	/	<input type="checkbox"/>	/	/	Tri ukosnice.	/	Dve perle od stakla.
253	Pi G-247	Konstrukcija od opeka.	/	Kraj III veka	<input checked="" type="checkbox"/>	/	/	/	/	Ogrlica od perli od stakla.
254	Pi G-258	Slobodni ukop(?)	/	/	<input type="checkbox"/>	Naušnica.	/	/	/	/
255	Pi G-264	Konstrukcija od opeka.	Ženska individua, oko 30 godina.	/	<input type="checkbox"/>	/	/	Kovčežić.	/	Oktagonalni komad stakla.
256	Pi G-275	Drveni sanduk.	Novorođenče.	2/2 III veka.	<input type="checkbox"/>	Naušnica.	/	/	/	Lampa od keramike, novac od bronz (sredina III veka).
257	Pi G-288	Konstrukcija od opeka.	/	/	<input type="checkbox"/>	/	/	/	Ogrlica od ćilibara i gagata sa antropomorfim priveskom od gagata.	Tubulus od bronz.
258	Pi G-290	Slobodni ukop.	Odrasla ženska individua.	1/2 III veka	<input type="checkbox"/>	Dve naušnice, medaljon sa kamejom, prsten sa umetkom.	/	/	Ogrlica od gagata, prsten od gagata.	Novac od bronz (J. Domna, 211-217. g).
259	Pi G-291	Slobodni ukop.	"Dečji uzrast"	/	<input type="checkbox"/>	/	/	/	Narukvica od gagata.	Igla od kosti.
260	Pi G-313	Konstrukcija od opeka.	Odrasla individua(?)	/	<input type="checkbox"/>	Naušnica.	/	/	/	/
261	Pi G-317	Drveni sanduk..	/	2/2 III veka.	<input type="checkbox"/>	/	/	Tri ukosnice od kosti.	/	Lonac od keramike, novac od bronz (Trebonijan Gal), šunegle od gvožđa.
262	Pi G-313	Drveni sanduk.	"Dete"	2/2 II veka	<input type="checkbox"/>	Naušnica.	/	/	/	Novac od bronz (A. Pije), dve perle od stakla.
263	Pi G-321	Slobodni ukop.	"Dete"	/	<input type="checkbox"/>	/	/	/	Narukvica od gagata.	Kadionica od keramike, novac od bronz (nečitak).
264	Pi G-363	Drveni sanduk.	Dete, 6-7 godina.	/	<input type="checkbox"/>	Dve naušnice.	/	/	/	/

Broj	Oznaka	Tip groba	Pol/Starost	Datovanje	Lunula	Predmeti od zlata	Pribor za predenje	Mundus muliebris	Gagat i ćilibar	Prateći inventar
265	Pi G-365	Slobodni ukop.	"Dete"	1/2 III veka	<input type="checkbox"/>	/	/	/	Privezak od ćilibara.	Novac od bronz (J. Domna), ogrlica od perli od stakla, bula od bronz.
266	Pi G-388	Slobodni ukop.	Odrasla individua(?).	/	<input type="checkbox"/>	/	/	Prsten-ključ od bronz.	/	/
267	Pi G-430	Slobodni ukop.	/	IV vek	<input type="checkbox"/>	/	/	Dve ukosnice od srebra.	/	Pehar od stakla, četiri novca od bronz (IV vek), narukvica od bronz, prsten od bronz.
268	Rit G-3	Slobodni ukop.	Verovatno ženski pol, 7-14 g.	III vek(?)	<input type="checkbox"/>	/	/	/	Dve veće perle od ćilibara, gema od ćilibara.	Dve igle od srebra, narukvica od perli od stakla, tri gema i 19 perli od različitih materijala.
269	Rit G-18	Slobodni ukop.	Odrasla individua(?).	III vek	<input type="checkbox"/>	/	/	Kovčević, ostaci tri ukosnice od kosti(?).	/	Balsamarijum od stakla, dva novca od srebra (1. Filip I; 2. nečitak), dve igle od kosti, perla od stakla, šunegle od gvožđa.
270	Rit G-19	Konstrukcija od opeka.	/	III vek(?)	<input type="checkbox"/>	/	/	/	/	Ogledalo od olova.
271	Rit G-23	Slobodni ukop.	Ženska individua, 18-24 g.	III vek(?)	<input type="checkbox"/>	/	/	/	Ogrlica od gagata.	Lonac od keramike, novac od bronz (nečitak), prsten od bronz.
272	Rit G-44	Drveni sanduk.	Ženska individua, 50-60 g.	II vek	<input type="checkbox"/>	Naušnica.	Pršljenak od stakla.	Ogledalo od bronz, dve pikside od bronz, ljuštura morske školjke.	Perla od ćilibara.	Lampa od keramike, dva novca od bronz (1. Kaligula; 2. I vek), perforirani disk od kosti.
273	Rit G-59	Konstrukcija od opeka.	Ženska individua, 25-30 g.	1/2 III veka	<input type="checkbox"/>	/	/	/	Tri perle od gagata.	Dva krčaga od keramike, novac od bronz (kovnica Nikeja).
274	Rit G-79	Konstrukcija od opeka.	Neutvrđen pol. Oko 12 g.	III vek	<input type="checkbox"/>	/	/	/	Ogrlica od gagata.	Devet novca od bronz (III vek), antropomorfn privezak od kosti, dva prstena od bronz, tubulus od bronz, kockica za igru od kosti.
275	Rit G-103	Konstrukcija od opeka.	Ženska individua, 35-45 g.	/	<input type="checkbox"/>	/	/	/	/	Ogledalo odo olova, igla od kosti, prsten od bronz, nož od gvožđa.



Broj	Oznaka	Tip groba	Pol/Starost	Datovanje	Lunula	Predmeti od zlata	Pribor za pređenje	Mundus muliebris	Gagat i ćilibar	Prateći inventar
276	Rit G-104	Konstrukcija od opeka.	Ženska individua, 40-55 g.	/	<input type="checkbox"/>	/	/	/	/	Prsten od gvožđa.
277	Rit G-114	Slobodni ukop.	Neutvrđen pol, oko 12 g.	II vek	<input type="checkbox"/>	Naušnica.	/	/	/	Novac od bronce (I-II vek).
278	Rit G-121	Slobodni ukop.	Ženska individua, 40-50 g.	2/2 III veka	<input type="checkbox"/>	Dve naušnice.	/	/	Ogrlica od gagata. Privezak od ćilibara.	Balsamarijum od stakla, novac od bronce (kovnica Viminacijum), bula od bronce.
279	Rit G-130	Konstrukcija od opeka.	Odrasla muška individua.	/	<input type="checkbox"/>	Bula od zlata.	/	/	/	Šunegle od gvožđa.
280	Rit G-145	Slobodni ukop.	"Dete"	/	<input type="checkbox"/>	Naušnica od zlata.	/	/	/	/
281	Rit G-148	Sarkofag od kamena.	Ženska individua, rane 20-e godine.	2/2 III veka	<input type="checkbox"/>	Dve naušnice, verenički prsten.	/	Ogledalo od srebra, dve ukosnice od gagata, dve ukosnice od kosti.	Dve ukosnice od gagata.	Tri posude od stakla, četiri novca od bronce (dva kovnica Viminacijum, dva nečitka), fibula od srebra.
282	Vk G-4	/	/	/	<input type="checkbox"/>	/	/	Teg za razboj od pečene zemlje.	/	/
283	Vk G-5	/	/	/	<input type="checkbox"/>	/	/	/	/	Novac od bronce (nečitak), prsten od gvožđa, igla od kosti.
284	Vg G-1	Slobodni ukop.	Ženska individua, do 40 g.	/	<input type="checkbox"/>	/	/	/	Perle od ćilibara.	/
285	Vg G-75	Slobodni ukop.	Neutvrđen pol, 8-10 g.	/	<input type="checkbox"/>	/	/	Ogledalo od srebra, kovčežić.	/	Lampa od keramike, tri posude od stakla, novac od bronce (nečitak), dve igle od kosti, perle od stakla.
286	Vg G-83	Slobodni ukop.	"Dete"	Kraj I-II vek	<input type="checkbox"/>	/	/	Ukosnica sa glavom u vidu ženskog poprsja.	/	Tri krčaga i lampa od keramike, novac od bronce (Flavijevci), ljuštore školjki, bronzani predmet sa dve perforacije.
287	Vg G-93	Drveni sanduk.	Ženska individua, 30-35 g.	/	<input type="checkbox"/>	Dve naušnice.	/	/	/	/

Broj	Oznaka	Tip groba	Pol/Starost	Datovanje	Lunula	Predmeti od zlata	Pribor za predenje	Mundus muliebris	Gagat i ćilibar	Prateći inventar
288	Vg G-155	Drveni sanduk.	/	/	<input type="checkbox"/>	/	/	Prsten-ključ od gvožđa.	/	Dva krčaga od keramike, novac od bronce (nečitak), pojasna garnitura od bronce.
289	Vg G-189	Drveni sanduk.	/		<input type="checkbox"/>	/	/	Fragment češlja od kosti.	/	Dva novca od bronce (oba nečitka), perle od stakla, narukvica od kosti, ljuštura puža.
290	Vg G-194b	Slobodni ukop	Neutvrđen pol, 4-6 g.	/	<input type="checkbox"/>	Dve naušnice.	/	/	/	/
291	Vg G-210	Prvi meseci života.	Amfora.	/	<input type="checkbox"/>	/	/	Minijaturni ključ od bronce.	/	Balsamarijum i guta od stakla, perla od stakla.
292	Vg G-236	Slobodni ukop.	Neutvrđen pol, oko 6 g.	II vek	<input type="checkbox"/>	Dve naušnice.	/	/	/	Lonac od keramike, novac od bronce (II vek).
293	Vg G-247	Drveni sanduk.	Prvi meseci života.	II vek	<input type="checkbox"/>	/	/	/	Privezak od ćilibara.	Novac od bronce (Hadrijan, 134-138. g), crepundia.
294	Vg G-251	Drveni sanduk.	"Dete"	/	<input type="checkbox"/>	Naušnica.	/	/	/	Lampa od keramike, novac od bronce (nečitak), ljuštura .
295	Vg G-273	Slobodni ukop.	/	/	<input type="checkbox"/>	/	/	Pinceta od bronce.	/	/
296	Vg G-279	Slobodni ukop.	Neodređen pol, <5 g.	/	<input type="checkbox"/>	/	/	Piksida od kosti.	/	Novac od bronce (nečitak), telo prekriveno iglama od kosti i ljušturama školjki, žeton od kosti.
297	Vg G-281	Drveni sanduk.	Odrasla ženska individua.	/	<input type="checkbox"/>	/	/	Ogledalo od bronce.	/	Lonac od keramike, novac od bronce (nečitak).
298	Vg G-304b	Drveni sanduk.	Ženska individua, 15-19 g.	/	<input type="checkbox"/>	/	/	Ukosnica od bronce.	Perla od ćilibara.	Dva lonca i patera od keramike, novac od bronce (nečitak), fragment igle od kosti.
299	Vg G-308	Drveni sanduk.	Neodređen pol, oko 2 g.	/	<input type="checkbox"/>	/	/	/	Tri perle od ćilibara.	Igla od bronce, fibula od bronce.

Broj	Oznaka	Tip groba	Pol/Starost	Datovanje	Lunula	Predmeti od zlata	Pribor za pređenje	Mundus muliebris	Gagat i ćilibar	Prateći inventar
300	Vg G-331	Drveni sanduk.	Neodređen pol, oko 4 god.	Kraj I-II vek	<input type="checkbox"/>	/	/	Ukosnica od kosti.	Perla od ćilibara.	Lonac i lampa od keramike, novac od bronce (I vek), falusoidni privezak od bronce, predica od gvožđa.
301	Vg G-341	Slobodni ukop.	/	/	<input type="checkbox"/>	/	/	Ključ od bronce.	/	/
302	Vg G-345	Slobodni ukop.	Ženska individua, <45 g.	/	<input type="checkbox"/>	/	/	/	Perla od ćilibara.	Perle od stakla, narukvica i prsten od bronce.
303	Vg G-400	Slobodni ukop.	/	/	<input type="checkbox"/>	/	/	/	Narukvica od gagata.	Tri koštana žetona i kockica za igru od kosti.
304	Vg G-444	Slobodni ukop.	Neutvrđen pol, oko 6 g.	II vek	<input type="checkbox"/>	Dve naušnice.	/	/	/	Novac od bronce (I-II vek), prsten od bronce sa gemom.
305	Vg G-479	Drveni sanduk.	Neutvrđen pol, 6-8 g.	2/2 II veka	<input type="checkbox"/>	Dve naušnice.	/	/	/	Zdela od keramike, novac od bronce (A. Pije, 148-152. g).
306	Vg G-498	Drveni sanduk.	"Odrasla osoba"	1/2 II veka	<input type="checkbox"/>	/	/	Ogledalo od srebra.	/	Pehar i lampa od keramike, novac od bronce (Trajan).
307	Vg G-513	Drveni sanduk.	"Dete"	II vek	<input type="checkbox"/>	Dve naušnice.	/	/	/	Tri pehara i lampa od keramike, guta od stakla, novac od bronce (I-II vek), šest ljuštura školjki.
308	Vg G-513	Slobodni ukop.	Ženska individua, 30-40 g.	/	<input type="checkbox"/>	/	Pršljenak od keramike.	/	/	/
309	Vg G-518	Slobodni ukop.	Prva godina života.	/	<input type="checkbox"/>	/	/	Spatula i štapić za uši od kosti.	/	Lonac od keramike, dva balsamarijuma od stakla.
310	Vg G-536	Drveni sanduk.	"Dečji"	/	<input type="checkbox"/>	/	/	Ključ od bronce.	Dve perle od ćilibara.	Tri krčaga i tanjir od keramike, crepundia.
311	Vg G-540	Drveni sanduk.	Neutvrđen pol, oko 4 g.	II vek	<input type="checkbox"/>	Dve naušnice.	/	/	/	Pehar od keramike, novac od bronce (A. Pije), dve kopče od bronce.

Broj	Oznaka	Tip groba	Pol/Starost	Datovanje	Lunula	Predmeti od zlata	Pribor za predenje	Mundus muliebris	Gagat i ćilibar	Prateći inventar
312	Vg G-562	Slobodni ukop.	Odrasla ženska individua.	/	<input type="checkbox"/>	/	/	/	Ogrlica od perli od ćilibara i stakla.	/
313	Vg G-580	Slobodni ukop.	Neutvrđen pol, <10 g.	/	<input type="checkbox"/>	Naušnica.	/	/	/	/
314	Vg G-588	Drveni sanduk.	Ženska individua, <30 g.	Kraj III veka	<input type="checkbox"/>	Dve naušnice.	/	Ukosnica od kosti.	Narukvica od gagata.	Krčag od keramike, novac od bronce (Tacit, 275-276. g), narukvica od bronce, prsten od srebra.
315	Vg G-596	Drveni sanduk.	Verovatno odrasla individua.	2/2 II veka	<input type="checkbox"/>	/	/	/	/	Lonac od keramike, novac od bronce (A. Pije), perforirani novac od bronce (1/2 II veka).
316	Vg G-607	Drveni sanduk.	Ženska individua, <40 g.	/	<input type="checkbox"/>	/	/	/	Ogrlica od perli od gagata, ćilibara i stakla.	Novac od bronce (I vek, Galba?), dve naušnice od srebra, četiri prstena od srebra.
317	Vg G-609	Konstrukcija od opeka.	Ženska individua, 30-40 g.	/	<input type="checkbox"/>	/	Preslica od kosti.	Kovčežić, ukosnica od kosti, igla od bronce sa glavom u vidu šake.	/	Narukvica od bronce, prsten od kamena.
318	Vg G-690	Konstrukcija od opeka.	/	II vek.	<input type="checkbox"/>	/	/	Ukosnica od kosti.	/	Krčag i dve lampe od keramike, novac od bronce (I-II vek).
319	Vg G-699	Drveni sanduk.	Neutvrđen pol, 1-2 g.	II vek.	<input type="checkbox"/>	/	/	/	/	Krčag, dva balsamarijuma i lampa od keramike, novac od bronce (I vek), petao od terakote.
320	Vg G-802	Slobodni ukop.	Muška individua, <60 g.	/	<input type="checkbox"/>	/	/	/	/	Prsten od gvožđa sa gemom.
321	Vg G-839	Slobodni ukop.	Neutvrđen pol, oko 4 g.	Kraj I-II vek	<input type="checkbox"/>	Naušnica.	/	/	/	Lonac od keramike, novac od bronce (Domicijan, 81-96. g).
322	Vg G-869	Drveni sanduk.	/	2/2 II veka	<input type="checkbox"/>	/	/	Ogledalo od bronce.	/	Novac od bronce (Faustina Mladja, 147-180. g), ljuštura školjke.
323	Vg G-927	Slobodni ukop.	Neutvrđen pol, oko 2 g.	II vek	<input type="checkbox"/>	/	Pršljenak od kosti.	/	/	Tri zdele, pehar i lampa od keramike, novac od bronce (Hadrijan), crepundia(?).

Broj	Oznaka	Tip groba	Pol/Starost	Datovanje	Lunula	Predmeti od zlata	Pribor za pređenje	Mundus muliebris	Gagat i ćilibar	Prateći inventar
324	Vg G-939	Konstrukcija od opeka.	Neutvrđen pol, 12-15 g.	/	<input type="checkbox"/>	/	/	Ukosnica sa glavom u vidu ženskog poprsja, ljuštura morske školjke.	Ogrlica i narukvica od gagata.	Posuda od keramike, balsamarijum od stakla, novac od bronz (nečitak), perle od stakla, sedam igala od kosti, lanac od bronz, bula od bronz, tri žetona od stakla, četiri kockice za igru od kosti.
325	Vg G-941	Slobodni ukop.	Ženska individua, >45 g.	/	<input type="checkbox"/>	/	/	Paleta od kamena.	/	Krčag i lonac od keramike, boca i balsamarijum od stakla, novac od bronz (nečitak), tubulus za amulet od bronz, gema od kamena.
326	Vg G-955	Slobodni ukop.	Neutvrđen pol, 15-19 g.	/	<input type="checkbox"/>	/	/	Spatula od kosti.	/	/
327	Vg G-927	Slobodni ukop.	"Dečji"	II vek	<input type="checkbox"/>	Dve naušnice.	/	/	/	Novac od bronz (Hadrijan).
328	Vg G-1009	Slobodni ukop.	Muška individua, <40g.	/	<input type="checkbox"/>	/	/	Ostaci kovčežića	/	/
329	Vg G-1015	Slobodni ukop.	Verovatno ženska individua, <40 g.	II vek(?)	<input type="checkbox"/>	/	/	Reljefno ogledalo.	/	/
330	Vg G-1039	Slobodni ukop.	Ženska individua, <40 g.	/	<input type="checkbox"/>	/	/	Ukosnica od kosti.	/	Lonac od keramike, novac od bronz (I-III vek).
331	Vg G-1047	Slobodni ukop.	Ženska individua, <40 g.	/	<input type="checkbox"/>	/	/	Ogledalo od srebra.	/	Tri krčaga od keramike, dva balsamarijuma od stakla, žeton od kosti.
332	Vg G-1070	Slobodni ukop.	Neutvrđen pol, oko 4 g.	Kraj I-II vek.	<input type="checkbox"/>	Dve naušnice.	/	/	/	Lonac od keramike, novac od bronz (Domicijan).
333	Vg G-1074	Drveni sanduk.	Ženska individua, <30 g.	/	<input type="checkbox"/>	Dve naušnice.	/	Ukosnica od bronz.	/	Lonac od keramike.

Broj	Oznaka	Tip groba	Pol/Starost	Datovanje	Lunula	Predmeti od zlata	Pribor za predenje	Mundus muliebris	Gagat i ćilibar	Prateći inventar
334	Vg G-1093	Drveni sanduk.	Neutvrđen pol, 6-8 g.	2/2 II veka	<input type="checkbox"/>	/	/	/	/	Tri krčaga i lonac od keramike, novac od bronce (A. Pije, 161-162. g), prsten od gvožđa.
335	Vg G-1099	Drveni sanduk.	Muška individua, <45 g.	/	<input type="checkbox"/>	/	/	Ogledalo od srebra.	/	Lonac i zdela od keramike.
336	Vg G-1109	Slobodni ukop.	Neutvrđen pol, oko 2 g.	/	<input type="checkbox"/>	/	/	Prsten-ključ od bronce.	/	Tri krčaga, lonac i zdela od keramike, crepundia.
337	Vg G-1145	Slobodni ukop.	Ženska individua, <45 g.	II vek	<input type="checkbox"/>	/	/	Paleta od kamena.	/	Lonac, zdela i lampa od keramike, novac od bronce (II vek).
338	Vg G-1156	Slobodni ukop.	Neutvrđen pol, 6-8 g.	/	<input type="checkbox"/>	/	/	Ukosnica od bronce.	/	/
339	Vg G-1164	Slobodni ukop.	Muška individua, <45 g.	II vek	<input checked="" type="checkbox"/>	/	/	Pinceta od bronce.	/	Novac od bronce (Hadrijan, 125-138. g).
340	Vg G-1166	Drveni sanduk.	Neutvrđen pol, oko 2 g.	/	<input type="checkbox"/>	/	/	Ključ od bronce.	/	/
341	Vg G-1175	Slobodni ukop.	Neutvrđen pol, oko 6 g.	/	<input type="checkbox"/>	Dve naušnice.	/	/	/	/
342	Vg G-1227	Drveni sanduk.	/	/	<input type="checkbox"/>	Naušnica.	/	Oplata kovčežića.	/	Lampa od keramike.
343	Vg G-1234	Slobodni ukop.	/	/	<input type="checkbox"/>	/	/	Ukosnica od kosti.	/	/
344	Vg G-1235a	Slobodni ukop.	/	/	<input type="checkbox"/>	/	Pršljenak od keramike.	/	/	/
345	Vg G-1237	Drveni sanduk.	/	/	<input type="checkbox"/>	/	/	/	/	Dva lonca i krčag od keramike, prsten od gvožđa, žeton od keramike.
346	Vg G-1238	Slobodni ukop.	"Dete"	II vek	<input type="checkbox"/>	Naušnica.	/	/	/	Dva balsamarijuma od stakla, novac od bronce (Hadrijan, 125-128. g).

Broj	Oznaka	Tip groba	Pol/Starost	Datovanje	Lunula	Predmeti od zlata	Pribor za predenje	Mundus muliebris	Gagat i ćilibar	Prateći inventar
347	Vg G-1266	Drveni sanduk.	"Dete" (?)	/	<input type="checkbox"/>	/	/	Privezak-ključ od bronce.	/	Balsamarijum od stakla, prsten od bronce, crepundia(?).
348	Vg G-1339	Slobodni ukop.	"Dečji"	/	<input type="checkbox"/>	/	Pršljenak od stakla.	/	/	Krčag od keramike, crepundia.
349	Vg G-1381	Slobodni ukop.	/	/	<input type="checkbox"/>	/	/	Ukosnica od kosti	/	/
350	Vg G-1405	Drveni sanduk.	"Dete"	Kraj I-II vek	<input type="checkbox"/>	Dve naušnice.	/	/	Privezak i perla od ćilibara.	Novac od bronce (Neron, 54-68. g), perle od stakla.
351	Vg G-1425	Slobodni ukop.	Neutvrđen pol, 6-8 g.	/	<input type="checkbox"/>	/	/	/	Perla od ćilibara.	Ogrlica od perli od stakla.
352	Vg G-1426	Slobodni ukop.	Neutvrđen pol, 3-4 g.	Kraj I-II vek.	<input type="checkbox"/>	Dve naušnice.	/	/	/	Perforirani novac od bronce (Oktavijan, kraj I veka p.n.e.), crepundia.
353	Vg G-1447	/	/	/	<input type="checkbox"/>	/	/	Ukosnica sa glavom i vidu Stidljive Venere.	/	/
354	Vg G-1456	Slobodni ukop.	"Dete"	2/2 II veka	<input type="checkbox"/>	/	/	/	/	Tri krčaga, lonac, zdela i lampa od keramike, novac od bronce (M. Aurelije, 145. g), prsten od gvožđa, crepundia.
355	Vg G-1458	Slobodni ukop.	Neutvrđen pol, 8-10 g.	/	<input type="checkbox"/>	Naušnica.	/	/	/	Dva krčaga od keramike.
356	Vg G-1460	Slobodni ukop.	Neutvrđen pol, 12-15 g.	II vek	<input type="checkbox"/>	Dve naušnice.	/	/	/	Lonac od keramike, novac od bronce (A. Pije).
357	Vg G-1478	Drveni sanduk.	"Dete"	II vek	<input type="checkbox"/>	/	/	/	Pet privezaka od ćilibara.	Novac od bronce (Hadrijan), perle od stakla.
358	Vg G-1601	Slobodni ukop.	Muška individua, <60 g.	/	<input type="checkbox"/>	/	/	/	/	Prsten od gvožđa.
359	Vg G-1604	Drveni sanduk.	Ženska individua, <60 g.	2/2 II veka	<input type="checkbox"/>	/	/	Spatula od bronce.	/	Lonac od keramike, novac od bronce (Faustina Mlađa), šunegle od gvožđa.

Broj	Oznaka	Tip groba	Pol/Starost	Datovanje	Lunula	Predmeti od zlata	Pribor za predenje	Mundus muliebris	Gagat i ćilibar	Prateći inventar
360	Vg G-1653	Slobodni ukop.	Muška individua, <40 g.	/	<input type="checkbox"/>	/	/	Fragment ogledala od bronz.	/	Lonac od keramike.
361	Vg G-1686	Slobodni ukop.	/	2/2 II veka	<input type="checkbox"/>	Naušnica.	/	/	/	Novac od bronz (Lucije Ver, 162-163. g).
362	Vg G-1691	Slobodni ukop.	/	/	<input type="checkbox"/>	/	/	Ukosnica od kosti.	/	/
363	Vg G-1692	Slobodni ukop.	/	/	<input type="checkbox"/>	/	/	/	/	Prsten od gvožđa.
364	Vg G-1707	Slobodni ukop.	Neutvrđen pol, 6- 8 g.	II vek	<input type="checkbox"/>	Dve naušnice.	/	Ukosnica-ključ.	Perla od ćilibara.	Novac od bronz (138- 139. g), bula od bronz, perle od stakla.
365	Vg G-1708	Slobodni ukop.	Neutvrđen pol, 6- 8 g.	2/2 II veka	<input type="checkbox"/>	Naušnica.	/	/	/	Zdela od keramike. dva novca od bronz (1. A. Pije, 144-148. g; 2. Hadrijan), naušnica od bronz, crepundia.
366	Vg G-1726	Slobodni ukop.	"Dete"	/	<input type="checkbox"/>	/	/	Ključ od gvožđa.	/	Tri krčaga, tri lonca i lampa od keramike, tri balsamarijuma od stakla, crepundia.
367	Vg G-1733	Slobodni ukop.	"Odrasla osoba/mlađi uzrast"	1/2 III veka	<input type="checkbox"/>	Naušnica, oplata i medaljon.	/	/	Ogrlica i narukvica od gagata. Privezak od ćilibara.	Novac od bronz (Elagabal), prsten od srebra, prsten od stakla.
368	Vg G-1734	Slobodni ukop.	Muška individua, <30 g.	/	<input type="checkbox"/>	Naušnica.	/	/	/	/
369	Vg G-1745	Drveni sanduk.	Ženska individua, <40 g.	/	<input type="checkbox"/>	/	/	Ukosnica od kosti.	/	Krčag i lonac od keramike.
370	Vg G-1785	Slobodni ukop.	Neutvrđen pol, 6- 8 g.	III vek	<input type="checkbox"/>	Dve naušnice.	/	/	/	Novac od bronz (A. Sever), ogrlica od perli od stakla.
371	Vg G-1786	Slobodni ukop.	Neutvrđen pol, oko 2 g.	II-III vek	<input type="checkbox"/>	/	Pršljenak od keramike.	/	/	Novac od bronz (I-III vek).



Broj	Oznaka	Tip groba	Pol/Starost	Datovanje	Lunula	Predmeti od zlata	Pribor za predenje	Mundus muliebris	Gagat i ćilibar	Prateći inventar
372	Vg G-1804	Slobodni ukop.	Neutvrđen pol, 4-6 g.	/	<input type="checkbox"/>	/	/	/	Perla od ćilibara.	Balsamarijum i perla od stakla.
373	Vg G-1843	Slobodni ukop.	/	/	<input type="checkbox"/>	Naušnica.	/	/	/	/
374	Vg G-1846	Drveni sanduk.	Ženska individua, <40 g.	2/2 II veka.	<input type="checkbox"/>	/	/	Pinceta od bronce.	/	Novac od bronce (Faustina Starija, posthumno).
375	Vg G-1861	Slobodni ukop(?)	/	Kraj I-II vek.	<input type="checkbox"/>	/	Fragment pršljenka od keramike.	/	/	Balsamarijum od stakla, novac od bronce (Domicijan), dva žetona od stakla, crepundia(?).
376	Vg G-1897	Drveni sanduk.	"Dete"	/	<input type="checkbox"/>	/	/	/	Perla od ćilibara.	Dva krčaga i dva lonca od keramike, novac od bronce (nečitak), prsten i predica od bronce, crepundia.
377	Vg G-2076	Slobodni ukop.	Muška individua, <60 g.	/	<input type="checkbox"/>	/	/	Ogledalo od brone, spatula od kosti.	/	/
378	Vg G-2146	Drveni sanduk.	Neutvrđeni pol, 10-12 g.	/	<input type="checkbox"/>	/	/	Fragment ogledala od bronce.	/	Dve naušnice od bronce.
379	Vg G-2188	Slobodni ukop.	"Dete"	II vek	<input type="checkbox"/>	/	/	/	/	Guta od stakla, novac od bronce (Hadrijan), prsten od gvožđa.
380	Vg G-2250	Slobodni ukop.	"Dete"	II vek	<input type="checkbox"/>	/	/	/	/	Tri krčaga od keramike, novac od bronce (A. Pije), prsten od gvožđa, crepundia.
381	Vg G-2277	Drveni sanduk.	Neutvrđen pol, 2-3 g.	/	<input type="checkbox"/>	/	/	/	Ogrlica od perli od ćilibara, falusoidni privezak od ćilibara.	Brava od gvožđa.
382	Vg G-2281	Slobodni ukop.	Ženska individua, 45-50 g.	II-III vek	<input checked="" type="checkbox"/>	/	/	/	/	Perle od stakla, dve narukvice od bronce.

## Ilija Danković - Biografija

Ilija Danković je rođen 1986. godine u Smederevu, gde je završio osnovnu školu i gimnaziju. Studije arheologije upisao je 2005. godine na Filozofskom fakultetu u Beogradu. Diplomirao je na katedri za klasičnu arheologiju sa temom *Trasa istočne viminacijumske komunikacije*.

Godine 2011. upisuje doktorske studije arheologije na Filozofskom fakultetu u Beogradu, gde mu je 14.02.2017. odobrena izrada disertacije na temu: *Inventar grobova ženske populacije kao odraz životnog doba. Studija slučaja viminacijumskih nekropola od I do IV veka*, pod mentorstvom prof. dr Miroslava Vujovića.

Zaposlen je u Arheološkom institutu u Beogradu od 2012. godine, kao istraživač-pripravnik na projektu Ministarstva za nauku i tehnološki razvoj: IRS – Viminacijum, rimski grad i legijski vojni logor – istraživanje materijalne i duhovne kulture, stanovništva, primenom najsavremenijih tehnologija daljinske detekcije, geofizike, GIS-a, digitalizacije i 3D vizualizacije, kojim rukovodi dr Miomir Korać. Od 2015. godine ima zvanje istraživača-saradnika na istom projektu.

Počevši od 2006. godine učestvovao je u arheološkim istraživanjima koja su izvođena u organizaciji Vojvođanskog muzeja i Arheološkog instituta: istraživanja u Horgošu na lokalitetu „Stub 76“, u Čurugu na lokalitetima „Stari Vinogradi“ i „Detelinara“, a od 2009. učestvuje na istraživanjima u Viminacijumu, na nekoliko lokacija. Na iskopavanjima ovog antičkog lokaliteta u više navrata bio je vođa terenske ekipe. U periodu od 2009. do 2013. učestvovao je u istraživanju lokaliteta Nad Klepečkom, na kome su otkriveni brojni ostaci iz vremena antike (nekropola, naselje industrijsko-ekonomskog karaktera i tri vile rustike). Od 2013. do 2018. učestvovao je u iskopavanjima na lokalitetu Rit, koji predstavlja severno podgrađe Viminacijuma, i na kome je otkriveno nekoliko vila rustika, kao i delova nekropole. U periodu od 2015. do 2020. godine deo je ekipe koja sprovodi zaštitna iskopavanja na lokalitetima Pećine i Više grobalja, gde učestvuje u istraživanjima nekoliko antičkih nekropola iz perioda od I do IV veka, kao i jedne nekropole datovane u IX vek. Na lokalitetu Pirivoj u 2016. godini rukovodi iskopavanjima nekropole II i III veka.

Interesovanja Ilije Dankovića odnose se na rimsku provincijsku arheologiju, prvenstveno proučavanje svih aspekata vezanih za identitet i položaj žena u antici,

reflektovanih kroz materijalnu kulturu, što je tema koju obrađuje u okviru svoje doktorske teze. Delovi istraživanja predstavljeni su u radovima *Od devojčice do matrone. Životni tok žena na limesu*, objavljenom u katalogu izložbe Rimski limes i gradovi u Srbiji (sa koleginicama Bebinom Milovanović i Milicom Marjanović), i *Burial of a woman with an amber distaff at Viminacium* u časopisu *Starinar*, kao i na skupovima HOMINES, FUNERA, ASTRA. *Death and children from Prehistory to the Middle Ages* u Alba Juliji (Rumunija) oktobra 2017, sa temom *Characteristics of funerary ritual for children in the necropoles of Viminacium* i XXIII International Limes Congress u Viminacijumu (Srbija) septembra 2018, sa temom *Recent discovery of sarcophagus in Viminacium. Evidence of mors immatura?* Na potonjem kongresu je predavanje Ilije Dankovića glasovima kolega, učesnika konferencije, proglašeno za najbolje u konkurenciji predavača mlađih od 35 godina. Na skupu posvećenom ulepšavanju u prošlosti, održanom septembra 2019. u Norveškom institutu u Rimu, govorio je na temu izražavanja ženske vrline putem figuralno modelovanih ukosnica.

Pored pomenute problematike, Danković se bavi i temama koje se tiču proizvodnje tekstila, vodosnabdevanja i antičkih komunikacija, kojih se dotakao prilikom učešća na više naučnih skupova. U članku sa kojim je septembra 2012. učestvovao na XXII International Limes Congress u Rusama (Bugarska), *Route of the Eastern Road of Viminacium* objavljenog u aktima kongresa, bavi se rezultatima geofizičkih i arheoloških istraživanja puta koji je vodio od istočne kapije viminacijumskog *castrum*-a. Članak predstavlja dopunjenu i prerađenu verziju njegovog diplomskog rada. Maja i juna 2013. godine učestvuje na međunarodnoj konferenciji X International Conference on Archaeological Prospection u Beču (Austrija) sa posterom *Prospection of the Eastern Part of the Agger of Viminacium* a septembra 2015. godine na XXIII International Limes Congress, u Inglštatu (Nemačka), sa radom *Contribution to Knowledge of Water Supply in the East Part of the Agger of Viminacium*. Sa Anom Bogdanović objavljuje prilog poznavanju vodosnabdevanja antičkog Viminacijuma, *Contribution to the Knowledge of Viminacium's Water Supply* u zborniku radova *Arheovest V*, publikovanog u čast kolegynice Dojne Benee.

Jedan je od koautora na izradi publikacije u okviru projekta T-PAS, *Tourist promotion of the archaeological sites along the route Aquileia – Emona – Viminacium*.

Od 2012. godine, kao član projekta Viminacium, učestvuje sa referatima na još nekoliko međunarodnih konferencija i kongresa: Maja 2012. godine učestvovao je na IV International Congress of the International Lychnological Association u Ptuju (Slovenija) sa radom *Two-nozzle Lamps from Viminacium: Context and Significance*; a septembra 2018. na 13th ICAZ International Conference u Ankari (Turska) sa posterom *Exploitation of freshwater mussels in the late prehistory of Southeast Europe: Case study of an Early Bronze Age settlement in Kostolac (Eastern Serbia)*. Takođe, učestvuje na godišnjim skupovima Srpskog Arheološkog Društva 2017. i 2018. godine, sa temama *Novi nalaz rimske opekarske peći u krugu termoelektrane „Kostolac A“*, odnosno *Nekropola na lokalitetu Nad Klepečkom (Kličevac) – rezultati arheološke i antropološke analize*.

Sa S. Redžićem pripremio je za Godišnjak Arheološkog instituta za 2011. godinu rad *Istraživanja funerarnih celina na lokaciji Nad Klepečkom*, a u Godišnjacima Arheološkog instituta objavljenim u 2014, 2017. i 2018. godini pripremio je sa kolegama na projektu još sedam izveštaja o zaštitnim arheološkim istraživanjima na Viminaciumu u periodu od 2012. do 2016. godine.

Zajedno sa S. Redžićem objavio je članke *Find of a Rare Type of Roman Belt Sets at the Territory of Viminacium* i *A Unique Find of a Belt Set from Viminacium* u časopisu *Arheologija i Prirodne nauke* 7 iz 2012.

Od 2012. godine član je Međunarodne Lihnološke Asocijacije - International Lychnological Association (ILA), a od 2017. Srpskog Arheološkog Društva.

## Изјава о ауторству

Име и презиме аутора \_\_\_\_\_ Илија Данковић

Број индекса \_\_\_\_\_ 7A 11/0005

### Изјављујем

да је докторска дисертација под насловом

Инвентар гробова женске популације као одраз животног доба

Студија случаја виминацијумских некропола од I до IV века

- резултат сопственог истраживачког рада;
- да дисертација у целини ни у деловима није била предложена за стицање друге дипломе према студијским програмима других високошколских установа;
- да су резултати коректно наведени и
- да нисам кршио/ла ауторска права и користио/ла интелектуалну својину других лица.

Потпис аутора

У Београду, \_\_\_\_\_ 24.11.2020.

\_\_\_\_\_ Илија Данковић

**Изјава о истоветности штампане и електронске  
верзије докторског рада**

Име и презиме аутора \_\_\_\_\_ Илија Данковић \_\_\_\_\_

Број индекса \_\_\_\_\_ 7A 11/0005 \_\_\_\_\_

Студијски програм \_\_\_\_\_ археологија \_\_\_\_\_

Наслов рада \_ Инвентар гробова женске популације као одраз животног доба  
\_\_\_\_\_ Студија случаја виминацијумских некропола од I до IV века

Ментор \_\_\_\_\_ др Мирослав Вујовић \_\_\_\_\_

Изјављујем да је штампана верзија мог докторског рада истоветна електронској верзији коју сам предао/ла ради похрањена у **Дигиталном репозиторијуму Универзитета у Београду**.

Дозвољавам да се објаве моји лични подаци везани за добијање академског назива доктора наука, као што су име и презиме, година и место рођења и датум одбране рада.

Ови лични подаци могу се објавити на мрежним страницама дигиталне библиотеке, у електронском каталогу и у публикацијама Универзитета у Београду.

**Потпис аутора**

У Београду, \_\_\_\_\_ 24.11.2020 \_\_\_\_\_

И Данковић

## Изјава о коришћењу

Овлашћујем Универзитетску библиотеку „Светозар Марковић“ да у Дигитални репозиторијум Универзитета у Београду унесе моју докторску дисертацију под насловом:

Инвентар гробова женске популације као одраз животног доба

Студија случаја виминацијумских некропола од I до IV века

која је моје ауторско дело.

Дисертацију са свим прилозима предао/ла сам у електронском формату погодном за трајно архивирање.

Моју докторску дисертацију похрањену у Дигиталном репозиторијуму Универзитета у Београду и доступну у отвореном приступу могу да користе сви који поштују одредбе садржане у одабраном типу лиценце Креативне заједнице (Creative Commons) за коју сам се одлучио/ла.

1. Ауторство (CC BY)
2. Ауторство – некомерцијално (CC BY-NC)
3. Ауторство – некомерцијално – без прерада (CC BY-NC-ND)
4. Ауторство – некомерцијално – делити под истим условима (CC BY-NC-SA)
5. Ауторство – без прерада (CC BY-ND)
6. Ауторство – делити под истим условима (CC BY-SA)

(Молимо да заокружите само једну од шест понуђених лиценци.  
Кратак опис лиценци је саставни део ове изјаве).

Потпис аутора

У Београду, 24.11.2020.

И. Данковић



1. **Ауторство.** Дозвољаваате умножавање, дистрибуцију и јавно саопштавање дела, и прераде, ако се наведе име аутора на начин одређен од стране аутора или даваоца лиценце, чак и у комерцијалне сврхе. Ово је најслободнија од свих лиценци.
2. **Ауторство – некомерцијално.** Дозвољаваате умножавање, дистрибуцију и јавно саопштавање дела, и прераде, ако се наведе име аутора на начин одређен од стране аутора или даваоца лиценце. Ова лиценца не дозвољава комерцијалну употребу дела.
3. **Ауторство – некомерцијално – без прерада.** Дозвољаваате умножавање, дистрибуцију и јавно саопштавање дела, без промена, преобликовања или употребе дела у свом делу, ако се наведе име аутора на начин одређен од стране аутора или даваоца лиценце. Ова лиценца не дозвољава комерцијалну употребу дела. У односу на све остале лиценце, овом лиценцом се ограничава највећи обим права коришћења дела.
4. **Ауторство – некомерцијално – делити под истим условима.** Дозвољаваате умножавање, дистрибуцију и јавно саопштавање дела, и прераде, ако се наведе име аутора на начин одређен од стране аутора или даваоца лиценце и ако се прерада дистрибуира под истом или сличном лиценцом. Ова лиценца не дозвољава комерцијалну употребу дела и прерада.
5. **Ауторство – без прерада.** Дозвољаваате умножавање, дистрибуцију и јавно саопштавање дела, без промена, преобликовања или употребе дела у свом делу, ако се наведе име аутора на начин одређен од стране аутора или даваоца лиценце. Ова лиценца дозвољава комерцијалну употребу дела.
6. **Ауторство – делити под истим условима.** Дозвољаваате умножавање, дистрибуцију и јавно саопштавање дела, и прераде, ако се наведе име аутора на начин одређен од стране аутора или даваоца лиценце и ако се прерада дистрибуира под истом или сличном лиценцом. Ова лиценца дозвољава комерцијалну употребу дела и прерада. Слична је софтверским лиценцама, односно лиценцама отвореног кода.