

УНИВЕРЗИТЕТ У БЕОГРАДУ
ФИЛОЗОФСКИ ФАКУЛТЕТ У БЕОГРАДУ
Одељење за историју уметности

Александра Б. Јевтовић

АРХИТЕКТА АЛЕКСАНДАР ЂОКИЋ

докторска дисертација

Београд, 2018

UNIVERSITY OF BELGRADE

FACULTY OF PHILOSOPHY
Department of History of Art

Aleksandra B. Jevtović

ARCHITECT ALEKSANDAR ĐOKIĆ

Doctoral Dissertation

Belgrade, 2018

Ментор:

др Александар Кадијевић, редовни професор Одељења за историју уметности,
Филозофски факултет, Универзитет у Београду

Чланови комисије:

др Игор Марић, научни саветник,
Институт за архитектуру и урбанизам Србије

др Александар Игњатовић, ванредни професор,
Архитектонски факултет, Универзитет у Београду

др Милан Попадић, ванредни професор Одељења за историју уметности,
Филозофски факултет, Универзитет у Београду

др Владана Путник Прица, научни сарадник, Одељење за историју уметности,
Филозофски факултет, Универзитет у Београду

Датум одбране докторске дисертације:

Београд

Изјаве захвалности

Пре свега изражавамо велику захвалност ментору др Александру Кадијевићу на подстицају за постдипломско усавршавање, пруженој подршци, стрпљењу и разумевању приликом израде ове докторске дисертације, као и на драгоценим професионалним саветима који су ми помогли да одаберем правац и фокус свог истраживања. Додатно се захваљујем свим професорима који су учествовали у реализацији наставе Докторских академских студија историје уметности, који су ми помогли да употпуним своја знања у домену научно–методолошких основа рада. Неизмерно се захваљујем и члановима комисије др Игору Марићу, др Александру Игњатовићу, др Милану Попадићу и др Владани Путник Прица на драгоценим саветима и усмеравањима током истраживања.

Посебну захвалност дугујем синовима Александра Ђокића, Владану и Бобану, без чије сагласности би ово истраживање било онемогућено. Љубазно нам је омогућен увид у заоставштину њиховог оца и пројектну документацију бироа „Романтична архитектура“.

Такође упућујем захвалност Слађани Стојаковић (Народна библиотека Србије), Александри Илијевски (Филозофски факултет, Универзитет у Београду), Горану Бабићу и Тамари Живковић (Архитектонски факултет, Универзитет у Београду), као и запосленима у Центру за планирање урбаног развоја, на разумевању и несебичној помоћи приликом прикупљања одговарајуће литературе.

Захваљујем се архитекти Невенки Кнежевић–Лукић (Криминалистичко–полицијска академија, Земун, Београд) на драгоценим информацијама које су биле од велике помоћи у разумевању обимног пројекта А. Ђокића за комплекс Високе пословне школе унутрашњих послова у Земуну.

Велико хвала дугујем и својим пријатељима, колегама и родбини на исказаном разумевању у годинама писања ове дисертације.

Рад посвећујем успоми на своје родитеље Светлану и Бранислава Јевтовића.

АРХИТЕКТА АЛЕКСАНДАР ЂОКИЋ

РЕЗИМЕ:

Александар Ђокић један је од најплоднијих српских архитеката новијег доба, чије је стваралаштво обогатило београдску и српску архитектуру током четири последње деценије двадесетог и почетком прве деценије двадесет и првог века. У историографији је препознат као припадник романтичне гране новије српске архитектуре и као аутор снажног индивидуалног стила, који је умногоме допринео развоју ауторске архитектуре на територији Србије. Средином последње деценије двадесетог века, објављена је монографска студија о архитекти Ђокићу којом је детаљније приказано око 30 одабраних пројеката. Осим тога, кроз сва досадашња историографска истраживања, пројекти Александра Ђокића обрађивани су појединачно а његово стваралаштво представљено је парцијално. Целокупан стваралачки и стручно–публицистички рад архитекте до сада није био предмет посебног истраживања са довољне историјске дистанце. Ова дисертација има за циљ да истражи све аспекте деловања Александра Ђокића, као и контекст у којима су његова дела настајала, уз анализу архитектонског окружења и кроз дефинисање домаћих и светских утицаја под којима је стварао. Тежиште рада је на дескрипцији и анализи појединачних фаза и пројеката путем којих је аутор постепено изграђивао препознатљив стилски израз, као и на расветљавању бројних сарадњи карактеристичних за његов градитељски опус. Историографски метод истраживања је, у складу са предметом проучавања, заснован првенствено на прикупљању, анализи, класификацији и валоризацији заоставштине архитекте, као и свих доступних примарних и секундарних извора од значаја за свеобухватно истраживање стваралаштва Александра Ђокића и његове улоге у новијој српској архитектури.

Познато је да је учествовао у изради три стотине шеснаест пројеката, од чега су у подједнакој мери заступљени урбанистички планови, архитектонска решења пословне и јавне намене, стамбени објекти, док је у домену меморијалне архитектуре израдио тридесет и шест пројеката, најчешће у сарадњи са вајарима, а једним пројектом се опробао и у домену сакралне архитектуре. Учествовао је на

преко шездесет и осам конкурса. Градитељска биографија архитекте у трајању од четири деценије, обимна продуктивност, као и његове изложбене и стручно–публицистичке активности, омогућили су свеобухватно сагледавање не само стваралачког опуса аутора, већ и српске архитектуре тог периода. Снажно испољавајући своју креативну индивидуалност, у непрекидном процесу експериментисања кроз широк дијапазон тема којима се бавио, Ђокић је међу првима прихватио и примењивао најсавременије токове светске архитектуре. Његов стваралачки опус уједно одсликава и утицаје друштва и културне средине којој је припадао и унутар које је остварио бројне реализације својих пројеката. Ђокићева стваралачка делатност постепено се развијала кроз четири кључна периода: рани период, током којег су друштвене околности диктирале претежно бављење пројектима из области урбанистичког планирања и меморијалне градње (1960–1968), период прихватања утицаја светске авангарде и експериментисања са архитектонском формом (1969–1979), зрели период, у којем дотадашњим истраживањима форме придружује и историјску компоненту под утицајем постмодерне (1980–1989) и позни период, када његово стваралаштво, услед измењених друштвених околности и нестабилних инвестиционих улагања, одликује понављање и блага деконструкција претходно примењиваних форми (1990–2002).

Унутар широког спектра својих интересовања, неvezано за обим и намену пројекта, Александар Ђокић је свим задацима приступао са великим радним еланом и подједнаком пажњом, све време водећи рачуна о идејном концепту пројекта, као и о појединачним примењеним детаљима. Своја дела је прилежно чувао и редовно излагао на увид јавности, чиме је доприносио афирмацији архитектуре унутар домаће културне средине. Путем дневне и стручне периодике бавио се актуелним проблемима струке, објављивао је приказе пројеката и тим путем успостављао комуникацију архитектуре са друштвом.

Истраживањем живота и стваралаштва Александра Ђокића, осветљава се позиција једног од истакнутијих архитектата у Србији који су стварали током друге половине двадесетог века, уочавају се међусобни односи индивидуалних доприноса ствараоца и друштвених прилика унутар средине, као и однос домаћих стручњака и културне средине према савременим светским архитектонским

токовима. Даљим истраживањима дела Ђокићевих савременика, добила би се комплетнија слика њихових међусобних утицаја и додатно употпунила основа за даља сагледавања новије српске архитектуре.

Кључне речи:

Александар Ђокић, романтична архитектура, хуманизација града, ауторска архитектура, експресионизам, Архиграм, брутализам, структурализам, метаболизам, насеље Кнежевац–Кијево, Кућа југословенско–норвешког пријатељства.

Историја уметности: Историја архитектуре:

УДК: 72.071.1:929 Ђокић А. (043.3)

ARCHITECT ALEKSANDAR ĐOKIĆ

ABSTRACT:

Aleksandar Đokić is one of the most prolific Serbian architects of modern times, whose work enriched Belgrade and Serbian architecture during the last four decades of the twentieth century and the beginning of the first decade of the twenty-first century. In historiography he is recognised as a member of the romantic branch of the newer Serbian architecture and as the author of a strong individual style, which has contributed greatly to the development of authorial architecture on the territory of Serbia. In the middle of the last decade of the twentieth century, a monographic study on architect Đokić was published which presented about 30 selected projects in more detail. In addition, through all previous historiographic research, Aleksandar Đokić's projects were processed individually and his work was presented partially. The entire creative and professional-publicist work of the architect has not been the subject of special research so far from a sufficient historical distance. This dissertation aims to explore all aspects of Aleksandar Đokić's activities, as well as the context in which his works were created, with the analysis of the architectural environment and through the definition of the domestic and international influences under which he was creating. The focus of the work is on the description and analysis of individual phases and projects through which the author gradually built a recognizable stylistic expression, as well as to illuminate numerous collaborations characteristic of his architectural opus. The historiographic research method, in accordance with the subject of study, is based primarily on the collection, analysis, classification and valuation of the heritage of the architect, as well as all available primary and secondary sources of relevance for the comprehensive research of the Aleksandar Đokić's creativity and his role in the recent Serbian architecture.

It is known that he has participated in the making of three hundred sixteen projects, of which urban plans, architectural solutions for objects of business and public purposes and housing buildings are equally represented, while he has produced thirty-six projects in domain of memorial architecture, most often in cooperation with sculptors, and he also tried out a project in the domain of sacral architecture. He

participated in more than sixty-eight competitions. The architectural biography of the architect that lasted for four decades, extensive productivity, as well as his exhibition and professional-publicist activities, enabled a comprehensive overview of not only the creative opus of the author, but also the Serbian architecture of that period. Strongly expressing his creative individuality, in an uninterrupted process of experimenting through a wide range of topics he dealt with, Đokić was among the first to accept and apply the latest trends in world architecture. His creative work also reflects the influence of the society and the cultural environment to which he belonged and within which he achieved numerous realizations of his projects. Đokić's creative activity gradually developed through four key periods: the early period, during which the social circumstances dictated predominantly dealing with projects in the area of urban planning and memorial architecture (1960–1968), the period of acceptance of the influence of the world avant-garde and experimentation with the architectural form (1969–1979), the mature period, in which he joined the historical component to the past research of the form under influence of the postmodern (1980–1989) and the late period, when his creativity, due to changed social circumstances and unstable investments, features repetition and mild deconstruction of previously applied forms (1990–2002).

Within a wide range of his interests, regardless of the scope and purpose of the project, Aleksandar Đokić joined all tasks with great workflow and equal attention, all the time taking into account the notional concept of the project, as well as the individual details applied. He carefully kept his works and regularly exposed it to the public, contributing to the affirmation of architecture within the domestic cultural environment. Through daily and professional journals, he dealt with current problems of the profession, publishing project reviews, and through that he was establishing communication of architecture with society.

By exploring the life and the creative path of Aleksandar Đokić, the position of one of the most prominent architects in Serbia that was creating during the second half of the twentieth century is illuminated, so are the mutual relations of individual contributions of creator and social opportunities within the environment, as well as relations of domestic experts and cultural environment to the modern world architectural flows. By further research of the works of Đokić's contemporaries, a more complete

overview of their mutual influences would be obtained and it would supplement the basis for further consideration of recent Serbian architecture.

Keywords:

Aleksandar Đokić, romantic architecture, humanization of the city, authorial architecture, expressionism, Archigram, brutalism, structuralism, metabolism, settlement Kneževac–Kijevo, House of Yugoslav–Norwegian friendship.

History of Art : History of Architecture:

UDC: 72.071.1:929 Đokić A. (043.3)

САДРЖАЈ

1. УВОД.....	1
2. ИЗВОРИ И ИСТОРИОГРАФИЈА.....	5
3. БИОГРАФИЈА АРХИТЕКТЕ АЛЕКСАНДРА ЂОКИЋА	29
4. АНАЛИЗА АРХИТЕКТОНСКОГ ОКРУЖЕЊА	49
5. ЖИВОТ И СТВАРАЛАШТВО АРХИТЕКТЕ АЛЕКСАНДРА ЂОКИЋА..	85
5. 1. Школовање и сазревање	85
5. 2. Рани период (1960–1968).....	118
5. 3. Период консолидације стила (1969–1979)	157
Нова слобода у компоновању облика (1969–1971).....	157
Настанак и изградња насеља Кнежевац–Кијево (1971).....	172
Нагињање ликовним екстремима (1972–1975).....	212
Изградња комплекса на Кадињачи, одмаралишта у Бечићима, парка на Топчидеру и трафостанице „Филмски град“ у Београду (1976–1977).....	243
Пројекти у периоду 1977–1979. године.....	274
Пројекат насеља „Ресник – линеарни град – Авала град“ (1979)	288
5. 4. Зрели период (1980–1989)	299
Фаза контекстуализма.....	299
Пројектовање и изградња Куће југословенско–норвешког пријатељства у Горњем Милановцу (1981–1987)	305
Стамбени објекти у улици Краља Милутина у Београду (1982–1988)	318
Хиперпродукција у деветој деценији (1983-1989)	333

5. 5. Позни период (1990–2002).....	404
Пројекат насеља „Голф 12“ у Београду (1990–2002)	404
Фаза експанзије архитектуре Александра Ђокића.....	415
Простори забаве (1992)	429
Остали пројекти у периоду 1992–2002. године	438
Стамбено–пословни комплекс „Објектив“ (1998–2001)	481
5. 6. Одлике и значај Ђокићеве архитектуре	493
6. ЗАКЉУЧАК.....	505
7. ИЗВОРИ И ЛИТЕРАТУРА.....	516
Биографија аутора	562

1. УВОД

Предмет истраживања ове докторске дисертације је живот и дело истакнутог српског архитекте Александра Ђокића (1936–2002). Он је током дуге каријере у трајању од четири деценије, успешно деловао на више поља и остварио значајне резултате, поготово у области урбаног планирања и архитектонског пројектовања. Аутор је многобројних реализованих и нереализованих урбанистичких пројеката за градове и места у земљи и иностранству, као и архитектонских пројеката за објекте најразличитијих намена.

У току свог радног века био је сарадник у Заводу за унапређење комуналне делатности СР Србије, бироа Дирекције за изградњу и реконструкцију града Београда као и Института за архитектуру и урбанизам Србије. Активно је сарађивао и у мањим бироима („Генерални план“, „Инвест–пројект“, „Беоплан“, „Београд–инвест“) који су добијали на значају управо у време његовог деловања.¹ Сопствени биро, под називом „Романтична архитектура“, основао је 1992. године и у њему је остао до краја радног века.

Романтичне тенденције у српској архитектури имају дубоке историјске корене и испољавају се углавном у аутентичним опусима надахнутих појединаца. У двадесетом веку издвајају се личности Момира Коруновића, Михајла Митровића и Александра Ђокића.² Оно што је заједничко свој тројници архитеката је снажан национални сензибилитет и препознатљив ауторски израз. Сва тројица уметника су умела да на време препознају ефемерност актуелних тенденција и да остану доследни себи, оригиналним представама уметности и свом пореклу. У том контексту, Александар Ђокић је поседовао све карактеристике уметника које би било која самосвеснија култура подржала и употребила као средство сопствене афирмације на ширем, светском плану.

¹ Биро „Беоплан“ раније се звао „Индустрија–импорт инжењеринг“.

² Момир Коруновић (1883–1969) стварао је у првој половини двадесетог века, и као такав представља претечу потоње двојице. Период који му следи био је период својеврсног идеолошког монизма. Заједно са ревалоризацијом Коруновићевог дела на архитектонској сцени се појављују Михајло Митровић (1922) и Александар Ђокић, независно један од другог. Сличности Ђокића са Митровићем нису пука коинциденција већ означавају сличну оријентацију у амбијенту, владајуће стање духа и залагање за исте идеје.

Када се Ђокићево стваралаштво посматра хронолошки,³ у првој деценији радног века (1960–1970) бавио се претежно меморијалном архитектуром и урбаним планирањем. Као аутор меморијалних објеката истиче се сарадњом са вајарима Момчилом Крковићем (1929–2011) и Миодрагом Живковићем (1928), при чему задржава архитектонски израз, али и прихвата одјек Бодановићевих идеја о улози симбола.

Током читаве седме деценије двадесетог века Ђокић се бавио широким темама, генералним проблемима развоја градова, планирањем будућности различитих региона и интензивнијом продукцијом стамбених и пословних објеката. Као урбаниста, у градско ткиво је унео иновативна решења. Залажући се за повратак тргу и улици, за скулптуру у јавном простору и откривајући просторе забаве, Ђокић је константно хуманизовао град, показујући дубоко разумевање за срж његовог бића на више нивоа.

За прве две деценије Ђокићеве каријере карактеристично је учешће на великом броју архитектонских конкурса, као и знатан број освојених награда на њима. У том периоду заузима и одговарајуће место у сопственој генерацији и до изражаја долази његова ауторска имагинација. Нагињање екстремима, пројектовање у духу авангарде и на начелима романтичне архитектуре са елементима пост–модерне, уз верност геометрији круга, легитимишу га као самосвојног ствараоца. Трафостаница „Филмски град“ репрезентује тај период, као својеврсни симбол механицистички настројене епохе.

Од осме деценије прошлог века па надаље, чврсто позициониран као аутентични стваралац Ђокић даје својеврсни омаж средини из које потиче што означава нову, зрелу фазу његовог стваралаштва и његов „повратак архитектури“.⁴ Тај период карактерише и мањи број учешћа на конкурсима уз знатно већи број реализација. Не напуштајући тенденције епохе којој припада, усваја и примењује елементе националне културе. На примеру Куће југословенско–норвешког пријатељства у Горњем Милановцу, национална идеја

³ Зоран Маневић је инсистирао на тези да се Ђокићево стваралаштво консеквентно развијало кроз деценијске етапе. Видети: Z. Manević, “Aleksandar Đokić. Beograjska arhitekturna kronika”, *Sinteza* 47, 48, 49, Ljubljana 1980, 148; Z. Manević, “Funkcija oblika u delu Alekandra Đokića”, *Čovjek i prostor 3–4*, Zagreb 1980, 20; Z. Manević, *Aleksandar Đokić – izložba arhitekture* (katalog), Beograd jun 1986, 3.

⁴ D. Popović, „Znak raspoznavanja, arh. A. Đokić: stambena zgrada u ulici Cara Haila Selasija 4–8 u Beogradu“, *Intervju*, Beograd 07.11.1986, 35.

је најјасније приказана. Недуго затим, синтетишући сва претходна искуства, Ђокић са посебним еланом приступа решавању пројеката мањих објеката унутар централног градског ткива.⁵

Поред друштвеног статуса који је уживао током шездесетих година двадесетог века као предани радник Завода, јако брзо је стекао и статус уметника и до краја радног века деловао на оба поља.⁶ Излагао је самостално и учествовао на Салонима архитектуре у Музеју примењене уметности у Београду (1977–2001), по позиву учествовао на пет Светских бијенала архитектуре, учествовао је на преко 60 јавних и позивних конкурса.⁷ Добитник је великог броја стручних награда и друштвених признања.⁸

Следећи препоруке Зигфрида Гидиона (Sigfreid Giedion),⁹ сматрао је да је младом архитекти потребно дати методолошки подстицај, пре него ужу специјализацију. Сходно томе, није тежио репродукцији просторних решења из прошлости, или пак решавању главних прорачуна, већ испољавању уметничке осећајности. Осим техничких знања, како би дело успешно позиционирао у структури града, Ђокић је водио дијалог са традицијом, историјским вредностима и њиховом променом кроз време.¹⁰ Знања из области урбанизма и из историје градитељства на одређеном подручју претварао је у средство комуникације са окружењем. Да би уопште дошао у ту ситуацију прво је успостављао одговарајућу комуникацију са инвеститором, а како би то дело успоставило контакт и са корисницима, идеолошки се ослањао на њихов вишеслојни сензибилитет.

⁵ *Може се закључити да је Ђокић једва чекао прилику да се преда моделовању објеката ограничених димензија и намена. То је терен на којем аутор показује изузетну уметност.* (А. Milenković, „Stambena zgrada u Beogradu, Bijela kuća u koridoru“, *Čovjek i prostor* 12, Zagreb 1986, 22.)

⁶ Најпре захваљујући сарадњи са вајаром Момчилом Крковићем. О њему видети: *Момчило Крковић: скулптура*, Београд 2009.

⁷ На више од пола конкурса, на којима је учествовао, освојио је неку од главних награда или је његов рад био откупљен.

⁸ Добитник је Републичке Борбине награде за архитектуру (за 1987. годину), Награде УЛУПУДС–а за животно дело, Златне дипломе Београдских тријенала светске архитектуре, и бројних других.

⁹ *Пре неког времена упитао сам енглеског статичара које би место према његовом мишљењу требало заузимати статика у образовању архитеката. Он ми је одговорио да се уверио из властитог искуства да је много битније да се младом архитекти да извесни осећај за статистику, уместо да се учи техници и компликованим прорачунима.* (Z. Giedion, „Historija i arhitekt“, *Čovjek i prostor* 133–134, Zagreb 1964, 18.)

¹⁰ О овом архитектонском поступку видети: А. Vodopivec, „Istorija kao temelj arhitektonskog stvaranja“, u: *Arhitektura i istorija* (tematski broj), *De Re Adificatoria* 1, Beograd 1990, 49–56.

Ђокић је сарађивао са великим бројем стручно–научних часописа („Архитектура–урбанизам“, „Урбанизам Београда“, „Изградња“, „Комуникације“, „ИТ новине“, ...) али је своје чланке и приказе објављивао и у дневним и недељним листовима („Борба“, „Политика“, „НИН“, ...). Инсистирао је на комуникацији између архитектуре и средине. Поред описивања сопствених пројеката бавио се и популаризацијом струке.¹¹

Оно што је посебно упадљиво када се посматра опус овог ствараоца јесте слобода са којом је обликовао своје форме и храброст у комбиновању необичних елемената. Мање или више успешно, потенцирао је неспутану машту, а са друге стране испуњавао захтеве наручилаца.

Ова дисертација има за циљ да кроз детаљан преглед и анализу комплетне делатности архитекте Александра Ђокића, научну јавност подробније упозна са његовим радом, као и значајем за српску архитектонску и културно–уметничку сцену. Истаћи ће се стилске карактеристике његовог стваралаштва и утврдити утицаји под којима су његова дела настајала. Тумачење и вредновање Ђокићевог стваралачког опуса неопходно је вршити у контексту делатности генерације његових савременика и ширим позиционирањем у српској архитектури двадесетог века.

Позиционирање Ђокићевог стваралаштва у шири историјски контекст, има за сврху да валоризује аутентичност овог ствараоца и његову улогу у историји новије архитектуре.

¹¹ *Ангажованим текстовима аутор разматра теоретске претпоставке урбанизма и архитектуре, расветљавајући контроверзе професије којој се посветио изузетном преданошћу и уметничком страшћу.* (А. Milenković, „Snažna kreativna ličnost. Izložba ostvarenja arhitekте А. Ђокића у Музеју применјене уметности“, *Izgradnja* 7, Београд 1986, 38.)

2. ИЗВОРИ И ИСТОРИОГРАФИЈА

Александар Кадијевић је 1996. године у интервјуу са Александром Ђокићем констатовао да је Ђокић био познат по томе што је систематично и дисциплиновано чувао своје оригиналне пројекте.¹² Лични архив архитекте, који данас обухвата његову богату приватну документацију, чува се у несистематизованом облику у београдском бироу „Романтична архитектура“.

У том бироу, којим данас управља архитекта Бобан Ђокић са супругом Аном, чувају се многобројне белешке, скице, урбанистички планови, архитектонски пројекти, конкурсни плакати, изложбени постери, фото документација, изводи из дневне и стручне штампе, као и макете појединих објеката Александра Ђокића. Детаљни преглед заоставштине архитекте и пројектне документације чини базу нашег истраживања, које се потом развило на терену.

Поред техничке документације, допринос разумевању и класификацији стваралаштва Александра Ђокића дали су каталози који су пратили његове самосталне изложбе,¹³ изложбе које је приређивао са коауторима поводом конкретних пројеката,¹⁴ као и каталози групних изложби на којима је учествовао.¹⁵

У циљу што обухватније анализе дела Александра Ђокића, као и његовог кретања унутар струке, од великог значаја је био преглед дневне штампе и стручне периодике. Поред приказа које је Александар Ђокић објављивао о својим делима, приступило се прикупљању чланака у којима се бавио проблемима

¹² А. Кадијевић, „Osvrt na pređeni put, razgovor sa arhitektom Aleksandrom Đokićem“, Prilozi proučavanju ličnosti i dela naših vodećih savremenih graditelja, u: *Likovni život 59–60*, Zemun februar/maj 1996, 93–98.

¹³ З. Маневић, *Архитекта Алесандар Ђокић* (каталог), Београд, 1971; З. Маневић, *Александар Ђокић – изложба архитектуре* (каталог), Београд јун 1986; А. Ђокић, *Простори забаве* (каталог), Београд 1992; Д. Ђивковић, „Архитектура као игра са екстремима“, *Александар Ђокић – Pogled kroz izložbe*, Београд 2002.

¹⁴ *Забавни парк Топчидер* (каталог), Београд 1973; М. Чанак, А. Ђокић, *Повратак тргу* (каталог), Београд 1976; А. Ђокић и др., *Resnik – linearni grad – Avala grad* (каталог), Београд 1980; А. Ђокић, *Развојни центар Чукарице* (каталог), Београд 1989; А. Ђокић, В. Матић, *Пујаца и тржни центар на Бановом брду* (каталог), Београд април 1992.

¹⁵ З. Маневић, *Srpska arhitektura 1900–1970* (каталог), Београд 1972, 33, 121; В. Мирошниченко, *Архитектура Србији 80-х годов. Дни Култур СР Србији*, Септембар 1982; З. Маневић, *Романтична архитектура* (каталог изложбе), Београд 1990.

општег карактера, актуелностима у струци и темама које су га посебно инспирисале.¹⁶

Александар Ђокић је у првој половини шездесетих година двадесетог века објавио низ чланака општег карактера у дневном листу „Борба“ кроз које је износио своје виђење актуелних питања развоја струке.¹⁷ Године 1965. објавио је први приказ сопственог дела у стручном часопису „Архитектура–урбанизам“,¹⁸ у којем је до краја те деценије објавио још низ чланака: приказ урбанистичког пројекта из света,¹⁹ пратио је стање у београдској архитектури,²⁰ као и активности својих колега сународника у иностранству,²¹ и представио још два своја пројекта.²²

Кроз прву половину осме деценије, објавио је један чланак општег карактера у дневном листу „Политика“,²³ приказ свог пројекта у стручном часопису „Урбанизам Београда“,²⁴ два предговора у каталозима поводом самосталних изложби колега архитеката а објавио је и приказе истих изложби у стручној

¹⁶ Напомена: сви чланци које је Ђокић писао ће бити детаљније представљени у поглављу које се бави анализом Ђокићевог стваралаштва тако да ће у овом делу рада бити само наведени.

¹⁷ А. Ђокић, „Непризната (а неопходна) скулптура у простору“, *Борба* 17.11.1963, 8; А. Ђокић, „Београд без погледа на реке“, *Борба* 12.01.1964, 9; А. Ђокић, „„Парк скулптуре“ на Новом Београду“, *Борба* 12.04.1964, 9; А. Ђокић, „Наличје Теразијске терасе“, *Борба* 13.04.1964, 8; А. Ђокић, „Стари трг у Сомбору. Реџа пример очувања архитектонско–урбанистичког наслеђа“, *Борба* 31.05.1964, 9; А. Ђокић, „(Не)одговорност пројектаната. Југословенски архитекти одговарају на питање редакције „Борбе“ о проблемима нашег архитектонског стваралаштва“, *Борба* 26.07.1964, 8; А. Ђокић, „Нови град у новом граду. Највећи југословенски архитектонски конкурс“, *Борба* 29.11.1964, 12; А. Ђокић, „Дело успело, дебата није. Промашена дискусија о урбанистичко–архитектонском решењу туристичког подручја Св. Стефан“, *Борба* 19.07.1965, 13; А. Ђокић, „Позив без одазова“, *Борба* 10.10.1965, 10.

¹⁸ Реч је о урбанистичком плану који је радио заједно са тимом сарадника из Завода за унапређење комуналне делатности у којем је у то време био запослен: А. Ђокић, „Negotin–Prahovo. Problem razvoja i prostorne organizacije dvojnih naselja“, *Arhitektura–urbanizam* 35–36, Beograd 1965, 57–59.

¹⁹ А. Ђокић, „Stad of pampus country – novi deo amsterdamske aglomeracije“, *Arhitektura–urbanizam* 39, Beograd 1965, 55.

²⁰ А. Ђокић, „Oktobarska nagrada dodeljena za kej“, *Arhitektura–urbanizam* 47, Beograd 1967, 15; А. Ђокић, „Lepenski vir. Značajno arheološko otkriće u Đerdapu“, *Arhitektura–urbanizam* 48, Beograd 1967, 56; А. Ђокић, „Nove šanse Novog Beograda“, *Arhitektura–urbanizam* 49–50, Beograd 1968, 25–26; А. Ђокић, „Trg sa spomenikom Moši Pijade u Beogradu“, *Arhitektura–urbanizam* 56–57, Beograd 1969, 128–129.

²¹ А. Ђокић, „Naši neimari u inostranstvu“, *Arhitektura–urbanizam* 58, Beograd 1969, 15; А. Ђокић, „Delatnost arh. Aljoše Josića“, *Arhitektura–urbanizam* 58, Beograd 1969, 55.

²² А. Ђокић, „Program i prostorni plan područja Borsko jezero – Brestovačka banja“, *Arhitektura–urbanizam* 49–50, Beograd 1968, 92–93; А. Ђокић, „Aman – urbanističko rešenje centralne zone“, *Arhitektura–urbanizam* 58, Beograd 1969, 49–51.

²³ А. Ђокић, „Бесконачни избор облика. Појам споменика као пластичне композиције не треба да буде рецепт, канон, унапред утврђена форма“, *Политика* 09.12.1972, 15.

²⁴ А. Ђокић, „Naselje Kneževac–Kijevo“, *Urbanizam Beograda* 24, Beograd 1973, (prilog).

периодици.²⁵ Током друге половине седамдесетих објавио је три чланка у дневној штампи који се тичу урбанистичког обликовања градова,²⁶ као и четири приказа сопствених пројеката у стручној периодици.²⁷

Осамдесетих година прошлог века Ђокић је објавио мањи број чланака у дневној штампи,²⁸ а у стручној периодици већи број приказа сопствених пројеката.²⁹ Из периода деведесетих година истражену грађу чини знато мањи број чланака које је Ђокић објављивао.³⁰

²⁵ Године 1971. реч је о ретроспективној изложби Михајла Митровића (1971): А. Ђокић, *Retrospektivna izložba dela arhitekta Mihajla Mitrovića* (katalog, predgovor), Beograd 1971, 2–5; А. Ђокић, „Retrospektivna izložba dela Mihajla Mitrovića“, *Arhitektura–urbanizam* 66, Beograd 1971, 18–20; године 1974. реч је о изложби радова Ивана Штрауса: А. Ђокић, *Ivan Štraus* (katalog, predgovor), Beograd 1974; А. Ђокић, „Izložba radova Ivana Štrausa“, *Arhitektura–urbanizam* 73, Beograd 1974, 41.

²⁶ А. Ђокић, „На земљи или под небом“, *Политика* 13.03.1976, 17; А. Ђокић, „Ако живот победи“, *НИН* 08.05.1977, 19–20; А. Ђокић, „Трагање за хуманим градом“, *Политика* 11.08.1979.

²⁷ Од чега је два приказа писао заједно са коауторима на тим пројектима: М. Џанак, А. Ђокић, „Povratak trgu“, *IT novine (kulturni dodatak)*, Beograd 15.10.1976, 1–2; S. Janković, А. Ђокић, L. Lazić, „Ada Ciganlija – budući рекреациони центар“, *Izgradnja* 6, Beograd 1977, 34–40; а два самостално: А. Ђокић, „Трг у функцији становања“, *Архитектура, филозофија, наука и техника*, Beograd 1977, 91–93; А. Ђокић, „Linearni grad od plana do realizacije“, *Комunikације '79*, Beograd–пројект – Центар за планирање urbanog развоја књига 3, Beograd 1979.

²⁸ А. Ђокић, „Конкурси и привилегије“, *Политика* 02.10.1982, 10; А. Ђокић, „Град препун острва“, *Политика* 22.12.1984, 9–10; А. Ђокић, „Бесмислене конфронтације: Архитекти и замке администрације“, *Политика* 04.06.1988, (прва страна културног додатка).

²⁹ Ђокић се током осамдесетих година путем стручне периодике, поред приказа сопствених пројеката, бавио и актуелним питањима струке. Прикази сопствених пројеката: А. Ђокић, „Spomenički комплекс Kadinjača“, *Izgradnja* 1, Beograd 1980, 11–20; А. Ђокић, „Urbanistički пројекат Resnika“, *Urbanizam Beograda* 56, Beograd 1980, 113–116; А. Ђокић, „Resnik – grad u gradu, linearni grad – Avala grad“, *Izgradnja* 9, Beograd 1980, 35–54; А. Ђокић, „Memorijalni комплекс „Žikica Jovanović – Španac“ на територији општине Kosjerić“, *Izgradnja* 6, Beograd 1981, 18; А. Ђокић, „Spomen obeležje „Žikica Jovanović – Španac““, *Izgradnja* 6, Beograd 1981, 19–21; А. Ђокић, „Spomen dom „Žikica Jovanović – Španac“ kod sela Radanovci“, *Izgradnja* 6, Beograd 1981, 22–25; А. Ђокић, „Prelazni типови становања на примеру објеката F1 у насељу Kneževac – Kijevo у Beogradu. Jedan двоетажни стан знад другог“, *Moja kuća* 4, Beograd 1982, 13–15; А. Ђокић, „Кућа jugoslovensko–norveškog пријатељства“, *Izgradnja* 4, Beograd 1984, 37–40; А. Ђокић, „Naselje Kneževac–Kijevo (I и II етапа), Labudovo brdo – Vidikovac“, 40 година грађевинарства Србије, *Izgradnja (poseban broj)*, Beograd 1987, 137–144. Почетком осамдесетих био је и аутор туристичког проспекта за једно своје дело: А. Ђокић, *Меморијални комплекс Кадинача* (туристички проспект), 1980. Прикази општег карактера: А. Ђокић, „Britanski novi gradovi“, *Urbanizam Beograda* 56, Beograd 1980, 33–38; А. Ђокић, „Put ka stvarnom poboljšanju ситуације“, *Комunikације '80 књига 2*, Beograd 1980; А. Ђокић, „Povratak градском духу“, *Комunikације '81 књига 2*, Beograd 1981, 117–122; А. Ђокић, „Лепа бетонске куће“, *Moja kuća* 9, Beograd 1982, 24–25; А. Ђокић, „О конкурсима–још једном“, *IT novine*, Beograd 27.09.1982, 5; А. Ђокић, „Prostori zabave“, *Izgradnja* 11, Beograd 1984, 169–171.

³⁰ Од тога је у стручној периодици објавио чланак општег карактера: А. Ђокић, „Конкурс–од борбе до забаве“, *Форум* 3, Beograd 1990; док у дневној штампи објавује приказ сопственог пројекта: А. Ђокић, „Жичаре Бановог брда“, *Профит са душом* 2, Beograd јун 1993, 143; и приказ једног дипломског рада намењеног територији општине Чукарица: А. Ђокић, „Камп „Кошутњак“ – Александар клуб“, *Профит са душом* 3 и 4, Beograd 1993, 15. Средином деведесетих објавио је прилог у зборнику поводом свог неизведеног пројекта православне цркве: А. Ђокић, (прилог у зборнику), у: Стојков, Борислав (и) Маневић, Зоран (ур.). *Традиција и савремено српско црквено грађитељство*, Beograd 1995, 290; као и чланак о Михајлу Митровићу у дневном листу

Осим чланака које је Александар Ђокић објављивао, од значаја за расветљавање његових инспирација су били и разговори које су са Ђокићем водили заинтересовани новинари,³¹ архитекти и историчари уметности.³²

О Ђокићевим пројектима, изложбама и активностима сачувано је мноштво писаних извора: у дневној штампи, стручној периодици и научној историографији. Уз интервјуе које је давао и текстове општег карактера који се тичу његовог дела писану грађу чини преко 450 чланака. Серијске публикације су делом истражене у библиотеци Архитектонског факултета у Београду, а у већој мери у фонду Народне библиотеке Србије.

Дневни и недељни листови „Политика“, „Политика експрес“, „Илустрована политика“, „Вечерње новости“, „Борба“,³³ „НИН“ и слични,³⁴ пратили су актуелна дешавања на архитектонској сцени различитим интензитетом. Име архитекте Ђокића се у дневној штампи први пут појављује непосредно по његовом дипломирању, поводом откупљеног конкурсног рада за центар Лесковца.³⁵ Кроз

„Политика“: А. Ђокић, „Неимарска страст: архитекта Михајло Митровић. Маштар и стваралац“, *Политика* 17.10.1998, (друга страна културног додатка).

³¹ А. М., „Коме дати Октобарску награду у области уметности, Три подвига“, *Политика експрес* 17.09.1974, 13; Аноним, „Важно је почети (Одговор Александра Ђокића о уређењу Трга Димитрија Туцовића)“, *Вечерње новости* 06.02.1978, 17; С. Павловић, „Улица под куполом (Одговор А. Ђокића у анкети о уређењу Кнез Михаилове улице)“, *Вечерње новости* 05.04.1978, 11; Б. Шегвић, „Облакодери ће се опет градити, Разговор у Друштву архитеката Београда“, *Политика експрес* 05.02.1982; I. Obradović, „Guraju nas u kaveze“, *Auto svet*, Београд mart 1983, 9–11; Б. Матић, „Зашто су станови скупи, О стамбеној изградњи из прве руке“, *Политика* 05.06.1983, 10; Аноним, „За хуманију архитектуру“, С. З. „Победа“, Београд 22.07.1985, 15; С. П., „Александар Ђокић, архитекта. По мери човека“, *Новости* 24.06.1986; Б. Матић, „Разговор за ову недељу, Како су се разишли ГУП и ДУП“, *Политика* 10.06.1987; М. Дајмак, „Београд којег ће једног дана бити. Жичаром изнад Бановог брда“, *Илустрована политика* 19.03.1991, 22–23; М. Дајмак, „Да ли је Славија уклета?“, *Илустрована политика* 13.11.1993, 6–7.

³² Z. Manević, „Razgovor sa Aleksandrom Đokićem, sekretarom Saveza arhitekata Srbije, Arhitektura je na umoru“, *IT novine*, Београд 31.05.1974, 7; I. Mladenović, *Arhitektura i njeni privrženici*, Rijeka 1982, 28; З. Радовановић, „Архитекта Александар Ђокић, Лепше али не и скупље“, *Наш стан 4*, Београд 1987, 14–15; А. Кадјевић, „Osvrt na pređeni put, razgovor sa arhitektom Aleksandrom Đokićem“, Prilozi proučavanju ličnosti i dela naših vodećih savremenih graditelja, u: *Likovni život 59–60*, Zemun februar/maj 1996, 93–98; З. Маневић, „Александар Ђокић: Постао сам реалиста“, *Архитектура 49*, Београд јануар 2002, 4–5.

³³ Значај листа „Борба“ за архитектонску сцену огледао се, пре свега, у додељивању престижне награде за архитектуру. Лист је покренула Комунистичка партија Југославије и у складу са владајућом идеологијом најбоља архитектонска остварења су бирања најпре на националном а потом и на савезном нивоу.

³⁴ Недељни лист „НИН“ је имао сталну рубрику „Огледало критике“ која је пратила најсвежија дешавања у области културе и архитектуре. Међу критичарима НИН–а налазила су се имена Зорана Маневића, Александра Миленковића, Ђорђа Кадјевића, Милорада Јевтића, Дарка Поповића, Владимира Мацуре и других.

³⁵ Аноним, [резултати конкурса за СО Лесковац], *Политика* 05.05.1962, 21.

читаву седму деценију Александар Ђокић се углавном помиње у резултатима архитектонских надметања на којима је освојио неку од награда,³⁶ уз изузетак који су чинили прикази заједничке изложбе Ђокића и Крковића средином те деценије.³⁷ На преласку из седме у осму деценију дневна штампа бележи Ђокићево запаженије учешће на конкурсним надметањима,³⁸ и већ тада је сврстан међу значајније представнике своје генерације.³⁹

Већ од прве половине седамдесетих година јавност је са пажњом пратила конкурс,⁴⁰ а потом и настајање насеља Кнежевац–Кијево за које су Ђокић и Михаило Чанак добили прву награду,⁴¹ Ђокићеву прву самосталну изложбу,⁴² као и планирање изградње Топчидерског парка Ђокића и Слободана Илића.⁴³ Средином те деценије, дневна штампа бележи Ђокићево и Живковићево

³⁶ Аноним, „Завршен је конкурс за идејно решење споменика палим борцима у Чачку“, *Политика* 02.11.1962, 7; Аноним, [резултати конкурса за ликовно решење дела фасаде Дома омладине], *Политика* 20.04.1964; Аноним, [резултати конкурса за Парк пријатељства], *Политика* 17.12.1965, 10; Б. Г., „Додељене награде за урбанистичко решење „Парка пријатељства““, *Политика* 17.12.1965, 10; Аноним, [резултати конкурса за уређење комплекса на углу улица Кнеза Милоша и Масарикове], *Борба* 03.01.1968, 9; С. Јанићијевић, „Београд у идућем веку. 22 аутора предложила решење за уређење потеза Калемегдан–Славија“, *Политика* 20.03.1968, 11; С. Ј., „Конкурс за идејно–урбанистичко решење Славија–Калемегдан. Награде архитектима из Београда и Љубљане“, *Политика* 25.03.1968, 9; Аноним, [резултати конкурса за потез Калемегдан–Славија], *Политика* 29.03.1968, 31; С. Станич, „Ново срце Београда, али какво и када?“, *Борба* 20.04.1968, 7.

³⁷ М. Пушић, „Dinamizam monumentalnih formi. Projekti za memorijalne spomenike Momčila Krkovića i arh. Aleksandra Đokića“, *Oslobođenje*, Sarajevo 18.12.1966, 8; П. Васић, „Пројекти за споменике“, *Политика* 21.12.1966, 11; V. Ekl, „Simboli zahvalnosti i nezaborava“, *Novi list god. 10* 299, Rijeka 1966, 10; З. Маневић, „Синтеза уметности или сарадња уметника“, *Политика* 22.01.1967, 18.

³⁸ З. Маневић, „Сјај и беда конкурса“, *НИН* 20.09.1970, 47.

³⁹ З. Маневић, „Четврта генерација“, *НИН*, Београд 11.10.1970, 44.

⁴⁰ Аноним, [резултати конкурса за насеље Кнежевац–Кијево], *Политика* 09.04.1971; Аноним, „Најесен – „Лабудово брдо““, *Вечерње новости* 22.07.1971; Аноним, [резултати допунског–позивног конкурса за насеље Кнежевац–Кијево], *Политика* 24.07.1971.

⁴¹ З. Маневић, „Рађање насеља“, *НИН* 08.08.1971, 47; З. Маневић, „Романса од седам деценија“, *НИН* 26.03.1972, 42; Аноним, „Најесен почиње изградња новог насеља. Лабудово брдо исправља грешке“, *Вечерње новости* 17.07.1972, 12; Д. Недељковић, „Детаљни урбанистички план друге и треће етапе изградње насеља Кнежевац–Кијево. Још пет хиљада станова“, *Комуналне новости*, април 1974, 11; Ј. Хозо, „Усклађене жеље и могућности. Јавна расправа о измени детаљног урбанистичког пројекта насеља Кнежевац–Кијево“, *Делегатски информатор СО Раковица* 23.12.1980, 8.

⁴² М. Митровић, „Свежи талас. Поводом изложбе архитекте Александра Ђокића“, *Политика* 05.02.1972, 14; Аноним, „Спектар. Архитектура“, *НИН* 13.02.1972, 6.

⁴³ Р. Петровић, „За две године Београд ће добити јединствен забавно–туристички центар „Дизниленд“ у Топчидеру“, *Политика експрес* 15.06.1973, 7; М. Јевтић, „Године седамдесете“, *НИН* 17.02.1974, 41–42; П. Возарчић, „Завршен пројекат будућег туристичко–забавног центра у Топчидеру. Из парка – на Месец“, *Вечерње новости* 16.06.1975, 11; М. Ст., „Сутра се полаже камен темељац за први забавни центар; У Топчидеру сви континенти“, *Вечерње новости* 16.10.1975, 11; Р. Ј., „Положен камен темељац туристичко–забавног парка „Дизниленд“ у Топчидеру“, *Вечерње новости* 18.10.1975, 10; М. Јевтић, „Београдски „Дизниленд““, *НИН* 02.11.1975, 25; М. Влајић, „„Дизниленд“ лебди над Топчидером. Са арх. А. Ђокићем аутором пројекта о локацији београдског забавног парка“, *Вечерње новости* 12.01.1976, 12.

првонаграђено решење за Спомен–обележје батинске битке,⁴⁴ планирање насеља Бановци,⁴⁵ као и Ђокићево учешће на конкурс у пратећој дискусији за железничку станицу Прокоп.⁴⁶ Године 1975. у „Вечерњим новостима“ најављена је изложба најбољих остварења стамбене архитектуре у Београду, уз фотографију макете насеља Кнежевац–Кијево као пратећу илустрацију.⁴⁷ Међу Ђокићевим пројектима о којима је дневна штампа писала у другој половини осме деценије,⁴⁸ издваја се Забавни парк на Ади Циганлији,⁴⁹ а највише пажње дневних медија посвећено је изградњи спомен комплекса на Кадињачи.⁵⁰ Године 1976. кроз

⁴⁴ М. Влајић, „Споменик уз мост победе“, *Вечерње новости* 28.05.1974, 23; М. Јевтић, „Мост“, *НИН* 28.07.1974, 30–31.

⁴⁵ Аноним, „Крајем августа у Краљеву одржан мали симпозијум о Бановцима“, *Каблар*, Краљево 10.09.1974, 4; В. Благојевић, „На Дунаву близу Београда, Град као из бајке“, *Политика* 08.01.1977, 7.

⁴⁶ М. Влајић, С. Павловић, „Синоћ прва јавна дискусија стручњака о резултатима конкурса за израду пројеката за Железничку станицу Београд. Прокопу додатак идеја“, *Вечерње новости* 18.06.1975, 9; З. Маневић, „На маргинама једног конкурса. Одговор мудро избегнут“, *Вечерње новости* 20.06.1975, 27; М. Јевтић, „Возови стају у Прокопу“, *НИН* 06.07.1975, 26; Т. Цацић, „Станица за нервирање“, *НИН* 02.11.1975, 12–14.

⁴⁷ М. К., „Надахнуте идеје градитеља Београда“, *Вечерње новости* 31.10.1975, 27. Пројекат Ђокића и Чанка помиње се и у чланку у дневном листу „Политика“, поводом исте изложбе: Д. Поповић, „Стан наш свакодневни“, *Политика* 06.12.1975, 13.

⁴⁸ У том периоду о Ђокићу се у дневној штампи пише поводом његовог пројекта урбанистичког решења савског путничког пристаништа: М. Кубуровић, „Визија се остварује: град силази на реке. Успињачом до Калемегдана“, *Политика* 08.03.1976; учешћа на конкурс за Љубљанску банку: Аноним, [резултати конкурса за Љубљанску банку], *Вечерње новости* 10.06.1977; учешћа на конкурс за аутобуску станицу „Југ“: С. Павловић, „Конкурс за решење аутобуске станице „Југ“ се наставља. „Југ“ са сто перона“, *Вечерње новости* 25.06.1977, 11; М. Кубуровић, „Одлука оцењивачког одбора. Три решења за Аутобуску станицу „Југ““, *Политика* 25.06.1977, 18; М. Кубуровић, „Конкурс за Аутобуску станицу „Југ“. Прва награда додељена „Београд путу““, *Политика* 14.12.1977, 16; А. Миленковић, „У трагању за најбољим решењима. Уз изложбу пројеката са конкурса за Аутобуску станицу „Југ“, *Политика* 23.12.1977, 15; поводом учешћа на конкурс за уређење простора испред Музеја „25. мај“: С. Павловић, „Уређује се предњи плато. Музеј „25. мај“, *Вечерње новости* 11.02.1978, 11; А. Миленковић, „Тежак пројектантски задатак. Анкета за уређење простора око Музеја „25. мај“ у Београду“, *Комунист* 07.07.1978, 20.

⁴⁹ С. Павловић, „Ада–центар забаве“, *Вечерње новости* 12.05.1976, 10; М. Ђириловић, „Забава за целу породицу. Изгледи будућег забавног парка на Ади Циганлији“, *Политика* 24.03.1977, 18; Ј. Живић, „Забавни парк на Ади Циганлији. На јесен почиње изградња а већ идуће године се завршава“, *Политика експрес* 18.05.1977, 8; С. Павловић, „Центар забаве на Ади. Ускоро почиње изградња првог забавног парка у Београду“, *Вечерње новости* 30.05.1977, 12; С. Павловић, „Дизниленд на Ади. Средином недеље почиње изградња дечјег парка забаве“, *Вечерње новости* 17.04.1978, 12.

⁵⁰ М. Крстонић, „На легендарној Кадињачи. Споменик достојан славне битке“, *Политика* 15.06.1976, 7; И. Церковић Цамоња, „Кадињача није смрт, она је живот и победа“, *Четврти јул*, Београд 21.09.1976, 25; М. Крстонић, „Споменик достојан славне битке. Јуче у Титовом Ужицу“, *Политика* 26.02.1977, 8; Е. Богдановић, „Жива историја. Припрема се изградња новог меморијалног комплекса на Кадињачи“, *Вечерње новости* 05.06.1977, 10; Т. Милић, „Споменик Ужичком радничком батаљону, Градиће се комплекс „Кадињача““, *Политика* 10.06.1977, 8; С. П., „Кадињача – спомен парк“, *Вечерње новости* 20.04.1978, 3; Д. Пајић, „Боравак председника Републике на Тари“, *Политика* 30.06.1978, 1; Н. Словић, „Легенду изразити симболом камених монолита. О спомен обележју на Кадињачи разговараћемо са ауторима: вајаром Миодрагом

чланке у дневној штампи забележено је уселавање првих станара на Лабудовом брду,⁵¹ као и изложба о трговима тог насеља.⁵² Крајем седамдесетих, путем

Живковићем и арх. Александром Ђокићем“, *Кадињача*, Титово Ужице јун 1978, 10–11; Аноним, „Уређује се Кадињача“, *Политика експрес* 25.03.1979, 2; М. Стефановић, „Камен казује о херојству. Вајар М. Живковић и арх. А. Ђокић из Београда аутори су новог спомен обележја на Кадињачи“, *Политика експрес* 16.06.1979, 9; М. Стефановић, „Ту је пао батаљон цео... Спомен обележје на Кадињачи свечано ће бити откривено 23. септембра“, *Политика експрес* 31.08.1979, 7; З. Басоровић, „Историја у три дела. Ниче спомен обележје на Кадињачи“, *Политика експрес* 02.09.1979, 13; Аноним, „Нови споменик храбрима“, *НИН* 03.09.1979, 18–19; В. Крсмановић, „Алејом Радничког батаљона – у историју, Четрнаести километар“, *Борба* 09.09.1979, 10; Аноним, „Свечаност на легендарној Кадињачи. У недељу – 23. септембра“, *Вечерње новости* 18.09.1979, 4; Аноним, „У недељу се открива споменик на Кадињачи. У знак сећања на славну епопеју“, *Политика* 18.09.1979, 5; Д. Д., М. С., „Кадињача чека госте. Спомен обележје саграђено у знак сећања на херојство Радничког батаљона“, *Политика експрес* 18.09.1979, 1; М. Т., „Спомен–обележје браниоцима Кадињаче. На дан ослобођења Титовог Ужица“, *Борба* 18.09.1979, 1; Аноним, „Изгинуо батаљон цео“, *Вечерње новости* 20.09.1979, 18; Ђ. Пилчевић, „Вечити симбол слободе. Завршни радови на спомен обележју Кадињача“, *Политика* 20.09.1979, 7; М. Зечевић, „Дуг херојима Кадињаче. У недељу се отвара споменик на 14. Километру од Титовог Ужица“, *Вести*, Титово Ужице 21.09.1979, 2–3; П. Косин, Ђ. Пилчевић, „Тито открива спомен обележје. Данас свечаности на Кадињачи“, *Политика* 23.09.1979, 1; Ђ. Пилчевић, „Свечаност у Титовом Ужицу. Уручене награде „Слободан Пенезић–Крцун“, *Политика* 23.09.1979, 8; М. Стефановић, „Херојима – орден хероја. Тито данас на легендарној Кадињачи открива ново спомен обележје“, *Политика експрес* 23.09.1979, 1,2,7,27; Ј. Кесар, М. Јешић, „Светлог образа у историју. Сто хиљада људи поздравило председника Тита и присуствовало откривању споменика на Кадињачи“, *Вечерње новости* 24.09.1979, 4; П. Косин, Ђ. Пилчевић, „Били смо и остали доследни у остваривању идеала наше социјалистичке револуције. Велика свечаност на легендарној Кадињачи“, *Политика* 24.09.1979, 1–3; В. Крсмановић, В. Матић, „Величанствена свечаност на легендарној Кадињачи. Хероји са Кадињаче омогућили су нам да по сопственом избору, градимо лепшу будућност“, *Борба* 24.09.1979, 1–3; М. Стефановић, Д. Драгић, Ђ. Мартић, „У славу палих хероја. Величанствена прослава на легендарној Кадињачи изнад Титовог Ужица“, *Политика експрес* 24.09.1979, 1; М. Здравковић, „На Кадињачи с поносом и пијететом“, *Кадињача*, Титово Ужице септембар 1979, 1; Б. Марјановић, „Почаст јуначком батаљону. Свечаност на Кадињачи“, *Илустрована политика* 02.10.1979, 6–9. Чланци у дневној штампи о комплексу на Кадињачи објављивани су и током наредне деценије: Д. Поповић, „Права слика стања“, *НИН* 02.03.1980, 30–31.

⁵¹ М. Влајић, „Повратак суседа. На Лабудовом брду су уселени први станари“, *Вечерње новости* 28.07.1976, 11; С. Павловић, „Боље шарено него сиво?! Дилеме београдских архитеката: фасаде у бетону или у боји“, *Вечерње новости* 05.09.1976, 19; Д. Бујошевић, „А на врх зграде кућни број. На Лабудовом брду“, *Политика* 07.09.1976, 13; М. Кубуровић, „Лабуд у зимском сну. Да ли је Кијево–Кнежевац друга спаваоница?“, *Политика* 03.12.1976, 12; М. Кубуровић, „Откуда брду име Лабудово?“, *Политика* 25.12.1976. У наредним годинама о пројекту Лабудовог брда у дневној штампи објављени су и следећи чланци: М. Јевтић, „Нешто ново у Београду“, *НИН* 29.01.1978, 38; Д. Поповић, „Покондирени лабуд“, *НИН* 13.05.1979, 33; Д. Бујошевић, „Београдска дворишта“, *Политика* 05.11.1979, 15.

⁵² Б. Михајловић, „Несвакидашња изложба у Салону београдског Музеја савремене уметности „Повратак тргу“, *Политика експрес* 22.09.1976, 8; М. Ж., „У Салону Музеја савремене уметности у Београду, Тргови као некад“, *Политика* 23.09.1976, 16; Б. Тирнанић, „Слатка птица младости“, *НИН* 26.09.1976, 38; А. Миленковић, „На пола пута? Уз изложбу „Повратак тргу“ у Салону Музеја савремене уметности“, *Политика* 02.10.1976, 16; М. Кубуровић, „Поводом занимљиве изложбе у Салону Музеја савремене уметности. Тргови припадају пешацима“, *Политика* 04.10.1976; Аноним, „Неговање суседства на тргу. За хуманије становање у новим насељима“, *Делегатски информатор СО Раковица* 08.10.1976, 12; Ј. Милановић, „Везни елемент улице, поводом изложбе „Повратак тргу“ у Салону Музеја савремене уметности, *Борба* 09.10.1976, 13; М. Јевтић, „Без повратка“, *НИН* 10.10.1976; М. К., „Трг у функцији становања, изложба у Титовом Ужицу“, *Политика* 19.12.1977, 12.

дневних гласила најављен је Ђокићев пројекат насеља Ресник,⁵³ а забележени су и његови пројекти трафостанице и завршетак изградње школе у насељу Кнежевац–Кијево.⁵⁴

Почетком осамдесетих година прошлог века је, између осталог,⁵⁵ објављен знатан број чланака о урбанистичком решењу насеља Ресник.⁵⁶ У том периоду Александар Ђокић се већ помиње као узор за изложбену активност међу колегама и савременицима.⁵⁷ У истом периоду дневна штампа бележи његова међународна признања,⁵⁸ са посебном пажњом почиње да прати пројектовање и изградњу његове Куће југословенско–норвешког пријатељства,⁵⁹ а бележи и друге

⁵³ Ј. Хозо, „Уместо села–Авала град. Пројекат новог Ресника“, *Делегатски информатор СО Раковица* 03.07.1979, 8.

⁵⁴ М. Јевтић, „Нешто ново, арх. А. Ђокић: Трафостаница у насељу Кнежевац“, *НИН* 19.08.1979, 28; Аноним, „Школа за 1.500 ђака. Славље на Лабудовом брду“, *Делегатски информатор СО Раковица* 04.12.1979, 1.

⁵⁵ И. Анојчић, „Догодило се код Малог Пожаревца: изграђен пут али не и споменик“, *Политика* 17.09.1980, 14.

⁵⁶ Д. Бујошевић, „Повратак улици. Будућност звана „Авала град“, *Политика* 16.12.1980; Аноним, „Авала–град“, *Политика* 17.12.1980; Б. Р., „Под Авалом нови град“, *Вечерње новости* 17.12.1980; Ј. Хозо, „Модел отворен за будућност. Изложба о Авала граду“, *Делегатски информатор СО Раковица*, 23.12.1980, 8; Ј. Хозо, „Визија новог Ресника. Град за 40 000 становника“, *Делегатски информатор СО Раковица*, 23.12.1980, 9; М. Ђорговић, „Протерани лимени демон“, *Борба* 27.12.1980; А. Миленковић, „Повратак улици“, *Политика* 15.01.1981, 13; Д. Поповић, „Нова формула, Ресник – линеарни град – Авала град, изложба у читаоници Културног центра Београда“, *НИН* 25.01.1981;40–41; А. Миленковић, „Пропуштена прилика“, *НИН* 12.07.1981, 40.

⁵⁷ Д. Поповић, „Кућа и идеја“, *НИН* 24.04.1983, 37.

⁵⁸ М. Влајић, „Међународни бијенале архитектуре у Софији. Признање арх. Ђокићу“, *Вечерње новости* 21.07.1983, 14.

⁵⁹ З. Маневић, „Градитељске досетке“, *НИН* 21.08.1983, 36; М. Кубуровић, „Викиншки брод у Шумадији“, *Политика* 07.06.1985, 8; С. Димитријевић, „Корак ратних успомена. Сутра се у Г. Милановцу полаже камен темељац Куће југословенско–норвешког пријатељства“, *Вечерње новости* 08.06.1985, 11; М. Кубуровић, „Како преселити сунце“, *Политика* 16.06.1985, 10; Ј. Хозо, „Југословенско–норвешка кућа у Гоњем Милановцу. Викиншки брод у Шумадији“, *Политика свет* 25.12.1985–07.01.1986; Д. Живковић, „Пријатељство међу народима. Викиншки брод у срцу Шумадије“, *Арена* 15.01.1986; Аноним, „Кућа југословенско–норвешког пријатељства“, *Комгран*, Београд 07.02.1986, 8; Сл. П. „Норвешка кућа до септембра“, *Вечерње новости* 16.06.1986; А. Цвијић, „Ускоро почиње изградња Куће југословенско–норвешког пријатељства. Норвешко сунце у Милановцу“, *Политика експрес* 19.10.1986, 11; Н. Потежица, „Кућа мира“–стуб пријатељства“, *Двоје 9–23*, Београд октобар 1986, 11; Р. П., „Сутра у Горњем Милановцу. Подсећање на ратно пријатељство“, *Политика* 26.09.1987; Г. Оташевић, „Огњиште пријатеља. Символ југословенско–норвешког пријатељства у Горњем Милановцу“, *Политика експрес* 27.09.1987; М. Малешевић, М. Матовић, „У Горњем Милановцу отворена Кућа југословенско–норвешког пријатељства. Сећање на тријумф људске солидарности“, *Борба* 28.09.1987, 1; Н. З. и Б. Р., „У Горњем Милановцу свечано отворена Кућа југословенско–норвешког пријатељства. Споменик заједничкој борби“, *Вечерње новости* 28.09.1987; Г. Оташевић и Ж. Перишић, „У Горњем Милановцу отворена Кућа југословенско–норвешког пријатељства. Обновљено сећање, да се никад не понови“, *Политика експрес* 28.09.1987, 1, 5; Р. Петровић, „Срдачан југословенско–норвешки сусрет у Горњем Милановцу. Кућа пријатеља“, *Политика* 28.09.1987; Б. Марјановић, „Укотвио се викиншки брод“, *Илустрована политика* 06.10.1987; С. Војиновић, „Викинзи из српских кућа“, *Сабор*, Београд 12.10.1987; М. Јевтић, „Кућа југословенско–норвешког пријатељства у Горњем Милановцу. Кућа–

активности.⁶⁰ Средином девете деценије Ђокић се у дневној штампи појављује као један од кандидата за Борбину награду са пројектом стамбене зграде у централном делу Београда,⁶¹ а у истом периоду приређује и своју ретроспективну изложбу која је привукла велику пажњу јавности.⁶²

У другој половини осамдесетих, пажња широке јавности усмерена је на завршетак конкурса за значајан подухват урбанистичке реконструкције Славије, на којем Ђокић и Ђунисијевић освајају прву награду,⁶³ на Ђокићеве пројекте реконструкција месних заједница унутар старог градског језгра Београда,⁶⁴ ретроспективну изложбу у Скопљу,⁶⁵ а писало се још и о признањима која је добијао у том периоду,⁶⁶ и поводом других тема и пројеката.⁶⁷ Крајем те деценије

брод“, *Политика експрес* 20.10.1987, 9; А. Карафилиповић, „Да се не заборави“, *Викенд 1082*, 17.02.1989, 12.

⁶⁰ Мисли се на Ђокићево учешће на међународном бијеналу светске архитектуре: И. Млађеновић, „Нова плејада, Први београдски тријенале светске архитектуре“, *Политика* 02.02.1985, 9; као и на пројекат урбанистичког решења Шумадијског трга на бановом брду: Ф. Мујезиновић, „Први чукарички трг“, *Комгран*, Београд 13.12.1985.

⁶¹ М. Ј., „Формиран жири „Борбине“ награде за архитектуру у Србији. У конкуренцији пет дела“, *Борба* 23.01.1986, 14; М. Ј., „Борбина награда за архитектуру – Србија. Победник – стамбена зграда“, *Борба* 29.01.1986, 14; С. Павловић, „Јефтино по пројекту“, *Вечерње новости*, 25.03.1986, 5; Д. Поповић, „Знак gaspoznavanja, arh. А. Ђокић: стамбена зграда у улици Сага Naila Selasija 4–8 у Beogradu“, *Intervju*, Beograd 07.11.1986, 35; С. Павловић, „У прескупој стамбеној изградњи има и изузетака. Штедња из темеља“, *Вечерње новости*, 06.01.1987, 6.

⁶² С. П., „Архитектура Александра Ђокића“, *Новости*, 05.06.1986; С. П., „Салон Музеја примењених уметности. Пројекти Александра Ђокића“, *Новости*, 06.06.1986; М. Ч. М., „Ретроспективна изложба архитектке А. Ђокића. Историјска подлога“, *Политика експрес* 09.06.1986, 8; А. Миленковић, „Повратак тргу, Изложба остварења арх. Александра Ђокића у Музеју примењене уметности“, *Политика* 16.06.1986, 11; Д. Поповић, „Прерогушћем“, *Intervju*, Beograd 20.06.1986, 22; З. Маневић, „Изложба архитектке А. Ђокића у Музеју примењене уметности у Београду“, *Победа* 6, Beograd 1986, 7; Д. Поповић, А. Ђокић, „Okruglina stambenog kvadrata“, *Intervju*, Beograd 18.07.1986, 29; З. Маневић, „Изложба за углед (ретроспектива Александра Ђокића у Музеју примењене уметности у Београду)“, *НИН* 21.09.1986, 39; В. Petenko, „Podobe sodobne arhitekture“, *Večer*, Maribor 15.11.1986.

⁶³ С. Павловић, „Завршен конкурс за пословну зграду на Тргу Димитрија Туцовића, „Капија“ на Славији“, *Вечерње новости* 23.01.1987, 11; М. Живковић, „Необично архитектонско остварење за Славију. Капија као некада“, *Политика* 12.02.1987, 14; Б. Будисављевић, „Урбанистички фолклор, Дизниленд на Славији“, *Књижевне новине 727*, Beograd 01.03.1987, 14; А. Миленковић, „Славија на кришке (конкурс за архитектонско–урбанистичко обликовање Трга Димитрија Туцовића и околине)“, *НИН* 01.03.1987, 41–42; М. Чолић, „Изменом ДУП–а већ наредне године ново рухо Славије“, *Политика експрес* 06.04.1988, 9; М. Никић, „У следећих неколико година. Славија велико градилиште“, *Политика* 20.02.1991, 18.

⁶⁴ Аноним, „Нове наде за старо језгро Београда“, *Победа* 9, Beograd јануар 1987; Д. Бранковић, „Будућност културног наслеђа, Сачувати културни идентитет града и његових житеља“, *Стари град*, Beograd 01.03.1987, 12–13.

⁶⁵ С. Г., „Денес во музејот на Македонија. Ретроспектива на Александар Гокиќ“, *Нова Македонија*, 12.02.1987, 10; Аноним, „Личности у вестима–Александар Ђокиќ“, *Политика* 19.02.1987; С. Г., „Вчера во музејот на Македонија Предавање на Александар Гокиќ за градските јадра“, *Нова Македонија*, 25.02.1987, 10.

⁶⁶ З. Маневић, „Велика награда архитектуре. Излазак из кризе“, *Политика* 18.04.1987, 9; Р. Б., „Борбина награда за архитектуру: Србија – Кућа југословенско–норвешког пријатељства“, *Борба*,

дневна штампа пратила је Ђокићеву изложбу поводом уређења Пожешке и Трговачке улице на Бановом брду,⁶⁸ као и изградњу насеља на територији Дедиња.⁶⁹

На преласку из девете у десету деценију је у дневној штампи учестало писано о подухвату изградње насеља „Голф 12“,⁷⁰ а Ђокић се још помиње и као

03.02.1988, 16; Аноним, „Личности у вестима, Александар Ђокић“, *Политика* 07.02.1988, 14; В. Мацура, „Брод у брдима (Борбина награда за најбоље архитектонско урбанистичко остварење у Србији у 1987. години)“ *НИН* 07.02.1988, 44; А. Миленковић, „Симбол и порука. Награда „Борбе“ за најбоље архитектонско дело у СР Србији у 1987. години“, *Комунист* 12.02.1988; С. Виденовић, „Са Иваном Редијем, председником републичког жирија за доделу „Борбине“ награде за архитектуру. Градитељски брод пријатељства“, *Народне новине*, Ниш 13–14.02.1988; Б. Јовановић, „Савезна награда „Борбе“ за архитектуру. „Зенит“ између две плавети“, *Борба* 20–21.02.1988, 11; М. Н., „У Београду уручене награде „4. јул“. Негују традиције НОР–а“, *Политика експрес* 23.04.1988; Д. Б., „У Дому југословенске народне армије у Београду, уручене награде „Четврти јул“, *Политика* 23.06.1988, 10; Д. Р., „Уручене награде „4. јул“, *Борба* 23.06.1988; Ђ. Мартиновић, „Уручене награде „Четврти јул“, шест награда – пет повеља“, *Вечерње новости* 23.06.1988; Р. Лукач, „Додељене награде и повеље „4. јул“ Савезног одбора СУБНОР–а Југославије. Револуција као инспирација“, *4. јул 1360–1361*, Београд 1988, 24–25; А. Миленковић, „Архитектонска сезона. План и живог“, *Комунист*, Београд 19.08.1988, 22.

⁶⁷ Ђокић се помиње и поводом самосталне изложбе Момчила Крковића: Д. Ђокић, „Нова дела: скулптуре Крковића, Богдановића и Нунџија“, *Политика експрес* 20.06.1987. У том периоду пажњу широке јавности је привукао и његов пројекат за Мек Доналдсов ресторан на Славији: S. Zarić, „Događaj na Slaviji, Big Mac“, *Start, Zagreb* 02.04.1988, 90–91; М. Живковић, „Необична судбина зграде предвиђене за рушење, „McDonald“’с јачи од булдожера“, *Политика* 10.04.1988, 12; В. Мацура, „НИН–ови критичари бирају. Архитектура и урбанизам. Све до оставке“, *НИН* 01.01.1989, 29; као и урбанистички план за „Сунчану падину“ на територији Бановог брда: Аноним, „На месту Репишког потока у Жаркову, ускоро нова парк шума „Сунчана долина“ Чукарици, *Вечерње новости* 10.04.1988, 11. Забележен је и као један од истакнутих излагача Мајског салона 1998. године: М. Влајић, „Павиљон Цвијета Зузорић, Мајски салон“, *Вечерње новости* 21.04.1988, 20; а објављен је и чланак поводом реализације Ђокићевог пројекта спомен–обележја на подручју Босутских шума: М. Varju, „Szivtol szivig, ivelö hid“, *Magyar szó, Nov Sad* 05.07.1988.

⁶⁸ С. Новаков, „Изложба о уређењу Пожешке и Трговачке улице. Општина без центра“, *Вечерње новости* 29.04.1989, 34; Д. И., „Синоћ у Галерији 73, Изложба у Чукарици“, *Политика* 12.05.1989, 12; В. Ј., „Пожешка мења изглед“, *Политика* 25.04.1990, 21.

⁶⁹ Д. Поповић, „Нова урбана пракса“, *НИН* 31.12.1989, 51.

⁷⁰ У том периоду новине су писале и о тек завршеном објекту Клуба ЈНА у Тивту: Д. Поповић, „Читање облика (Архитекте: А. Ђокић, Б. Ђунисијевић и Д. Тешић, Дом југословенске народне армије, Тиват)“, *НИН* 25.02.1990, 38. О изградњи насеља „Голф 12“: М. Живковић, „Велики грађевинско–архитектонски подухват. Долазе светски архитекти“, *Политика* 20.04.1990, 13; В. Ј., „У „Голфу“ на Чукарици. Насеље по замисли светских архитеката“, *Политика* 28.04.1990, 19; С. Н., „Светски архитекти пројектују осам кућа у „Голфу“. За тријенале – насеље“, *Вечерње новости* 28.04.1990, 33; М. Митровић, „Архитектура у свету и код нас. Светски мајстори у Београду“, *Политика* 01.12.1990, 16; В. Јеличић, „Будуће насеље „Голф 12“ – дело уметника са три континента. Музеј светске архитектуре на Бановом брду“, *Политика* 04.12.1990, 21; М. Ј., „Јединствена изложба у историји града. Стан из света“, *Политика експрес* 04.12.1990, 18; П. Савић, „По пројекту осам архитеката у Београду ће се градити насеље „Голф 12“. Куће за историју“, *Вечерње новости* 04.12.1990, 9; С. Поповић, „Каква решења нуде светски архитекти за стамбено насеље „Голф 12“ на београдском Бановом брду. Спектакл с маном“, *Борба* 07.12.1990, 10; М. Дајмак, „Светски архитекти пројектују за Београд. „Голф“ прва искра“, *Илустрована политика* 11.12.1990, 10–11; Д. Поповић, „Игра правила. Промоција идејног решења за стамбено насеље „Голф 12“ – Скупштина града Београда“, *НИН* 11.01.1991, 46; И. Млађеновић, „Примитивизам из београдске магле“, *НИН* 18.01.1991, 8–9; Ј. Крунић, „Изложба изложеног

учесник значајног конкурса и изложбе у Београду.⁷¹ Допринос у разумевању тадашње Ђокићеве архитектуре, и њене нагле експанзије у последње две деценије његовог стваралаштва, представља краћи чланак Владимира А. Милића објављен 1991. године у недељнику „Време“.⁷² Током деведесетих дневна штампа бележи још атрактивних пројеката Александра Ђокића намењених Београду,⁷³ изложбу о просторима забаве и друго.⁷⁴

Током двехиљадитих, у дневној штампи писало се о последњем изведеном објекту архитекте Ђокића и његовој трагичној смрти,⁷⁵ а кроз касније објављиване чланке праћене су адаптације и судбина појединих његових пројеката.⁷⁶

мешетарства“, *НИН* 25.01.1991, 9; Ф. Недовић, „Завист, закерање, зловоља“, *НИН* 01.02.1991, 8; Б. Радовић, „Незнање па дрскост“, *НИН* 08.02.1991, 4–5; И. Млађеновић, „Примитивизам из београдске магле (2)“, *НИН* 15.02.1991, 4–5; А. Миленковић, „Копча са Европом“, *НИН* 15.02.1991, 5–7; М. Митровић, „Архитектура код нас и у свету. Урбана препознатљивост“, *Политика* 20.04.1991, 16; V. Milić, „Golf 12. Ozbiljni arhitektonski poduhvat doneće Beogradu jednu značajnu kulturnu vrednost“, *Vreme*, Beograd 06.05.1991, 56; Г. М., „У насељу „Голф 12“ кућа добродошлице“, *Чукарица* новембар 1992, 13; А. Апостоловски, „Према пројекту осам светских архитеката. Насеље „Голф 12“ на Чукарици, *Политика* 30.06.1993, 13.

⁷¹ Аноним, [резултати конкурса за пословну зграду Генекс], *Политика* 25.04.1990; С. Новаков, „Полемички разговор о награђеним решењима архитектонског конкурса за пословну зграду „Генекс кристала“ у Кнез Михаиловој улици. Оспорна победа“, *Вечерње новости* 27.04.1990; К. Р., „Из УЛУС–ове галерије. Романтизам у архитектури“, *Политика* 06.12.1990, 24; С. Н., „У галерији УЛУС–а у Кнез Михаиловој. Романтична архитектура“, *Новости* 06.12.1990; З. Јовановић, „Романтична архитектура. Синоћ у УЛУС–у отворена изложба“, *Политика експрес* 07.12.1990, 13; М. Челар–Марјановић, „Значајна архитектонска изложба у Галерији УЛУС–а. Дух романтике“, *Политика експрес* 10.12.1990, 15; О. Ђуровић, „Vreme etnologije u vremenu tehnologije. U Beogradu, u galeriji ULUS, održava se izložba „Romantična arhitektura““, *Vreme*, Beograd 24.12.1990, 50–51; М. Дајмак, „Београд, архитектура, традиција. И градитељи су рушили“, *Илустрована политика* 25.12.1990, 12–13; Д. Поповић, „Смена нараштаја“, *НИН* 04.01.1991, 41; Ђ. Кадиевић, „Романтична архитектура. Ауторска изложба арх. Зорана Маневића у галерији УЛУС–а“, *НИН* 25.01.1991, 57.

⁷² V. Milić, „Postmodernizam bez mistifikacija. Ekspanzija arhitekture arhitekте Aleksandra Đokića“, *Vreme*, Beograd 22.07.1991, 55.

⁷³ У дневној штампи писало се о Ђокићевом пројекту решења ентеријера за „Градић Родић“: М. Перовић, „Јуче у хали XIV Београдског сајма, „градић Родић“ отворио капије“, *Политика* 2.12.1991, 14; М. П., „Пословна Чукарица за најмлађе, Дечији градић на сајму“, *Политика* 06.12.1991; о пројекту пијаце и тржног центра на Бановом брду: З. Ј., „Културни центар Београда, Модерна пијаца на Чукарици“, *Политика експрес* 21.04.1992, 3; А. Миленковић, „Романтична пијаца, Поводом изложбе пројекта тржног центра на Бановом брду“, *Епоха*, Београд 09.06.1992, 41; о пројекту забавног парка у Макишу: М. Д., „Забавни парк у Макишу“, *Илустрована политика* 25.05.1992, 20; и о пројекту жичаре „Рода“: А. Апостоловски, „Жичаром до Аде“, *Политика* 29.06.1993, 17; В. Јеличић, „Није само пуко маштарење, О жичари преко Аде. Да ли ће полетети „Рода““, *Политика* 25.10.1993, 13.

⁷⁴ Љ. Р., „Детињство–право на радост“, *Политика* 25.06.1992, 16; Ђ. Кадиевић, „Простор разоноде, Арх Александар Ђокић у галерији УЛУС–а“, *НИН* 04.07.1992, 42–43; А. Миленковић, „Повратак забави. Изложба „Простори забаве“ у галерији УЛУС–а у Београду“, *Епоха* 42–43, Београд 11.08.1992, 40–41; П. М., „Модерна српска архитектура у Сегедину?“, *Српске народне новине* 10–11, Сегедин март 1993.

⁷⁵ М. Митровић, „Белви“, *Политика* 16.06.2001; М. Јевтић, „Одлазак Александра Ђокића“, *НИН* 30.05.2002., <http://www.nin.co.rs/2002-05/30/23480.html>

Количина објављиваних приказа у дневној штампи, која је пратила поједине Токићеве пројекте, изградњу објеката и излагачке активности, пружа јаснију слику о тадашњој перцепцији и значају који су они и њихов аутор имали у култури свог времена. Тако су од урбанистичких пројеката најопширније коментарисани пројекти за насеља Лабудово брдо и Ресник, као пројекти широких размера који су уводили значајне новине у уређењу града. Планирање и изградња спомен комплекса на Кадињачи и Куће југословенско–норвешког пријатељства детаљно су праћени, док су пројекти забавних паркова, интерполације стамбених зграда у улици Хајла Селасија (данас улица Краља Милутина) и насеља „Голф 12“ пажњу привукле својом савременошћу.

О Александру Токићу писано је и у стручној периодици која је пратила догађаје директно везане за област архитектонског и урбанистичког пројектовања, у часописима: „Изградња“, „Архитектура–урбанизам“, „Урбанизам Београда“, „Форум“, „ИТ новине“ и другим.

У првој половини шездесетих година двадесетог века се у стручној периодици појављују прикази Токићевих награђиваних конкурсних пројеката,⁷⁷ рађених са коауторима. Афирмативним приказима прве самосталне изложбе

⁷⁶ Anonim, „Bečići, Hotel „Panorama“ postaje „Kraljica Crne Gore“ – rekonstrukcijom do 4 zvezdice“, *eKapija* 01.03.2005., <http://www.ekapija.com/news/3629/becici-hotel-panorama-postaje-kraljica-crne-gore-rekonstrukcijom-do-4-zvezdice>; Anonim, „U Bečićima počela izgradnja hotela „Kraljica Crne Gore“, *eKapija* 07.10.2005., <http://www.ekapija.com/news/26136/u-becicima-pocela-izgradnja-hotela-kraljica-crne-gore>; Anonim, „Mank od danas vlasnik Arsenala i Doma vojske u Tivtu“, *Vijesti* 28.10.2006, <http://www.pcnen.com/portal/2006/10/28/mank-od-danas-vlasnik-arsenala-i-doma-vojske-u-tivtu/>; S. Luković, „Novi Porto Montenegro jahting klub za nautičku klijentelu“, *Vijesti* 17.07.2015, <http://www.vijesti.me/vijesti/novi-porto-montenegro-jahting-klub-za-nauticku-klijentelu-842966>; Anonim, „Državni fond iz Dubajja preuzima danas Porto Montenegro“, *Beta* 06.05.2016. <http://beta.rs/ekonomija/ekonomija-region/31652-drzavni-fond-iz-dubaija-preuzima-danas-porto-montenegro>; Anonim, „Porto Montenegro ima novog vlasnika: Arapi otkupili ceo nautičko–turistički kompleks u Tivtu“, *Telegraf* 10.05.2016. <http://www.telegraf.rs/vesti/2136367-porto-montenegro-ima-novog-vlasnika-arapi-otkupili-ceo-nauticko-turisticki-kompleks-u-tivtu>; D. Ivković, „Bila je epicentar proslava matura, a sada kulna beogradska kafana odlazi u nepovrat“, *Blic* 21.05.2017. <http://www.blic.rs/vesti/beograd/bila-je-epicentar-proslava-matura-a-sada-kulna-beogradska-kafana-odlazi-u-nepovrat/ezdkm21>; A. Миленковић, „Три деценије Куће српско–норвешког пријатељства“, *Политика* 29.09.2018, 15.

⁷⁷ Anonim, „Konkurs za Spomenik palim borcima u Čačku“, *Arhitektura–urbanizam* 17, Beograd 1962, 50–51; E. Ravnikar, „Konkurs za spomenik revoluciji u Ljubljani“, *Arhitektura–urbanizam* 17, Beograd 1962, 48–49, 57; N. Borovnica, „Povodom arhitektonsko–urbanističkog konkursa za rešenje tri bloka na Bulevaru revolucije u Beogradu“, *Arhitektura–urbanizam* 39, Beograd 1966; OMN, „Idejno rešenje za izgradnju i uređenje „Parka prijateljstva“ u Beogradu“, *Arhitektura–urbanizam* 35–36, Beograd 1966, 87–88; Anonim, [rezultati konkursa za Park prijateljstva], *Čovjek i prostor* 3, Zagreb 1966, 6, 9.

Ђокића и Крковића,⁷⁸ скреће се и посебна пажња на ове ствараоце путем стручних гласила, чему следе резултати и образложења конкурсних пројеката,⁷⁹ као и прикази Ђокићевих урбанистичких пројеката, рађених са тимом сарадника или са коауторима.⁸⁰

Током осме деценије поред приказа конкурсних решења,⁸¹ стручна периодика пружа и увид у етапе кроз које је пролазила изградња насеља Кнежевац–Кијево.⁸² Почетком те деценије, у контексту београдске архитектонске сцене, забележено је помињање архитекте Ђокића у загребачком часопису „*Život umjetnosti*“,⁸³ чему је уследило и учесталије приказивање његових активности и пројеката путем стручних гласила.⁸⁴ Кроз другу половину те деценије Ђокићева

⁷⁸ R. Radović, „Izložba projekata za memorijalne spomenike A. Đokića i M. Krkovića“, *Arhitektura–urbanizam* 40, Beograd 1966, 57; M. Pušić, „Projekti za memorijalne spomenike Momčila Krkovića i arh. Aleksandra Đokića“, *Umetnost* 9, Beograd 1967, 115.

⁷⁹ Anonim, „Spomenik palim borcima u Peći“, *Arhitektura–urbanizam* 44, Beograd 1967, 51; Anonim, [rezultati konkursa za uređenje kompleksa na uglu ulica Kneza Miloša i Masarikove], *Arhitektura–urbanizam* 45–46, Beograd 1967, 106; B. Petričić, „O rezultatima konkursa za urbanističko rešenje poteza od Kalemegdana do Trga Dimitrija Tucovića“, *Arhitektura–urbanizam* 49–50, Beograd 1968, 7–24; Anonim, „Rezultati konkursa za izradu arhitektonsko–urbanističkog uređenja kompleksa na uglu ulica Masarikove i Kneza Miloša u Beogradu“, *Arhitektura–urbanizam* 49–50, Beograd 1968, 33–36; B. Stojanović, „Konkurs za spomenik Kosmajskom partizanskom odredu“, *Arhitektura–urbanizam* 56–57, Beograd 1969, 33.

⁸⁰ О тимски рађеним пројектима: B. Novaković, „Prikaz elaborata pod nazivom „Prostorni plan priobalnog područja Dunava od Beograda do bugarske granice“ – knjiga I i II“, *Arhitektura–urbanizam* 49–50, Beograd 1968, 81–91; B. Stanarević, „Programski sadržaj i idejno urbanističko rešenje sportskog centra u Boru“, *Arhitektura–urbanizam* 49–50, Beograd 1968, 104. О пројектима рађеним са коауторима: Z. Manević, „Zanimiva ideja. Beograjska arhitekturna kronika“, *Sinteza* 9, Ljubljana 1968, 56–57.

⁸¹ Anonim, „Konkurs za urbanističko–arhitektonsko rešenje uređenja prostora oko ulaza u Terazijski tunel sa Zelenog venca“, *Arhitektura–urbanizam* 61–62, Beograd 1970, 114–116; Z. Manević, „Natečaji. Beograjska arhitekturna kronika“, *Sinteza* 19, Ljubljana 1970, 102–103.

⁸² Z. Manević, „Projekat za stambeno naselje Kijevo – Kneževac“, *Čovjek i prostor* 11, Zagreb 1971, 13; J. Lukić, „Transformacija u urbanističkom planiranju i izgradnji naselja Kneževac–Kijevo“, *Arhitektura–urbanizam* 66, Beograd 1971, 37; Anonim, „Konkurs za izradu arhitektonsko–urbanističkog rešenja II i III etape naselja Kijevo–Kneževac u Beogradu“, *Arhitektura–urbanizam* 66, Beograd 1971, 38–45; I. Mladenović, „Od ideje do racionalnog stana/II“, *Izgradnja* 3, Beograd 1974, 23–25; Anonim, „Prikaz konkursnih projekata 1965–1975, Kneževac–Kijevo“, *Arhitektura–urbanizam* 74–77, Beograd 1975, 70–77; Anonim, „Nova stambena naselja, Kneževac–Kijevo“, *Urbanizam Beograda* 30, Beograd 1975, 56; I. Mladenović, „Najnovija dostignuća beogradske stambene arhitekture“, *Čovjek i prostor* 274, Zagreb 1975, 8–12; I. Mladenović, „Novija značajna ostvarenja beogradske stambene arhitekture“, *Naš dom* 5, Maribor 1977, 29; I. Mladenović, „Od ideje do racionalnog stana“, *Naš dom* 10, Maribor 1977, 22–26; I. Mladenović, „Vreme je za“, *Naš dom* 14, Maribor 1979, 23–26; B. Aleksić, „Konkursi – doprinos organizaciji i fizionomiji stana“, *Izgradnja* 11, Beograd 1984, 128; I. Mladenović, „Arh. Mihajlo Čanak. Arh. Aleksandar Đokić. Prilog za istoriju savremene arhitekture“, *Naš dom* 12, Maribor 1984, 21–22.

⁸³ Z. Manević, „Četiri generacije“, *Život umjetnosti* 14, Zagreb 1971, 26–33.

⁸⁴ Под активностима мисли се на Ђокићеву прву самосталну изложбу: M. Lukić, „Izložba radova arhitekta A. Đokića“, *Urbanizam Beograda* 17, Beograd 1972, 28–29; S. Vuković, „Aleksandar Đokić. Galerija Grafički kolektiv“, *Umetnost* 29–30, Beograd 1972, 84, 87; Z. Manević, „Projekti Aleksandra Đokića“, *Čovjek i prostor* 7 232, Zagreb srpanj 1972, 27; а године 1974. био је међу члановима жирија оснивачког Салона архитектуре: Anonim, „Prva nagrada Palati sportova „Pionir““, *IT novine*, Beograd

учешћа на конкурсима подједнако су запажена,⁸⁵ у контексту београдске архитектуре тог периода Александар Ђокић сврстан је међу ствараоце „осведочене снаге и наговештених могућности“,⁸⁶ а писало се и о његовој изложби поводом изградње Лабудовог брда као и о другим пројектима.⁸⁷

Почетком девете деценије се у стручној периодици појављују анализе Ђокићевог дотадашњег архитектонског израза,⁸⁸ нарочито поводом пројекта видиковачке трафостанице.⁸⁹ Период осамдесетих карактерише још и мањи број Ђокићевих учешћа на конкурсима, али се више писало о његовим реализованим или планираним пројектима,⁹⁰ запаженим учешћима на архитектонским смотрама

26.04.1974, 3. Пројекти који су приказивани у овом периоду били су: пројекат центра месне заједнице на Бановом брду: Z. Manević, „Centar mesne zajednice Beograd“, *IT novine* 525, Beograd mart 1973; пројекат забавног парка на Топчидеру: Z. Manević, „Aleksandar Đokić, Slobodan Ilić, Zabavni park, Arhitektura 21“, *IT novine*, Beograd 13.07.1973, 7; M. Jevtić, „Turističko–zabavni centar u Topčideru“, *Arhitektura–urbanizam* 73, Beograd 1974, 44–45; Z. Rakočević, „Detaljni urbanistički plan Zabavnog parka u Topčideru“, *Urbanizam Beograda* 32–33, Beograd 1975, 33–35; пројекат спомен парка са музејом код Батине: Anonim, „Hronika“, *IT novine*, Beograd 24.05.1974, 7; Z. Manević, „Hronika“, *IT novine*, Beograd 31.05.1974, 7; и пројекат урбанистичког плана насеља Бановци: I. Mladenović, „Prikaz detaljnog urbanističkog plana I mesne zajednice naselja Banovci–Dunav“, *Izgradnja* 11, Beograd 1974, 22–28.

⁸⁵ Реч је о конкурсима за споменик и спомен парк са музејом у околини Шида: F. Wenzler, „Natječaj za spomenik pobjede na Srijemskom frontu“, *Čovjek i prostor* 7, Zagreb 1975, 8–11; Anonim, „Konkurs za izradu idejnog projekta spomenika palim borcima narodnooslobodilačke vojske Jugoslavije na Sremskom fontu 1944–1945. godine“, *Arhitektura–urbanizam* 74–77, Beograd 1975, 148–149; конкурс за железничку станицу Прокоп: Z. Manević, „Železnička postaja. Beograjska arhitekturna kronika“, *Sinteza* 36–37, Ljubljana 1976, 161; V. Bjelikov, „Povodom završenog konkursa za urbanističko i arhitektonsko rešenje nove Železničke stanice u Beogradu“, *Arhitektura–urbanizam* 78–79, Beograd 1977, 28–43; конкурс за Љубљанску банку: O. Miličević–Nikolić, „Konkurs za idejno rešenje objekta Ljubljanske banke u ulici Maršala Tita 5 u Beogradu“, *Urbanizam Beograda* 43, Beograd 1977, 43–46; конкурс за уређење простора испред музеја „25. мај“: B. Stojanović, „Muzej 25. maj“, *Urbanizam Beograda* 52, Beograd 1979, 49–51.

⁸⁶ M. Jevtić, „Zapisi o beogradskoj arhitekturi na sredini osme decenije. Beogradski krug lenjirom. Pogled 2“, *IT novine*, Beograd 22.10.1976, (dodatak).

⁸⁷ Поводом изградње Лабудовог брда: I. Mladenović, „Povratak trgu“, *OKO*, Zagreb 2–16.12.1976, 20; D. Popović, „Povratak trgu“, *Umetnost* 49, Beograd 1976, 52; I. Mladenović, „Od ideje do racionalnog stana (XXVII)“, *Izgradnja* 1, Beograd 1977, 53–55; I. Mladenović, „Povratak trgu“, *Čovjek i prostor* 2, Zagreb 1977, 26–27; M. Jevtić, „Beogradska arhitektura u 1976, Pogled izbliza“, *IT novine*, Beograd 01.04.1977, (kulturni dodatak). Под другим пројектима мисли се на центар месне заједнице у насељу Кнежевац–Кијево: I. Mladenović, „Centri mesnih zajednica u Beogradu“, *Naš dom* 9, Maribor 1977, 21–23; трафостаницу у истом насељу: Z. Manević, „O trafostanicama, jugoslovenstvu i još ponečem...“, *IT novine*, Beograd 10.09.1979, 7; спомен комплекс на Кадињачи: Z. Manević, „Kadinjača“, *OKO*, Zagreb 18.10.1979, 17.

⁸⁸ Z. Manević, „Aleksandar Đokić. Beograjska arhitekturna kronika“, *Sinteza* 47, 48, 49, Ljubljana 1980, 148–149; Z. Manević, „Funkcija oblika u delu Aleksandra Đokića“, *Čovjek i prostor* 3–4, Zagreb 1980, 20; Z. Manević, „Granice fantastike Aleksandra Đokića“, *IT novine*, Beograd 11.01.1982, 17.

⁸⁹ A. Milenković, „Uzduž i popreko Šestog Salona“, *Arhitektura* 172+3, Zagreb 1980, 87–91; A. Milenković, „Šesti salon arhitekture“, *Arhitektura–urbanizam* 85, Beograd 1980, 50–53.

⁹⁰ Стручна периодика посвећује пажњу тек завршеном комплексу на Кадињачи Ђокића и Живковића: Z. Manević, „Kadinjača – pojava nove formule. Beograjska arhitekturna kronika“, *Sinteza* 50–52, Ljubljana 1980, 144; Anonim, „Spomenički kompleks Kadinjača, Titovo Užice“, *Arhitektura–urbanizam* 85, Beograd 1980, 4–10; S. Krstonijević, „Izgradnja spomeničkog kompleksa Kadinjača“,

а помињао се и у контексту актуелне архитектонске сцене у Србији.⁹¹ Запажа се да је осамдесетих година настајање Ђокићеве куће у Горњем Милановцу пажљивије пратила и стручна јавност,⁹² што се не може приписати искључиво актуелној идеологији већ и атрактивној идеји коју је аутор применио на овом објекту. У другој половини те деценије стручна периодика бележи Ђокићева учешћа на групним изложбама,⁹³ поклања пажњу његовој ретроспективној изложби,⁹⁴ пројектима стамбених објеката у ул. Краља Милутина,⁹⁵ другим

Izgradnja 4, Beograd 1980, 39–44; V. Kujundžić, „Prihvatni centar – koncepcija i rešenje konstruktivnog sistema objekta“, *Izgradnja 4*, Beograd 1980, 45–46; A. Milenković, „Društvena uloga arhitekata. Oktobarska nagrada Beograda za arhitekturu 1980“, *Čovjek i prostor 1*, Zagreb 1981, 8; Anonim, „Dvadeset godina časopisa, Retrospektiva“, *Arhitektura–urbanizam 86–87*, Beograd 1981, 48; A. Milenković, „Laureat srebrnog jubileja. Nekoliko zanimljivih ostvarenja“, *Arhitektura–urbanizam 86–87*, Beograd 1981, 101–102. Међу планираним пројектима се у том периоду издвајао пројекат насеља Ресник: I. Mladenović, „Linearni grad“, *Naš dom 3*, Maribor 1980, 22–25; D. Venturini, „Čudo s nekoliko rijetkosti. Urb i logos Resnika“, *Čovjek i prostor 3*, Zagreb 1981, 14; A. Milenković, „Protiv svršenih činova. Urb i logos Resnika“, *Čovjek i prostor 3*, Zagreb 1981, 16–17; Z. Manević, „Arhitektonski dnevnik 01“, *IT novine*, Beograd 25.05.1981, 9; и пројекат спомен дома „Жикица Јовановић–Шпанац“ код Косјерића: I. Mladenović, „Leteti treba ovako. Sedmi beogradski salon arhitekture prvi put osmišljeno ostvaren“, *OKO*, Zagreb 19.02.–05.03.1981, 11; средином те деценије се помиње и његов ранији рад у Јордану у контексту савремене архитектуре на светском нивоу: U. Kulterman, „Suvremeni arhitekti u Jordanu“, *Arhitektura 189–195*, Zagreb 1985, 8–9.

⁹¹ О учешћима на архитектонским смотрема: A. Milenković, „Cehovski vašar“ arhitekata. XIV kongres međunarodne unije arhitekata (UIA) u Varšavi“, *Čovjek i prostor 7–8*, Zagreb 1981, 36–37; I. Mladenović, „Razgovori o arhitekturi, Od sredine maja do kraja septembra ove godine Beograd i Beograđani bili su više nego ikada do sada vezani za arhitekturu i njene tragove“, *OKO*, Zagreb 29.10–12.11.1981, 12; I. Mladenović, „XIV kongres UIA u Varšavi“, *Arhitektura–urbanizam 86–87*, Beograd 1981, 9; I. Mladenović, „O krizi drugi put. Na osmom Salonu arhitekture bilo je izloženo deseta izuzetno vrednih ostvarenja, dvadesetak loših, a sve ostalo je prosečno, na naš način“, *OKO*, Zagreb 18.02–04.03.1982, 13; I. Mladenović, „Drugi bijenale svetske arhitekture, Arhitektura urbaniziranih društava“, *OKO*, Zagreb 23.06.–07.07.1983, 16–17; Z. Živković, „Konferencija Saveza arhitekata Jugoslavije. Od kodeksa do montažne gradnje“, *OKO*, Zagreb 20.10.1988, 23. У контексту актуелне архитектонске сцене у Србији: Z. Manević, „Srpska arhitektura u osmoj deceniji“, *Arhitektura 176–7*, Zagreb 1981, 24–29; A. Milenković, „Privatna slikovnica istoričara arhitekture“, *Arhitektura 178–9*, Zagreb 1981, 28–31; Z. Manević, „Te lude romantične sedamdesete“, *IT novine*, Beograd 11.01.1982, 17; Z. M. „Bogdan Bogdanović primio predstavnike Društva arhitekata Beograda“, *IT novine*, Beograd 27.09.1982, 5; D. Popović, „Grupni portret“ nove arhitektonske generacije“, *IT novine*, Beograd 08.11.1982; Z. Manević, „Neizvesnosti arhitektonske mladeži“, *IT novine*, Beograd 22.11.1982, 10; U. Martinović, „Hronika u 10 prizora“, *Izgradnja 9–10*, Beograd 1984, 51; Z. Manević, „Izložbe, samo izložbe“, *IT novine*, Beograd 11.04.1985; Z. Manević, „Falsifikat sa predumišljajem“, *IT novine*, Beograd 01.07.1985, 8; U. Martinović, „Arhitektura Srbije juče i danas. 40 godina građevinarstva SR Srbije“, *Izgradnja (poseban broj)*, Beograd 1987, 31–40.

⁹² Anonim, „Novi projekti“, *IT novine*, Beograd 10.01.1983, 12; U. Bogunović, „Kuća jugoslovensko–norveškog prijateljstva, Jedinstveni građevinski poduhvat u Gornjem Milanovcu“, *Moja kuća 11*, Beograd 1983, 10–11; A. Milenković, „Posle plime oseka, Deveti Salon arhitekture u Beogradu“, *Arhitektura 184–5*, Zagreb 1983, 8–9; I. Mladenović, „Kuća jugoslovensko–norveškog prijateljstva. Neizmjenjivi saputnik“, *OKO*, Zagreb 14–28.01.1988, 15.

⁹³ A. Milenković, „Središte kulture III milenijum: Izložba u Galeriji Srpske akademije nauka i umetnosti“, *Izgradnja 2*, Beograd 1986, 41–44.

⁹⁴ M. Mitrović, „Forma–prohodi za arhitekturu“, *OKO*, Zagreb 19.06–03.07.1986, 15; Z. Manević, „Retrospektiva Aleksandra Đokića. Beograjska arhitekturna kronika“, *Sinteza*, Ljubljana jun 1986; S. Ristić, „Razvojni put arhitekta Aleksandra Đokića“, *Čovjek i prostor 6*, Zagreb 1986, 5; A. Milenković,

његовим пројектима и архитектонским признањима која је у том периоду добијала за свој минули рад.⁹⁶

Током деведесетих година у стручној периодици о Александру Ђокићу писано је поводом његовог учешћа у изградњи насеља „Голф 12“,⁹⁷ излагачких активности и других пројеката.⁹⁸ Од две хиљадитих стручна периодика бележи

„Snažna kreativna ličnost. Izložba ostvarenja arhitekta A. Đokića u Muzeju primenjene umetnosti“, *Izgradnja* 7, Beograd 1986, 38; I. Mladenović, „Arhitektura Aleksandra Đokića“, *Naš dom* 12, Maribor 1986, 34; A. Kочишки, „Ретроспективна изложба „Архитектурата на Александар Гокиќ“, *Културен живот* 1–2, Скопје 1987, 47.

⁹⁵ A Milenković, „Prva decenija Salona arhitekture u Beogradu“ i “Beogradski Salon arhitekture u kovitlacu između proklamovane otvorenosti, kriterijumske proizvoljnosti i kontroverzi u poimanju sredstava arhitektonskog izražavanja“, *Izgradnja* 11–12, Beograd 1986, 80–88; A. Milenković, „Stambena zgrada u Beogradu, Bijela kuća u koridoru“, *Čovjek i prostor* 12, Zagreb 1986, 22–23; A. Milenković, „Dvanaesti Salon arhitekture u Muzeju primenjene umetnosti u Beogradu“, *Izgradnja* 1, Beograd 1987, 28–30; K. Cetina, “Lepe Brene“, *OKO*, Zagreb 15–26.07.1990, 25.

⁹⁶ Мисли се на пројекат реконструкције блокова на Славији: A. Milenković, „Ugrožavanje preostalih vizura. Natječaj za blokove 10 i 11 područja Slavije“, *Čovjek i prostor* 4, Zagreb 1987, 16; реконструкције месних заједница на територији општине Стари град: M. Šćekić, „Postmoderna je moderna. 13. salon arhitekture u Beogradu“, *Čovjek i prostor* 4, Zagreb 1987, 20–21; A. Milenković, „Trinaesti Salon arhitekture u Beogradu protekao u atmosferi međusobnog druženja arhitekata i urbanista“, *Izgradnja* 1, Beograd 1988, 37–41; пројекат стамбених зграда „Голф 7“ на Бановом брду о којем је писано и у наредној деценији: A. Milenković, „Četnaest uzlaznih godina (14. Salon arhitekture)“, *Čovjek i prostor* 5, Zagreb 1988, 20; B. Milenković, „Kultura forme, I“, *Izgradnja* 3, Beograd 1992, 5–8; као и пројекат клуба Југословенске народне армије у Тивту: A. Milenković, „Koordinate 15. Salona“, *Izgradnja* 8, Beograd 1989, 29–31. О признањима за минули рад: Z. Manević, „Nagrade. Velika nagrada arhitekture SAS–a“, *Arhitektura–urbanizam* 98, Beograd avgust 1987, 40–41; V. M., „Povodom dodeljivanja Velike nagrade arhitekture za 1986. godinu. Odgovor na pitanje: „Za šta se залажу?““, *Arhitektura–urbanizam* 98, Beograd avgust 1987, 42; Anonim, „Borbine nagrade za najbolja arhitektonska ostvarenja u 1987. godini“, *Čovjek i prostor* 3, Zagreb 1988, 4; M. Mitrović, „Naša Stjern. Kuća jugoslovensko–norveškog prijateljstva u Gornjem Milanovcu – republička nagrada „Borbe“ za arhitekturu“, *OKO*, Zagreb 05–19.05.1988, 23; A. Milenković, „Nagrada „Borbe“ za najbolja ostvarenja u SR Srbiji u 1987. godini. Spomen dom jugoslovensko–norveškog prijateljstva u Gornjem Milanovcu, autor Aleksandar Đokić“, *Izgradnja* 6, Beograd 1988, 38–39.

⁹⁷ Anonim, „8 arhitekata u Beogradu“, *Komunikacije* 69, Beograd 1990, 5; S. Litvinović, „Stambeno naselje Golf 12“, *Komunikacije* 69, Beograd 1990, 6; M. Milanović, „Velika očekivanja. Internacionalna izložba arhitekture“, *Komunikacije* 69, Beograd 1990, 15; A. Milenković, „Osam vanserijskih „gradskih vila“ za naselje „Golf 12“ u Beogradu“, *Izgradnja* 9, Beograd 1991, 36–38

⁹⁸ Поводом учешћа на изложби “Романтична архитектура”: A. Milenković, „Tematska izložbena manifestacija u Galeriji ULUS–a u Beogradu“, *Izgradnja* 3, Beograd 1991, 38–39; изложбе пројекта пијаце и тржног центра на Бановом брду: A. Milenković, „Romantična tržnica, Izložba projekta tržnog centra na Banovom brdu u Galeriji Kulturnog centra Beograda“, *Izgradnja* 5, Beograd 1992, 35–36; Ј. Милетић–Абрамовић, „Тржни центар и пијаца на Бановом брду“, *Форум* 12, Beograd 1992, 3; и изложбе „Простори забаве”: Ј. Милетић–Абрамовић, „Простори забаве“ архитекте Александра Ђокића“, *Форум* 17, Beograd фебруар 1993, 8. О пројектима: Anonim, „Konkurs za izradu turističkog naselja Lekovina u Prčnju“, *Komunikacije* 68, Beograd, 1990, 6; И. Млађеновић, „World Project Just Married“, *Форум* 18, Beograd март 1993, 6–7.

Ђокићева учешћа и признања на смотрема архитектуре,⁹⁹ писало се о његовом последњем изведеном објекту,¹⁰⁰ ретроспективној изложби и одласку са сцене.¹⁰¹

Прилози из стручне периодике омогућили су јасније сагледавање Ђокићевог стваралачког пута. Александар Ђокић је током прве две деценије свог стваралаштва учествовао на бројним конкурсима, а на великом броју њих жири је детаљно образлагао своје одлуке путем стручне периодике. Та су образложења била од значаја у контексту његових залагања да себи избори статус на архитектонској сцени. Поред резултата конкурса и приказа његових пројеката, о наредне две деценије његовог рада сведочи велики број извора из стручне периодике, каталога и приказа Салона архитектуре на којима је учествовао. Ова грађа пружа увид у континуитет Ђокићевог стваралаштва и његово активно присуство на архитектонској сцени током читавог радног века.

Међу ауторима прилога у стручној периодици издвајају се Зоран Маневић, Александар Миленковић, Дарко Поповић, Милорад Јевтић и Урош Мартиновић, чији су доприноси из области архитектонске хронике и критике, као претходнице историографских сажимања, били од значаја не само у разумевању Ђокићевог стваралачког пута, већ и у анализи целокупне домаће архитектонске сцене његовог времена.

На пољу разумевања положаја те сцене у односу на свет, као и значаја Београдских тријенала светске архитектуре, помогли су мемоари архитекте Ивице Млађеновића објављени 2016. године,¹⁰² који се састоје из седам његових

⁹⁹ М. Ђанак, „Завршен је и VI београдски Тријенале светске архитектуре...“, *ARD review* 19, Београд 2000, 3–8; М. Ђанак, „Одлуке жирија XXIV Салона архитектуре“, *ARD review* 26, Београд 2002, 39; Лј. Милетић–Абрамовић, „Награде Салона архитектуре после 2000. године“, *Forum* 53, Београд 2008, 17.

¹⁰⁰ М. Ђанак, „Stambena zgrada na Banovom brdu. Архитекта Александар–Аса Ђокић“, *ARD review* 25, Београд 2002, 2–7.

¹⁰¹ О изложби: М. Ђанак, „Pogled kroz“, Ретроспективна изложба Александра–Асе Ђокића, Музеј применјене уметности, април 2002“, *ARD review* 27, Београд 2002, 15–20. О одласку са сцене: М. Митровић, „Александар Ђокић, 1936–2002“, *Сајт Академије архитектуре Србије*, 2002, <http://aas.org.rs/aleksandar-dokic-in-memorial/>; М. Ђанак, „In memoriam архитекта Александар–Аса Ђокић“, *ARD review* 27, Београд 2002, 14; С. Драговић, „Неуморни романтичар“, *Архитектура* 55, Београд јули 2002, 4; Х. Анђелковић, „In memoriam. Арх. Александар Ђокић (1936–2002)“, *Архитект: гласник друштва архитеката Ниша* 9, Ниш август 2002, 40–41; З. Маневић, „Помен великану – Александар Ђокић 1936–2002“, *Архитектура* 66, Београд јун 2003, 10–11.

¹⁰² I. Mladenović, *Prva sveska memoara – zatrpavanje zaborava*, Београд 2016.

изабраних интервјуа као и каталози и монографије које је Млађеновић објављивао тим поводом.¹⁰³

У контексту Ђокићеве сарадње са Михаилом Чанком, разумевању њихових заједничких пројеката као и међусобних утицаја, допринео је интервју са Чанком објављен у часопису „Архитектура“ 2007. године,¹⁰⁴ као и интервју из 2012. године,¹⁰⁵ док је најзначајнији извор у том домену пружила аутомонографија Михаила Чанка објављена 2014.¹⁰⁶

Поред тумачења која су директно везана за изучавање стваралаштва и кретања унутар струке архитекте Александра Ђокића, постоји низ студија које на индиректан начин говоре о положају архитектата на овим просторима, о духовној клими у којој су стварали, као и о бројним друштвено–политичким и економским променама којима је Србија била изложена а које су се нужно одразиле и на архитектуру.

Досадашња историографска истраживања, у великој мери вршена за живота архитекте Ђокића, пружила су базу за истраживање са временске дистанце и у контексту садашњих критеријума. Ђокићеви први пројекти из области меморијалне градње били су повод да, већ у првој деценији стваралаштва, буде обухваћен фотомонографијом „Југославија – Споменици револуцији“, објављеној 1968. године.¹⁰⁷

Приказ Јерка Денегрија из 1971. године у часопису „Архитектура–урбанизам“ поводом прве историјске ретроспективне изложбе српске архитектуре двадесетог века у Музеју савремене уметности,¹⁰⁸ обухвата период од 1900–1970. године, укључујући и младог архитекту Александра Ђокића.¹⁰⁹

¹⁰³ I. Mladenović, *Prvi, drugi i treći beogradski trijenale svetske arhitekture*, Beograd 1992, 262–263.

¹⁰⁴ Z. Manević, “Mentor a ne tutor... Mihailo Čanak“, *Arhitektura 112*, april 2007, Sajt Akademije arhitekture Srbije. <http://aas.org.rs/mihailo-canak/>

¹⁰⁵ Ђ. Алфиревић, „Има ли експресионизма у српској архитектури?: Интервјуи са Спасојем Крунићем, Василијем Милуновићем, Михаилом Чанком“, *Архитектура и урбанизам 35*, Београд 2012, 59–69.

¹⁰⁶ M. Čanak, *Dr Mihailo Čanak, architect*, Beograd 2014, https://www.academia.edu/23188025/Automonografija_Automonograph_

¹⁰⁷ Grupa autora, *Jugoslavija–spomenici revoluciji*, Beograd–Sarajevo 1968, 232, V, XXX.

¹⁰⁸ Аутор изложбе био је Зоран Маневић. Видети: J. Denegri, „Srpska arhitektura 1900–1970“, *Arhitektura–urbanizam 67*, Beograd 1971, 48–51; Z. Manević, *Srpska arhitektura 1900–1970 (katalog)*, Beograd 1972.

¹⁰⁹ J. Denegri, *нав. дело*, 51; Z. Manević, *нав. дело*, 33, 121.

Крајем седамдесетих година Братислав Стојановић и Урош Мартиновић објављују монографију о београдској архитектури у периоду од 1945–1975. године, којом обухватају Александра Ђокића и наводе га као првог у низу међу потенцијалним ауторима будућих дела савремене архитектуре.¹¹⁰

Стваралачки опус архитектке средином осамдесетих година (1984) представљен је укратко у „Ликовној енциклопедији Југославије“,¹¹¹ а Ђокић је обухваћен и наредне године делом немачког историчара уметности Уда Култермана (Udo Kultermann), у којем се бавио савременом архитектуром источне Европе.¹¹² Године 1986. Зоран Маневић је означио поједина Ђокићева дела као „најзначајније примере новог таласа српског романтизма“.¹¹³

Важно је поменути и допринос архитектке Ивице Млађеновића који је, поред бројних објављених приказа о пројектима Александра Ђокића, био и организатор изложби на којима је Ђокић учествовао. Млађеновић је 1989. године Александра Ђокића уврстио међу 11 (55) истакнутих архитеката Југославије пружајући том приликом и кратак осврт на најзначајнија дела која је аутор до тада остварио.¹¹⁴

Почетком деведесетих година, Александар Ђокић је заступљен у приручнику архитектке Ивана Штрауса „Архитектура Југославије 1945–1990“ (1991).¹¹⁵ Наредне године (1992) архитекта Алексеј Бркић је објавио књигу „Знакови у камену“ о модерној архитектури београдског круга, којом је обухватио период од 1930–1980 године.¹¹⁶ Међу ауторима чији су пројекти приказани овом

¹¹⁰ В. Стојановић, У. Мартиновић, *Beograd 1945–1975: urbanizam i arhitektura*, Beograd 1978, 243.

¹¹¹ Ž. Domljan (ur.), *Likovna enciklopedija Jugoslavije. Knj. 1 A–J*, Zagreb 1984, 379.

¹¹² U. Kultermann, *Zeitgenössische Architektur in Osteuropa*, Köln 1985, 217–218.

¹¹³ Z. Manević, „Srpska arhitektura XX veka“, u: *Arhitektura XX vijeka*, Beograd–Zagreb–Mostar 1986, 30.

¹¹⁴ I. Mladenović, „Aleksandar Đokić“, u: *11 istaknutih arhitekata Jugoslavije–knjiga 2*, Beograd 1989, 9–12; I. Mladenović, „Aleksandar Đokić“, u: *55 istaknutih arhitekata Jugoslavije*, Beograd 1989, 59–62.

¹¹⁵ Иван Штраус је у своју хронику савремене архитектуре на територији Југославије уврстио Ђокићев пројекат трафостанице Филмски град, „Лабудово брдо“ као прву фазу изградње насеља Кнежевац–Кијево Ђокића и Чанка, као и први у низу Ђокићевих стамбених објеката у улици Хајла Селасија. Штраус Александра Ђокића помиње још и у контексту архитеката који су самосталним изложбеним активностима, током осамдесетих година нарочито, допринели афирмацији југословенске архитектуре у целини; а потом га наводи и међу ауторима којима се не могу оспорити покушаји да „архитектуру овог дела света подигну до међународног угледа“. Видети: I. Štraus, *Arhitektura Jugoslavije 1945–1990*, Sarajevo 1991, 99, 101, 103, 196, 245, 260.

¹¹⁶ Бркић посматрани период у равоју српске архитектуре посматра кроз три ремоделације, при чему Ђокићево дело сврстава у трећу (1965–1980). Кроз представљене примере Алексеј Бркић бележи процес одвајања од функционалистичких принципа и ослобађање од академских шема, закључујући да су аутори београдске школе без јасне разделнице, до краја посматраног периода, повезивали принципе структурализма и органског у својим делима. Александра Ђокића

студијом налази се и Александар Ђокић са два своја пројекта: насељем Кнежевац–Кијево и трафостаницом „Филмски град“.¹¹⁷

Целовиту валоризацију стваралачког пута Александра Ђокића, у монографској студији о архитекти Ђокићу (1995),¹¹⁸ сачинио је Зоран Маневић.¹¹⁹ Михајло Митровић је у рецензији поменутог дела навео да је „дело Александра Ђокића добило поузданог тумача“.¹²⁰

Монографија анализира личност архитекте као и амбијент у којем је стварао и пружа детаљнији приказ око 30 одабраних пројеката и реализација. Осим тога, садржи драгоцену хронолошку карту и преглед свих пројеката и конкурса на којима је Ђокић учествовао до 1993. године и без којих би, с обзиром на количину грађе, даље истраживање било у великој мери отежано.

Потребно је истаћи интервју који је са Ђокићем водио Александар Кадијевић 1996. године,¹²¹ непосредно по објављивању монографије Зорана Маневића, који је био од великог значаја у домену расветљавања утицаја и инспирација које је архитекта користио у процесу креирања својих дела.¹²²

Током последње деценије деведесетих година прошлог века Александар Кадијевић је поставио темеље за разумевање пројеката грађених у националном стилу научном монографијом „Један век тражења националног стила у српској архитектури: средина XIX – средина XX века“ (1997, 2007).¹²³ Позиционирао је

позиционира као првог међу њима ког је привукла геометрија шестара. Видети: А. Бркић, *Знакови у камену: Српска модерна архитектура 1930-1980*, Београд 1992.

¹¹⁷ А. Бркић, *нав. дело*, 258–265, 320, 321.

¹¹⁸ З. Маневић, *Александар Ђокић*, Београд 1995.

¹¹⁹ Историчар архитектуре др Зоран Маневић је континуирано пратио рад Александра Ђокића још од његове прве изложбе са Момчилом Крковићем. Објавио је велики број приказа и рецензија његових пројеката, изложби, као и немали број студија општег карактера којима је позиционирао Ђокића у историји новије српске архитектуре. Маневић је био аутор и предговора каталогима из 1971. и 1986. године, који су били објављени поводом Ђокићевих самосталних изложби у Београду: З. Маневић, *Архитекта Александар Ђокић* (каталог), Београд, 1971; З. Manević, *Aleksandar Đokić – izložba arhitekture* (katalog), Београд јун 1986.

¹²⁰ М. Митровић, (рецензија) у: З. Маневић, *нав. дело*, 218.

¹²¹ После пионирских истраживања Зорана Маневића, чијом су ауторском изложбом „Романтична архитектура“ дела Александра Ђокића представљена заједно са делима М. Коруновића и М. Митровића, Александар Кадијевић објавио је најпре монографију о Момиру Коруновићу 1996. године а потом и монографију о Михајлу Митровићу 1999. године. Видети: А. Кадијевић, *Момир Коруновић*, Београд 1996; А. Kadijević, *Mihajlo Mitrović: projekti, graditeljski život, ideje*, Београд 1999.

¹²² А. Kadijević, „Osvrt na pređeni put, razgovor sa arhitektom Aleksandrom Đokićem“, Prilozi proučavanju ličnosti i dela naših vodećih savremenih graditelja, u: *Likovni život 59–60*, Zemun februar/maj 1996, 93–98.

¹²³ А. Кадијевић, *Један век тражења националног стила у српској архитектури, средина XIX – средина XX века*, Београд 2007.

Александра Ђокића као аутора који је својом архитектуром, у периоду после 1945. године, обележио националне тенденције својеврсном модерном интерпретацијом.¹²⁴

Крајем деведесетих, стваралаштво Александра Ђокића сажето је представљено у „Лексикону српских архитеката XIX и XX века“,¹²⁵ као и у наредним допуњеним издањима тог дела.¹²⁶

Архитекта Драган Живковић је 2002. године, био аутор поставке и каталога ретроспективне изложбе Александра Ђокића. Живковићев каталог је од изузетног значаја јер пружа преглед Ђокићевог стваралаштва у савременијем контексту и скреће пажњу на нове углове посматрања и анализе његових дела.¹²⁷ Исте године (2002) поједини објекти Александра Ђокића представљени су у књизи „Водич кроз модерну архитектуру Београда“ ауторке Дијане Милашиновић Марић.¹²⁸

Средином прве деценије двадесет и првог века ауторски опус архитекте Ђокића представљен је у другом тому „Архитектонске енциклопедије XIX и XX века“ Слободана Гише Богуновића (2005), под називом „Архитекти“.¹²⁹

Од знатне помоћи у разумевању токова у српској архитектури у периоду од 1980–2005, током којег Ђокић проводи своје последње две деценије стваралаштва, била је студија „Паралеле и контрасти – српска архитектура 1980–2005“ Љиљане Милетић Абрамовић (2007),¹³⁰ којом су обухваћени поједини Ђокићеви пројекти и посматрани у контексту домаће средине.¹³¹

¹²⁴ А. Кадијевић, *нав. дело*, 340, 342.

¹²⁵ З. Маневић (ур.), *Лексикон српских архитеката XIX и XX века*, Београд 1999, 54–56.

¹²⁶ До сада су публикована три издања Лексикона (1999, 2002, 2008) док се четврто издање налази у дигиталном облику на адреси: www.leksikon.asa.org.rs. О Ђокићу видети: З. Маневић (ур.), „06.01 Ђокић Александар“, *Лексикон српских архитеката XIX и XX века*, 2008, <http://www.leksikon.asa.org.rs/22-2015-09-30-20-03-16/177-06>

¹²⁷ D. Živković, „Arhitektura kao igra sa ekstremima“, *Aleksandar Đokić – Pogled kroz (katalog izložbe)*, Београд 2002.

¹²⁸ Водичем су обухваћени стамбено–пословни објекат у ул. Краља Милутина бр. 30 (бивша ул. Хајла Селасија бр. 4–8), насеље „Голф 12“, југословенска кућа у насељу „Голф 12“ и трафостаница „Филмски град“. Видети: Д. Милашиновић–Марић, *Водич кроз модерну архитектуру Београда*, Београд 2002, 63, 124, 125, 132.

¹²⁹ S. Bogunović, *Arhitektonska enciklopedija XIX i XX veka: arhitektura, arhitekti, pomovi. (2), [Arhitekti]*, Београд 2005, 777–784.

¹³⁰ Објављена поводом истоимене студијске изложбе ауторке. Видети: Љ. Милетић–Абрамовић, *Паралеле и контрасти. Српска архитектура 1980–2005*, Београд 2007.

¹³¹ Реч је о трафостаници „Филмски град“, стамбеним зградама у ул. Хајла Селасија (данас ул. Краља Милутина), Кући југословенско–норвешког пријатељства, пројектима стамбених насеља на Дедињу и насељу „Голф 12“. Видети: Љ. Милетић–Абрамовић, *нав. дело*, 28, 32, 34, 39, 51, 56, 57, 60, 78, 99, 107, 161, 163, 165, 171.

У контексту Ђокићеве дугогодишње сарадње са вајаром Момчилом Крковићем, од значаја је била и монографија о Крковићу објављена 2009. године којом су обухваћена дела на којима су двојица уметника сарађивала.¹³²

Од великог значаја је и студија Александра Игњатовића „Порицање и обнова: архитектура постмодернизма 1980–1991“ којом аутор износи анализу постмодернистичких тенденција у српској архитектури датог периода,¹³³ а дела Александра Ђокића наводи као примере упросторавања актуелне идеологије тога доба.¹³⁴

Допринос у домену сарадње Александра Ђокића са вајаром Миодрагом Живковићем представља и рад Славице Стефановић о спомен–комплексу на Кадињачи, који је објављен 2010. године у „Ужичком зборнику“.¹³⁵

У критичком огледу Александра Кадијевића „Савремене архитектонске надградње у Београду: између социјалног притиска и деградације урбаног ткива“ из 2011. године, којим је анализирано насеље Кнежевац–Кијево у Београду као пример посматране проблематике,¹³⁶ да би исте године и у „Гласнику Друштва конзерватора Србије“ објавио сличан рад о девастацији архитектуре београдских сателитских насеља.¹³⁷ Исти Ђокићев пројекат помиње и Александар Игњатовић 2012. године у студији којом анализира архитектуру у Србији из периода 1952–1980 кроз њену улогу у спровођењу транзиција и реформи тога доба.¹³⁸ О Ђокићевом пројекту трафостанице је 2013. године писао Александар Кадијевић, разматрајући експресионизам у индустријској архитектури Србије.¹³⁹

Од значаја за анализу сарадње Александра Ђокића и Миодрага Живковића су и прилози Владане Путник Прица, која је 2012. године на примеру спомен

¹³² Момчило Крковић: *скулптура*, Београд 2009, 12–16, 46, 53, 69, 134, 136, 137, 139, 140–144, 146, 162.

¹³³ А. Игњатовић, „Poricanje i obnova: arhitektura postmodernizma 1980–1991“, у: М. Šuvaković (ur.), *Istorija umetnosti u Srbiji XX vek. Radikalne umetničke prakse*, Београд 2010, 663–670.

¹³⁴ А. Игњатовић, *нав. дело*, 669.

¹³⁵ С. Стефановић, „Спомен–обележје Кадињача 1979–2009“, *Ужички зборник 34*, Ужице 2010, 163–198.

¹³⁶ А. Кадјевић, „Savremene arhitektonske nadgradnje u Beogradu: između socijalnog pritiska i degradacije urbanog tkiva“, *Pravo & društvo 2*, Београд 2011, 185–193.

¹³⁷ А. Кадијевић, „Девастирање архитектуре београдских сателитских насеља: надградње стамбених групација у насељима Кијево–Кнежевац и Лабудово брдо“, *Гласник ДКС 35*, Београд 2011, 54–57.

¹³⁸ А. Игњатовић, „Tranzicija i reforme: arhitektura u Srbiji 1952–1980“, у: М. Šuvaković (ur.), *Istorija umetnosti u Srbiji XX vek. Realizmi i modernizmi oko Hladnog rata*, Београд 2012, 689–710.

¹³⁹ А. Кадјевић, „Expressionism and Serbian Industrial Architecture“, *Zbornik Matice srpske za likovne umetnosti 41*, Београд 2013, 103–112.

комплекса на Кадињачи анализирала естетику и улогу меморијалних паркова у Југославији,¹⁴⁰ да би наредне године објавила приказ стваралаштва Миодрага Живковића насталог у периоду од 1960–1980. године.¹⁴¹ Монографијом архитекте Михајла Митровића о најзначајнијим објектима и ствараоцима у Београду у периоду од 1950. до 2012. године, обухваћена су два дела Александра Ђокића.¹⁴²

Међу новијим истраживачима, Ђорђе Алфиревић је у научној монографији „Експресионизам у српској архитектури“ (2016),¹⁴³ позиционирао поједина Ђокићева дела као и његов свеукупни стилски израз у контексту експресионистичког изражавања.¹⁴⁴ Треба поменути и Ану Кнежевић која је 2016. године објавила анализу Ђокићевог последњег реализованог пројекта, стамбено–пословне зграде Објектив у Београду,¹⁴⁵ чиме је допринела сагледавању овог пројекта у контексту неоекспресионистичке архитектуре. Даница Стојиљковић је у својој докторској дисертацији одбрањеној 2017. године „Структурализам у архитектури Југославије у периоду од 1954. до 1980. године“,¹⁴⁶ анализирала поједина дела Александра Ђокића у контексту тадашњих структуралистичких тенденција.¹⁴⁷

¹⁴⁰ В. Путник, “Естетика и улога меморијалних паркова у Југославији на примеру спомен комплекса „Кадињача““, у: *Простори памћења 1, Зборник радова, Том 1, Архитектура* (ур. А. Кадијевић, М. Поповић), Београд 2013, 290–301.

¹⁴¹ В. Путник, „Меморијална скулптура Миодрага Живковића (Период 1960–1980)“, у: *Јавни споменици и спомен обележја. Колективно памћење и/или заборав, Зборник радова* (ур. Н. Живковић), Београд 2014, 115–124.

¹⁴² Реч је о стамбеном насељу „Голф 12“ и згради Објектив. Видети: М. Mitrović, *Архитектура Београда 1950–2012*, Београд 2012, 89, 133.

¹⁴³ Ђорђе Алфиревић се истом темом бавио и у својој докторској дисертацији из 2015. године. Видети: Ђ. Алфиревић, *Експресионизам у архитектури XX века у Србији* (докторска дисертација), Београд 2015; Ђ. Alfirević, *Експресионизам и српској архитектури*, Београд 2016.

¹⁴⁴ Реч је о објектима трафостанице „Филмски град“, Кући југословенско–норвешког пријатељства, југословенској кући у насељу „Голф 12“ и пројекту пијаце и тржног центра на Бановом брду. Видети: Ђ. Alfirević, *нав. дело*, 88–89, 121, 124–126, 138, 162.

¹⁴⁵ А. Кнежевић, „Стамбено–пословна зграда Објектив – завршно остварење Александра Ђокића (1936–2002)“, *Лесковачки зборник 56*, Лесковац 2016, 259–278.

¹⁴⁶ Д. М. Стојиљковић, *Структурализам у архитектури Југославије у периоду од 1954. до 1980. године* (докторска дисертација), Београд 2017.

¹⁴⁷ Реч је о пројектима за пословни објекат у Сремској, пословни објекат у ул. Маршала Толбухина (данас Макензијева улица), центар месне заједнице на Бановом брду, школу на Бановом брду; и изведеним објектима трафостанице „Филмски град“, насељу Кнежевац–Кијево и одмаралишту у Бечићима. Видети: Д. М. Стојиљковић, *нав. дело*, 165, 166, 168, 192, 193, 314, 479, 480, 545, 556.

Са изузетком монографије Зорана Маневића из 1995. године, досадашња историографска истраживања су се углавном парцијално бавила стваралаштвом Александра Ђокића, јер су његови пројекти претежно разматрани појединачно.

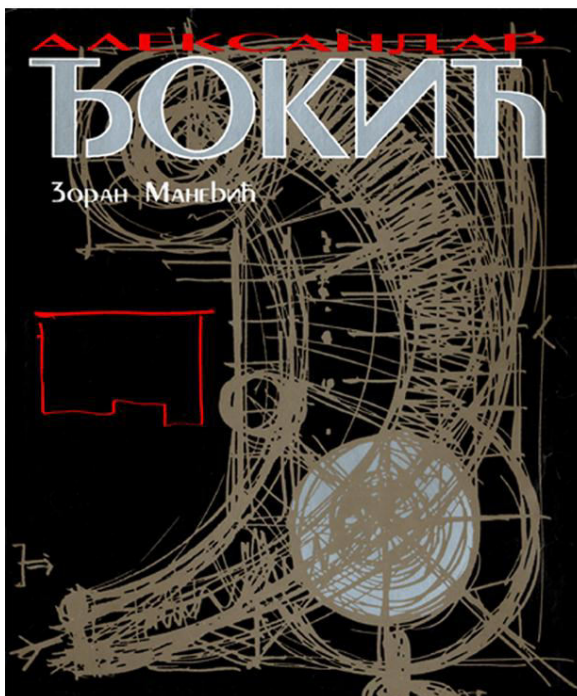

Слика 1: Насловна страна каталога самосталне изложбе „Пројекат 1970–1971“ (горе лево), насловна страна каталога самосталне ретроспективне изложбе 1986. године (горе десно), насловна страна монографије о Александру Ђокићу из 1995. године (доле лево) и насловна страна каталога последње ретроспективне изложбе из 2002. године (доле десно).

(Извор: приватна колекција аутора рада.)

3. БИОГРАФИЈА АРХИТЕКТЕ АЛЕКСАНДРА ЂОКИЋА

За успех и признање у нашој струци потребан је напоран, континуалан и ангажован рад. Зато не ценим повремене, брзе и нападне акције и успехе. Много ми је ближи стрпљив и студиозан рад и истраживање.

Александар Ђокић (1986. године)¹⁴⁸

Александар Ђокић рођен је у Београду 28.12.1936. године, од оца Николе, пореклом из Лесковца и мајке Анке, пореклом из Врања. Основну школу похађао је у ул. Краља Петра у Београду. Наредних осам година (1947–1955) похађао је Прву београдску гимназију у Душановој улици у Београду.

Паралелно са похађањем средње школе, средином педесетих, активно се бавио кошарком као члан јуниорског тима кошаркашког клуба „Црвена звезда“. Здрав такмичарски дух као и афинитет према тимском раду задржао је до краја свог века, о чему сведоче бројни конкурси на којима је учествовао као и велики број коаутора и сарадника на пројектима.

Архитектонски факултет уписује 1955. године, а по завршетку факултета (1960) запошљава се у бироу „Генерални план“ у којем остаје до служења војног рока (1961).¹⁴⁹ Одмах по завршетку факултета Александар Ђокић отпочео је са изузетно плодним и континуалним учешћем на конкурсима. Тиме је отпочела, према речима самог Ђокића „узбудљива и напета борба“ за афирмацију са једне стране, која касније прераста у потребу да се буде континуално у жижи догађаја.¹⁵⁰ Поред тога што је, већ из броја конкурса на којима је архитекта Ђокић учествовао, јасно колико им је давао на значају, он је своја размишљања на ту тему, каснијих година, објављивао и у јавним гласилима.¹⁵¹ Конкурсе, односно надметања архитеката називао је утакмицама и посебно истицао њихов значај као катализатора нових, револуционарних идеја које често представљају прекретницу у кретању архитектонске мисли. Сматрао је да се њихов значај огледа и у

¹⁴⁸ V. M., „Povodom dodeljivanja Velike nagrade arhitekture za 1986. godinu. Odgovor na pitanje: „Za šta se zalažu?““, *Arhitektura–urbanizam* 98, Beograd, avgust 1987, 42.

¹⁴⁹ Служење војног рока обављао је у периоду 1960–1961. године у Карловцу и Вучитрну.

¹⁵⁰ А. Ђокић, „Конкурс–од борбе до забаве“, *Форум* 3, Београд 1990.

¹⁵¹ А. Ђокић, „О конкурсима–još jednom“, *IT novine*, Beograd 27.09.1982, 5; А. Ђокић, „Конкурси и привилегије“, *Политика* 02.10.1982, 10.

најширим расправама које покрећу по свом завршетку. У својим текстовима он се залагао за перманентно анкетање најшире стручне јавности за оне пунктове Београда који су најпосећенији, као и за обавезну новчану надокнаду за младе архитекте који би учествовали на конкурсима, а ван су радног односа.¹⁵² Издвајао је анкетне конкурсе јер су лишени беспотребне документације и фокусирани само на идеју.¹⁵³ У том контексту, крајем осамдесетих, сматрао је да је управо његово континуално учешће на конкурсима, уз стечено искуство и афирмацију, пресудно утицало да почне да добија многобројне позиве за пројектовање од познатих инвеститора.¹⁵⁴

По одслужењу војног рока (1961–1962), Ђокић се запослио у бироу „Инвест-пројект“ у Младеновцу (дир. Љиљана Јанић) у којем је остао само годину дана. У том периоду је са коауторима учествовао на конкурсима који су подразумевали решавање урбанистичких задатака реконструкције градског центра, као и урбанистичке задатке везане за уређење простора меморијалне намене.



Слика 2: Александар Ђокић у Загребу поводом освојеног откупа на конкурсима за споменик Силвију Страхири Крањчевићу, 1961.

(Извор: приватна заоставштина архитекте која се чува у бироу „Романтична архитектура“.)

¹⁵² А. Ђокић, „Конкурси и привилегије“, *Политика* 02.10.1982, 10.

¹⁵³ А. Ђокић, „О конкурсима—још једном“, *ИТ новине*, Београд 27.09.1982, 5.

¹⁵⁴ А. Ђокић, „Конкурс—од борбе до забаве“, *Форум 3*, Београд 1990.

Ђокићев „улазак у свет уметности“ 1962. године,¹⁵⁵ односно почетак сарадње са вајаром Момчилом Крковићем, на приватном плану пратило је ступање у брачну заједницу са Мирјаном Ђуковић. Од 1963. године па до одласка у Аман (1968) био је запослен у Заводу за унапређење комуналне делатности СР Србије (дир. Миодраг Настасовић) где се, са тимом сарадника из Завода, у највећој мери бавио широким проблемима, просторним планирањем читавих региона, израдом урбанистичких програма и планова. Та црта ауторове личности, да вредно ради и када су циљеви далеки, водила је порекло од његовог оца, док је жеља за такмичењем „подсвесно испуњавање мајчиних завета“.¹⁵⁶

Током прве половине шездесетих, у периоду 1963–1965. учествовао је на чак петнаест конкурса, а у истом периоду остварује и прве реализације плодне сарадње са Момчилом Крковићем.¹⁵⁷ Већ наредне године (1966), двојица уметника, смело презентују своја дела, десет пројеката и две реализације, у скоро основаној Галерији Коларчевог народног универзитета у Београду, на изложби под називом „Пројекти меморијалних споменика“. Александар Ђокић је захваљујући тој изложби већ током прве деценије свог радног века откривен на београдској сцени као нова уметничка личност.¹⁵⁸ Критичари су том приликом указивали на рађање нових ликовних вредности проистеклих из сарадње двојице уметника кроз коју се простор и скулптура узајамно потврђују и поздрављан је њихов напор да презентују публици целовит преглед своје вишегодишње сарадње.¹⁵⁹

Током друге половине шездесетих година Ђокић је наставио марљиво учешће са коауторима на значајнијим конкурсима како на територији Београда, тако и читаве Југославије. Проблеми које је том приликом решавао и даље су били везани за урбанистичко уређење градова и рад на меморијалима, а у духу актуелног стања у струци, и у том периоду осваја бројне откупе и награде.¹⁶⁰

¹⁵⁵ З. Маневић, *Александар Ђокић*, Београд 1995, 19.

¹⁵⁶ З. Маневић, *нав. дело*, 16.

¹⁵⁷ Реч је о Споменику палим борцима из I и II светског рата у Младеновцу (1963).

¹⁵⁸ З. Маневић, *Александар Ђокић*, Београд 1995, 21.

¹⁵⁹ R. Radović, „Izložba projekata za memorijalne spomenike A. Đokića i M. Krkovića“, *Arhitektura–urbanizam* 40, Beograd 1966, 57.

¹⁶⁰ Александар Ђокић је током 1966–1967. својим учешћем на конкурсима освојио две треће награде (за решење Три блока на Булевару револуције и на анкетном конкурс за Потез Калемегдан–Славија) као и шест отупа: на конкурс за пејзажно–урбанистичко уређење Парка пријатељства, за урбанистичко и архитектонско решење Четвртог реонског центра на Новом

Александар Ђокић је свој боравак у Аману,¹⁶¹ у оквиру југословенске техничке помоћи, од јула 1968. до јула 1969. проводио радећи на идејним урбанистичким решењима регулације градског центра. До преокрета у његовој даљој активности дошло је по повратку из Амана,¹⁶² када се запослио у бироу Дирекције за изградњу и реконструкцију града Београда (дир. Бора Матић), у којем је провео шест година свог радног века (1969–1975).¹⁶³ У наредном периоду отпочело је његово интензивније бављење архитектонским задацима који су подразумевали решавање објеката стамбене и пословне намене, као и слободније обликовање тих грађевина.



Слика 3: Александар Ђокић у посети Петри за време боравка у Аману, новембар 1968. (Извор: приватна заоставштина архитектке која се чува у бироу „Романтична архитектура“.)

У наредне две године (1969–1970), Ђокић је учествовао са коауторима на шест конкурса, а године 1970. је скренуо посебну пажњу на себе учешћем на

Београду, на конкурсима за Царинарницу у Љубљани, за споменик палим борцима у Пећи, за споменик Ловћенском партизанском одреду на Цетињу и на конкурсима за уређење комплекса на углу улица Кнеза Милоша и Масарикове. О овим пројектима ће бити више речи у поглављу о његовим делима.

¹⁶¹ Савремена архитектура у Јордану је у то време постајала један од узора у арапском свету. Одређивали су је велики пројекти и реализације страних архитеката, грађевинске структуре великих размера, као и радови арапских архитеката који су обнављали традиционалну арапску архитектуру на новом нивоу. Међу страним архитектима помињу се и имена Паола Портогезија и Кензо Тангеа. Видети: U. Kulterman, „Suvremeni arhitekti u Jordanu“, *Arhitektura 189–195*, Zagreb 1985, 8–9.

¹⁶² После једногодишњег боравка у Аману, свет је за Ђокића постао мањи, литература ближа. (Z. Manević, „Funkcija oblika u delu Aleksandra Đokića“, *Čovjek i prostor 3–4*, Zagreb 1980, 20.)

¹⁶³ Најпре као самостални пројектант у Сектору за студије и пројектовање а потом и као директор.

конкурсу за пословни објекат на углу улица Сремске и Маршала Бирјугова. Михаило Чанак је у својој аутомонографији издвојио управо овај конкурс као значајан, јер се захваљујући њему ближе упознао са Александром Ђокићем.¹⁶⁴ Обојица су као учесници конкурса предложили концептуално слична решења, чиме су констатовали да су компатибилни и договорили се да први следећи конкурс раде заједно.¹⁶⁵

Априла 1971. године,¹⁶⁶ Александар Ђокић писао је предговор каталога за ретроспективну изложбу Михајла Митровића,¹⁶⁷ као и приказ изложбе у часопису „Архитектура–урбанизам“,¹⁶⁸ а већ фебруара наредне године представио се и сам београдској публици, својом првом самосталном изложбом „Пројекат 1970–1971“ у Галерији Графичког колектива.¹⁶⁹ На тај начин дошло је до „индиректног зближавања“ два аутора и до обостраног препознавања сличних тежњи у архитектонском стваралаштву оног другог.¹⁷⁰

Поводом изложбе Александра Ђокића у Графичком колективу, Михајло Митровић је објавио чланак у Политици под називом „Свежи талас“.¹⁷¹ Митровић, не одступајући од владајућег става да „нема архитектуре без испуњеног простора“, истиче значај те изложбе као показатеља стања у градитељској средини, упркос чињеници да су изложбом представљене само скице и макете. Митровић упућује критику средини која није омогућила грађење Ђокићу, као креативном појединцу широке архитектонске културе, на рачун „сивила и

¹⁶⁴ М. Čanak, *Dr Mihailo Čanak, architect*, Beograd 2014, 80, https://www.academia.edu/23188025/Automonografija_Automonograph_

¹⁶⁵ М. Čanak, „Pogled kroz“, *Retrospektivna izložba Aleksandra–Ace Đokića*, Muzej primenjene umetnosti, april 2002, *ARD review* 27, Beograd 2002, 19.

¹⁶⁶ Ђокић је те године учествовао на колективној изложби, у Дому СИТЈ у Београду, поводом Међународног конгреса архитеката балканских земаља. Видети: З. Маневић, *Александар Ђокић*, Београд 1995, 207.

¹⁶⁷ А. Ђокић, *Retrospektivna izložba dela arhitekta Mihajla Mitrovića* (katalog, predgovor), Beograd 1971, 2–5.

¹⁶⁸ А. Ђокић, „Retrospektivna izložba dela Mihajla Mitrovića“, *Arhitektura–urbanizam* 66, Beograd 1971, 18–20.

¹⁶⁹ Изложба „Пројекат 1970–1971“ је представљена и 1972. године на Радничком универзитету „Радивој Тирпанов“ у Новом Саду и 1973. године у просторијама Грађевинског предузећа „КОМГРАП“ у Београду. Поред самосталне изложбе, Ђокић је те године учествовао и на изложби „4. Мајски салон – Експеримент 4“ у Музеју примењене уметности у Београду. Видети: З. Маневић, *Александар Ђокић*, Београд 1995, 207.

¹⁷⁰ З. Маневић, *Александар Ђокић*, Београд 1995, 32.

¹⁷¹ М. Митровић, „Свежи талас. Поводом изложбе архитекте Александра Ђокића“, *Политика* 05.02.1972, 14.

бездушја“ у које се улаже. У самом аутору види афирмацију потенцијала младе генерације која долази.¹⁷²

Александар Ђокић је неколико месеци раније архитектуру Михајла Митровића препознао као тежњу за остваривањем нових облика у простору са специфичним сензибилитетом за синтезу ликовних уметности, као манифестацију савремених стремљења и израз који тежи да превазиђе просту облогу конструкције. Ђокић је истицао Митровићев „занос трагача“, као и посебну пажњу са којом је приступао пројектовању ликовног елемента и пласману детаља.¹⁷³ Митровић је такође сматрао да је Ђокић својом „ретком и неуобичајеном“ изложбом показао маштовите идеје и богат ликовни језик, афирмишући не само себе већ и пројектантски биро Дирекције за изградњу и реконструкцију Београда.¹⁷⁴

На изради пројеката, које је Александар Ђокић изложио, учествовало је преко тридесет инжењера. Упркос великом броју потписаних сарадника, аутентични архитектонски печат којим је Ђокић обликовао масе био је јасно препознатљив као заједничка компонента сваког од изложених дела.¹⁷⁵ Међу сарадницима различитих професија истицала се сарадња са вајаром Момчилом Крковићем, као успели пионирски покушај да се код нас оствари процес синтезе у уметности и оправда савремено тумачење тимског рада.¹⁷⁶

Изложбом је представљено шест дела,¹⁷⁷ насталих у двогодишњој урбанистичкој и архитектонској продукцији, која су упркос својим различитим наменама испољавала склад форми и израза.¹⁷⁸ Стварајући мимо серијске продукције и оквира припадајуће генерације изложени пројекти, иако неизведени, препознати су као освежење на домаћој архитектонској сцени.¹⁷⁹

¹⁷² Исто. У овом контексту треба напоменути и став који је Митровић изнео крајем деведесетих година, где каже: *Моја критичка платформа била је дубоко уверење да свако било шта и било како да пише о другом несвесно али апсолутно аутентично најпре пише о себи.* (А. Кадјевић, *Михајло Митровић: пројекти, градитељски живот, идеје*, Београд 1999, 174.)

¹⁷³ А. Ђокић, *нав. дело*, 19.

¹⁷⁴ М. Митровић, *нав. дело*, 14.

¹⁷⁵ З. Маневић, *Александар Ђокић*, Београд 1995, 21.

¹⁷⁶ Аноним, „Спектар. Архитектура“, *НИН* 13.02.1972, 6.

¹⁷⁷ Изожени су пројекти два пословна објекта, школе, стамбеног комплекса и Центра месне заједнице на Бановом брду, као и урбанистичка структура потеза Кнежевац – Кијево.

¹⁷⁸ S. Vuković, „Aleksandar Đokić. Galerija Grafički kolektiv“, *Umetnost* 29–30, Београд 1972, 84; Аноним, *нав. дело*, 6.

¹⁷⁹ М. Лукић, „Izložba radova arhitekta A. Đokića“, *Urbanizam Beograda* 17, Београд 1972, 28.

Током прве половине седамдесетих, кроз коауторство на конкурсима стамбених насеља, Ђокић почиње вишедеценијску сарадњу са Михаилом Чанком (1932–2014).¹⁸⁰ Аутори у том периоду започињу и реализацију, свог наобимнијег дела и једног од значајнијих пројеката у њиховим целокупним каријерама: стамбеног насеља Кнежевац–Кијево.¹⁸¹ У истом периоду почело је и Ђокићево интересовање за тему простора намењених забави којима ће се периодично бавити кроз наредне две деценије живота, а захваљујући позивном конкурсима за забавни парк у Топчидеру (1973) на којем је учествовао са архитектом Слободаном Илићем.¹⁸²

Већ средином седамдесетих Ђокић је уживао запажен статус међу својим колегама о чему сведоче награде,¹⁸³ али и податак да су Михаило Чанак и Александар Ђокић приликом оснивања Салона архитектуре 1974. године били међу члановима оцењивачког жирија за додељивање награде.¹⁸⁴ У овом периоду Ђокић отпочиње и запажену сарадњу са вајаром Миодрагом Живковићем на решавању задатака из области меморијалне градње.¹⁸⁵ Александар Ђокић је током 1974. године био на функцији секретара Савеза архитеката Србије,¹⁸⁶ а у периоду од 1975–1984. године бива запослен као пројектант у бироу „Беоплан“ (руководилац бироа Радосав Зековић).¹⁸⁷

Друга половина осме деценије за Ђокића отпочиње постављањем камена темељца за пројекат забавног парка у Топчидеру (1975), наставља се путем активног излагања пројеката архитекте, како путем тематских изложби тако и

¹⁸⁰ Друговао сам с њим више од 30 година и био ми је један од најпоузданијих и највернијих пријатеља. (М. Чанак, „In memoriam arhitekta Aleksandar–Аса Ђокић“, *ARD review* 27, Београд 2002, 14.)

¹⁸¹ Z. Manević, *Aleksandar Đokić – izložba arhitekture* (katalog), Београд јун 1986, 5.

¹⁸² О Слободану Илићу видети: З. Маневић (ур.), „10.12 Илић Н. Слободан“, *Лексикон српских архитеката XIX и XX века*, 2008, <http://www.leksikon.asa.org.rs/22-2015-09-30-20-03-16/223-10-11>

¹⁸³ Мисли се на диплому Урбанистичког савеза Југославије поводом Светског дана урбанизма и заштите човекове средине у Загребу (1973). Видети: З. Маневић, *Александар Ђокић*, Београд 1995, 207.

¹⁸⁴ Z. M., „Salon arhitekture“, *IT novine*, Београд 26.04.1974, 3; Anonim, „Prva nagrada Palati sportova „Pionir““, *IT novine*, Београд 26.04.1974, 3; М. Јевтић, „Мост“, *НИИ* 28.07.1974, 30–31.

¹⁸⁵ Ђокић и Живковић су током 1974. године освојили прву награду на конкурсима за Споменик и Спомен парк са музејом на обали Дунава код Батине, као и другу награду на конкурсима за Споменик и Спомен парк са музејом на Сремском фронту у околини Шида.

¹⁸⁶ Z. Manević, „Razgovor sa Aleksandrom Đokićem, sekretarom Saveza arhitekata Srbije, Arhitektura je na umogu“, *IT novine*, Београд 31.05.1974, 7.

¹⁸⁷ Бивши Индустрија–импорт инжењеринг.

кроз учешћа на колективним скуповима излагачког типа.¹⁸⁸ У контексту међународних активности, Александар Ђокић је 1976. године учествовао на изложби „Југословенска архитектура“ у Москви, Лењинграду и Кијеву а исте године добија и признање за свој рад у виду Дипломе заслужног члана Савеза архитеката Србије.¹⁸⁹

У истом периоду учествовао је и на бројним конкурсима расписаним за решавање значајних потеза на територији Југославије,¹⁹⁰ освајао награде а крајем осме деценије био је и непосредно укључен у политику јачања југословенске идеологије.¹⁹¹ Године 1979. свечано је откривен спомен комплекс на Кадињачи Ђокића и Живковића, уз присуство бројних грађана, званичника и Јосипа Броза лично (Слика 141).



Слика 4: Александар Ђокић на Кадињачи, крајем седамдесетих.
(Извор: приватна заоставштина архитекте која се чува у бироу „Романтична архитектура“.)

Са почетком девете деценије број расписаних конкурса на територији Југославије био је знатно мањи, што се уједно преклапало и са периодом живота

¹⁸⁸ Мисли се првенствено на пројекат насеља Кнежевац–Кијево и учешће на изложби „Стамбена архитектура Београда“ (1975), на тематску изложбу „Повратак тргу“ (1976) којом је ово насеље представљено јавности, представљање изложбе „Повратак тргу“ (1977) у Приштини и поново у Београду. Такође, Ђокић је у периоду од 1977. па све до 2001. године, учествовао на свим Салонима архитектуре у Музеју примењене уметности у Београду. Напомена: 1977. године одржан је „4. Салон архитектуре“ а 2001. године одржан је „23. Салон архитектуре“.

¹⁸⁹ З. Маневић, *Александар Ђокић*, Београд 1995, 208.

¹⁹⁰ Мисли се на амбициозне конкурсе: за железничку станицу „Прокоп“ (1975), аутобуску станицу „Југ“ (1977), велики конкурс за сателитско стамбено насеље Церак–Виногради, конкурс за зграду ЦК СКС на Новом Београду (1977) и конкурс за уређење простора испред „Музеја „25. мај“ (1978). Који су сви имали изражену идеолошку подлогу у стварању слике о југословенском просперитету.

¹⁹¹ У овом периоду откупљен је Ђокићев конкурсни рад за станицу у Прокопу (1975), осваја трећу награду за станицу „Југ“ у Београду, награду на конкурс за казнено–поправни дом у Истоку код Пећи и откупљено је његово конкурсно решење за Љубљанску банку (1977). О овим конкурсним пројектима ће бити више речи у даљем раду.

Александра Ђокића у којем је као већ афирмисани стваралац имао више могућности да своје пројекте реализује. Из његове тадашње перспективе, његова ређа учешћа на конкурсним надметањима била су условљена чињеницом да је у том периоду његовог стваралаштва растао број конкурсних послова за које се претходно изборио.¹⁹² Поред већег броја реализација, у животу архитекте приметан је и већи број признања и резултата свих његових претходних залагања.¹⁹³ Почетком осамдесетих у контексту реализација које остварује посебно се издвајао низ стамбено–пословних објеката у ул. Краља Милутина (бивша ул. Хајла Селасија).

Читаву девету деценију, карактерише и Ђокићево интензивније ангажовање по питању презентовања својих пројеката у јавности, кроз учешћа на изложбама и манифестацијама. Међу бројним излагачким активностима у којима је Ђокић учествовао током прве половине осамдесетих према свом карактеру посебно се издвајало представљање јавности пројекта насеља Ресник,¹⁹⁴ које је настало крајем претходне деценије (1979) као резултат Ђокићеве сарадње са колегама из „Беоплана“. Осим што је пројекат излаган домаћој јавности, у циљу благовременог укључивања грађана у процес планирања, пројекат је у том периоду представљен и ван граница Београда, Србије,¹⁹⁵ и Југославије.¹⁹⁶

Напоредо са почетком рада на једном од својих најзначајнијих дела – пројекту за Кућу југословенско–норвешког пријатељства, Ђокић је исте године (1981) постао и председник Друштва архитеката Београда.¹⁹⁷ Године 1982. бележи се да је био и члан Комисије Извршног савета Скупштине града за урбанизам.¹⁹⁸

¹⁹² А. Ђокић, „Конкурс–од борбе до забаве“, *Форум 3*, Београд 1990.

¹⁹³ Већ 1980. године Ђокић и Живковић нашли су се међу предложеним кандидатима за „Борбину награду“, а исте године пројекат на Кадињачи предложен је и за Октобарску награду Београда за архитектуру. Видети: Д. Поповић, „Права слика стања“, *НИН* 02.03.1980, 31; А. Milenković, „Друштвена улога архитеката. Октобарска награда Београда за архитектуру 1980“, *Људски простор 1*, Загреб 1981, 8.

¹⁹⁴ Ђокић је у току 1980. године учествовао на изложбама: „Београд у плановима и изградњи“ у Уметничком павиљону „Цвијета Зузорић“ у Београду и изложби „Уметници–радници“ у Галерији 73 на Бановом брду у Београду. Изложба „Београд у плановима и изградњи“ је трајала од средине јула до краја августа и за то време је сваке среде одржаван округли сто са актуелним темама. Видети: Аноним, „Округли сто“, *Архитектура–урбанизам 86–87*, Београд 1981, 105–107.

¹⁹⁵ Изложба о Реснику 1981. године била је презентована и загребачкој публици.

¹⁹⁶ Пројекат Ресника је 1981. године представљао Југославију на Првом светском бијеналу у Софији у Бугарској као и на XIV светском конгресу УИА у Варшави у Пољској.

¹⁹⁷ З. Маневић, *Александар Ђокић*, Београд 1995, 208.

¹⁹⁸ Б. Шегвић, „Облакодери ће се опет градити, Разговор у Друштву архитеката Београда“, *Политика експрес* 05.02.1982.

Осамдесете је карактерисала и већа отвореност југословенске културне средине што се одсликавало и на Ђокићевим учешћима на бројним међународним изложбама и смотрама архитектонског стваралаштва.¹⁹⁹ Почетком јесени 1982. године, Александар Ђокић је био међу излагачима који су учествовали на изложби у Волгограду „Архитектура СР Србије – осма деценија“. Изложба је била део шире акције „Дани културе СР Србије у РСФСР (СССР)“, састављене из петнаест аутономних програма, која је за циљ имала да Руској федерацији представи сегменте културног стваралаштва у Србији.²⁰⁰

Ђокић се и наредне године (1983) нашао у тиму од пет архитеката који су имали за задатак да представе нашу земљу на изложби „Други светски бијенале архитектуре“ у Софији.²⁰¹ Бијенале се одржавало под паролом „Креативност и хармонија“ и званичним називом „Архитектура урбанизованих друштава“, а главна „звезда“ догађаја био је Кишо Курокава (Kisho Kurokawa) који је у оквиру Бијенала приредио самосталну изложбу и одржао низ предавања.²⁰² Ђокић је том приликом и светској јавности представио свој пројекат трафостанице „Филмски град“ у Београду и пројекат Куће југословенско–норвешког пријатељства у Горњем Милановцу, и добио признање у виду дипломе Другог светског бијенала архитектуре у Софији.²⁰³

Године 1984. Александар Ђокић се запослио у бироу „Београд–инвест“ (дир. Богиша Илић), у којем је остао до 1987. године. Средином осамдесетих (1985) организован је „Први београдски тријенале светске архитектуре“ на Београдском сајму.²⁰⁴ Иако је изложбом представљена фрагментирана слика архитектуре и

¹⁹⁹ Ђокић је током 1980. године учествовао на изложби „Југославија – земља и људи“ која је била одржана у Дакару, Коломбу, Банкоку и Куала–Лумпуру. Видети: З. Маневић, *нав. дело*, 208.

²⁰⁰ R. Vuković, „Volgograd, ulica Port Said“, *IT novine*, Београд 10.01.1983, 12.

²⁰¹ Александар Ђокић је био руководиолац пројекта Ресника, изложеног на претходном Бијеналу. Организатори Другог међународног бијенала су из тог разлога Ђокићу упутили позив, како би тамошњу јавност упознао са својим виђењем савремене архитектуре. Видети: М. Влајић, „Међународни бијенале архитектуре у Софији. Признање арх. Ђокићу“, *Вечерње новости* 21.07.1983, 14.

²⁰² I. Mladenović, „Drugi bijenale svetske arhitekture, Arhitektura urbaniziranih društava“, *OKO*, Загреб 23.06.–07.07.1983, 16–17.

²⁰³ М. Влајић, *нав. дело*, 14.

²⁰⁴ Том приликом је педесет најистакнутијих архитеката из двадесет и четири земље, представило своја остварења фотографијама на по три паноа. Видети: И. Млађеновић, „Нова плејада, Први београдски тријенале светске архитектуре“, *Политика* 02.02.1985, 9. Ђокић је током 1985. године учествовао и на изложбама: „Обнова града, наставак живота градова, ревитализација“ у галерији „Сингидунум“ у Београду и „Од конкурса до реализације“ у изложбеном простору „Стара пивара“

иако на њој нису учествовали архитекти многих (социјалистичких) земаља, Млађеновић је то видео као најзначајнију архитектонску изложбу савремене светске архитектуре не само у Југославији.²⁰⁵ Селекцију од педесет најистакнутијих у свету пратила је и селекција од дванаест истакнутих архитеката Београда и дванаест истакнутих ликовних/примењених уметника Београда. Александар Ђокић нашао се у селекцији дванаест истакнутих архитеката, уз Ивана Антића, Богдана Богдановића, Мирослава Јовановића, Александра Кековића, Светислава Личину, Стојана Максимовића, Михајла Митровића, Милорада Пантовића, Милоша Перовића, Бранка Пешића и Александра Стјепановића.

У периоду друге половине осамдесетих, Ђокић је са Браниславом Ђунисијевићем остварио запажене успехе на конкурсним надметањима, на којима освајају две прве награде,²⁰⁶ док је у контексту излагачких активности најзначајнији догађај у овом периоду била Ђокићева самостална ретроспективна изложба.

Јуна месеца 1986. године, Александар Ђокић је у Музеју примењене уметности у Београду представио јавности две и по деценије свог рада, са око педесет најзначајнијих пројеката.²⁰⁷ Изложене су скице, цртежи, фотографије и макете а изложбу је отворио Михајло Митровић,²⁰⁸ истичући том приликом Ђокићеву улогу у савременом српском градитељству: „Сваки онај који мора стално да се провлачи кроз густу шуму у којој вреба мноштво злих очију који успе да изађе на онај светли пропланак, тај се већ по природи ствари издвојио из обичности. А могао се издвојити само упорним радом и духовном снагом. Један од тих ретких је архитекта Александар Ђокић, и он је то учинио на најбољи начин“.²⁰⁹

у Скадарлији у Београду, а учествовао је и на „Трећем светском бијеналу архитектуре“ у Софији. Видети: З. Маневић, *Александар Ђокић*, Београд 1995, 208.

²⁰⁵ И. Млађеновић, *нав. дело*, 9.

²⁰⁶ Ђокић и Ђунисијевић су током 1985. године освојили прву награду на конкурс за изградњу Клуба Југословенске народне армије у Тивту, а наредне (1986) године и прву награду на конкурс за урбанистичко решење реконструкције Блокова 10 и 11 на Славији.

²⁰⁷ З. Маневић, *Aleksandar Đokić – izložba arhitekture* (katalog), Beograd jun 1986.

²⁰⁸ З. Маневић, „Изложба архитекте А. Ђокића у Музеју примењене уметности у Београду“, *Победа 6*, Београд 1986, 7.

²⁰⁹ М. Mitrović, „Forma–prohodi za arhitekturu“, *OKO*, Zagreb 19.06–03.07.1986, 15.

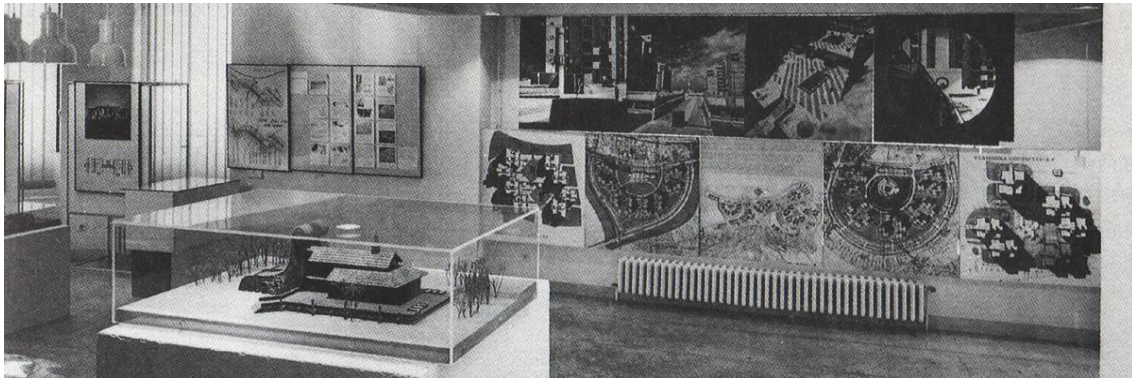

Слика 5: Самостална ретроспективна изложба, Музеј Примењене уметности, Београд, 1986.
(Извор: З. Маневић, *Александар Ђокић*, Београд 1995, 31.)



Слика 6: Бранислав Ђунисијевић и Александар Ђокић на изложби поводом конкурса за урбанистичко решење реконструкције Блокова 10 и 11 на Славији, 1987.
(Извор: приватна заоставштина архитекте која се чува у бироу „Романтична архитектура“.)

Изложба је привукла велику пажњу јавности и о аутору је, тим поводом, доста писано у дневној штампи и стручној периодици,²¹⁰ а Ђокић се још једном потврдио као стабилна уметничка личност,²¹¹ доследна и решена да истраје на свом путу. Било је то право време за представљање свих стваралачких потенцијала архитекте јер се управо у том периоду бавио реконструкцијама урбаног језгра Београда и градњом на „осетљивим локацијама“.²¹²

²¹⁰ С. П., „Архитектура Александра Ђокића“, *Новости*, 05.06.1986; С. П., „Салон Музеја примењених уметности. Пројекти Александра Ђокића“, *Новости*, 06.06.1986; М. Ч. М., „Ретроспективна изложба архитекте А. Ђокића. Историјска подлога“, *Политика експрес* 09.06.1986, 8; А. Миленковић, „Повратак тргу, Изложба остварења арх. Александра Ђокића у Музеју примењене уметности“, *Политика* 16.06.1986, 11; Д. Поповић, „Preporуџjem“, *Intervju*, Београд 20.06.1986, 22; З. Маневић, „Retrospektiva Aleksandra Đokića. Beograjska arhitekturna kronika“, *Sinteza*, Ljubljana, jun 1986; В. Petenko, „Podobe sodobne arhitekture“, *Večer*, Maribor 15.11.1986.

²¹¹ З. Маневић, *Aleksandar Đokić – izložba arhitekture* (katalog), Београд jun 1986, 3.

²¹² S. Ristić, „Razvojni put архитекте Александра Ђокића“, *Їovjek i prostor* 6, Zagreb 1986, 5.

Михајло Митровић је поводом Ђокићеве изложбе писао о посебном значају ауторских архитектонских изложби појединаца, не само због презентованих простора и објеката, већ због ширег контекста афирмације саме архитектуре и улоге архитеката у процесу грађења. Изложбу је чак назвао „победом архитектуре“, експонате „трофејима“ и ентузијастично сматрао да је изложба, инспирисана магијом форме, подстицај младима да се вреди борити за архитектуру.²¹³ Александар Миленковић га је, у свом приказу изложбе, сврстао међу истакнуте српске, па и југословенске архитекте а о ауторовом изражајном језику каже да одражава актуелне утицаје и архитектонске „трендове“ протеклих пар деценија.²¹⁴ Истицао је Ђокићево остајање на тлу реалног и употребног док истовремено натапа архитектуру ликовношћу високог интензитета.²¹⁵ Слично је, у свом приказу, примећивала и Снежана Ристић – Ђокићеву борбу за своје идеје кроз мирење функције и разиграних форми.²¹⁶

Према Ивици Млађеновићу изложба је протекла, ни мање ни више него – спектакуларно, превазилазећи све дотад виђено и спретно приказујући Ђокићево страсно трагање за ликовном формом архитектуре.²¹⁷ Запажа да је аутор „опседнут“ симболима домаће традиције, ведрином и игром пуног и празног.

Зоран Маневић је сматрао да изложба темељно мења став према природи архитектонског дела, осветљавајући саму идеју а не само финалну материјализацију.²¹⁸ Како је јавност слабо у могућности да „зађе у архитектонске радионице“ и углавном има увид искључиво у финални производ, грађевину, тешко да може стећи увид у све идеје настале у „раљама инвеститора“. У том контексту, Маневић је истицао Ђокићево упорно држање корака са временом. Сличну мисао исказује исти аутор и у каталогу изложбе где примећује Ђокићево прихватање неизбежности континуалне промене, као и успешно деловање између пословног света и света културе и уметности. Ђокић је, у интервјуу јула исте године, говорио о незаобилазној синтези дејства у пројектовању, кривећи само

²¹³ М. Mitrović, *нав. дело*, 15.

²¹⁴ А. Milenković, „Snažna kreativna ličnost. Izložba ostvarenja arhitekta А. Đokića u Muzeju primenjene umetnosti“, *Izgradnja 7*, Београд 1986, 38.

²¹⁵ *Исто*.

²¹⁶ S. Ristić, *нав. дело*, 5.

²¹⁷ I. Mladenović, „Arhitektura Aleksandra Đokića“, *Naš dom 12*, Maribor 1986, 34.

²¹⁸ З. Маневић, “Изложба за углед (ретроспектива Александра Ђокића у Музеју примењене уметности у Београду)“, *НИИ* 21.09.1986, 39.

делимично друштвене околности за велики број нереализованих пројеката младих архитеката.²¹⁹ Сматрао је да је кривица у већој мери на страни архитеката и инвеститора, тачније на страни нефлексибилности првих.

Бечкој јавности Александар Ђокић се представио својим радом 1986. године, учешћем на изложби „Двадесет четири значајних архитеката и примењених уметника“ која се одржавала на Институту за обликовање простора Техничког факултета.²²⁰ У галерији „Сингидунум“ у Београду је исте године, учествовао на изложби „Архитектура чланова УЛУПУДС–а 1985–1986“, када је добио и признање у виду Годишње награде УЛУПУДС–а за архитектуру.

Крајем осамдесетих (1987) завршен је први у низу Ђокићевих пројеката у ул. Краља Милутина, свечано је отворена Кућа југословенско–норвешког пријатељства у Горњем Милановцу а Ђокић је био добитник Велике награде архитектуре Савеза архитеката Србије за 1985. и 1986. годину,²²¹ чиме је позициониран у низ најзначајнијих домаћих стваралаца који су неговали међусобно различите приступе архитектури.²²²

Александар Ђокић је у периоду од 1987–1992. године био запослен у својству стручног саветника на Институту за архитектуру и урбанизам Србије.²²³ Поставку своје самосталне ретроспективне изложбе, представљену београдској публици претходне године, Ђокић излаже 1987. године и у Музеју Македоније у

²¹⁹ D. Popović, A. Đokić, „Okruglina stambenog kvadrata“, *Intervju*, Beograd 18.07.1986, 28–29.

²²⁰ Реч је о поставци која је претходне године била представљена домаћој публици на „Првом београдском тријеналу светске архитектуре“. Аутор изложбе био је Ивица Млађеновић, који је у својим мемоарима управо ово гостовање у Бечу издвојио као догађај на ком се најбоље осећао, током целог свог стваралачког живота. Видети: I. Mladenović, *Prva sveska memoara – zatrpavanje zaborava*, Beograd 2016, 34, 56–57.

²²¹ Савез архитеката Србије је у циљу успостављања ауторитета сопствене струке, поред идеје о оснивању Музеја архитектуре, установио Велику награду архитектуре почетком осамдесетих година. Иницијатива је потекла од Алексеја Бркића и идеја је била да то буде највише признање која струка може да додели својим заслужним члановима. Видети: V. M., „Povodom dodeljivanja Velike nagrade arhitekture za 1986. godinu. Odgovor na pitanje: „Za šta se zalažu?““, *Arhitektura–urbanizam* 98, Beograd avgust 1987, 42; Z. Manević, „Велика награда архитектуре. Излазак из кризе“, *Политика* 18.04.1987, 9; Z. Manević, „Nagrada. Velika nagrada arhitekture SAS–а“, *Arhitektura–urbanizam* 98, Beograd avgust 1987, 40–41.

²²² Ово признање добили су и архитекти: Бранислав Којић, Петар Крстић, Милорад Мацура, Милорад Пантовић (1982), Александар Дероко, Алексеј Бркић, Станко Мандић, Урош Мартиновић (1983), Иван Антић, Богдан Богдановић, Угљеша Богуновић, Михајло Митровић, Милица Штерић (1984), Петар Вуловић, Мирко Јовановић, Светислав Личина (1985).

²²³ Директор Института је у том периоду био др Ненад Спасић. Видети: Z. Manević, *Александар Ђокић*, Београд 1995, 209.

Скопљу.²²⁴ У оквиру изложбе, Ђокић је са скопским архитектама одржао и трибину о плану реконструкције централног дела Београда (Дунавске падине) која је изазвала велико интересовање македонске јавности.²²⁵

Априла 1988. године је отворена велика „20 мајска изложба УЛУПУДС-а“ у Павиљону „Цвијета Зузорић“ у Београду.²²⁶ На Мајском салону су излагала 133 аутора, чланова удружења, а посебни сегменти изложбеног простора били су посвећени стваралаштву најистакнутијих чланова међу којима се нашао и Александар Ђокић,²²⁷ што говори о статусу који је архитекта тада уживао на уметничкој сцени главног града. О статусу који је архитекта Ђокић крајем девете деценије (1988) уживао на архитектонској сцени Југославије довољно говори податак да је на Конференцији архитеката Југославије одржаној у Марибору једна од пропратних манифестација била и самостална ретроспективна изложба Александра Ђокића у Уметничкој галерији.²²⁸ На свечаном отварању изложбе говорио је председник Савеза архитеката Југославије, архитекта Борут Печенко, и том приликом истакао да Ђокићев рад у протеклих двадесет и пет година карактерише све оно што карактерише и југословенску архитектуру тог периода.²²⁹

²²⁴ Исте године (1987) Ђокић је учествовао још и на Четвртог светском бијеналу архитектуре у Софији и на изложби „Корени – традиција и даље од традиције“ у организацији Отвореног атељеа Београда у Галерији Друштва инжењера и техничара у Београду. Током наредне године (1988) Ђокић је у Београду учествовао још и на изложбама: „25 година архитектуре Београда“ на Архитектонском факултету, „Обликовање унутрашњег и спољњег простора“ у галерији „Сингидунум“ и на „29. Октобарском салону“ у павиљону „Цвијета Зузорић“. Видети: З. Маневић, *Александар Ђокић*, Београд 1995, 209.

²²⁵ С. Г., „Денес во музејот на Македонија. Ретроспектива на Александар Гокиќ“, *Нова Македонија*, 12.02.1987, 10; Аноним, „Личности у вестима–Александар Ђокиќ“, *Политика* 19.02.1987; С. Г., „Вчера во музејот на Македонија Предавање на Александар Гокиќ за градските јадра“, *Нова Македонија*, 25.02.1987, 10; А. Кочишки, „Ретроспективна изложба „Архитектурата на Александар Гокиќ“, *Културен живот 1–2*, Скопје 1987, 47.

²²⁶ М. Влајић, „Павиљон Цвијета Зузорић, Мајски салон“, *Вечерње новости* 21.04.1988, 20. Ђокићева дела су са Мајском изложбом потом гостовала и у Дому културе у Крупњу и Дому културе у Чачку. Видети: З. Маневић, *Александар Ђокић*, Београд 1995, 209.

²²⁷ Поред Ђокића, посебне изложбене блокове су те године добили и Владимир Маренић, Душан Ристић, Бранислав и Паула Стајевић, Слободан и Савета Машић и Павле Симић. Видети: М. Влајић, *нав. дело*, 20.

²²⁸ Конференцију архитеката Југославије у Марибору организовао је Савез архитеката Југославије и трајала је у периоду од 6–8. октобра 1988. године. Видети: З. Živković, „Konferencija Saveza arhitekata Jugoslavije. Od kodeksa do montažne gradnje“, *OKO*, Zagreb 20.10.1988, 23. Реч је о Ђокићевој изложби која је 1986. године презентована београдској публици, а иста је 1987. године била представљена и публици у Скопљу.

²²⁹ У оним временима раста била је то архитектура широких потеза нешто што је хтело бити велико и највеће, док је последњих година то архитектура мањих формата и инвестиција, али маштовитих детаља и фине обраде. (Борут Печенко, у: З. Živković, *нав. дело*, 23.)

Ђокићево стваралаштво је на самом почетку деведесетих било углавном везано за потезе на територији Бановог брда, у овом периоду учествовао је и на бројним изложбама,²³⁰ а 1990. година била је посебно значајна, обележена промоцијом романтичне архитектуре и разменом идеја са светским архитектима у Београду.²³¹

Децембра 1990. године у галерији УЛУС–а отворена је изложба под називом „Романтична архитектура“ којом су представљени радови тројице архитеката, припадника различитих генерација: Момира Коруновића, Михајла Митровића и Александра Ђокића.²³² Аутор изложбе био је Зоран Маневић а изложбу је припремило Удружење ликовних уметника Србије у сарадњи са Савезом архитеката Србије и Институтом за историју уметности.

На отварању изложбе је требало да говори тадашњи директор Народног музеја у Београду, Јевта Јевтовић,²³³ али је изложбу на крају отворио Урош Мартиновић, тада професор Архитектонског факултета.²³⁴ Маневић је том приликом напоменуо да изложба није историографског карактера, већ да су тројица архитеката представљени као карактеристични примери изнете тезе.²³⁵ Том приликом су дела Момира Коруновића, рушена током и после Другог светског рата, први пут изложена јавности захваљујући заоставштини

²³⁰ Године 1990. учествовао је на „22. мајској изложби '90“ у Павиљону „Цвијета Зузорић“ у Београду (као и на гостовањима Мајске изложбе у Уметничкој галерији у Скопљу, Модерној галерији Понишавља у Пироту и Радничком универзитету „Центар за културу“ у Трстенику), на „16. Салону архитектуре“ у Музеју примењене уметности у Београду, на Чукарици у Галерији 73 је своја дела представио изложбом „Реализација и пројекти Стамбене задруге „Наш стан“ и „Станкомерца““ а нишкој публици се у Дому ЈНА представио самосталном ретроспективном изложбом. Видети: З. Маневић, *Александар Ђокић*, Београд 1995, 209.

²³¹ Мисли се на изложбу „Свет осам архитеката“, о којој ће бити више речи у даљем раду.

²³² О изложби видети: З. Маневић, *Романтична архитектура* (каталог изложбе), Београд 1990; А. Милenković, „Тематска изложбена манифестација у Галерији УЛУС–а у Београду“, *Изградња 3*, Београд 1991, 38–39; К. Р., „Из УЛУС–ове галерије. Романтизам у архитектури“, *Политика* 06.12.1990, 24; С. Н., „У галерији УЛУС–а у Кнез Михаиловој. Романтична архитектура“, *Новости* 06.12.1990; З. Јовановић, „Романтична архитектура. Синоћ у УЛУС–у отворена изложба“, *Политика експрес* 07.12.1990, 13; М. Челар–Марјановић, „Значајна архитектонска изложба у Галерији УЛУС–а. Дух романтике“, *Политика експрес* 10.12.1990, 15; О. Ђуровић, „Време етнологије у времену технологије. У Београду, у галерији УЛУС, одржава се изложба „Романтична архитектура““, *Време*, Београд 24.12.1990, 50–51; М. Дајмак, „Београд, архитектура, традиција. И градитељи су рушили“, *Илустрована политика* 25.12.1990, 12–13; Д. Поповић, „Смена нараштаја“, *НИН* 04.01.1991, 41; Ђ. Кадјевић, „Романтична архитектура. Ауторска изложба арх. Зорана Маневића у галерији УЛУС–а“, *НИН* 25.01.1991, 57.

²³³ К. Р., *нав. дело*, 24.

²³⁴ З. Јовановић, *нав. дело*, 13.

²³⁵ М. Челар–Марјановић, *нав. дело*, 15.

архитекте,²³⁶ док су Митровић и Ђокић сами сачинили избор својих радова.²³⁷ Двојица живих архитеката потрудили су се да међу својим радовима одаберу оне у којима машта и емоције оплемењују градитељске структуре.²³⁸

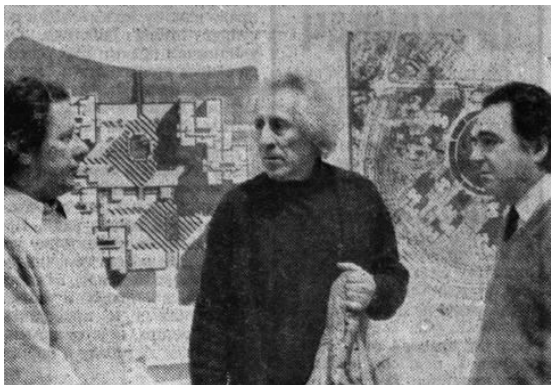

Слика 7а (лево): А. Ђокић, М. Митровић и З. Маневић на отварању изложбе „Романтична архитектура“, 1990. (Извор: М. Челар–Марјановић, „Значајна архитектонска изложба у галерији УЛУС–а. Дух романтике“, *Политика експрес* 10.12.1990, 15.); Слика 7б (десно): Лого Ђокићевог бироа основаног 1992. године. (Извор: документација из бироа „Романтична архитектура“.)

Према Михајлу Дајмаку изложена дела тројице архитеката требало је да покажу постојање традиције и једне школе грађења, али су посредно указала и на вандализам и рушење здања којима би се поносиле много веће и богатије средине.²³⁹ Зоран Маневић је у разговору са Дајмаком изнео своје мотиве за концепирање овакве изложбе, а они су првенствено били: да помогне како би се мало боље погледало у прошлост, да се подстакне оснивање Музеја архитектуре и да спречи потискивање домаће градитељске традиције приликом школовања младих архитеката.²⁴⁰

Ђорђе Кадијевић је у изложби Зорана Маневића видео посебан значај, јер је указивала на актуелне проблеме савременог домаћег градитељства и откривала феномен романтичне архитектуре као стално и изнова присутан на овим просторима.²⁴¹ Кадијевић је, иако уважавајући чињеницу да се Богдан Богдановић као градитељ искључиво меморијалних споменика не може уврстити у ред архитеката који решавају и утилитарне објекте, ипак сматрао његово изостављање

²³⁶ К. Р., *нав. дело*, 24.

²³⁷ М. Челар–Марјановић, *нав. дело*, 15.

²³⁸ З. Јовановић, *нав. дело*, 13.

²³⁹ М. Дајмак, *нав. дело*, 12.

²⁴⁰ М. Дајмак, *нав. дело*, 13.

²⁴¹ Ђ. Кадијевић, *нав. дело*, 57.

из ове селекције спорним.²⁴² Дарко Поповић је сматрао да идеја и концепт ове изложбе далеко надилазе њену реализацију и истицао је њена могућа значења по даљи развој архитектонске историографије.²⁴³

Поједини пројекти Александра Ђокића су почетком деведесетих представљени и мексичкој јавности у градовима Дурангу и Гванахуату, у оквиру поставке „Најава III београдског тријенала архитектуре“.²⁴⁴ Истим поводом, Ђокићева дела нашла су се наредне године (1991) и у Југословенском културном центру у Паризу, Југословенском културном центру у Њујорку и Југословенској амбасади у Токију.²⁴⁵ Коначно „III београдски тријенале архитектуре“ одржан је јуна 1991. године у 12 галерија у Београду,²⁴⁶ „од Коларчеве задужбине до Галерије 73 на Бановом брду“ и остао је запамћен као највећи за све време организовања ове манифестације код нас.²⁴⁷ У оквиру Тријенала организован је и једнодневни симпозијум на Коларчевом народном универзитету уз гостовање осам учесника из осам земаља.²⁴⁸

Ђокић је сопствени биро за архитектонско и урбанистичко пројектовање под називом „Романтична архитектура“, који и данас функционише под истим називом, основао 1992. године. Биро данас успешно води његов млађи син, архитекта Бобан Ђокић са супругом.

Почетком деведесетих (1992) Ђокић је учествовао на изложби „Три београдска тријенала светске архитектуре“ која је, уз истоимену монографију, представљена у Буенос Ајресу у Аргентини у елитној галерији „Центра за

²⁴² Исто.

²⁴³ Д. Поповић, *нав. дело*, 41.

²⁴⁴ Према мемоарима Ивице Млађеновића, организатора београдских тријенала, повод за његову посету Мексику био је позив који су му упутили влада и архитекти те земље, а у циљу његовог представљања тамошњој публици. Млађеновић је искористио ту прилику и за промоцију београдског тријенала архитектуре. Видети: I. Mladenović, *Prva sveska memoara – zatrpavanje zaborava*, Beograd 2016, 25.

²⁴⁵ З. Маневић, *нав. дело*, 210.

²⁴⁶ Током те године (1991) Ђокић је учествовао и на „Репризи III београдског тријенала архитектуре“ које је одржана у Тузли, а излагао је још и на „23. мајској изложби '91“ у павиљону „Џвијета Зузорић“, на „17. Салону архитектуре“ у Музеју примењене уметности и учествовао на „IV интернационалном салону архитектуре“ у Palazzo dell'arte у Милану. Видети: Исто.

²⁴⁷ S. Ćirić, „Beogradski trijenale svetske arhitekture: Energija svetlosti“, *Vreme* 963, 18.06.2009. <http://www.vreme.co.rs/cms/view.php?id=870743&print=yes>; I. Mladenović, *нав. дело*, 47.

²⁴⁸ У време трајања Тријенала у „Галерији 73“ поново је изложен и елитни подухват стамбеног насеља „Голф 12“. Видети: I. Mladenović, *нав. дело*, 20–21.

уметности и комуникације“.²⁴⁹ Са групом коаутора, учествовао је и на „Урбанистичком салону 92“ у Галерији савремене уметности у Нишу.²⁵⁰

Током 1993. године је у организацији Ивице Млађеновића изложба „Селекција београдских тријенала светске архитектуре“ одржана најпре у Сегедину, у Музеју „Мора Ференц“, а потом и у Савезу архитеката Мађарске у Будимпешти.²⁵¹ Том приликом Александар Ђокић најављен је као „тренутно највећи српски архитекта“.²⁵² Током наредних година (1993–2001), Александар Ђокић учествовао је на свим Салонима архитектуре у Београду, као и на IV (1994), V (1997) и VI (2000) Тријеналу светске архитектуре у Београду.²⁵³

Године 1994. Александар Ђокић приредио је самосталну изложбу у Галерији Конгресног центра у Врњачкој бањи.²⁵⁴

Монографија „Александар Ђокић“, чији је аутор Зоран Маневић,²⁵⁵ објављена је 1995. године и промовисана у Галерији 73 и на Сајму књига '95 у Београду. Исте године архитекта Ђокић постаје и члан Академије архитеката Србије.²⁵⁶ У наредним годинама његово стваралаштво бива овећано наградом УЛУПУДС–а за животно дело (1997), златном дипломом Београдских тријенала светске архитектуре (1985–2000), признањем за архитектуру часописа „Кућа стил“ (2000) и посебним признањем Клуба архитеката за архитектуру (2001).²⁵⁷

На Шестом београдском тријеналу светске архитектуре (2000) у избору од „100 објеката који репрезентују београдску архитектуру XX века“ нашла су се три пројекта Александра Ђокића,²⁵⁸ а исти је учествовао и у селекцији „Три

²⁴⁹ I. Mlađenić, *Prva sveska metoara – zatrpavanje zaborava*, Beograd 2016, 30.

²⁵⁰ З. Маневић, *Александар Ђокић*, Београд 1995, 210.

²⁵¹ I. Mlađenić, *нав. дело*, 36.

²⁵² П. М., „Модерна српска архитектура у Сегедину?“, *Српске народне новине 10–11*, Сегедин март 1993.

²⁵³ D. Živković, „Arhitektura kao igra sa ekstremima“, *Aleksandar Đokić – Pogled kroz* (katalog izložbe), Beograd 2002, 58.

²⁵⁴ Исто.

²⁵⁵ З. Маневић, *Александар Ђокић*, Београд 1995.

²⁵⁶ D. Živković, *нав. дело*, 58.

²⁵⁷ Исто.

²⁵⁸ Реч је о пројектима за насеље Кнежевац–Кијево (Ђокић и Чанак), стамбеној згради у улици Краља Милутина 30 (бивша улица Хајла Селасија 4–8) и стамбеној згради у насељу „Голф 12“. Видети: М. Čanak, „Završen je i VI beogradski Trijenale svetske arhitekture...“, *ARD review 19*, Beograd 2000, 4–5.

генерације“ којом су поред Ђокићевих, представљени и радови Јустуса Дахиндена из Швајцарске и Тибора Паланкаиа (Tibor Palankai) из Мађарске.²⁵⁹



Слика 8: Александар Ђокић на промоцији књиге Милоша Јевтића, 2001.
(Извор: приватна заоставштина архитекте која се чува у бироу „Романтична архитектура“.)

Децембра 2001. године, у Римској дворани Библиотеке града Београда, Александар Ђокић је са Михајлом Митровићем и Димитријем Младеновићем говорио о књизи Милоша Јевтића „Огњиште Ивице Млађеновића“.²⁶⁰

Априла 2002. године Александар Ђокић је у Музеју примењене уметности приредио своју десету самосталну, ретроспективну изложбу под називом „Поглед кроз“. Аутор поставке и каталога изложбе,²⁶¹ који је по речима Михаила Чанка у категорији монографије,²⁶² био је архитекта Драган Живковић. На изложби је приказано 35 најзначајнијих пројеката и реализација које су пружиле заокружену слику о четрдесетогодишњој делатности аутора. Уводну реч на отварању одржао је Михајло Митровић истичући да је Ђокић, својим капиталним делима, свих деценија поврђивао своје јединствено место у српској архитектури.²⁶³ Према Милораду Јевтићу, Александар Ђокић је по обиму свог градитељског опуса био најплоднији стваралац свога доба а својом последњом самосталном изложбом доказао је и несумњиви примат када је реч о архитектонској излагачкој

²⁵⁹ М. Џанак, *нав. дело*, 3.

²⁶⁰ I. Mladenović, *Prva sveska memoara – zatrpavanje zaborava*, Beograd 2016, 9.

²⁶¹ D. Živković, „Arhitektura kao igra sa ekstremima“, *Aleksandar Đokić – Pogled kroz* (katalog izložbe), Beograd 2002.

²⁶² М. Џанак, „Pogled kroz“, *Retrospektivna izložba Aleksandra–Ace Đokića*, Muzej primenjene umetnosti, april 2002“, *ARD review* 27, Beograd 2002, 15–20.

²⁶³ М. Џанак, *нав. дело*, 17.

активности.²⁶⁴ Заједнички именитељ свих изложених дела била је Ђокићева стална тежња да надмаши функционализам, оправдавајући тиме своју позицију међу ретким савременим романтичарима.²⁶⁵

Архитекта Александар Ђокић је трагично изгубио живот 22. маја 2002. године.²⁶⁶

4. АНАЛИЗА АРХИТЕКТОНСКОГ ОКРУЖЕЊА

Са рађањем функционализма у српској архитектури, крајем треће деценије прошлог века, створена је и њена антифункционалистичка опозиција. Корене обе Алексеј Бркић налази у тезама Адолфа Лоса (Adolf Loos).²⁶⁷ Лос је, у својим отворено полемичним разматрањима,²⁶⁸ тврдио да „бити модеран“ заправо значи припадати једном времену а сходно томе и традицији тога времена и његовој живој прошлости.²⁶⁹

У годинама Другог светског рата долази не само до физичког прекида градитељске праксе већ и до прекида дотадашњег идејног схватања саме архитектуре.²⁷⁰ Околности у новоформираној социјалистичкој Југославији условиле су потпуно ишчезавање приватног сектора и рад на пољу

²⁶⁴ М. Јевтић, „Одлазак Александра Ђокића“, *НИН* 30.05.2002., <http://www.nin.co.rs/2002-05/30/23480.html>

²⁶⁵ Исто.

²⁶⁶ М. Јевтић, „Одлазак Александра Ђокића“, *НИН* 30.05.2002., <http://www.nin.co.rs/2002-05/30/23480.html>; М. Митровић, „Александар Ђокић, 1936–2002“, *Sajt Akademije arhitekture Srbije*, 2002, <http://aas.org.rs/aleksandar-dokic-in-memoriam/>; М. Ћанак, „In memoriam arhitekta Aleksandar–Аса Ђокић“, *ARD review* 27, Београд 2002, 14; С. Драговић, „Неуморни романтичар“, *Архитектура* 55, Београд јули 2002, 4; Х. Анђелковић, „In memoriam. Арх. Александар Ђокић (1936–2002)“, *Архитект: гласник друштва архитеката Ниша* 9, Ниш август 2002, 40–41; З. Маневић, „Помен великану – Александар Ђокић 1936–2002“, *Архитектура* 66, Београд јун 2003, 10–11.

²⁶⁷ А. Бркић, *Знакови у камену: Српска модерна архитектура 1930–1980*, Београд 1992, 43.

²⁶⁸ Иако је Лос заправо својим трактатима „додатно поткопао темеље владајућег конзервативизма“, исти су примењивани као подстицај развоју „једнозначног модерног духа времена“, што се из данашње перспективе може тумачити и као метод замене једног конзервативизма другим, подједнако конзервативним. Овај парадокс се тешко може приписати намерама самог аутора, већ више капацитету Лосових колега и савременика да протумаче његове слојевите поруке. Видети: А. Кадијевић, *Архитектура и дух времена*, Београд 2010, 83–85.

²⁶⁹ Р. Turnikiotis, „Adolf Los: tekstovi, projekti, zgrade“, у: М. R. Perović (prir.), *Istorija moderne arhitekture–antologija tekstova, Knjiga 1: Koreni modernizma*, Београд 1997, 558.

²⁷⁰ J. Denegri, „Srpska arhitektura 1900–1970“, *Arhitektura–urbanizam* 67, Београд 1971, 50.

архитектонског стваралаштва је био омогућен само у оквиру државних установа.²⁷¹

Током прве половине двадесетог века незавидне спољне околности под којима се налазила Краљевина Србија, потом и Краљевина Срба, Хрвата и Словенаца (касније Краљевина Југославија) утицале су на целокупан живот унутар граница државе као и на њену уметност, односно архитектуру.²⁷² Са једне стране светски ратови, физичка разарања и смрти бораца и цивила, са друге унутрашња превирања, атентати и смене владајућих династија додатно су ометале јачање културног идентитета нације као и еманципацију ширих слојева становништва.

Период обнове српске архитектуре, под утицајем теорија соцреализма,²⁷³ био је обојен противречностима. Од архитектуре се очекивало да одговори на амбициозне државне наруџбине за монументалне објекте и да, са друге стране, обезбеди довољан број јефтиних стамбених простора у краткој јединици времена. Преживели академско–модернистички концепт био је прилагођен новим социјално–идеолошким захтевима и преовладавао је у архитектури јавних објеката.²⁷⁴ Архитектуру колективних стамбених зграда, поред исте друштвене димензије, карактерисало је национално стилско обележје које се делимично надовезивало на идеје међуратног фолклоризма.²⁷⁵

Током овог периода почело се са радом на планирању и подизању Новог Београда,²⁷⁶ чије је прве урбанистичке планове поставио Никола Добровић (1946),

²⁷¹ А. Кадијевић, *Један век тражења националног стила у српској архитектури, средина XIX – средина XX века*, Београд 2007, 335.

²⁷² У овом контексту треба напоменути да се не мисли на архитектуру као пасивну уметност која слепо прати владајуће идеологије једног друштва, већ на исту као активног чиниоца у конституисању тих идеологија. Видети: А. Ignjatović, „Arhitektura kao diskurs“, *DaNs* 45, Novi Sad 2004, 34.

²⁷³ М. Просен, О соцреализму у архитектури и његовој појави у Србији“, *Наслеђе VIII*, Београд 2007, 95–117; А. Кадијевић, „О соцреализму у београдској архитектури и његовим опречним тумачењима“, *Наслеђе IX*, Београд 2008, 75–88.

²⁷⁴ А. Кадијевић, *нав. дело*, 83.

²⁷⁵ Соцреализам се у Србији се развијао у два симултана смера: интернационалном и националном, при чему треба напоменути да је национални смер био опредељен више југословенски него српски. Видети: *Исто*.

²⁷⁶ О развоју Новог Београда у периоду након Другог светског рата, видети: Љ. Благојевић, *Нови Београд: оспорени модернизам*, Београд 2007, 58–240.

а који је у наредним годинама представљао модел за изградњу нове Југославије.²⁷⁷ Измењена друштвена клима и политизација архитектуре условила је „сиромаштво духа“ домаћих градитеља док је понављање типских структура подржавао и концепт инвеститора који више није индивидуа већ анонимни колектив ратом опустошене земље, без великих захтева сем најосновнијих.²⁷⁸

Идеје о изграђивању сопствене културе “националне по форми а социјалистичке по садржини“, уместо да архитектуру приближе народу резултирале су таласом, идејно осиромашених, стереотипних објеката. Почетни ентузијазам домаћих градитеља задржао се само у теорији,²⁷⁹ док је у пракси правог представника имала само у Драгиши Брашовану.²⁸⁰

Одустајање од идеја социјалистичког реализма и идеала колективизма текло је током пете деценије а формални раскид десио се крајем 1950. године на Саветовању архитеката и урбаниста Југославије у Дубровнику.²⁸¹ Све већа демократизација и потреба за индивидуалним ставовима стимулисала је поновно успостављање контакта са савременим европским школама у циљу интернационализације архитектонског језика.²⁸²

Почетком педесетих година темељне промене читавог система вредности на територији Југославије биле су инициране од стране политичке елите.²⁸³ Комунистичка партија је својим декларативним дистанцирањем од уметности

²⁷⁷ Нови Београд је у предстојећим годинама постао подлога великих архитектонских задатака „на какве никада до тада југословенски архитекти нису могли ни помишљати“. Видети: I. Štraus, *Arhitektura Jugoslavije 1945–1990*, Sarajevo 1991, 12.

²⁷⁸ Z. Manević, *нав. дело*, 27.

²⁷⁹ Мисли се на чланке Братислава Стојановића, Бранка Максимовића, Бранислава Којића и Ђурђа Бошковића објављене у специјалном броју часописа „Архитектура“ посвећеном неимарству СССР–а. Видети: А. Кадијевић, *Један век тражења националног стила у српској архитектури, средина XIX – средина XX века*, Београд 2007, 336–337.

²⁸⁰ Z. Manević, *Srpska arhitektura 1900–1970 (katalog)*, Beograd 1972, 27; А. Кадијевић, „Живот и дело архитекте Драгише Брашована (1887–1965), *Годишњак града Београда књ. XXXVII*, Београд 1990, 166.

²⁸¹ Смернице усвојене на саветовању у Дубровнику представљале су иницијалну капислу за преиспитивање односа према архитектури и грађењу, као и за стварање амбијента који је омогућио развијање ауторске архитектуре. Видети: Д. Милашиновић Марић, *Полетне педесете у српској архитектури*, Београд – Приштина 2017, 105.

²⁸² J. Denegri, *нав. дело*, 50.

²⁸³ Године 1952. Комунистичка партија Југославије променила је назив у Савез комуниста Југославије, чиме је отпочео процес разградње једнопартијског у изванпартијски политички систем. Године 1953. Уставним законом је пропагиран концепт самоуправљања и „социјалистичке демократије“, који је Југославију требало да поставе у супериорну позицију и према буржоаском поретку и према совјетском социјализму. Видети: А. Ignjatović, „Tranzicija i reforme: arhitektura u Srbiji 1952–1980“, u: M. Šuvaković (ur.), *Istorija umetnosti u Srbiji XX vek. Realizmi i modernizmi oko Hladnog rata*, Beograd 2012, 689–690.

започела изградњу сложеног друштвеног дискурса, путем којег је легитимисала сопствену власт управо истичући своју реформистичку и авангардну улогу у целокупном друштвеном преображају.²⁸⁴ У оваквим околностима, као главни наративи социјалистичке демократије наметале су се идеје о индустријском напретку, социјалној правди, личним слободама сваког човека, па стога и идеја о аутономној и ауторској уметности која би манифестовала слободу друштва. Већ током прве половине педесетих година услед побољшања материјалних, уметничких и техничких услова долази до интензивирања културних активности у земљи.²⁸⁵

Средином педесетих, према сећањима Алексеја Бркића, на Архитектонском факултету, поред Злоковићеве варијанте „продуховљеног“ функционализма, за статус званичног учења су се бориле три идеологије: социјалистички реализам, ортодоксни функционализам и грађевински традиционализам.²⁸⁶ Најснажнији је био отпор према соцреализму који је ускоро одбачен и у теорији и у пракси.

Тако су се са наглим гашењем социјалистичког реализма на српској архитектонској сцени средином шесте деценије појавили „корбизијански маниризам“ и „Мисова архитектура стакла и челика“.²⁸⁷ Међу првим остварењима овакве интернационалне оријентације у архитектури била је зграда Војногеографског института са штампаријом (1950–54) Милорада Маџуре.²⁸⁸ Изградњом београдског Сајмишта (1953–57) широм су отворена врата „европеизацији“ српске архитектуре и створени су услови за индивидуална истраживања.²⁸⁹

Наступајући период у српској архитектури Алексеј Бркић је означио као постепени прелазак са функционалистичког концепта на семиотички,²⁹⁰ док га Јерко Денегри означава као период „отварања и пуне консолидације нових

²⁸⁴ А. Ignjatović, *нав. дело*, 691–692.

²⁸⁵ Д. Милашиновић Марић, *нав. дело*, 109.

²⁸⁶ З. Маневић, *Алексеј Бркић. Велика награда архитектуре САС–а*, Београд 1992, 3.

²⁸⁷ Z. Manević, “Srpska arhitektura XX veka”, u: *Arhitektura XX vijeka*, Beograd–Zagreb–Mostar 1986, 28.

²⁸⁸ М. Јанакова Грујић, „Зграда Војногеографског института у Београду“, *Наслеђе X*, Београд 2009, 141–158.

²⁸⁹ Z. Manević, *нав. дело*, 28; А. Игњатовић, „Усавршена природа: Београдски сајам (1953–1957)“, *Зборник Матице српске за ликовне уметности 41*, Београд 2013, 181–203.

²⁹⁰ А. Бркић, *Знакови у камену: Српска модерна архитектура 1930–1980*, Београд 1992, 117.

градитељских видика“.²⁹¹ У периоду од наредних петнаест година, које Бркић сматра кључним и преломним у развоју српске модерне архитектуре, долази до развијања независности београдске стилске формације.²⁹²

Алексеј Бркић бележи да је Милан Злоковић још крајем пете деценије радио на разбијању илузије о нужности униформног структурализма и да је посредно указао да је ослобођење од академских шема у модерничкој тези заправо ништа друго до замена једне шеме новом.²⁹³ То је битно напоменути јер се резултати слични онима до којих је Злоковић дошао чак четири деценије раније, јављају у савременим антрополошким премишљањима на тему модерности,²⁹⁴ што и са историјског аспекта доказује квалитет београдске школе архитектуре, и неспорну ширину у промишљању њених утемељивача. Михајло Митровић је такође, у оцени вредности послератне архитектуре у Србији, у односу на градитељство у Европи и свету, сматрао да је иста у својим највећим донетима „без разлога за спуштање главе пред европским привилегованим и фаворизованим колегама“.²⁹⁵

У контексту социјалистичке Југославије, антидогматизам је установљен као „највредније и коначно исходиште архитектонске креације“ и као такав имао је улогу да додатно учврсти слику југословенског „трећег пута“.²⁹⁶ Стога не чуди што се у наступајућем периоду, од средине педесетих година, архитектура, иако кадра да задовољи интернационалне стандарде, не поистовећује ни са једним директним узором, дајући тим стандардима једну снажну индивидуалну ноту.²⁹⁷

²⁹¹ J. Denegri, *нав. дело*, 51.

²⁹² А. Бркић, *нав. дело*, 195. О томе видети и: А. Ignjatović, „Mit o Trojanskom konju: 'Beogradska škola arhitekture'“, у: М. Šuvaković (ur.), *Istorija umetnosti u Srbiji XX vek. Realizmi i modernizmi oko Hladnog rata*, Beograd 2012, 422.

²⁹³ А. Бркић, *нав. дело*, 195.

²⁹⁴ Мисли се на Бруна Латур (Bruno Latour), француског филозофа, социолога и антрополога науке. Латур кроз своје антрополошке огледе о модерности, објављене први пут 1991. године, долази до сличних закључака и доста помаже разумевању теме. *Нажалост код антимодерних не видим ништа што би било вредно спасавања. Увек у дефанзиви, непрестано су веровали у оно што су модерни говорили о себи да би им силовито обрнули предзнак, као антиреволуционари, они су о прошлом времену, као и о традицији, стекли исту смешну идеју као модерни.* (В. Latour, *Nikada nismo bili moderni: esej iz simetrične antropologije*, Novi Sad 2010, 163.)

²⁹⁵ Митровић у том контексту првенствено издваја Сава Центар Стојана Максимовића, Музеј савремене уметности Ивана Антића и Маузолеј у Чачку Богдана Богдановића. (М. Митровић у интервјуу објављеном у: А. Kadijević, *Mihajlo Mitrović: projekti, graditeljski život, ideje*, Beograd 1999, 192.)

²⁹⁶ А. Ignjatović, „Tranzicija i reforme: arhitektura u Srbiji 1952–1980“, у: М. Šuvaković (ur.), *Istorija umetnosti u Srbiji XX vek. Realizmi i modernizmi oko Hladnog rata*, Beograd 2012, 697.

²⁹⁷ J. Denegri, *нав. дело*, 50.

До прекида веза са првом генерацијом протагониста модерне архитектуре, која је на власт дошла тешко и владала дуго,²⁹⁸ дошло је 1958. године, три деценије после оснивања Групе архитеката модерног правца, када протагонисти ове друге генерације, Иван Антић, Алексеј Бркић и Богдан Богдановић, граде своја значајна дела.

Дела која настају у овом периоду,²⁹⁹ иако савременог духа и јасне геометрије, нипошто се не могу свести на упрошћена пластичка и просторна решења. Та дела постају антологијски примери у којима се огледају дух друге генерације и њена интересовања. У општим идеалима ове две генерације и нема суштинских разлика, чак се могу препознати и исти парови међу њима, при чему су једни окренути експресивности културе тла, док други хватају корак са савременим европским изразом или су блиски рационалном геометризму.³⁰⁰ У овим се половима уједно одсликавала општа југословенска тежња за уједињењем свих федералних јединица под окриљем „братства и јединства“ у једну јединствену политичку, друштвену и културну творевину (осавремењивањем уметничког израза), као и нужно неговање већ постојећих етничких и националних различитости (неговање културе тла). Током друге половине педесетих година двадесетог века свим истакнутим ауторима било је заједничко неговање ауторског израза и индивидуално тумачење архитектуре и градограђења.³⁰¹

Током наредне две деценије националне и наднационалне идеје у уметности развијане су привидно комплементарно, као пример вишеслојности културног и националног идентитета нове државе.³⁰² Поједини аутори бележили су да је у

²⁹⁸ *И у деценији пре, и у деценији после светског рата, ништа се значајније не догађа у београдској архитектури мимо Милана Злоковића, Драгише Брашована, Бранислава Маринковића, Момчила Белобрка, Миладина Прљевића.* (З. Маневић, „Четврта генерација“, *НИИ*, Београд 11.10.1970, 43.) Маневић већ у свом наредном тексту, поменутом низу најзначајнијих протагониста модерне архитектуре прве генерације, додаје и имена Николе Добровића, Димитрија Лека и Момира Коруновића. Видети: Z. Manević, „Četiri generacije“, *Život umjetnosti* 14, Zagreb 1971, 26–33.

²⁹⁹ Тада настају солитери на Звездари и Музеј савремене уметности Ивана Антића, зграда Социјалног осигурања и зграда Општине Врачар Алексеја Бркића и споменички комплекси у Митровици и Мостару Богдана Богдановића.

³⁰⁰ Z. Manević, „Četiri generacije“, *Život umjetnosti* 14, Zagreb 1971, 27.

³⁰¹ Д. Милашиновић Марић, *нав. дело*, 257.

³⁰² Привид комплементарности огледао се у ипак маргиналној позицији идеологије етно национализма у односу на централну позицију концепта о јединству свих народа унутар граница нове државе. Видети: A. Ignjatović, „Mit o Trojanskom konju: 'Beogradska škola arhitekture'“, u: M.

периоду од почетка седме деценије и интензивне изградње, било јако тешко разлучити све утицаје и токове градитељске праксе који су се јављали на домаћој сцени,³⁰³ а који су евидентно били условљени подједнако сложеном друштвеном ситуацијом. Зоран Маневић је класификовао токове актуелних архитектонских збивања кроз генерацијско тумачење дејствујућих архитеката,³⁰⁴ при чему се и у тој методологији уочава да је основно генерацијско обележје био њихов заједнички однос према идеји наднационалне односно националне уметничке праксе.

Почетком шездесетих година, дошло је до побољшања општих економских прилика чиме је започео и просперитетни период развоја српске модерне архитектуре.³⁰⁵ Послератну обнову предводили су представници друге генерације који су се већ крајем шесте деценије изборили за апсолутну архитектонску власт, рашчистивши све везе са градитељима из предратног доба.³⁰⁶ Иако је друга генерација суверено владала сценом, Маневић бележи да су се почетком шездесетих, у српској архитектури, сучељавале три генерације архитеката, наводећи ослабљени утицај прве и најстарије и наговештаје треће генерације која управо у том периоду почиње да крчи свој пут.³⁰⁷

Поменути представницима друге генерације и противницима функционалистичких система,³⁰⁸ се средином шездесетих придружују и други аутори који привлаче пажњу јавности, међу којима се истичу Михајло Митровић, Угљеша Богуновић, Слободан Јањић, Иво Куртовић и Станко Мандић.

Šuvaković (ur.), *Istorija umetnosti u Srbiji XX vek. Realizmi i modernizmi oko Hladnog rata*, Beograd 2012, 421.

³⁰³ *Градитељска пракса последње деценије обележена је многоструким прожимањем доприноса читавог иза активних архитеката различитих генерација и различитих подручја интересовања: непосредни друштвени и животни захтеви, логично су наметнули ову потребу нагло интензивирања изградње у којој није могућно, као у ранијим периодима, издвојити посве одређене и сигурне правце кретања архитектонске мисли.* (J. Denegri, „Srpska arhitektura 1900–1970“, *Arhitektura–urbanizam* 67, Beograd 1971, 51.)

³⁰⁴ Маневић је најпре краћим приказом у „НИН–у“ а потом опширније за загребачки часопис „Život umjetnosti“, разматрао сусретање четири генерације на београдској архитектонској сцени. Видети: З. Маневић, „Четврта генерација“, *НИН*, Београд 11.10.1970, 43–44; З. Маневић, „Četiri generacije“, *Život umjetnosti* 14, Zagreb 1971, 26–33.

³⁰⁵ А. Кадијевић, *Естетика архитектуре академизма (XIX–XX век)*, Београд 2005, 372.

³⁰⁶ З. Маневић, „Četiri generacije“, *Život umjetnosti* 14, Zagreb 1971, 27.

³⁰⁷ З. Маневић, „Srpska arhitektura u osmoj deceniji“, *Arhitektura* 176–7, Zagreb 1981, 24.

³⁰⁸ А. Кадијевић, *нав. дело*, 372.

У том периоду, услед популарних теза о „синтези уметности“,³⁰⁹ Михајло Митровић први на домаћој сцени уводи новину која се огледала у уношењу уметничких дела, мозаика и скулптуре у јавне просторе, дворишта и степенишне холове.³¹⁰ Митровић у том периоду негује стил називан „архитектуром павиљона“ који чини сликовита комбинација слободно обликованих елемената са интерполираним ликовним објектима, мозаицима, скулптурама,³¹¹ који су везани за културу тла у директном или пренесеном значењу.³¹²

Неговање особености поднебља приметно је и код осталих представника друге генерације,³¹³ који су сматрали да је најзначајније бити оригиналан и повезан са културом тла, насупрот генерацији која им следи. Развој наредне, треће генерације започео је још почетком шездесетих година али „у дубокој сенци старијих колега“, стога су њихове идеје настале као опонент идејном концепту њихових претходника.³¹⁴ Генерацију су чинили архитекти рођени око 1930. године, у доба рађања модерне српске архитектуре, и кроз прву половину седме деценије њихови напори да изађу из сенке огледали су се учешћем на конкурсима и прилозима у часопису „Архитектура–урбанизам“.³¹⁵

Њихов концепт почивао је на постмисоовским шемама и бруталистичким иновацијама и у грубим цртама сматран је еkleктичким и анационалним.³¹⁶

³⁰⁹ Иван Штраус бележи да је прва инсистирања на синтези уметничких делатности подстакла група загребачких архитеката и ликовних уметника током педесетих година. Концепт „синтезе“ био је популаран на територији тадашње државе, не само у смислу прожимања различитих домена стварања, већ и као идеал новог самоуправног друштва. Видети: I. Štraus, *Arhitektura Jugoslavije 1945–1990*, Sarajevo 1991, 38; A. Ignjatović, „Tranzicija i reforme: arhitektura u Srbiji 1952–1980“, u: M. Šuvaković (ur.), *Istorija umetnosti u Srbiji XX vek. Realizmi i modernizmi oko Hladnog rata*, Beograd 2012, 705–706.

³¹⁰ Митровић у том периоду скреће пажњу на себе стамбеном зградом у Кондиној улици и стамбеним блоком у Захумској.

³¹¹ Z. Manević, „Četiri generacije“, *Život umjetnosti 14*, Zagreb 1971, 27.

³¹² Уосталом, свака кућа на кугли земаљској има само једну укрсницу географских координата. Не може се померити ни за сантиметар а да се не угрози њена и само њена јединствена бачена сенка. Задатак је савременог архитекте да препозна ту сенку и да од ње крене у аутентично стваралаштво, а никако да пође од облика и композиције капитела, тимпана или балустрада. Хетерогеност је поштовање непоновљивости земаљских географских тачака и непоновљивости личности. (М. Митровић у интервјуу објављеном у: А. Kadijević, *Mihajlo Mitrović: projekti, graditeljski život, ideje*, Beograd 1999, 172.)

³¹³ Станко Мандић се залагао за очување духа фолклорног наслеђа, Иво Куртовић је елементе фолклоризма применио на Народној библиотеци, док су се Богуновић и Јањић у пројектима зграде „Политике“ и торња на Авали највише приближили Ивану Антићу али уз оријентацију ка романтичној мекоћи. Видети: Z. Manević, „Četiri generacije“, *Život umjetnosti 14*, Zagreb 1971, 30.

³¹⁴ Z. Manević, *нав. дело*, 30.

³¹⁵ Z. Manević, „Srpska arhitektura u osmoj deceniji“, *Arhitektura 176–7*, Zagreb 1981, 24.

³¹⁶ Z. Manević, „Četiri generacije“, *Život umjetnosti 14*, Zagreb 1971, 30.

Колико је друга генерација држала до културе тла, толико је трећој генерацији било најважније да следи модерну архитектуру у свету и узоре попут Мис ван дер Роа (Miese van der Rohe), Јамасакија (Yamasaki) или Кензо Тангеа (Kenzo Tange).³¹⁷ Иако су идеје треће генерације биле на чврстим основама, генерација је изнутра била разједињена и десеткована.³¹⁸ Део њих је још почетком шездесетих година одлазио у иностранство, услед несташице послова и личних разочарења, а други део се одрекао креативног односа према архитектури.³¹⁹

Средином шездесетих година услед прве привредне реформе у Југославији на кратко време је успорен и развој архитектонске активности.³²⁰ У том периоду физички нестаје прва генерација архитеката модерног правца,³²¹ чиме најстарији постају припадници друге генерације, који су већ реализовали своја најзначајнија дела у периоду између 1958–1965. године. Иако расте моћ ове генерације, она уједно губи своју стваралачку снагу.³²² Александар Ђокић је тај архитектонски тренутак (1964) забележио следећим речима: „Анонимност је снажно завладала у домену архитектуре, што онемогућује архитектама са стварним склоностима за пројектантско–стваралачки рад да добију одговарајуће задатке“.³²³ Управо је тај „бунт против деперсонализације“ о којем сведочи и наведени цитат био карактеристичан за период шездесетих година,³²⁴ када „архитектура излази из анонимности“,³²⁵ у циљу упросторавања идеја на којима је почивао југословенски концепт социјалистичког самоуправљања.³²⁶ Држава је током шездесетих година прошлог века у знатној мери пружала подршку смелим и иновативним

³¹⁷ Антологијски примери ове генерације, настали током шездесетих година, били су: ресторан Ушће Стојана Максимовића (1963), царинарница Ватин Петра Петровића, зграда Општине Нови Београд Максимовића и Јовина (1961–64), зграда СДК Петра Вуловића (1967), зграда Урбанистичког завода Бранислава Јовина (1970) као и бруталистичка архитектура Стјепановића и Јанковића, која ће током седамдесетих достићи свој врхунац

³¹⁸ З. Маневић, „Четврта генерација“, *НИН*, Београд 11.10.1970, 43.

³¹⁹ *Исто*.

³²⁰ Реформом је забрањено инвестирање у високоградњу и објекте непривредних и непроизводних делатности, од чега је изузета стамбена изградња као и објекти са чијом се изградњом отпочело пре одлуке о реформи. Видети: I. Štraus, *нав. дело*, 67.

³²¹ Z. Manević, „Te lude romantične sedamdesete“, *IT novine*, Beograd 11.01.1982, 17.

³²² Z. Manević, „Srpska arhitektura u osmoj deceniji“, *Arhitektura 176–7*, Zagreb 1981, 24.

³²³ А. Ђокић, „(Не)одговорност пројектаната. Југословенски архитекти одговарају на питање редакције „Борбе“ о проблемима нашег архитектонског стваралаштва“, *Борба* 26.07.1964, 8.

³²⁴ А. Ignjatović, *нав. дело*, 699.

³²⁵ В. Stojanović, U. Martinović, *Beograd 1945–1975: urbanizam i arhitektura*, Beograd 1978, 159.

³²⁶ Неке од тих идеја биле су: слободно друштво, плуралност мишљења и деловања као и инсистирање на културној разноликости. Видети: А. Ignjatović, *нав. дело*, 701.

архитектонским решењима, чиме је допринела „процвату експресионистичких тенденција“ у архитектури тог периода.³²⁷

У другој половини седме деценије на архитектонску сцену ступа смела четврта генерација, којој је било потребно непуних пет година да сазри и да се избори да буде примећена. И док је трећа генерација своје идеје свесно темељила на бунту према својим претходницима, представници четврте генерације иступају дипломатично и недогматски – окрећу се поједнако и националном и личном архитектонском изразу,³²⁸ немајући превише слуха за помодне интернационалне формуле.³²⁹ Четвртој генерацији је то окретање трајнијим вредностима омогућило да у наредним деценијама испољи изузетно сналажење на најразличитим пољима архитектонског стваралаштва.³³⁰ У контексту ове генерације, забележена је и појава Александра Ђокића, који се у том периоду идејно више ослањао на стил друге генерације а излете у савремено је задржавао на материјалима примењеним приликом обраде фасада и конзолно препуштеним просторијама.³³¹

Као одјек енергије свеопштег бунта светске студентске популације, у пролеће 1968. године на Београдском универзитету избиле су масовне студентске демонстрације.³³² Студентском побуном, која је била најозбиљнији протест у историји социјалистичке Југославије, према Дарку Поповићу дошло је и до промене значаја и редоследа појединих схватања на Архитектонском факултету као и до суштинских промена у понашању младих, изазваних новом медијском

³²⁷ Ђ. Alfirević, *Ekspresionizam u srpskoj arhitekturi*, Београд 2016, 87–88, 162.

³²⁸ Представници четврте генерације били су: Милан Лојаница, Боривоје Јовановић, Предраг Цагић, Александар Ђокић, браћа Ђорђе и Милош Бобић, Љиљана и Драгољуб Бакић, Александар Оцокољић, Ранко Радовић и Александар Кековић. Милан Лојаница сматран је водећом личношћу генерације, а комплекс Јулиног брда (1967) који је радио са Боривојем Јовановићем и Предрагом Цагићем је навођен као најзначајнији подухват у београдској архитектури још од времена авангарде из 1958. године. О представницима четврте генерације видети: З. Маневић, „Четврта генерација“, *НИН*, Београд 11.10.1970, 43–44; З. Маневић, „Четири генерације“, *Život umjetnosti 14*, Загреб 1971, 33; З. Маневић, „Srpska arhitektura u osmoj deceniji“, *Arhitektura 176–7*, Загреб 1981, 25.

³²⁹ З. Маневић, „Четири генерације“, *Život umjetnosti 14*, Загреб 1971, 33.

³³⁰ *Данас је без деловања четврте генерације немогуће замислити београдску архитектонску сцену; она је свуда присутна. Она је способна да гради, да се бави науком, менаџерским пословима, публицистиком. Она успева да освоји понеки поен чак и тамо где је власт друге генерације још и сада неприкосновена: у стручној штампи, на архитектонским конкурсима.* (З. Маневић, „Четврта генерација“, *НИН*, Београд 11.10.1970, 43.)

³³¹ З. Маневић, „Четири генерације“, *Život umjetnosti 14*, Загреб 1971, 33.

³³² Љ. Милетић–Абрамовић, *Паралеле и контрасти. Српска архитектура 1980–2005*, Београд 2007, 23.

културом.³³³ Студентским демонстрацијама створени су услови за промене у друштву, а пре свега за промене на Универзитету кроз његову реформу.³³⁴

Априла 1971. конзервативизам београдске архитектонске школе,³³⁵ привидно безуспешно, покушао је да радикално промени Богдан Богдановић, тада декан и професор Архитектонског факултета. Богдановићева идеја била је да методе и садржај наставе преокрене у савременом смеру. Програм његове реформе је почивао на идеји да хуманистичке идеје имају превагу над техницистичким образовањем као и европско над домаћим. Иако је битка за „Нову школу“ код наставног особља, уз занемарљиве изузетке,³³⁶ наишла на неразумевање, већина студената је идеју подржавала што ће се тек осетити у наредним годинама.³³⁷

Годину дана раније, разматрана је могућност да се тада најмлађа, четврта генерација, окупи око личности Богдана Богдановића, који је младима и јавно пружао своју подршку, видевши у томе шансу да се настави континуитет савремене архитектуре.³³⁸

Богдановић је унео интелектуалну и авангардну ноту у домаћу архитектуру, поред тога што је сматран за једног од најобразованијих архитеката свог доба, својим целокупним ангажовањем је допринео квалитативној промени духа своје средине.³³⁹ У контексту београдске антифункционалистичке оријентације, Алексеј Бркић је сматрао Богдановићево дело утемељивачким.³⁴⁰ Оно је такође знатно утицало и на еволуцију знаковитости и симболизма у српској модерној

³³³ D. Popović, „Grupni portret“ nove arhitektonske generacije“, *IT novine*, Beograd 08.11.1982.

³³⁴ Љ. Милетић–Абрамовић, *нав. дело*, 23.

³³⁵ *О томе су писали Михајло Валтровић крајем шездесетих година прошлога века и Димитрије Јуришић средином двадесетих година овога века.* (Z. Manević, „Srpska arhitektura u osmoj deceniji“, *Arhitektura 176–7*, Zagreb 1981, 24.)

³³⁶ Подржали су га студенти и млађи наставници који нису могли да изађу из сенке тада признатих талената попут Мартиновића, Мандића и Антића. Видети: Z. Manević, „Srpska arhitektura u osmoj deceniji“, *Arhitektura 176–7*, Zagreb 1981, 24–29.

³³⁷ *Нова школа је један од беоцуга опште модернизације и, хтела не хтела, она мора да ухвати токове са савременим техничким и менталним стандардима, ако хоће да опстане у савременом свету ... Подизање стандарда отпочиње на плану школе, на плану школовања духа да научно, чак са једном страшћу сциентизма, а не више интуитивно, „барбарогенијално“, вербално, квазипоетски прониче у односе једне веома значајне активности, која за нас, у околностима само нешто мало срећнијим него до сада, може имати и велики значај потврђивања и, чак, експанзије.* (Б. Богдановић, „Нова школа и светско тржиште идеја“, *Политика*, 03.04.1971.) О „Новој школи“ видети: Б. Љ. Фолић, *Нова школа архитектуре у Београду*, Београд 2017.

³³⁸ З. Маневић, „Четврта генерација“, *НИИ*, Београд 11.10.1970, 43.

³³⁹ Z. Manević, „Srpska arhitektura XX veka“, u: *Arhitektura XX vijeka*, Beograd–Zagreb–Mostar 1986, 28–29.

³⁴⁰ А. Бркић, *Знакови у камену: Српска модерна архитектура 1930-1980*, Београд 1992, 141.

архитектуре.³⁴¹ Иако се Богдановић бавио само градњом меморијала и на неки начин се кретао архитектонском „странпутицом“,³⁴² управо је та странпутица у приличној мери одређивала правац београдске школе а понегде је и водила њен развој.³⁴³

Музеј савремене уметности је 1971. године организовао велику изложбу новије српске архитектуре која је требало да послужи само као почетни напор у низу даљих студија које би се бавиле историјском ретроспективом архитектонског стваралаштва двадесетог века. Предлог концепције дао је Зоран Маневић, а Јерко Денегри је у својој студији објављеној поводом изложбе констатовао да су се сви проблеми архитектонског стваралаштва у претходном периоду више тицали решавања практичних проблема него чисто истраживачког профила архитектуре.³⁴⁴ Денегри је такође уочио да тадашња већина архитеката није у конфликту са општим стручним и естетским схватањима средине и да чак имају могућност да та схватања сами формирају и даље развијају, што је њихова предност колико и обавеза.³⁴⁵ Зоран Маневић у свом приказу исте изложбе сматрао је да се, са шире временске дистанце, романтична карактерна црта издваја као једина права окосница српске архитектуре, упркос њеном привидном дисконтинуитету.³⁴⁶ Изложба „Архитектура Србије 1900–1970“ била је пропраћена бурним реакцијама и жучним расправама, јер је на неки начин преузела улогу ненаписане историје новије српске архитектуре.³⁴⁷ Према Александру Игњатовићу управо су та преозначавања (привидних

³⁴¹ А. Бркић, *нав. дело*, 266.

³⁴² Бркић није користио синтагму о „кретању странпутицом“ у пејоративном смислу, већ напротив како би дочарао посебност путање којим се Богдан Богдановић кретао у односу на устаљене правце, а посебно у односу на рационализацију облика. Та синтагма се уједно може и тумачити у контексту уобичајених архитектонских задатака, међу којима обликовање меморијала спада у посебне и нетипичне. Такође, треба узети у обзир да су и други аутори овог архитекту сврставали међу „значајне српске скулпторе“ (М. Б. Протић), као и да је према појединима он сам током читавог радног века држао отвореном дилему „скулптор или архитекта“ (З. Маневић). Видети: З. Маневић (ур.), „02.34 Богдановић Богдан“, *Лексикон српских архитеката XIX и XX века*, 2008, <http://www.leksikon.asa.org.rs/22-2015-09-30-20-03-16/82-2-32>

³⁴³ А. Бркић, *нав. дело*, 137.

³⁴⁴ *Основни проблеми са којима су се сусретали готово сви водећи српски архитекти протеклог периода састојали су се, чини се, у следећим мотивима: како изнаћи ону прихватљиву средину између општих поставки које доноси савремена европска или светска архитектонска мисао и реалних услова које намећу не само духовни хоризонати него и материјалне могућности домаће средине.* (J. Denegri, „Srpska arhitektura 1900–1970“, *Arhitektura–urbanizam* 67, Beograd 1971, 48.)

³⁴⁵ J. Denegri, *нав. дело*, 51.

³⁴⁶ З. Маневић, „Романса од седам деценија“, *НИН* 26.03.1972, 42.

³⁴⁷ М. Јевтић, „Године седамдесете“, *НИН* 17.02.1974, 41–42.

дисконтинуитета у континуитете) била главна окосница утврђене визуре тумачења националне архитектуре тог периода, која је требало да потпомогне уобличавање пожељне слике о себи унутар југословенског дискурса.³⁴⁸

До значајне прекретнице у даљем значају изложбених активности долази само три године касније, 1974. године, оснивањем Салона архитектуре у Музеју примењене уметности у Београду,³⁴⁹ што је умногоме допринело обогаћивању архитектонског и културног живота главног града, па и читаве републике.³⁵⁰ Салон је, од свог оснивања, имао за задатак да годишњим изложбама јавности представи савремену архитектуру, а временом је стекао репутацију најзначајније изложбе савремене српске архитектуре.³⁵¹

После бурних дешавања шездесетих, седамдесете године на архитектонској сцени карактерише консолидација у којој су „наизглед парадоксално, ипак сви били задовољни“.³⁵² Ово „задовољство“ било је последица изузетног градитељског интензитета, до којег је дошло захваљујући државним улагањима и уз архитектонску идеологију везану за крилатицу „велико и ново“.³⁵³ У овом периоду „беосмучне производње простора“,³⁵⁴ градила су се велика насеља,³⁵⁵ велики објекти јавне намене, хотели, тржни центри и робне куће, спортске хале, а

³⁴⁸ Игњатовић уочава да су на преласку из седме у осму деценију као доминантан облик перцепције стварности били наметнути наративи у чијој је основи била идеја о култивисању разлика и успостављању привидног континуитета у развоју српског друштва и културе у периоду након Другог светског рата. Видети: А. Ignjatović, *нав. дело*, 710.

³⁴⁹ Оснивачи Салона су, поред Музеја, били и осам радних организација: Архитект, Архитектура и урбанизам, Енергопројект, Београд пројект, Пројектантски биро РТВ, Пројектбиро, Србија и Технички биро факултета београдског Универзитета. На оснивачком Салону учествовало је преко тридесет излагача са преко четрдесет дела. Видети: З. М., „Salon arhitekture“, *IT novine*, Београд 26.04.1974, 3; Љ. Милетић–Абрамовић, *Паралеле и контрасти. Српска архитектура 1980–2005*, Београд 2007, 26.

³⁵⁰ А. Milenković, „Na očvrslim nogama“, *Arhitektura 168+9*, Zagreb 1979, 79.

³⁵¹ Почетком девдесетих година, у контексту осталих Салона на територији Југославије (Загреб, Скопље, Сарајево) сматрало се да београдски Салон архитектуре сваке године све успешније остварује „југословенску димензију“. Видети: I. Štraus, *Arhitektura Jugoslavije 1945–1990*, Sarajevo 1991, 254. О историјату салона архитектуре видети: Љ. Милетић–Абрамовић, „Одсек за архитектуру и урбанизам са збиркама“, у: *Музеј примењене уметности 1950–2005*, Београд 2005, 227–245.

³⁵² Напомена: мисли се на архитекте који су у том тренутку активни на архитектонској сцени у Србији. Видети: З. Manević, „Te lude romantične sedamdesete“, *IT novine*, Београд 11.01.1982, 17.

³⁵³ Љ. Милетић–Абрамовић, *Паралеле и контрасти. Српска архитектура 1980–2005*, Београд 2007, 28.

³⁵⁴ Љ. Милетић–Абрамовић, *нав. дело*, 31; D. Živković, „Arhitektura kao igra sa ekstremima“, *Aleksandar Đokić – Pogled kroz (katalog izložbe)*, Београд 2002, 18.

³⁵⁵ Ивица Млађеновић, средином деценије, бележи да се само на територији Београда градило од 7 000 до 10 000 станова годишње. Видети: I. Mladenović, „Najnovija dostignuća beogradske stambene arhitekture“, *Čovjek i prostor 274*, Zagreb 1975, 8–12.

технологија грађења је у великој мери пратила светске токове. Почетком седамдесетих долази и до својеврсног скока у квалитативном смислу и до отварања потпуно нове етапе када је третирање стамбених насеља у питању,³⁵⁶ у великој мери под утицајем структуралистичких идеја.³⁵⁷ О измењеном односу према изградњи стамбених насеља током седамдесетих година,³⁵⁸ сведочи и изложба „Стамбена архитектура Београда“ коју је, средином деценије, организовало Друштво архитеката и техничара архитектонске струке Београда у Галерији Студентског културног центра у Београду.³⁵⁹

У контексту светских архитектонских токова с почетка осме деценије Иван Штраус бележи најзначајније архитектонске токове из Јапана, САД–а и Велике Британије, као и њихов велики публицитет у Југославији који је несумњиво имао утицаја и на стваралаштво југословенских аутора у наступајућем периоду.³⁶⁰ Привидни материјални просперитет и амбициозни пројекти који су реализовани у духу светских тенденција седамдесетих година, према сведочењу учесника на архитектонској сцени тог периода, пружали су уверење да Југославија корача равноправно са Европом.³⁶¹

Друштвено–политичка клима у Југославији током седамдесетих година даље надограђује идеје развијане током претходне деценије, а које су подразумевале прогрес, ослобођење, аутентичност, отвореност, непрестану еволуцију, као и потпуну аутономију уметности.³⁶² Као одјек идеолошких премиса на којима се заснивао југословенски друштвени систем идеје о хармонији, односно синтези

³⁵⁶ Као илустрација ове тезе наводи се решење Блока 19а чији су аутори били Милан Лојаница, Предраг Цагић и Бранислав Јовановић, чији су концепт даље преузели и развили и Миленија и Дарко Марушић у свом пројекту стамбеног насеља Церак–Виногради. Видети: Љ. Милетић–Абрамовић, *нав. дело*, 31, 32.

³⁵⁷ Одјек ових идеја огледао се у увођењу тема амбијенталних вредности и идентитета простора, као и у тежњи да се успостави склад између вештачки изграђене средине и природне околине. Видети: Д. М. Стојиљковић, *Структурализам у архитектури Југославије у периоду од 1954. до 1980. године* (докторска дисертација), Београд 2017, 272, 273.

³⁵⁸ У овом периоду сазревају и услови за престојавање и измену односа међу кључним пунктовима који чине стамбену јединицу. Видети: В. Алексић, „Konkursi – doprinos organizaciji i fizionomiji stana“, *Izgradnja 11*, Београд 1984, 128.

³⁵⁹ Аутор објавке био је архитекта Ивица Млађеновић. Поред увида у количину текућих пројеката великог обима, она је пружала увид и у новоотворене дилеме до питању квалитета живота унутар нових насеља. Видети: Д. Поповић, „Стан наш свакодневни“, *Политика* 06.12.1975, 13.

³⁶⁰ Штраус бележи да су јапански архитекти 1970. године у Осаки промовисали метаболизам и структурализам, да је у Америци реафирмисана употреба стаклених фасада као и идеје енглеских авангардиста („Архиграма“, Џејмса Стирлинга, Дениса Ласдуна и Нормана Фостера). Видети: I. Štraus, *нав. дело*, 93.

³⁶¹ I. Štraus, *нав. дело*, 258.

³⁶² А. Ignjatović, *нав. дело*, 691–692.

свих уметности које су у претходном периоду већ доживеле прве реализације, током седамдесетих година постају кључне теме чак три симпозијума.³⁶³ Како је у сржи свих теорија о пожељним правцима стваралаштва југословенских уметника била критика функционалистичких надзора,³⁶⁴ а услед реалне деградације средине до које су довели послератна индустријализација и урбанизација Југославије, током седамдесетих година отварају се питања о хуманизацији животне средине и буђењу еколошке свести код ширих народних маса.³⁶⁵

Српску односно београдску архитектонску сцену почетком осме деценије обележили су нескладни односи међу генерацијама архитеката који су се у том тренутку сусретали на њој и делали у својој пуној снази.³⁶⁶ Друга, владајућа генерација, је према трећој и четвртој генерацији заузимала игнорантски став, значајна дела припадника млађих генерација била су лоше публикована а њихови напори запостављени у дневној и стручној штампи.³⁶⁷ Александар Ђокић, у датом моменту на функцији секретара Савеза архитеката Србије, актуелно стање у струци назива алармантним и очекује сумрак архитектуре у наступајућем периоду.³⁶⁸

Упркос нескладним односима, седамдесете године су у највећој мери обележила управо дела треће генерације архитеката,³⁶⁹ настајала у духу актуелних

³⁶³ Три симпозијума на тему синтезе у ликовним и другим интердисциплинарним делатностима одржана су у Врњачкој бањи 1973., 1975. и 1977. године. Видети: Д. М. Стојиљковић, *нав. дело*, 280.

³⁶⁴ Такозвани „догматски антидогматизам“ који је подразумевао паралелно прихватање основних постулата функционалистичких надзора и њихово свесно одбацивање кроз стратегију „прихватања да би се обесмислило“. Видети: А. Ignjatović, „Mit о Trojanskom konju: 'Beogradska škola arhitekture'“, u: М. Šuvaković (ur.), *Istorija umetnosti u Srbiji XX vek. Realizmi i modernizmi oko Hladnog rata*, Beograd 2012, 422, 425, 426; А. Ignjatović, *нав. дело*, 692, 697, 699.

³⁶⁵ У првој половини седамдесетих година одржани су бројни значајни скупови на тему заштите и унапређења животне средине. Видети: Д. М. Стојиљковић, *нав. дело*, 334, 335.

³⁶⁶ Зоран Маневић писао је о четири генерације које су у том тренутку постојале на српској архитектонској сцени, иако је прва и најстарија физички одсутна већ од половине шездесетих година и у актуелном тренутку присутна само у виду сентименталних сећања. Видети: Z. Manević, „Četiri generacije“, *Život umjetnosti 14*, Zagreb 1971, 33.

³⁶⁷ Маневић је за овакву ситуацију кривио Друштво архитеката које је неажурно обављало своју дужност. Видети: Z. Manević, *нав. дело*, 33.

³⁶⁸ *Норме везују руке до те мере да ликовна истраживања постају бесмислена. Конкурсни пројекти се ожимају и дају на дораду онима који у конкурсису нису ни учествовали. За архитектонски часопис не могу се наћи средства. (А. Ђокић, 1974. године)* Видети: Z. Manević, „Razgovor sa Aleksandrom Đokićem, sekretarom Saveza arhitekata Srbije, Arhitektura je na umoru“, *IT novine*, Beograd 31.05.1974, 7.

³⁶⁹ Z. Manević, „Te lude romantične sedamdesete“, *IT novine*, Beograd 11.01.1982, 17.

светских тенденција, а које су се у великој мери огледале на пољу технологије грађења.³⁷⁰ Изградња стамбених блокова 22 и 23 на Новом Београду је представљала врхунац тима Александра Стјепановића, Бранислава Караџића и Божидара Јанковића. Петар Петровић праву популарност стиче тек током седамдесетих, изградњом Хотела на Тари, Основном школом на Новом Београду и Самачким хотелом на Карабурми.³⁷¹ Светислав Личина почетком девете деценије завршава изградњу објекта Филозофског факултета, који измиче прихваћеним класификацијама и у потпуности прираста постојећем амбијенту.³⁷²

Зоран Маневић био је склон да Михајла Митровића и Александра Ђокића посматра мимо контекста седамдесетих година и генерација архитеката активних у том периоду, сматрајући их екстремним вредностима домаће архитектуре.³⁷³ Критичари су Митровића сматрали централном фигуром осме деценије, јер у том периоду његово дело достиже свој пуни развој: Биветама у Врњачкој бањи, стамбеном зградом на углу улица Браће Југовића и Добрачине и мотелом „Млинарев сан“ у Ариљу.³⁷⁴ Унутар дискурса архитектонске критике тог периода, Митровићево дело представљало је оличење оствареног идеала слободе стваралаштва и отклона од канонског мишљења, ка којем се тежило и у осталим доменима друштвене збиље.³⁷⁵

Мимо тог наратива, као главна карактеристика архитектуре седамдесетих година истиче се „експанзионистичка архитектура великих објеката јавне намене“, која је свој највиши домет остварила изградњом Конгресног центра

³⁷⁰ Љ. Милетић–Абрамовић, *Паралеле и контрасти. Српска архитектура 1980–2005*, Београд 2007, 30.

³⁷¹ Пројекат самачког хотела на Карабурми, Петровићу је донео награду III салона архитектуре. Милорад Јевтић се такође слаже да је тај објекат представљао највиши домет архитектуре у Београду за 1976. годину. Видети: М. Јевтић, „Beogradska arhitektura u 1976, Pogled izbliza“, *IT novine*, Beograd 01.04.1977, (kulturni dodatak); Z. Manević, *нав. дело*, 17.

³⁷² М. Јевтић, „Zapisi o beogradskoj arhitekturi na sredini osme decenije. Beogradski krug lenjirom. Pogled 2“, *IT novine*, Beograd 22.10.1976, (dodatak).

³⁷³ Z. Manević, *нав. дело*, 17.

³⁷⁴ Зоран Маневић истицао је такву позицију Митровићеве архитектуре јер се уклапала у владајуће наративе о „доминантној, романтичној грани српске архитектуре“. Милорад Јевтић износио је став да Митровић јесте најпознатија личност домаће послератне архитектонске сцене, али је сматрао да он нема предводничке одлике које би га учиниле личношћу лидерског формата. Видети: М. Јевтић, *нав. дело*; Z. Manević, „Antologijski primeri Mihajla Mitrovića“, *IT novine*, Beograd 11.01.1982, 17.

³⁷⁵ Дискурс архитектонске критике овог периода већ је усталио одређене критеријуме вредновања који су се уклапали у шири друштвени наратив, а међу којима је најзначајнији био успостављање узрочно–последичне везе између етичких и естетских вредности архитектуре и слободе човека. Видети: А. Ignjatović, „Tranzicija i reforme: arhitektura u Srbiji 1952–1980“, у: М. Šuvaković (ur.), *Istorija umetnosti u Srbiji XX vek. Realizmi i modernizmi oko Hladnog rata*, Beograd 2012, 697–698.

„Сава“ (1976–79) Стојана Максимовића, а слична концепција сложене унутрашњости видљива је и у згради „Енергопројекта“ Александра Кековића (1976).³⁷⁶ Идеја преношења европских модела у домаћу средину путем амбициозних техничких подухвата у грађењу, поред реализације „Сава центра“ била је очита и у идејама реализоване палате „Београд“ (1969–74) архитекте Бранка Пешића.³⁷⁷ Поред наведених објеката, међу значајна дешавања на пољу архитектуре током осме деценије спадају још и изградња Спортско–рекреативног центра „25. мај“ Ивана Антића (1973), Универзална дворана и хала за зимске спортове „Пионир“ Љиљане и Драгољуба Бакића (1973), хала „Пинки“ Ивана Антића (1974), хотели „Бреза“ у Врњачкој бањи, „Лепенски вир“ у Доњем Милановцу, и многа друга.³⁷⁸

Александар Ђокић је 1974. године, у својству директора Дирекције за изградњу и реконструкцију Београда, издвојио три објекта која су према његовом мишљењу била кандидати за Октобарску награду у области уметности: зграду Филозофског факултета, стамбене блокове 22 и 23 на Новом Београду и спортски центар „25. мај“.³⁷⁹

Током друге половине седамдесетих година долази до кризе југословенске привреде и друштва. Године 1974. доношењем новог Устава био је успостављен систем који је омогућио већу слободу републикама у склопу југословенске федерације,³⁸⁰ а што је водило децентрализацији југословенског тржишта. Поред децентрализације која је била производ владајуће идеологије,³⁸¹ разлози за кризу огледали су се и у ниској продуктивности југословенске привреде као и у високим

³⁷⁶ Љ. Милетић–Абрамовић, *нав. дело*, 28, 30.

³⁷⁷ Z. Manević, „Srpska arhitektura u osmoj deceniji“, *Arhitektura 176–7*, Zagreb 1981, 28.

³⁷⁸ Александар Миленковић скретао је пажњу да је током седамдесетих година Угљеша Богуновић остварио своја најзрелија дела, даље је замерао Зорану Маневићу изостављање: Милоша Константиновића, стамбеног ансамбла Мирка Јовановића у Његошевој улици, Народне библиотеке Ива Куртовића, хотела „Дивчибаре“ и зграде Саобраћајног факултета Зорана Настића, и наводи читав низ имена архитеката које „покушава да прокријумчари у историју“. Видети: А. Milenković, „Privatna slikovnica istoričara arhitekture“, *Arhitektura 178–9*, Zagreb 1981, 28–31.

³⁷⁹ *Може се са задовољством констатовати да је из године у годину избор реализованих објеката који конкуришу за високо признање главног града све квалитетнији па је у том контексту и опредељење за издвајање најуспелијег решења веома тешко и деликатно. (А. Ђокић, 1974. године)* Видети: А. М., „Коме дати Октобарску награду у области уметности, Три подвига“, *Политика експрес* 17.09.1974, 13.

³⁸⁰ А. Ignjatović, *нав. дело*, 691.

³⁸¹ Годину дана пре доношења новог устава (1973) Јосип Броз Тито је представио идеологију политичког система Југославије метафором о два стуба од којих је један представљао социјалистички самоуправни систем а други политику несврстаности. Видети: *Исто*.

иностраним дуговима.³⁸² Упркос тим потешкоћама, у јавности је одржавана слика благостања и просперитета, иако лажног и заснованог на иностраним кредитима.³⁸³

Средином седамдесетих актуелно стање у београдској архитектури упоређивано је са мозаичком композицијом, али без изражене доминанте.³⁸⁴ Тумачи суочени са тешкоћама у виду испреплетености стилских праваца,³⁸⁵ сматрали су да управо она подстиче на покушаје да се та подела направи. У том контексту, најочљивија је била савремена струја произишла из институционализованог интернационалног стила, а у оквиру бруталистичких кретања код нас постојало је више опредељења,³⁸⁶ којима је заједнички именитељ природни бетон. Унутар владајућег дискурса који је захтевао од архитектуре да надмаши домен утилитарног и добије на скулптуралности,³⁸⁷ сматрало се да је домаћа архитектура тек у оквиру бруталистичких кретања показала равноправност у архитектонском обликовању са познатијим градитељским нацијама.³⁸⁸

Не треба занемарити да су и тада поједини тумачи јасно уочавали да поједини изведени објекти, упркос својим евидентним уметничким па и прогресивним вредностима, настају у неодговарајућем миљеу и иду испред реалних потреба средине,³⁸⁹ што ће се у наредном периоду доказати као

³⁸² Д. М. Стојиљковић, *нав. дело*, 80.

³⁸³ I. Štraus, *нав. дело*, 94.

³⁸⁴ Милорад Јевтић тренутну (релативну) превагу ликовности над наменом правдао је као последично стање настало услед дугог периода ортодоксног функционализма, и очекивао је смиривање изражајних тежњи домаћих аутора. Видети: М. Јевтић, „Zapisi o beogradskoj arhitekturi na sredini osme decenije. Beogradski krug lenjirom. Pogled 2“, *IT novine*, Beograd 22.10.1976, (dodatak).

³⁸⁵ *Не јадикuje безразложно јапански аутор С. Окада: „Проблем је био једноставнији у време када су се људи у креирању ствари ослањали на стилове. Можда су стилови на умору и не заслужују високу вредност у реалцијама оовременог речника, али у њиховим стриктним оквирима људи могу да говоре са сигурношћу. Данас су стилови нестали. Ми се сада питамо шта ће нам послужити као њихова замена.“ Донекле противречна овом ставу, мисао Херберта Рида да је уопште „... стил флуидан, недокучив, неодређен и (да) може да буде описан само аналогијама“; показује да су и ранија времена имала сличан проблем, што може да нас, евентуално утеши али не и да олакша наш посао.* (М. Јевтић, *нав. дело*.)

³⁸⁶ *Од нове слободе, па преко скулпторализма, бетонског барока и структурализма овде можемо да наиђемо и на неке примере графизма, па чак и на неоконструктивистичке покушаје.* (Исто.)

³⁸⁷ У циљу потврђивања доминантних премиса антидогматизма, домен утилитарног се кретао ка маргини пожељних вредности у архитектури, док су пожељне вредности биле креативност и субјективизам. Видети: А. Ignjatović, *нав. дело*, 701.

³⁸⁸ М. Јевтић, *нав. дело*.

³⁸⁹ О изградњи центра „Сава“ и палате „Београд“, Зоран Маневић је истицао да су политичке потребе шире заједнице однеле превагу над менталитетом домаће средине, и да су се тиме та два

делимично тачно.³⁹⁰ Ако се изузме чињеница да је седамдесетих година материјално благостање било само привидно, архитектонски ствараоци су у том периоду неоспорно дали свој максимум да београдску, српску и укупну југословенску архитектуру доведу до најкреативних домета у архитектури послератног периода.

Упркос реализованим резултатима, неодређивање положаја југословенске архитектуре на интернационалном нивоу било је условљено смањеном издавачком делатношћу, чији су узроци тражени у пасивности и недостатку списатељских амбиција код актуелних врхунских архитеката.³⁹¹ За разлику од периода педесетих и шездесетих година када су југословенски архитекти освајали награде на међународним конкурсима,³⁹² током седамдесетих забележена су само два таква случаја,³⁹³ а ни на једном од тих награђених решења нису се налазила имена београдских архитеката.

Овакво позиционирање „београдске школе архитектуре“ потпомогле су интерпретације, које су пратећи политичку идеологију о југословенској посебности, „несврстаности“ и „трећем путу“ заправо доприносиле грађењу „културе својеврсног националног аутизма“.³⁹⁴ Тако је током друге деценије седамдесетих сматрано да су светски утицаји под којима је била југословенска

објекта нашла у још увек неодговарајућем миљеу. Видети: Z. Manević, “Srpska arhitektura u osmoj deceniji”, *Arhitektura 176–7*, Zagreb 1981, 24.

³⁹⁰ Иако су објекти грађени на територији већих градова положили испит времена, равно Југославије подразумевао је изградњу бројних објеката јавног карактера и унутар мањих средина. Само један у низу примера о „неодговарајућем миљеу“ јесте изградња Спомен дома у Колашину (1976) по пројекту Марка Мушича, где су негаивне поседице занемаривања могућности локалне средине дошле до изражаја у годинама када је тај објекат требало одржавати. Видети: I. Štraus, *нав. дело*, 145.

³⁹¹ M. Jevtić, *нав. дело*.

³⁹² Педесетих година југословенски архитекти освојили су две прве награде на међународном нивоу: на другом Бијеналу у Сао Паолу (1953) награђено је купалиште у Задру Звонимира Пожгаја, док су на конкурс за решење Археолошког музеја у Сирији (1956) прву награду добили Здравко Бреговац и Вјенцеслав Рихтер. Током прве половине шездесетих (1964), југословенски архитекти освајају два висока признања на међународним такмичењима: на конкурс за лучки и трговачки центар у Венецији једну од првих пет награда освајају Едвард Равникар, Едо Равникар и Мајда Крегар, док Здравко Ковачевић и Иван Штраус добијају прву награду за ансамбл Главне поште, Министарства ПТТ и Управе телекомуникација у Етиопији. У другој половини шездесетих (1967) похвалу у Братислави добија група аутора (Владимир Брацо Мушич, Марјан Бежан, Нивес Старц, Марјан Мушич, Марко Мушич и Миха Кос), а у Хелсинкију за Експо центар похвалу добија решење Едварда Равникара. Видети: I. Štraus, *нав. дело*, 35, 64, 91.

³⁹³ На конкурс интернационалног ранга за зграду Опере у Београду (1971) другонаграђени је рад Марка Мушича, док је конкурс истог ранга за зграду Опере у Софији (1973) првонаграђен рад Ивана Штрауса и Халида Мухасиловића. Видети: I. Štraus, *нав. дело*, 162.

³⁹⁴ A. Ignjatović, „Mit o Trojanskom konju: 'Beogradska škola arhitekture'“, u: M. Šuvaković (ur.), *Istorija umetnosti u Srbiji XX vek. Realizmi i modernizmi oko Hladnog rata*, Beograd 2012, 426.

архитектонска сцена „на београдском подручју, више него у нашим другим срединама“ ти утицаји пролазили кроз одређени критички филтер, који је ублажио све екстремности и дао умереније стилске варијанте.³⁹⁵ Такође у контексту суседних југословенских земаља, истицан је антидогматизам у схватању и примени општих теза модерне архитектуре, као и стално присуство критицизма као својства духа „београдске школе архитектуре“, насупротив којој је „загребачка школа архитектуре“ била више окренута Баухаусу, функционализму и струјањима из средње Европе, док је „љубљанска школа“ била под утицајем ауторитета своје средине „од Плечника и Вурника до Равникара“.³⁹⁶

Обележје тренутка, средином осме деценије, је и „извоз архитектуре“ забележен на Салонима 1974–76. на којима је приказан низ пројеката рађених за иностране инвеститоре, махом у афричким земљама.³⁹⁷ Александар Ђокић је још крајем шездесетих година, чланком у часопису „Архитектура–урбанизам“ скренуо пажњу на ангажовања наших неимара у иностранству,³⁹⁸ али је тек излагањем пројеката на Салонима архитектуре домаћа јавност стекла потпунију слику о делатности наших градитеља у свету. Како Ђокић бележи, пробој на инострано тржиште је у почетку био резултат појединачних напора појединих предузећа и архитеката, да би потом прерастао у добро организовану и смишљену акцију деловања на територији ван граница Југославије.³⁹⁹ Почетком наредне деценије, забележено је да су се бројни југословенски архитекти већ афирмисали

³⁹⁵ Мисли се на већ наведене утицаје јапанске, енглеске и америчке архитектуре. Видети: М. Јевтић, *нав. дело*.

³⁹⁶ В. Stojanović, U. Martinović, *Beograd 1945–1975: urbanizam i arhitektura*, Beograd 1978, 111.

³⁹⁷ М. Јевтић, *нав. дело*.

³⁹⁸ А. Ђокић, „*Naši neimari u inostranstvu*“, *Arhitektura–urbanizam* 58, Beograd 1969, 15. Александар Ђокић је у истом броју часописа „Архитектура–урбанизам“ дао приказ делатности архитекте Аљоше Јосића који је, по дипломирању на Архитектонском факултету у Београду, градио своју каријеру ван граница наше земље. Повод за овај приказ, било је објављивање монографије о Јосићу и његовим сарадницима под називом „CANDILIS, JOSIC, WOODS – Documente der modernen architektur –1968“. Видети: А. Ђокић, „*Delatnost arh. Aljoše Josića*“, *Arhitektura–urbanizam* 58, Beograd 1969, 55.

³⁹⁹ Ђокић истиче и значај појединих домаћих предузећа која су успешно развила свој делокруг рада и ван граница Југославије и у том контексту наводи предузећа „Енергопројект“ и „Центропројект“, као и бирое „Архитектура–Урбанизам“ и „Трудбеник“. Видети: А. Ђокић, „*Naši neimari u inostranstvu*“, *Arhitektura–urbanizam* 58, Beograd 1969, 15.

у арапским земљама, Африци, Јужној Америци и на територији тадашњег СССР–а.⁴⁰⁰

Крај осме и почетак девете деценије Љиљана Милетић–Абрамовић сматра прелазном фазом од структурализма модерне ка касномодерној архитектури, коју карактерише низ маркантних објеката који су, прерастањем своје првобитне намене, постали просторни оријентири Београда.⁴⁰¹

Чарлс Џенкс (Charles Jencks) је истицао да је модерна архитектура умрла 15. јула 1972. године у 15 сати и 32 минута, када су Јамасакијеве куле у Сент Луису у Мисурију примиле завршни ударац динамитом.⁴⁰² Џенкс је, са архитектом Робертом Стерном (Robert A. M. Stern) 1975. године, први пут у архитектури употребио термин постмодерна.⁴⁰³ Седамдесете године на светској сцени обележене су рађањем постмодерне, при чему одлучујући допринос даје Луј Кан (Louis I. Kahn) својим делом и утицајем на Роберта Вентурија (Robert Venturi) и Чарлса Мура (Charles Moore), док на теоријском плану, најзначајнији допринос у демистификацији модерног покрета и функционализма даје Питер Блејк (Peter Blake) својом књигом „Форма следи фијаско“, објављеном 1978. године.⁴⁰⁴ Постмодерна у свету траје све до краја осамдесетих година и обнавља историјски однос са формама, мада ироничан и скептичан, и окреће се оживљавању локалних језика у комбинацији са модерним грађевинским техникама.

Постмодерна код нас почиње тек једну деценију касније, почетком осамдесетих година. Символична је коинциденција да у току 1980. године, на пољу светске архитектуре, долази до најаве постмодерне у глобалним размерама, пројектом Паола Портогезија (Paolo Portoghesi) „Присуство прошлости“ којим

⁴⁰⁰ I. Mladenović, „О кризи други пут. На осмом Salonu arhitekture bilo je izloženo deseta izuzetno vrednih ostvarenja, dvadesetak loših, a sve ostalo je prosečno, na naš način“, *OKO*, Zagreb 18.02–04.03.1982, 13; I. Štraus, *нав. дело*, 254.

⁴⁰¹ Ауторка у том контексту наводи као пример палату Војно медицинске академије Јосипа Осојника и Слободана Николића и „Генекс“ кулу Михајла Митровића, обе грађене дуги низ година и завршене тек почеком девете деценије. Видети: Љ. Милетић–Абрамовић, *Паралеле и контрасти. Српска архитектура 1980–2005*, Београд 2007, 35.

⁴⁰² Č. Dženks, *Nova paradigma u arhitekturi : jezik postmodernizma*, Beograd 2007, 9.

⁴⁰³ Чарлс Џенкс је термин први пут употребио у свом чланку „The rise of Post–Modern architecture“, објављеном 1975. године. Године 1977. објављено је прво издање Џенксове књиге „The Language of Post–Modern Architecture“ као и чланак Роберта Стерна „At the edge of Post–Modernism“. Видети: Н. Bertens, *The Idea of the Postmodern: A History*, London and New York 1995, 57–59.

⁴⁰⁴ Љ. Милетић–Абрамовић, *нав. дело*, 21.

учествује на Бијеналу у Венецији,⁴⁰⁵ док исте године код нас, смрт Јосипа Броза Тита означава „завршетак архитектуре модерног државно–политичког југословенског пројекта“.⁴⁰⁶ Са смрћу „првог и највећег нашег неимара обнове и изградње земље“,⁴⁰⁷ у Југославији већ оптерећеној економском кризом до изражаја долазе и други проблеми потискивани у претходним деценијама, што је крајем те деценије кулминирало и дисолуцијом заједничке државе. Парадоксално, најинтензивнија сарадња стручњака на нивоу Југославије одвијала се управо у овој последњој деценији њеног постојања.⁴⁰⁸

У српском друштву уз смањење тоталитарног притиска једнопартијског система током осамдесетих година,⁴⁰⁹ долази до „демократизације“, оптимизма и отворености културне средине,⁴¹⁰ што са друге стране омогућава и јачање националистички обојене опозиције комунистичком режиму.⁴¹¹ Отпочиње процес транзиције између идеологије и аутономности, у којем се формирају нови социјални идентитети и преиспитују односи према владајућој југословенској идеологији,⁴¹² у циљу њеног оспоравања на рачун етно–национализма.⁴¹³ Историографи архитектуре који су између осталих били учесници у том процесу, атмосферу с почетка те деценије бележили су следећим речима: „На почетку девете деценије ваздух се чини згуснут, смог нас обавија, време се чини суморним“.⁴¹⁴

⁴⁰⁵ N. Elin, *Postmoderni urbanizam, dopunjeno izdanje*, Beograd 2004, 57–59; K. Frempton, *Moderna arhitektura – kritička istorija*, Beograd 2004, 293, 305.

⁴⁰⁶ Љ. Милетић–Абрамовић, *нав. дело*, 36–37.

⁴⁰⁷ Како Јосипа Броза дефинише архитекта Жива Ђорђевић, у емоционално обојеном чланку објављеном поводом његове смрти. Видети: Ž. M. Đorđević, „Tito, nepresušni izvor revolucije i trajna inspiracija naše dalje izgradnje“, *Izgradnja* 5, Beograd 1980, 12.

⁴⁰⁸ Мисли се на интензивирање културних комуникација између Београда, Загреба и Љубљане. Као и на активности „Центра за планирање урбаног развоја“ који је организовао циклусе саветовања југословенских урбаниста, планера и других југословенских стручњака (социолога, економиста, психолога), и месечне урбанистичке новине под називом „Комуникација“, којима је „ЦЕП“ заокружио своју идеју о свом културолошком и образовном деловању на целокупну југословенску јавност. Видети: Љ. Милетић–Абрамовић, *нав. дело*, 37, 43–45.

⁴⁰⁹ А. Кадијевић, *Архитектура и дух времена*, Београд 2010, 171.

⁴¹⁰ Љ. Милетић–Абрамовић, *нав. дело*, 15.

⁴¹¹ А. Ignjatović, „Poricanje i obnova: arhitektura postmodernizma 1980–1991“, u: M. Šuvaković (ur.), *Istorija umetnosti u Srbiji XX vek. Radikalne umetničke prakse*, Beograd 2010, 663.

⁴¹² Љ. Милетић–Абрамовић, *нав. дело*, 37.

⁴¹³ Оповргавањем социјалистичког поретка отварао се простор доминацији етно национализама, а у том процесу фокус је био на преиспитивању социјалистичке модерности, југословенске заједнице, комунистичке традиције, као и на успостављању „аутентичног“ српског идентитета. Видети: А. Ignjatović, *нав. дело*, 664, 665.

⁴¹⁴ Z. Manević, „Te lude romantične sedamdesete“, *IT novine*, Beograd 11.01.1982, 17.

Транзиција у прво време није наилазила на одушевљење али је омогућила продор нових, постмодерних идеја. Постмодерне утицаје код нас, су са једне стране радикално прихватиле млађе генерације архитеката, док је код већ афирмисаних аутора дошло до лаганог преласка у форму касномодерног обрасца.⁴¹⁵ На пољу архитектуре долази до померања тежишта ка све већој изложбеној активности и публицистичким и теоријским радовима архитеката.⁴¹⁶ Већ 1981. године, у Салону Музеја савремене уметности одржана је изложба Ранка Радовића под називом „Архитектура као ликовни језик“ док је исте године у Културном центру Београда, организовано заједничко излагање групе сликара, вајара и архитеката под називом „Вертикална уметност“.⁴¹⁷ Значај „Вертикалне уметности“ поистовећиван је са значајем прве изложбе „Облика“ 1929. године, која је означавала ступање модерниста у домаћу културну средину.⁴¹⁸ Изложба „Вертикална уметност“ је одржана као експеримент и покушај синтезе архитектуре и других ликовних уметности, и позивала је на ангажовано укључивање архитектонског стварања као интелектуално критичке праксе.⁴¹⁹

Изложбом је, између осталих, представљена група „МЕЧ“ која је,⁴²⁰ међу алтернативним појавама на домаћој архитектонској сцени, одиграла кључну улогу у афирмацији идеја постмодерне.⁴²¹ Група је, за разлику од осталих тимова

⁴¹⁵ Међу зрелим архитектима који прихватају постмодерни програм наводе се Петар Вуловић, Александар Ђокић и Михајло Митровић. Видети: Љ. Милетић–Абрамовић, *нав. дело*, 39.

⁴¹⁶ Исто.

⁴¹⁷ О изложби видети: Z. Manević, „Srpska arhitektura u osmoj deceniji“, *Arhitektura 176–7*, Zagreb 1981, 29; A. Milenković, „Privatna slikovnica istoričara arhitekture“, *Arhitektura 178–9*, Zagreb 1981, 31; Z. Manević, „Maštovita generacija u grupi meč“, *IT novine*, Beograd 11.01.1982, 17.

⁴¹⁸ Зоран Маневић истицао је још и значај изложбе под називом „Соларна архитектура“ која је одржана 1980. године у Салону Музеја савремене уметности и којом је шрој јавности представљена нова генерација архитеката. Видети: Z. Manević, „Srpska arhitektura u osmoj deceniji“, *Arhitektura 176–7*, Zagreb 1981, 29.

⁴¹⁹ Љ. Милетић–Абрамовић, *нав. дело*, 46.

⁴²⁰ Групу су формирали Мустафа Мусић, Дејан Ећимовић и Маријан Чеховин, да би им се касније придружили Стеван Жутић и Слободан Малдини. Група је формирана 1980. године и спонтано се распала само две године касније. Видети: Z. Manević, „Srpska arhitektura u osmoj deceniji“, *Arhitektura 176–7*, Zagreb 1981, 29; Љ. Милетић–Абрамовић, *нав. дело*, 41–43. О М. Мусићу видети: М. Josifovski, О. Stanković, *Autorska pozicija arhitekta Mustafe Musića*, Beograd 2012. О Д. Ећимовићу видети: V. Stevanović (ur. i prir.), *Dejan Ećimović: dokumenta*, Beograd 2017.

⁴²¹ Зоран Маневић их је називао „маштовитом“ генерацијом и сматрао је да њени припадници свог природног савезника имају у Богдану Богдановићу и његовим маштовитим идејама. У тој паралели се читава и сав апсурд на којем је конституисан идентитет у послератном периоду на овим просторима, ако се у обзир узме улога коју су управо Богдановићева дела имала у формирању универзалног југословенског идентитета, као и улога коју су постмодерне идеје имале у оповргавању истог. Видети: Z. Manević, „Maštovita generacija u grupi meč“, *IT novine*, Beograd 11.01.1982, 17; A. Ignjatović, *нав. дело*, 665; A. Ignjatović, „Tranzicija i reforme: arhitektura u Srbiji

формираних углавном из прагматичних разлога, почивала на идејном и програмском концепту и имала је свој манифест којим су дефинисали однос према историји и функцији, своје схватање простора и израза као и проблеме форме.⁴²²

Године 1982. је у Салону Музеја савремене уметности изложбом „Групни портрет – Нова београдска архитектура“ промовисана нова генерација архитеката, која ће битно одредити архитектуру осамдесетих и деведесетих година двадесетог века.⁴²³ Аутор изложбе био је Дарко Поповић, а у духу југословенског културног простора изложба је гостовала још у Архитектурном музеју у Љубљани, а пратећи каталог је био на српском и словеначком језику.

Поповић у каталогу изложбе износи тезу о новој београдској архитектури и новом моделу интересовања за исту.⁴²⁴ Нови приступ, архитектонском животу и професији, нове генерације био је условљен дотадашњом праксом у којој је афирмација била могућа само путем тимских учешћа на конкурсима.⁴²⁵ Поповић критикује попуњеност свих места на београдској лествици архитектонског значаја и бележи да су архитекти, почетком седамдесетих чврсто држали своје позиције и успостављали слику архитектуре према свом обличју унутар строго контролисаног затвореног система.⁴²⁶

Изложба је заправо представљала напор у „проширивању тог круга одабраних“ и настала је из потребе да се скрене пажња на потенцијале надлазеће генерације аутора. Представљајући реалну слику стања, изложбом су отворена и

1952–1980“, у: М. Šuvaković (ur.), *Istorija umetnosti u Srbiji XX vek. Realizmi i modernizmi oko Hladnog rata*, Beograd 2012, 705–706.

⁴²² Група је свој „Манифест“ објавила на VII Салону архитектуре у Београду 1981. године када су изложили и већи број својих радова.

⁴²³ Љ. Милетић–Абрамовић, *нав. дело*, 47.

⁴²⁴ D. Popović, „„Grupni portret“ nove arhitektonske generacije“, *IT novine*, Beograd 08.11.1982.

⁴²⁵ Током осамдесетих је у односу на претходне деценије, континуирано опадао број јавних југословенских конкурса, уз померање тежишта кокурских проблема са теме архитектуре на тему града. Видети: I. Štraus, *нав. дело*, 251.

⁴²⁶ *Створен је – као резултат већто вођеног процеса одабирања – круг такозваних „афирмисаних архитеката“ који присваја глобалне компетенције. Архитектонска надметања, учешће у оцењивачким судовима, „позивнице“ за позивна такмичења, друштвена и јавна стручна признања, јавна реч и стручна публицистика, све до организовања изложби или система образовања, дакле сви различити видови свеукупног архитектонског живота постају делови једног целовитог и контролисаног архитектонског система. (D. Popović, *нав. дело*.)*

питања у стручној јавности у којој мери та нова генерација доноси и нову архитектуру и какав однос њени представници имају према традицији.⁴²⁷

Током прве половине девете деценије Салон Музеја савремене уметности био је: „већ готово традиционално поприште архитектонских збивања у Београду. Некада су ту били излагани пројекти – радови, на пример, Ивана Антића или Богдана Богдановића, Александра Ђокића или Ђорђа Бобића, и вероватно је да ће ту бити још сличних изложби монографског карактера, али је исто тако сасвим извесно да се у простору Салона у новијем периоду архитектура – дешава“.⁴²⁸ Поред појачане изложбене активности домаћих излагача, током осамдесетих година је и директни страни утицај остварен путем две гостујуће изложбе савремене италијанске архитектуре. Београд је 1984. године био домаћин изложбе „Брод од папира“ којом су представљени пројекти за римско острво на Тиберину а 1987. године је одржана изложба под називом „Domus Sapientia“, посвећена делима Паола Портогезија.⁴²⁹

Београд се до осамдесетих интензивно градио и радијално ширио, после тог периода у којем су настајала читава нова стамбена насеља, а услед економске кризе, архитекти, урбанисти и културни радници окрећу се старом градском језгру.⁴³⁰ Из превасходно економских разлога,⁴³¹ развој и изградња, усмерени ка оквирима већ изграђеног ткива, попримали су и скромније димензије. Сходно томе, долази до промена намене појединих зона, из јавне у стамбену, долази до рестрикције зелених површина и уношења промена у наслеђене амбијенталне

⁴²⁷ Словеначки критичар Стане Берник се том приликом јавно чудило како се млади мање приклањају постмодернистичким идејама а више следе путеве озбиљне и традиционалне архитектуре, док Александар Ђокић, тада председник Друштва архитеката Београда, није видео по чему је нова архитектура заиста нова, осим у делима групе МЕЧ. Угљеша Богунковић такође није видео раскид са традицијом, већ је сматрао да генерација представљена изложбом „успешно наставља пут београдске архитектонске школе“. Зоран Маневић се питао где се замео траг бунтовне „нове школе“ и принципа Богдана Богдановића, зашто нова генерација не повлачи никакве радикалне потезе и прекиде са миљеом из којег се рађа, превидећи том приликом да радикализам нипошто није манир постмодерне. Видети: Z. Manević, „Neizvesnosti arhitektonske mladeži“, *IT novine*, Beograd 22.11.1982, 10.

⁴²⁸ Д. Поповић, „Кућа и идеја“, *НИН* 24.04.1983, 37.

⁴²⁹ Љ. Милетић–Абрамовић, *нав. дело*, 48–49.

⁴³⁰ М. Живковић, „Необично архитектонско остварење за Славију. Капија као некада“, *Политика* 12.02.1987, 14.

⁴³¹ Поред евидентног смањења инвестиција, окретање идеји урбане реконструкције које карактерише архитектуру овог периода, тумачи се и као „антитеза модернистичке праксе“, при чему је историјско ткиво Београда посматрано као контрастна целина у односу на урбану структуру Новог Београда (сматраног симболом социјалистичке Југославије). Видети: А. Ignjatović, „Poricanje i obnova: arhitektura postmodernizma 1980–1991“, u: M. Šuvaković (ur.), *Istorija umetnosti u Srbiji XX vek. Radikalne umetničke prakse*, Beograd 2010, 666, 667.

целине.⁴³² Интерполације унутар постојећег (најчешће централног) градског ткива уједно одсликавају „постмодернистичко веровање у персонализацију, читљивост и меморију града“.⁴³³ Путем конкурса је такође спровођена методолошка промена у приступу дефинисања града, која се приближава културолошком, пре него функционалном моделу,⁴³⁴ иако су се тематски и даље бавили проблемима из претходне деценије, у великој мери су допринели реструктурирању струке и помогли да нове генерације архитеката избију на површину.⁴³⁵

О томе колико су функционалистички надзори у српској средини заправо били дубоко укореењени, упркос свим претходним напорима да се заузме првенствено антидогматски став према њима, сведоче и речи Александра Ђокића изговорене средином девете деценије: „Савремена архитектура је имала своје револуционарне фазе и фазе стагнације. У последњих двадесетак година, аутори су ушли у једну фазу архитектуре која је почела да бива монотона, досадна, која је изгубила ту уметничку црту и линије. Сада се у читавом свету напушта тај функционалистички стил“.⁴³⁶

Средином девете деценије, 1985. године у Београду је организована велика и амбициозна изложба под називом „Средиште културе III миленијум“ а исте године наши архитекти по први пут учествују на Бијеналу архитектуре у Венецији, са чак 11 архитектонских радова.⁴³⁷ „Први београдски тријенале светске архитектуре“ организован је, исте године, у оквиру „Зимских чаролија на

⁴³² А. Ђокић, „Бесмислене конфронтације; Архитекти и замке администрације“, *Политика* 04.06.1988, (прва страна културног додатка).

⁴³³ Љ. Милетић–Абрамовић, *нав. дело*, 54. Треба напоменути и да је почетком те деценије (1981) одржан XIV конгрес међународне уније архитеката у Варшави на којем је посебна пажња била посвећена ревитализацији и реконструкцији урбаних целина. Поред учешћа домаћих архитеката на Конгресу, тај догађај детаљно пропраћен и путем стручне периодике. Видети: Anonim, „Varšavski kongres. Da li je „Atinska povelja“ prevaziđena „Deklaracijom arhitekata sveta 1981.“, I. Mladenović, „XIV kongres UIA u Varšavi“, Anonim, „Varšavska „Deklaracija arhitekata“, D. Mladenović, „Jedanaest kongresa CIAM-a“, *Arhitektura–urbanizam* 86–87, Beograd 1981, 8–14.

⁴³⁴ Током прве половине осамдесетих изложбене активности имале су значајну улогу у „превођењу савремене архитектуре у културолошки аспект и историју архитектуре“, а крајем девете деценије архитекти су сматрали да приликом едукације кадрова у архитектури треба тежити управо културолошком образовању. Видети: Z. Živković, „Konferencija Saveza arhitekata Jugoslavije. Od kodeksa do montažne gradnje“, *OKO*, Zagreb 20.10.1988, 23; Љ. Милетић–Абрамовић, *нав. дело*, 46, 52.

⁴³⁵ D. Ećimović, „Razotkrivanje grada“, *Ћovjek i prostor* 367, Zagreb 1983, 9–11.

⁴³⁶ Anonim, „За хуманију архитектуру“, *С. З. „Победа“*, Београд 22.07.1985, 15.

⁴³⁷ Број одабраних радова је импресиван када се узме у обзир да је на Бијенале пристигло 1500 радова из 33 земље и да је Холандија учествовала са 15, Јапан са 12 а Велика Британија са 25 рада. Видети: Љ. Милетић–Абрамовић, *нав. дело*, 51–52.

Београдском сајму.⁴³⁸ Предлог за велику смотру архитектуре дао је тадашњи градоначелник Београда, архитекта Богдан Богдановић а аутор изложбе је био Ивица Млађеновић. Појачана изложбена активност архитеката, средином деценије, није помогла дигнитету архитектонске струке и друштвеном положају, који се у том тренутку налазио на самој ивици легалних културних структура.⁴³⁹

Постмодерна је инсистирала на контекстуализму и уклапању у околину, примери из праксе показују да је домаћа средина њена начела примењивала умерено, избегавајући претераности које су се појављивале у иностраној продукцији.⁴⁴⁰ Као примери успешних постмодернистичких објеката јавне намене, који су током осамдесетих реализовани у Београду, издвајају се Палата „Торзо“ Момира Лужајића и Данила Цвјетковића (1987), Пословна зграда у Макензијевој 31–33 Србољуба Рогана (1989) и Лутрија Србије Милоша Константиновића (1989).⁴⁴¹ Као посебан феномен у оквиру постмодернистичке архитектуре у Србији долази до ревалоризације вернакуларног градитељства и обновљеног интересовања за старе сеоске куће.⁴⁴² Креирању специфичне „културне климе историчности“ на територији Србије тог периода допринео је и поновни почетак изградње Храма Св. Саве на Врачару (1986),⁴⁴³ као и реконструкција Кнез

⁴³⁸ И. Млађеновић, „Нова плејада, Први београдски тријенале светске архитектуре“, *Политика* 02.02.1985, 9.

⁴³⁹ Z. Manević, „Izložbe, samo izložbe“, *IT novine*, Београд 11.04.1985; Z. Manević, „Falsifikat sa predumišljajem“, *IT novine*, Београд 01.07.1985, 8.

⁴⁴⁰ Најизразитија примена превеликог броја елемената постмодерне код нас је реализована реконструкцијом позоришта Атеље 212, иако је тај приступ био потпуно оправдан ако се има у виду намена објекта и карактер позоришта које је од почетка неговало „историјску авангарду“. Аутори су били Радивоје Динуловић, Душан Тешић и Ранко Радовић. Видети: Р. Динуловић, „О континуитету идеја и облика у архитектури Ранка Радовића“, *Архитектура и урбанизам 15*, Београд 2005, 14–19; Љ. Милетић–Абрамовић, *нав. дело*, 60–61.

⁴⁴¹ Г. Половина, „Транзитивни обликовни концепти на примерима архитектуре Београда“, *Наслеђе X*, Београд 2009, 57–58.

⁴⁴² Модерни урбанизам је „осујетио напоре“ Патрика Гедеса (Patrick Geddes) и Луја Мамфорда (Louis Mumford) с почетка века, који су се залагали за очување културних и архитектонских традиција, а у циљу бекства од осећаја да „живимо у духовном хаосу“. На светској архитектонској сцени ова идеја се обнавља средином шездесетих и током седамдесетих година, првенствено као прекор претходној генерацији урбаниста, чија су дела настајала у духу „непопустљиво антирегионализма“. Идеје о регионализму као начину урбанистичке праксе, пратиле су идеје о вернакуларном пројектовању и угледању на анонимну и свакодневну, спонтану, сеоску и домаћу архитектуру претходних генерација. Видети: N. Elin, *нав. дело*, 73–74. Примери обнове вернакуларних тенденција били су хотел „Лепенски вир“ у Доњем Милановцу (1977) Вере Ђукић и сарадника, хотел „Голубачки град“ у Голупцу (1983) Мариа Јобста и хотел „Селтерс“ у Младеновцу (1990) Боривоја Јовановића. У том домену значајни су и доприноси архитекте Михаила Чанка, док је у домену обнове интересовања за старе сеоске куће најзначаје доприносио дао архитекта Зоран Петровић. Видети: А. Игњатовић, *нав. дело*, 668, 669.

⁴⁴³ М. Јовановић, *Храм Светог Саве у Београду*, Београд 2007.

Михаилове улице у пешчаку зону, која је том приликом била обогачена „низом романтизирајућих елемената“.⁴⁴⁴ Међу пројектима који током осамдесетих година настају мимо ових струјања, издваја се Контролни центар саобраћаја (1983) Спасоја Крунића, као изузетан спој скулптуралног третмана и најсавременијих технологија у грађењу који је заправо најавио трендове двадесет и првог века.⁴⁴⁵

Током осамдесетих година по први пут у целокупном послератном периоду приметно опада интензитет стамбене изградње на територији читаве Југославије.⁴⁴⁶ На територији Београда, посебно на општини Врачар, у домену стамбене градње оживљава концепт типичне вишеспратне куће из међуратног периода,⁴⁴⁷ у складу са тежњом ка уклапању у постојећи фронт улице и уважавању суседа приликом „пломбирања“ градског ткива.⁴⁴⁸ Уместо читавих насеља све се више граде мање стамбене целине које представљају прелазни облик између колективне стамбене и индивидуалне изградње породичних вила.⁴⁴⁹

Крајем девете деценије Београд је био у припремама за предстојећи IX Самит несврстаних земаља (1989), услед чега је претворен у велико градилиште како би искористио ту прилику и за архитектонску презентацију града.⁴⁵⁰ Упркос тој појачаној градитељској активности, крај осамдесетих година обележили су негативно расположење и криза унутар струке,⁴⁵¹ које Зоран Маневић бележи

⁴⁴⁴ Александар Игњатовић опажа да је током осамдесетих година као интегрални део новоуспостављене „културе ламента над изгубљеним идентитетом“ дошло и до пијетета према београдској архитектури модернизма, а као пример те тезе наводи објекат Службе друштвеног књиговодства на Новом Београду Петра Вуловића (1987). Видети: А. Ignjatović, *нав. дело*, 666, 669, 670.

⁴⁴⁵ Ово је био први случај употребе „меро“ конструктивног система код нас, а према речима самог аутора и први пример употребе „меро“ система са корисним оптерећењем у свету. Иван Штраус је овај објекат сматрао изразитим примером хај–тек архитектуре на територији Југославије тога доба. Видети: I. Štraus, *нав. дело*, 201; Ђ. Алфиревић, „Има ли експресионизма у српској архитектури?: Интервјуи са Спасојем Крунићем, Василијем Милуновићем, Михаилом Чанком“, *Архитектура и урбанизам* 35, Београд 2012, 61–62.

⁴⁴⁶ I. Štraus, *нав. дело*, 226.

⁴⁴⁷ Међу првим запаженим примерима наводе се Стамбена зграда у Молеровој 64–66 М. Перовић–Балабужића и М. Тимотијевића из 1987. године и Стамбена зграда у Алексе Ненадовића 10 М. Тимотијевића из 1992. године. Видети: Љ. Милетић–Абрамовић, *нав. дело*, 56.

⁴⁴⁸ Истакнуте примере примене постмодернистичких принципа, током осамдесетих, дао је Александар Ђокић својим низом стамбено–пословних објеката у ул. Хајла Селасија о којима ће бити више речи у поглављу које се бави делима аутора.

⁴⁴⁹ У домену тог типа изградње посебно се истиче Насеље Бежанијска Коса Ратка Каролића, Петра Вуловића и Александра Стјепановића, као и доприноси на територији Дедиња Александра Ђокића, Миленије и Дарка Марушића. Видети: Љ. Милетић–Абрамовић, *нав. дело*, 59.

⁴⁵⁰ I. Štraus, *нав. дело*, 167, 201.

⁴⁵¹ Архитекта Бранко Бојовић, такође, поводом Дванаестог Салона архитектуре, бележи да је у датом моменту друштвени (не)однос према архитектури, као последица дефектне политике у

следећим речима: „Свој тренутни положај и своје непосредне перспективе архитекти су склони да боје искључиво црним тоновима. Аргументата, чини се, има на претек. Посла је за градитеље све мање. Постмодерни идеал цртања ради цртања, као сурогата за грађење, истопио се. Изложбе архитектонских цртежа, тако честе пре неколико година, нису више атрактивна новина. Као да почиње да се обликује сумрак читаве једне струке“.⁴⁵²

Маневић потом образлаже да овакав став бледи ако се посматра у ширим временским оквирима и да су овакве периодичне кризе и у прошлости често пратиле периоде еуфоричног грађевинског просперитета.⁴⁵³ Узроци таквог стања првенствено су били условљени друштвеним, односно политичким, променама на овим просторима, које су узроковале гашење модела подржављене архитектуре, као и у многим другим делатностима, док модел слободног удруживања произвођача још увек није заживео.⁴⁵⁴

Деведесете су на светском нивоу обележене рушењем Берлинског зида (1989) и уједињењем Источне и Западне Немачке. Падом Берлинског зида и завршетком Хладног рата отпочео је на нивоу целог света процес глобализације.⁴⁵⁵ Нову информатичку еру карактеришу капитализам, брисање националних граница, као и убрзани развој технологије. У архитектури је током те деценије створен тренд „суперграђевине“ и „суперстар“, „брендираног“ архитектуре.⁴⁵⁶

Насупрот успону на светском нивоу, Србија се крајем осамдесетих и почетком деведесетих налазила у константним ратним сукобима који су довели и до дисолуције СФР Југославије. Увертира у овај процес трајала је током читаве девете деценије у којој су јачали партикуларни етно–национализми насупрот југословенској идеологији комунистичког режима, па све до 1989. године када долази до ревизије Устава из 1974. године што је означавало тачку преокрета у

култури, оставио трага и на самој архитектонској струци. Видети: В. Војовић, „Povodom Salona arhitekture '86“, *Izgradnja 3*, Beograd 1986, 42.

⁴⁵² З. Маневић, „Велика награда архитектуре. Излазак из кризе“, *Политика* 18.04.1987, 9.

⁴⁵³ З. Маневић, *нав. дело*, 9.

⁴⁵⁴ Z. Manević, „Arhitektura između biznisa i kulture“, *Izgradnja 3*, Beograd 1987, 36.

⁴⁵⁵ О времену настанка овог специфичног феномена данашњице поједини аутори заступају и тезу да су се одређени његови видови јављали још у античким временима. Видети: А. Stupar, *Grad globalizacije: izazovi, transformacije, simboli*, Beograd 2009, 23.

⁴⁵⁶ Љ. Милетић–Абрамовић, *нав. дело*, 67.

политичком систему Србије.⁴⁵⁷ Стварањем нових националних држава Србија је ушла у процес транзиције из социјалистичког уређења у капитализам.⁴⁵⁸

Иако не постоји довољна историјска дистанца од тог периода, његове главне карактеристике биле су: инфлација, миграција избеглица, санкције, грађански отпори и протести, НАТО бомбардовање и друге турбулентне друштвене промене, које су се свакако одразиле и на архитектуру тог времена. Парадоксалност тог доба Љиљана Милетић–Абрамовић види у чињеници да се са једне стране дешавала бесомучна производња архитектуре без смисла и дивља градња, док је са друге стране, упркос околностима, изграђен и добар број дела високог квалитета.⁴⁵⁹ Настанак вредних архитектонских дела током последње деценије двадесетог века Милош Перовић називао је „немим интелектуалним протестом“,⁴⁶⁰ и доводио га у везу са друштвеним приликама које су биле доведене до руба егзистенцијално прихватљивих.⁴⁶¹

Упркос светској хиперпродукцији архитектуре, домаћу архитектонску сцену карактерисали су застоји у изградњи који се најсликовитије огледа на примеру Београдске арене Владе Славице,⁴⁶² са чијом се изградњом почело 1991. године а која је отворена тек 2004. године. Корак са светом домаћи архитекти могли су да одржавају у домену промена у самом чину пројектовања: у прихватању нове

⁴⁵⁷ Том приликом Србија постаје поново уједињена тако што укида високи степен злоупотребе аутономије Војводине и Косова и Метохије. Видети: А. Ignjatović, *нав. дело*, 670.

⁴⁵⁸ Јануара наредне године (1990) долази до распада Савеза комуниста Југославије, а током исте године комунистичке партије губе власт у четири републике (Словенији, Хрватској, Босни и Херцеговини, Македонији), осим у Србији и Црној Гори. Године 1991. Словенија, Хрватска и Македонија прогласиле су своју независност. Босна и Херцеговина прогласила је независност 1992. године, после чега су Србија и Црна Гора формирале Савезну Републику Југославију. Савезна Република Југославија трајала је све до 2003. године када је променила назив у Државна заједница Србија и Црна Гора, чему је потом уследило и проглашење независности Црне Горе 2006. године.

⁴⁵⁹ *Парадоксална је и чињеница да преовлађују ексклузивне архитектонске теме, од обнове класичне форме палате у историјском језгру центра града, преко луксузних породичних вила до објеката високе технологије.* (Љ. Милетић–Абрамовић, *нав. дело*, 68.)

⁴⁶⁰ М. R. Perović, *Srpska arhitektura XX veka: od historicizma do drugog modernizma*, Beograd 2003, 217.

⁴⁶¹ Милош Перовић је сматрао да је период деведесетих година двадесетог века у Србији подсећао на поједине сегменте догађања из двадесетих година истог века, када су настајали неки од најзначајнијих авангардних уметничких покрета. У том контексту аутор наводи револуцију у Француској, Октобарску револуцију у Русији и кризу у Немачкој после пораза у Првом светском рату, као и вредне уметничке правце и достигнућа која су произишла из њих. Видети: М. R. Perović, *нав. дело*, 13, 210–213.

⁴⁶² Поред Арене примери су и дуга изградња Палате пословне зграде НИС „Нафтагас“ у Новом Саду Александра Кековића и Управне зграде Електропривреде у Београду Милутина Геца. Видети: Љ. Милетић–Абрамовић, *нав. дело*, 70–71.

естетике презентације својих пројеката и употребе савремених и „3D“ технологија, која ће почетком двехиљадитих потпуно потиснути мануелну израду пројеката чак и у наставном плану Архитектонског факултета у Београду.

Почетком деведесетих скретана је пажња и на феномен недостатка колективне свести о урбаној архитектури, на постојање „пијетета према средњем веку“ уз комплетну незаинтересованост за изучавањем националне историје новијег доба.⁴⁶³ Ова критика актуелног тренутка више је имала за циљ да укаже на важност оснивања Музеја архитектуре по будуће генерације архитеката.

На београдској архитектонској сцени, пресудни догађај 1990. године била је коначна смена нараштаја и суверени иступ оних стваралаца који су до тог тренутка сматрани млађим и талентованим.⁴⁶⁴ Међу најзначајнијим објектима чија је изградња завршена током 1990. године налази се објекат Факултета ликовних уметности Бранислава Митровића и Слободана Лазаревића (1986–1990).⁴⁶⁵ То дело у себи садржи многе од елемената које ће Бранислав Митровић развијати надаље у свом опусу,⁴⁶⁶ као један од најзначајнијих протагониста у деценијама које следе.

Интерполације деведесетих доживљавају своје најлуксузније варијанте а на већем броју њих је стаклена фасада главно изражајно средство којим се успоставља однос са окружењем и ефекат историјског контекста, без примене цитата.⁴⁶⁷ Од изградње стамбених насеља током седамдесетих, преко скромнијих

⁴⁶³ Зоран Маневић, у: М. Дајмак, „Београд, архитектура, традиција. И градитељи су рушили“, *Илустрована политика* 25.12.1990, 12–13.

⁴⁶⁴ Д. Поповић, „Смена нараштаја“, *НИН* 04.01.1991, 41.

⁴⁶⁵ Дарко Поповић је у „Нин-у“ објавио листу најзначајнијих архитектонских остварења која су по њему обележила 1990. годину. Од изграђених објеката, поред зграде Факултета ликовних уметности на листи су били и: Стамбени блок 24 Владимира и Богдана Славице, Основна школа „Младост“ у Блоку 64 Василија Милуновића, Дом за децу лишену родитељског старања у насељу „Браће Јерковић“ Миодрага Мирковића, стамбени објекат у Ужицу Бранислава Митровића и Василија Милуновића и идејна решења пословних зграда „Прогрес“ Миодрага Мирковића и Љубише Мангова и „Генекс–Кристал“ Спасоја Крунића и Слободана Рајовића. Видети: Д. Поповић, *нав. дело*, 41.

⁴⁶⁶ Објекат Факултета ликовних уметности наводи се и као најбољи пример постмодернистичких тенденција, који својим рационализмом суптилно „призива ревалоризацију односа према традицији“. Видети: Љ. Милетић–Абрамовић, *нав. дело*, 63; А. Ignjatović, *нав. дело*, 669.

⁴⁶⁷ Три су примера изграђена у најужем градском центру: палата „Кристал“ Спасоја Крунића и Миће Рајовића, палата „Прогрес“ Миодрага Мирковића и Љубодрага Мангова и палата „Zepter“ Бранислава Митровића и Василија Милуновића. Видети: Љ. Милетић–Абрамовић, *нав. дело*, 72; S. Rajović, *Arhitektura: 33 konkursna projekta / Slobodan Mića Rajović*, Beograd 2011, 186–203. Истакнути примери употребе стаклених фасада су и зграда Агробанке у Сремској Ружице Божовић Стаменовић, Драгана Стаменковића и Драгославе Перишић Станковић и пословна зграда Еуроцентар у Македонској Милене Бојовић, Јелене Ивановић Војводић и Светлане Литвиновић.

варијанти прелазних типова осамдесетих година, деведесете су у знаку повратка индивидуалне куће а разнородност стилских праваца и интензитет изградње се могу поредити са стањем између два рата.⁴⁶⁸

У Београду је, током деведесетих година, највеће градилиште било на територији општине Чукарица за коју се израђују урбанистички планови, уређује Шумадијски трг, планира жичара, граде стамбена насеља Голф, тржни центри, надзиђују се поткровља дуж целе Пожешке улице.⁴⁶⁹ Насеље „Голф 12“ је, поред насеља вила на Мачковом камену на Дедињу, било међу позитивним примерима новог начина пројектовања који је подразумевао заједнички рад више архитеката са истим полазиштем.⁴⁷⁰ Најбоља примена овог концепта остварена је Пословно стамбеним блоком на углу улица Милана Ракића и Булевара краља Александра.⁴⁷¹

Мања инвестициона улагања условила су појаву мањих архитектонских тема и такозване „фрагментарне архитектуре“ као и све веће окретање архитеката решавању ентеријера који су представљали једину прилику за архитектонску реализацију.⁴⁷² Тема тржних центара била је актуелна од осамдесетих, а крајем деведесетих и током прве деценије двехиљадитих се сматрало да је своју кулминацију доживела изградњом ТЦ „Миленијум“ у Спасићевом пасажу, делу Стевана Мићића (1997–2001).⁴⁷³

Изградњу зграде телевизије „Пинк“ Александра Спајића (1997–2001) пратиле су контроверзне оцене, условљене више карактером те медијске куће него архитектонским квалитетима објекта.⁴⁷⁴ У стилском погледу, тренд

⁴⁶⁸ Изградња породичних и викенд кућа по идејама реномираних архитеката забележена је још седамдесетих година. Током осамдесетих година се тај тренд интензивирао, што се може тумачити и смањењем инвестиција и мањком значајнијих послова за реномиране ауторе. Деведесетих година тај тренд условљен је појавом инвеститора који су изградњом луксузних вила потврђивали своју статусну моћ. Видети: I. Štraus, *нав. дело*, 247; Љ. Милетић–Абрамовић, *нав. дело*, 75–76.

⁴⁶⁹ М. Дајмак, „Београд којег ће једног дана бити. Жичаром изнад Бановог брда“, *Илустрована политика*, 19.03.1991, 23.

⁴⁷⁰ Љ. Милетић–Абрамовић, *нав. дело*, 78.

⁴⁷¹ Аутори објеката били су Ђорђе Бобић, Милош Бобић, Милан Лојаница, Светислав Личина, Миленија и Дарко Марушић.

⁴⁷² Пример су бензинске пумпе које атрактивношћу превазилазе своју намену. Тренд који је започео Марио Јобст, упечатљив аутор на сцени деведесетих годна, „Дејтон–Југопетрол“ пумпом (1995), а који су даље наставили Дејан Бабовић „Sherbox“ пумпом, Марушићи пумпом у Миријеву и Група АГМ пумпом „Беопетрол“ у Земуну. Видети: Љ. Милетић–Абрамовић, *нав. дело*, 79.

⁴⁷³ О овом пројекту видети: И. Р. Марковић, *Архитекта Стеван Мићић : опус 40* (каталог изложбе), Београд 2015.

⁴⁷⁴ Љ. Милетић–Абрамовић, *нав. дело*, 82. О Александру Спајићу видети: А. Kovenc–Vujić (prir.), *Pedeset beogradskih arhitekata (rođenih posle 1945)*, Београд 2002, 114; З. Маневић (ур.), „21.13 Спајић Александар“, *Лексикон српских архитеката XIX и XX века*, 2008,

деконструктивизма и хај–тека, који карактерише објекте читаве те деценије, је у овој технолошкој сложеној „свемирској“ архитектури, досегао свој максимум.

Атмосферу крајем деведесетих Михајло Митровић описивао је следећим речима: „Данас, 1998. године, Београд је вероватно на дну свог могућег урбаног пада. Суспендован је сваки урбанистички ред. Зидају се наказе по крововима, по тротоарима, по парковима, по коловозима, што нигде, обилазећи пет континената, нисам могао да видим“.⁴⁷⁵ Даље сматра да је теже него икад прогнозировать будуће токове услед разних обесхрабрујућих друштвених фактора.⁴⁷⁶

После двехиљадите године владајуће теме су мега маркети, сервис аутомобила, банке, пословне зграде и други објекти „корпорацијске“ архитектуре, који се у највећој мери граде на територији Новог Београда.⁴⁷⁷ Стамбеној кризи и недостатку простора за становање продуктивно се опире само масовна надградња постојећих објеката, која доприноси деградацији како квалитета становања тако и визуелног идентитета градског ткива.⁴⁷⁸

Александар Кадиевић је у свом приказу два тока српског Ар–Нувоа,⁴⁷⁹ закључио да њихова појава одражава и идеолошку колебљивост домаћих архитеката новијег доба, склоних да мешају елементе како различитих стилова тако и супротстављених идеологија. Идеолошке и политичке турбуленције на територији Србије биле су бројне, интензивне и увек су дубоко прожимале сваку пору друштва. Крајем осамдесетих година на овим просторима је архитектура изван контекста политике сматрана за „прогнану јерес“,⁴⁸⁰ о чему су у свету већ постојала теоријска објашњења која архитектуру и јесу означавала као политичку

<http://www.leksikon.asa.org.rs/22-2015-09-30-20-03-16/489-21-10>; Б. Крећа, *Архитектура Београда од 1990. до 2010. године* (мастер рад), Београд 2018, 145. О згради телевизије „Пинк“ видети: М. Р. Роговић, *Српска архитектура XX века: од историчизма до другог модернизма*, Београд 2003, 372–377; Ђ. Алфировић, „Има ли експресионизма у српској архитектури?: Интервју са Александром Спајићем, Предрагом Ристићем, Зораном Булајићем“, *Архитектура и урбанизам* 36, Београд 2012, 75–78; Б. Крећа, *нав. дело*, 146–147.

⁴⁷⁵ М. Митровић у интервјуу објављеном у: А. Кадиевић, *Михајло Митровић: пројекти, градитељски живот, идеје*, Београд 1999, 197.

⁴⁷⁶ М. Митровић, у интервјуу објављеном у: А. Кадиевић, *нав. дело*, 300.

⁴⁷⁷ Љ. Милетић–Абрамовић, *нав. дело*, 84.

⁴⁷⁸ М. Ћанак, „Масовна надградња као дегенеративни фактор урбане реконструкције“, *Изградња* 57, Београд 2003, 145–156; А. Кадиевић, „Савремене архитектонске надградње у Београду: између социјалног притиска и деградације урбаног ткива“, *Право & друштво* 2, Београд 2011, 185–193; А. Кадиевић, „Девастирање архитектуре београдских сателитских насеља: надградње стамбених групација у насељима Кијево–Кнежевац и Лабудово брдо“, *Гласник ДКС* 35, Београд 2011, 54–57.

⁴⁷⁹ А. Кадиевић, „Два тока српског архитектонског Ар–Нувоа; интернационални и национални“, *Наслеђе* 5, Београд 2004, 66.

⁴⁸⁰ З. Маневић, „Архитектура између бизниса и културе“, *Изградња* 3, Београд 1987, 36.

уметност и која су сматрала да се сваки поредак мора огледати у својој архитектури.⁴⁸¹

Архитекта Михајло Митровић је, у grubим оквирима, сву архитектуру од другог светског рата па до преломне 1990. године називао „архитектуром СФР Југославије“,⁴⁸² при чему је говорио да је она социјално наглашена, квантитативно импозантна а у појединостима чак у досегу вредних европских достигнућа. Архитектуру која је уследила после 1991. године називао је архитектуром изван архитектонског контекста,⁴⁸³ коју карактерише позиција у сенци транзицијског „срама и насиља“, а налази се у рукама недефинисаних друштвених креатора.⁴⁸⁴ Кроз ове временске одреднице, (српска) архитектура може се посматрати и у ширем контексту, при чему је сва архитектура од другог светског рата па до преломних деведесетих настајала под утицајем модернизма, док је потоња последица процеса глобализације.⁴⁸⁵ Значајно је напоменути да је модернизам у југословенској архитектури детектован првенствено као идеологија а не стил,⁴⁸⁶ као што су и савремени тумачи архитектуре тог периода склони да је посматрају кроз друштвено–политички дискурс који заправо опросторава. Процес глобализације између осталог подразумева и слабљење свих досадашњих улога државе, која губи своју важност и моћ пред глобалном мрежом градова, чија тежишта превазилазе националне границе.⁴⁸⁷ Како из тренутне перспективе та „архитектура глобализације“ делује хаотично и ван контекста, а с обзиром на то да се заснива на осцилирању између две крајности,⁴⁸⁸ будући истраживачи ће дати

⁴⁸¹ Мисли се на тезе Чарлса Џенкса и Лава Троцког. Видети: А. Milenković, „Nagrada „Borbe“ za najbolja ostvarenja u SR Srbiji u 1987. godini. Spomen dom jugoslovensko–norveškog prijateljstva u Gornjem Milanovcu, autor Aleksandar Đokić“, *Izgradnja 6*, Београд 1988, 38.

⁴⁸² М. Митровић у интервјуу објављеном у: А. Kadijević, *Mihajlo Mitrović: projekti, graditeljski život, ideje*, Београд 1999, 191.

⁴⁸³ Године 2007. је у Музеју примењене уметности у Београду одржана изложба „Паралеле и контрасти–српска архитектура 1980–2005“ чији је аутор била Љиљана Милетић–Абрамовић. У богатом пропратном каталогу она архитектуру настајалу у периоду 1990–2005 назива „архитектуром конфликтног, хаотичног друштва и контрадикторности“. Видети: Љ. Милетић–Абрамовић, *нав. дело*, 66.

⁴⁸⁴ М. Митровић, у интервјуу објављеном у: А. Kadijević, *нав. дело*, 192.

⁴⁸⁵ У том контексту појава постмодерне може се тумачити као транзициони облик који је помогао преозначавање целокупног дотадашњег света, као и појединачних уметничких пракси.

⁴⁸⁶ А. Kadijević, *Архитектура и дух времена*, Београд 2010, 102.

⁴⁸⁷ А. Stupar, *нав. дело*, 172.

⁴⁸⁸ Свет глобализације карактерише његова двојна природа, при чему се паралелно форсирају идентитети локалних заједница као и њихово умрежавање у једну крајњу апстраховану целину коју одликује космополитизам. Између ових крајности интеграције и изолације налази се (још увек) дезоријентисано друштво. Видети: *Исто*.

одговор на питање да ли су бивше федералне републике заправо савладале лекције свог југословенског искуства.⁴⁸⁹

До тада, крајем прве деценије двехиљадитих на територији Новог Београда изграђен је ТЦ „Делта“ (2007) по пројекту израелског архитекте Ами Мура (Ami Moore), а потом и ТЦ „Ушће“ (2009) по пројекту миланског архитекте Ђерарда Санела (Gerardo Sannella), испред британске фирме „Chapman Taylor Architects“. Овим објектима је и престоница Србије почела да корача у сагласју са „духом времена“ и глобалистичком културом, о чему говоре како функција и карактер реализованих објеката тако и имена аутора.⁴⁹⁰ Два тржна центра су на мапи града постали обавезни репери за стране посетиоце, али и генератори јавног живота домаћег становништва. У културолошком смислу, све досадашње цивилизацијске тековине усмерене ка друштвеном напретку, унапређењу, ослобођењу, уз своје успоне и падове, унутар ових објеката иронично доживљавају своју највећу потврду и обесмишљење.⁴⁹¹ Сматра се да у свету преплављеном мас–медијима, у актуелној пандемонији информација, глобализације и технолошки усавршене архитектуре, нема друге алтернативе изузев те стратегије „двоструког (де)кодирања“.⁴⁹²

Ако се осврнемо на теорије о цикличним процесима у архитектури,⁴⁹³ којима се стилске особености посматрају као методолошке одреднице, сву архитектуру настајалу у периоду после двехиљадитих могуће је посматрати као припадајућу парадигми „разградње“, којој ће ускоро нужно уследити поновно враћање на почетак и парадигму „класичног“.⁴⁹⁴ Домаћа средина у овом процесу (убичајено)

⁴⁸⁹ Комплексна идеолошка матрица југословенске заједнице такође је формирана на расцепу између два пола: наднационалној замишљеној заједници „братства и јединства“ и аутентичном националном идентитету. Видети: А. Ignjatović, „Tranzicija i reforme: arhitektura u Srbiji 1952–1980“, u: М. Šuvaković (ur.), *Istorija umetnosti u Srbiji XX vek. Realizmi i modernizmi oko Hladnog rata*, Beograd 2012, 689.

⁴⁹⁰ О термину „дух времена“ и његовим утицајима на архитектуру, видети: А. Кадиевић, *Архитектура и дух времена*, Београд 2010.

⁴⁹¹ Јавни живот који се некада одигравао на градским трговима или пешачким шеталиштима, одвија се у овим светилиштима капитализму и светском тржишту, оивиченим хај–тек архитектуром.

⁴⁹² Идеја о стратегији „двоструког кодирања“ потекла је од Чарлса Џенкса и подразумева првенствено архитектонски дискурс, као и употребу облика из прошлости на ироничан начин, али ју је могуће применити и у ширем контексту. Видети: N. Elin, *нав. дело*, 144, 193.

⁴⁹³ N. Polak, „O heterotopiji izmještene sobe“, u: *Arhitektura i istorija (tematski broj), De Re Adificatoria I*, Beograd 1990, 61–68.

⁴⁹⁴ N. Polak, *нав. дело*, 62.

показује мањак стрпљења и разумевања, уз бучно изражавање незадовољства пред неумитним.⁴⁹⁵

У једној таквој културној средини, крајем шездесетих година прошлог века, на уметничку сцену ступио је архитекта Александар Ђокић.⁴⁹⁶ Иако Ђокићева дела довољно сведоче о степену поимања времена и простора у којем су настајала, његов став прецизно је садржан и у наредним речима: „Доба у коме живимо пре је наклоњено плуралистичким концептима и компромисним ставовима него застрашујуће чистим и строгим критеријумима и идеологијама. Стога је налажење заједничког језика, без срџбе и сујете, уз више разумевања и толеранције, захтев који се не може мимоићи“.⁴⁹⁷

⁴⁹⁵ Мисли се на бројне петиције и трибине које су у јавности покренуте током друге деценије двехиљадитих у знаку протеста против изградње стамбено–пословног комплекса „Београд на води“. У сржи ових акција углавном се налази сублимирано незадовољство према актуелним структурама власти, а стручна и нестручна јавност том приликом превиђа чињеницу да је у глобалном поретку, у контексту њој припадајуће светске територије, значај републичких власти заправо миноран.

⁴⁹⁶ Зоран Маневић Ђокићево ступање на уметничку сцену везује за изложбу „Пројекти меморијалних споменика“ којом се архитекта, уз Момчила Крковића, први пут представио београдској публици. З. Маневић, *Александар Ђокић*, Београд 1995, 21.

⁴⁹⁷ А. Ђокић, „Бесмислене конфронтације; Архитекти и замке администрације“, *Политика* 04.06.1988, (прва страна културног додатка). Овде треба указати на чињеницу да је Александар Ђокић отворено прихватио идеје Роберта Вентурија (Видети: А. Кадјевић, „Osvrt na pređeni put, razgovor sa arhitektom Aleksandrom Đokićem“, *Prilozi proučavanju ličnosti i dela naših vodećih savremenih graditelja*, u: *Likovni život 59–60*, Zemun februar/maj 1996, 94, 97.), и да је сличан став Вентури исказао у свом делу „Сложеност и противречности у архитектури“, објављеном 1966. године а на наш језик први пут преведеном током осамдесетих (1983). Вентури у свом делу прокламује: *Ја сам за збркану виталност пре него за очигледно јединство... ја волим елементе који су више хибриди него „целине“, оне који праве компромисе пре него „чистоћу“, неуређене пре него „искрене“, двозначне пре него јасно изражене, прилагодљиве пре него искључиве, сувишне више од једноставних, оне који доносе нешто ново, недоследне и двосмислене више од директних и јасних... Ја укључујем погрешне закључке и проглашавам их двојношћу... Бучно упрошћавање значи равнодушну архитектуру.* Видети: N. Elin, *нав. дело*, 75; R. Venturi, „Složenost i protivrečnost u arhitekturi“, u: M. R. Perović (prir.), *Teorija arhitekture XX veka : antologija*, Beograd 2009, 411–414.

5. ЖИВОТ И СТВАРАЛАШТВО АРХИТЕКТЕ АЛЕКСАНДРА ЂОКИЋА

5. 1. Школовање и сазревање

На Архитектонски факултет Универзитета у Београду Александар Ђокић се уписао 1955. године, када је у наставном кадру било више ауторитативних имена која су стваралачки обележила епоху.⁴⁹⁸ Најзначајније место међу њима припадало је професору Урошу Мартиновићу,⁴⁹⁹ кога су млађи таленти најчешће бирали за ментора. Упркос томе, Александар Ђокић бира менторство професора Бранка Максимовића и дипломира маја 1960. године.⁵⁰⁰

Зоран Маневић бележи да се шездесетих година на Архитектонском факултету настава кретала у кругу Нојфертове интерпретације функционализма.⁵⁰¹ Бранко Максимовић је још током међуратног периода заступао функционалистичке ставове.⁵⁰²

Већ је поменуто да је Александар Ђокић подједнако разматрао теоретске поставке урбанизма и архитектуре и да се бавио популаризацијом струке, упркос томе што се никада није бавио просветно–педагошким радом, највећа разлика његовог пута у односу на онај који је изабрао његов ментор је та што је временом пројектантско стварање у Ђокићевом животу добијало све значајнију улогу.

Максимовић се залагао за идеју да се право на здрав и културан живот мора прогласити основним правом сваког човека,⁵⁰³ а суштинско питање, за чије се решење залагао својом ангажованошћу, тичало се утицаја критике и може ли иста, уколико је научно заснована и почива на хуманим вредностима, да премости расцеп између теорије и праксе.⁵⁰⁴ Појединим темама се у својим истраживањима

⁴⁹⁸ У то доба на факултету предају: Никола Добровић, Милан Злоковић, браћа Крстић, Богдан Несторовић, Александар Дероко. Видети: З. Маневић, *Александар Ђокић*, Београд 1995, 15.

⁴⁹⁹ Мартиновић је студије архитектуре завршио 1951. године и почетком шездесетих своју градитељску активност везао је уз пројекат изградње Новог Београда.

⁵⁰⁰ З. Маневић, *Бранко Максимовић. Велика награда архитектуре САС–а*, Београд 1992.

⁵⁰¹ Z. Manević, „Srpska arhitektura u osmoj deceniji“, *Arhitektura 176–7*, Zagreb 1981, 24.

⁵⁰² Максимовић је био један од идеолошких утемељивача принципа српског архитектонско–урбанистичког модернизма. Видети: З. Маневић, *Александар Ђокић*, Београд 1995, 16; А. Кадиевић, „Улога идеологије у новијој архитектури и њена схватања у историографији“, *Наслеђе VIII*, Београд 2007, 233.

⁵⁰³ Б. Максимовић, „Нови Сад кроз 50 година“, *Правда*, 12.08.1937; Б. Максимовић, „Нови Сад данас и сутра“, *Годишњак Матице српске*, Нови Сад, 1937.

⁵⁰⁴ Г. Митровић, *Бранко Максимовић. Сто година од рођења*, у: 23. Салон архитектуре, Београд 2001, 7.

враћао у више наврата, тако је о делу Камила Зитеа (Camillo Sitte) писао више пута, преиспитујући еволуцију сопствене научне мисли.⁵⁰⁵ Анализирао је ставове Зитеа и његов хумани приступ уметничком обликовању градова,⁵⁰⁶ које је несумњиво прилежно преносио и својим ученицима.

Максимовић је активно сарађивао са службом заштите споменика културе у Југославији.⁵⁰⁷ Још 1926. је спречио рушење Доситејевог лицеја у Београду када је у „Политици“ дигао свој глас за његово очување.⁵⁰⁸ Сродно томе, средином осамдесетих година, од рушења је сачувана кућа породице Вучо на Славији захваљујући Александру Ђокићу.⁵⁰⁹ На том примеру је најоучљивије и Ђокићево прихватање Максимовићевих залагања за интегрални приступ заштити,⁵¹⁰ који је подразумевао преображај историјских простора у функционално значајне делове града.

У контексту светске архитектонске сцене, Драган Живковић истиче најзначајнија остварења која су настајала у периоду Ђокићевих студентских дана а која су обилувала разнородним утицајима.⁵¹¹ Међу свим значајним дешавањима на пољу архитектуре, према речима Александра Ђокића, њему су се у памћење посебно урезала два објекта: Гугенхајмов музеј (1943–59) који је пројектовао Френк Лојд Рајт (Frank Lloyd Wright) и Опера у Сиднеју (за коју је конкурс завршен 1957. године, а коначно је отворена тек 1973. године) Јорна Утзена (Jørn Utzon).

⁵⁰⁵ Г. Митровић, *нав. дело*, 6.

⁵⁰⁶ Б. Максимовић, „Естетика урбанизма Камила Зитеа“, *Зборник Архитектонског факултета Универзитета у Београду св. 3*, Београд 1962, 27–28; В. Maksimović, „Delo Kamila Zitea i odnos kritike према њему“, *Arhitektura–urbanizam 21*, Београд 1963, 52–54.

⁵⁰⁷ Г. Митровић, *нав. дело*, 10.

⁵⁰⁸ Б. Максимовић, „Како је спасен Доситејев лицеј од рушења пре пола века“, *Гласник ДКС 6*, Београд 1982, 25–27.

⁵⁰⁹ М. Живковић, „Необична судбина зграде предвиђене за рушење, „McDonald’s“ јачи од булдожера“, *Политика* 10.04.1988, 12.

⁵¹⁰ Б. Максимовић, „Проблеми реконструкције историјских језгара градова југославије“, *ЗСК XIII*, Београд 1962, 1–16.

⁵¹¹ Живковић у том контексту наводи Левер кућу (1952) Гордона Баншафта (Gordon Bunshaft) и СОМ-а (Skidmore, Owings and Merrill), небодер обложен стакленом зид–завесом, за коју тврди да је „уместо иконе висила у амфитеатру“ Архитектонског факултета. Ле Корбизје (Le Corbusier) завршава скулптурално обликоване катедралу у Роншану (1954) и комплекс објеката у Чандигару (1952–59), Еро Саринен (Eero Saarinen) надвија бетонска крила над терминалима њујоршког аеродрома „ТВА“ (1956–62) а Мис ван дер Рое гради пословни торањ од бронзе и сивог стакла на Менхетну, култну Сиграм зграду (1958). У истом периоду Луј Кан почиње рад на Салк институту (1959–65) а Оскар Нимајер (Oscar Niemeyer) на пројекту целог новог града, Бразилије (1956–60). Видети: D. Živković, „Arhitektura kao igra sa ekstremima“, *Aleksandar Đokić – Pogled kroz (katalog izložbe)*, Београд 2002, 28.



Слика 9а (лево): Ентеријер Гугенхајмовог музеј у Њујорку.
 (Извор: <https://www.arte.na/block/328776>); Слика 9б (десно): Опера у Сиднеју.
 (Извор: <https://www.pinterest.com/pin/290834088416975643/>)

Живковић запажа да је реч о објектима који у основи идеје о форми имају круг, спиралу или сферни исечак што је био случај и са Ђокићевим кључним остварењима.⁵¹² Зграду опере у Сиднеју Ђокић је, почетком осамдесетих, наводио као пример дела насталог конкурсним надметањем, а које представља једно од најзначајнијих остварења савремене архитектуре.⁵¹³ Иако је истицао да је објекат „чаробан и скулпторалан“, у њему је уједно видео и доказ о техничким могућностима савременог градитељства.⁵¹⁴ Порекло осећања за овалну и кружну форму, које ће касније постати једно од основних обележја његове архитектуре, Зоран Маневић је везивао још и за Ђокићево дуго искуство у обликовању спомен-комплекса.⁵¹⁵

Поред искуства у компоновању облика, према речима самог Ђокића, рана сарадња са вајарима помогла му је и да у свет пројектовања крочи неоптерећен стриктно функционалистичким канонима.⁵¹⁶ Неуобичајена дуга сарадња са урбанистима, која је текла паралелно, усмерила га је да не размишља специјализовано и парцијално већ синтезно и свеобухватно.⁵¹⁷ Биле су то дуге

⁵¹² D. Živković, *нав. дело*, 30.

⁵¹³ A. Đokić, „O konkursima–još jednom“, *IT novine*, Београд 27.09.1982, 5; A. Ђокић, „Конкурси и привилегије“, *Политика* 02.10.1982, 10.

⁵¹⁴ *Исто*.

⁵¹⁵ З. Маневић, *Александар Ђокић*, Београд 1995, 38.

⁵¹⁶ *Дружећи се и радећи са вајарима боље сам знао како се припрема глина, него цртаћи сто, и како се држи шпакла него рапидограф, како се ваја скулптура него исцртава пројекат то ме је ослободило функционалистичких канона који су шездесетих година били неприкосновени и разраде пројеката који су били обавезни за готово све младе приправнике.* (A. Ђокић, у: A. Kadijević, „Osvrt na pređeni put, razgovor sa arhitektom Aleksandrom Đokićem“, *Prilozi proučavanju ličnosti i dela naših vodećih savremenih graditelja*, у: *Likovni život* 59–60, *Zemun* februar/maj 1996, 94.)

⁵¹⁷ *Исто*.

године припрема, које су Ђокићу помогле, да на архитектонску сцену иступи са изузетно снажним и аутентичним градитељским опусом. Стиче се утисак, да је од самог почетка знао чему тежи, и да није оклевао да сопствени пут преусмерава и обликује према тим својим тежњама. Тај пут недвосмислено га је водио ка стварању архитектуре у којој је ауторски печат јасно препознатљив, „било у укупној композицији дела, било у детаљу“.⁵¹⁸

У контексту прве деценије Ђокићевог стваралаштва, и његове сарадње са вајарима, истиче се сарадња са Момчилом Крковићем. Крковић је имао „савремена схватања фигуративности“,⁵¹⁹ а сматрало се и да „изражени конструктивни елемент“ дугује управо спрези активне сарадње са архитектама, пре свега Светиславом Личином и Александром Ђокићем.⁵²⁰



Слика 10: А. Ђокић и М. Крковић у Младеновцу приликом отварања Споменика палим борцима из I и II светског рата, 1964. (лево) и модел урбанистичког и скулпторског решења за спомен обележје у Малом Пожаревцу, А. Ђокић и М. Крковић, 1964–1966. (десно).
(Извор: приватна заоставштина архитекте која се чува у бироу „Романтична архитектура“.)

Крковић је тежио ка ”читљивости симболичног израза” и настојао је да своје идеје јасно презентује, што је кроз призму тадашњег времена тумачено као императив,⁵²¹ да се ствари сазнају једним погледом.⁵²² Ђокић је из ове сарадње преузео дубоко поштовање према волумену и форми, које је пренео и на своје

⁵¹⁸ Z. Manević, *Aleksandar Đokić – izložba arhitekture* (katalog), Beograd jun 1986, 8.

⁵¹⁹ M. Pušić, „Dinamizam monumentalnih formi. Projekti za memorijalne spomenike Momčila Krkovića i arh. Aleksandra Đokića“, *Oslobođenje*, Sarajevo 18.12.1966, 8; M. Pušić, „Projekti za memorijalne spomenike Momčila Krkovića i arh. Aleksandra Đokića“, *Umetnost* 9, Beograd 1967, 115.

⁵²⁰ Д. Ђокић, “Нова дела: скулптуре Крковића, Богдановића и Нунција“, *Политика експрес* 20.06.1987.

⁵²¹ M. Pušić, „Dinamizam monumentalnih formi. Projekti za memorijalne spomenike Momčila Krkovića i arh. Aleksandra Đokića“, *Oslobođenje*, Sarajevo 18.12.1966, 8

⁵²² П. Васић, „Пројекти за споменике“, *Политика* 21.12.1966, 11.

архитектонске пројекте, код којих је неретко тежио да постигне скулптуралност форме.⁵²³

Крајем шездесетих година, Александар Ђокић је у свом приказу у часопису „Архитектура – Урбанизам“ цитирао мисао Кензо Тангеа да архитекти морају да сарађују са специјалистима многих струка, јер без њих не могу имати потребну везу са развојем сопствене мисли.⁵²⁴ Чини се да је ова идеја била Ђокићева водила,⁵²⁵ нарочито у прве две деценије његовог стваралаштва које су биле обележене бројним сарадњама, било са коауторима различитих професија или са великим тимовима сарадника најразноврснијих стручних профила.

Интересантно је напоменути да је током седамдесетих година Ђокић сарађивао са ауторима са којима се „препознавао“ путем кружних форми.⁵²⁶ Најзначајнију сарадњу у области архитектонског пројектовања и изградње читавих насеља Александар Ђокић отпочиње већ 1970. године када, на конкурс за пословни објекат на углу Сремске улице, упознаје Михаила Чанка.

Михаило Чанак је почетак друге фазе у свом пројектантском опусу (1970–1986) везивао за заједнички рад са Александром Ђокићем,⁵²⁷ „са којим је размишљао на сличан начин, иако су им приступи у многоне били различити“.⁵²⁸ У опусу Михаила Чанка, том сарадњом отпочиње умекшавање његовог минимализма и преусмеравање према позној модерни,⁵²⁹ док у опусу Александра Ђокића у том периоду долази до синтезе пређашњих искустава са вајарима, до

⁵²³ Ђорђе Алфировић скулптуралност форме наводи као једну од експресионистичких тема и међу објектима које подводи под ту категорију наводи и неке од пројеката Александра Ђокића (трафостаницу Филмски град, Кућу југословенско–норвешког пријатељства и пројекат пијаце и тржног центра на Бановом брду). Видети: Ђ. Alfirević, *Ekspresionizam u srpskoj arhitekturi*, Beograd 2016, 88–89, 121, 124–126.

⁵²⁴ А. Ђокић, „Nove šanse Novog Beograda“, *Arhitektura–urbanizam* 49–50, Beograd 1968, 26.

⁵²⁵ Интересантно је и да је крајем седамдесетих, у приказу британских нових градова, Ђокић навео једну сличну мисао чији је аутор био Ебенезер Хауард. Хауард се залагао да планирање нових градова треба да буде резултат рада читавог тима стручњака, који би били различитих профила, а никако резултат рада једне особе. Видети: А. Ђокић, „Britanski novi gradovi“, *Urbanizam Beograda* 56, Beograd 1980, 33.

⁵²⁶ Мисли се на архитекту Михаила Чанка и вајара Миодрага Живковића. Чанак и Ђокић су за конкурс у Сремској обојица предложили цилиндричне куле.

⁵²⁷ Z. Manević, “Mentor a ne tutor... Mihailo Čanak”, *Arhitektura* 112, april 2007, <http://aas.org.rs/mihailo-canak/>; Ђ. Алфировић, „In memoriam: Архитекта Михаило Чанак (1932–2014)“, *Архитектура и урбанизам* 40, Beograd 2015, 88.

⁵²⁸ М. Čanak, *Dr Mihailo Čanak, architect*, Beograd 2014, 16, https://www.academia.edu/23188025/Automonografija_Automonograph_

⁵²⁹ Исто.

„излета у сфере експерименталних форми“,⁵³⁰ као и до примене идеја светске авангарде и структуралистичких предлогака.⁵³¹



Слика 11: Изградња насеља Кнежевац–Кијево започела је изградњом стамбених групација „Лабудово брдо“. Детаљ тек изведеног објекта на Лабудовом брду (лево) и његови пројектанти А. Ђокић и М. Чанак (десно), 1976.

(Извор: приватна заоставштина архитекте која се чува у бироу „Романтична архитектура“.)

Несумњиво је да су кроз коауторства њих двојица допуњавали један другог,⁵³² при чему је Ђокић више нагињао скулптуралности форме, а Чанак функционализму, што је чинило савршену формулу односно „идеалан спој“.⁵³³ Михаило Чанак је до краја свог радног века насеље Кнежевац–Кијево, настало кроз коауторство са Ђокићем, издвајао као дело које га најверљивије представља као архитекту и ствараоца.⁵³⁴ У том контексту наводио је и зграду Креативног центра у Београду,⁵³⁵ дело кроз чију је маштовитост Чанак потенцијално одао почаст свом блиском пријатељу Ђокићу.⁵³⁶

У контексту Ђокићевих пројеката из области урбанизма, утицаје и теме које су га инспирисале можемо пратити и кроз приказе које је објављивао у стручним

⁵³⁰ Z. Manević, *Aleksandar Đokić – izložba arhitekture* (katalog), Beograd jun 1986, 5.

⁵³¹ Z. Manević, “Aleksandar Đokić. Beograjska arhitekturna kronika”, *Sinteza* 47, 48, 49, Ljubljana 1980, 148; Z. Manević, “Funkcija oblika u delu Aleksandra Đokića”, *Čovjek i prostor* 3–4, Zagreb 1980, 20.

⁵³² Маневих о њиховој сарадњи каже да је Ђокић потражио партнера који је више нагињао етици него естетици, и који је пре припадао сфери рационалног него маштовитог. Видети: З. Маневих, „Помен великану – Александар Ђокић 1936–2002“, *Архитектура* 66, Београд јун 2003, 10.

⁵³³ М. Чанак, *нав. дело*, 92.

⁵³⁴ Ђ. Алфиревић, „Има ли експресионизма у српској архитектури?: Интервјуи са Спасојем Крунићем, Василијем Милуновићем, Михаилом Чанком“, *Архитектура и урбанизам* 35, Београд 2012, 68.

⁵³⁵ *Исто*.

⁵³⁶ З. Маневих, *нав. дело*, 10.

часописима. Широм целог света, једна од важнијих тема модерне урбанистичке теорије половином прошлог века (1950) била је реконструкција градског ткива.⁵³⁷ Теорије развијане паралелно уз интензивну послератну обнову градова истицале су пешачку улицу као важан елемент.⁵³⁸

Почетком осамдесетих, сматрао је да су хуманост поруке и добра реализација конкурсног решења за урбанистичко уређење источног Сплита – „Сплит III“ (1970),⁵³⁹ које је у основи такође имало идеју о „повратку улици“, јако утицали на даљу примену те идеје на нашим просторима.⁵⁴⁰

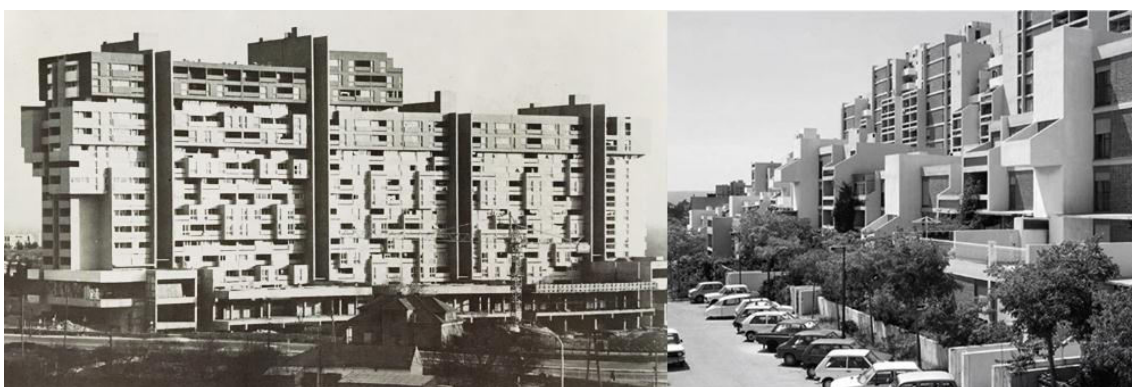

Слика 12а (лево): Стамбени објекат С3-1 у насељу „Сплит III“, Фране Готовац, 1974.

(Извор: I. Štraus, *Arhitektura Jugoslavije 1945–1990*, Sarajevo 1991, 124.);

Слика 12б (десно): Стамбена улица „Сплит III“, Динко Ковачић, 1974.

(Извор: <https://www.scribd.com/doc/302175251/Arhitektura-u-Hrvatskoj-Nakon-1945-2013-Part2>)

Друга велика тема из области урбанистичке теорије, идеја о линеарном граду, Ђокића интригира још од средине шездесетих година када је објавио приказ Ден Броковог и Бакеминог (Van den Broek and Bakema) идејног плана за развој Амстердама.⁵⁴¹ Скоро петнаест година касније, Ђокић је пројектом за урбанистичко насеље Ресник покушао да идеју о линеарном граду прилагоди

⁵³⁷ Љ. Милетић–Абрамовић, *Паралеле и контрасти. Српска архитектура 1980–2005*, Београд 2007, 33.

⁵³⁸ Исто.

⁵³⁹ Пројекат насеља „Сплит III“ представљао је нови, хуманији приступ урбаном планирању, при чему се инсистирало на подједнаком ангажовању свих учесника у изградњи. Видети: Д. М. Стојиљковић, *Структурализам у архитектури Југославије у периоду од 1954. до 1980. године* (докторска дисертација), Београд 2017, 347–349.

⁵⁴⁰ Првонаграђени рад био је дело словеначких архитеката Владимира Мушића, Марјана Бежана и Нивес Старц. Видети: А. Ђокић, „Повратак градском духу“, *Комunikације '81* књига 2, Београд 1981, 119; А. Ђокић, „О конкурсима–још једном“, *ИТ новине* Београд 27.09.1982, 5.

⁵⁴¹ А. Ђокић, „Stad of pampus country – novi deo amsterdamske aglomerације“, *Арhитектурa–urbanizam* 39, Београд 1965, 55.

овим просторима и примени је на територији Београда. У ауторовим текстуалним прилозима и образложењима, која су пратила рад на овом пројекту, Ђокић анализира линеарне структуре кроз историју, наводећи ауторе који су се њоме бавили у теорији или пракси. Поред већ поменутих Ден Брока и Бакеме, Ђокић наводи још и Артуро Сорија и Мату,⁵⁴² Ле Корбизјеа (Le Corbusier), Николаја А. Миљутина (Nikolay Alexandrovich Milyutin), Кензо Тангеа, Кишо Курокаву и Константиноса А. Доксијадиса (Constantinos Apostolou Doxiadis). Као квалитет линеарних шема истиче њихову еластичност, у смислу да пружају могућност даљих преиспитивања и измена, као и етапност у реализацији што је, у актуелном моменту, одговарало динамичности друштва.⁵⁴³ Ђокић је насеље Ресник замишљао и као „град у граду“, а порекло те идеје потиче од Хермана Херцбергера (Herman Hertzberger),⁵⁴⁴ представника холандског структурализма.⁵⁴⁵

Крајем деветнаестог века, паралелно са рађањем идеје о линеарној структури града, и Ебенизер Хауард (Ebenezer Howard) створио је свој модел концентричног вртног града,⁵⁴⁶ што је представљало антитезу линеарном концепту.⁵⁴⁷ Александар Ђокић је, паралелно са радом на свом пројекту линеарног града, објавио приказ ревитализације Хауардове идеје на територији Британије, до које је дошло после Другог светског рата и где је у току била изградња великог броја нових вртних градова.⁵⁴⁸ Ђокић том приликом доказује колико су његова размишљања далеко од ригидних и склона компромису,⁵⁴⁹

⁵⁴² Артуро Сорија и Мата (Arturo Soria y Mata) је творац првог примера линеарног града из 1882. године. Видети: А. Ђокић, „Resnik – grad u gradu, linearni grad – Avala grad“, *Izgradnja* 9, Београд 1980, 40.

⁵⁴³ А. Ђокић, *нав. дело*, 46.

⁵⁴⁴ К. Frempton, *нав. дело*, 299.

⁵⁴⁵ Средином седамдесетих година у југословенској стручној периодици објављивани су преводи Херцбергерових теоријских радова, тако да је стручна јавност била у прилици да се упозна са њима. Видети: Н. Hertzberger, „Ideologija strukturalizma“, *Čovjek i prostor* 291, Zagreb 1977, 26–27; Д. М. Стојиљковић, *нав. дело*, 8, 150, 226.

⁵⁴⁶ Хауард је 1889. године почео да ради на стварању свог основног плана за „идеалну друштвену заједницу“, све своје теорије о вртном граду коначно је објавио 1898. године у књизи под називом „Сутрашњица: мирољубив пут у праву реформу“. Видети: Р. Fišman, „Ebenezер Hauard i njegov koncept vrtног grada“, у: М. R. Perović (prir.), *Istorija moderne arhitekture–antologija tekstova, Knjiga 1: Koreni modernizma*, Београд 1997, 336, 343.

⁵⁴⁷ К. Frempton, *нав. дело*, 28.

⁵⁴⁸ А. Ђокић, „Britanski novi gradovi“, *Urbanizam Beograda* 56, Београд 1980, 33–38.

⁵⁴⁹ Овде треба напоменути да је скоро деценију касније, крајем осамдесетих и почетком деведесетих година, амерички архитекта Питер Калторп (Peter Calthorpe) управо анализом и синтезом ових идеја (Хауардовога вртног града и линеарног града Артуро Сорија и Мате) дошао до једне од најпознатијих америчких варијација на тему изградње нових заједница, свог прототипа „пешачки деп“ (pedestrian pocket). Видети: N. Elin, *нав. дело*, 91–94.

проглашавајући управо антитезу линераним градовима, што јесте био концепт вртног града – једним од „највећих светских остварења у урбанистичком планирању, пројектовању и изградњи чији је циљ био хуман живот“.⁵⁵⁰

У годинама у којима се Александар Ђокић првенствено бавио обликовањем спомен–обележја и урбанистичким пројектима, паралелно је експериментисао и на пољу архитектонског обликовања. У контексту архитектонског пројектовања, у годинама тражења сопственог израза, прихватао је светске савремене токове што је било у складу са генералним стањем унутар струке. Домаћа средина је још од средине педесетих година била спремна да прихвати интернационалне оријентације, док током шездесетих и седамдесетих година није ни заостајала за светским трендовима, првенствено структурализмом и брутализмом.

Александар Ђокић је почетком осамдесетих година, коментаришући стање у новијој београдској архитектури, поредио начин на који је група „МЕЧ“ тада пратила европску архитектуру са начином на који је он сам пратио дела „архиграмоваца“ или „метаболиста“ једну деценију раније.⁵⁵¹ У том контексту, почетком седамдесетих се позивао на поруку групе „Архиграм“ (Archigram) која је пропагирала тражење нових идеја и новог језика.⁵⁵²

Како су домаћи архитекти упркос прихватању страних утицаја уједно задржали и критички став према њима, тако је и мало који утицај прихванат комплетно и беспоговорно. Независност београдске стилске формације се управо развијала кроз такав став, који није подразумевао директно поистовећивање са било каквим узором, а јесте подразумевао ослањање на национални и лични израз. У ранијим делима Александра Ђокића, као типичног представника своје генерације, осетни су како утицаји групе „Архиграм“ и метаболизма, тако и брутализма и структурализма.

Нови брутализам и структурализам рођени су као две струје унутар ЦИАМ–а као реакција на безличност форми које је функционализам примењивао.

⁵⁵⁰ А. Ђокић, *нав. дело*, 38.

⁵⁵¹ Z. Manević, „Neizvesnosti arhitektonske mladeži“, *IT novine*, Beograd 22.11.1982, 10.

⁵⁵² ... и зато смо спремни да се придружимо поруци добро познате авангардне архитетонске групе Archigram из Енглеске: „У току друге половине XX века стари идоли бивају рушени, стари принципи чудно лишени смисла, а старе догме постају безвредне. Ми тражмо нову идеју, нов језик, нешто што можемо повезати са космичким капсулама и електронским стројевима. (А. Ђокић, „Бесконачни избор облика. Појам споменика као пластичне композиције не треба да буде рецепт, канон, унапред утврђена форма“, *Политика* 09.12.1972, 15.)

Тачније, оба правца формирана су из Тима 10 (Team X), како је себе називала група младих архитеката која је за задатак имала да припреми Десети конгрес ЦиАМ–а. Група је на Деветом конгресу оспорила четири функционалистичке категорије Атинске повеље,⁵⁵³ сматрајући да би комплекснији систем успешније задовољавао потребе за идентитетом и коначно, после Десетог конгреса одржаног 1956. године ЦиАМ је и званично распуштен.⁵⁵⁴

Покрет Тим 10 постојао је још неколико година да би се из енглеског огранка даље развијао нови брутализам,⁵⁵⁵ док је на идејама холандских представника рођен концепт структурализма.⁵⁵⁶ И док је структурализам тежио да пројекат не посматра као скуп засебних делова већ као целину и сматрао да је примарна улога грађевине да подупире социјалне односе, брутализам се ослањао на визуелну ефектност и монументалност необрађеног бетона, до тада коришћеног искључиво за конструкцију, сматрајући такву употребу материјала питањем етике. Иако је брутализам у одређеној мери настављао функционалистичке принципе, Ђокић је у њему првенствено видео његову естетску вредност и прихватио га као „појам снаге”.⁵⁵⁷

На светској сцени, крајем педесетих година двадесетог века доминантне архитектонске теме односиле су се на раст и промене и на „однос технолошке и људске размере”.⁵⁵⁸ Метаболизам се родио у Јапану се као одговор на ове теме и као реакција на проблем јапанске пренасељености. У урбанистичком смислу, метаболистички начин размишљања најјаснији је на примеру плана за проширење

⁵⁵³ Те категорије биле су: становање, рад, одмор и саобраћај. Уместо њих, припадници Групе 10 (енглеску струју су предводили Алисон и Питер Смитсон (Alison and Peter Smithson), а холандску Јакоб Бакема (Jacob В. Bakema) и Алдо ван Ајк (Aldo van Eyck)) настојали су да дођу до градитељских принципа урбаног развоја и да утврде следећу важну јединицу изнад основне породичне ћелије. Видети: К. Frempton, *нав. дело*, 271.

⁵⁵⁴ Тек десет година пошто је одржан Четврти конгрес ЦиАМ–а 1933. године Ле Корбизје је објавио књигу засновану на раду Четвртог конгреса под називом „Атинска повеља“(1943). Корбизјеова публикација је убрзо прихваћена у стручним круговима као теоријска осова за рад иако никада није прихваћена као званични документ од стране ЦиАМ–а. Видети: М. R. Perović (prir.), *Теорија архитектуре XX века : антологија*, Београд 2009, XXIV, XXV.

⁵⁵⁵ А. (i) Р. Smitson, „Novi brutalizam“, у: М. R. Perović (prir.), *нав. дело*, 323.

⁵⁵⁶ Н. Hertzberger, *нав. дело*, 26–27; Д. М. Стојиљковић, *нав. дело*, 46–58.

⁵⁵⁷ А. Kadijević, „Osvrt na pređeni put, razgovor sa arhitektom Aleksandrom Đokićem“, Prilozi proučavanju ličnosti i dela naših vodećih savremenih graditelja, у: *Likovni život 59–60*, Zemun februar/maj 1996, 94.

⁵⁵⁸ М. R. Perović (prir.), *Теорија архитектуре XX века : антологија*, Београд 2009, XXIX.

Токија Кензо Тангеа.⁵⁵⁹ Метаболисти саобраћајнице посматрају као нервни систем и као основни елемент функционисања града. Структура града се, у том смислу, мора прилагодити мобилности. Главна идеја метаболиста је да цело урбано друштво треба посматрати као „динамичко поље узајамно повезаних сила“,⁵⁶⁰ што акценат ставља на комуникацијске мреже и, у складу са тим, условљава изградњу мегаструктура.



Слика 13: Накагин торањ са капсулама у Токију Киша Курокаве, 1971.
(Извор: <https://www.uniqhotels.com/nakagin-capsule-tower>)

Ради ефикасности и флексибилности, мегаструктурни оквири попуњавани су функционалним јединицама, које су замишљене као брзо и лако променљиве капсуле, намењене становању или пословању. ”Прикључне” мегаструктуре јапанских метаболиста у себи су носиле идеје блиске „Архиграму“,⁵⁶¹ односно, начела метаболиста су своју екстремну интерпретацију доживела управо кроз „Архиграмове“ утопијске пројекте.

Током шездесетих и седамдесетих година прошлог века појам „немогуће“ постајао је превазиђен услед развоја науке и технике,⁵⁶² посебно у домену

⁵⁵⁹ K. Tange, „Plan razvoja Tokija iz 1960. godine: Ka prostornoj restrukturaciji grada“, u: M. R. Perović (prir.), *Teorija arhitekture XX veka : antologija*, Beograd 2009, 328–355.

⁵⁶⁰ F. Maki, M. Otaka, „Neka razmišljanja o kolektivnoj formi“, u: M. R. Perović (prir.), *Teorija arhitekture XX veka : antologija*, Beograd 2009, 356.

⁵⁶¹ K. Frempton, *нав. дело*, 282.

⁵⁶² D. Živković, „Arhitektura kao igra sa ekstremima“, *Aleksandar Đokić – Pogled kroz* (katalog izložbe), Beograd 2002, 30.

информатичких технологија и освајања свемира.⁵⁶³ Периоду разарања светских размера, широм целог света, уследио је рад великог броја планера и архитеката ангажованих у области утопистичких пројеката.⁵⁶⁴ У складу са таквим амбијентом, и авангардна група „Архиграм“ своје пројекте смешта у свет који је футуристички и апокалиптичан.

Они стварају градове дијаграме, утопијске пројекте попут „Plug–In“ града (Питер Кук), Ходајућег града (Рон Херон), Инстант града и сличних.⁵⁶⁵ „Plug–In“ је линеарни град, замишљен у основи као решеткасти систем у који би се утакали такозвани елементи „са полице“.⁵⁶⁶ Критичар Кенет Фремpton (Kenneth Frampton) је „Архиграмове“ инфраструктуре од лаких материјала повезивао са технократском идејом Бакминстера Фулера (Buckminster Fuller), сматрајући их „ироничним облицима научне фантастике“.⁵⁶⁷ Трагом линије футуристичких визија идеје „Архиграма“ су инспирацију црпеле и из рада Антонија Сант’Елије (Antonio Sant’Elia), не само у естетском смилу већ и у манифестним позивима на изналажење нових форми које би се заснивале на савременим технологијама.⁵⁶⁸

Пре него су изграђени први објекти у свету који су имали директан узор у пројектима „Архиграма“,⁵⁶⁹ Александар Ђокић је „архиграмовске“ хај–тек форме превео у елементе свог забавног парка.⁵⁷⁰ Тиме су „иронични облици научне

⁵⁶³ Нил Армстронг је 1969. године закорачио на тле Месеца, а исте те године остварује се и прва АРПАНЕТ веза. АРПАНЕТ је прва рачунарска мрежа на свету која се сматра претечом интернета каквог данас познајемо.

⁵⁶⁴ N. Coleman, *Utopias and architecture*, New York 2005.

⁵⁶⁵ M. V. Schalk, O. Macel (eds), *Exit utopia- Architectural Provocations 1956–76*, Minhen 2005; S. Sadler, *Archigram – Architecture without Architecture*, Cambridge 2005.

⁵⁶⁶ N. Coleman, *нав. дело*.

⁵⁶⁷ K. Frampton, *нав. дело*, 281.

⁵⁶⁸ A. Sant’Elia, „Manifest futurističke arhitekture“, u: M. R. Perović (prir.), *Teorija arhitekture XX veka : antologija*, Beograd 2009, 126.

⁵⁶⁹ Реторика „Архиграма“ је реализована 1977. године у Паризу, изградњом Помпиду Центра Ренца Пјана (Renzo Piano) и Ричарда Рочерса (Richard Rogers), као и изградњом Медицинског факултета Универзитета у Ахену (1986) Вербера и Бренда (Weber & Brand). Видети: K. Frampton, *нав. дело*, 285. Ђокић је почетком осамдесетих, када је Помпиду центар већ био изграђен, говорио да та „прворазредна атракција“ и „највећи културни центар на свету“ упућује на заључак да треба живети са техником. Видети: А. Ђокић, „О конкурсима–još jednom“, *IT novine*, Beograd 27.09.1982, 5; А. Ђокић, „Конкурси и привилегије“, *Политика* 02.10.1982, 10.

⁵⁷⁰ Зоран Маневић је први указивао на везу Ђокићевог обликовања забавног парка у Топчидеру са изразом „Архиграма“, чије су се идеје, како их он дефинише, кретале од техницизма до савремених истраживања ликовних уметника. Видети: Z. Manević, „Aleksandar Đokić, Slobodan Ilić, Zabavni park, Arhitektura 21“, *IT novine*, Beograd 13.07.1973, 7.

фантастике“ у правој мери задржали свој првобитни смисао и били су намењени примени на домаћим просторима у свом једином могућем облику.⁵⁷¹

И док „архиграмовци“ нису налазили разлоге да се позабаве друштвеним и еколошким последицама својих пројеката,⁵⁷² стварајући решења која нису способна за реализацију, па ни друштвено прихватљива, Ђокић је на рана промишљања управо о ширем друштвеном па и социолошком контексту био упућен кроз рад на урбанистичким пројектима великих потеза. У футуристичким покретима Ђокићева креативност јесте, у погледу форме, препознала начин да се изрази, али он никада није отишао толико далеко попут њих да би игнорисао контекст и утилитарност архитектуре коју ствара. Истицао је да је по њему најзначајнија карактеристика футуризма – тежња ка сталном напретку.⁵⁷³

Већ је поменуто да је Александар Ђокић, припадник такозване четврте генерације архитеката на домаћој сцени, идејно био ближи другој генерацији, стога су се и његове идеје директно ослањале на идеје Антића, Бркића или Богдановића.⁵⁷⁴ Иако је цела четврта генерација, у поређењу са трећом, више била окренута развијању сопственог стилског израза заснованом на вредностима трајнијим од тренутно актуелних интернационалних праваца,⁵⁷⁵ Ђокић се и унутар своје генерације истицао као посебна категорија. Зоран Маневић је био склон да Александра Ђокића и Михајла Митровића посматра као екстремне вредности унутар својих генерација,⁵⁷⁶ посматрајући их првенствено као припаднике романтичне гране српске архитектуре.⁵⁷⁷

⁵⁷¹ *Иностранци предлозици су једноставно у Ђокићевим делима прилагођени домаћем начину мишљења на начин на који се то догађало у доба академизма, у доба сецесије или модернизма.* (Z. Manević, „Funkcija oblika u delu Aleksandra Đokića“, *Čovjek i prostor 3–4*, Zagreb 1980, 20.) Овде треба напоменути и да је Драган Живковић сматрао да је узор за Ђокићев предлог конкурсног решење пројекта Љубљанске банке (1977) био управо Помпиду Центар, као и да његов предлог није био схваћен јер се супротстављао урбаној традицији Београда. (D. Živković, *нав. дело*, 32.)

⁵⁷² K. Frempton, *нав. дело*, 281.

⁵⁷³ A. Kadijević, „Osvrt na pređeni put, razgovor sa arhitektom Aleksandrom Đokićem“, Prilozi proučavanju ličnosti i dela naših vodećih savremenih graditelja, u: *Likovni život 59–60*, Zemun februar/maj 1996, 94.

⁵⁷⁴ Којима су се средином шездесетих придружују и други аутори међу којима су најистакнутији били Митровић, Богуновић, Јањић, Куртовић и Мандић.

⁵⁷⁵ Z. Manević, „Četiri generacije“, *Život umjetnosti 14*, Zagreb 1971, 33.

⁵⁷⁶ Z. Manević, „Te lude romantične sedamdesete“, *IT novine*, Beograd 11.01.1982, 17.

⁵⁷⁷ *Склони смо да у Михајлу Митровићу видимо централну фигуру српске архитектуре осме деценије. Разуме се, рекли смо већ да се овде ради о романтичној грани српске архитектуре која циљеве види у уметничкој маштовитости а не техничкој перфекцији. С друге стране, извесно је*

Према Митровићевим речима,⁵⁷⁸ кључна карика која га је спојила са Богданом Богдановићем био је професор Бранко Максимовић, Ђокићев ментор. Из тога се закључује да је Максимовићев педагошки рад широко надилазио његове личне функционалистичке принципе, и да својим студентима није наметао свој начин, већ да је у њима умео да подстакне развој аутентичног изражајног језика, њима својственог.

О међуодносима тројице градитеља Маневић је, почетком осамдесетих година, писао: „Ако је Митровићевом делу директно претходило Богдановићево, и ако им је заједнички предак био Момир Корунковић, чије су идеје доживеле наглу посмртну популарност током седме деценије, онда у тако постављеном породичном стаблу ничу нове снажне гране. Један од истакнутих Митровићевих следбеника је Александар Ђокић“.⁵⁷⁹

Михајло Митровић, аутор који је по годинама припадао другој генерацији, али по духу млађој, „припрема свој поход у сам врх српске архитектуре“ у другој половини седме деценије.⁵⁸⁰ У том периоду, Митровић се одваја од функционалистичких метода у компоновању фасада и техницистичких схватања грађевине, што га води ка уметничком (сликарском, скулпторском, дизајнерском) схватању корпуса читаве грађевине.⁵⁸¹

До „индиректног зближавања“ Ђокића и Митровића је дошло већ почетком седамдесетих година,⁵⁸² поводом изложбених активности двојице аутора. Већ крајем седамдесетих и почетком осамдесетих, заједно се појављују на једном анкетном конкурсима и светском конгресу.⁵⁸³ Средином осамдесетих су се нашли „раме уз раме“ међу именима дванаест истакнутих архитеката Београда који су учествовали на „Првом београдском тријеналу светске архитектуре“. Михајло Митровић је држао уводну реч на отварању ретроспективне изложбе Александра Ђокића 1986. године, а почетком деведесетих Зоран Маневић је представио дела

да Митровићево дело није усамљено у духовном простору српске архитектуре, нити је на крају ове виталне струје. (Z. Manević, „Srpska arhitektura u osmoj deceniji“, *Arhitektura 176–7*, Zagreb 1981, 26.)

⁵⁷⁸ М. Митровић, „Градитељ са магичним шестаром“, *Политика* 19.06.2010., <http://www.politika.rs/scc/clanak/139186/Gra-di-telj-sa-ma-gic-nim-se-sta-rom>

⁵⁷⁹ Z. Manević, „Srpska arhitektura u osmoj deceniji“, *Arhitektura 176–7*, Zagreb 1981, 26.

⁵⁸⁰ Z. Manević, *нав. дело*, 25.

⁵⁸¹ Исто.

⁵⁸² З. Маневић, *Александар Ђокић*, Београд 1995, 32.

⁵⁸³ Мисли се на анкетни конкурс поводом уређења простора испред музеја „25. мај“ (1978) и на XIV светски конгрес UIA у Варшави (1981).

двојице аутора (уз дела Момира Коруновића) као примере романтичне архитектуре код нас. Ђокић је октобра 1998. године, чланком у „Политици“, најавио изложбу у Музеју савремене уметности у Београду којом је Митровић обележио пола свог радног века.⁵⁸⁴ Митровић је држао уводну реч и приликом Ђокићеве последње ретроспективне изложбе 2002. године. Стваралачки путеви Митровића и Ђокића су у великој мери текли паралелно, само повремено се додирујући.



Слика 14а (лево): Бивета у Врњачкој бањи Михајла Митровића, 1975. (Извор: Ђ. Алфиревић, *Експресионизам у архитектури XX века у Србији* (докторска дисертација), Београд 2015, 380.);
Слика 14б (десно): Кућа југословенско–норвешког пријатељства Александра Ђокића, 1987. (Извор: фотографија аутора рада, 2013.)

Зоран Маневић је сматрао да се градитељске биографије Михајла Митровића и Александра Ђокића највише разликују услед различитих путева две генерације којима су аутори припадали.⁵⁸⁵ Ђокић је као припадник такозване „конкурсне генерације“ редовно учествовао на надметањима тог типа, док се Митровић на конкурсима углавном појављивао као члан жирија.

Александар Миленковић је почетком осамдесетих оспоравао овај Маневићев став да Митровића и Ђокића треба посматрати као уметнике посебног формата, који се издвајају на домаћој архитектонској сцени.⁵⁸⁶ Миленковићева критика је

⁵⁸⁴ А. Ђокић, „Неимарска страст: архитекта Михајло Митровић. Маштар и стваралац“, *Политика* 17.10.1998, (друга страна културног додатка).

⁵⁸⁵ Z. Manević, „Srpska arhitektura u osmoj deceniji“, *Arhitektura 176–7*, Zagreb 1981, 26.

⁵⁸⁶ *С једне стране су само два „снажна аутора“ – Михајло Митровић и Александар Ђокић. С друге стране сви остали – снажни и неснажни, поменути и непоменути! Придружимо се мишљењу да су поменута двојица архитеката у великој мери задужили српску архитектуру, али су крајње нецелиходна оваква подвајања или форсирања појединих аутора. У категорији и формату једног Митровића има још три–четири аутора, као што у формату једног Ђокића има*

више била усмерена ка маниру Маневићевог историографског казивања него што је за циљ имала да оспори значај двојице аутора по српску архитектуру или њихове међусобне сличности.

Дарко Поповић је поводом изградње Ђокићевог стамбеног објекта у ул. Хајла Селасија 4–8, писао да се Ђокић тим објектом прихватио принципа Михајла Митровића,⁵⁸⁷ који подразумевају комплетан ауторски однос према пројекту и обликовање објекта у целини, до свих детаља.⁵⁸⁸ Поповић је сматрао и да ће изградњом овог низа објеката Ђокић бити уврштен у ред пројектаната београдске стамбене архитектуре у којој почасно место заузимају Митровић или Белобрк.⁵⁸⁹ Поводом истог објекта, Клаудио Цетина је такође препознао код Митровића и Ђокића коришћење истог стилског обрасца, са том разликом што је о њима говорио у негативном контексту.⁵⁹⁰

Александар Ђокић је почетком седамдесетих година писао о Митровићевом личном архитектонском изразу,⁵⁹¹ и том приликом је истицао да се овај аутор не везује за светски познате примере.⁵⁹² Временом су то су постајала обележја и пројеката самог Ђокића, који у првим деценијама свог стваралаштва јесте прихватао, већ поменуте, иностране узоре попут „Архиграма“, метаболизма или брутализма али се у каснијим, зрелијим деценијама окреће првенствено историјској подлози и амбијенту у ком дело настаје.⁵⁹³ Ово окретање историји и традицији током осамдесетих година може се тумачити као прихватање идеја

бар десетак исто тако способних аутора. (А. Milenković, „Privatna slikovnica istoričara arhitekture“, *Arhitektura 178–9*, Zagreb 1981, 30.)

⁵⁸⁷ Д. Поповић, „Знак распознавања, арх. А. Ђокић: стамбена зграда у улици Cara Haila Selasija 4–8 у Београду“, *Интервју*, Београд 07.11.1986, 35.

⁵⁸⁸ Александар Ђокић је 1971. године пишући о Митровићу истицао: *Михајло Митровић посвећује посебну пажњу пројектовању ликовног елемента, орнамента, и пласману детаља. Низ оваквих детаља, значајки укомпонован у целину, оплемењује објекат и чини га занимљивим.* (А. Ђокић, *Retrospektivna izložba dela arhitekta Mihajla Mitrovića* (katalog, predgovor), Београд 1971, 3.)

⁵⁸⁹ Д. Поповић, *нав. дело*, 35.

⁵⁹⁰ К. Cetina, „Леје Брење“, *ОКО*, Zagreb 15–26.07.1990, 25.

⁵⁹¹ *Митровићева архитектура се запажа, поред ње се не може бити индиферентан.* (А. Ђокић, *Retrospektivna izložba dela arhitekta Mihajla Mitrovića* (katalog, predgovor), Београд 1971, 3.)

⁵⁹² ... *Митровић је остварио слободну просторну композицију на начин на који су то увек чинили најбољи српски архитекти: не везујући се за познате светске примере.* (А. Ђокић, *нав. дело*, 4.)

⁵⁹³ Средином осамдесетих, поводом своје ретроспективне изложбе, је изјавио: *У свим пројектима настојим да се уклопим у амбијент али и да се вежем за историјску подлогу користећи већ заборављене елементе – лук, портал, стуб, водећи рачуна и о аутентичном концепту архитектуре.* (Видети: М. Ч. М., „Ретроспективна изложба архитекте А. Ђокића. Историјска подлога“, *Политика експрес* 09.06.1986, 8.)

постмодерне, али од почетка деведесетих био је то и одјек прилика у земљи, када је дошло до слома социјалистичке Југославије и до јачања етно–национализма.⁵⁹⁴

И заиста, када се говори о паралелама међу њима двојицом, најважније је подвући заједничку спремност на креирање смелих склопова од уобичајених градитељских елемената, као и романтичан контекст њихових идеја уз интегрисање традиционалних мотива. Унутар домаће средине, Ђокић је у Митровићевом слободном изразу несумњиво видео охрабрење да се и сам осмели и крене путем изналажења сопственог изражајног језика.

У контексту Ђокићевих савременика, неопходно је поменути и архитекту Марија Јобста (1940),⁵⁹⁵ чије је стваралаштво чинило Ђокићево „духовно окружење“.⁵⁹⁶ Михаило Чанак је 2002. године, пишући о Ђокићевој згради „Објектив“, поздрављао Ђокићеву неоекспресионистичку тежњу да се буде свој, и у том контексту га је сврстао у ред актуелних стваралаца Михајла Митровића и Марија Јобста.⁵⁹⁷ Ђорђе Алфиревић сматра да је, током одређеног периода, у стваралаштву Корунковића, Митровића, Јобста и Ђокића постигнут континуитет у експресионистичком изражавању,⁵⁹⁸ услед чега закључује да су поменути ствараоци постигли аутентичан израз и потврдили га кроз више примера у низу.

Иако је Зоран Маневић, почетком девете деценије, Богдана Богдановића сматрао делом истог „породичног стабла“ чији су припадници били и Момир Корунковић, Михајло Митровић и Александар Ђокић,⁵⁹⁹ Богдановић је изостављен из тог низа у Маневићевој изложби на тему романтичне архитектуре, с краја те исте деценије. Богдановићево искључење узроковано је његовом градњом искључиво меморијалних споменика. Такав ”пропуст”, упркос интензивном

⁵⁹⁴ Ђ. Alfirević, *Ekspresionizam u srpskoj arhitekturi*, Beograd 2016, 137.

⁵⁹⁵ З. Маневић, *Архитекта Марио Јобст: мултимедијална монографија*, Београд 2007.

⁵⁹⁶ Зоран Маневић је 2002. године, поводом смрти архитектке Александра Ђокића, у најзначајнија дела Ђокићевог „духовног окружења“ сврстао Богдановићев „цвет“ у Јасеновцу, врњачки опус Михајла Митровића и „Дејтон“ Марија Јобста. Видети: З. Маневић, „Помен великану – Александар Ђокић 1936–2002“, *Архитектура 66*, Београд јун 2003, 11.

⁵⁹⁷ М. Čanak, „Stambena zgrada na Banovom brdu. Arhitekta Aleksandar–Аса Ђокић“, *ARD review 25*, Beograd 2002, 3.

⁵⁹⁸ Поред наведених аутора Алфиревић у овај низ сврстава још и: Драгишу Брашована, Ивана Антића, Љиљану и Драгољуба Бакића, Милорада Бербакова, Спасоја Крунића и Бранислава Митровића. Видети: Ђ. Alfirević, *нав. дело*, 162. О експресионистичком изражавању Марија Јобста видети и: Ђ. Алфиревић, ”Има ли експресионизма у српској архитектури?: Интервјуи са Огњеном Ђуровићем, Браниславом Митровићем, Мариом Јобстом”, *Архитектура и урбанизам 37*, Београд 2013, 80–83.

⁵⁹⁹ Z. Manević, „Srpska arhitektura u osmoj deceniji“, *Arhitektura 176–7*, Zagreb 1981, 26.

ангажовању и на том пољу на почетку своје каријере, Александар Токић себи није дозволио. Можда зато што се трудио да у стварању објеката јавне или стамбене намене, себи да увек мало више слободе него што је уобичајено, избегао је да на ”праве” архитектонске задатке гледа као на ограничавајуће факторе своје креативности.⁶⁰⁰

Богдановић је још за време студија (1941–1950) сматрао да „тамо напољу, архитектуре више није било“ макар за њега, градитељску праксу која му се нудила сматрао је суморном и далеко испод својих очекивања.⁶⁰¹ Из таквог расположења, одмах по завршетку факултета, окренуо се меморијалној архитектури за коју је узоре тражио мимо политичких идеологија или предложених модела, у ванвременским симболима и „општељудској антрополошкој меморији“.⁶⁰² У доба када су домаћом сценом увелико владале савремене тенденције структурализма и стаклени варијетети Мисове архитектуре, Богдановићеве идеје биле су, према његовим речима, нео–романтичне и инацијске.⁶⁰³



Слика 15: Детаљи Богдановићевих меморијала у Мостару (лево), Крушевцу (средина) и Штулцу код Врњачке бање (десно). (Извори: <https://www.pinterest.com/pin/542120873888172893/> (лево); <https://www.pinterest.com/pin/511440101416767318/> (средина); <https://www.pinterest.com/pin/404620347754799455/> (десно).)

Богдан Богдановић је личним примером, изналажењем сопствених формула на међи скулптуре и архитектуре и стварајући карактеристичан језик симбола, померао границе домаћег градитељства. Његово стваралаштво је тумачено као

⁶⁰⁰ Богдановић је сматрао да за њега у меморијалној архитектури „има више простора“ него у профаној. Видети: В. Bogdanović, *Ukleti neimar*, Novi Sad 2011, 117.

⁶⁰¹ В. Bogdanović, *Ukleti neimar*, Novi Sad 2011, 73.

⁶⁰² В. Bogdanović, *нав. дело*, 163.

⁶⁰³ В. Bogdanović, *нав. дело*, 114.

усредсређеност на враћање битно људског и историјског достојанства истинском градитељском чину човека.⁶⁰⁴ Утицао је не само на романтичну грану српске архитектуре или на српску архитектуру и скулптуру, већ и уопштено на читаву културу код нас. Богдановић је значајно утицао и на схватања о архитектонском делу као предмету не само функционалног, већ првенствено симболичког значења.⁶⁰⁵ Зоран Маневић сматрао је да је Александар Ђокић, управо интерпретацијом Богдановићеве градитељске филозофије дошао до сопствене формуле за нову креацију, у којој су се мешали страни узор и његови сопствени проналасци.⁶⁰⁶ Драган Живковић је ту карактеристику Ђокићевог стваралаштва, жељу да додирне и споји неспојиве крајности простора, времена и утицаја који га окружују, називао игром са екстремима, ходом по ивици и бегом од проверених решења.⁶⁰⁷

Ђокић и Богдановић никада нису сарађивали,⁶⁰⁸ а срели су се официјелно септембра 1982. године, када је архитекта Богдановић као председник Скупштине града примио делегацију Друштва архитеката Београда на челу са председником, архитектом Ђокићем.⁶⁰⁹

И док је унутар романтичног смера српске архитектуре Богдановић био окренут универзалним симболима, Момир Коруновић је представник чија је архитектура директно везана за тло са ког потиче и који је архитектуру националног стила у српској архитектури довео до највишег нивоа,⁶¹⁰ залажући се за оригиналну ауторску транспозицију древних мотива.⁶¹¹ Ђокић се тек од треће деценије свог стваралачког века окреће националним мотивима, али се сличност са Коруновићем огледа у заједничкој тежњи ка интегралности и повезивању

⁶⁰⁴ А. Пасиновић, "Креативно пронацање прошлости. Уз изложбу архитекта Богдана Богдановића "Природа и богинје Сјецања III" у Галерији "Forum" у Загребу", *Џовјек и простор* 6, Загреб 1975, 29.

⁶⁰⁵ З. Маневић, *Александар Ђокић*, Београд 1995, 29.

⁶⁰⁶ З. Маневић, *нав. дело*, 30.

⁶⁰⁷ Д. Живковић, "Архитектура као игра са екстремима", *Александар Ђокић – Поглед кроз* (каталог изложбе), Београд 2002, 42.

⁶⁰⁸ З. Маневић, *нав. дело*, 29.

⁶⁰⁹ Теме о којима се том приликом расправљало биле су везане за запошљавање младих, конкурсе, организовања архитеката и сл. Видети: З. М. „Bogdan Bogdanović primio predstavnike Društva arhitekata Beograda“, *IT novine*, Београд 27.09.1982, 5.

⁶¹⁰ Момир Коруновић је у време између два рата био „најизразитији представник романтичарског смера у српској архитектури“. Како Кадијевић бележи, Коруновић није био усамљен у својим тежњама ка стварању националног стила, али је једини који је ту тежњу успео и да оствари. Видети: А. Кадијевић, *Момир Коруновић*, Београд 1996, 13.

⁶¹¹ А. Кадијевић, *Један век тражења националног стила у српској архитектури, средина XIX – средина XX века*, Београд 2007, 162.

удаљених епоха и културних модела.⁶¹² Александар Кадијевић сматра да је управо Момир Коруновић био претеча наше постмодерне архитектуре,⁶¹³ која свој најсвеснији облик доживљава управо у делима Александра Ђокића. Како је Коруновић са будношћу и на време проникао ефемерност у своје време владајућег модернизма, тако и Ђокић проничући ефемерност у своје време владајућег постмодернизма приступа својим пројектима. И док је Коруновића првенствено одликовала духовност, Ђокић прагматично и без мистификација кроз своје пројекте ослушкује дух времена ком припада,⁶¹⁴ не губећи из вида ни ону другу, ванвременску и космичку димензију света.



Слика 16: Детаљи зграде Контролног одељења Министарства пошта, телеграфа и телефона у Београду, М. Коруновић, 1930. (Извор: Ђ. Алфиревић, *Експресионизам у архитектури XX века у Србији* (докторска дисертација), Београд 2015, 360.)

Према марљивости, огромној радној енергији и невероватној продуктивности која се огледала у количини пројеката најразноврсније намене које је за живота створио, Александар Ђокић се неспорно може поредити са Коруновићем. Иако је двојици архитеката била заједничка најдубља преданост професији, Коруновић, благословен и околностима,⁶¹⁵ имао је могућност да свој радни век проведе истичући се искључиво својим делима, у чему лежи и њихова основна разлика. Архитектонско тржиште које је дочекало Александра Ђокића по његовом завршетку факултета није праштало повученост и скромност. Иако се

⁶¹² А. Кадијевић, *Момир Коруновић*, Београд 1996, 112.

⁶¹³ А. Кадијевић, *нав. дело*, 113.

⁶¹⁴ V. Milić, „Postmodernizam bez mistifikacija. Ekspanzija arhitekture arhitekta Aleksandra Đokića“, *Vreme*, Београд 22.07.1991, 55.

⁶¹⁵ Које су подразумевале разумевање и подршку друштвених и државних институција за које је радио. Видети: А. Кадијевић, *нав. дело*, 108.

Ђокић, попут Коруновића,⁶¹⁶ никада није јавно обрачунавао са неистомишљеницима, нити оспоравао идеје других, инсистирао је да своје идеје, као и архитектонску делатност, приближи јавности, што је било нужно у датом времену у којем је и архитектура постајала део свепрожимајуће медијске културе.⁶¹⁷

Постмодерна се на домаћој архитектонској сцени појавила осамдесетих година, иако је Драган Живковић сматрао да код Александра Ђокића већ крајем седамдесетих долази до својеврсног „препорода“,⁶¹⁸ током којег Ђокић своје дело поставља на плуралистичке основе у жељи да потпуније изрази и сагледа стварност којој припада. Према речима самог Ђокића, он је постмодерну видео првенствено као повратак традицији.⁶¹⁹ У контексту Ђокићевог стваралачког поступка, постмодернистичке идеје и окретање традицији се јесу временски преклопиле са почетком његове стваралачке зрелости, као нешто што логично следи после фазе експериментисања са футуризмом и разнородним страним утицајима.

Ролан Барт (Roland Barthes) је кроз своја изналажења веза између семиологије и града отворио пут могућностима интерпретације архитектонског дела као лингвистичке структуре.⁶²⁰ Живковић сматра да Ђокић, у датом тренутку, инстинктивно примењује управо Бартове дефиниције приликом стварања сопственог метајезика заснованог на парадоксима.⁶²¹ Тек је потпуна слобода, у поигравању формом и њеним могућим значењима и тумачењима, Ђокића довела до креирања смелих композиција које су у себи носиле ону исту критику модернизма која се везивала и за Коруновићева дела, читавих пола века раније. Поново, и у Ђокићевој критици, потка је била толеранција. Толеранција и

⁶¹⁶ А. Кадијевић, *нав. дело*, 111.

⁶¹⁷ D. Živković, „Arhitektura kao igra sa ekstremima“, *Aleksandar Đokić – Pogled kroz* (katalog izložbe), Beograd 2002, 10.

⁶¹⁸ D. Živković, *нав. дело*, 26.

⁶¹⁹ А. Кадијевић, „Osvrt na pređeni put, razgovor sa arhitektom Aleksandrom Đokićem“, Prilozi proučavanju ličnosti i dela naših vodećih savremenih graditelja, u: *Likovni život 59–60*, Zemun februar/maj 1996, 94.

⁶²⁰ R. Bart, „Semiologija i urbanizam“, u: M. R. Perović (prir.), *Teorija arhitekture XX veka : antologija*, Beograd 2009, 422–429.

⁶²¹ Такође је и Ивица Млађеновић, описујући Ђокићеву архитектуру крајем осамдесетих, говорио о његовој особини да гради свој круг слика на парадоксима. Видети: D. Živković, *нав. дело*, 28; I. Mladenović, „Aleksandar Đokić“, u: *11 istaknutih arhitekata Jugoslavije – knjiga 2*, Beograd 1989, 9; I. Mladenović, „Aleksandar Đokić“, u: *55 istaknutih arhitekata Jugoslavije*, Beograd 1989, 59.

хуманост као појмови које модерна архитектура није познавала у својој жељи да све наново обликује и потпуно игнорише како историју тако и контекст. Ово говори о једном ширем поимању архитектонске делатности, сродном оном које је Роберт Вентури 1966. године исказао речима: „Архитектура је еволутивна, као и револуционарна. Као уметност она ће признати шта јесте и шта би требало да буде, оно тренутно и оно спекулативно“.⁶²²

Драган Живковић је ту Ђокићеву критику модернизма, примењену кроз његов градитељски опус и праксу с краја седамдесетих, поистовећивао са оном коју је Роберт Вентури изложио у књизи „Учећи од Лас Вегаса: заборављени симболизам архитектонске форме“.⁶²³ Вентури у овом делу управо износи тезу да архитекти својом делатношћу треба само да потенцирају и побољшају оно што већ постоји у њиховом окружењу, замерајући модерној архитектури нетолеранцију.⁶²⁴ Вентури, даље, сматра да сама архитектура није довољна и да је знак оно што заправо доминира простором,⁶²⁵ постављајући на тај начин архитектуру у подређени положај, уз спасоносну опцију да се и зграде саме могу просторно тумачити као знак.⁶²⁶

Ђокић је средином деведесетих тврдио да њега идеје Роберта Вентурија и Роберта Стерна више привлаче од постулата који су потицали од поборника функционалистичког начина размишљања,⁶²⁷ док у периоду који Живковић наводи (крајем седамдесетих), њихова дела још увек нису ни преведена на српски језик. То све наводи на закључак да би са зрелошћу аутора свакако дошло до окретања традицији, иако то окретање можда не би било толико интересантно, подржавано а ни теоријски утемељено какво је било услед појаве постмодерне.

Иако је Живковић сматрао да је Ђокићева постмодернистичка фаза „тек условна“,⁶²⁸ несумњиво је да је сензибилитету Александра Ђокића овај метод

⁶²² Роберт Вентури (1966. године), видети: К. Frempton, *нав. дело*, 290.

⁶²³ D. Živković, *нав. дело*, 34.

⁶²⁴ R. Venturi, D. Skot Braun, „Značaj parking ispred supermarketa A&P ili pouke Las Vegasa“, u: M. R. Petrović (prir.), *Teorija arhitekture XX veka : antologija*, Beograd 2009, 439.

⁶²⁵ R. Venturi, D. Skot Braun, *нав. дело*, 444.

⁶²⁶ R. Venturi, D. Skot Braun, *нав. дело*, 449.

⁶²⁷ Ђокић овде наводи Луја Саливена и Мис ван дер Роа, као пример изнете тезе. Видети: А. Кадиевић, „Osvrt na pređeni put, razgovor sa arhitektom Aleksandrom Đokićem“, Prilozi proučavanju ličnosti i dela naših vodećih savremenih graditelja, u: *Likovni život 59–60*, Zemun februar/maj 1996, 94.

⁶²⁸ Наиме, иако је Ђокић 1996. године веровао да га талас деконструктивизма није захватио, Живковић поистовећује разградњу и деконструкцију примењену на Ђокићевој Кући југословенско–норвешког пријатељства, са оном коју је Френк Гери (Frank Gehry) применио

највише одговарао. Радознао и свестран, пребирао је по историји света и своје земље, ослушкивао све актуелне тенденције, стрпљиво и марљиво градећи аутентични израз, интегришући у њега различите инспирације.

Приметно је да је Александар Ђокић током свог радног века, прихватао тумачења свог дела као утемељења, па је био склон да у интервјуима реинтерпретира оно што су други о његовом делу закључили. Архитекта Зоран Маневић, који је од почетка пратио Ђокићево стваралаштво, тумачећи и класификујући његова дела, препознао је и подстакао Ђокићева схватања да се од традиције не бежи, већ да би је требало даље надграђивати.⁶²⁹ Ђокић у последњој деценији радног и животног века, сумирајући утицаје, сматра да је средњовековно градитељство имало превагу над свим осталим утицајима који су га обликовали, наглашавајући њихову аутентичност и раскошну надградњу, помињући још и народно стваралаштво из ког издваја ћилимарство.⁶³⁰ Национално је у том моменту за њега било нешто сентиментално и узвишено, присутно у колективној меморији као свепрожимајуће.⁶³¹

Према сведочењу архитектке Бобана Ђокића, Александров једини непосредни узор био је Антони Гауди (Antoni Gaudí, 1852–1926), архитекта јединственог стила, који је својим делима, инспирисаним органским облицима и каталонском историјом, довео архитектуру своје земље до препознатљивости у читавом свету. Гауди је до скоро свих својих поруцбина дошао путем личних контаката,⁶³² што му је и омогућило несвакидашња експериментисања на путу усавршавања сопственог стила. Александар Ђокић је такође велики број идеја реализовао на исти начин, што му је у великој мери и давало слободу приликом обликовања.

градећи своју резиденцију у Санта Моники. Видети: А. Кадјевић, *нав. дело*, 94; Д. Џивковић, *нав. дело*, 38.

⁶²⁹ Овај утицај потврђује и чланак Михајла Митровића, поводом Ђокићеве смрти, када говори да је Александар Ђокић „изузетно држао“ до Маневићеве класификације, (у конкретном случају) којом је он Митровића и Ђокића означио као следбенике романтичне архитектуре. Митровић сматра да је управо та Маневићева класификација иницирала да Ђокић касније и свој биро назове „Романтична архитектура“. Видети: М. Митровић, „Александар Ђокић, 1936–2002“, *Сајт Академије архитектуре Србије*, 2002, <http://aas.org.rs/aleksandar-dokic-in-memoriam/>

⁶³⁰ А. Кадјевић, *нав. дело*, 94.

⁶³¹ А. Кадјевић, *нав. дело*, 96.

⁶³² R. Cerbst, *Gaudi: 1852–1926: Antonio Gaudi i Kornet – život posvećen arhitekturi*, Beograd 2001, 26.

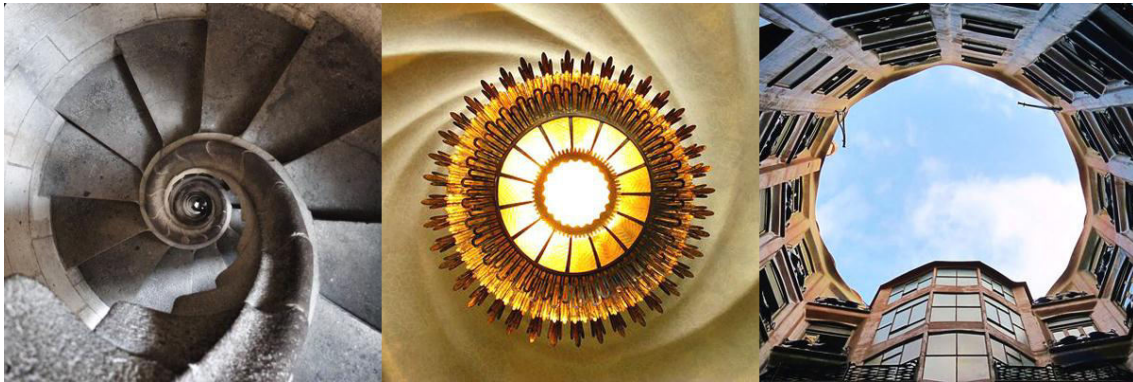

Слика 17а (лево): Степениште у цркви „La Sagrada Familia“ у Барселони, А. Гауди, 1884–1924.

(Извор: <https://www.pinterest.com/pin/478859372863939513/>);

Слика 17б (средина): Таваница у Кући Батло у Барселони, А. Гауди, 1905–1907.

(Извор: <https://www.pinterest.com/pin/274297433536273683/>);

Слика 17в (десно): Унутрашње двориште Куће Мила у Барселони, А. Гауди, 1905–1910.

(Извор: <https://www.pinterest.com/pin/374361787767590696/>)

Велики утицај на Гаудија имале су теорије Џона Раскина (John Ruskin), који је (попут Ђокићевог ментора Максимовића) тврдио да архитектура мора да синтетише уметности,⁶³³ а да архитекта мора истовремено бити и сликар и скулптор.⁶³⁴ Раскин се залагао за употребу боје и архитектуру је посматрао као ствар визуелног утиска,⁶³⁵ и сегмент ширег друштвеног контекста.⁶³⁶ И док је за Раскина сва архитектура, па и готска, била нужно национална,⁶³⁷ Виоле–ле–Дик је готику користио као пример рационалне архитектуре, и сматрао је да је сва архитектура таква.⁶³⁸ Две личности, које су на Гаудија утицале подједнаком јачином, у својим теоријама заступале су комплетно супротне ставове.⁶³⁹

⁶³³ Максимовић се читавог живота бавио сликањем у акварелу, а за студије архитектуре се одлучио сматрајући архитектуру синтезом и исходитем свих уметности. Видети: Г. Митровић, *Бранко Максимовић. Сто година од рођења*, у: 23. Салон архитектуре, Београд 2001, 3.

⁶³⁴ R. Cerbst, *Gaudi: 1852–1926: Antonio Gaudi i Kornet – život posvećen arhitekturi*, Београд 2001, 27.

⁶³⁵ M. Traktenberg, “Devetnaesti vek“, у: M. R. Perović (prir.), *нав. дело*, 110.

⁶³⁶ H.V., Krufft, “Теорија архитектуре: Engleska u devetnaestom veku“, у: M. R. Perović (prir.), *нав. дело*, 199.

⁶³⁷ Напомена: приликом прегледа заоставштине Александра Ђокића, извршен је увид и у његову личну библиотеку у којој се налази књига Џона Раскина „Вредности“ објављена 1965. године. Видети: Dž. Raskin, *Vrednosti*, Београд 1965.

⁶³⁸ О утицају Виоле–ле–Дикових књига на Антонија Гаудија, видети: Dž. R. Kolins, „Antonio Gaudi“, у: M. R. Perović (prir.), *Istorija moderne arhitekture–antologija tekstova, Knjiga 1: Koreni modernizma*, Београд 1997, 436. О Виоле–ле–Диковим схватањима архитектуре, видети: Dž.Samerson, “Viola–le–Dik i racionalno shvatanje arhitekture“, у: M. Perović (prir.), *нав. дело*, 188

⁶³⁹ Џон Раскин је веровао да се рестаурацијом објекта производи нови објекат и тиме уништава његова суштина, везана за време у којем је објекат настао. Виоле–ле–Дик је, супротно томе, био свестан да његов рестаураторски рад производи историјску фикцију. Видети: H. V., Krufft, “Теорија архитектуре: Engleska u devetnaestom veku“, у: M. R. Perović (prir.), *нав. дело*, 200.

Пример Антониа Гаудија, Момира Коруновића и Александра Ђокића наводи на закључак да су уметници, који имају способност апропријације међусобно супротстављених стилова и утицаја, способни да у сопственом делу изнедре нешто оргинално, што задивљује и траје у времену. Александар Ђокић је у своје дело имплементирао утицаје неспојивих крајности попут брутализма и романтизма, националних мотива и футуризма.⁶⁴⁰ Међу својим узорима у мотивима из историје архитектуре лично је издвојио још и ренесансу, првенствено због употребе геометријских облика и доминантних кружних форми.⁶⁴¹



Слика 18а (лево): Кућа Мантења, 1476.

(Извор: <http://www.hiddenarchitecture.net/2016/03/casa-del-mantegna.html>);

Слика 18б (средина): Брамантеове стенице у дворишту Белведереа у Ватикану, 1505.

(Извор: <https://www.pinterest.com/pin/5277724544061379/>);

Слика 18в (десно): Вила ротонда код Вићенце Андрее Паладиа, 1570.

(Извор: <https://www.pinterest.com/pin/12666442680438551/>)

Потенцијални темељ за разумевање честе употребе кружних облика Ђокић пружа цитирајући Албертија који говори да се природа највише радује округлим ликовима, јер су ствари које је природа произвела, родила или израдила – најчешће округли.⁶⁴² Средином седамдесетих, приликом отварања монографске изложбе Ивана Штрауса,⁶⁴³ посебно је издвојио његов пројекат за Музеј ваздухопловства, поздрављајући његов „ведар, хумани симболизам“ и описујући га као дело у коме се „симбол лебдења повезује са искомским људским

⁶⁴⁰ Говорио је да код романтизма цени истицање маште, индивидуалности и осећајности. Видети: А. Кадиевић, „Osvrt na pređeni put, razgovor sa arhitektom Aleksandrom Đokićem“, Prilozi proučavanju ličnosti i dela naših vodećih savremenih graditelja, u: *Likovni život 59–60*, Zemun februar/maj 1996, 94.

⁶⁴¹ Исто.

⁶⁴² Исто.

⁶⁴³ О раду Ивана Штрауса, видети: I. Štraus, *Ivan Štraus: arhitekt: '52 – '02*, Sarajevo 2002.

символима кругова нанизаних око кружне плоче“.⁶⁴⁴ Иако је утицајни Богдан Богдановић био жестоки противник експлицитног тумачења симбола,⁶⁴⁵ Ђокић је кругове, који су чинили основно изражајно средство његове архитектуре, доживљавао као најприродније и исконске архетипске слике.⁶⁴⁶

Ако значење конкретног симбола оставимо недореченим и отвореним за индивидуална тумачења,⁶⁴⁷ у ретроспективи осталих утицаја којима је Александар Ђокић био подложен се јавља и дело Луја Кана (1901–1974).

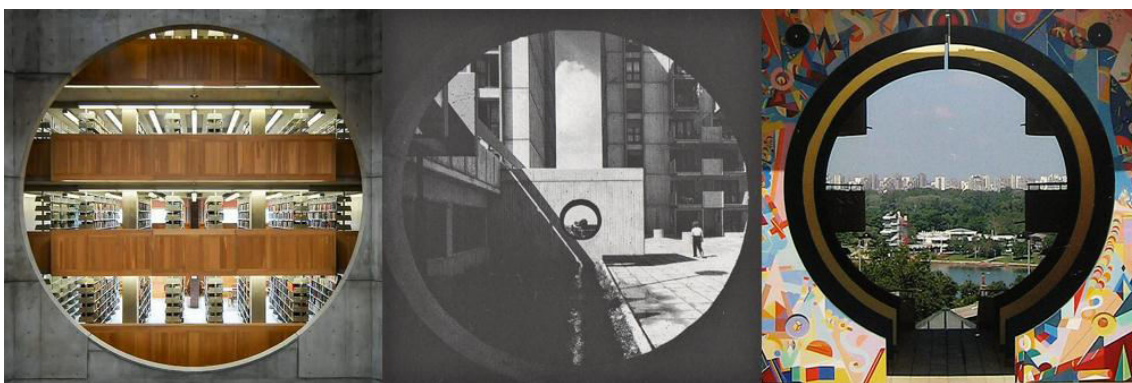

Слика 19а (лево): Академска библиотека Филип Ексетер Луја Кана, 1971.

(Извор: <https://www.pinterest.com/pin/347832771196936026/>);

Слика 19б (средина): Насеље Кнежевац–Кијево А. Ђокића, 1971–1984.

(Извор: З. Маневић, *Александар Ђокић*, Београд 1995, 68.);

Слика 19в (десно): Зграда „Објектив“ А. Ђокића, 2002.

(Извор: документација из бироа „Романтична архитектура“.)

Средином осамдесетих година, Михајло Митровић се, анализирајући изложбу Александра Ђокића, послужио једном опсервацијом Луја Кана,⁶⁴⁸ уз

⁶⁴⁴ Ђокић је, даље, оправдано сматрао да ово дело безрезервно спада међу најзначајнија дела наше послератне архитектуре као и да архитекта Штраус спада у мали број архитеката који деловање у архитектури не схватају само као грађење објеката, већ пре као грађење свог комплексног става према свим проблемима архитектуре. Видети: А. Ђокић, *Ivan Štraus* (katalog, predgovor), Београд 1974; А. Ђокић, „Izložba radova Ivana Štrausa“, *Arhitektura–urbanizam* 73, Београд 1974, 41.

⁶⁴⁵ В. Bogdanović, *Ukleti neimar*, Novi Sad 2011, 171.

⁶⁴⁶ Оваквом поимању симбола је у великој мери допринео и сам Богдановић, који је средином шездесетих година своје истраживање архетипских облика историјских градова започео управо тумачењем кружних форми. Средином седамдесетих година и југословенска стручна периодика бележи обновљено интересовање за повратак архетипу круга. Видети: В. Bogdanović, *Urbanističke mitologeme*, Београд 1966, 7–30; Anonim, „Povratak arhetipu III – krug“, *Čovjek i prostor* 262, Zagreb 1975, 28–29. Према тумачењима, које је дао Карл Густав Јунг (Carl Gustav Jung), круг представља симбол целовитости и Сопства, савршеног космичког и психичког реда, инструмент завођења склада и превођења хаоса у поредак, слику Бога. Видети: Ž. Trebješanin, „Temelji Jungove duhovne revolucije“, *PULSE – magazin za umetnost i kulturu*, 18.08.2009, <http://pulse.rs/temelji-jungove-duhovne-revolucije/>

⁶⁴⁷ *Симбол губи своју такорећи магичну или, ако хоћете, спаситељску снагу, чим се препозна његова разрешиност.* (Карл Густав Јунг (1954. године), у: К. Г. Јунг, *Човек и душа : антологија Јунг*, прир. Ј. Јакоби, Нови Сад 2009, 92.)

дубоко уверење да су изложени објекти произашли управо из изречене Канове дефиниције. Александар Ђокић наведено поређење, вербално никада није потврдио, а ни оспорио. Управо стога, што се својевремено позивао на тезе да је оно што архитекта говори без великог значаја и да је њихов вербализам мање битан у поређењу са делима и конкретним примерима које је створио,⁶⁴⁹ оправдано је веровати да би своје истинске узоре и оставио у домену неизреченог.

Ђокићево пасионирано коришћење круга или кружнице, кроз фасаду или основу, има свог директног претка у Кановим пројектима у којима круг такође заузима најзначајније место. О Кану је 1960. године писано да припада оној групи архитеката који „граде за вечност у свету потрошачке економије“, као и да спаја романтичну носталгију за средњим веком са класичним, које се огледа у стабилности и симетрији његових облика.⁶⁵⁰ Та синтеза удаљених елемената, као и Каново окретање прошлости,⁶⁵¹ када је у једном моменту своје каријере почео да се бави удаљеним историјским традицијама упркос претходној употреби најнапреднијих технолошких средстава, такође указују на сличности са Александром Ђокићем.

Као што је употреба круга заједнички именоватељ архитектуре двојице архитеката, тако је сам Кан заједнички именоватељ готово свих појава и праваца у архитектури који су Ђокића обликовали, што поново твори један много већи, идејно усаглашени круг. Луј Кан је шездесетих година двадесетог века извршио директан утицај на припаднике Тима 10 као и на јапанске метаболисте,⁶⁵² испољавао је архитектонске жеље и ставове „које би Виоле–ле–Дик знао да цени“,⁶⁵³ док су његове везе са постмодерном и Робертом Вентуријем биле

⁶⁴⁸ Архитекта размишља о инспирацији, пре него што прихвати диктат потребних квадратура за различите просторе. Он поставља себи питање: каква је природа тог простора, што га чини друкчијим од неког другог. Кад осети разлику, он је на домаку форме. Форма инспирише пројекат. Видети: М. Митровић, „Forma–prohodi за arhitekturu“, *ОКО*, Zagreb 19.06–03.07.1986, 15.

⁶⁴⁹ Ђокић је у интервјуу, који се њим 1996. године водио Александар Кадијевић, цитирао мисао Алвара Алта (Alvar Aalto) из предговора каталога о изложби Ле Корбизјеа која гласи: *Оно што архитекта говори без великог је значаја. Битно је оно што направи. Архитекти се често недопустиво препуштају вербализму. У ствари за архитекте једини начин теоретисања је стварање конкретних примера.* Видети: А. Кадијевић, „Osvrt na pređeni put, razgovor sa arhitektom Aleksandrom Ђокићем“, Prilozi proučavanju ličnosti i dela naših vodećih savremenih graditelja, u: *Likovni život 59–60*, Zemun, februar/maj 1996, 98.

⁶⁵⁰ Е. Frateli, *Zodiac* 8, 1960. године, у: К. Frempton, *нав. дело*, 238.

⁶⁵¹ К. Frempton, *нав. дело*, 243.

⁶⁵² М. R. Perović (prir.), *Teorija arhitekture XX veka : antologija*, Beograd 2009, XXVIII.

⁶⁵³ К. Frempton, *нав. дело*, 244.

вишезначне.⁶⁵⁴ Канови антологијски примери објеката који су у својој тектонској сложености носили и симболику круга у посматрачу изазивају снажне импресије. Порекло тих импресија корен вуче и из симболике кружне форме која у себи носи и дозу „космолошке мистике“.⁶⁵⁵ Коначно, Луј Кан је, својим мисаоним креирањем простора,⁶⁵⁶ одбацио друштвено корисни функционализам у корист архитектуре, која је била у стању да надмаши утилитарност,⁶⁵⁷ што је архитектура којој је и Александар Ђокић тежио.

У контексту савременика који су деловали на светској архитектонској сцени, могуће је повући безброј паралела између стваралаштва Александра Ђокића и шпанског архитекта Рикарда Бофиља (Ricardo Bofill, 1939).⁶⁵⁸ На ову везу први пут је указано крајем седамдесетих година поводом изградње „Лабудовог брда“, као прве фазе насеља Кнежевац–Кијево, а повод је било бојење фасадних зидова јарком бојом.⁶⁵⁹ Када се анализирају појединачна дела ових архитеката, резултати указују на много дубље естетске и духовне споне међу њима.

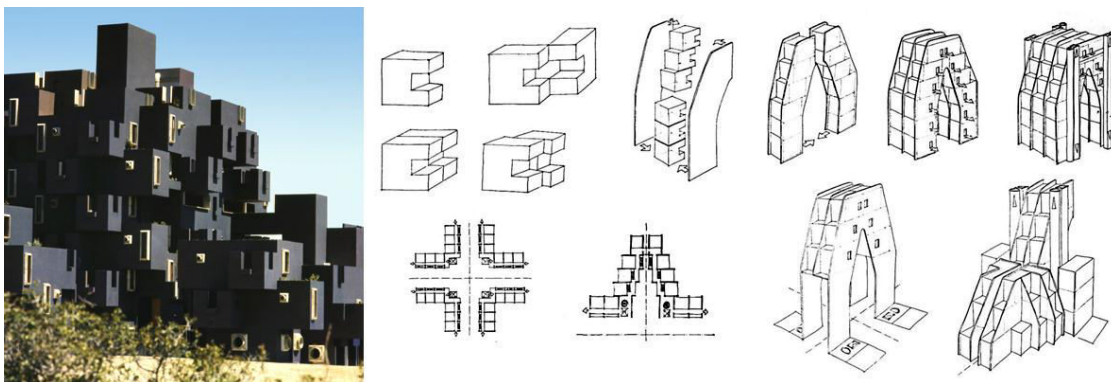

Слика 20а (лево): „Кафкин замак поред Барселоне, Р. Бофиљ, 1968.
(Извор: <http://www.ricardobofill.com/projects/kafkas-castle-apartment-building/>);

Слика 20б (десно): Скице за „Малу катедралу“, Р. Бофиљ, 1971.
(Извор: <http://www.ricardobofill.com/projects/la-petite-cathedrale>)

⁶⁵⁴ Вентури је био Канов ученик, а поједини теоретичари сматрају да је та спрега временом прерасла у утицај који је ишао са ученика ка учитељу. Иако је Кан историцизам и деконструкцију историјског наслеђа примењивао и пре званичног утемељења тог правца, долазак постмодернизма видео је као „културу декадентности“. Видети: К. Frempton, *нав. дело*, 306.

⁶⁵⁵ Исто.

⁶⁵⁶ L. Kan, „Arhitektura je misaono kreiranje prostora“, u: M. R. Perović (priр.), *Teorija arhitekture XX veka : antologija*, Beograd 2009, 321–322.

⁶⁵⁷ К. Frempton, *нав. дело*, 246.

⁶⁵⁸ Оба аутора су на архитектонску сцену ступила раних шездесетих.

⁶⁵⁹ Д. Поповић, „Покондирени лабуд“, *НИН* 13.05.1979, 33; (Слика 106; Слика 107; Слика 108).

Пројекат „Кафкиног замка“ (Kafka's Castle Apartment) крај Барселоне (1968), један од Бофилових раних радова, настао је као омаж писцу али уз недвосмислено ослањање на идеје „Архиграма“ и њихов концепт о „Прикључном граду“. На овом објекту, поред „ентузијазма за експериментисање са геометријом“, Бофил и у функционалном смислу креира „прикључну структуру“ у којој су стамбене јединице груписане око комуникационих вертикала којима се нападају.⁶⁶⁰ Током седамдесетих година и Ђокић је стварао под евидентним истим утицајем.

Трагом истих узора у младости, у пројектима на граници утопије и реалности, преко каснијих окретања „духу места“, а путем имплементације експериментисања са геометријом уз поштовање локалне традиције,⁶⁶¹ иако је реч о потпуно различитим традицијама, ови ствараоци су дошли до умногоне сродних резултата.⁶⁶² Начин на који су ови аутори користили симбол круга у својим пројектима био је временски синхронизован па су се тако код обојице седамдесетих година јављали лучни сегменти и перфорације,⁶⁶³ као и вертикале ваљкастог облика на фасадама,⁶⁶⁴ а деведесетих објекти који су у својој основи полулучног облика.⁶⁶⁵ Током осамдесетих година оба аутора су на својим

⁶⁶⁰ *RBTA – Ricardo Bofill Taller de Arquitectura – Architecture, urban design*, <http://www.ricardobofill.com/projects/kafkas-castle-apartment-building/>

⁶⁶¹ Бофил је говорио да су његове идеје укорене у концептима регионализма и процеса, да архитектура не може бити изолована, већ да на свакој локацији мора бити усклађена са „духом места“, што се и трудио да постигне на сваком од својих пројеката. Видети: V. Belogolovsky, „Ricardo Bofill: „Why Are Historical Towns More Beautiful Than Modern Cities?““, *ArchDaily* 13.09.2016. <https://www.archdaily.com/795215/ricardo-bofill-why-are-historical-towns-more-beautiful-than-modern-cities>

⁶⁶² Мисли се на Бофилов пројекат „Мала катедрала“ (1971) и „Капију“ на Славији, Ђокића и Ђунисијевића (1986), на Бофилову реконструкцију храма у Андори (1978) и Ђокићев пројекат православне цркве (1994), као и на Бофилов пројекат „Простори Абракаса“ (1978–1983) и Ђокићев „Објектив“ (1998–2001); (Слика 277; Слика 374; Слика 415; Слика 416).

⁶⁶³ Мисли се на пројекат Рикарда Бофиља „Ксанаду“ (Xanadu) у Аликантеу у Шпанији (1971) и Ђокићеве пројекте трафостанице, аутобуске станице у Ваљеу и спомен дома „Жикица Јовановић–Шпанац“ (Слика 168; Слика 173; Слика 177). Видети: <http://www.ricardobofill.com/projects/xanadu/>

⁶⁶⁴ Мисли се на Бофилов пројекат слојевито организованог стамбеног блока „Валден–7“ (Walden–7) у Шпанији (1975). На пројектима Александра Ђокића употреба ваљкастих вертикала трајала је током седамдесетих (почев од објекта у Сремској па преко стамбених објеката типа Д у насељу Кнежевац–Кијево) и наставила се и кроз наредну деценију на бројним примерима: објекти у ул. Краља Милутина, на објектима у насељу „Голф 3“, „Голф 5“, на објектима у улицама А. Стамболијског, Милутина Ивковића, Доситејевој, Вишњићевој, Страхинића бана и др. Видети: <http://www.ricardobofill.com/projects/walden-7-2/>

⁶⁶⁵ Мисли се на Бофилову архитектонско–урбанистичку композицију (Pa Soder Crescent) у Стокхолму (1992) и Ђокићев пројекат за трг Матије бана на Бановом брду (1995), комплекс у Солуну (1994) и пројекат управне зграде стадиона „Чукарички“ (1998–2000); (Слика 365; Слика 369; Слика 370; Слика 386). Видети: <http://www.ricardobofill.com/projects/pa-soder-crescent/>

пројектима употребљавала исте цитате из прошлости: тимпаноне и застакљене вертикале.⁶⁶⁶ Упркос стилским сличностима, размере ових пројеката су се знатно разликовале услед друштвених и економских фактора средине, док са друге стране управо те сличности потврђују да истинска креација неретко надилази и друштвени контекст у којем настаје.



Слика 21а (лево): „Ксанаду“ у Аликантеу у Шпанији, Р. Бофиљ, 1971.
(Извор: <http://www.ricardobofill.com/projects/xanadu/>); Слика 21б (десно): „Валден–7“ у Шпанији,
Р. Бофиљ, 1975. (Извор: <http://www.ricardobofill.com/projects/walden-7-2/>)



Слика 22а (лево): „Амфитеатар“ у Калпеу у Шпанији, Р. Бофиљ, 1983.
(Извор: <http://www.ricardobofill.com/projects/el-anfiteatro/>);
Слика 22б (десно): „Барокне терације“ у Паризу, Р. Бофиљ, 1986.
(Извор: <http://www.ricardobofill.com/projects/les-echelles-du-baroque/>)

Рикардо Бофиљ је током рада на својим пројектима у осамдесетим годинама био инспирисан стваралаштвом неокласицистичких визионара Етјен–Луја Булеа

⁶⁶⁶ Бофиљова употреба тимпанона на пројекту луксузних апартмана „Амфитеатар“ у Калпеу (El Anfiteatro) у Шпанији (1983) асоцира на Ђокићеву употребу истих на пројекту насеља „Голф 7“ (1984) а посебно на примеру луксузног насеља у улици Јеврема Грујића (1985–1990); (Слике 219–222; Слика 242). Видети: <http://www.ricardobofill.com/projects/el-anfiteatro/>. Застакљене вертикале попут примењених на Ђокићевом пројекту стамбено–пословне зграде у Бирчаниновој (1984), јављају се код Бофиља на пројекту „Барокних терација“ (Les Echelles du Baroque) у Паризу (1986); (Слика 216; Слика 217). Видети: <http://www.ricardobofill.com/projects/les-echelles-du-baroque/>

(Etienne–Louis Boullée), Клод–Николе Ледуа (Claude–Nicolas Ledoux) и Жан–Жака Лекеа (Jean–Jacques Lequeu),⁶⁶⁷ у чијем је стваралаштву чест био мотив кружног симбола. Оно што је такође карактеристично за ствараоце који су припадали овој „револуционарној“ или „визионарској“ фази неокласицизма јесте тенденција да раскину са прошлошћу и користе изворе из подручја интелекта и маште.⁶⁶⁸

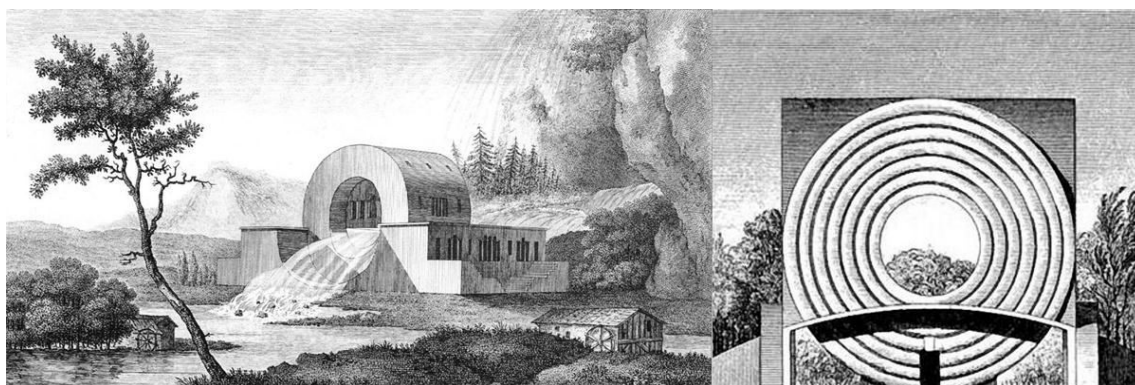

Слика 23а (лево): Инспекторова кућа на реци „Лу“, Клод–Никола Леду, 1773–1779.
(Извор: <https://i.pinimg.com/originals/09/a3/2d/09a32d852c50f53e74f66fe91ebc8e1b.jpg>);
Слика 23б (десно): Пројекат за Бачварску радионицу, Клод–Никола Леду, 1790.
(Извор: <https://www.pinterest.com/pin/549157748296769117/>)

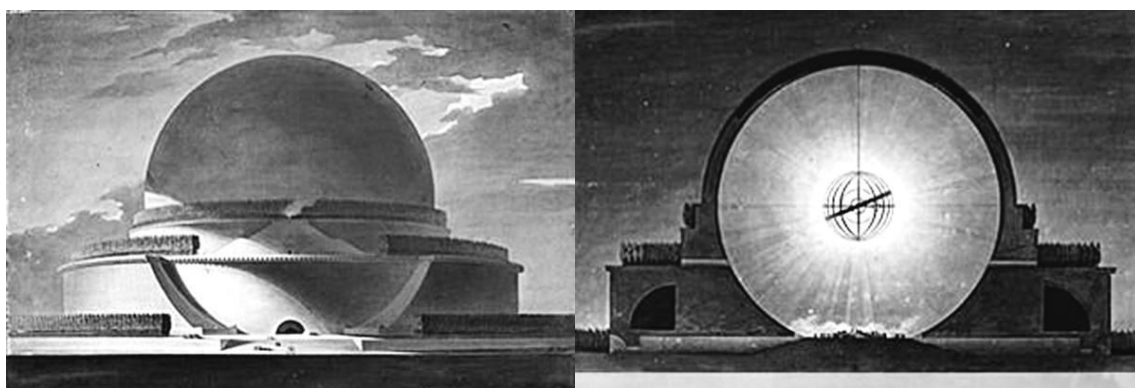

Слика 24: Пројекат за Њутнов кенотаф, Етјен–Луј Буле, 1784.
(Извор: <https://www.pinterest.com/pin/418905202811579648/>)

Ови ствараоци ослањали су се на концепте природе који су важили у њиховом времену, а који су се кретали од сирових до „идеалних облика вечних геометријских истина“, и иако је њихова машта налазила другачије и личне изворе инспирације, сматрало се да су коначни пројекти представљали подједнако

⁶⁶⁷ Податак са сајта Рикарда Бофиља, а поводом његовом пројекта „Простори Абракса“. Видети: <http://www.ricardobofill.com/projects/les-espaces-dabraxas/>

⁶⁶⁸ М. Traktenberg, „Devetnaesti vek“, у: М. R. Perović (прir.), *Istorija moderne arhitekture–antologija tekstova, Knjiga 1: Koreni modernizma*, Beograd 1997, 47.

„надахнуте одблеске визуелних облика“.⁶⁶⁹ У том контексту се могу тумачити и све сличности међу пројектима Ђокића и Бофиља, који су истовремено стварали на другим крајевима света и имали узор у градитељском наслеђу тла на којем стварају.⁶⁷⁰ Сличности у њиховим коначним решењима сведоче о несумњиво сличном сензибилитету, али и о универзалности и надмоћи имагинације појединца над свим конкретним утицајима и узорима.

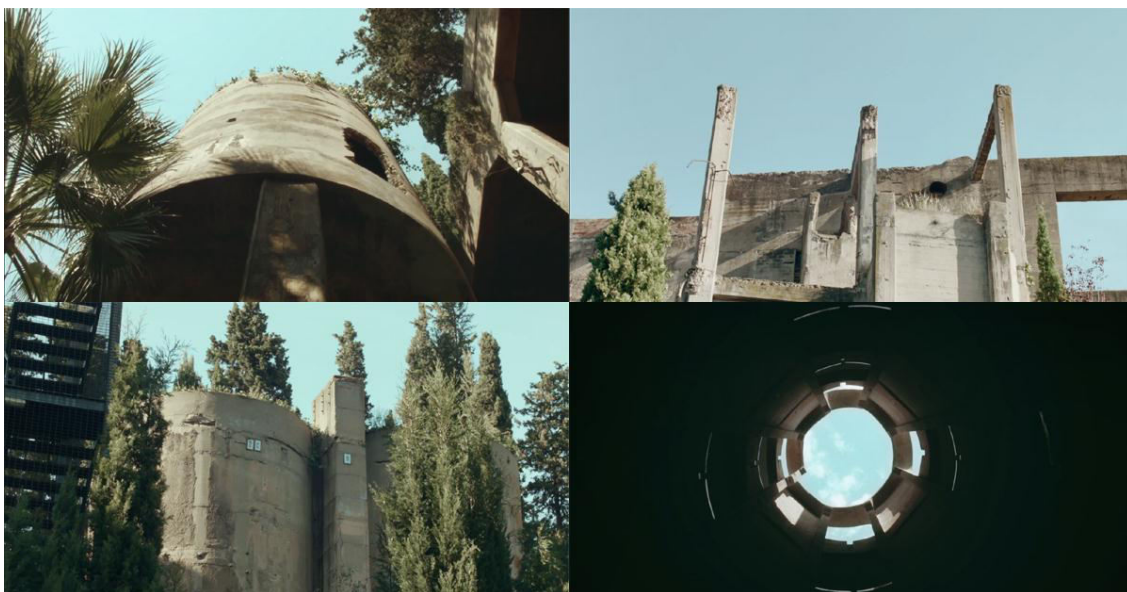

Слика 25: Кадрови из филма о „Фабрици“ Рикарда Бофиља, 2014.
(Извор: А. Моја, „NOWNESS – Ricardo Bofill“, *Vimeo*, 25.09.2014, <https://vimeo.com/107181339>)

Године 2014. снимљен је кратак документарни филм у којем Бофиљ говори о свом стилу живота у простору који је креирао унутар напуштеног фабричког објекта у близини Барселоне у Шпанији.⁶⁷¹ Архитекта објашњава како је дошао на идеју да објекат бивше фабрике цемента претвори у свој стамбени и радни простор,⁶⁷² и о идеји да унутар њега окупи тим сарадника из круга социологије,

⁶⁶⁹ Исто.

⁶⁷⁰ О тој теми видети: V. Мако, „’Priroda’ estetičke posebnosti i opštosti nacionalnog izraza“, u: *Estetika–arhitektura, knj. 2*, Orion art – Arhitektonski fakultet, Beograd 2009, 35–55.

⁶⁷¹ N. Rachlin, „In Residence: Ricardo Bofill. How the Spanish architect built an empire out of a disused factory“, *Nowness*, 22.09.2014, <https://www.nowness.com/series/in-residence/ricardo-bofills-house-by-albert-moya>; А. Моја, „NOWNESS – Ricardo Bofill“, *Vimeo*, 25.09.2014, <https://vimeo.com/107181339>

⁶⁷² На исту тему у интервјуу 2016. године говорио је да је почетна идеја била чисто романтичарска и да је имао жељу да уведе природу у индустријски простор. Сматрао је да овај пројекат никада неће и не треба да буде завршен јер „архитектура увек захтева даљи рад“. Романтичарска идеја временом се трансформисала у „омаж индустрији“, спајајући тиме готово супротстављене категорије, што је и Александар Ђокић постигао на свом пројекту трафостанице крајем

филозофије, математике, сликарства и књижевности.⁶⁷³ О естетици свог најзначајнијег пројекта говори да је димњак заправо цилиндрична скулптура и да га је посебно инспирисала бескорисна структура која је остављена да постоји само као естетска композиција. Елементе вернакуларне индустријске архитектуре сматра уједно и примитивним и привлачним, и даје најзначајнији кључ за тумачење сопственог опуса: жељу да укрсти естетске трендове и оствари синтезу бруталистичке и романтичарске визије; што је уједно и кључ за тумачење бројних паралела које су се јављале у опусима двојице архитеката.

Александар Ђокић је имао слуха за мноштво различитих утицаја, кроз које је пролазио са јасним идејама и тежњом да изнађе сопствени стил.⁶⁷⁴ На свом стваралачком путу свесрдно се залагао за ауторски ангажовану архитектуру.⁶⁷⁵

седамдесетих. Бофиљ још говори како је имао идеју да овај објекат трансформише у манастир, „као савршено место за концентрацију“, реafirмишући средњовековну каталонску архитектуру. У истом маниру, и пројекат трафостанице буди асоцијације на „цркву“ или „катедралу“. Видети: V. Belogolovsky, *нав. дело*.

⁶⁷³ Александар Ђокић се такође током свог радног века залагао за тимски рад са стручњацима различитих профила. На тему свог интердисциплинарног приступа архитектури Бофиљ је још говорио да је то његов начин да очува свежину својих идеја, да не репродукује своја претходна решења и да остане у константном процесу „поновног проналажења себе“. Видети: *Исто*.

⁶⁷⁴ Следећи став Михајла Митровића да сваки аутор пишући о другоме, заправо првенствено пише о себи, може се закључити и да је Александар Ђокић пишући о Ивану Штраусу средином седамдесетих, дао најтачнију дефиницију утицаја који су обликовали и њега самог. Ђокић је том приликом говорио да је (Штраус) имао слуха за мноштво различитих утицаја, али да је кроз њих прошао са јасним идејама и тежњом да изнађе сопствени стил. Видети: A. Đokić, „Izložba radova Ivana Štrausa“, *Arhitektura–urbanizam* 73, Beograd 1974, 41; A. Kadijević, *Mihajlo Mitrović: projekti, graditeljski život, ideje*, Beograd 1999, 174.

⁶⁷⁵ *Згражавам се кад видим како се граде читаве серије конфекцијских и неинвентивних објеката, како у колективној тако и у индивидуалној изградњи. Зато се свесрдно залажем за ауторску и ангажовану архитектуру која има свој опус и специфичан печат.* (A. Ђокић, у: V. M., „Povodom dodeljivanja Velike nagrade arhitekture za 1986. godinu. Odgovor na pitanje: „Za šta se zalažu?““, *Arhitektura–urbanizam* 98, Beograd avgust 1987, 42.)

5. 2. Рани период (1960–1968)

Александар Ђокић се у почетној фази своје каријере претежно бавио урбанизмом, који се прожимао са његовим ангажовањем у домену меморијалне изградње. Почетак бављења струком у области урбанизма, обојен ширином и решавањем великих потеза, утицао је на Ђокићеву каснију већу слободу приликом пројектовања конкретнијих задатака и пружио је базу свим његовим потоњим тенденцијама. Према речима самог архитекте рана сарадња са урбанистима, усмерила га је да касније размишља синтезно, као и да се оспособи да ради и руководи израдама најразличитијих архитектонско–урбанистичких задатака.⁶⁷⁶

Такви почетни кораци Ђокићеве каријере били су у одређеној мери условљени утицајима његовог ментора, Бранка Максимовића, преко чијих је сарадника Александар уведен у Завод за унапређење комуналне делатности Србије, непосредно по окончању студија.⁶⁷⁷ Ништа мањи утицај нису имале ни друштвене прилике у земљи у датом тренутку. Велики број страдалих у народноослободилачким борбама током Другог Светског рата условио је потоњу хиперпродукцију спомен–обележја на нашим просторима. Владајућа политика је подстицала и подржавала ту идеју у циљу јачања сопствене слике у свести народа. Годинама након страдања, на местима погибије народних хероја и читавих борачких одреда, славиле се тешко извојевана победа као и живот, будућност и слобода.⁶⁷⁸

Та атмосфера дочекала је тек свршеног студента архитектуре Александра Ђокића, који је добар део прве деценије свог стваралаштва посветио управо

⁶⁷⁶ А. Kadjević, „Osvrt na pređeni put, razgovor sa arhitektom Aleksandrom Đokićem“, Prilozi proučavanju ličnosti i dela naših vodećih savremenih graditelja, u: *Likovni život 59–60*, Zemun februar/maj 1996, 94.

⁶⁷⁷ З. Маневић, *Александар Ђокић*, Београд 1995, 16.

⁶⁷⁸ Ову атмосферу потврђују и речи Богдана Богдановића: „Ако ову нашу цивилизацију, на овом делу Балкана, једног дана било ко буде желео да поново открива и да 'релоцира' њене знакове и симболе, суочиће се тада са приметном упорношћу једног света изложеног непојамним страдањима и страхотним неизвесностима, али који је увек, у свакој прилици, па чак и на гробовима жртава или јунака, исказивао своју веру у живот, што у крајњој линији значи веру у сопствено дуготрајно постојање...“ (Б. Богдановић, у: А. Бркић, *Знакови у камену: Српска модерна архитектура 1930-1980*, Београд 1992, 138.)

сарадњи са вајарима и раду на пројектима урбанистичког и скулпторског решавања меморијалних објеката.

Поред тога, почетком шездесетих година, стање у струци било је такво да је, упркос општем побољшању економских прилика и напредном периоду послератне обнове и развоја,⁶⁷⁹ архитектонска власт у потпуности била у рукама већ афирмисаних архитеката, припадника такозване друге генерације.⁶⁸⁰ У том периоду, трећа генерација тек почиње да крчи свој пут и да се бори за своје место међу претходницима.⁶⁸¹ Четврта генерација, којој је и Ђокић припадао, на архитектонску сцену је ступила тек у другој половини седме деценије,⁶⁸² а до тог тренутка, бавила се пословима који су, услед идеолошких прилика, подразумевали анонимност и утапање у колектив. Забележено је Ђокићево негодовање, средином седме деценије, против те анонимности и непостојања било какве категоризације архитеката, којом би се онима са стваралачко–креативним особинама омогућило да обављају одговарајуће задатке.⁶⁸³

Ђокић је приликом отварања изложбе Ивана Штрауса 1974. године скренуо пажњу да су у његовом опусу, пројекти неизграђених објекта подједнако важни као они изграђених.⁶⁸⁴ То се може рећи и за архитекту Ђокића. Током прве деценије његовог стваралаштва, у области архитектонског пројектовања, Александар Ђокић је учествовао на бројним конкурсима, освајао награде, реализовао мали број пројеката, стицао праксу у струци и полако се кретао путем изградње сопственог стила.

Првих неколико година, по завршетку факултета а пре запошљавања у Заводу за унапређење комуналне делатности СР Србије, Ђокић је учествовао на конкурсима за урбанистичка решења. Са Светиславом Личином 1960. године освојио је трећу награду на конкурсима за уређење Смедеревске тврђаве. Конкурсом

⁶⁷⁹ А. Кадијевић, *Естетика архитектуре академизма (XIX–XX век)*, Београд 2005, 372.

⁶⁸⁰ Z. Manević, „Četiri generacije“, *Život umjetnosti* 14, Zagreb 1971, 27.

⁶⁸¹ Z. Manević, „Srpska arhitektura u osmoj deceniji“, *Arhitektura* 176–7, Zagreb 1981, 24.

⁶⁸² З. Маневић, „Четврта генерација“, *НИИ*, Београд 11.10.1970, 43.

⁶⁸³ А. Ђокић, „(Не)одговорност пројектаната. Југословенски архитекти одговарају на питање редакције „Борбе“ о проблемима нашег архитектонског стваралаштва“, *Борба* 26.07.1964, 8.

⁶⁸⁴ А. Ђокић, *Ivan Štraus* (katalog, predgovor), Beograd 1974; А. Ђокић, „Izložba radova Ivana Štrausa“, *Arhitektura–urbanizam* 73, Beograd 1974, 41.

је било предвиђено да аутори дају простудирани предлог за уређење тврђаве и околних слободних простора.⁶⁸⁵



Слика 26: Пројекат реконструкције Смедеревске тврђаве, А. Ђокић и С. Личина, 1960.
(Извор: документација из бироа „Романтична архитектура“.)

Смедеревску тврђаву подигао је деспот Ђурађ Бранковић током друге четвртине петнаестог века. Лоцирана је на ушћу реке Језаве у Дунав и има облик неправилног троугла. Тврђава се састоји из Малог града, опасаног шанцем, док остатак утврђења чини Велики град.⁶⁸⁶ Од конкурсног решења које су Ђокић и Личина предложили сачуване су само фотографије макете. Аутори су простор опасан тврђавом обликовали заталасаним формама у облику лире, које ће Ђокић у великој мери користити и у својим каснијим радовима. Зоран Маневић истицао је важност тог конкурса и карактерисао га као Ђокићев одлучујући блиски сусрет са историјом и националном културом који ће се провлачити даље кроз његов живот и дело.⁶⁸⁷

У домену Ђокићевог стваралаштва у области меморијалне градње, истиче се Ђокићева сарадња са вајарем Момчилом Крковићем до које долази већ наредне године (1961). Александар Миленковић је 1986. године апострофирао по њему најзначајнију одлику Ђокићевог стваралаштва, пишући да је реч о аутору који „да није постао успешан архитекта постао би успешан скулптор“.⁶⁸⁸ Двадесет година раније, о стваралаштву вајара Момчила Крковића је писано: „Описно речено,

⁶⁸⁵ Аноним. [распис конкурса за Смедеревску тврђаву], *Политика* 09.10.1960, 26.

⁶⁸⁶ О тврђави видети: Л. Павловић, *Историја Смедерева у речи и слици*, Смедерево, 1980.

⁶⁸⁷ З. Маневић, *Александар Ђокић*, Београд 1995, 17.

⁶⁸⁸ А. Milenković, „Stambena zgrada u Beogradu, Bijela kuća u koridoru“, *Čovjek i prostor* 12, Zagreb 1986, 22–23.

Крковић не ваја, он гради облике. Известан архитектонски смисао је доминантан⁶⁸⁹.

Док је Ђокић, током 1960. године завршавао Архитектонски факултет, исти период Момчило Крковић је проводио на усавршавању у Пољској, који је касније означавао као „преломни“ у уметничком раду.⁶⁹⁰ Крковић је током 1958–1959. године сарађивао са архитектом Светиславом Личином на конкурсима за споменик у Крагујевцу, међународном конкурсима за изградњу споменика у Монтевидеу и конкурсима за споменик на Бубњу код Ниша. Позната је и његова сарадња током 1959. године са пољским архитектама Јаном Терешченком и Анцејом Пањковским.⁶⁹¹

Крковић 1960. године приређује самосталну изложбу у галерији „Криво коло“ у Варшави и у галерији УЛУС–а у Београду коју је критика афирмативно оценила истичући ауторову препознатљивост у „дунгли савремених праваца“.⁶⁹² Крковићеве скулптуре настајале у периоду 1960–1975. припадају његовом опусу под називом „Човек–тврђава“ које карактерише пре свега неусиљена монументалност као и „оптимистичка трагедија“ која за циљ има да представи рањеног човека који је издржао и упркос свему – постоји.⁶⁹³

Критика је 1961. године, поводом Крковићеве изложбе у Риједи, његову скулптуру означила као „више грађену него вајану“ и те године отпочиње плодна и вишегодишња сарадња два уметника,⁶⁹⁴ несумњиво сличних сензибилитета.⁶⁹⁵ Исте те године, Крковић и Ђокић са Светиславом Личином учествују на конкурсима за Споменик Силвију Страхимиру Крањчевићу испред Филозофског факултета у Загребу где њихов рад бива откупљен.⁶⁹⁶

⁶⁸⁹ М. Пушић, „Dinamizam monumentalnih formi. Projekti za memorijalne spomenike Momčila Krkovića i arh. Aleksandra Đokića“, *Oslobođenje*, Sarajevo 18.12.1966, 8.

⁶⁹⁰ *Момчило Крковић: скулптура*, Београд 2009, 3.

⁶⁹¹ *Нав. дело*, 10.

⁶⁹² *Нав. дело*, 11.

⁶⁹³ *Нав. дело*, 62.

⁶⁹⁴ V. Ekl, „Znak u prostoru. Samostalna izložba beogradskog kipara Momčila Krkovića u Rijeci“, *Novi list*, Rijeka 29.10.1961.

⁶⁹⁵ Ово потврђују и речи Момчила Крковића: „Човек у скулптури за мене није могао више да буде сплет мишића, он је постао грађевина, бедем, стена, поистовећен је са природним елементима и архитектонским облицима – дехуманизирани човек је преображен у хуманизирани камен“. Видети: НБС, сигн. МЈ 404, 1998.

⁶⁹⁶ Напомена: У монографији о Момчилу Крковићу стоји податак да су аутори освојили трећу награду, док је у монографији о Александру Ђокићу податак да је рад био откупљен. Видети: *Момчило Крковић: скулптура*, Београд 2009, 12; 3. Маневић, *Александар Ђокић*, Београд 1995, 177.

У том периоду Ђокић је, са коауторима, припремио урбанистичко решење реконструкције градског центра Тетова (1961),⁶⁹⁷ док је конкурсно решење реконструкције центра Лесковца (1962), које је радио у коауторству са архитектом Стрељом Ивковићем и Момчилом Крковићем, било откупљено.⁶⁹⁸ Исте године (1962) Ђокић и Крковић освајају трећу награду на конкурс за Споменик револуцији у Љубљани.⁶⁹⁹

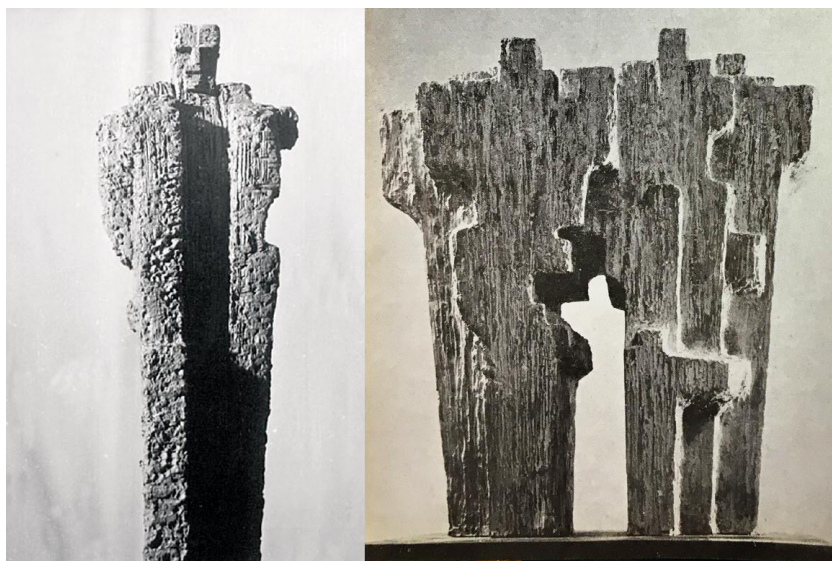

Слика 27: Награђени конкурсни предлози споменика Силвију Страхимиру Крањчевићу у Загребу (лево) и споменика револуцији у Љубљани (десно), М. Крковић и А. Ђокић, 1961–1962. (Извор: *Момчило Крковић: скулптура*, Београд 2009, 134. (лево); Е. Ravnikar, „Konkurs za spomenik revoluciji u Ljubljani“, *Arhitektura–urbanizam 17*, Beograd 1962, 48. (десно).)

Оба споменичка пројекта (Загреб и Љубљана) су била ограничена урбаним окружењем, стога се на њима умеће архитекте огледало у уклапању монумента у градски пејзаж и обезбеђивању приступа и идеалних визура.⁷⁰⁰ Оба споменика решена су класично, са фигуралном композицијом.

Први задатак ширег просторног обликовања донео је новембра 1962. године Крковићу и Ђокићу прву награду, на конкурс за Споменик палим борцима у

⁶⁹⁷ Аноним, [распис конкурса за СО Тетово], *Политика* 07.01.1960; Аноним, [резултати конкурса за СО Тетово], *Политика* 22.03.1961.

⁶⁹⁸ О конкурсима видети: Аноним, [распис конкурса за СО Лесковац], *Политика* 16.01.1962, 18; Аноним, [резултати конкурса за СО Лесковац], *Политика* 05.05.1962, 21.

⁶⁹⁹ Е. Ravnikar, „Konkurs za spomenik revoluciji u Ljubljani“, *Arhitektura–urbanizam 17*, Beograd 1962, 48–49, 57.

⁷⁰⁰ М. Pušić, „Projekti za memorijalne spomenike Momčila Krkovića i arh. Aleksandra Đokića“, *Umetnost 9*, Beograd 1967, 115.

Чачку.⁷⁰¹ Конкурсом је тражено идејно решење споменика над костурницом палих бораца чачанског краја, као и план парка око костурнице који је захватао површину од око десет хектара.⁷⁰²

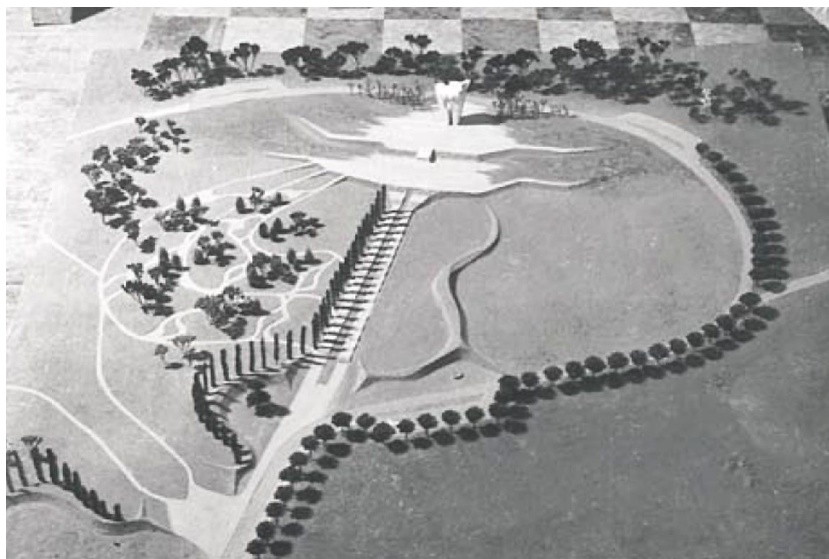

Слика 28: Конкурсни предлог урбанистичког и скулпторског решења за споменик палим борцима у Чачку, М. Крковић и А. Ђокић, 1962. (Извор: *Момчило Крковић: скулптура*, Београд 2009, 136.)

Жири је у свом образложењу посебно истицао да ће неусиљена монументалност предвиђеног споменика као и целокупна јединствена композиција Крковићевог и Ђокићевог решења обезбедити „присуство ликовно–просторне енергије уместо неживотних кулиса“.⁷⁰³ Како је у то време чест случај био да се првонаграђеним ауторима не повери и могућност да своје награђено дело реализују, тако је и овај пројекат остао само на нивоу макете. У средишту архитектонског плана био је споменик висок 30 метара, према којем је терен оријентисан што га је истицало у простору.⁷⁰⁴ Двојно степениште раздвојено цветном алејом водило је посетиоце ка споменику, чије су обилажење и сагледавање аутори решили путем два платоа.

⁷⁰¹ Сарадници на овом конкурс су били: Мира Јуришић, академски вајар и Војин Андрејевић, историчар уметности.

⁷⁰² Аноним. „Завршен је конкурс за идејно решење споменика палим борцима у Чачку“, *Политика* 02.11.1962, 7.

⁷⁰³ Аноним. „Конкурс за Споменик палим борцима у Чачку“, *Архитектура–урбанизам* 17, Београд 1962, 50.

⁷⁰⁴ М. Пушић, *нав. дело*, 115.

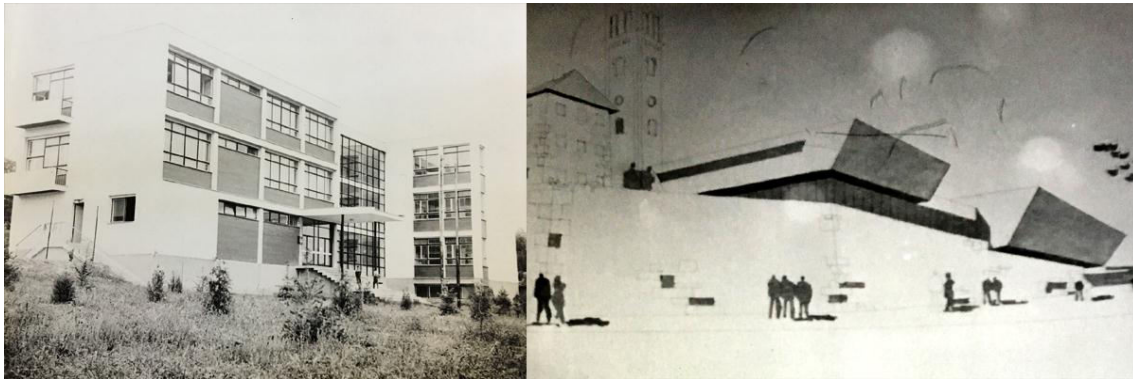

Слика 29: Осмогодишња школа у Младеновцу, А. Ђокић и Љ. Јанић, 1962. (лево) и конкурсно решење за Музеј Поуња у Бихаћу, А. Ђокић са коаутором, 1963. (десно).
(Извор: документација из бироа „Романтична архитектура“.)

У области архитектонског пројектовања, Ђокићеви коаутори на реализованим пројектима током прве половине шездесетих година углавном су везани за биро у којима је у то време био запослен: Драгољуб Момчиловић и Мариола Богојевић,⁷⁰⁵ Љиљана Јанић,⁷⁰⁶ док је са Михајлом Јанковићем и Вером Ђукић учествовао на конкурсима.⁷⁰⁷ Архитектонски пројекти Александра Ђокића из тог периода слабо су документовани, а у монографији из 1995. године су само поменути у „Каталогу дела“,⁷⁰⁸ што упућује на закључак да им ни сам архитекта није придавао већи значај и да су то углавном била типска решења. Акцент његовог стваралаштва је у том периоду више био усмерен на област урбанистичког пројектовања и изградњу меморијалних објеката, где је дозвољавао себи више креативности и чиме је индиректно трасирао и свој каснији пут кроз област архитектонског пројектовања.

⁷⁰⁵ Драгољуб Момчиловић је био директор бироа „Генерални план“ у којем је Александар Ђокић био запослен у периоду 1960–1961 године. У то време они са Мариолом Богојевић реализују адаптацију постојећег хотела у Зајечару (1961).

⁷⁰⁶ Љиљана Јанић била је директор бироа „Инвест–пројект“ у којем је Ђокић био запослен у периоду 1962–1963 године. Ђокић у коауторству са њом током тог периода реализује пројекат осмогодишње школе у Младеновцу (1962) и пројекат пословне зграде у Сопоту (1964).

⁷⁰⁷ Године 1964. Ђокић је са Михајлом Јанковићем и Вером Ђукић учествовао на ужем анонимном конкурс, на који је позвано девет учесника, за архитектонско решење зграде „Вагонградње“ у Београду (добијају обештећење), а потом 1966. године заједно учествују на конкурс за Царинарницу у Љубљани (рад је откупљен). Видети: D. Sindić, „Povodom konkursa za poslovnu zgradu na Trgu Dimitrija Tucovića u Beogradu“, *Arhitektura–urbanizam* 27, Beograd 1964, 50–51; З. Маневић, *Александар Ђокић*, Београд 1995, 178–180. О Вери Ђукић видети: З. Маневић (ур.), „06.09 Ђукић Вера“, *Лексикон српских архитеката XIX и XX века*, 2008, <http://www.leksikon.asa.org.rs/22-2015-09-30-20-03-16/183-06-7>

⁷⁰⁸ Остали пројекти у том периоду били су: архитектонско решење стамбене зграде у Великој Крсној (1961) и конкурсна решења са коауторима за: Музеј Поуња у Бихаћу и Дом културе у Чачку (1963). Видети: A. Missoni, “Rezultati natječaja za Muzej Pounje“, *Čovjek i prostor* 130, Zagreb 1964, 2–3; З. Маневић, *Александар Ђокић*, Београд 1995, 177–178.

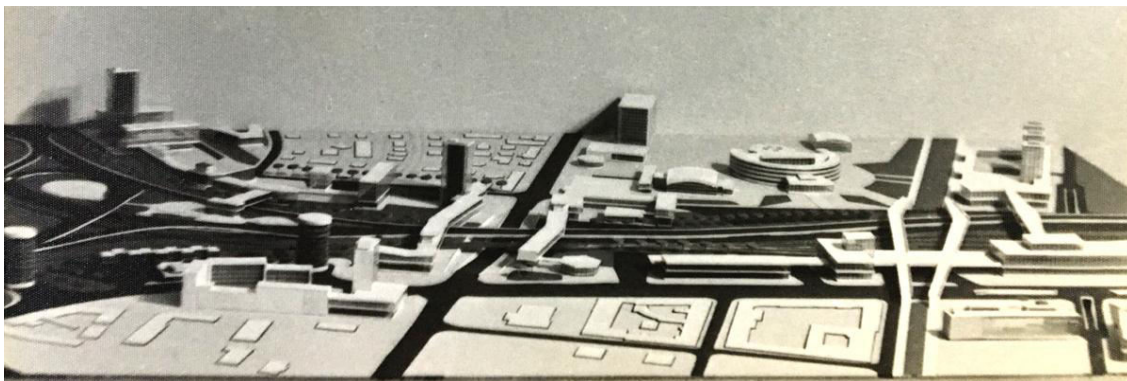

Слика 30: Урбанистичко решење подручја Целовишке цесте у Љубљани, А. Ђокић и С. Ивковић, 1963. (Извор: документација из бироа „Романтична архитектура“.)

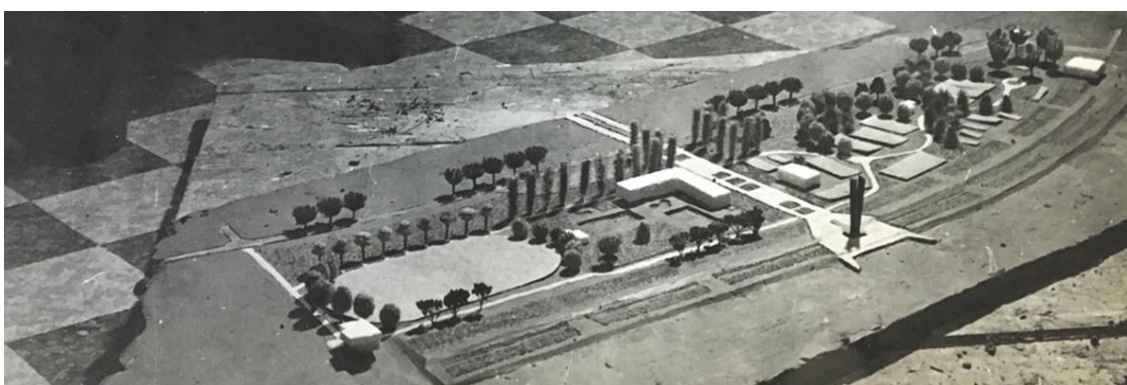

Слика 31: Конкурсно решење Спортског центра на дунавској обали у Београду, А. Ђокић и коаутор, 1963. (Извор: документација из бироа „Романтична архитектура“.)

Током 1963. године, са Стрељом Ивковићем, учествовао је на конкурс за урбанистичко решење подручја Целовишке цесте у Љубљани, где њихов рад бива откупљен и учествовао на конкурс урбанистичког решења Спортског центра на дунавској обали у Београду, са коаутором. Исте године (1963) се запослио у Заводу за унапређење комуналне делатности у којем му је први тимски рад био на тему могућности за решење просторних проблема са друштвено–економског становишта на територији Доњег Милановца. Ђокић остаје радник Завода наредних пет година и у том периоду се бави решавањем великих урбанистичких потеза широм земље.⁷⁰⁹

⁷⁰⁹ Године 1964. ради још и на Одлукама о привременим смерницама за грађење Пролом бање и Одлукама о привременим смерницама за грађење Сијаринске бање, пројектима који су делимично реализовани. Наредне године (1965) ради на Урбанистичком решењу Новог Доњег Милановца са Вером Ђукић и на изради Одлуке која замењује урбанистички план у Смедереву.

Размишљања о значају скулптуре по живот једног града, Ђокић је изложио 1963. године у дневном листу „Борба“.⁷¹⁰ О скулптури говори поетично, сматрајући да је недовољно заступљена у изградњи Београда, иако поседује потенцијал да у свакодневицу унесе живост, романтику и емоцију. У чешћем постављању таквих елемената, унутар градског ткива, он види спас и отклон од типизираних грађевинских објеката, асфалтираних улица и претрпаних паркинг простора.⁷¹¹

Ђокић вајаре пореди са архитектима, при чему и једних и других има у великом броју, и једни и други су врло активни, али њихова дела у великој мери остају скривена. Иако изложбе скулпторских радова показују континуално ангажовање вајара, а освојене награде доказују и квалитет њихових дела, радови остају „да леже по депоима“.⁷¹²

Значај јавног излагања скулптура у граду се, према архитекти, огледа у развијању и васпитавању ликовног образовања и ликовне културе становника, као и у стварању бољег и изоштренијег уметничког критеријума. Он позива како на украсивање главних централних паркова, тргова и булевара тако и на постављање скулптура на мање атрактивним локацијама попут дворишта школа, јавних објеката и солитера. У том контексту посебно истиче могућности Новог Београда да прими скулптуре, којима је по његовим речима, потребно само слободног простора, светлости и зеленила. Како је у то доба Нови Београд активно и великом брзином мењао своју физиономију, Ђокић наводи могућност да се, упоредо са пројектовањем архитектонско–урбанистичких целина, мисли и на синтезу са осталим ликовним дисциплинама.⁷¹³ У случају Новог Београда, алудира и на потребу за постављањем својеврсних оријентира међу функционалне зграде, ослобођене свега сувишног, које све личе једна на другу и ту види још један аргумент у корист скулптура.⁷¹⁴

⁷¹⁰ А. Ђокић, „Непризната (а неопходна) скулптура у простору“, *Борба* 17.11.1963, 8.

⁷¹¹ А. Ђокић, *нав. дело*, 8.

⁷¹² *Исто*.

⁷¹³ Већ је поменуто да је средином шездесетих идеја о синтези свих уметности била популарна на овим просторима, и да је уношење дела ликовне уметности у јавне просторе на својим пројектима први применио Михајло Митровић.

⁷¹⁴ *Скулптура мора постати важан и значајан елемент у урбанизацији нашег главног града.* (А. Ђокић, *нав. дело*, 8.)

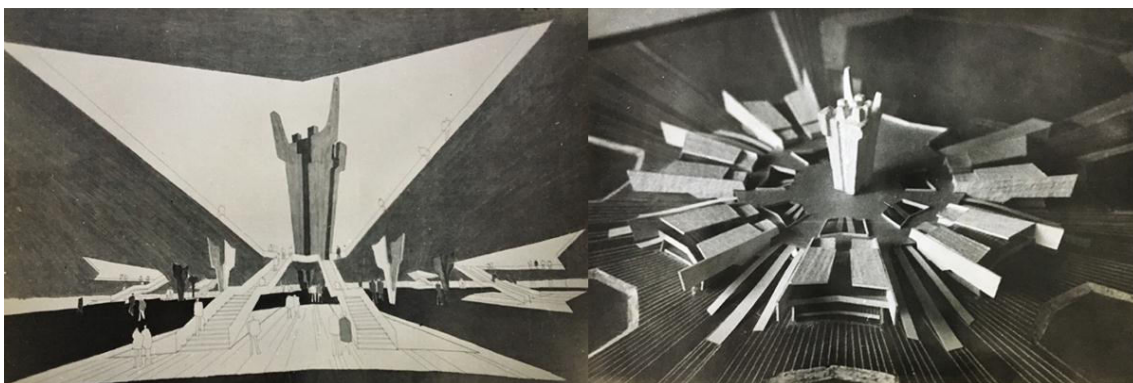

Слика 32: Конкурсни предлог споменика (лево) и макета урбанистичког решења са музејом (десно) на Куби, М. Крковић и А. Ђокић, 1963. (Извор: документација из бироа „Романтична архитектура“.)



Слика 33: Споменик борцима у Младеновцу, М. Крковић и А. Ђокић, 1963. (Извор: документација из бироа „Романтична архитектура“ (лево); *Момчило Крковић: скулптура*, Београд 2009, 137. (десно).)

Александар Ђокић је у току 1963. године са Момчилом Крковићем учествовао на конкурс за Музеј и споменик на Плаја Хирон на Куби,⁷¹⁵ а исте године двојица аутора реализовала су и свој први заједнички пројекат за Споменик палим борцима из I и II светског рата у Младеновцу.

Године 1964. Александар Ђокић са Драгољубом Момчиловићем освојио је другу награду на конкурс за урбанистички пројекат реконструкције центра Суботице и учествовао је на конкурс за урбанистички пројекат реконструкције центра Велења⁷¹⁶. Исте године је са Момчилом Крковићем учествовао на

⁷¹⁵ Anonim, [raspis konkursa za spomenik Plaja Hirona na Kubi], *Arhitektura–urbanizam* 18, Beograd 1963, 48.

⁷¹⁶ О пројекту за центар Велења сачувана је само фотографија макете са које су видивљи габарити објеката. На сајту општине Велење постоји снимак изградње овог центра из 1959. године. Када се ова два извора упореде уочава се да су распоред и габарити објекта са макете у великој мери истоветни оним у изградњи (са изузетком једног објекта веће спратности), стога се намеће закључак да је овај пројекат подразумевао уређење површина на нивоу партера. Видети: <http://www.velenje.si/o-velenju/predstavitev/zgodovina>

конкурсу за пројекат Спомен костурнице у Велесу, као и на конкурс за ликовно решење дела фасаде Дома омладине у Београду, на којем је њихов рад откупљен.⁷¹⁷

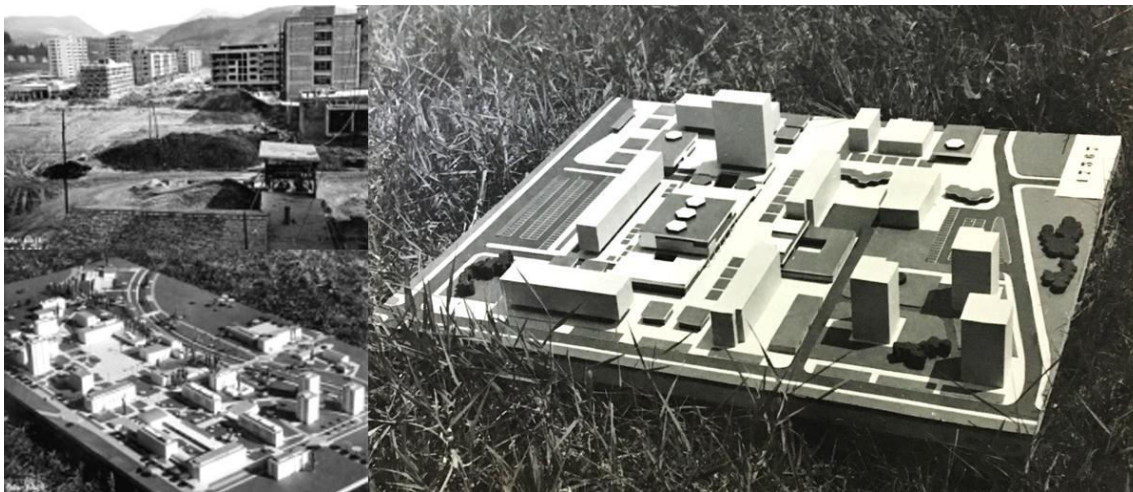

Слика 34а (лево): Центар Велења у Словенији у време интензивне изградње, 1959.
(Извор: <http://www.velenje.si/o-velenju/predstavitev/zgodovina>);
Слика 34б (десно): Урбанистички пројекат реконструкције центра Велења у Словенији, А. Ђокић, 1964. (Извор: документација из бироа „Романтична архитектура“.)

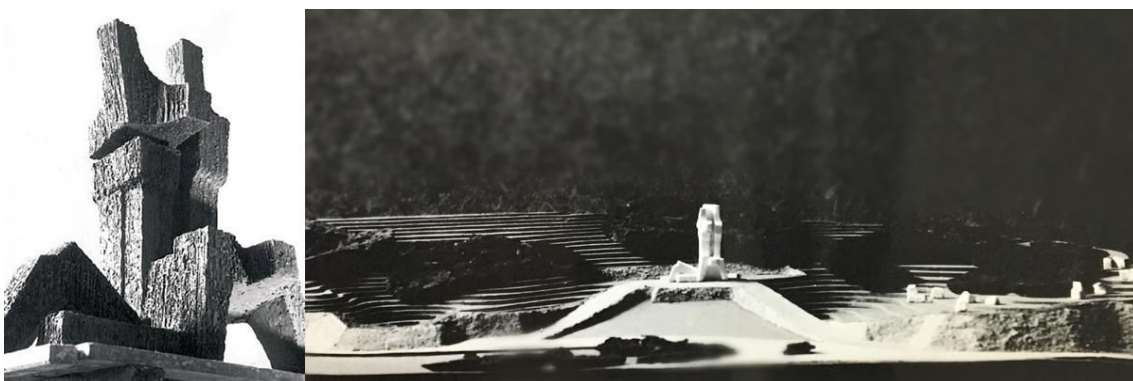

Слика 35: Конкурсно решење Спомен костурнице у Велесу, М. Крковић и А Ђокић, 1964.
(Извор: *Момчило Крковић: скулптура*, Београд 2009, 137. (лево); документација из бироа „Романтична архитектура“ (десно).)

Пројекат костурнице у Велесу био је први на којем су аутори отишли корак даље у успостављању теоријске синтетичке форме.⁷¹⁸ Два аутора су исте године отпочела рад на пројекту за Спомен обележје у Малом Пожаревцу.⁷¹⁹

⁷¹⁷ Аноним, [резултати конкурса за ликовно решење дела фасаде Дома омладине], *Политика* 20.04.1964.

⁷¹⁸ З. Маневић, „Синтеза уметности или сарадња уметника“, *Политика* 22.01.1967, 18.

⁷¹⁹ Група аутора, *Jugoslavija–spomenici revoluciji*, Београд–Сарајево 1968, 232.

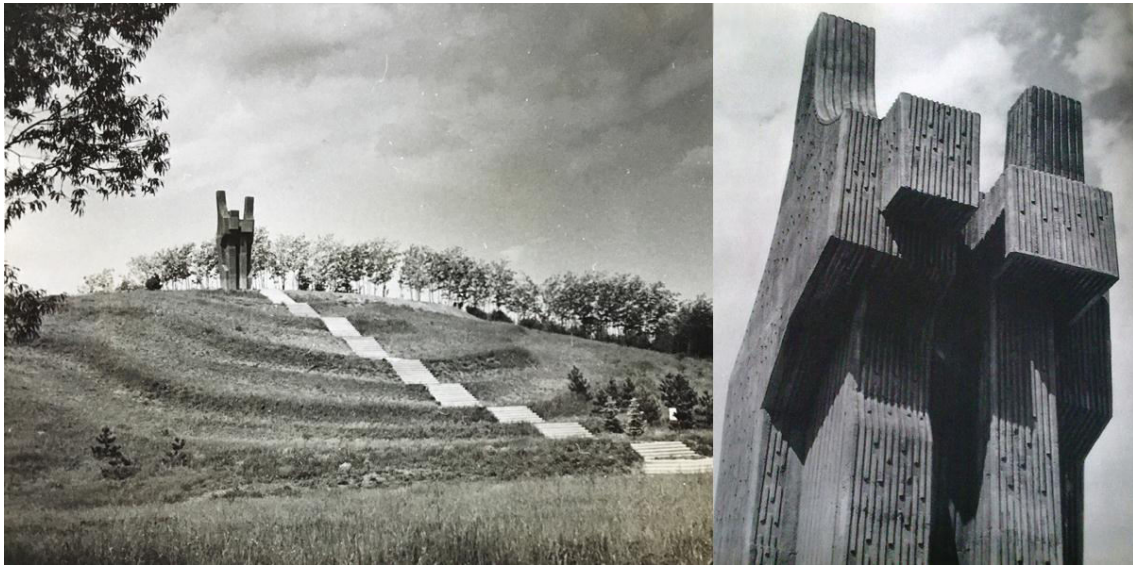

Слика 36: Спомен обележје у Малом Пожаревцу, М. Крковић и А. Ђокић, 1964–1966. (Извори: документација из бироа „Романтична архитектура“ (лево); Група аутора, *Jugoslavija–spomenici revoluciji*, Београд–Сарајево 1968, 232. (десно).)

Споменик у Малом Пожаревцу је реализован у бетону 1966. године и био је висок 12 метара. Подигнут је на месту на којем је 1943. године стрељано 129 припадника Народноослободилачког покрета, заробљених у логору Бањица у Београду. Како је простор у време изградње споменика био слободан, аутори су читаво брдо претворили у споменички комплекс и на тај начин остварили синтезу уметности. Споменик је излазио из уобичајених шема, постојана и чврста геометријска структура доминирала је над читавим брдом, а ка њему је водила дугачка стаза која је пратила конфигурацију заталасног терена.

Споменик је миниран 1980. године, по непосредном налогу тадашњег председника Србије,⁷²⁰ јер је на његовом месту испланирана петља за скретање са аутопута за Крагујевац.⁷²¹ Амбијент је том приликом потпуно уништен а споменичка скулптура је поново урађена само што јој је приступ онемогућен оградом аутопута.⁷²²

У дневном листу „Борба“ током 1964. године Ђокић објављује низ чланака који се баве проблемима града. У првом, Ђокић разматра препреке које су

⁷²⁰ Реч је о Дражи Марковићу.

⁷²¹ И. Анојчић, „Догодило се код Малог Пожаревца: изграђен пут али не и споменик“, *Политика* 17.09.1980, 14.

⁷²² НБС, сигн. МЈ 404, 1998.

онемогућавале да се Београд спусти до својих река и искористи свој природни положај.⁷²³ У том контексту, скреће пажњу на просторе у градском ткиву у којима још увек има простора за интервенцију и отварање визура ка рекама,⁷²⁴ што је до данас један од горућих проблема главног града. У истом чланку говори и о изгубљеном начелу да стамбену изградњу треба искључити из центра града и лоцирати је по новим стамбеним четвртима у којима би било могуће обезбедити и потребан квалитет становања. Архитекта се слаже да је проблем становања у датом моменту најактуелнији, али мудро упозорава да савремени урбанизам не трпи кратковидост и компромисе.

Поводом јубиларне прославе Дана ослобођења Београда 1964. године, Културно–просветна заједница Београда је, на иницијативу Момчила Крковића,⁷²⁵ покренула предлог о формирању сталне изложбе скулптуре у слободном простору: „Парка скулптуре“.⁷²⁶ Приказ те идеје, Александар Ђокић, дао је чланком у дневном листу „Борба“.⁷²⁷ Ђокић напомиње да је баш тај предлог, међу осталима, у себи носио трајни карактер и значајан потенцијал за културни и ликовни допринос главном граду.⁷²⁸ Тај допринос би се према Ђокићу, огледао како у садржајном и ликовном обликовању самог града, тако и у занимљивом контакту посетилаца и уметничких дела, која би настајала на лицу места.

Ђокић понавља своју идеју изнету и годину дана раније,⁷²⁹ да би настајање скулптуре у парку омогућило већи контакт уметника и грађана, који би даље дао допринос у васпитавању и развијању ликовне културе становника. Идеју о „Парку скулптуре“ види и као потенцијално значајну манифестацију јубиларне прославе и као трајну естетску вредност главног града.

⁷²³ А. Ђокић, „Београд без погледа на реке“, *Борба* 12.01.1964, 9.

⁷²⁴ Ђокић ту предлаже отварање визура са простора Студентског трга, из Париске улице и Улице 7. Јула (данашња улица Краља Петра), потом дуж Косанчићевог венца и са Теразија. Видети: А. Ђокић, *нав. дело*, 9.

⁷²⁵ В. Ц., „Парк скулптуре“ као стална изложба вајарских дела или: вајарска дела на јавним местима: углавном, после откупа да не остану у разним депоима“, *Политика* 21.03.1964.

⁷²⁶ Аноним, „Вајари и урбанисти предлажу. Парк скулптуре на левој обали Саве“, *Политика експрес* 11.04.1964, 9.

⁷²⁷ А. Ђокић, „Парк скулптуре“ на Новом Београду“, *Борба* 12.04.1964, 9.

⁷²⁸ За „Парк уметности“ је Регулационим планом Новог Београда предвиђен део појаса дуж леве обале Саве, који је цео предвиђен да у себе прими објекте од културног и јавног значаја. Предлог је био да „Парк скулптуре“ чини део планираног „Парка уметности“. Повољност тог положаја огледала се у непосредној близини значајних културних и јавних објеката, као и оних планираних за изградњу који би сви заједно створили одговарајући оквир „Парку скулптуре“. Видети: А. Ђокић, *нав. дело*, 9.

⁷²⁹ Мисли се на: А. Ђокић, „Непризната (а неопходна) скулптура у простору“, *Борба* 17.11.1963, 8.

У наредном чланку Ђокић је критиковао изглед градских паркова који су се „такмичили за примат неодговарајућих и неестетских елемената“ и говорио да у градњи Београда види огледало наших жеља и могућности.⁷³⁰ Залагао се за продор Теразија према Сави и за одговарајући третман околних објеката који су били у девастираном стању и као такви нарушавали амбијент намењен одмору и игри.

Наредног месеца користи прилику да у „Борби“ похвали Стари трг у Сомбору као редак пример одговорног понашања према остацима наше културне прошлости⁷³¹. У времену када је трка за савременост у архитектури често угрожавала остатке наше културне прошлости, Ђокић је истицао овај пример као позитиван и охрабрујући⁷³².

Јула месеца исте године (1964), Александар Ђокић, одговарајући на питања редакције „Борбе“, износи свој најранији став о проблемима домаћег архитектонског стваралаштва.⁷³³ Нагласио је да „архитектура није само идеја, скица, план“ и да се коначан суд о једном архитектонском делу може дати тек када објекат буде завршен и коришћен кроз изванредан временски период. Даље је говорио о подједнаком степену одговорности пројектаната и извођача по функционалност и обликовно–естетски изглед објекта, скрећући притом пажњу на то да за обимну продукцију у послератном периоду код нас заслуга није само на пројектантима. Такође је сматрао, да је за неспоразуме до којих долази приликом реализације појединих објеката, кривица подједнако на извођачким предузећима, којима замера спорост, слаб квалитет и застарелост у методама, као и на пројектантима, којима замера недовољну одговорност и склоност да удовољавају нерационалним жељама инвеститора.⁷³⁴

Новембра месеца 1964. године Ђокић у „Борби“ објављује чланак о очекиваном расписивању „највећег југословенског конкурса“ за урбанистичко

⁷³⁰ А. Ђокић, „Наличје Теразијске терасе“, *Борба* 13.04.1964, 8.

⁷³¹ Наиме, поднесен је захтев локалног органа чијом би реализацијом биле нарушене особености старог трга и захваљујући правовременом реаговању Урбанистичког завода Сомбора решено је да је стари трг ванредно наслеђе старог Сомбора које треба у потпуности очувати. Видети: А. Ђокић, „Стари трг у Сомбору. Редак пример очувања архитектонско–урбанистичког наслеђа“, *Борба* 31.05.1964, 9.

⁷³² А. Ђокић, *нав. дело*, 9.

⁷³³ А. Ђокић, „(Не)одговорност пројектаната. Југословенски архитекти одговарају на питање редакције „Борбе“ о проблемима нашег архитектонског стваралаштва“, *Борба* 26.07.1964, 8.

⁷³⁴ А. Ђокић, *нав. дело*, 8.

решење Блокова 45 и 70 на Новом Београду.⁷³⁵ Том приликом поздравља „позитивну и корисну“ идеју расписивача да стави конкурсни програм на стручну дискусију, којом је програм допуњен, и сматра да ће уз, усвојене сугестије са дискусије, програм представљати реалнију основу за реализацију задатка.⁷³⁶

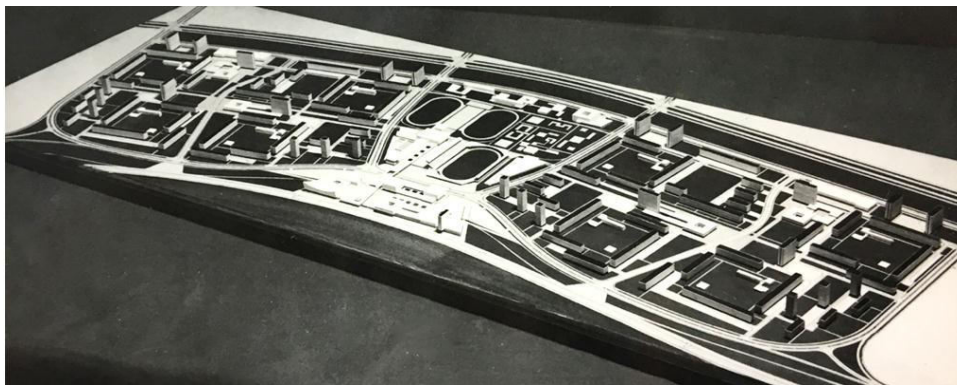

Слика 37: Урбанистичко решење блокова 45 и 70 на Новом Београду, А. Ђокић и коаутор, 1965. (Извор: документација из бироа „Романтична архитектура“.)

Поводом завршеног конкурса за урбанистичко–архитектонско решење туристичког подручја Свети Стефан–Милочер–Пржно, Ђокић је 1965. године у дневном листу „Борба“ критиковао дискусију поведену на изложби којом су организатори у Београду представили конкурсне радове.⁷³⁷ Иако је идеја била да се стручном дискусијом о првонаграђеном решењу Едварда Равникара добију корисни предлози и сугестије за даљу фазу реализације комплекса, наступила је некоректна дискусија коју Ђокић назива још и „непромишљеном и тенденциозном“.⁷³⁸ У том циљу Ђокић сматра да би обавеза жирија, пошто оцене радове пристигле на конкурс, требало да буде и њихово даље ангажовање у циљу реализације објеката које су сами оценили као најбоље, што би била гаранција будућим учесницима конкурса.⁷³⁹

⁷³⁵ А. Ђокић, „Нови град у новом граду. Највећи југословенски архитектонски конкурс“, *Борба* 29.11.1964, 12.

⁷³⁶ Александар Ђокић је са коаутором наредне године (1965) и сам учествовао на том конкурсима али је рад био незапажен. Видети: З. Маневић, *Александар Ђокић*, Београд 1995, 179.

⁷³⁷ А. Ђокић, „Дело успело, дебата није. Промашена дискусија о урбанистичко–архитектонском решењу туристичког подручја Св. Стефан“, *Борба* 19.07.1965, 13.

⁷³⁸ А. Ђокић, *нав. дело*, 13.

⁷³⁹ Повод за ово размишљање је подстакнут чињеницом да се на поменутој дебати није појавио ниједан од чланова оцењивачког жирија.

Исте године Александар Ђокић у часопису „Архитектура – урбанизам“ објављује приказ Пампус плана, идејног плана за ширење и развој Амстердама који је настао у бироу архитеката Ван Ден Брока и Бакеме (Van den Broek and Bakema).⁷⁴⁰ Амстердам је имао проблем са даљим ширењем јер су нова стамбена насеља, радијално усмерена ка постојећем градском ткиву, затворила прстен око њега.

Пампус план постављен је у правцу јединог „неосвојеног“ дела тог прстена, као линеарни део звездастог облика Амстердама. Ђокић пише да је централни део ове линеарне композиције решен у неколико нивоа и да у себи садржи различите видове транспорта као и трговине, радње и пословне просторије.⁷⁴¹ Пешачки ниво налази се изнад нивоа терена, како би пешачки и моторни саобраћај били потпуно одвојени. Стамбене групације, као низови, леже дуж централне артерије и између њих се налазе рекреативне површине отворене према језеру.

Ђокић издваја два основна аспекта који карактеришу ово урбанистичко решење: нову форму линеарног града и ширење у правцу воде, али напомиње да оба нису непозната у просторном планирању.⁷⁴² Бележи још, да већи број урбаниста ради на сличним урбанистичким решењима и да су изложба и симпозијум организовани поводом овог плана пробудили интерес планера и ван граница Холандије. Иако теоријске поставке пројекта нису нове, архитекта изражава своје одушевљење снагом тог плана, како са аспекта идеје, тако и организације простора, функционалности и просторно–обликовног третмана.⁷⁴³

У Заводу за унапређење комуналне делатности је током 1964–1966. године урађено више планова и студија који се односе на Неготин и Прахово,⁷⁴⁴ у којима је, најпре као један од сарадника, као пројектант а потом као и пројектант и организатор посла, био потписан архитекта Александар Ђокић. Краћу студију о

⁷⁴⁰ А. Ђокић, „Stad of pampus country – novi deo amsterdamske aglomeracije“, *Arhitektura–urbanizam* 39, Београд 1965, 55.

⁷⁴¹ А. Ђокић, *нав. дело*, 55.

⁷⁴² Исто.

⁷⁴³ Колико је то одушевљење заиста било снажно, показале се четрнаест година касније, Ђокићевим теоријским истраживањима на ту тему и применом у пракси приликом израде урбанистичког плана линеарног града – Ресника (1979).

⁷⁴⁴ Одлука која замењује урбанистички план Прахова, Урбанистички програм Прахова, Генерални урбанистички план Прахова, Урбанистички програм и генерални урбанистички план Неготина, Урбанистичко решење реконструкције центра града Неготина. Видети: З. Маневић, *Александар Ђокић*, Београд 1995, 178–180.

проблематици развоја тог подручја, Ђокић је објавио 1965. године у часопису „Архитектура–урбанизам“⁷⁴⁵.

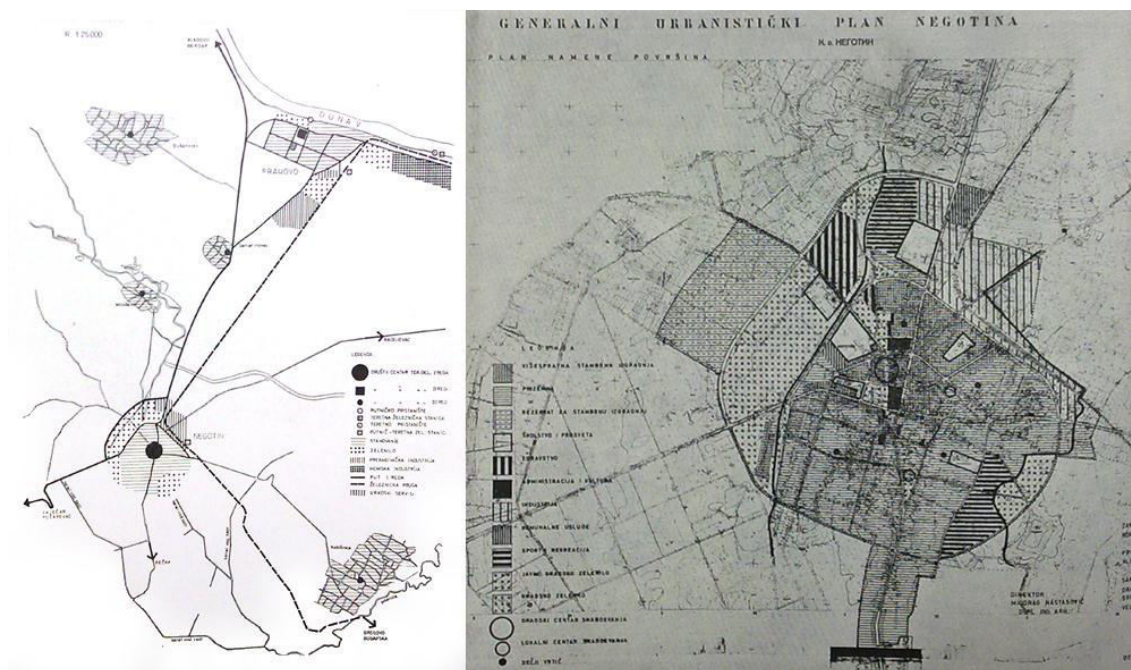

Слика 38: Просторна концепција развоја подручја Неготин–Прахово и Генерални урбанистички план Неготина, А. Ђокић са тимом сарадника, 1965. (Извор: А. Ђокић, „Negotin–Prahovo. Problem razvoja i prostorne organizacije dvojnih naselja“, *Arhitektura–urbanizam* 35–36, Beograd 1965, 57–58.)

Подручје Неготин – Прахово, као периферно према средишњим деловима Србије добило је нову предност интензивирањем Дунава у националним и међународним размерама. Неготин, некадашњи центар ширег подручја који је дуги низ година егзистирао као такав, изгубио је примарни значај у индустријском и саобраћајном смислу брзим развојем Прахова. Изградњу фабрике суперфосфата и савременог пристаништа у Прахову није пратила одговарајућа стамбена изградња и изградња објеката друштвеног стандарда. Тако је Неготин остао значајан у домену терцијалних делатности, уз стални пораст становништва које постојећи стамбени капацитети нису задовољавали. Ђокић наводи да је први корак у решавању овог проблема била одлука да се обе агломерације третирају као јединствена целина, у којој се анализом услова перспективног развоја дошло до одређене прерасподеле функција.⁷⁴⁶

⁷⁴⁵ А. Ђокић, „Negotin–Prahovo. Problem razvoja i prostorne organizacije dvojnih naselja“, *Arhitektura–urbanizam* 35–36, Beograd 1965, 57–59.

⁷⁴⁶ А. Ђокић, *нав. дело*, 57.

Код Неготина је предвиђено проширење стамбене територије у правцу северозапада како би се, уместо реконструкцијом постојећих стамбених блокова, новом изградњом остварили потребни капацитети за становање.

Прахово се састојало из две просторне целине: на једном крају је била развијена индустрија са пристаништем, а на другом село Прахово. Предвиђено је ширење насеља на новим површинама, уз мање интервенције у самом селу. У том делу, циљ је био успоставити социјално и друштвено изједначавње становништва из новог дела насеља и постојећег села, односно формирање компактног насеља.⁷⁴⁷

Ђокић своје интересовање за вајарске теме и постављање скулптура у градском ткиву, средином седме деценије, исказује још једним чланком у „Борби“.⁷⁴⁸ Изложба скулптура у слободном простору била је у том тренутку скоро традиционална културна манифестација, која се већ неколико лета уназад одвијала у Београду. Идеја, поново покренута од стране Културно–просветне заједнице Београда, је била да се скулптуре трајно пласирају у слободном простору.⁷⁴⁹

Од уметника се тражило да обликују скулптуре за одређене локације у градском ткиву, које би потом у организацији УЛУС–а биле представљене на Изложби синтезе. На изложби је од скулптора очекивано да, поред обликованих дела, дају и предлог пројекта о начину њиховог пласирања на одређеној локацији. На крају је жири, од понуђених дела, требало да одабере за реализацију скулптуре које се најбоље уклапају у дати амбијент.

Упркос томе што су главни услови за реализацију овог предлога били омогућени – скулптори, од којих се очекивало да буду носиоци акције, нису се одазвали.⁷⁵⁰ Ђокић овим чланком критикује незаинтересованост уметника за

⁷⁴⁷ А. Ђокић, *нав. дело*, 58.

⁷⁴⁸ А. Ђокић, „Позив без одазова“, *Борба* 10.10.1965, 10.

⁷⁴⁹ Дотадашња пракса је била да се скулптуре по завршетку манифестације врате у атељево уметника, далеко од очију становника и посетилаца главног града заинтересованих за упознавање са новијим достигнућима домаћих савремених скулптора.

⁷⁵⁰ Главни услови за реализацију овог предлога били су да Урбанистички завод града Београда предложи одређене локације у већ формираним амбијентима и да УЛУС најпре прихвати идеју, а потом и да у програм свог рада унесе целокупну организацију Изложбе скулптура. Видети: А. Ђокић, *нав. дело*, 10.

свежу идеју, за чију је припрему требало неколико година и која би допринела обогаћивању слободних простора града.

На пољу решавања конкретних задатака, током те године (1965),⁷⁵¹ сарадња Ђокића са Крковићем наставља се учешћем на три конкурса: за Споменик Кикиндском партизанском одреду, за Спомен парк на Врацама у околини Сарајева, као и учешћем на великом конкурс за пејзажно–урбанистичко и скулпторско решење Парка пријатељства на Новом Београду.⁷⁵²



Слика 39а (лево): Споменик Кикиндском партизанском одреду, М. Крковић и А. Ђокић, 1965.

(Извор: *Момчило Крковић: скулптура*, Београд 2009, 139.);

Слика 39б (десно): Спомен парк на Врацама, М. Крковић и А. Ђокић, 1965. (Извор: З. Маневић, *Александар Ђокић*, Београд 1995, 179.)

Заједнички рад два уметника је те године овећан још једном првом наградом, на конкурс за Споменик Кикиндском партизанском одреду. Аутори су у равничарском пределу, наглашавајући вертикале монолитног скупа фигура, постигли да се споменик усправља попут бедема.⁷⁵³ Символика је била више него разумљива, група геометријских облика сугестивно је асоцирала на чврстину и

⁷⁵¹ Александар Ђокић је 1965. године са коауторима учествовао још и на конкурсима за урбанистичко и скулпторско решење Трга у Сан Франциску и Споменика стогодишњици телекомуникација у Женеви. Видети: З. Маневић, *Александар Ђокић*, Београд 1995, 179.

⁷⁵² О конкурсима видети: Аноним, [распис конкурса за Парк пријатељства], *Политика* 11.05.1965, 21; Аноним, [резултати конкурса за Парк пријатељства], *Политика* 17.12.1965, 10; Б. Г., „Додељене награде за урбанистичко решење „Парка пријатељства“, *Политика* 17.12.1965, 10; OMN, „Идејно решење за изградњу и уређење „Парка пријатељства“ у Београду“, *Архитектура–урбанизам* 35–36, Београд 1966, 87–88; Аноним, [резултати конкурса за Парк пријатељства], *Људек и простор* 3, Загреб 1966, 6, 9; И. Весковић, „Парк пријатељства у Новом Београду“, *Наслеђе XII*, Београд 2011, 210; И. Весковић, *Парк пријатељства у Новом Београду*, Београд 2016, 5.

⁷⁵³ М. Пушић, „Проекти за меморијалне споменике Момчила Крковића и арх. Александра Ђокића“, *Уметност* 9, Београд 1967, 115.

снагу бораца. Споменик је подсећао на смедеревски град, што је била нит која га везује не само за новију историју, већ и за догађаје из прошлог века.⁷⁵⁴

Сама скулптура није тражила асоцијацију на органске форме, више је грађена него вајана, што је већ поменута одлика Крковићевог сензибилитета. Ванда Екл је поредила са гигантским склоповима наталоженим попут природних формација, формама које пристижу тромо и споро, али незауствано.⁷⁵⁵ Облик је био језгровит и непокретан и одавао је утисак да је његово стремљење увис застало заустављено сопственом тежином. Екл је сматрала да споменик Кикиндском партизанском одреду поседује тектонски мир и истинску величину показујући при томе елементарни осећај за вредност волумена и ауторову исконску љубав према форми.⁷⁵⁶ Ауторима, упркос победи на конкурс, није поверена реализација овог пројекта.

Приликом решавања Спомен парка на Врацама, аутори поново посебну пажњу посвећују конфигурацији терена и планинским висовима супротстављају хоризонталне планове споменика.⁷⁵⁷ Пејзажи и скулптура визуелно су се уклапали у јединствен и комплексан монумент, што је према Марији Пушић била најсупериорније манифестована сложена хармонија произашла из максималне сарадње вајара и архитекте.⁷⁵⁸ Кроз полазну идеју некрополе са стећцима сугерисан је значај и величина Народноослободилачке борбе, док је артикулација монументалних блокова требало да укаже на снагу и јединство борбених одреда.⁷⁵⁹

Од 19 радова пристиглих из целе земље, на конкурс за уређење Парка Пријатељства, Ђокићев и Крковићев пројекат нашао се међу прва два која су била откупљена.⁷⁶⁰ Велики одазив је био условљен занимљивом и новом темом. Ређа

⁷⁵⁴ П. Васић, „Пројекти за споменике“, *Политика* 21.12.1966, 11.

⁷⁵⁵ V. Ekl, „Simboli zahvalnosti i nezaborava“, *Novi list god. 10* 299, Rijeka 1966, 10.

⁷⁵⁶ V. Ekl, *нав. дело*, 10.

⁷⁵⁷ М. Пушић, „Пројекти за меморијалне споменике Момчила Крковића и арх. Александра Ђокића“, *Уметност* 9, Београд 1967, 115.

⁷⁵⁸ М. Пушић, „Dinamizam monumentalnih formi. Пројекти за меморијалне споменике Момчила Крковића и арх. Александра Ђокића“, *Ослобођење*, Сарајево 18.12.1966, 8.

⁷⁵⁹ М. Пушић, *нав. дело*, 8.

⁷⁶⁰ Б. Г., „Додељене награде за урбанистичко решење „Парка пријатељства““, *Политика* 17.12.1965, 10.

конкурсна материја, која је обухватала и област хортикултуре, привукла је архитекте, вајаре и остале креаторе на пољу културе да дају свој допринос, стога су пристигли радови показали разноликост мотива.⁷⁶¹ Од аутора се захтевало да нагласе мир и пријатељство међу народима света, позиционирају и реше споменик солидарности као и да одговоре на потребу грађана Београда за шетњом и рекреацијом.⁷⁶²

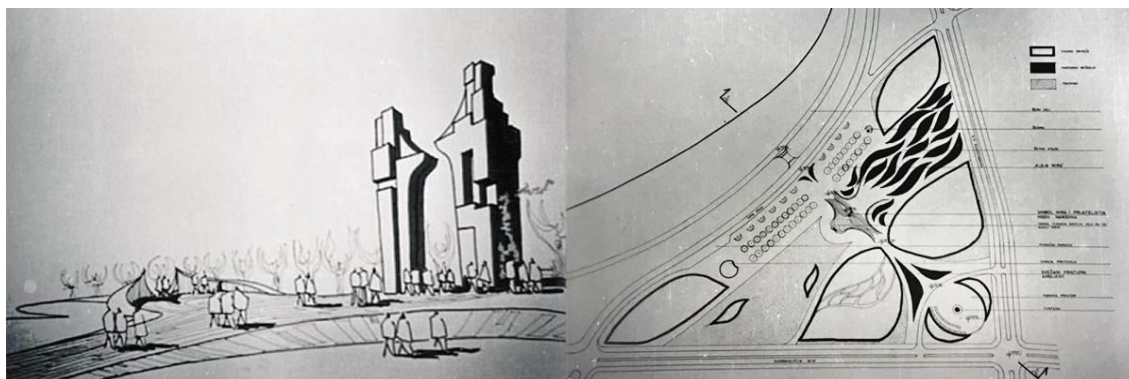

Слика 40: Конкурсни предлози за Парк пријатељства: споменик (лево) и урбанистичко решење (десно), А. Ђокић и М. Крковић, 1965. (Извори: *Момчило Крковић: скулптура*, Београд 2009, 139. (лево); документација из бироа „Романтична архитектура“ (десно).)

Урбанистичко решење овог пројекта одликовало се високим степеном ликовности, са стазама за шетњу које су асоцирале на пламен и упућивале ка централном споменику, симболу мира и пријатељства међу народима. Може се претпоставити да је Ђокић инспирацију за овај пројекат видео у грбу Југославије, на којем су бакље гореле заједничким пламеном који је симболисао „братство и јединство“ међу народима.

У зони ка реци предвиђено је позиционирање зграде протокола, чесме и „алеје мира“ са помоћним паркингом, док је ка раскрсници саобраћајница Ушће и Булевар Николе Тесле предвиђена фонтана са паркинг простором која се настављала у свечани приступни амбијент. Сам споменик састојао се из два дела и представљао је геометризоване и апстраховане фигуре које пружају руке једна ка другој.

⁷⁶¹ Исто.

⁷⁶² Anonim, [rezultati konkursa za Park prijateljstva], *Čovjek i prostor* 3, Zagreb 1966, 6, 9; И. Весковић, „Парк пријатељства у Новом Београду“, *Наслеђе XII*, Београд 2011, 210.

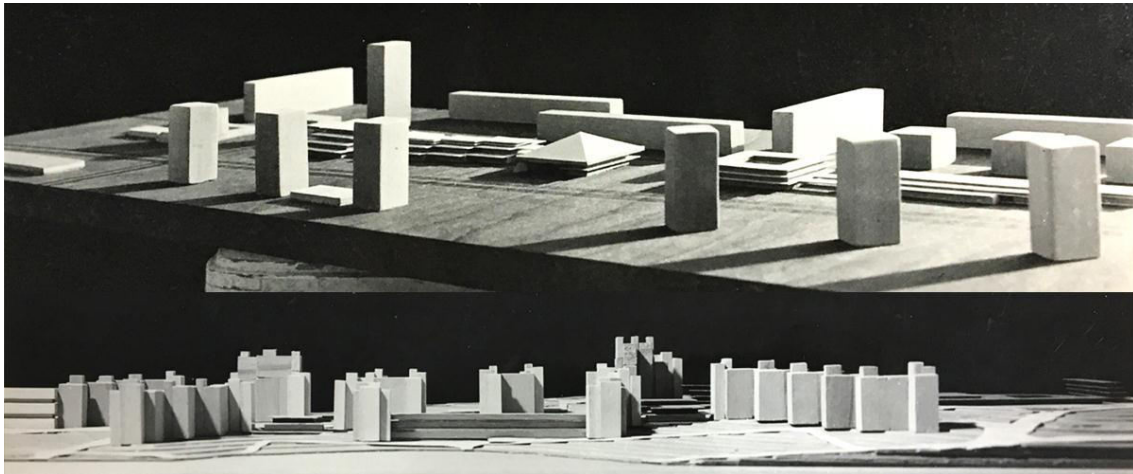

Слика 41: Конкурсно решење Четвртог реонског центра, А. Ђокић и Владимир Петровић, 1965–1966. (горе); Конкурсно решење Три блока на Булевару револуције, А. Ђокић и коаутори, 1966. (доле). (Извор: документација из бироа „Романтична архитектура“.)

У периоду од 1965–1966. године Александар Ђокић је, са Милицом Штерић, Владимиром Петровићем и Александром Стефановић, освојио трећу награду на конкурс за урбанистичко–архитектонско решење Три блока на Булевару револуције (1966).⁷⁶³ Рад са којим је, у коауторству са Владимиром Петровићем, учествовао на конкурс за урбанистичко и архитектонско решење Четвртог реонског центра на Новом Београду (1965–1966) био је откупљен,⁷⁶⁴ као и конкурсни рад за Царинарницу у Љубљани (1966) на којем су Ђокићеви коаутори били Михајло Јанковић и Вера Ђукић.⁷⁶⁵

Изложбом „Пројекти меморијалних споменика“ (1966) Крковић и Ђокић су јавности дали на увид континуитет свог заједничког рада у току претходних пет година.⁷⁶⁶ Током две деценије, које су претходиле овој изложби, на простору Југославије су готово свака општина и насеље имали шта да изразе и укажу на

⁷⁶³ О конкурс у видети: N. Borovnica, „Povodom arhitektonsko–urbanističkog konkursa za rešenje tri bloka na Bulevaru revolucije u Beogradu“, *Arhitektura–urbanizam* 39, Beograd 1966.

⁷⁶⁴ Од овог пројекта сачувана је само фотографија макете (Слика 41).

⁷⁶⁵ О овом конкурсном решењу нема сачуваних извора.

⁷⁶⁶ О овој изложби видети: R. Radović, „Izložba projekata za memorijalne spomenike A. Đokića i M. Krkovića“, *Arhitektura–urbanizam* 40, Beograd 1966, 57; M. Pušić, „Dinamizam monumentalnih formi. Projekti za memorijalne spomenike Momčila Krkovića i arh. Aleksandra Đokića“, *Oslobođenje*, Sarajevo 18.12.1966, 8; П. Васић, „Пројекти за споменике“, *Политика* 21.12.1966, 11; З. Маневић, „Синтеза уметности или сарадња уметника“, *Политика* 22.01.1967, 18; M. Pušić, „Projekti za memorijalne spomenike Momčila Krkovića i arh. Aleksandra Đokića“, *Umetnost* 9, Beograd 1967, 115; Z. Manević, „Zanimiva ideja. Beograjska arhitekturna kronika“, *Sinteza* 9, Ljubljana 1968, 56–57.

свој удео у ослободилачкој борби.⁷⁶⁷ Велика ратна страдања условила су обимну продукцију послератне монументалне пластике. Знатан број тих споменика грађен је стихијски и без сарадње на коју је упућивала управо ова изложба што јој је у актуелном тренутку дало на посебном значају.⁷⁶⁸

У приказима ове изложбе је истицано да сарадња двојице уметника показује да постоје и други стваралачки путеви и да се вајар и архитекта ипак могу наћи на истом послу, а да метод једног не буде подређен методу другог.⁷⁶⁹ Ова изложба је такође покренула и питања од изузетног значаја, о синтези уметности и традицији заједничког рада.⁷⁷⁰ У актуелном тренутку, средином шездесетих година, питање колективног рада на овим просторима било је потенцирано од стране владајућег државног система. Питања о синтези уметности су се првенствено рађала захваљујући делатности архитекте Богдана Богдановића. Богдановић је у свој опус из области меморијалне архитектуре уградио нов ликовни поступак, у којем се сусрећу класична архитектура и вајарство.⁷⁷¹ Он је том синтезом брисао границе ових уметности, доносећи нешто заиста ново на просторима Југославије.⁷⁷² Богдановић је показивао да један архитекта може и сме да заграби и ка осталим уметностима у циљу што комплетнијег преношења поруке кроз простор и време.

Према Марији Пушић, најуспелија остварења приказана изложбом били су пројекти за Чачак, Кикинду и Враце, као и споменици у Малом Пожаревцу и Младеновцу, у којима као посебан квалитет издваја ослобођеност од дескриптивног рашчлањивања елемената.⁷⁷³ Она такође запажа да је снажна сарадња двојице уметника много јасније изражена када им је препуштен већи терен у слободном пејзажу и да њиховој „правој вокацији“ више одговарају монументалне форме.⁷⁷⁴ Ранко Радовић је, такође афирмативним приказом изложбе, у часопису „Архитектура–урбанизам“ ликовни израз Ђокића и Крковића

⁷⁶⁷ Grupa autora, *Jugoslavija–spomenici revoluciji*, Beograd–Sarajevo 1968, 232.

⁷⁶⁸ V. Ekl, „Simboli zahvalnosti i nezaborava“, *Novi list god. 10 299*, Rijeka 1966, 10.

⁷⁶⁹ З. Маневић, „Синтеза уметности или сарадња уметника“, *Политика* 22.01.1967, 18.

⁷⁷⁰ З. Маневић, *нав. дело*, 18.

⁷⁷¹ М. Митровић, „Традитељ са магичним шестаром“, *Политика* 19.06.2010, <http://www.politika.rs/scc/clanak/139186/Gra-di-telj-sa-ma-gic-nim-se-sta-rom>

⁷⁷² Исто.

⁷⁷³ М. Пушић, „Пројекти за меморијалне споменике Момчила Крковића и арх. Александра Ђокића“, *Уметност* 9, Beograd 1967, 115.

⁷⁷⁴ М. Пушић, „Динамизам монументалних форми. Пројекти за меморијалне споменике Момчила Крковића и арх. Александра Ђокића“, *Ослобођење*, Sarajevo 18.12.1966, 8.

оценио као доследно остварен: у случају вајара једноставним средствима пластичних форми, а код архитекте чистим и функционалним решењима околине.⁷⁷⁵ Сматрао је изложбу значајном јер „отвара могућности за младе уметнике Београда, првенствено архитекте, да отворено саопште своје поруке, без обзира на њихов тренутни домет“.⁷⁷⁶

Иако су сва изложбом приказана просторна решења узрочно повезана са задацима сваког конкурса понаособ, заједнички именоватељ свих изложених радова било је стремљење ка пластичној синтези вајарства и архитектуре и у томе су се сложили сви актуелни критичари.

Изложба „Пројекти меморијалних споменика“ 1967. године била је презентована и у Музеју у Сиску. Том приликом Марија Пушић у приказу изложбе, објављеном у часопису „Уметност“, истиче како је оваквим увидом по први пут омогућено праћење резултата сарадње двојице аутора – вајара и архитекте на споменичкој пластици.⁷⁷⁷ Исте године (1967) откупљено је конкурсно идејно решење два аутора за Споменик палим борцима у Пећи.⁷⁷⁸

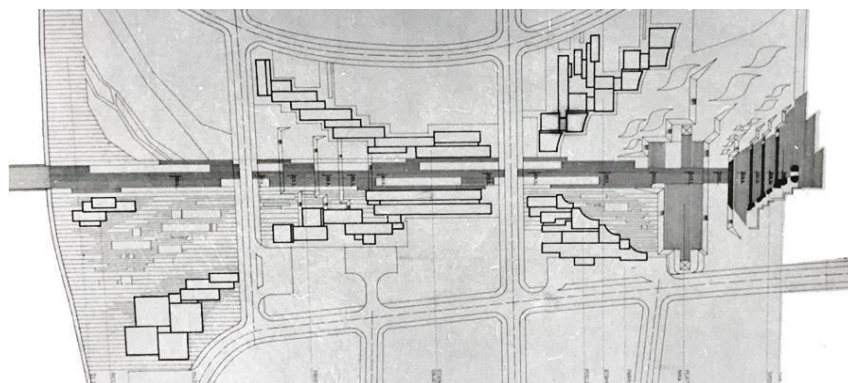

Слика 42: Конкурсни предлог урбанистичког решења за споменик палим борцима у Пећи, А. Ђокић и М. Крковић, 1967. (Извор: документација из бироа „Романтична архитектура“.)

⁷⁷⁵ R. Radović, „Izložba projekata za memorijalne spomenike A. Đokića i M. Krkovića“, *Arhitektura–urbanizam* 40, Beograd 1966, 57.

⁷⁷⁶ Исто.

⁷⁷⁷ M. Pušić, „Projekti za memorijalne spomenike Momčila Krkovića i arh. Aleksandra Đokića“, *Umetnost* 9, Beograd 1967, 115.

⁷⁷⁸ Anonim, „Spomenik palim borcima u Peći“, *Arhitektura–urbanizam* 44, Beograd 1967, 51; *Момчило Крковић: скулптура*, Београд 2009, 40.

Просторно решење Споменика палим борцима у Пећи састојало се из четири целине скулпторски обликованих маса кроз које је водила широка стаза са степеништем и подестима. Споменик је био лоциран на благом узвишењу, између постојећег парка и градског ткива, а урбанистичка поставка предвиђала је и уређење парцела испред споменика.

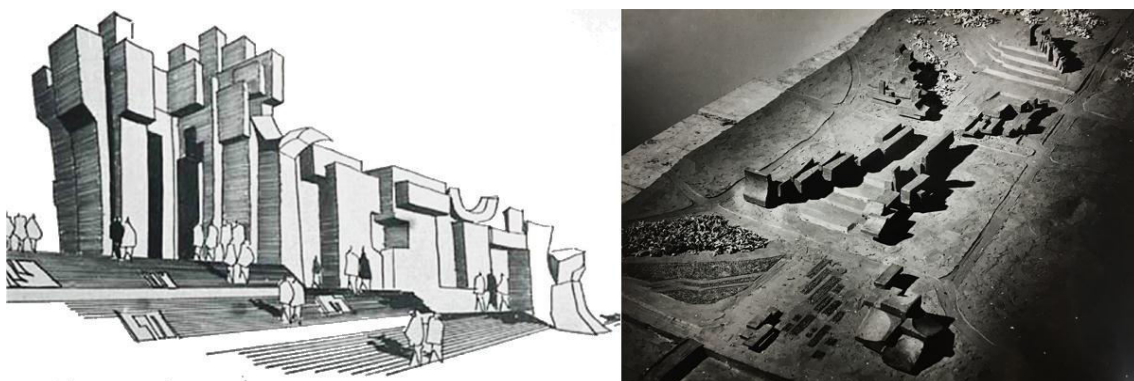

Слика 43: Конкурсни прилози за споменик палим борцима у Пећи: скица споменика (лево) и модел урбанистичког решења (десно), М. Крковић и А Ђокић, 1967. (Извори: *Момчило Крковић: скулптура*, Београд 2009, 140. (лево); документација из бироа „Романтична архитектура“ (десно).)

На првој од парцела Ђокић је позиционирао ресторан и музејски објекат разигране форме и одатле је почињала приступна зона споменику. На средишњој парцели лоцирани су стамбено–пословни објекти који су својом хоризонталном и динамичном формом упућивали посетиоце даље ка споменику. На парцели на којој је била лоцирана завршница комплекса у виду самог платоа са спомеником, предвиђен је паркинг за посетиоце као и изградња стамбених и пословних објеката груписаних тако да опкружују споменичке платое у зони ка граду. Читава урбанистичка композиција овог пројекта одсликава структуралистичке тежње.

Године 1967. Ђокић је учествовао са коауторима и на конкурс за урбанистичко решење Петржалке у Братислави у Словачкој,⁷⁷⁹ на конкурс за урбанистичко–архитектонско и скулпторско решење Споменика Моши Пијаде у Београду,⁷⁸⁰ док је био откупљен рад настао у сарадњи са вајаром Анте

⁷⁷⁹ З. Маневић, *Александар Ђокић*, Београд 1995, 180.

⁷⁸⁰ Аноним, [распис конкурса за споменик Моши Пијаде], *Политика* 03.05.1967; Anonim, [распис конкурса за споменик Моши Пијаде], *Архитектура–urbanizam* 43, Београд 1967, 61.

Гржетићем на конкурс за Споменик Ловћенском партизанском одреду на Цетињу.⁷⁸¹



Слика 44: Конкурсно решење Петржалке у Братислави у Словачкој, А. Ђокић и коаутор, 1967. (Извор: документација из бироа „Романтична архитектура“.)

Иако је Ђокићево учешће на конкурс за решење Споменика Моши Пијаде прошло неопажено он је, подстакнут реализацијом тог пројекта, две године касније објавио приказ у часопису „Архитектура–урбанизам“⁷⁸². Ђокић радове пристигле на конкурс оцењује као углавном неинвентивне и неинтересантне, непотпуно усаглашене са аспекта јединства скулптуре и околног простора као и једноличне у решавању саме фигуре споменика.⁷⁸³ Ван конкурса је награђен рад вајара Бранка Ружића, под условом да се прилагоди урбанистичким захтевима. Урбанистичко решење је потом поверено Дирекцији за изградњу и реконструкцију града, у којој је Александар Ђокић био запослен. Архитекта Ђокић напомиње да је истовремено са реализацијом трга са спомеником почело и уређење и реконструкција околног амбијента и афирмативно пише о ненаметљивом и непретенциозном Ружићевом решењу споменика. Третман целокупне композиције трга сматра складним и умереним и износи мишљење да су две целине из којих се он састоји успешно диференциране, чиме је Београд добио „један ретко пријатан амбијент“.⁷⁸⁴ Архитекта се надао да ће се овим успешним примером бити покренуто даље решавање и реализација сличних

⁷⁸¹ З. Маневић, *Александар Ђокић*, Београд 1995, 181. Напомена: О овим конкурсним пројектима не постоје познати извори, изузев фотографије макете за решење Петржалке (Слика 44.)

⁷⁸² А. Ђокић, „Trg sa spomenikom Moši Pijade u Beogradu“, *Arhitektura–urbanizam* 56–57, Beograd 1969, 128–129.

⁷⁸³ Што је било и мишљење жирија, који том приликом није доделио ни прву ни другу награду.

⁷⁸⁴ А. Ђокић, *нав. дело*, 129.

површина намењених пешацима и да обликовање тргова убудуће неће бити условљено само изградњом споменика.

За рубрику „Вести“ часописа „Архитектура–урбанизам“, 1967. године Александар Ђокић је писао о додељеној Октобарској награди Београда за најбоља достигнућа из области архитектуре и урбанизма.⁷⁸⁵ Награда је те године додељена за пројекат уређења Кеј–шеталишта на левој обали Саве, чији су аутори били арх. Бранислав Јовин, арх. Предраг Љубичић и инж. Стеван Миленковић. Ђокић наводи образложење жирија да се награда додели баш овој реализацији и пореди је са осталим реализацијама које су биле у трци за награду. На крају, он подржава став жирија као и тежњу Београда да приђе речним токовима Саве и Дунава, уз напомену да би убудуће приоритет требало дати комплексним урбанистичким решењима.

Александар Ђокић се у периоду 1965–1967. године, са тимом сарадника из Завода за унапређење комуналне делатности, прихватио сложеног задатка израде Просторног плана приобалног подручја Дунава (за део од Београда до бугарске границе).⁷⁸⁶ Задатком се тражило решење за искоришћење огромне енергије доњег дела Дунава, и упркос томе што су аутори били без већег искуства у овој врсти делатности, задатак је успешно обављен. Приказ елабората је објављен већ наредне године (1968) у часопису „Архитектура–урбанизам“ уз речи аутора Борка Новаковића да је пријатна дужност приказати стручној јавности један стваралачки акт попут овога.⁷⁸⁷

Обиман елаборат састојао се из више фаза: прва фаза подразумевала је прикупљање историјских чињеница везаних за локацију, у другој су анализирани привлачне могућности које локација пружа, трећа фаза је подразумевала акцију у постављању прецизнијег задатка, четврта је акција истраживања на основу обављене анализе постављеног задатка, пета фаза била је акција израде

⁷⁸⁵ А. Ђокић, „Октобарска награда додељена за кеј“, *Архитектура–урбанизам* 47, Београд 1967, 15.

⁷⁸⁶ З. Маневић, *Александар Ђокић*, Београд 1995, 179–180.

⁷⁸⁷ В. Novaković, „Prikaz elaborata pod nazivom „Prostorni plan priobalnog područja Dunava od Beograda do bugarske granice“ – knjiga I i II“, *Архитектура–урбанизам* 49–50, Београд 1968, 81–91.

Регионалног плана подручја и, коначно, шеста фаза подразумевала је акцију изградње.

Овим елаборатом је обављен крупан и користан рад, приказани су сви потенцијали које треба синхронизовано активирати како би користили читавом друштву, позване су на пут одговорности према будућим генерацијама све заинтересоване стране и створена је озбиљна основа за све будуће планске акције у циљу развоја подручја.⁷⁸⁸

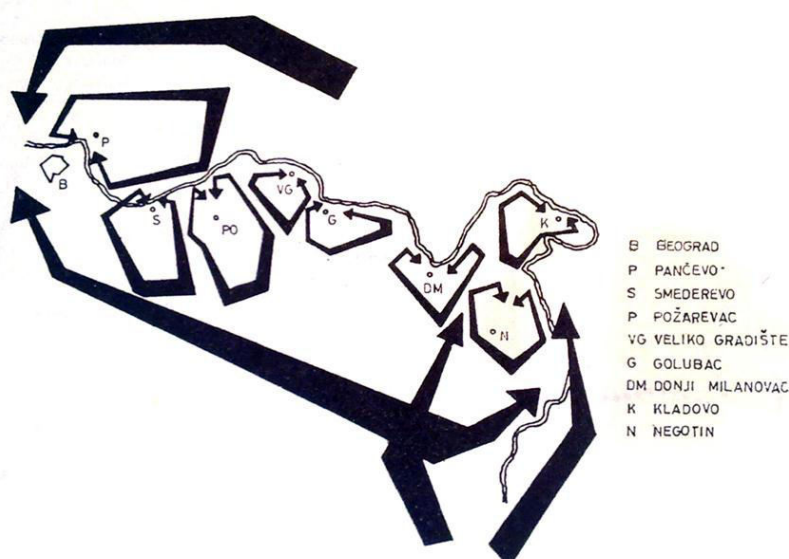

Слика 45: Опште карактеристике гравитационих односа центара у приобалном подручју, А. Ђокић са тимом сарадника, 1965–1967.

(Извор: В. Novaković, „Prikaz elaborata pod nazivom „Prostorni plan priobalnog područja Dunava od Beograda do bugarske granice“ – knjiga I i II“, *Arhitektura–urbanizam* 49–50, Beograd 1968, 84.)

Поводом изложбе одржане у Народном музеју, Александар Ђокић је 1967. године објавио приказ археолошког налазишта Лепенски Вир у Ђердапу у часопису „Архитектура–урбанизам“.⁷⁸⁹

Када се отпочело са радовима на изградњи хидроенергетског система Ђердап почело се и са интензивним археолошким радовима на испитивању и заштити историјских споменика који би били потопљени изградњом система. Код Лепенског Вира су тако откривени дотад непознати споменици праисторијске

⁷⁸⁸ Коначно, треба рећи да је ово један од озбиљних доприноса да се у области просторног и урбанистичког планирања, програмирања и пројектовања, учини озбиљнији корак напред као у употпуњавању и обогаћивању потребног репертоара просторних планова, исто тако и сазнање о зрелости наших кадрова да се прихвате већих задатака. (В. Novaković, нав. дело, 91.)

⁷⁸⁹ А. Ђокић, „Lepenski vir. Značajno arheološko otkriće u Đerdapu“, *Arhitektura–urbanizam* 48, Beograd 1967, 56.

културе и уметности. Ђокић у свом приказу описује урбанистичку поставку локалитета, карактеристике откривених објеката и урбанистичко–архитектонске принципе по којима је насеље грађено. Говори о значају овог открића и за туризам наше земље и оправдано предвиђа да ће Лепенски Вир бити један од најзначајнијих туристичких пунктова. Ђокић скреће пажњу да би се на овом подручју посебно могао развијати „археолошки туризам“ и да Лепенски Вир треба реконструисати у непосредној близини локалитета, који се потапа, како би се сачувао и презентовао будућим посетиоцима на одговарајући начин.⁷⁹⁰

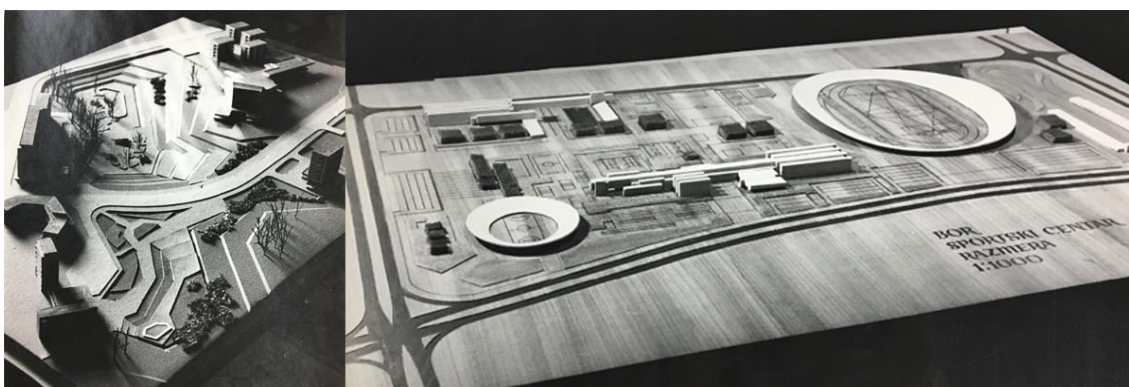

Слика 46: Макета градског парка (лево) и спортског центра (десно) у Бору, А. Ђокић и коаутори, 1967. (Извор: документација из бироа „Романтична архитектура“.)

Град Бор је у другој половини шездесетих година био један од градова у Србији који је предњачио у интензивној изградњи. Ширење територије овог града ка југу условило је да Александар Ђокић, 1967. године, са тимом сарадника из Завода, учествује у изради његовог Генералног урбанистичког плана. Овај план је делимично реализован. Предвиђено рушење постојећих спортских објеката због изградње железничке станице и недостатак спортско–рекреационих површина на подручју града утицали су да се почне са припремама за изградњу Спортског центра у Бору.⁷⁹¹ Александар Ђокић је са Бошком Станаревићем и Браниславом Миндићем био ангажован на изради његовог идејног урбанистичког пројекта и програмског садржаја.⁷⁹²

⁷⁹⁰ Ђокић указује да постоји још значајних историјских споменика на овом подручју: средњовековни градови–тврђаве Смедерево, Рам, Голубац, потом Трајанова табла и Лепенски Вир.

⁷⁹¹ В. Stanarević, „Programski sadržaj i idejno urbanističko rešenje sportskog centra u Boru“, *Arhitektura–urbanizam* 49–50, Beograd 1968, 104.

⁷⁹² Исте године (1967) тројица аутора била су ангажована и на изради урбанистичког решења железничке станице у Бору, а Александар Ђокић је са Браниславом Миндићем израдио и

Идеје за овај подухват су дате неколико година раније, кроз урбанистички програм града, међутим како су се базирале на уобичајеним урбанистичким нормативима нису биле прихватљиве као коначно решење.⁷⁹³

У општој диспозицији града, спортски центар је позициониран између новог градског центра на југу, стамбеног насеља на западу и лаке индустрије на северу. Простор предвиђен за изградњу спортског центра су опслуживале теретна и градска саобраћајница које су условиле даље позиционирање објеката. Тако су стадион и стрелиште као главни објекти постављени у источном делу, ближе теретној саобраћајници, док су се базени и стадион за мале спортове ослањали на главну градску саобраћајницу. На површини између ових објеката постављени су терени за кошарку, одбојку, тенис и др., док је простор између објеката и терена био намењен великим зеленим површинама са стазама за шетњу. Поред поменутих објеката предвиђена је изградња и спортског павиљона у којем би били смештени сала за борилачке спортове, теретана, сала за колективну гимнастику, просторије за масажу, као и педагошко–медицински центар, друштвене просторије, просторије управе и администрације.

Александар Ђокић је, са географом Димитријем Перишићем, у оквиру свог рада у Заводу за унапређење комуналне делатности, био аутор програма и просторног плана туристичког комплекса Борско језеро – Брестовачка бања.⁷⁹⁴ Ђокићев приказ тог пројекта објављен је већ наредне године (1968) у часопису „Архитектура – урбанизам“.⁷⁹⁵

Положај комплекса је, у централном делу североисточне Србије и доста изолованом од комуникација вишег реда, ограничавао зону дејства његове основне (туристичке) функције – дајући му претежно локални значај. Врста и облици туристичко–рекреативних активности условљени су пре свега природним

урбанистичко решење градског парка на територији Бора. Пројекти спортског центра, железничке станице и градског парка у Бору остали су нереализовани. Видети: З. Маневић, *Александар Ђокић*, Београд 1995, 180–181.

⁷⁹³ Приликом израде новог програмског садржаја кренуло се од специфичности у климатском, топографском, демографском и другим условима по којима се Бор разликовао од осталих градских средина, а посебна специфичност био је висок степен аерозагађења, карактеристичан за овај град. Видети: В. Stanarević, *нав. дело*, 104.

⁷⁹⁴ Александар Ђокић је исте године, са тимом сарадника из Завода радио и на изради смерница урбанистичког програма Брестовачке бање. Оба пројекта су делимично реализована. Видети: З. Маневић, *Александар Ђокић*, Београд 1995, 181.

⁷⁹⁵ А. Ђокић, „Program i prostorni plan područja Borsko jezero – Brestovačka banja“, *Arhitektura–urbanizam* 49–50, Beograd 1968, 92–93.

факторима на локацији: сликовитим облицима рељефа, хидрографским објектима и повољном климом. Аутори су програмом предвидели могућност развоја спортске рекреације у летњој и зимској сезони, свакодневних и викенд излета и балнео–климатолошких активности.

Подручје се, упркос разноврсним природним елементима, није одликовало посебном атрактивношћу у републичким размерама. На републичком нивоу постојало је много атрактивнијих истородних мотива, што је у конкретном случају надоместила близина Бора који је, као индустријски гигант, привлачио велики број туриста.

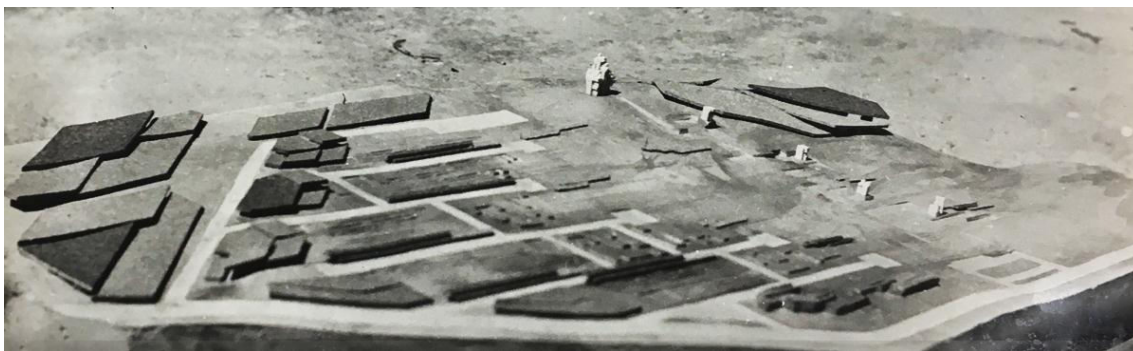

Слика 47: Модел цивилног и спомен–гробља у Бору, А. Ђокић и М. Крковић, 1967.
(Извор: документација из бироа „Романтична архитектура“.)

Град Бор при реализацији великих урбанистичких потеза није запостављао ни објекте који наизглед нису животно значајни. Александру Ђокићу и Момчилу Крковићу је 1967. године поверен задатак израде урбанистичког и скулпторског решења уређења цивилног и спомен гробља у Бору. Иако је кохерентност пројекта била очигледна како у урбанистичком методу тако и у методу клесања споменика,⁷⁹⁶ пројекат је делимично реализован. Изведен је Споменик Јеврејима жртвама фашизма,⁷⁹⁷ скулптура Момчила Крковића, скромнијих димензија и неусиљене монументалности, која припада његовом циклусу „Човек–тврђава“.⁷⁹⁸

Идеја је била да се спомен–гробље позиционира десно од главног улаза, насупрот левој страни на којој би се налазило цивилно. Оно што је Маневић приликом анализе овог пројекта истицао је могућност занимљивих ефеката у

⁷⁹⁶ Z. Manević, „Zanimiva ideja. Beograjska arhitekturna kronika“, *Sinteza* 9, Ljubljana 1968, 56–57.

⁷⁹⁷ Anonim, „U Boru podignut spomenik jevrejskim prinudnim radnicima žrtvama fašizma“, *Jevrejski pregled god. X* 11–12, Beograd 1968, 7–8.

⁷⁹⁸ Момчило Крковић: *скулптура*, Београд 2009, 61–73.

свести будућних посетилаца који би као живи елемент чинили део својеврсног троугла: природна смрт – живи човек – јуначка смрт.⁷⁹⁹



Слика 48: Споменик јеврејима жртвама фашизма у Бору, М. Крковић и А Ђокић, 1968.
(Извор: *Момчило Крковић: скулптура*, Београд 2009, 141.)

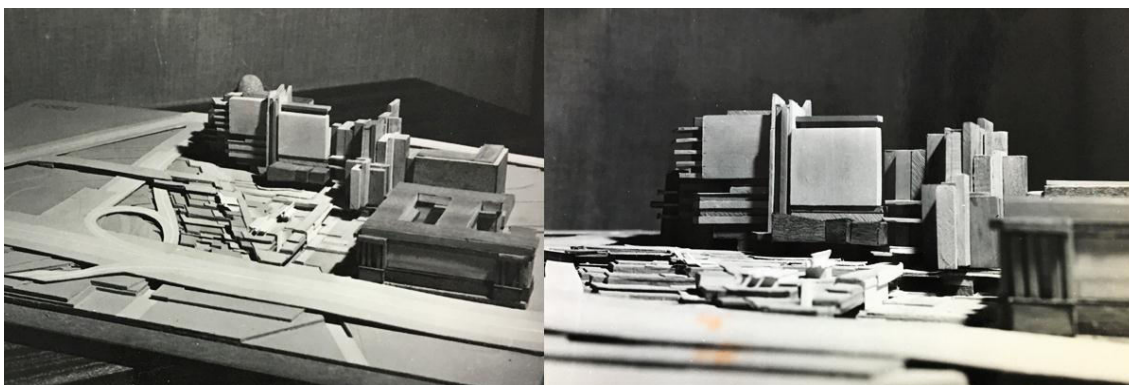

Слика 49: Макета конкурсног решења за уређење комплекса на углу улица Кнеза Милоша и Масарикове, тима у којем је учествовао А. Ђокић, 1967.
(Извор: документација из бироа „Романтична архитектура“.)

Александар Ђокић је са Милицом Штерић и Александром Стефановић, 1967. године, учествовао на конкурс за архитектонско–урбанистичко уређење комплекса на углу Кнеза Милоша и Масарикове улице, на којем је њихово решење откупљено.⁸⁰⁰

⁷⁹⁹ Z. Manević, *нав. дело*, 57.

⁸⁰⁰ Anonim, [rezultati konkursa za uređenje kompleksa na uglu ulica Kneza Miloša i Masarikove], *Arhitektura–urbanizam 45–46*, Beograd 1967, 106; Anonim, „Rezultati konkursa za izradu arhitektonsko–urbanističkog uređenja kompleksa na uglu ulica Masarikove i Kneza Miloša u Beogradu“, *Arhitektura–*

Конкурсом се захтевало пројектовање неколико објеката различитих намена који би представљали јединствену архитектонско–урбанистичку целину,⁸⁰¹ а посебан проблем представљало је композиционо повезивање са постојећим објектима који су имали одређене амбијенталне вредности.⁸⁰² Ђокић је са сарадницима предложио урбанистичку композицију која се посебно истицала отварањем визура из улице Маршала Тита (данас Српских владара) на простор око Вазнесењске цркве и ка згради Генералштаба.⁸⁰³ Жири је похвалио њихово решавање и позиционирање свих конкурсом прописаних објеката, са замерком на стамбеној згради, чија је основа била развијена и садржала је шест станова по етажи, што је условило веће комуникацијске површине недовољно осветљених приступа становима.⁸⁰⁴

Године 1968. Ђокић се у часопису „Архитектура–урбанизам“ придружио позитивним оценама Мартиновићевог новопроектваног блока 30 на Новом Београду.⁸⁰⁵ Ђокић је том приликом анализирао карактеристике урбанистичког решења блока 30, који је у то време изражавао нова схватања о урбанистичком пројектовању у Новом Београду. Поредeћи Мартиновићево решење са неким дотадашњим реализацијама, Ђокић је поздрављао његов покушај да избегне монотонију чвршћим композиционим односима између објеката и јаснијим дефинисањем унутрашњих зелених површина.

Ђокић је истицао како у дотадашњој домаћој пракси није било уобичајено да урбанистичко решење буде резултат симултаног решавања архитектонско–урбанистичких елемената, што је био случај код блока 30. У том новом напору ка синтези архитектуре и урбанизма, Ђокић је видео основни квалитет ове јединствене просторне, функционалне и архитектонске целине, богате разноликим амбијентима. Наводећи многе недовољно дефинисане проблеме приметне на већ реализованим површинама Новог Београда, закључак је како би

urbanizam 49–50, Beograd 1968, 33–36; Аноним. [резултати конкурса за уређење комплекса на углу улица Кнеза Милоша и Масарикове], *Борба* 03.01.1968, 9.

⁸⁰¹ Зграда „Центропројекта“, зграда „22. децембра“, изложбени павиљон и стамбени објекат.

⁸⁰² Мисли се на зграду Генералштаба и објекат Офицерске задруге, тадашњу робну кућу.

⁸⁰³ Anonim, „Rezultati konkursa za izradu arhitektonsko–urbanističkog uređenja kompleksa na uglu ulica Masarikove i Kneza Miloša u Beogradu“, *Arhitektura–urbanizam* 49–50, Beograd 1968, 33–36.

⁸⁰⁴ Аноним, *нав. дело*, 35–36.

⁸⁰⁵ А. Ђокић, „Nove šanse Novog Beograda“, *Arhitektura–urbanizam* 49–50, Beograd 1968, 25–26.

било корисно принципе и методе решавања примењене на овом примеру и даље користити и допуњавати приликом изградње нових блокова.

Александар Ђокић је током 1967–1968. године, са Владимиром Петровићем и Петром Лукићем,⁸⁰⁶ освојио трећу награду на конкурс за урбанистичко решење градског центра од Калемегдана до Славије (Трга Димитрија Туцовића).⁸⁰⁷

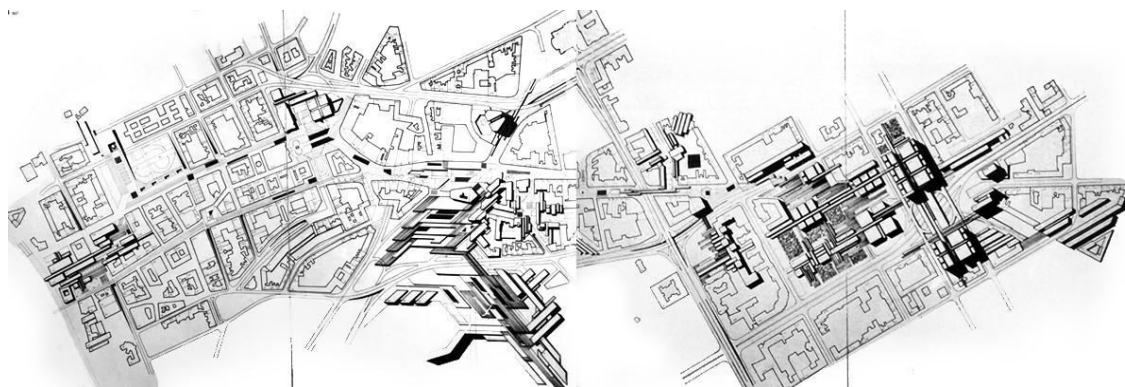

Слика 50: Урбанистичко решење градског центра, зона од Калемегдана до Теразија (лево) и зона од Ресавске улице до Славије (десно), тима у којем је учествовао А. Ђокић, 1967–1968. (Извор: В. Petričić, „O rezultatima konkursa za urbanističko rešenje poteza od Kalemegdana do Trga Dimitrija Tucovića“, *Arhitektura–urbanizam* 49–50, Beograd 1968, 14–15.)

Конкурс, за уређење потеза од Калемегдана до Трга Димитрија Туцовића, расписан је јула 1967. године. Како су у то време почеле и припреме за ревизију ГУП-а Београда, сврха овог општејугословенског анонимног конкурса била је да се прикупе разне идеје за архитектонска и урбанистичка решења овог дела града. Оцењивачки суд је завршио рад већ почетком наредне, 1968. године, под председништвом тадашњег председника Градске скупштине Бранка Пешића, који је том приликом изјавио да је неподељено мишљење свих чланова жирија да је конкурс успео.⁸⁰⁸ Донесена је одлука да се прва и друга награда споје и доделе две

⁸⁰⁶ Поред наведених учесника, обраду партера потписивао је арх. Ранко Радовић а консултант на пројекту је био географ Димитрије Перишић.

⁸⁰⁷ Аноним, [распис конкурса за потез Калемегдан–Славија], *Политика* 27.07.1967, 22; С. Јанићијевић, „Београд у идућем веку. 22 аутора предложила решење за уређење потеза Калемегдан–Славија“, *Политика* 20.03.1968, 11; С. Ј., „Конкурс за идејно–урбанистичко решење Славија–Калемегдан. Награде архитектама из Београда и Љубљане“, *Политика* 25.03.1968, 9; Аноним, [резултати конкурса за потез Калемегдан–Славија], *Политика* 29.03.1968, 31; С. Станић, „Ново срце Београда, али какво и када?“, *Борба* 20.04.1968, 7; В. Petričić, „O rezultatima konkursa za urbanističko rešenje poteza od Kalemegdana do Trga Dimitrija Tucovića“, *Arhitektura–urbanizam* 49–50, Beograd 1968, 7–24.

⁸⁰⁸ С. Јанићијевић, *нав. дело*, 11.

равноправне награде ауторима. И трећа и четврта награда су равноправно додељене београдским и љубљанским архитектима. На конкурс су пристигла 22 рада, поред четири награђена решења, откупљено је још осам радова који је требало да послуже приликом израде коначног решења.⁸⁰⁹

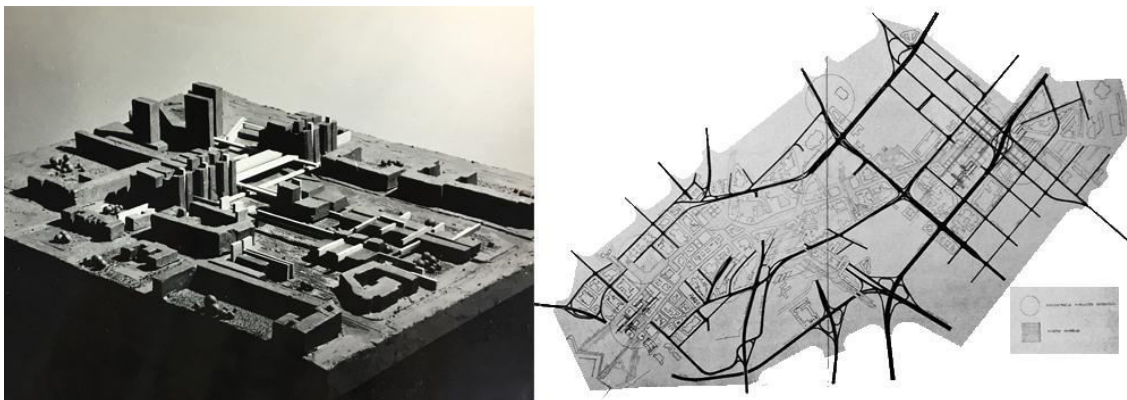

Слика 51: Макета конкурсног решења комплекса „Славија“ (лево) и шема саобраћаја (десно), тима у којем је учествовао А. Ђокић, 1967–1968. (Извор: документација из бироа „Романтична архитектура“ (лево); В. Petričić, нав. дело, 15. (десно).)

Један од главних проблема, за који је конкурсом требало пронаћи решења, био је условљен тиме што је претходним ГУП–ом „превиђен” темпо развоја саобраћаја, услед чега је долазило до отежане активности на територији града и саобраћајних закрчења.⁸¹⁰ Поред саобраћајног решења, конкурсом је предвиђено и да се дају предлози о очувању старих делова града на овом значајном и атрактивном потезу.⁸¹¹

Архитекта Бранко Петричић, један од чланова оцењивачког жирија,⁸¹² објавио је детаљно образложење резултата конкурса у часопису „Архитектура–урбанизам“, као и приказ свих награђених решења.⁸¹³ Решење Ђокићевог тима имало је студиозан приступ наслеђеним деловима града и посебно његовим амбијенталним целинама. Центар је задржан унутар предвиђеног простора а предложени су нови садржаји у Савском амфитетру, као последица студија о потребама великог Београда.

⁸⁰⁹ С. Ј., нав. дело, 9.

⁸¹⁰ С. Јанићијевић, нав. дело, 11.

⁸¹¹ Мисли се на простор Теразијске терасе и Трг Димитрија Туцовића.

⁸¹² Чланови Оцењивачког суда, поред Петричића, били су још и: арх. Михајло Митровић, Јован Секулић, др Лазар Трифуновић, арх. Леон Кабиљо, а одлуком је председавао тадашњи председник Градске скупштине Бранко Пешић.

⁸¹³ В. Petričić, нав. дело, 7–24.



Слика 52: Конкурсни прилог: Развој урбане регије Београда, тима у којем је учествовао А. Ђокић, 1967–1968. (Извор: документација из бироа „Романтична архитектура“.)

Јован Секулић и Бранко Петричић су били сложни да се посебна вредност, приложеног решења Ђокићевог тима, огледа у идеји да се Студентски трг повеже са историјским амбијентом на Доситејевој лицеју и даље са Бајракли џамијом.⁸¹⁴ Михајло Митровић је у њиховом раду истакао занимљива партерна решења и напоре у смеру изналажења чисте саобраћајне слике.⁸¹⁵

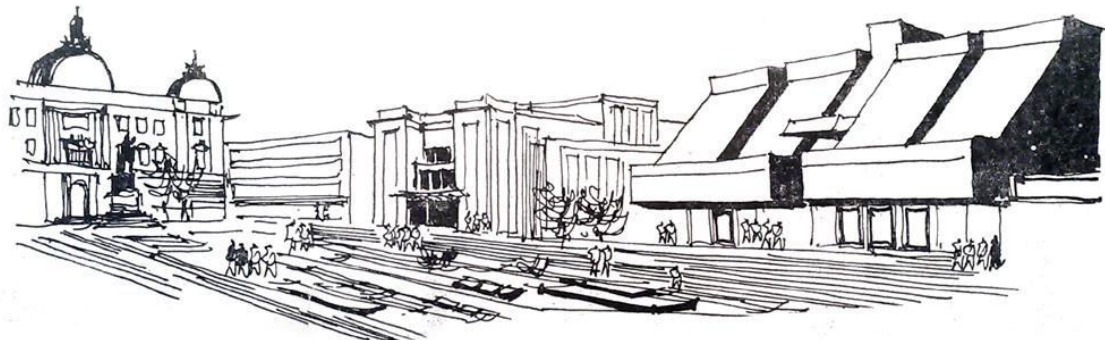

Слика 53: Скица конкурсног предлога да се на Тргу републике изгради концертна дворана, тима у којем је учествовао А. Ђокић, 1967–1968. (Извор: С. Станич, „Ново срце Београда, али какво и када?“, *Борба* 20.04.1968, 7.)

Простор је целовитим и снажним изразом успешно обликовно третиран упркос сложеном систему саобраћаја, посебно је похваљена монументална и смирена композиција на Тргу Републике, где је предвиђено затварање амбијента мањим објектима културног садржаја,⁸¹⁶ а замерке су усмерене ка нехармоничним

⁸¹⁴ С. Станич, *нав. дело*, 7; В. Petričić, *нав. дело*, 8.

⁸¹⁵ С. Станич, *нав. дело*, 7.

⁸¹⁶ Јован Секулић, у: С. Станич, *нав. дело*, 7.

облицима на простору Теразијске терасе, идеји да се површине у центру намене искључиво пешачком саобраћају и непотребно дугим тунелским везама.⁸¹⁷

Овај конкурс је био први у низу, јер ће се аутор у годинама које следе често враћати уређењу овог подручја, било кроз решавања великих потеза или кроз пројектовање појединачних објеката на територији или у непосредној близини Славије.⁸¹⁸ На анкету дневног листа „Вечерње новости“ о уређењу подручја Славије, десет година касније, одговорио је да је важно барем почети са дуго занемариваним уређењем тог трга, макар и од угла.⁸¹⁹ Такође је сматрао да би Славију требало посматрати као целину и што пре радити на решавању детаљног урбанистичког плана трга, како би се од ње плански и благовремено, створио репрезентативан трговачки центар. Почетком деведесетих, говорио је да не зна ни за једно место где је простор више разрађиван и за које је било више конкурса а да на њему није учињено ништа, као што је то био случај са Славијом.⁸²⁰



Слика 54: Споменик борцима у Сопоту, М. Крковић и А. Ђокић, 1968–1972.
(Извори: *Момчило Крковић: скулптура*, Београд 2009, 143. (лево);
<https://www.google.com/maps> (десно).)

Ђокић и Крковић су, током 1968. године отпочели рад на пројекту Споменика борцима I и II светског рата у Сопоту (1968–1972), који је

⁸¹⁷ В. Petričić, *нав. дело*, 14–15.

⁸¹⁸ Конкурс за објекат Љубљанске банке (1977), конкурсом за решавање Блокова 10 и 11 (1986. и 1992. године), реконструкцијом куће Вучо у Делиградској (1987), стамбено–пословним објектима у улицама Краља Миллутина (1982, 1984. и 1985. године), Делиградској (1987. и 1989. године), Катићевој (1991), и др.

⁸¹⁹ Повод анкете је био управо завршен конкурс за објекат Љубљанске банке у улици Српских владара 5 (раније ул. Маршала Тита 5). Видети: Аноним, Важно је почети (Одговор Александра Ђокића у анкети о уређењу Трга Димитрија Туцовића), *Вечерње новости* 06.02.1978, 17.

⁸²⁰ Ђокић још напомиње да су планови за ово подручје практично застаревали чим се заврше, услед честих промена градске владе од којих је свака водила своју урбанистичку политику. Видети: М. Дајмак, „Да ли је Славија уклета?“, *Илустрована политика* 13.11.1993, 7.

представљао последњу заједничку реализацију, у првом циклусу њихове сарадње.⁸²¹ Пројекат скромнијих димензија позициониран је у самом центру градске општине Сопот, на тргу испред Центра за културу. Исте године Ђокић је учествовао још и у тимској изради урбанистичког програма Зрењанина,⁸²² који је подразумевао постављање смерница за његов даљи просторни развој, после чега одлази у Аман. За време свог боравка у Амани (1968–1969) Александар Ђокић је радио на урбанистичком решењу централне зоне овога града, чији је приказ потом објавио у часопису „Архитектура–урбанизам“.⁸²³



Слика 55: Панорама централног дела Амана, 1968–1969.
(Извор: документација из бироа „Романтична архитектура“.)

Аман је за непуних 50 година од неугледног села прерастао у велики град и Ђокић га је затекао у фази интензивног раста и прогреса.⁸²⁴ Аутор, упућен у историјат развоја Амана, описивао је како је од насеобине у време палеолита, преко значајног периода развика под Римљанима, значај града постепено опадао све до новијих територијалних подела условљених сукобима на Блиском истоку које су изразито утицале на његов развој.

⁸²¹ З. Маневић, *Александар Ђокић*, Београд 1995, 181; *Момчило Крковић: скулптура*, Београд 2009, 143.

⁸²² Реч је о тимском раду у оквиру Завода за унапређење комуналне делатности СР Србије у којем је архитекта Ђокић тада био запослен.

⁸²³ А. Ђокић, „Аман – урбанистичко решење централне зоне“, *Архитектура–урбанизам* 58, Београд 1969, 49–51.

⁸²⁴ Главни град Јордана, примио је велики број избеглица после Арапско–израелског рата 1967. године, што је условило да се број становника за мање од двадесет година повећа чак четири пута. Видети: А. Ђокић, *нав. дело*, 49.

Посебан третман у поређењу са другим градовима условљен је, према његовим речима,⁸²⁵ наизменичним смењивањем брда и котлина, великим висинским разликама и јако стрмим нагибима терена. Иако су панораме града одавале утисак сређене средине, просторну организацију су заправо пратили бројни недостаци.⁸²⁶ Ђокић наводи и позитивне примере новијих реализација стамбених четврти у којима се осећају савремени урбанистички принципи, али главни проблем целокупне изградње види у недостатку генералне урбанистичке поставке.

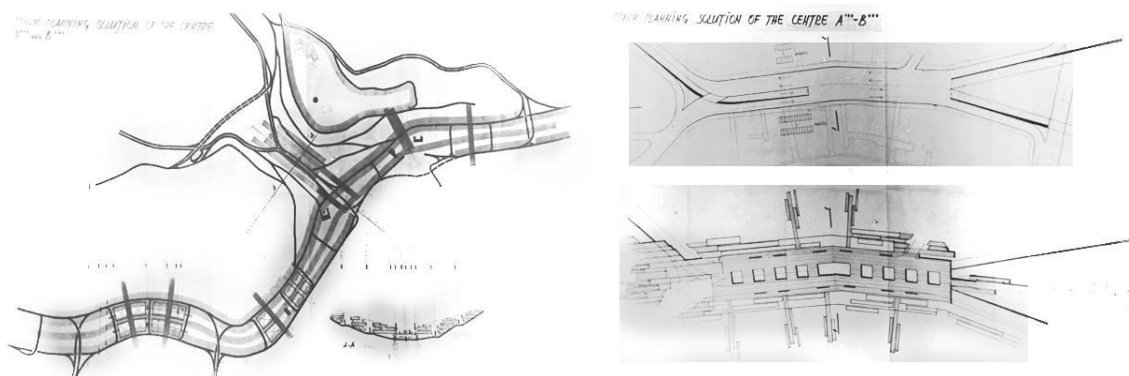

Слика 56: Урбанистичко решење централне зоне града (лево) и реконструкција King Fejsal Street (десно) у Аману, А. Ђокић, 1968–1969. (Извор: документација из бироа „Романтична архитектура“.)

Повезаност појединих делова града одвијала се углавном непосредно кроз централну зону, која је стога била стешњена и недовољна. Зона центра ни садржајно није одговарала потребама града и проблем њеног решавања био је приоритетан у датом тренутку. Израду комплетне урбанистичко–техничке документације центра је онемогућио, поред тешке и неизвесне ситуације у којој се Јордан налазио, недостатак урбанистичког плана из кога би се сагледале перспективне могућности ширења града.⁸²⁷ Израђено је само прелиминарно решење, са основним идејама и варијантама, као материјал за дискусију и база за даљи рад.

Будућа зона центра је, према прелиминарном решењу, обухватала постојећи центар града и била лонгитудиналног облика. Ширење централног дела је

⁸²⁵ Исто.

⁸²⁶ Ђокић као главне недостатке наводи нефункционалан саобраћај, недовољно широке улице са оштрим кривинама, велики број возила, неплански изграђиване зоне око центра града, мањак зелених површина, итд.

⁸²⁷ А. Ђокић, *нав. дело*, 50.

предвиђено дуж речице која протиче у његовој непосредној близини, у правцу у којем је предвиђено будуће ширење целог града. Саставни део решења чинила је „Одлука“, којом су дефинисане зоне у којима ће бити, односно неће бити, дозвољена изградња, док се не уради дефинитивно детаљно урбанистичко решење централне зоне града.

Главна градска артерија представљала је посебан проблем, јер су се ту сустицали главни саобраћајни правци и сукоб пешака и колског саобраћаја је често доводио до застоја целокупног градског саобраћаја. Предлог за реконструкцију главне улице дат је у два нивоа, при чему би колски саобраћај био задржан на коти постојеће саобраћајнице а пешачки би био подигнут на горњу платформу.

5. 3. Период консолидације стила (1969–1979)

Нова слобода у компоновању облика (1969–1971)

Зоран Маневић забележио је да је Александар Ђокић, током свог боравка у немиром захваћеном Амону, преиспитивао путеве којима се био упутио током своје прве деценије архитектонског живота.⁸²⁸ Интроспекције које су Ђокића обузимале у том новом окружењу, којим су владали несигурност и страх, неминовно су довеле до преображаја његове личности и нечега што би се у психологији означило као „рађање правога Ја“.⁸²⁹ По повратку из Амона, код Александра Ђокића долази до заокрета у стилу, када он из синтезе својих ранијих искустава са меморијалима и актуелних иностраних предлога, почиње да гради сопствени свет архитектонских облика.⁸³⁰ У том периоду запошљава се у Дирекцији за изградњу града (1969–1975) и добија низ великих поруџбина,⁸³¹ које означавају почетак нове фазе његовог архитектонског стваралаштва.

⁸²⁸ З. Маневић, *Александар Ђокић*, Београд 1995, 13.

⁸²⁹ Тренутак у којем човек постаје аутономно биће, и у којем, откривајући језгро сопствене личности, неутралише све утицаје којима је до тада био изложен. Човек тада преузима потпуну одговорност за сва своја дела без тражења кривца ван себе и свесно ступа на „стазу самосталности и зрелости“. Видети: В. Јеротић, *Болест и стварање*, Београд, 2012, 158.

⁸³⁰ З. Маневић, „Функција облика у делу Александра Ђокића“, *Љовек и простор 3–4*, Загреб 1980, 20.

⁸³¹ З. Маневић, „Четврта генерација“, *НИИ*, Београд 11.10.1970, 44.

Александар Ђокић је по повратку из Амана, у другој половини 1969. године са коауторима учествовао на конкурс за урбанистичко и скулпторско решење Спомен гробља у Скопљу у Републици Македонији,⁸³² на великом општем југословенском анонимном конкурс за идејно архитектонско решење зграде Музеја Југословенског ваздухопловства у Београду,⁸³³ док је на конкурс за Споменик Космајском Партизанском одреду учествовао са Момчилом Крковићем и њихов рад је том приликом био откупљен.⁸³⁴ Поводом конкурса за Споменик Космајском Партизанском одреду жири је напоменуо да расписом конкурса додела откупа уопште није била предвиђена, али да је до промене дошло јер је нарочито ценио идеју представљену овим решењем (Слика 57; Слика 113).⁸³⁵



Слика 57: Конкурсни рад за споменик Космајском Партизанском одреду, детаљ урбанистичког решења (лево) и споменик (десно), М. Крковић и А. Ђокић, 1969. (Извори: документација из бироа „Романтична архитектура“ (лево); *Момчило Крковић: скулптура*, Београд 2009, 141. (десно).)

На конкурс за Музеј Југословенског ваздухопловства који је трајао од јуна до октобра 1969. године пристигла су 42 рада. Прва награда није додељена, а решење сарајевског архитекте Ивана Штрауса награђено је повећаном другом

⁸³² О овом конкурсном решењу нема других извора изузев што се помиње у монографији о Ђокићу из 1995. године. Видети: Аноним, [распис конкурса за спомен гробље у Скопљу], *Политика*, 11.02.1969, 33; З. Маневић, *Александар Ђокић*, Београд 1995, 181.

⁸³³ Аноним, [резултати конкурса за Музеј Југословенског ваздухопловства], *Политика* 30.12.1969, 25; В. Стојановић, „Музеј ваздухопловства у Београду“, *Архитектура–urbanizam* 59, Београд 1969, 58–59; Аноним, [резултати конкурса за Музеј Југословенског ваздухопловства], *Џовјек и простор* 8, Загреб 1970, 10; Б. Мишић, „Музеј ваздухопловства у Београду“, *Наслеђе XIII*, Београд 2012, 134–136.

⁸³⁴ Аноним, [распис конкурса за споменик Космајском партизанском одреду], *Политика* 22.03.1969, 30; М. С., „Завршен конкурс за споменик Космајском партизанском одреду. Прва награда припала вајару Војину Стојићу и архитекти Градимиру Медаковићу“, *Политика* 12.11.1969, 13; В. Стојановић, „Конкурс за споменик Космајском партизанском одреду“, *Архитектура–urbanizam* 56–57, Београд 1969, 33.

⁸³⁵ В. Стојановић, *нав. дело*, 33.

наградом и било је изабрано за реализацију.⁸³⁶ Сви конкурсни радови представљени су јавности на изложби одржаној јануара 1970. године у Културном центру Београда.

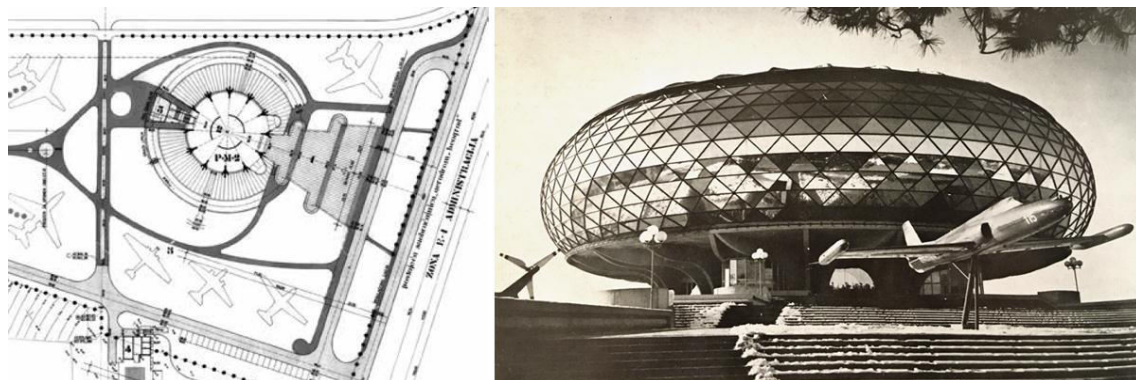

Слика 58: Музеј ваздухопловства у Београду – ситуација (лево) и изглед (десно), И. Штраус, 1969–1989. (Извори: Б. Мишић, „Музеј ваздухопловства у Београду“, *Наслеђе XIII*, Београд 2012, 137. (лево); I. Štraus, *Arhitektura Jugoslavije 1945–1990*, Sarajevo 1991, 202. (десно).)

Решење са којим је Ђокић учествовао на овом конкурс прошло је неопажено али је упркос томе овај конкурс значајан у контексту прекретнице до које тада долази у Ђокићевом стваралаштву. Када је 1974. године почела изградња Музеја ваздухопловства био је то повод да се у Салону Музеја примењене уметности у Београду одржи ретроспективна изложба радова Ивана Штрауса.⁸³⁷ Александар Ђокић је том приликом говорио на отварању Штраусове изложбе, био је аутор предговора каталогу,⁸³⁸ као и приказа изложбе у часопису „Архитектура–урбанизам“.⁸³⁹ Ђокић је том приликом истицао да Иван Штраус постепено али успешно разоткрива и трасира путеве којима ће кренути нове генерације југословенских архитеката.⁸⁴⁰

Видно инспирисан, али и охрабрен успехом који је Иван Штраус постигао применом кружних форми на конкурс за Музеј ваздухопловства, Александар Ђокић је 1970. године учествовао на конкурс за решење пословног објекта на

⁸³⁶ На овом конкурс, поред повећане друге и треће награде, додељено је и десет откупа. Видети: В. Stojanović, „Музеј ваздухопловства у Београду“, *Архитектура–урбанизам* 59, Београд 1969, 58.

⁸³⁷ О изградњи Музеја ваздухопловства, видети: Б. Мишић, „Музеј ваздухопловства у Београду“, *Наслеђе XIII*, Београд 2012, 127–151.

⁸³⁸ А. Ђокић, *Ivan Štraus* (katalog, predgovor), Београд 1974.

⁸³⁹ А. Ђокић, „Изложба радова Ивана Штрауса“, *Архитектура–урбанизам* 73, Београд 1974, 41.

⁸⁴⁰ А. Ђокић, *нав. дело*; А. Ђокић, *нав. дело*, 41.

углу улица Сремске и Маршала Бирјузова у Београду.⁸⁴¹ На конкурс је пристигло пет радова од којих су три ушла у ужи избор. Међу изабрана три решења налазило се дело Александра Ђокића. Одлуком жирија, којим је председавао Урош Мартиновић, додељена је само прва награда док су остали радови добили обештећење.⁸⁴²



Слика 59: Скица и модел пословног објекта у Сремској, А. Ђокић, 1970. (Извори: документација из бироа „Романтична архитектура“ (лево); Z. Manević, „Natečaji. Beograjska arhitekturna kronika“, *Sinteza 19*, Ljubljana 1970, 103. (средина); З. Маневић, *Александар Ђокић*, Београд 1995, 18. (десно).)

Конкурсна локација подразумевала је уску парцелу изнад улаза у Теразијски тунел, у позадини вештачки насталог трга. Ђокићев пројекат био је скулптурално обликован, у духу авангарде и метаболистичких „облица“.⁸⁴³ Објекат се састојао из две чланковите цилиндричне куле, које су се местимично прожимале пасарелама. На етажи испод трга, приступ објекту омогућен је из три правца, при чему су висинске разлике регулисане залученим приступним рампама. Површине унутар објекта биле су намењене продаји. Основа објекта на коти трга састојала се из приступног хола у централном делу, док су у бочним кулама биле

⁸⁴¹ Сарадник: арх. Јован Росић; сарадник и аутор фонтане: вајар Момчило Крковић; консултант за саобраћај: инг. Пеца Лукић, фотографија: Боривоје Здравковић. О конкурсним радовима: Б. Трбојевић, „На углу Сремске и Маршала Бирјузова. Облакодер од 25 спратова“, *Политика* 03.06.1970, 11; Аноним, „Конкурс за урбанистичко–архитектонско решење уређења простора око улаза у Теразијски тунел са Зеленог венца“, *Архитектура–урбанизам 61–62*, Београд 1970, 114–116.

⁸⁴² Аноним, „нав. дело, 114.

⁸⁴³ Зоран Маневић сматрао је да је обликовање кула у великој мери резултат скулпторских а не архитектонско–техничких метода, и доводио га је у везу са Ђокићевим дружењем са Момчилом Крковићем. Видети: З. Маневић, *Александар Ђокић*, Београд 1995, 41, 56.

позиционирани вертикалне комуникације и санитарни чворови. Део објекта у залеђу цилиндричног дела, неправилног облика, био је намењен продаји и на њему су била предвиђена два посебна улаза.

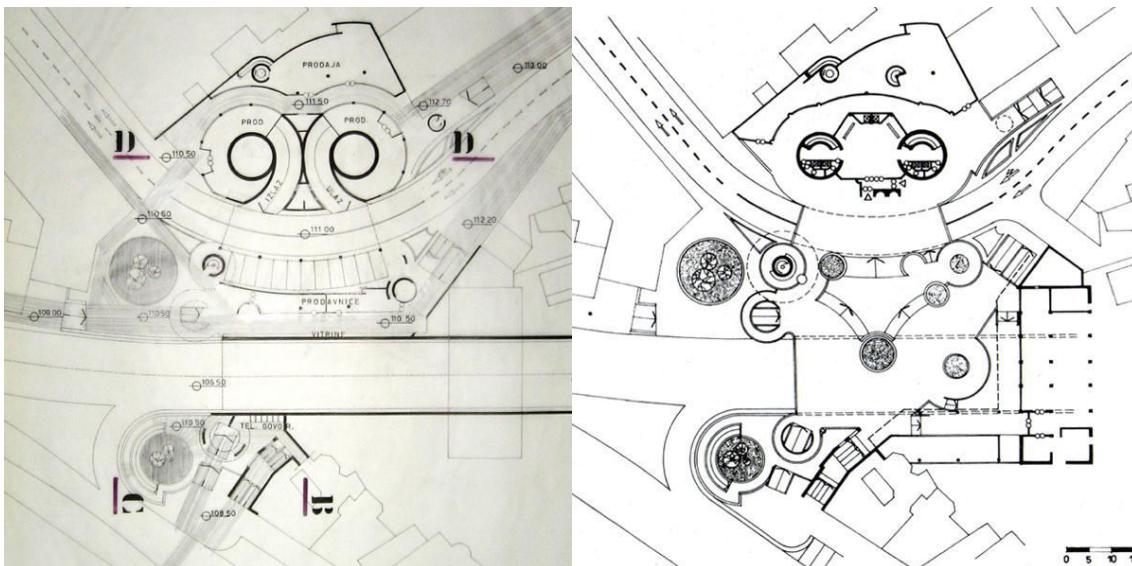

Слика 60: Основа нивоа 3 и основа нивоа 4, пословног објекта у Сремској, А. Ђокић, 1970. (Извор: документација из бироа „Романтична архитектура“ (лево); З. Маневић, *Александар Ђокић*, Београд 1995, 56. (десно).)

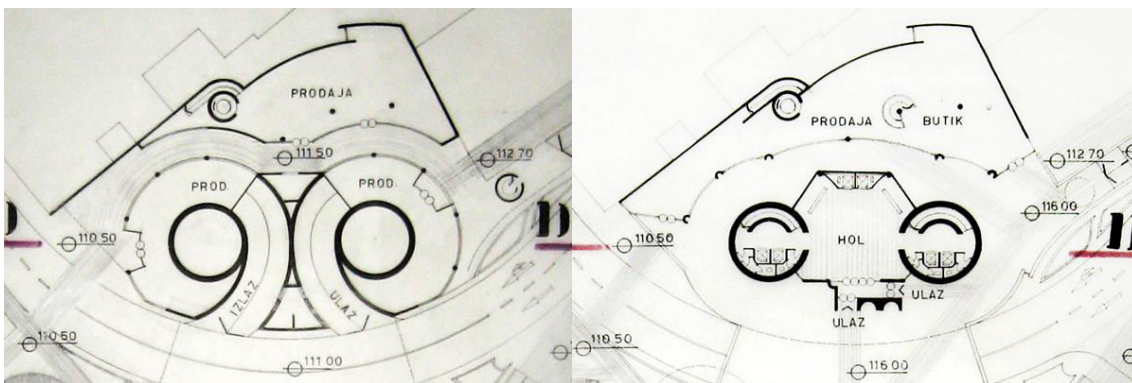

Слика 61: Основа нивоа 3 и основа нивоа 4, пословног објекта у Сремској, А. Ђокић, 1970. (Извор: документација из бироа „Романтична архитектура“.)

Оцењивачки жири сматрао је Ђокићеву употребу кружних шема оправданом и похвалио је општу диспозицију објекта, однос трга и објекта и његово ликовно третирање.⁸⁴⁴ Замерке жирија односиле су се на неадекватну функционалну

⁸⁴⁴ Жири је такође сматрао и да је решење самог трга са денivelацијама одговарајуће и у саобраћајном и у обликовном погледу. Видети: Anonim, „Konkurs za urbanističko–arhitektonsko rešenje uređenja prostora oko ulaza u Terazijски tunnel sa Zelenog venca“, *Arhitektura–urbanizam 61–62*, Beograd 1970, 115.

вредност изразитих ликовних вредности високог објекта, као и на основу коју је жири сматрао „несавладаном и неприхватљивом за ову врсту објекта“.⁸⁴⁵

Александар Ђокић је на конкурс освојио само обештећење у повећаном износу, али је изазвао бурну реакцију Зорана Маневића који га је сматрао моралним победником конкурса и доводио у питање квалитет победничког решења као и рад оцењивачког жирија.⁸⁴⁶ Зоран Маневић је том приликом, путем стручних и јавних гласила, упутио оштре критике датом конкурс називајући га јавним скандалом док је победничко решење карактерисао као тривијално, безвредно и безлично.⁸⁴⁷ Маневић је правио градацијско поређење три значајна конкурса која су била организована у Београду у размаку од непуна три месеца,⁸⁴⁸ при чему је сматрао да се у случају овог конкурса беда намештених конкурса приказала у свом пуном сјају.⁸⁴⁹

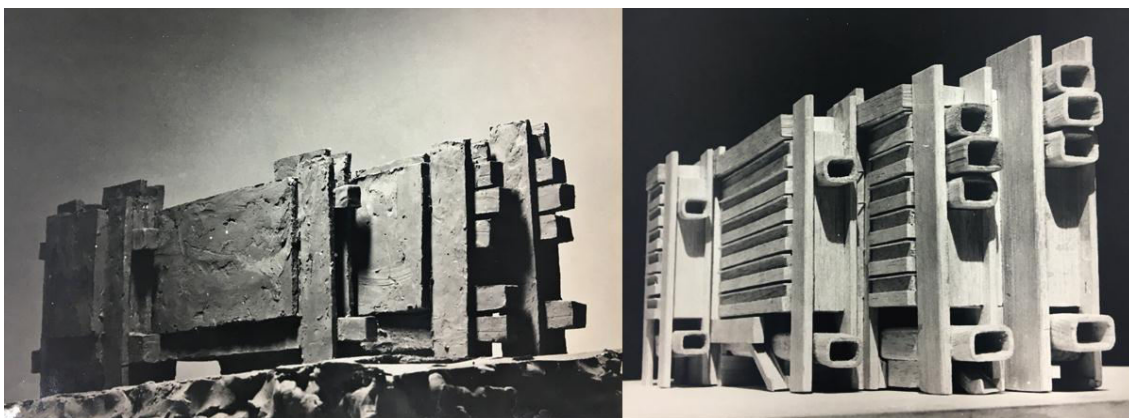

Слика 62: Модел у глини и макета пословног објекта у улици Маршала Толбухина, А. Ђокић, 1970. (Извор: документација из бироа „Романтична архитектура“.)

Исте године (1970) Ђокић је пројектовао Пословни објекат у улици Маршала Толбухина у Београду (данас улица Макензијева), који се такође ослањао на авангардне идеје, у конкретном случају бруталистичке „тубе“ и

⁸⁴⁵ Исто.

⁸⁴⁶ З. Маневић, „Сјај и беда конкурса“, *НИН* 20.09.1970, 47; Z. Manević, „Natečajji. Beograjska arhitekturna kronika“, *Sinteza 19*, Ljubljana 1970, 102–103.

⁸⁴⁷ Исто.

⁸⁴⁸ Реч је, поред поменутог, о конкурсима за решавање Светосавског платоа и Чумићевог сокачета. Док је одлуку жирија, приликом додељивања награда за решење Светосавског платоа, називао часном, сматрао је да већ приликом конкурса за уређење Чумићевог сокачета „сјај институције конкурса почиње да бледи“.

⁸⁴⁹ Исто.

„кутије“.⁸⁵⁰ Објекат је био издужене основе и планирана је материјализација у натур бетону. Приземна партија састојала се из наткривеног централног платоа и две одвојене пословне целине. Прилази овом нивоу били су решени низом рампи које су доприносиле покренутости објекта. Из оба дела приземних просторија, вертикалне комуникације водиле су на заједничке спратове, који су решавани типски и састојали се из низова канцеларија од којих је свака имала природно осветљење.

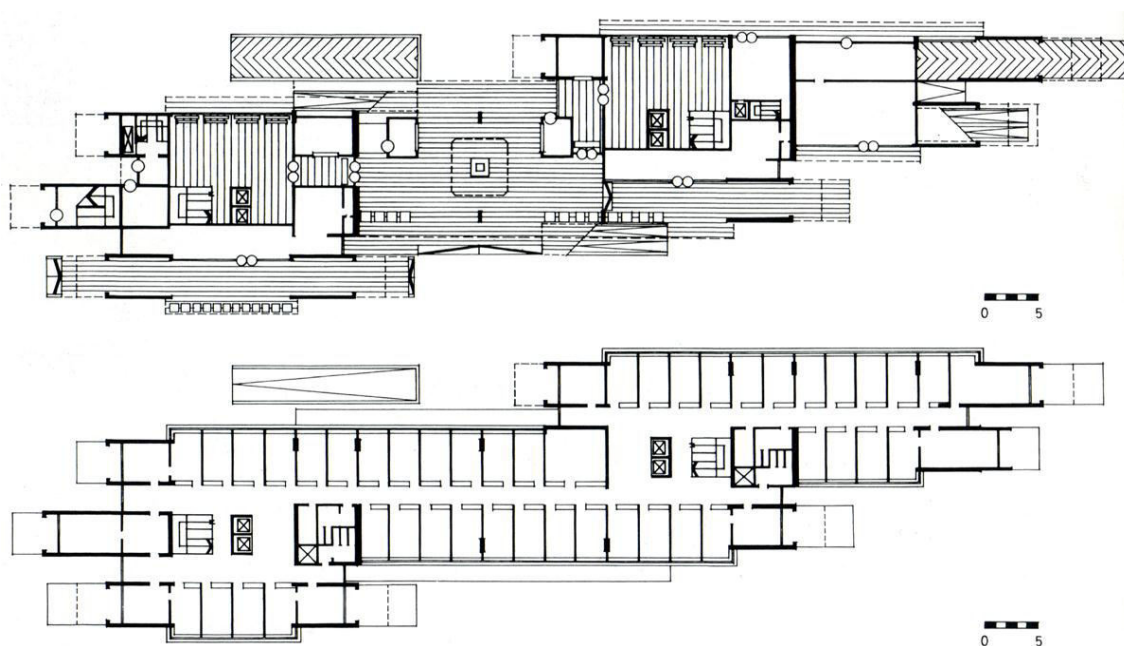

Слика 63: Основа приземља (горе) и основа типског спрата (доле) пословног објекта у улици Маршала Толбухина, А. Ђокић, 1970. (Извор: документација из бироа „Романтична архитектура“.)

Рашчлањеност волумена „тубама“ и изражене хоризонтале очаравале су смелошћу,⁸⁵¹ и указивале на „изванредно осећање за ритам и динамику покренутих архитектонских маса“.⁸⁵² Зоран Маневић је почетком осме деценије сматрао да управо ово дело одсликава и спремност читаве те генерације, којој Ђокић припада, да слободно и без комплекса ступи на архитектонску сцену.⁸⁵³ Иако је пројекат остао нерелизован, средином деведесетих сматрало се да је

⁸⁵⁰ Z. Manević, „Aleksandar Đokić. Beograjska arhitekturna kronika“, *Sinteza* 47, 48, 49, Ljubljana 1980, 148; Z. Manević, „Funkcija oblika u delu Alekandra Đokića“, *Čovjek i prostor* 3–4, Zagreb 1980, 20.

⁸⁵¹ *Очарава смелошћу са којом су хоризонтале лансиране у простор.* (З. Маневић, „Четврта генерација“, *НИИ*, Београд 11.10.1970, 44.)

⁸⁵² M. Lukić, „Izložba radova arhitekta A. Đokića“, *Urbanizam Beograda* 17, Beograd 1972, 28.

⁸⁵³ Z. Manević, „Četiri generacije“, *Život umjetnosti* 14, Zagreb 1971, 33.

Ђокић управо овим примером искорачио далеко испред стварних могућности средине и да је од значаја као илустрација да је у то време, у државној пројектантској корпорацији, било могуће остварити дело авангардних карактеристика.⁸⁵⁴



Слика 64: Предлог за Споменик родољубима у Панчеву (горе) и предлог за Споменик у Кучеву (доле), М. Крковић и А. Ђокић, 1970. (Извор: документација из бироа „Романтична архитектура“.)

У области архитектонског пројектовања, Ђокић је почетком осме деценије учествовао и на конкурс за архитектонско решење Осам јавних објеката–кула у централној зони Новог Београда (1970).⁸⁵⁵ У истом периоду се, низом пројеката, бавио темом меморијалне архитектуре и са коауторима је учествовао на конкурсима широм тадашње Југославије за урбанистичко и скулпторско решење: Споменика на Козари у Републици Босни и Херцеговини (1970), Споменика

⁸⁵⁴ З. Маневић, *Александар Ђокић*, Београд 1995, 54.

⁸⁵⁵ Аноним, [rezultati konkursa za osam kula na Novom Beogradu], *Arhitektura–urbanizam 60*, Beograd 1969, 93; З. Маневић, *Александар Ђокић*, Београд 1995, 182.

Матији Гупцу у Горњој Стубици у Републици Хрватској (1970) и Споменика на Петровој гори (1971) у Републици Хрватској.⁸⁵⁶ Са Момчилом Крковићем учествовао је на конкурс за Споменик родољубима у Панчеву (1970), а те године бива откупљен њихов конкурсни рад за Споменик у Кучеву (1970).⁸⁵⁷

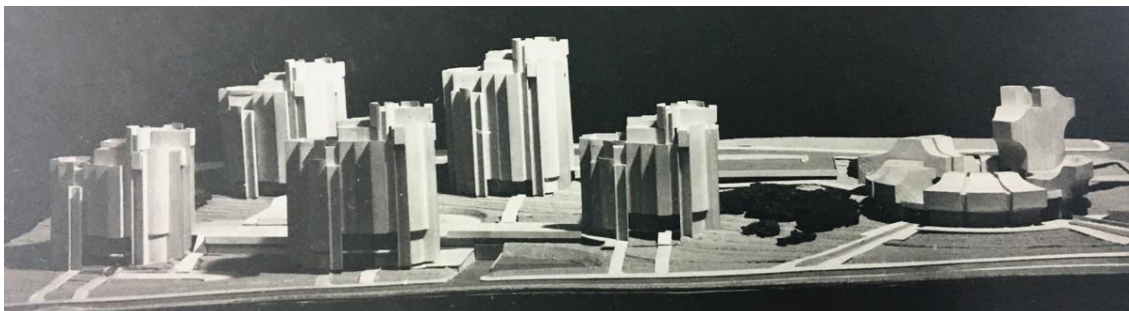

Слика 65: Модел стамбеног комплекса са центром месне заједнице у улици Б. Паровића у Београду, А. Ђокић, 1971. (Извор: документација из бироа „Романтична архитектура“.)

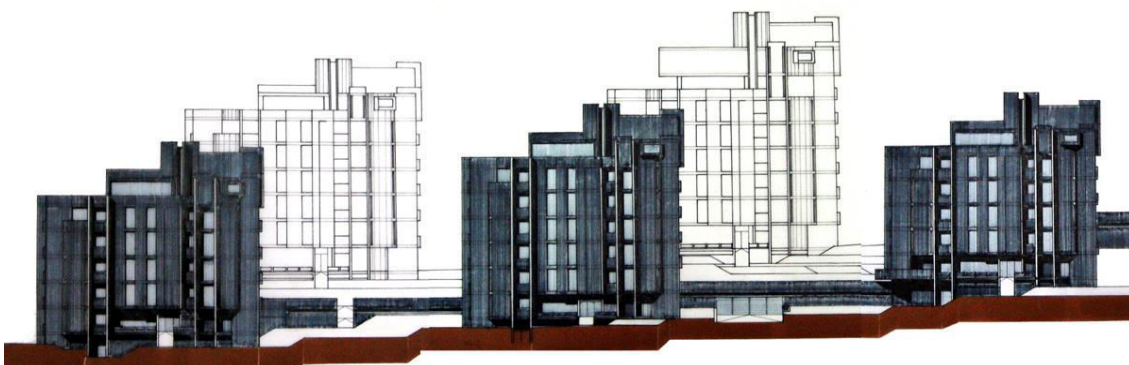

Слика 66: Изглед стамбених објеката из ул. Б. Паровића, А. Ђокић, 1971. (Извор: документација из бироа „Романтична архитектура“.)

Александар Ђокић, фебруара месеца 1971. године, пројектовао је стамбени комплекс са Центром месне заједнице у улици Благоја Паровића на Бановом брду. Комплекс се састојао из пет стамбених објеката који су били распоређени на стрмини Бановог брда, на чијој се највишој коти налазио Центар месне заједнице. Метод који је Ђокић користио приликом обликовања тежио је слободном развоју основе која се потом уклапала у целовити склоп, не губећи притом из вида ликовну вредност сваког композиционог елемента, већ унапред одређену.⁸⁵⁸

⁸⁵⁶ Нажалост, с обзиром да су учешћа на овим конкурсима прошла без освојених награда, о овим конкурсним решењима нема других извора изузев што се помињу у монографији о Ђокићу из 1995. године. Видети: З. Маневић, *Александар Ђокић*, Београд 1995, 182–183.

⁸⁵⁷ О споменику у Кучеву видети: *Момчило Крковић: скулптура*, Београд 2009, 15, 142.

⁸⁵⁸ Z. Manević, „Centar mesne zajednice Beograd“, *IT novine* 525, Beograd mart 1973.



Слика 67: Модел стамбених објеката у улици Б. Паровића у Београду, А. Ђокић, 1971.
(Извор: документација из бироа „Романтична архитектура“.)

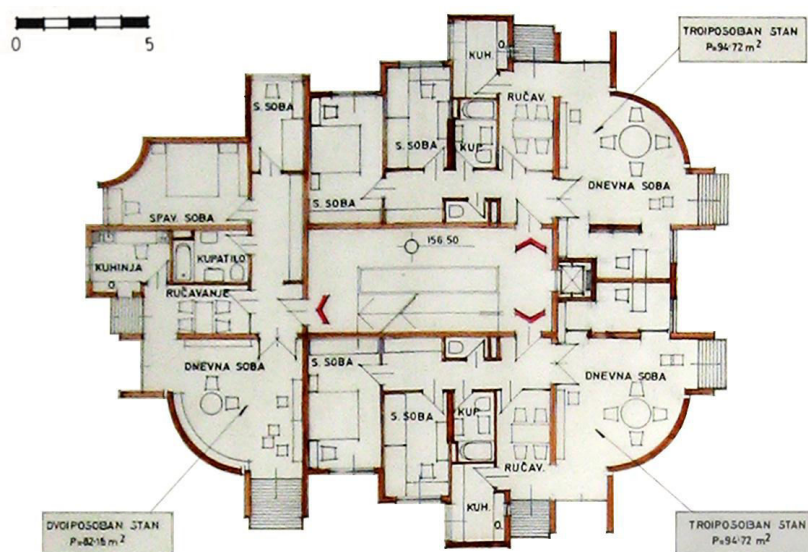

Слика 68: Основа типског спрата стамбеног објекта у улици Б. Паровића у Београду, А. Ђокић, 1971. (Извор: документација из бироа „Романтична архитектура“.)

Основе стамбених објеката садржале су у себи бројне кружне сегменте, што је допринело да објекти по вертикали буду дубоко избразданих скулптуралних форми.⁸⁵⁹ Основа типског спрата састојала се из три стамбене јединице, двоипособне и две троипособне, док је у средишњем делу била формирана вертикална комуникација. Унутар компактно решених стамбених јединица Ђокић је оријентисао ходник ка средишњем делу објекта, што му је омогућило да се поиграва са необично разуђеном силуетом основе, не угрожавајући функцију станова. Сваки од станова био је издиференциран на дневну и ноћну зону и имао је излаз на по два балкона. Дневна зона састојала се из трпезарије, дневног

⁸⁵⁹ З. Маневић, *Александар Ђокић*, Београд 1995, 58.

боравка и кухиње, при чему је дневни боравак у сваком од станова био конвексно залучен и у овом делу стана омогућена је циркуларна комуникација (кроз трpezарију и дневну собу). Ка ноћној зони водио је ходник из којег се приступало санитарним просторијама и спаваћим собама.

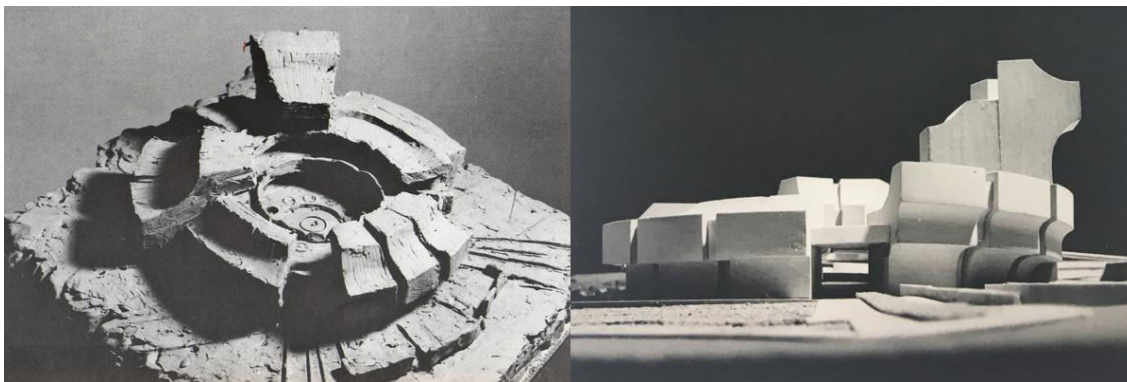

Слика 69: Модели центра месне заједнице у улици Б. Паровића у Београду, А. Токић, 1971. (Извори: З. Маневић, *Александар Токић*, Београд 1995, 20. (лево); документација из бироа „Романтична архитектура“ (десно).)

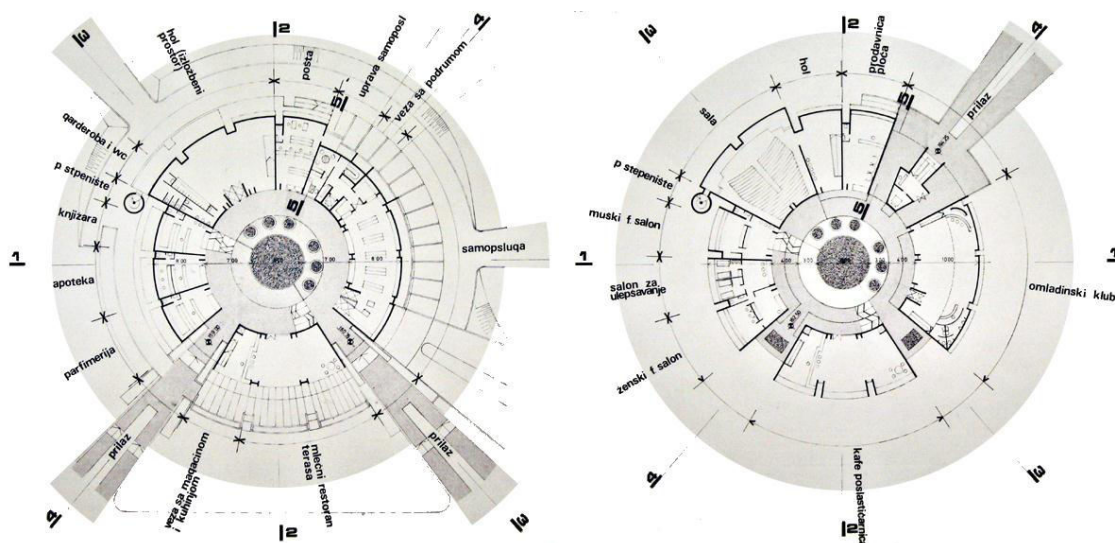

Слика 70: Основа приземља (лево) и основа I спрата (десно) Центра месне заједнице, А. Токић, 1971. (Извор: документација из бироа „Романтична архитектура“.)

Центар месне заједнице, атријумског типа, састојао се из сегмената различитих дужина који су чинили кружну основу. По вертикали су поједини сегменти били различитих спратних висина, уз кружне исечке и по тој димензији, којима су формиран велики перископски отвори на фасади. Подрумска основа центра месне заједнице била је решена у облику правилне кружнице и делимично

укопана. Сви садржаји ове етаже били су оријентисани ка унутрашњем атријуму, где је предвиђена вертикална комуникација ка приземљу. На овој етажи били су позиционирани економски приступ, пријем робе, улази за особље, магацинске просторије, као и разни занати и сервисни садржаји.⁸⁶⁰ Етажи приземља била су омогућена два приступа која су продирала унутар прстенасто нанизаних главних јавних садржаја.⁸⁶¹ Приступ првом спрату био је омогућен путем унутрашње вертикалне комуникације и засебним прилазом, а садржаји на овој етажи били су више намењени забави и разоноди.⁸⁶²

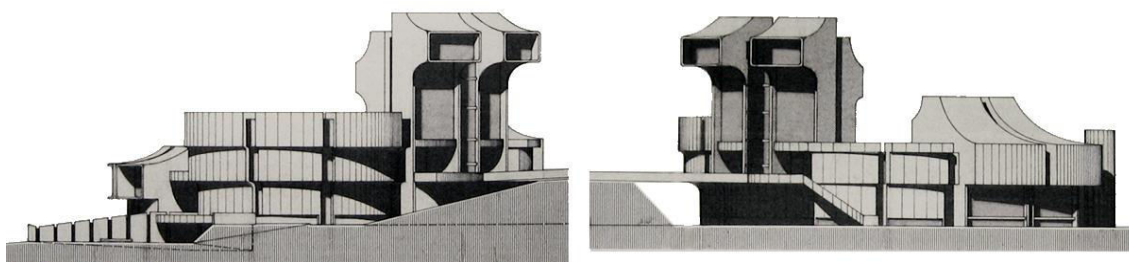

Слика 71: Изглед са југа (лево) и изглед са истока (десно) Центра месне заједнице, А. Ђокић, 1971. (Извор: документација из бироа „Романтична архитектура“.)

Обликовање читавог комплекса у улици Благоја Паровића, а посебно објекта Центра месне заједнице, одсликава утицаје брутализма, у својој снажној естетици, као и структурализма, у начину на који је форма објеката артикулисана путем мањих јединица. Зоран Маневић је сматрао да је архитектура Центра месне заједнице суштински базирана на тенденцији да се измире методи градитеља и методи скулптора, што је поистовећивао са путем којим су претходно прошли значајни архитекти романтичарско–митског усмерења попут Момира Коруновића или Богдана Богдановића.⁸⁶³

Исте године (1971) Александар Ђокић је освојио прву награду на конкурс за Основну школу на Бановом брду. Овај пројекат рађен је под јаким утицајем авангардних узора, обликован у бруталистичком маниру али одсликава и тада

⁸⁶⁰ То су били: мушки и женски кројач, обућар, фотограф, тапетар, стаклорезац и хемијско чишћење.

⁸⁶¹ На етажи приземља позиционирани су: пошта, самопослуга са управом, млечни ресторан, парфимерија, апотека, књижара, изложбени простор и санитарне просторије.

⁸⁶² На првом спрату предвиђени су простори за: омладински клуб, кафе посластичарницу, женски и мушки фризерски салон, козметички салон, биоскопску салу са приступним холем и продавницу плоча.

⁸⁶³ Z. Manević, „Centar mesne zajednice Beograd“, *IT novine* 525, Beograd mart 1973.

актуелне тежње о успостављању склада између природне и грађене средине путем терасасте изградње.⁸⁶⁴

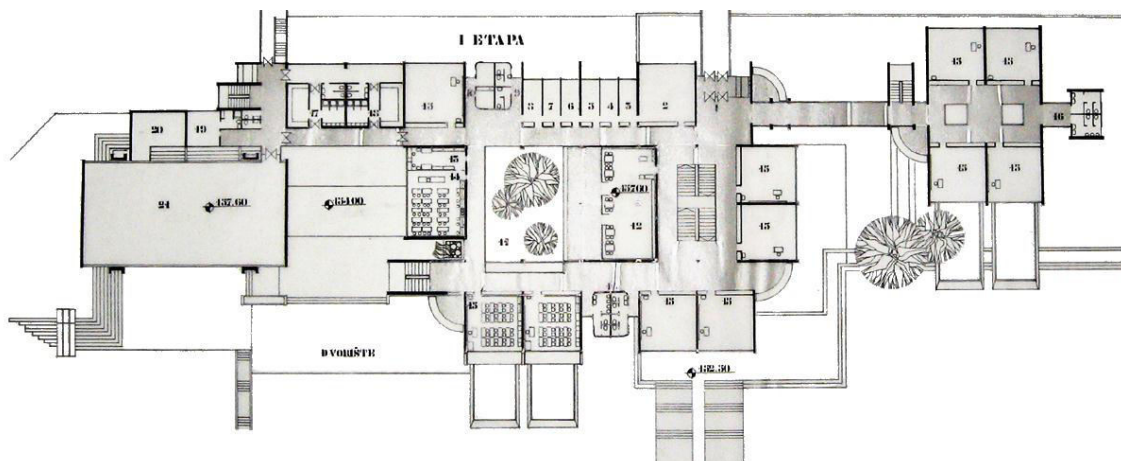
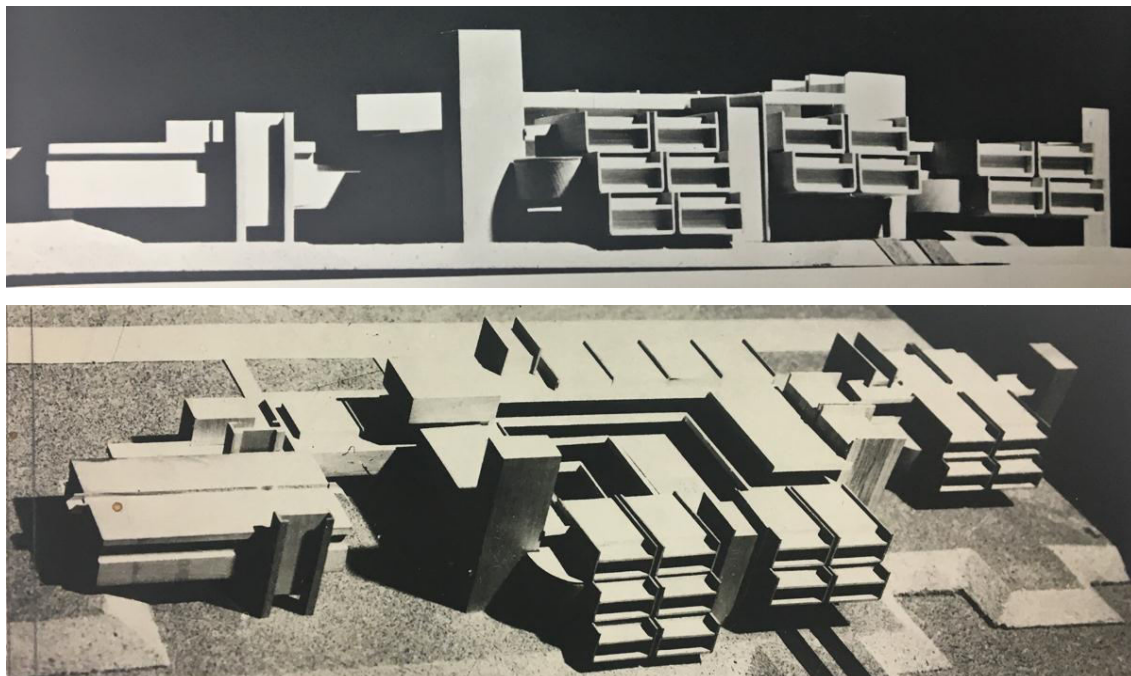

Слика 72: Конкурсни пројекат за школу на Бановом брду – модел и основа приземља, А. Ђокић, 1971. (Извор: документација из бироа „Романтична архитектура“.)

Терен намењен изградњи овог објекта био је у паду што је условило појаву више улаза на различитим етажама. На нивоу улазне етажје објекту се приступало

⁸⁶⁴ Током шездесетих и седамдесетих година услед критике функционализма, терасаста изградња наметала се као један од облика који омогућавају поновно успостављање веза човека са својим природним окружењем. Видети: Д. М. Стојиљковић, *Структурализам у архитектури Југославије у периоду од 1954. до 1980. године* (докторска дисертација), Београд 2017, 325–329.

из бочног дворишта у чијем склопу је предвиђена изградња покривеног игралишта. Функционални склоп су на овом нивоу чиниле помоћне и сервисне просторије, трпезарија са кухињом, радионица и учионица за слободне активности. У самом језгру објекта налазио се озелењени атријум, који се по вертикали пружао читавим објектом и који је додатно доприносио успостављању склада између изграђене и природне средине.

Изнад тог нивоа, на етажи приземља, приступ објекту омогућен је путем пасарела. У средишњем делу објекта, поред атријума, позиционирана је библиотека, док су све остале просторије биле оријентисане ка спољашњим фасадама.⁸⁶⁵ Пројектом је предвиђено да се изградња објекта одвија у етапама, у складу са евентуалним растућим капацитетом објекта.

На овом објекту примењен је „морфолошко–структурални“ концепт градње који је седамдесетих година био популаран на територији Југославије, и углавном примењиван на објектима секундарног становања.⁸⁶⁶



Слика 73: Дом одмора на Рајцу, скица, А. Ђокић, 1971–1973.
(Извор: документација из бироа „Романтична архитектура“.)

Ђокић је, почетком седамдесетих, као радник бироа Дирекције за изградњу и реконструкцију града Београда, у оквиру истог наставио своје учешће на решавању великих урбанистичких планова. Са сарадницима Дирекције за изградњу и реконструкцију града Београда, израдио је Планерски предлог за подручје планине Рајац (1971) и Генерални урбанистички план планине Рајац

⁸⁶⁵ На етажи приземља налазиле су се још и: зборница, административне просторије, управа, лекар, психолог, помоћно особље, кабинет и лабораторија за физику, фискултурна сала и матичне учионице.

⁸⁶⁶ У том контексту се поред школских објеката наводе још и хотелски објекти, објекти здравства и здравственог туризма, као и студентски домови. Видети: Д. М. Стојиљковић, *нав. дело*, 329, 556.

(1973).⁸⁶⁷ Оба пројекта су делимично реализована а од документације о том пројекту у бироу архитекте Ђокића сачувана је само скица за Дом одмора (Слика 73). Скицирани објекат настао је као производ смеле синтезе авангардног обликовања и традиционалне планинске куће, и као такав представља најранији наговештај Ђокићевог оригиналног архитектонског језика који ће своју кулминацију доживети на објекту у Горњем Милановцу.

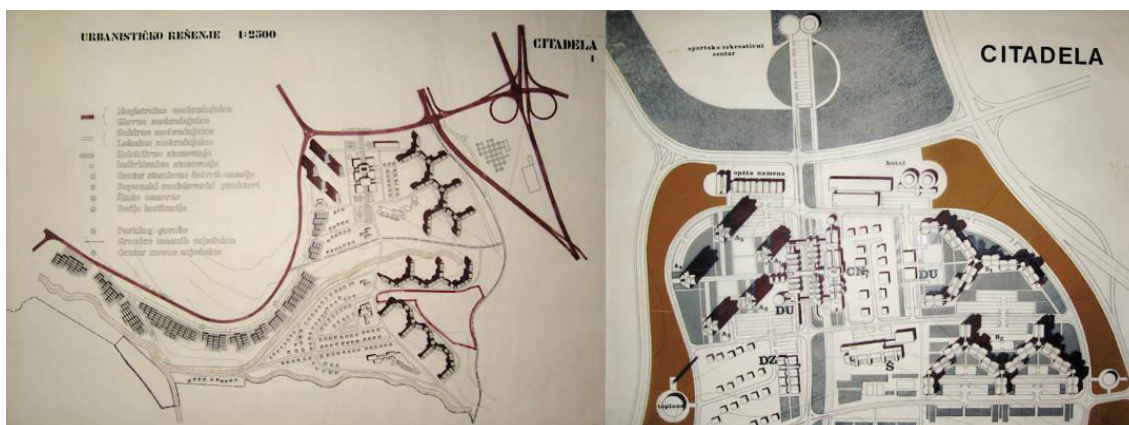

Слика 74: Конкурсни прилози за стамбено насеље на Бањици, А. Ђокић и М. Чанак, 1971. (Извор: документација из бироа „Романтична архитектура“.)

У том периоду Ђокић започиње и сарадњу са Михаилом Чанком. Већ са првим пројектом, архитекти Ђокић и Чанак, са Иваном Пантићем,⁸⁶⁸ освајају прву награду на конкурс за израду идејно архитектонског и урбанистичког решења II и III етапе насеља Кнежевац–Кијево у Београду (1971).⁸⁶⁹ Исте године откупљен је њихов конкурсни рад за Стамбено насеље на Бањици.⁸⁷⁰

⁸⁶⁷ З. Маневић, *Александар Ђокић*, Београд 1995, 183–184.

⁸⁶⁸ Михаило Чанак у својој аутомонографији образлаже да је учешће на овом позивном конкурс првобитно испословао Иван Пантић, који је потом позвао Александра Ђокића, а овај потом Михаила Чанка. Инвеститор је касније изменио одлуку и конкурс расписао као јавни а аутори су из коректности остали и даље у тиму са Пантићем, који је у том тренутку био без пројектантског искуства, и стога му је у расподели посла додељено да решава саобраћај. Видети: М. Чанак, *Dr Mihailo Čanak, architect*, Beograd 2014, 80, https://www.academia.edu/23188025/Automonografija_Automonograph_

⁸⁶⁹ О конкурс у видети: Аноним, [резултати конкурса за насеље Кнежевац–Кијево], *Политика* 09.04.1971; Аноним, „Најесен – „Лабудово брдо““, *Вечерње новости* 22.07.1971; Аноним, [резултати допунског–позивног конкурса за насеље Кнежевац–Кијево], *Политика* 24.07.1971. О пројекту видети: З. Маневић, „Projekat za stambeno naselje Kijevo – Kneževac“, *Čovjek i prostor* 11, Zagreb 1971, 13; Anonim, „Konkurs za izradu arhitektonsko–urbanističkog rešenja II i III etape naselja Kijevo–Kneževac u Beogradu“, *Arhitektura–urbanizam* 66, Beograd 1971, 38–45; J. Lukić, „Transformacija u urbanističkom planiranju i izgradnji naselja Kneževac–Kijevo“, *Arhitektura–urbanizam* 66, Beograd 1971, 37; З. Маневић, „Рађање насеља“, *НИН* 08.08.1971, 47; Аноним, „Најесен почиње изградња новог насеља. Лабудово брдо исправља грешке“, *Вечерње новости*

Предвиђену доминанту насеља на Бањици чинило је пет солитера позиционираних у зони сучељавања улица Црнотравске и пута за Раковицу (данас улица Бахтјара Вагабзадеа), док су објекти колективног становања обликовани у чланковите групације позициониране на ободу насеља у зони ка Булевару ослобођења. Објекти индивидуалног становања су распоређени у средишњем делу локације, док су у зони ка путу за Раковицу биле површине намењене паркинг гаражама. Од пратећих садржаја, центар стамбене четврти позициониран је у северном делу насеља, поред тога предвиђена је и изградња две школе као и две дечије институције и допунских снабдевачких пунктова.

О овом конкурсном решењу не постоји сачувано образложење аутора. Са конкурних плаката који се чувају у бироу архитекте Ђокића, општи концепт који је примењен приликом његовог обликовања може се свести под појам „биоурбанизам“.⁸⁷¹

Настанак и изградња насеља Кнежевац–Кијево (1971)

Током седамдесетих година двадесетог века на територији Београда је била актуелна изградња великих градских и приградских насеља за која су регулациони планови израђени и читаву деценију раније. Тежило се да се ублажи, тада актуелна, стамбена криза и да се изградња плански усмери. Регулациони план за насеље Кнежевац–Кијево израђен је 1962. године и првобитно је планирано да се организује у две месне заједнице са одговарајућим садржајима пратећих објеката. Изградња насеља почела је средином 1967. године и већ у току

17.07.1972, 12; З. Маневић, „Романса од седам деценија“, *НИН* 26.03.1972, 42–43; А. Ђокић, „Насеље Кнежевац–Кијево“, *Urbanizam Beograda* 24, Београд 1973, (прилог); Д. Недељковић, „Детаљни урбанистички план друге и треће етапе изградње насеља Кнежевац–Кијево. Још пет хиљада станова“, *Комуналне новости*, април 1974, 11; М. К., „Надахнуте идеје градитеља Београда“, *Вечерње новости* 31.10.1975, 27; Anonim, „Prikaz konkursnih projekata 1965–1975, Kneževac–Kijevo“, *Arhitektura–urbanizam* 74–77, Београд 1975, 70–77; Anonim, „Nova stambena naselja, Kneževac–Kijevo“, *Urbanizam Beograda* 30, Београд 1975, 56; Д. Поповић, „Стан наш свакодневни“, *Политика* 06.12.1975, 13; I. Mladenović, „Najnovija dostignuća beogradske stambene arhitekture“, *Čovjek i prostor* 274, Zagreb 1975, 8–12; J. Хозо, „Усклађене жеље и могућности. Јавна расправа о измени детаљног урбанистичког пројекта насеља Кнежевац–Кијево“, *Делегатски информатор СО Раковица* 23.12.1980, 8; А. Ђокић, „Насеље Кнежевац–Кијево (I и II етапа), Labudovo brdo – Vidikovac“, 40 godina građevinarstva Srbije, *Izgradnja (poseban broj)*, Београд 1987, 137–144.

⁸⁷⁰ Anonim, [raspis konkursa za stambeno naselje na Banjici], *Arhitektura–urbanizam* 61–62, Београд 1970, 21–22.

⁸⁷¹ О биоурбанизму видети: А. Mutnjaković, *Biourbanizam*, Rijeka 1982.

1968. године, када су први станари већ усељени у неке објекте I етапе, појавио се проблем око финансирања и даље изградње. Након анализа и калкулација закључено је да је потребно повећати број становника у насељу за преко 100% и насеље организовати у три месне заједнице. Године 1969. је Скупштини града Београда поднесен предлог измене Регулационог плана услед одступања од поставки раније усвојеног плана и крајем 1970. године расписан је конкурс како би се добила најповољнија решења.⁸⁷² Пошто је 1971. године за најбоље проглашено решење архитеката Ђокића и Чанка, они су већ идуће године (1972) приступили даљој разради пројекта и освојили прву награду и на конкурс у Стамбене објекте на Лабудовом брду (А1-А4).



Слика 75: Макета конкурсног решења за насеље Кнежевац–Кијево, А. Ђокић и М. Чанак, 1971. (Извор: документација из бироа „Романтична архитектура“.)

Како је сам Ђокић истицао, приликом јавне расправе 1980. године, насеље Кнежевац–Кијево је попут живог организма и као такво оно ни када се у потпуности заврши, неће бити готово.⁸⁷³ И заиста, по освојеној првој награди на конкурс у 1971. године насеље је пројектовано и грађено наредних тринаест година и до данашњих дана, то насеље се непрекидно мења.

У извештају оцењивачког суда за првонаграђени рад Чанка и Ђокића оцењено је да су аутори испунили услове Детаљног урбанистичког плана,⁸⁷⁴ као и да су сугерисали логичну и јасну макрокомпозицију целог насеља на бази чврстог

⁸⁷² Аутори првобитног урбанистичког решења били су Јован Лукић, Алпар Кочиш и Мирјана Поткоњак. Видети: Anonim, „Nova stambena naselja, Kneževac–Kijevo“, *Urbanizam Beograda* 30, Beograd 1975, 56

⁸⁷³ Ј. Хозо, „Усклађене жеље и могућности. Јавна расправа о измени детаљног урбанистичког пројекта насеља Кнежевац–Кијево“, *Делегатски информатор СО Раковица* 23.12.1980, 8.

⁸⁷⁴ Конкурсни услови захтевали су још и да пројектанти задрже просторну поделу насеља на три месне заједнице, да испрате предвиђене зоне за индивидуалну и колективну изградњу као и да поштују примарну мрежу саобраћајница. Видети: А. Ђокић, „Naselje Kneževac–Kijevo“, *Urbanizam Beograda* 24, Beograd 1973, (prilog).

груписања објеката и уз коришћење природних услова терена.⁸⁷⁵ Жири је још похвалио и општи архитектонски израз са наглашеним ликовним третманом уникатних елемената, чиме је успостављена корелација са општим концептом насеља.

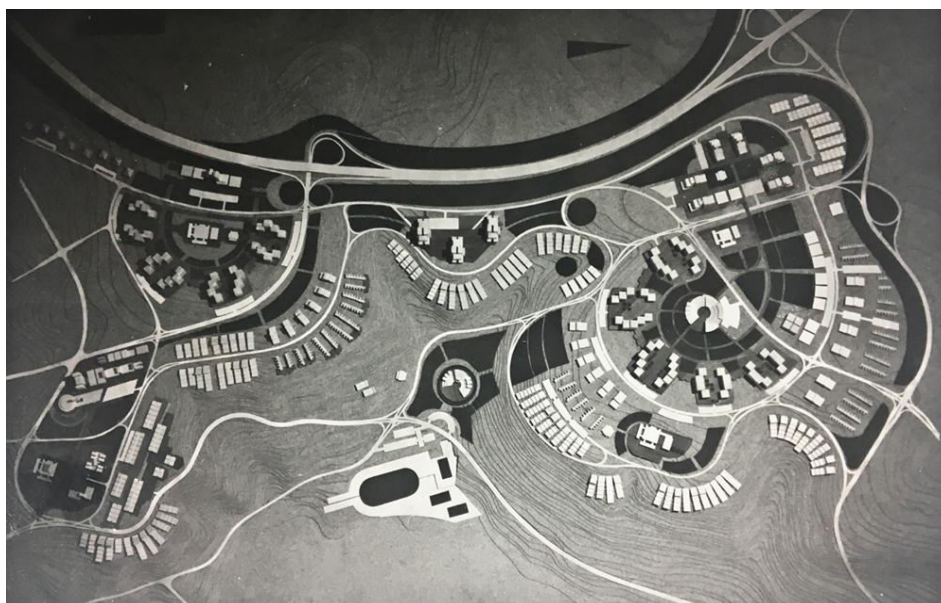

Слика 76: Урбанистичка поставка насеља Кнежевац–Кијево, А. Ђокић и М. Чанак, 1973.
(Извор: документација из бироа „Романтична архитектура“.)

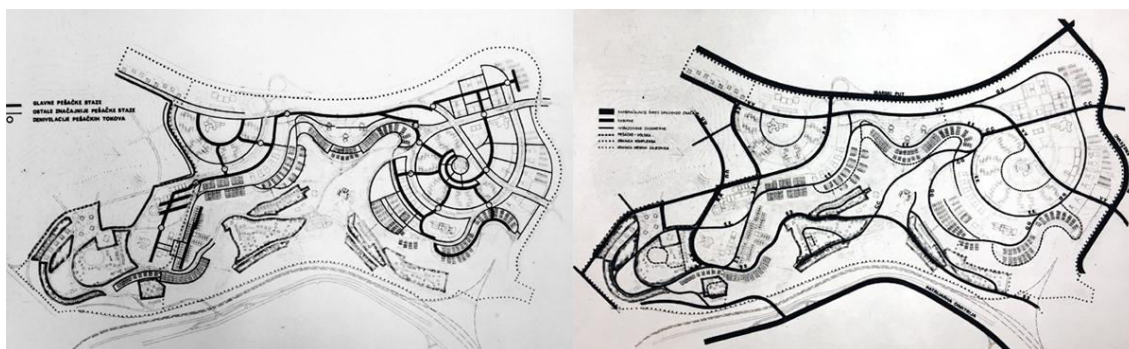

Слика 77: План пешачких стаза (лево) и план категоризације саобраћајница (десно) насеља Кнежевац–Кијево, А. Ђокић и М. Чанак, 1973.
(Извор: документација из бироа „Романтична архитектура“.)

Насеље је позиционирано на десетом километру Ибарске магистрале и обухватало је терене између кружног пута, Ибарске магистрале, пута Бањица–

⁸⁷⁵ Anonim, „Konkurs za izradu arhitektonsko–urbanističkog rešenja II i III etape naselja Kijevo–Kneževac u Beogradu“, *Arhitektura–urbanizam* 66, Beograd 1971, 38.

Кнежевац и железничке пруге кроз Топчидерску долину.⁸⁷⁶ Основна поставка просторног решења била је заснована на елементима ликовне симболике и тежила је да положајем, међусобним односима објеката и њиховим висинским концепцијама испрати и потенцира пластику терена.⁸⁷⁷ Овакав третман терена и тежња за складом природе и архитектуре порекло вуче из Ђокићевог искуства у домену меморијала.⁸⁷⁸

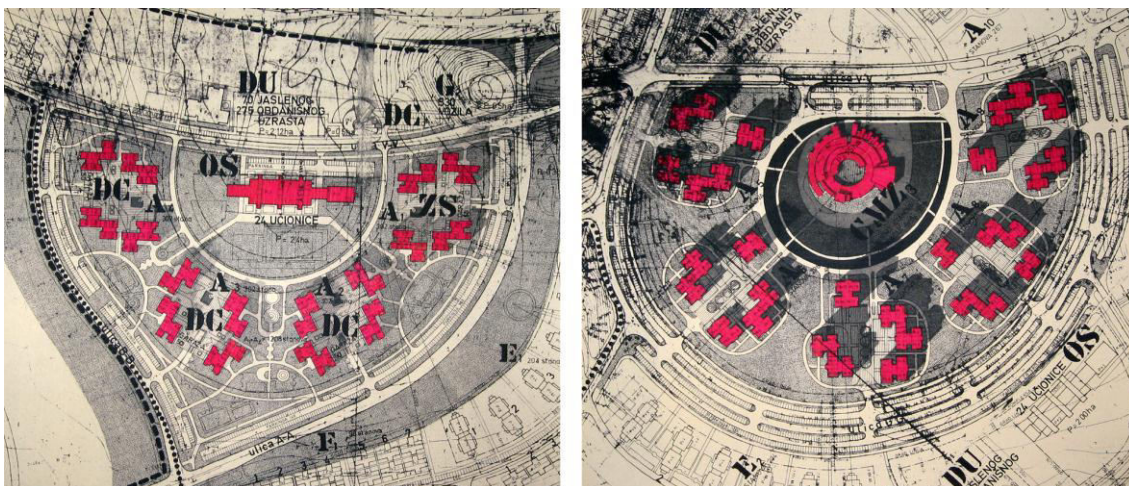

Слика 78: Стамбене групације у насељу Кнежевац–Кијево оријентисане око школе (лево) и око центра месне заједнице (десно), А. Ђокић и М. Чанак, 1971. (Извор: документација из бироа „Романтична архитектура“.)

Покренутост терена у хоризонталном и вертикалном плану условила је урбанистичку диспозицију објеката. Аутори су више заравњене платое користили за наглашену концентрацију вишеспратних колективних зграда, зракасто оријентисаних ка неком од пратећих садржаја,⁸⁷⁹ што је истовремено чинило и висинске доминанте у насељу.⁸⁸⁰ Стамбени објекти који окружују тргове, концентрисани су по групацијама и пројектовани у девет засебних типова и претрпели су извесну промену условљену допуном конкурсних услова.⁸⁸¹ Објекти

⁸⁷⁶ М. Ж., „У Салону Музеја савремене уметности у Београду, Тргови као некад“, *Политика* 23.09.1976, 16.

⁸⁷⁷ А. Ђокић, *нав. дело*, (прилог); З. Маневић, *Александар Ђокић*, Београд 1995, 64.

⁸⁷⁸ З. Маневић, *Александар Ђокић – изложба архитектуре* (каталог), Београд јун 1986, 5.

⁸⁷⁹ Anonim, „Konkurs za izradu arhitektonsko-urbanističkog rešenja II i III etape naselja Kijevo-Kneževac u Beogradu“, *Arhitektura-urbanizam* 66, Београд 1971, 38.

⁸⁸⁰ А. Ђокић, *нав. дело*, (прилог).

⁸⁸¹ Првобитно је примењиван однос станова у ниским и вишеспратним колективним зградама 50:50, да би потом било предвиђено да 70% станова буде остварено у колективној и 30% у индивидуалној стамбеној изградњи. Према приказу пројекта из 1973. године, типови А, Б, Ц и Д

намењени индивидуалном становању, приземни и једноетажни, густо су концентрисани на блажим падинама терена у виду терасистих низова.

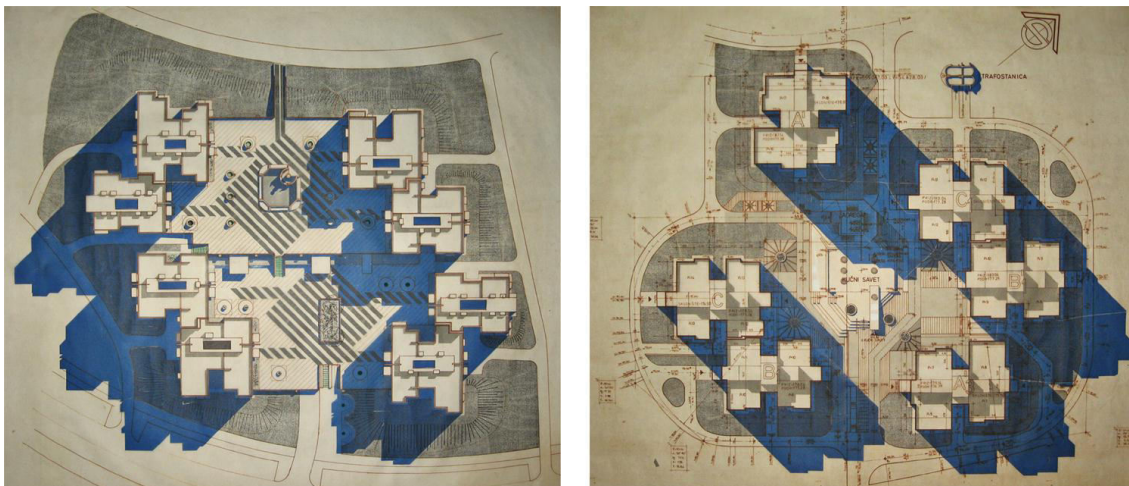

Слика 79: Стамбене групације у насељу Кнежевац–Кијево, А. Ђокић и М. Чанак, 1971. (Извор: документација из бироа „Романтична архитектура“.)

Око територија намењених становању формиране су веће зелене површине, континуално међусобно повезане и намењене рекреацији становника. Радијална просторна шема је усмеравала највећи део пешачких кретања ка пратећим објектима. Такође, примењени растер објеката је омогућио и потпуно подвајање колског и пешачког саобраћаја. Кретање пешака је предвиђено кроз појасеве зеленила, а на местима укрштања са колским саобраћајницама, предвиђена је денивелација пешачких токова.⁸⁸² Средином седамдесетих, Ивица Млађеновић је сматрао да је насеље карактеристично по релативно добром саобраћајном решењу у којем је посебно похвалио племенит покушај да се пешаци раздвоје од гужве на асфалту.⁸⁸³ На урбанистичком нивоу, Милорад Јевтић је сматрао да Лабудовом брду, у поређењу са Јулиним брдом, ипак недостаје јединство тла и објеката.⁸⁸⁴

прате и заокружују високе платое и спратност им се креће од П+6 до П+20, док су типови Е, Ф, Г, Х и И спратности од П до П+2 и углавном подвлаче конфигурационе карактеристике терена. Видети: Ј. Лукић, „Трансформација у урбанистичком планирању и изградњи насеља Кнежевац–Кијево“, *Архитектура–urbanizam* 66, Београд 1971, 37; А. Ђокић, *нав. дело*, (прилог).

⁸⁸² Пешачке саобраћајнице су диференциране на оне од примарног значаја, које прихватају главне пешачке токове, и оне од секундарног значаја, које имају за циљ да опслужују поједине објекте и остварују везе међу њима. Видети: А. Ђокић, *нав. дело*, (прилог).

⁸⁸³ И. Млађеновић, „Најновија достигнућа београдске стамбене архитектуре“, *Џовјек и простор* 274, Загреб 1975, 9.

⁸⁸⁴ М. Јевтић, „Без повратка“, *НИН* 10.10.1976.

Урбанистичку поставку овог насеља, попут фрактала, у зависности од нивоа посматрања, одликује самосличност. И као што геометријски генерисани фрактали наликују природним појавама, тако и ово насеље са наудаљеније тачке делује органски и прати конфигурацију терена. Наредна увећана слика насеља открива сплетове стамбених групација које уоквирују средишњи блок, Центар месне заједнице, да би наредним увећањем биле откривене стамбене јединице суседства које уоквирују мале пешачке тргове.⁸⁸⁵ Алексеј Бркић је сматрао да је тим „процесом интеграције суперструктуре” постигнуто да насеље превлада своја физичка ограничења и тиме преведе своје постојање у тоталитет вишег просторног реда.⁸⁸⁶

Чанак и Ђокић су образлажући свој концепт, истакли како су кренули од замисли да је Београду доста „спаваоница“ и уз жељу да понуде нешто ново, што је према њиховим речима, засновано на старом.⁸⁸⁷ Вођени том идејом, вратили су се хуманијем виду изградње, замишљајући Лабудово брдо као „градску оазу добрих суседа“ у којој би становници имали шансу да поново уживају у пешачкој зони.⁸⁸⁸ Зоран Маневић је у окупљању, као примењеном принципу позиционирања стамбених објеката који је био у супротности са дотадашњим разбијањем, видео назнаку постмодерног начина размишљања.⁸⁸⁹ Другом половином седамдесетих, ово насеље сматрано је јединим које, после Јулиног брда, враћа поверење у архитектуру Београда, пољуљану бројним промашајима.⁸⁹⁰

⁸⁸⁵ Очевидно је да су у урбанолошком погледу пошли са социолошким префиксом, од најстаријег и елементарног људског савеза, дакле, од суседства као моралне коалиције чије очовечење није засновано на политичким или друштвено-правним нормама, већ на хуманистичком начелу спонтаних веза и непосредне солидарности. (А. Бркић, *Знакови у камену: Српска модерна архитектура 1930-1980*, Београд 1992, 260.)

⁸⁸⁶ Бркић замера што аутори у свом образложењу нису формулисали последњу карику у ланцу овог процеса, и верује да она јесте постигнута свеобухватном просторном синтезом која је за крајњи циљ имала не облике у простору, већ простор као облик. Видети: А. Бркић, *нав. дело*, 261, 262.

⁸⁸⁷ Идеја је била да се становницима пружи поновна шанса да живе у пешачкој зони и уживају на тргу „испред својих врата“. Видети: М. Влајић, „Повратак суседа. На Лабудовом брду су уселили први станари“, *Вечерње новости* 28.07.1976, 11.

⁸⁸⁸ М. Влајић, *нав. дело*, 11. Напомена: Део насеља Кнежевац–Кијево је добио име Лабудово брдо јер су аутори на конкурс учествовали под шифром „Лабуд“. Видети: М. Кубуровић, „Откуд брду име Лабудово?“, *Политика* 25.12.1976.

⁸⁸⁹ З. Маневић, *Александар Ђокић*, Београд 1995, 64.

⁸⁹⁰ Као промашаји са којима се Лабудово брдо пореди, наводе се новобеоградски блокови 70 и 30, као и три „чудоушна“ солитера на Коњарнику. Видети: I. Mladenović, „Povratak trgu“, *Čovjek i prostor 2*, Zagreb 1977, 26–27.

Крајем исте деценије Дарко Поповић је издвајао насеље Кнежевац–Кијево као прилог тези „да ни урбанизам није тако црн као што понекад изгледа“.⁸⁹¹ У контексту осталих насеља грађених у то време, Поповић је сматрао да је ово насеље, иако далеко од идеалног, опет било најближе оквиру „срећног“ живљења.⁸⁹² Средином осамдесетих, реализовано насеље пружало је „наду за архитектуру која би се бавила хуманим релацијама“,⁸⁹³ баш у тренутку када је колективизам претио да преплави град.

Новембра месеца 1975. године, Александар Ђокић и Михаило Чанак су са пројектом за насеље Кнежевац–Кијево, учествовали на значајној изложби „Стамбена архитектура Београда“,⁸⁹⁴ а већ наредне године насеље је представљено јавности и изложбом под називом „Повратак тргу“.⁸⁹⁵ Пројекат Александра Ђокића и Михаила Чанка је представљен фотографијама Мирка Ловрића на скоро 40 паноа у салону Музеја савремене уметности у Београду и у Галерији у Велењу.⁸⁹⁶ Неуобичајена изложба била је широко пропраћена у бројним стручним и дневним гласилима.⁸⁹⁷ У току трајања изложбе, уприличена

⁸⁹¹ Д. Поповић, „Покондирени лабуд“, *НИН* 13.05.1979, 33.

⁸⁹² Поповић првенствено критикује концепцију изградње новобеоградских блокова 61–62, које назива „хорор урбанизмом“ а Лабудово брдо види као много ближе ставу према којем куће треба да се граде за своје станаре, а не за институције које воде стамбену политику. Видети: Д. Поповић, *нав. дело*, 32–33.

⁸⁹³ I. Mladenović, „Arh. Mihajlo Čanak. Arh. Aleksandar Đokić. Prilog za istoriju savremene arhitekture“, *Naš dom* 12, Maribor 1984, 21–22.

⁸⁹⁴ Изложбом је обухваћено нешто више од шездесет пројеката од којих је, упркос називу саме изложбе, готово половина експоната представљала решења београдских архитеката рађена на локацијама изван Београда. Видети: М. К., „Надахнуте идеје градитеља Београда“, *Вечерње новости* 31.10.1975, 27; Д. Поповић, „Стан наш свакодневни“, *Политика* 06.12.1975, 13.

⁸⁹⁵ Усељавање првих станара у новопројектоване објекте Лабудовог брда, насеља Кнежевац–Кијево, било је повод ауторима Александру Ђокићу и Михаилу Чанку да детаљније образложе своје идеје. Изложба којом је насеље представљено јавности трајала је у периоду од 22.09. до 05.10.1976. године.

⁸⁹⁶ Изложба „Повратак тргу“ је представљена и наредне, 1977. године, поводом саветовања „Урбанизација у савременим друштвеним и техничким условима“ у Приштини и поводом саветовања „Комникације '77“ у Дому СИТЈ–а у Београду.

⁸⁹⁷ М. Чанак, А. Ђокић, *Повратак тргу* (каталог), 1976; Б. Михајловић, „Несвакидашња изложба у Салону београдског Музеја савремене уметности „Повратак тргу““, *Политика експрес* 22.09.1976, 8; М. Ж., „У Салону Музеја савремене уметности у Београду, Тргови као некад“, *Политика* 23.09.1976, 16; Б. Тирнанић, „Слатка птица младости“, *НИН* 26.09.1976, 38; А. Миленковић, „На пола пута? Уз изложбу „Повратак тргу“ у Салону Музеја савремене уметности“, *Политика* 02.10.1976, 16; М. Кубуровић, „Поводом занимљиве изложбе у Салону Музеја савремене уметности. Тргови припадају пешацима“, *Политика* 04.10.1976; Аноним, „Неговање суседства на тргу. За хуманије становање у новим насељима“, *Делегатски информатор СО Раковица* 08.10.1976, 12; Ј. Милановић, „Везни елемент улице, поводом изложбе „Повратак тргу“ у Салону Музеја савремене уметности, *Борба* 09.10.1976, 13; М. Јевтић, „Без повратка“, *НИН* 10.10.1976; М. Чанак, А. Ђокић, „Povratak trgu“, *IT novine (kulturni dodatak)*, Beograd 15.10.1976, 1–2; I. Mladenović, „Povratak trgu“, *OKO*, Zagreb 2–16.12.1976, 20; D. Popović, „Povratak trgu“, *Umetnost* 49, Beograd

је и дискусија са ауторима пројекта, у којој су учествовали и бројни познати стручњаци као и станари новог насеља. Овакав „изложбени контакт“ био је новина у дотадашњем планирању и подразумевао је укључивање недовољно информисаних станара у изградњу насеља.⁸⁹⁸ Исте године, пројектанти Михаило Чанак и Александар Ђокић су са пројектом овог насеља били и кандидати за Октобарску награду Београда.⁸⁹⁹



Слика 80: Изложба „Повратак тргу“ – дискусија у салону Музеја савремене уметности, Београд, 1976. (Извор: приватна заоставштина архитектке која се чува у бироу „Романтична архитектура“.)

У холу Народног позоришта у Ужицу, 18. децембра 1977. године, Ђокић и Чанак приредили су изложбу фотографија под називом „Трг у функцији становања“.⁹⁰⁰ Изложбом су приказани детаљи насеља Кнежевац–Кијево и аутори су том приликом водили разговор у Друштву инжењера и техничара о проблемима као и новим могућностима које прате област стамбене изградње.

Приликом функционалног решавања насеља Кнежевац–Кијево полазиште је било да оно треба да представља савремено сателитско насеље и да као такво

1976, 52; М. Јевтић, „Београдска архитектура у 1976, Поглед изблиза“, *ИТ новине*, Београд 01.04.1977, (културни додаток); И. Младеновић, „Повратак тргу“, *Човек и простор* 2, Загреб 1977, 26–27; И. Младеновић, „Од идеје до рационалног стана (XXVII)“, *Изградња 1*, Београд 1977, 53–55.

⁸⁹⁸ Ј. Милановић, *нав. дело*, 13.

⁸⁹⁹ И. Младеновић, „Повратак тргу“, *ОКО*, Загреб 2–16.12.1976, 20.

⁹⁰⁰ М. К., „Трг у функцији становања, изложба у Титовом Ужицу“, *Политика* 19.12.1977, 12; А. Ђокић, „Трг у функцији становања“, *Архитектура, филозофија, наука и техника*, Београд 1977, 91–93.

мора да обезбеди својим становницима све пратеће садржаје неопходне за свакодневно функционисање.⁹⁰¹ Предвиђено је да функцију главног центра насеља обавља Центар I месне заједнице, који је стога морао бити додатно функционално и садржајно обогаћен. Позициониран је уз главни приступни саобраћајни правац, ка којем је оријентисан и већи део његових садржаја. Центри месних заједница II и III опслуживали су припадајуће површине, а осим њих пројектовани су и допунски снабдевачки пунктови са потребним садржајем.

Допунски снабдевачки пунктови, који су се налазили у саставу микро јединица, представљали су супротност дотадашњем начину размишљања а Александар Миленковић је сматрао да су настали као резултат реактивираниог захтева за преклапањем садржаја.⁹⁰² Неуобичајен у нашој пракси био је и начин третирања центара месних заједница, који су ослобођени од крутих растера и слободно третирани да прате искључиво партер и конфигурацију земљишта.⁹⁰³ Поред центара месних заједница у насељу је предвиђена и изградња три основне школе, средње школе, објекти за смештај старих лица, обданиште, дом здравља и други јавни објекти.⁹⁰⁴ Зоран Маневић је 1971. године исказао скепсу поводом будућег живота овог насеља, скрећући пажњу на неопходност боље организације културног живота унутар насеља оваквог типа, како би им се обезбедила већа независност у садржајном смислу.⁹⁰⁵ Средином седамдесетих Ивица Млађеновић

⁹⁰¹ У оквиру месних заједница предвиђена је изградња центра за друштвене, трговачке, угоститељске, занатске и друге потребе становника, а делове територије удаљене од центара месних заједница требало је да опслужују допунски центри. Средином седамдесетих, поводом изложбе „Повратак тргу“, бројни су аутори говорили да се у тадашњој фази изградње ово насеље издвајало од осталих стамбених агломерација, између осталог и по томе што је у себи садржало све карактеристике савременог сателитског насеља али и садржаје великог градског центра према условима ГУП-а Београда. Видети: Ј. Милановић, „Везни елемент улице, поводом изложбе „Повратак тргу“ у Салону Музеја савремене уметности, *Борба* 09.10.1976, 13; I. Mladenović, „Povratak trgu“, *OKO*, Zagreb 2–16.12.1976, 20; I. Mladenović, „Povratak trgu“, *Čovjek i prostor* 2, Zagreb 1977, 26–27.

⁹⁰² Миленковић примењено преклапање садржаја наводи као антитезу некадашњој неприкосновеној урбанистичкој поставци према којој становање, рад, слободна делатност и саобраћај нису смели да се преклапају. Видети: А. Миленковић, „На пола пута? Уз изложбу „Повратак тргу“ у Салону Музеја савремене уметности“, *Политика* 02.10.1976, 16.

⁹⁰³ I. Mladenović, „Najnovija dostignuća beogradske stambene arhitekture“, *Čovjek i prostor* 274, Zagreb 1975, 9.

⁹⁰⁴ Сервис за одржавање и оправку возила, угоститељско–туристички објекат са сервисом у II месној заједници, дом спортова и угоститељски објекат у III месној заједници. Видети: А. Токић, *нав. дело*, (прилог).

⁹⁰⁵ З. Маневић, „Рађање насеља“, *НИН* 08.08.1971, 47.

је поздрављао непосустајање ових аутора да помире све крајности и успоставе одговарајуће компромисе приликом пројектовања овог насеља.⁹⁰⁶



Слика 81: Пешачки трг у стамбеној групацији на Лабудовом брду, А. Ђокић и М. Чанак, 1976. (Извори: М. Влајић, „Повратак суседа. На Лабудовом брду су усељени први станари“, *Вечерње новости* 28.07.1976, 11. (лево); документација из бироа „Романтична архитектура“ (средина); З. Маневић, *Александар Ђокић*, Београд 1995, 65. (десно).)



Слика 82: Стамбене групације на Лабудовом брду, А. Ђокић и М. Чанак, 1976. (Извор: документација из бироа „Романтична архитектура“.)

Детаљни урбанистички план предвиђао је да велики део насеља буде намењен слободним површинама па су тако паркови смештени обично у средиштима месних заједница док је постојеће парк–шуме требало проширити и на територије између појединих стамбених групација. Заштитни зелени појас требало је да уоквирује територију насеља.⁹⁰⁷ Почетком осамдесетих, организована је јавна расправа поводом измене урбанистичког плана, која је

⁹⁰⁶ *Мора се веровати пројектантима да су у сукобу функционалног и ирационалног, скромног и лепог, данашњице и сутрашњице, тражили своја решења и налазили компромисе, али да нису поустали.* (I. Mladenović, „Povratak trgu“, *OKO*, Zagreb 2–16.12.1976, 20.)

⁹⁰⁷ Дуж Ибарског пута, пута Бањица–Кнежевац као и дуж железничке пруге.

подразумевала да зелени појас који је предвиђен као заштита од магистралне саобраћајнице, са променом њене намене,⁹⁰⁸ буде преведен у линеарни центар.⁹⁰⁹ Ђокић је том приликом нагласио да је у току измена пројекта прихваћено и доста сугестија самих грађана.⁹¹⁰

Оно што је Ђокић 1973. године издвојио као део пројекта којем је посвећена посебна пажња приликом пројектовања јесте стварање услова за реализацију интерних поплочаних и озелењених површина између стамбених објеката, које би биле намењене игри деце и рекреацији одраслих.⁹¹¹ Оваква организација простора, око пешачких тргова, била је неуобичајена за наше прилике и први пут је на нашим просторима „валоризовала трг новог концепта“.⁹¹² Тема трга ће се временом издвојити као лајтмотив овог пројекта чему је допринела и поменута изложба „Повратак тргу“ којом су аутори 1976. године представили јавности ово насеље. Том приликом, аутори су образложили своје поимање трга, као места које пружа могућност за безброј различитих доживљаја и места на којем се човек задржава и проналази садржај за себе.⁹¹³

Тргови су решавани кроз више етажа, при чему је највиши ниво био намењен игри деце и дружењу, поплочан обојеним коцкама и снабдевен клупама, док су на етажи испод њега смештени сви пратећи садржаји.⁹¹⁴ Паркирање је

⁹⁰⁸ Ибарска магистрала, која је првобитно имала ранг магистралне саобраћајнице, промењена је у градску саобраћајницу. Видети: Ј. Хозо, „Усклађене жеље и могућности. Јавна расправа о измени детаљног урбанистичког пројекта насеља Кнежевац–Кијево“, *Делегатски информатор СО Раковица* 23.12.1980, 8.

⁹⁰⁹ Други разлог који је довео до измене плана је што је накнадним испитивањем установљено да је део терена подложен клизишту на којем је немогуће градити предвиђене објекте, па је као такав промењен у парк–шуму. Видети: Ј. Хозо, *нав. дело*, 8.

⁹¹⁰ Попут увођења: зелене пијаце, амфитеатра са Титовим стаблом и уметничке колоније уместо Кнежевачког гробља. Видети: *Исто*.

⁹¹¹ А. Ђокић, *нав. дело*, (прилог).

⁹¹² М. Ж., „У Салону Музеја савремене уметности у Београду, Тргови као некад“, *Политика* 23.09.1976, 16; I. Младеновић, „Арх. Милајло Ћанак. Арх. Александар Ђокић. Прилог за историју савремене архитектуре“, *Наш дом 12*, Maribor 1984, 21.

⁹¹³ Насупрот улици која је „једнодимензионална“ и само мами на кретање. Видети: М. Ћанак, А. Ђокић, „Повратак тргу“, *ИТ новине (културни додатак)*, Београд 15.10.1976, 1–2.

⁹¹⁴ На нижем спрату смештене су продавнице, здравствена станица, апотека, самопослуга и друштвене просторије. Видети: Б. Михајловић, „Несвакидашња изложба у Салону београдског Музеја савремене уметности „Повратак тргу““, *Политика експрес* 22.09.1976, 8.

решено подземном гаражом, која се налазила на најнижој етажи, како би аутомобили били задржани далеко од тргова.⁹¹⁵

Александар Миленковић је критиковао коришћење термина „трг“, сматрајући да пешачки платои скромног формата то нису, и доводио је у питање намену тих простора и непостојање „магнета“ који би гарантовали жељене контакте.⁹¹⁶ Насупрот том ставу, Милорад Јевтић сматрао је да је, без обзира на оправданост употребе термина „трг“, етажни плато као везивни елемент стамбених зграда свакако занимљива новина,⁹¹⁷ као и да насеље показује нови третман заједничких површина.⁹¹⁸ Напор пројектаната у правцу повећања комуникације путем тргова требало је да резултира елиминисањем осећаја отуђености и анонимности код становника насеља.⁹¹⁹ Поједини аутори су ове тргове поистовећивали још и са „двориштима“,⁹²⁰ и док су једни сматрали да су то „дворишта“ у која се радо улази, дотле су их други критиковали јер становницима не пружају могућност да у њима било шта промене према сопственом нахођењу.



Слика 83: Живот на трговима унутар стамбених групација на Лабудовом брду по завршетку изградње, А. Ђокић и М. Чанак, 1976.

(Извор: приватна заоставштина архитекте која се чува у бироу „Романтична архитектура“.)

⁹¹⁵ Б. Михајловић, *нав. дело*, 8; М. Кубуровић, „Поводом занимљиве изложбе у Салону Музеја савремене уметности. Тргови припадају пешацима“, *Политика* 04.10.1976.

⁹¹⁶ А. Миленковић, „На пола пута? Уз изложбу „Повратак тргу“ у Салону Музеја савремене уметности“, *Политика* 02.10.1976, 16.

⁹¹⁷ М. Јевтић, „Без повратка“, *НИН* 10.10.1976.

⁹¹⁸ М. Јевтић, „Београдска архитектура у 1976, Pogled izbliza“, *IT novine*, Београд 01.04.1977, (kulturni dodatak).

⁹¹⁹ М. Ж., „У Салону Музеја савремене уметности у Београду, Тргови као некад“, *Политика* 23.09.1976, 16.

⁹²⁰ Б. Михајловић, „Несвакидашња изложба у Салону београдског Музеја савремене уметности „Повратак тргу“, *Политика експрес* 22.09.1976, 8; Д. Бујошевић, „Београдска дворишта“, *Политика* 05.11.1979, 15.

Приликом јавне дискусије 1976. године, социолог др Миодраг Живковић је скретао пажњу да је, у датом тренутку, изградњом овог насеља учињен крупан корак ка повратку трга „који у себи садржи надахнут и дубоко хуман концепт урбаног захвата“.⁹²¹ Дарко Поповић је, три године касније, посебно истицао улогу тргова у интензивирању пешачког саобраћаја, која би даље омогућила сусрете и комуникацију међу становницима, чиме се читавом насељу обезбеђује нова и значајна социолошка димензија.⁹²² Поред идеје о хуманим трговима, насеље је посебно привукло пажњу и решавањем станова унутар стамбених објеката. Са изградњом насеља се почело 1972. године, а како је због обима насеље грађено дуги низ година, тако су и реализације пројеката стамбених јединица текле по етапама. Током вишегодишње изградње насеља Кнежевац–Кијево, сукцесивно је долазило и до измене конкурсних решења појединачних стамбених групација на овој територији.



Слика 84: Модел у глини стамбених објеката типа А, типа Ц и типа Д, А. Ђокић и М. Чанак, 1971. (Извор: документација из бироа „Романтична архитектура“.)

Наредни корак у разради насеља (1972) подразумевао је пројектовање стамбених објеката означених са А1–А4 у које су први станари усељени током 1976. године.⁹²³ Стамбени објекти означени као тип А,⁹²⁴ према конкурсном

⁹²¹ Ј. Милановић, „Везни елемент улице, поводом изложбе „Повратак тргу“ у Салону Музеја савремене уметности, *Борба* 09.10.1976, 13.

⁹²² Д. Поповић, „Покондирени лабуд“, *НИН* 13.05.1979, 33.

⁹²³ М. Влајић, „Повратак суседа. На Лабудовом брду су усељени први станари“, *Вечерње новости* 28.07.1976, 11; С. Павловић, „Боље шарено него сиво?! Дилеме београдских архитеката: фасаде у бетону или у боји“, *Вечерње новости* 05.09.1976, 19; Д. Бујошевић, „А на врх зграде кућни број. На Лабудовом брду“, *Политика* 07.09.1976, 13; М. Чанак, А. Ђокић, *Повратак тргу* (каталог), 1976; М. Кубуровић, „Лабуд у зимском сну. Да ли је Кијево–Кнежевац друга спаваоница?“, *Политика* 03.12.1976, 12; М. Кубуровић, „Откуд брду име Лабудово?“, *Политика* 25.12.1976;

решењу, требало је да се нађу на данашњим територијама Лабудовог брда и Видиковца. Првобитне спратности биле су подлифтовске да би касније биле и утростручене, чиме су пешачки тргови формирани између ових објеката, по завршетку изградње у великој мери изгубили на интимности.⁹²⁵ Прва четири објекта овог типа, А1–А4 (1972) изграђена су на локалитету Лабудово брдо. Објекти су груписани у осам ламела које се састоје из по два корпуса.

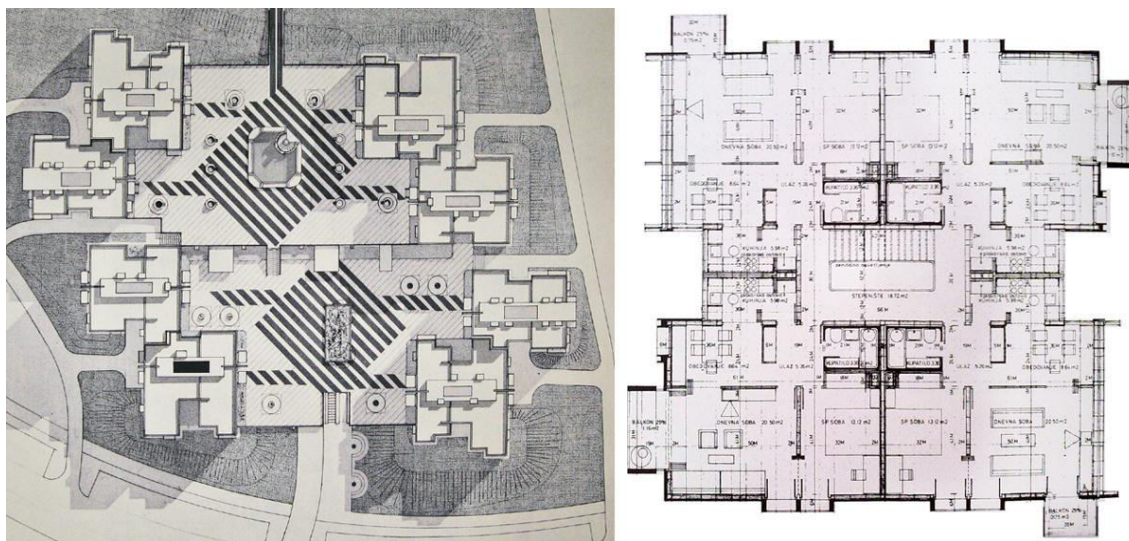

Слика 85: Стамбени објекти тип А1–А4 на Лабудовом брду, ситуација (лево) и основа типске етаже (десно), А. Токић и М. Чанак, 1972–1974.

(Извори: документација из бироа „Романтична архитектура“ (лево); Anonim, „Prikaz konkursnih projekata 1965–1975, Kneževac–Kijevo“, *Arhitektura–urbanizam 74–77*, Beograd 1975, 70. (десно).)

Основа типске етаже састоји се из четири стамбене јединице, симетрично распоређене око централне вертикалне комуникације. Унутар станова су остварене вишеструке циркуларне везе, како би се постигао утисак веће

А. Токић, „Трг у функцији становања“, *Архитектура, филозофија, наука и техника*, Београд 1977, 91–93; М. Јевтић, „Нешто ново у Београду“, *НИН* 29.01.1978, 38; Д. Поповић, „Покондирени лабуд“, *НИН* 13.05.1979, 32–33; Д. Бујошевић, „Београдска дворишта“, *Политика* 05.11.1979, 15; I. Mladenović, „Vreme je za“, *Naš dom 14*, Maribor 1979, 23–26; В. Aleksić, „Konkursi – doprinos organizaciji i fizionomiji stana“, *Izgradnja 11*, Beograd 1984, 123–132.

⁹²⁴ Тип А стамбених објеката чиниле су групације састављене од по два низа са 4 и 5 смакнутих ламела у хоризонталном и вертикалном плану. Спратност ламела варирала је између П+3 и П+4 спратова са поткровљима. Пројектовано је укупно 9 групација и смештене су на заравњеним платоима. Гараже су пројектоване у подземној етажи пешачког платоа, између низова објеката, и повезане су са њима припадајућим подрумима. Видети: Anonim, „Konkurs za izradu arhitektonsko–urbanističkog rešenja II i III etape naselja Kijevo–Kneževac u Beogradu“, *Arhitektura–urbanizam 66*, Beograd 1971, 40; А. Ђокић, „Naselje Kneževac–Kijevo“, *Urbanizam Beograda 24*, Beograd 1973, (prilog); М. Čanak, *Dr Mihailo Čanak, architect*, Beograd 2014, 81, 87–90, https://www.academia.edu/23188025/Automonografija_Automonograph_

⁹²⁵ М. Čanak, *нав. дело*, 81.

просторности.⁹²⁶ Михаило Чанак истицао је да се станарима посебно допадала једноставна организација станова са улазним холем, који је служио за обедовање и из кога се приступало свим стамбеним просторијама.⁹²⁷ Из улазног хола омогућен је директан приступ купатилу, кухињи, трпезарији, дневном боравку, као и спаваћој соби. Дневни боравак имао је везу са трпезаријом, спаваћом собом и излаз на балкон. Поред остваривања утиска веће просторности, оваква диспозиција просторија и њихова повезаност омогућавала је и остваривање веће флексибилности у постојећим, као и остваривање потпуно нових односа међу члановима домаћинства.⁹²⁸



Слика 86: Стамбени објекти тип А1–А4 на Лабудовом брду, А. Ђокић и М. Чанак, 1972–1974.
(Извори: З. Маневић, *Александар Ђокић*, Београд 1995, 68–69. (горе);
фотографија аутора рада, 2018. (доле).)

⁹²⁶ Исто.

⁹²⁷ М. Чанак, *нав. дело*, 88.

⁹²⁸ На преласку из седме у осму деценију дошло је до квалитативних измена у поимању домаћинства што је условило и нову физиономију станова, која више није подразумевала строгу диференцијацију станова на зоне, већ потребу да се исте међусобно допуњују и сарађују. Видети: В. Алексић, „Konkursi – doprinos organizaciji i fizionomiji stana“, *Izgradnja 11*, Београд 1984, 128–129.

Архитектура ових групација изазивала је интересовање захваљујући необичној примени боје и нумеричког дизајна на фасадама,⁹²⁹ у којима се одсликавао најсавременији архитектонски дизајн.⁹³⁰ Упркос одређеним проблемима који су постали евидентни са првим усељеним станарима,⁹³¹ у току реализације II етапе,⁹³² предвиђано је да ће ово насеље, по ширини захвата, тек заузети значајно место у стамбеној архитектури Београда.⁹³³ Између осталог, нека од пројектованих стамбених решења пружала су потпуно оригиналне просторне солуције, до тог тренутка у литератури непознате и сматрано је да по функционалним решењима спадају у најзначајнија достигнућа наше послератне архитектуре.⁹³⁴

Следеће године (1973) уследило је пројектовање стамбених објеката Б1–Б3, Ц1–Ц6 и Д1–Д4 који су реализовани током осме деценије.⁹³⁵ Стамбени објекти означени као тип Б (1973), требало је да чине три објекта (Б1–Б3) позиционирана у централном делу насеља, уз Ибарски пут и конкурсним решењем је планирано да, због конфигурације терена, ови објекти буду главни висински акценат насеља.⁹³⁶

Типска етажа је поново била конципирана са централно постављеном вертикалном комуникацијом око које су симетрично распоређене четири стамбене јединице. У конкурсном решењу тежило се да сви станови буду двострано оријентисани са централно позиционираном трпезаријом око које су окупљене

⁹²⁹ М. Јевтић, „Београдска архитектура у 1976, Pogled izbliza“, *IT novine*, Београд 01.04.1977, (културни dodatak).

⁹³⁰ М. Јевтић, „Нешто ново у Београду“, *НИН* 29.01.1978, 38.

⁹³¹ Станари су кривили пројектанте за пропусте који су се тицали инвестиционих улагања: за неизграђене школе, врата и прозоре који лоше дихтују, неисправне ролетне и сл. Видети: М. Кубуровић, „Поводом занимљиве изложбе у Салону Музеја савремене уметности. Тргови припадају пешацима“, *Политика* 04.10.1976.

⁹³² Предвиђено је да се реализација насеља, подељеног у три месне заједнице, одвија кроз три етапе изградње. Видети: Аноним, „Nova stambena naselja, Kneževac–Kijevo“, *Urbanizam Beograda* 30, Београд 1975, 56.

⁹³³ Д. Поповић, „Стан наш свакодневни“, *Политика* 06.12.1975, 13.

⁹³⁴ Аноним, „Prikaz konkursnih projekata 1965–1975, Kneževac–Kijevo“, *Arhitektura–urbanizam* 74–77, Београд 1975, 70; I. Младеновић, „Povratak trgu“, *Čovjek i prostor* 2, Загреб 1977, 26–27.

⁹³⁵ I. Младеновић, „Od ideje do racionalnog stana/II“, *Izgradnja* 3, Београд 1974, 23–25; I. Младеновић, „Novija značajna ostvarenja beogradske stambene arhitekture“, *Naš dom* 5, Марибор 1977, 29; I. Младеновић, „Od ideje do racionalnog stana“, *Naš dom* 10, Марибор 1977, 22–26.

⁹³⁶ Тип Б стамбених објеката у конкурсном решењу имао је спратност од П+4 да би спратност изведених објеката износила чак П+20 са поткровљима. Видети: Аноним, *нав. дело*, 40; А. Ђокић, *нав. дело*, (прилог); М. Џанак, *нав. дело*, 81, 91.

остале просторије унутар станова.⁹³⁷ Структуре станова кретале су се од двособних до трособних, и предвиђена је могућност да се димензије појединих стамбених просторија мењају у току даље разраде. У финалном решењу дошло је до мањих измена у решењу типске етаже али је главни концепт у организацији задржан.⁹³⁸ У функционалној диспозицији просторија унутар станова аутори су поново тежили да постигну циркуларне везе, али су у овим решењима функционалне зоне јасно разграничене. Станови су имали излаз на по два балкона а посебно је значајно што су аутори водили рачуна и да заједничке комуникације у овим објектима буду природно осветљене, како би се ублажили потенцијални страхови станара услед живота у овим изузетно високим објектима.⁹³⁹



Слика 87: Стамбени објекти тип Б уз Ибарски пут, конкурсно решење (лево) и основа која је претходила изради главног пројекта (десно), А. Ђокић и М. Чанак, 1971–1973. (Извор: М. Čanak, *Dr Mihailo Čanak, architect*, Beograd 2014, 81, 91.)

Изграђено је пет објеката овог типа. Објекти су покренути у хоризонталном и вертикалном плану и постављени на денивелисаном платоу. Према обликовању, Михаило Чанак их сврстава у категорију скулптуралне позне модерне, јер је у први план стављена силуета групације у целини уз занемаривање секундарне пластике.⁹⁴⁰

⁹³⁷ М. Čanak, *нав. дело*, 81.

⁹³⁸ М. Čanak, *нав. дело*, 91.

⁹³⁹ Исто.

⁹⁴⁰ Исто.



Слика 88: Стамбени објекти тип Б уз Ибарски пут, А. Ђокић и М. Чанак, 1973.
(Извор: фотографија аутора рада, 2011.)

Када су ови објекти усељени, интервјуисани су њихови станари, који су за разлику од станара новобеоградских насеља, били генерално задовољни својим условима за живот, услед чега је сматрано да су пројектанти „успели да заиста остваре „концепт хуманог становања““.⁹⁴¹

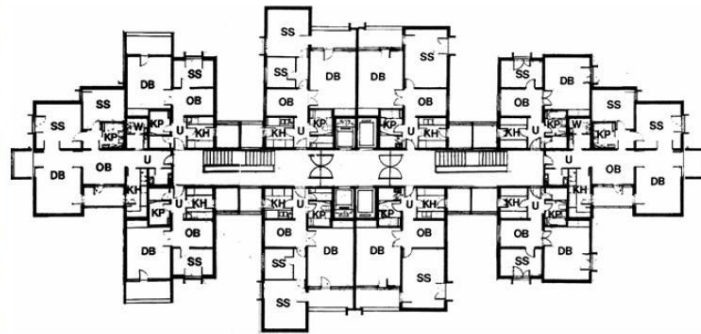

Слика 89: Стамбени објекти тип Ц, изглед и основа типске етажне, А. Ђокић и М. Чанак, 1973.
(Извори: <https://www.google.com/maps> (лево); М. Чанак, *Dr Mihailo Čanak, architect*, Beograd 2014, 93. (десно).)

Конкурсним решењем стамбене групације у северозападном делу насеља означене као тип Ц (1973) предвиђена је изградња четири објекта,⁹⁴² спратности П+4 са самачким становима.⁹⁴³ Ови објекти нису изведени, а уместо њих

⁹⁴¹ I. Obradović, „Guraju nas u kaveze“, *Auto svet*, Beograd mart 1983, 11.

⁹⁴² Објекти се налазе на Видиковцу, на локацији оивиченој улицама Видиковачки венац и Патријарха Јоаникија, у делу ка Ибарској магистралу.

⁹⁴³ Anonim, *нав. дело*, 40; М. Чанак, *нав. дело*, 82.

подигнуте су три групације (Ц1–Ц6) од којих се свака састоји из два паралелна објекта исте спратности која износи П+10 са поткровљима.⁹⁴⁴

Решење типске основе састоји се из по пет станова са интересантно решеним заједничким површинама, при чему је омогућено директно осветљавање и проветравање степеништа путем економских лођа. Групација лифтова постављена је између два степеништа са циљем да свако од њих оном другом служи као пожарно.⁹⁴⁵ Типску етажу је сачињавало више типова стамбених јединица, које су се кретале од двособних до трособних. У функционалном смислу за све типове станова било је заједничко централно позиционирање просторије за обедовање из које се приступало осталим просторијама. Разуђеном силуетом основе омогућена је двострана (или тространа) оријентација свих станова. Проветравање кухиња које нису имале излаз на балкон омогућено је путем економских лођа.



Слика 90: Стамбени објекти тип Ц у насељу Кнежевац–Кијево, А. Ђокић и М. Чанак, 1973.
(Извор: фотографија аутора рада, 2018.)

Аутори су желели да на овим објектима буде примењен конструктивни систем са носећим зидовима који би били ливени на лицу места али је коначна материјализација изведена у панелном систему.⁹⁴⁶ Упркос примењеном поступку у материјализацији изведени објекти нису изгубили на својој скулптуралности, а Михаило Чанак сматрао је да управо ова стамбена групација представља „идеалан спој Ациних скулпторалних и мојих функционалистичких наклоности“.⁹⁴⁷

⁹⁴⁴ А. Ђокић, *нав. дело*, (прилог); М. Чанак, *нав. дело*, 92–93.

⁹⁴⁵ М. Чанак, *нав. дело*, 93.

⁹⁴⁶ М. Чанак, *нав. дело*, 92.

⁹⁴⁷ *Исто*.

Конкурсно решење типа Д (1973), којим је подразумевана изградња групација терасастих зграда по ободним падинама терена такође је остало неизведено.⁹⁴⁸ Терасасте објекти је требало да имају спратност П+1, при чему се доња етажа састојала из улаза, кухиње, трпезарије и родитељске спаваће собе са купатилом, док су на горњој етажи позициониране дневна и две спаваће собе са купатилом.⁹⁴⁹ Уместо тога, у крајњем југоисточном делу насеља,⁹⁵⁰ подигнута су четири стамбена објекта (Д1–Д4), спратности П+12 са поткровљима.⁹⁵¹ Крстасте куле, како су их аутори назвали, у функционалном смислу настале су као „дериват типа Б из конкурсног решења“.⁹⁵²

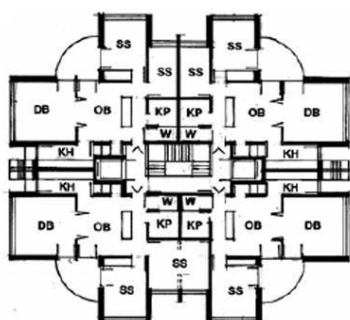

Слика 91: Стамбени објекти тип Д у насељу Кнежевац–Кијево, основа типске етаже и изглед, А. Ђокић и М. Чанак, 1973. (Извори: М. Čanak, *Dr Mihailo Čanak, architect*, Београд 2014, 94. (лево); <https://www.google.com/maps> (десно).)

Типска етажа састојала се из четири централно симетричне стамбене јединице док су заједничке комуникације биле позициониране у централном језгру зграде. Трособни станови су двострано оријентисани, а урбанистичка диспозиција објеката, која је подразумевала већу удаљеност међу суседним објектима, омогућила је и веће стаклене површине на фасадама. Приликом функционалног решавања ових пространих и осветљених станова полазни концепт је поново био низање свих просторија око централно постављене трпезарије. Циркуларна комуникација унутар станова је у основама била додатно акцентована и балконима у облику кружних исечака.

⁹⁴⁸ Anonim, *нав. дело*, 40; М. Čanak, *нав. дело*, 82.

⁹⁴⁹ Доња етажа имала је излаз на атријум а горња на терасу са изузетним погледом. Атријум и тераса су били додатно повезани спољним степеништем. Видети: М. Čanak, *нав. дело*, 82.

⁹⁵⁰ На локацији оивиченој улицама Једанаесте крајишке дивизије, Мраковичком, Петра Јовановића и Димитрија Вученовића, односно Расинском.

⁹⁵¹ А. Ђокић, *нав. дело*, (прилог); М. Čanak, *нав. дело*, 94–95.

⁹⁵² М. Čanak, *нав. дело*, 94.

У обликовном смислу, ове објекте карактеришу истурене горње етажне (као код објеката типа Ц) и позиционирање сегментисаних цилиндричних балконских вертикала, на спојевима доминантних ортогоналних волумена. Чанак их је, као и објекте типа Ц, сврставао у скулптуралну позну модерну наглашавајући њихову јачу експресију.⁹⁵³



Слика 92: Изградња стамбених објеката на Видиковцу, А. Ђокић и М. Чанак, 1974.
(Извор: приватна заоставштина архитекте која се чува у бироу „Романтична архитектура“.)

Године 1974. пројектовани су и остали објекти типа А: А5–А9 и А10–А11, намењени изградњи на локалитету Видиковац. Објекти су груписани у шест ламела које се састоје из три корпуса, док је највиша ламела издвојена у посебан објекат. Приликом реализације ове групације, укинута су пешачке пјачете у средини насеља, као и подземне гараже што је додатно изменило планирани карактер читавог насеља.⁹⁵⁴

У организацији основе, инвеститор је укинуо циркуларно кретање кроз стан и условио нелогично позиционирање пространог балкона уз спаваће собе, уместо уз дневни боравак.⁹⁵⁵ Укидање циркуларних веза довело је до слабијег квалитета у амбијенталном смислу, посебно у улазној зони. Ка трпезарији и дневном боравку води дугачак, неосветљени ходник. Ка спаваћој зони, позиционираној десно од улазне партије, води мањи попречни ходник. Укидањем циркуларне комуникације дошло је и до преклапања појединих токова, тако да је кроз улазни ходник предвиђена и веза кухиње са просторијом за обедовање. Простор је у

⁹⁵³ Исто.

⁹⁵⁴ Александар Ђокић је током 1990. године за предузеће „Комграп“, пројектовао трговинске центре који је требало да буду изграђени унутар ових стамбених групација али је тај пројекат остао нереализован. Видети: З. Маневић, *Александар Ђокић*, Београд 1995, 200.

⁹⁵⁵ М. Чанак, *нав. дело*, 90.

функционалном смислу ригидно организован, по чему се ово решење разликује од осталих примењених у насељу Кнежевац–Кијево.

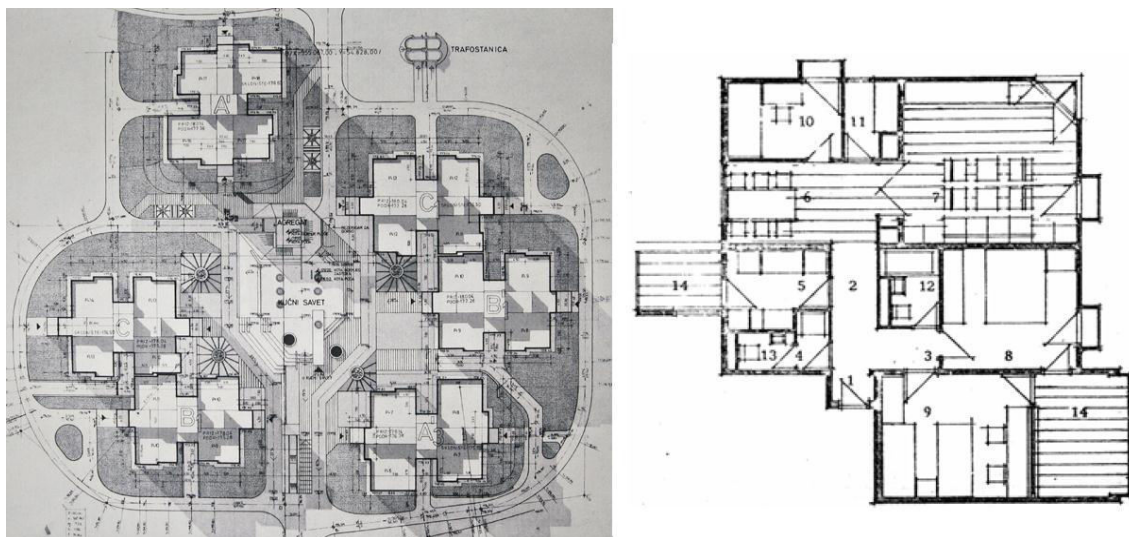

Слика 93: Стамбени објекти тип А5–А10 на Видиковцу, ситуација (лево) и основа типског стана (десно), А. Ђокић и М. Чанак, 1972–1974. (Извори: документација из бироа „Романтична архитектура“ (лево); М. Џанак, *Dr Mihailo Ćanak, architect*, Београд 2014, 90. (десно).)

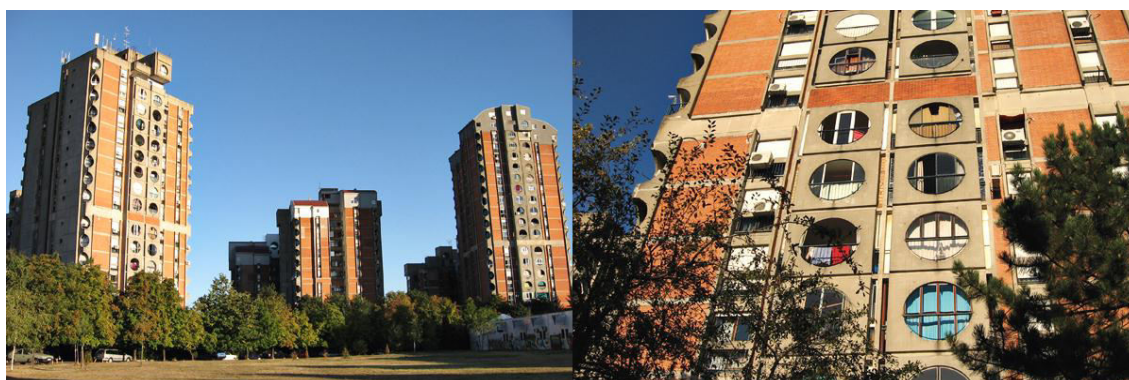
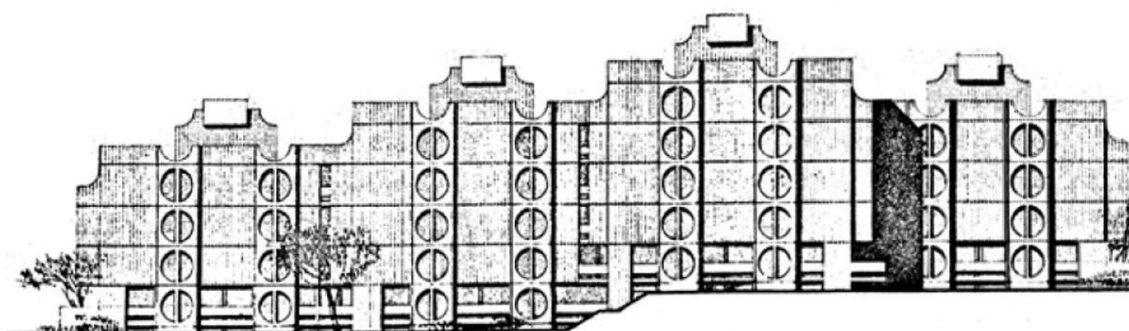

Слика 94а (горе): Конкурсно решење стамбених објеката тип А, фасаде, А. Ђокић и М. Чанак, 1972–1974. (Извор: М. Џанак, *Dr Mihailo Ćanak, architect*, Београд 2014, 81.)

Слика 94б (доле): Стамбени објекти тип А на Видиковцу, А. Ђокић и М. Чанак, 1974. (Извор: фотографија аутора рада, 2011.)

Из конкурсног решења се види да су балконски панои са кружним отворима били планирани на свим објектима типа А, али су примењени само на објектима на Видиковцу, што им је дало посебан печат. Михаило Чанак сматрао је да су њиховом репетицијом изгубљени шарм и свежина, и да упркос томе, ови објекти захваљујући том детаљу могу да се сврстају у позну модерну, односно у прелазне облике између модерне и експресије.⁹⁵⁶ Материјализација фасада изведена је у комбинацији бетона и опеке.

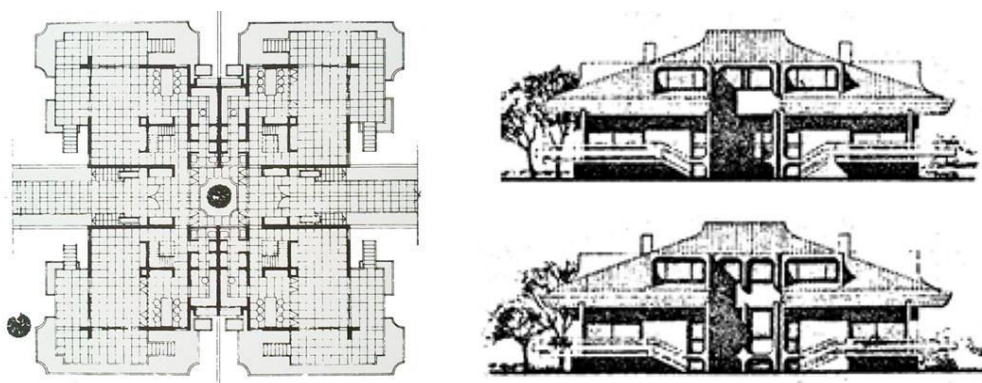

Слика 95: Конкурсно решење стамбених објеката тип Е, основа приземља (лево), предњи изглед (горе десно) и бочни изглед (доле десно), А. Ђокић и М. Чанак, 1971. (Извори: Anonim, „Prikaz konkursnih projekata 1965–1975, Kneževac–Kijevo“, *Arhitektura–urbanizam* 74–77, Beograd 1975, 70. (лево); М. Čanak, *Dr Mihailo Čanak, architect*, Beograd 2014, 83. (десно).)

Године 1975. године аутори су приступили пројектовању стамбених групација Е, Ф и Х, од којих су стамбени објекти типа Ф посебно привукли пажњу као први двоструки дуплекси код нас.⁹⁵⁷ Иако је жири истицао да стамбени објекти типа Е садрже „највеће и најквалитетније станове“, од изградње колективних вила које повезују по четири стана се одустало услед њихове ниске спратности.⁹⁵⁸ Уместо њих пројектовани су објекти „Лађице“ (1975),⁹⁵⁹ које чине три групације у појасевима са од по шест објеката, које у луку прате високе групације Лабудовог брда и Видиковца.⁹⁶⁰ Спратност ових објеката износи П+2 са

⁹⁵⁶ М. Čanak, *нав. дело*, 89–90.

⁹⁵⁷ А. Ђокић, „Prelazni tipovi stanovanja na primeru objekata F1 u naselju Kneževac – Kijevo u Beogradu. Jedan dvoetažni stan znad drugog“, *Moja kuća* 4, Beograd 1982, 13–15.

⁹⁵⁸ Anonim, *нав. дело*, 39–40; М. Čanak, *нав. дело*, 83.

⁹⁵⁹ Александар Ђокић и Михаило Чанак су током 1992. године за предузеће „Јастребац“, радили пројекат доградње стамбених објеката Е1, Е2 и Е3 који је остао нереализован. Видети: З. Маневић, *Александар Ђокић*, Београд 1995, 203.

⁹⁶⁰ Две групације ових објеката налазе се на локацији омеђеној улицама Видиковачки венац и Вељка Радамановића (која се наставља у улицу Боже Јеремића), док је трећа групација на

поткровљима, при чему структуре станова на типским етажама варирају од једнособних до двоипособних, док су на последњим етажама позиционирани већи станови у дуплексима.⁹⁶¹ У организацији станова аутори су се држали истог концепта примењеног у ранијим примерима на овом насељу, при чему је добро димензионисана улазна зона директно водила ка просторији за ручавање и дневној соби, као и ка спаваћој зони. У свим становима је из дневног боравка омогућен приступ балкону, а у појединим типовима станова балкони се јављају и уз спаваћу собу.

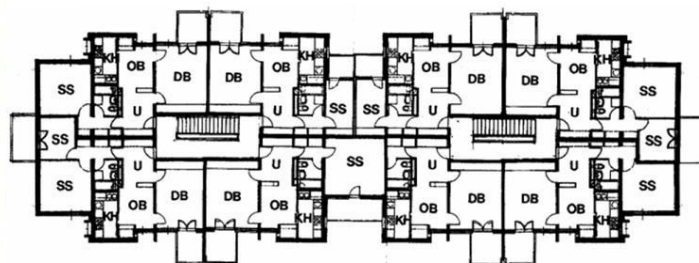
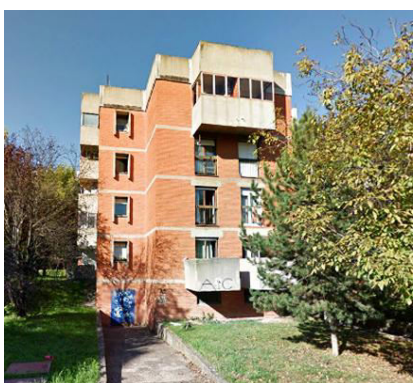

Слика 96: Стамбени објекти тип Е у насељу Кнежевац–Кијево, изглед и основа типске етаже, А. Ђокић и М. Чанак, 1975. (Извор: <https://www.google.com/maps> (лево); М. Чанак, *Dr Mihailo Čanak, architect*, Beograd 2014, 96. (десно).)

Према конкурсном решењу, стамбену групацију тип Ф требало је да чине приземне атријумске куће,⁹⁶² да би даљом разрадом (1975) ова групација добила карактер прелазног облика становања. Групација се састоји из два паралелна низа зграда са по 2 до 4 надземне етаже које формирају јединствен ансамбл, пратећи нагиб терена.⁹⁶³ Између два низа зграда формирана је пешачка улица. Типска основа објекта састоји се из четири дуплекса у којима се на првој етажи налазе улаз, кухиња, трпезарија, дневна соба и тоалет, док су на горњој етажи позициониране спаваће собе са купатилима и лођом. Сви дуплекси на доњим

територији омеђеној улицама Сретена Младеновића Мике и Једанаесте крајишке дивизије. О решењу ових објеката, видети: А. Ђокић, *нав. дело*, (прилог); М. Чанак, *нав. дело*, 96.

⁹⁶¹ М. Чанак, *нав. дело*, 96.

⁹⁶² Аноним, *нав. дело*, 40; М. Чанак, *нав. дело*, 83.

⁹⁶³ Ове зграде се надовезују на групације типа Е које уоквирују Видиковац и организоване су дуж улице Сусеградске. О решењу ових објеката, видети: А. Ђокић, *нав. дело*, (прилог); I. Mladenović, „Arh. Mihajlo Čanak. Arh. Aleksandar Đokić. Prilog za istoriju savremene arhitekture“, *Naš dom 12*, Maribor 1984, 21–22; М. Чанак, *нав. дело*, 97–98.

етажама имали су приступ атријуму, док су они на етажама изнад имали простране терасе.⁹⁶⁴



Слика 97: Стамбени објекти тип Ф у насељу Кнежевац–Кијево, изглед (лево), шематски приказ типске етаже (средина горе), основа приземља (средина) и спрата (десно) типског стана, А. Ђокић и М. Чанак, 1975. (Извори: <https://www.google.com/maps> (лево); М. Џанак, *Dr Mihailo Ćanak, architect*, Beograd 2014, 97. (остало).)

Обликовање примењено на ова два типа објеката (Е и Ф) је у односу на остале објекте у насељу скромно и умерено, „могло би се рећи функционалистичко“.⁹⁶⁵ На овим објектима види се утицај рано модерне архитектуре кубуса Адолфа Лоса. Одсуство „развијене секундарне пластике“,⁹⁶⁶ материјализација изведена у опеци, ниска спратност и околно зеленило, ове амбијенте чине изузетно питомим.

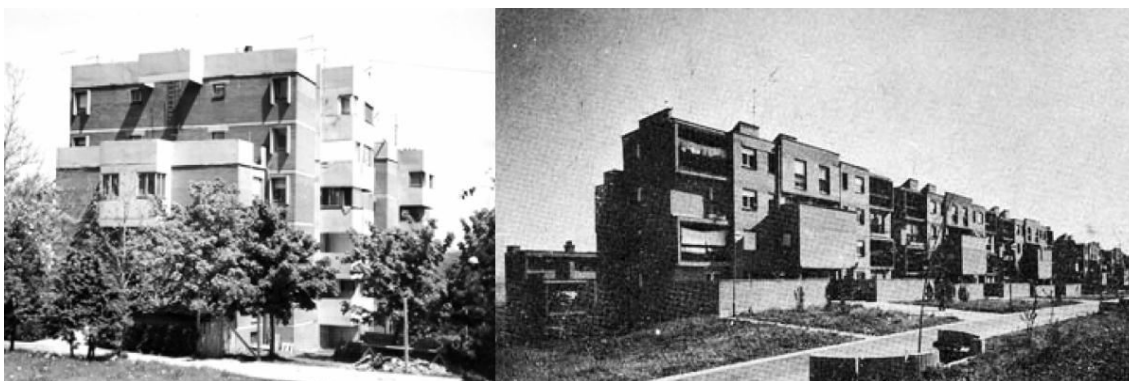

Слика 98: Стамбени објекти тип Е (лево) и тип Ф (десно) у насељу Кнежевац–Кијево, А. Ђокић и М. Чанак, 1975. (Извор: М. Џанак, *Dr Mihailo Ćanak, architect*, Beograd 2014, 96, 98.)

⁹⁶⁴ А. Ђокић, „Prelazni tipovi stanovanja na primeru objekata F1 u naselju Kneževac – Kijevo u Beogradu. Jedan dvoetažni stan znad drugog“, *Moja kuća 4*, Beograd 1982, 14.

⁹⁶⁵ Исто.

⁹⁶⁶ М. Џанак, *нав. дело*, 96.

Ђокић и Чанак су са пројектом стамбених групација Ф1 у насељу Кнежевац–Кијево фебруара 1982. године учествовали на „8. Салону архитектуре“ у Музеју примењене уметности у Београду.⁹⁶⁷ Ивица Млађеновић је том приликом овај пројекат сврстао међу десетак остварења која би могла да нас представљају било где у свету, наводећи да је реч о делима трајне вредности која на најбољи начин репрезентују српску и београдску архитектуру.⁹⁶⁸ Александар Ђокић је овај пројекат исте године представио и у часопису „Моја кућа“ образлажући да је реч о првом прелазном облику између колективне и индивидуалне стамбене изградње.⁹⁶⁹ Ђокић и Чанак су овим пројектом дали значајан допринос новим трендовима градског становања,⁹⁷⁰ који су у то време тежили да кроз промену диспозиције просторија унутар стамбених јединица обогате функционалне могућности стана.⁹⁷¹ Функционалистички приступ становима и стамбеним објектима који је Чанак неговао тих година у великој мери се разликовао од факултетске школе,⁹⁷² и на овом примеру је заступљен на доста уверљив начин уз широк дијапазон пружених решења.⁹⁷³

Стамбени објекти, означени као тип Х, су према конкурсном решењу чиниле три групације, спратности од П+6 до П+16, чиме су аутори желели да оформе неку врсту београдске „Ибарске капије“.⁹⁷⁴ Пет изведених објеката (1975) имају

⁹⁶⁷ I. Mladenović, „O krizi drugi put. Na osmom Salonu arhitekture bilo je izloženo deseta izuzetno vrednih ostvarenja, dvadesetak loših, a sve ostalo je prosečno, na naš način“, *OKO*, Zagreb 18.02–04.03.1982, 13.

⁹⁶⁸ Међу којима су били још и хотел „Интерконтинентал“ Стојана Максимовића, Болница ВМА Јосипа Осојника и Слободана Николића, стамбени блок „Церак–Виногради“ Миленије и Дарка Марушића и Недељка Боровнице, Командно–оперативни центар СУП Београд Спасоја Крунића, реконструкција Врачара Мирка Јовановића, и др. Видети: I. Mladenović, *нав. дело*, 13.

⁹⁶⁹ А. Ђокић, *нав. дело*, 14.

⁹⁷⁰ I. Mladenović, „Arh. Mihajlo Čanak. Arh. Aleksandar Đokić. Prilog za istoriju savremene arhitekture“, *Naš dom 12*, Maribor 1984, 21–22.

⁹⁷¹ Овим изменама допринело је схватање да се човеково деловање у стану састоји из симултаних и међусобно условљених догађања, насупротив пређашњем мишљењу да је реч о низу подвојених активности. Видети: В. Aleksić, „Konkursi – doprinos organizaciji i fizionomiji stana“, *Izgradnja 11*, Beograd 1984, 123–132.

⁹⁷² Оно што је у то време Чанак називао факултетском школом лансирао је и подржавао професор Мате Бајлон. Видети: М. Čanak, *нав. дело*, 80.

⁹⁷³ Исто.

⁹⁷⁴ Сви извори који говоре о првобитном решењу ове групације су различити. У извештају са конкурса стоји да је се Тип Х састојао из три групације чија спратност износи од П+6 до П+16. У Ђокићевом прилогу стоји да је реч о индивидуалним објектима спратности П+1. Чанак у својој аутомонографији наводи да је реч о стамбеним кулама спратности од П+8 до П+16 којима је требало да се оформи нека врста „Ибарске капије“. Видети: Anonim, *нав. дело*, 40; А. Ђокић, „Naselje Kneževac–Kijevo“, *Urbanizam Beograda 24*, Beograd 1973, (prilog); М. Čanak, *нав. дело*, 84.

спратност од П+3 до П+7 и лепезасто су лоцирани на крајњем северозападу насеља.⁹⁷⁵ У функционалној организацији станова, циркуларни токови кретања остварени су и путем лођа што је доприносило утиску веће просторности.

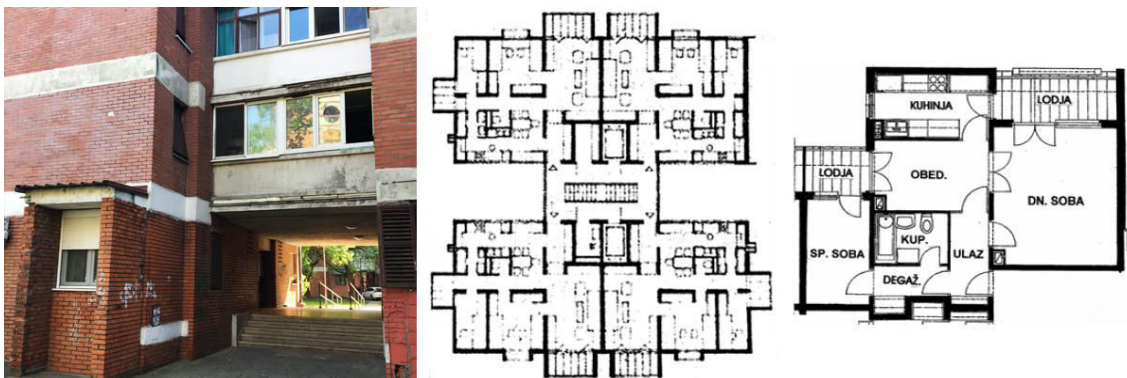

Слика 99: Стамбени објекти тип X у насељу Кнежевац–Кијево, пасарела кроз објекат (лево), конкурсно решење типске основе (средина) и основа једноипособног стана (десно), А. Ђокић и М. Чанак, 1975. (Извори: фотографија аутора рада, 2018. (лево); М. Џанак, *Dr Mihailo Čanak, architect*, Beograd 2014, 84, 99. (остало).)



Слика 100: Стамбени објекти тип X у насељу Кнежевац–Кијево, А. Ђокић и М. Чанак, 1975. (Извор: фотографија аутора рада, 2018.)

Спратност објеката се смањује према оба краја подужног тракта а материјализација фасада је изведена у опеци уз кружно перфориране паное на балконима. Михаило Чанак сматрао је да је на овим објектима управо путем та два поступка постигнут упечатљив утисак, којим се они сврставају у скулптуралну позну модерну.⁹⁷⁶

⁹⁷⁵ Територија на којој су постављени ови објекти се улицом Видиковачки венац ослања на територију унутар које су позиционирани објекти типа Ц.

⁹⁷⁶ М. Џанак, *нав. дело*, 99.

Ђокић и Чанак су 1977. године приступили пројектовању стамбених објеката типа И. Ови објекти првобитно су замишљени као ексклузивне виле,⁹⁷⁷ спратности од П+1, са по четири велика стана које је требало да буду лоциране у крајњем југоисточном делу насеља.⁹⁷⁸ Изведени објекти чине линеарну групацију од пет стамбених објеката, која се надовезује на локацију на којој су позициониране „крстасте куле“ (тип Д),⁹⁷⁹ и имају спратност П+3. Настале су по захтеву инвеститора за „што више мањих станова“, стога се свака од етажа састоји из шест станова чије структуре варирају од једнособних до двособних. У обликовном смислу, ови објекти се надовезују на архитектуру објеката који припадају типу А на Видиковцу и типу Х, са кружним перфорацијама на фасадним панелима.



Слика 101: Стамбени објекти тип И у насељу Кнежевац–Кијево, изгледи и основа другог спрата, А. Ђокић и М. Чанак, 1977. (Извор: М. Ђанак, *Dr Mihailo Ćanak, architect*, Београд 2014, 100.)

Исте године (1977) Александар Ђокић је за ово насеље пројектовао још и центар месне заједнице III, а са Петром Ђурашковићем и Михаилом Чанком пројектовао је осмогодишњу школу „14. октобар“.⁹⁸⁰ Ђокићев пројекат Центра месне заједнице III остао је нереализован а био је обликован у духу авангарде уз експериментисање са јасним геометријским облицима.⁹⁸¹

⁹⁷⁷ Напомена: у монографији Зорана Маневића ови објекти су означени као тип М, док су у аутомонографији Михаила Чанка обележени као тип И, који се такође појављује и у ранијим изворима о овом насељу. Видети: А. Ђокић, *нав. дело*, (прилог); З. Маневић, *нав. дело*, 186; М. Ђанак, *нав. дело*, 100.

⁹⁷⁸ А. Ђокић, *нав. дело*, (прилог).

⁹⁷⁹ Налазе се у близини Кружног пута Кијево, у улици Седамнаестог октобра која управно избија на јужну ивицу територије на којој се налазе објекти типа Д.

⁹⁸⁰ Године 1976. пројектовао је и типску трафостаницу за ово насеље. Видети: З. Маневић, *Александар Ђокић*, Београд 1995, 185.

⁹⁸¹ I. Млађеновић, „Centri mesnih zajednica u Beogradu“, *Naš dom* 9, Maribor 1977, 21–23.

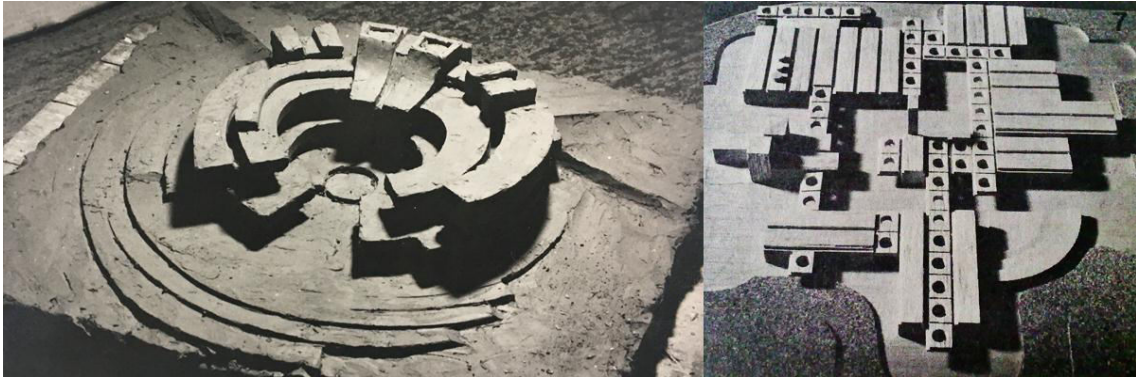

Слика 102: Центар месне заједнице (1971) на Видиковцу (лево) и центар месне заједнице III (1977) у насељу Кнежевац–Кијево, А. Ђокић, 1971–1977.
(Извори: документација из бироа „Романтична архитектура“ (лево); I. Mladenović, “Centri mesnih zajednica u Beogradu”, *Naš dom* 9, Maribor 1977, 23. (десно).)

Осмогодишња школа „14. октобар“ у насељу Кнежевац–Кијево коју је Ђокић пројектовао са Михаилом Чанком и Петром Ђурашковићем, намењена ученицима из месних заједница Видиковац, Лабудово брдо и Кнежевац свечано је отворена 1. децембра 1979. године.⁹⁸² Од 1991. године у овом објекту се паралелно са основном школом налази и некадашња Петнаеста београдска гимназија која данас носи назив гимназија „Патријарх Павле“.⁹⁸³



Слика 103: Осмогодишња школа „14. октобар“ у насељу Кнежевац–Кијево, у време отварања, А. Ђокић, М. Чанак и П. Ђурашковић, 1977–1979.
(Извор: документација из бироа „Романтична архитектура“.)

Пројекат школе „14. октобар“ у функционалном смислу у великој мери понавља Ђокићево првонаграђено конкурсно решење из 1971. године (Слика 72).

⁹⁸² О свечаном отварању објекта, видети: Аноним, „Школа за 1.500 ђака. Славље на Лабудовом брду“, *Делегатски информатор СО Раковица* 04.12.1979, 1. Историјат школе доступан је на сајту: <http://www.os14oktobar.edu.rs/strana/358/%D0%9E%20%D0%BD%D0%B0%D0%BC%D0%B0/>

⁹⁸³ Историјат гимназије је доступан на сајту: <http://www.gimnazijapatrijarhpavle.edu.rs/>

Поново је реч о линеарном развојном концепту, којем је основна карактеристика етапна изградња а сви унутрашњи садржаји повезани су подужним застакљеним атријумом.⁹⁸⁴ Школа је обликована у духу авангарде како би била у складу са околним објектима Лабудовог брда, да би каснијом надоградњом у великој мери изгубила на свом оригиналном изразу.⁹⁸⁵



Слика 104: Осмогодишња школа „14. октобар“ у насељу Кнежевац–Кијево, А. Ђокић, М. Чанак и П. Ђурашковић, 1977–1979. (Извор: фотографија аутора рада, 2018.)

Године 1977. са пројектом осмогодишње школе „14. октобар“ Ђокић је, са коауторима на овом пројекту, учествовао на изложби на Београдском сајму којом су представљени архитектонски пројекти васпитно–образовних установа. Истима је у току 1979. године додељено и признање Основне школе „14. Октобар“ у Кнежевцу за изузетно залагање у изградњи нове школе на Лабудовом брду у Београду.⁹⁸⁶

Када је ово насеље у питању, оно што стручне кругове највише интригира јесте питање ауторства и појединачних доприноса двојице архитеката. Јалови су сви радикални покушаји да се њихови утицаји разграниче, и у потпуном нескладу са духом сарадње, а првенствено пријатељства, које су ови аутори неговали. У тренутку када је насеље почело да се рађа Александар Ђокић је, својим претходним урбанистичким опусом, већ освојио признања, док је Михаило Чанак,

⁹⁸⁴ Основни сегмент чијим је умножавањем омогућена даља надоградња чине: степенишни простор, четири учионице и два кабинета. Видети: М. Čanak, *Dr Mihailo Čanak, architect*, Beograd 2014, 101, https://www.academia.edu/23188025/Automonografija_Automonograph_

⁹⁸⁵ Према сведочењу запослених у овој школи, надоградња целог једног спрата је извршена 2008. године после велике поплаве која је задесила овај објекат.

⁹⁸⁶ З. Маневић, *Александар Ђокић*, Београд 1995, 208.

средином седамдесетих избио у ред признатих ауторитета из области стамбене изградње,⁹⁸⁷ да би средином осамдесетих већ важио за најистакнутијег југословенског истраживача функције стана.⁹⁸⁸ Према аутобиографији Михаила Чанка, расподела посла подразумевала је да Александар Ђокић решава урбанизам а он стамбене објекте. Исти је такође инсистирао да су приликом пројектовања овог насеља доприноси обојице били различити али потпуно равноправни и да су се током рада о свему консултовали и синхронизовали своје сегменте задатака у толикој мери да је изгледало као да потичу од једне руке.⁹⁸⁹

У контексту синхронизације и међусобних утицаја двојице аутора, иако је за урбанизам формално био задужен Ђокић, па се радијалне просторне шеме приписују њему, Михаило Чанак је још 1964. године на конкурс за идејно решење подручја Св. Стефан–Милочер–Пржно користио за оно доба авангардне, кружне форме у основи.⁹⁹⁰ Михаило Чанак је почетком седамдесетих и самостално, на пројекту за Центар месне заједнице у блоку 29 на Новом Београду,⁹⁹¹ употребио бетонске маске са кружним отворима које ће касније бити примењене и на већем броју објеката на Видиковцу. Примењене кружне форме на фасадама унутар овог насеља, склони смо да приписујемо Александру Ђокићу, јер је круг био његов знак распознавања током целог радног века. Све ово указује у коликој мери су идеје двојице архитеката биле истински сродне и колико су се преплитале, као и да њихова синхронизација приликом заједничког рада није

⁹⁸⁷ А. Миленковић, „На пола пута? Уз изложбу „Повратак тргу“ у Салону Музеја савремене уметности“, *Политика* 02.10.1976, 16.

⁹⁸⁸ Чанак је у време изградње овог насеља био запослен у Институту за испитивање материјала СРС (касније Центар за становање), а и његов научно–истраживачки рад је посебно допринео оваквом статусу с обзиром да је био усмерен управо на проблеме становања. Михаило Чанак магистрирао је 1975. године на Архитектонском факултету Универзитета у Београду, са темом „Функционални аспекти организације стана и њихов утицај на формирање стамбених структура“, а докторирао је 1984. године на истом факултету, са темом „Вредновање квалитета у стамбеној изградњи и становању“. Видети: I. Mladenović, „Arh. Mihajlo Čanak. Arh. Aleksandar Đokić. Prilog za istoriju savremene arhitekture“, *Naš dom* 12, Maribor 1984, 21; M. Čanak, *Dr Mihailo Čanak, architect*, Beograd 2014, 14, https://www.academia.edu/23188025/Automonografija_Automonograph_

⁹⁸⁹ Говорећи о зградама стамбене групације Ц, Чанак истиче да оне веома јасно обележавају тренутак укрштања путева А. Ђокића и њега. Видети: М. Чанак, *нав. дело*, 80, 93.

⁹⁹⁰ Коаутори Чанку на овом пројекту били су: Бранислав Карацић, Леонид Ленарчић и Милосав Митић. Видети: М. Чанак, *нав. дело*, 63.

⁹⁹¹ Овај Центар је првобитно пројектовао Милосав Митић, али је након његове смрти инвеститор тражио да се фасада измени. Михаило Чанак је бетонским маскама обложио првобитне стаклене фасаде. Видети: М. Чанак, *нав. дело*, 77.

захтевала претерани напор са било чије стране.⁹⁹² У сваком случају, резултат ове кооперације била су решења, у сваком погледу свежа и нимало формалистичка, која су у себи обједињавала богато искуство и стваралачку инвенцију високе класе.⁹⁹³

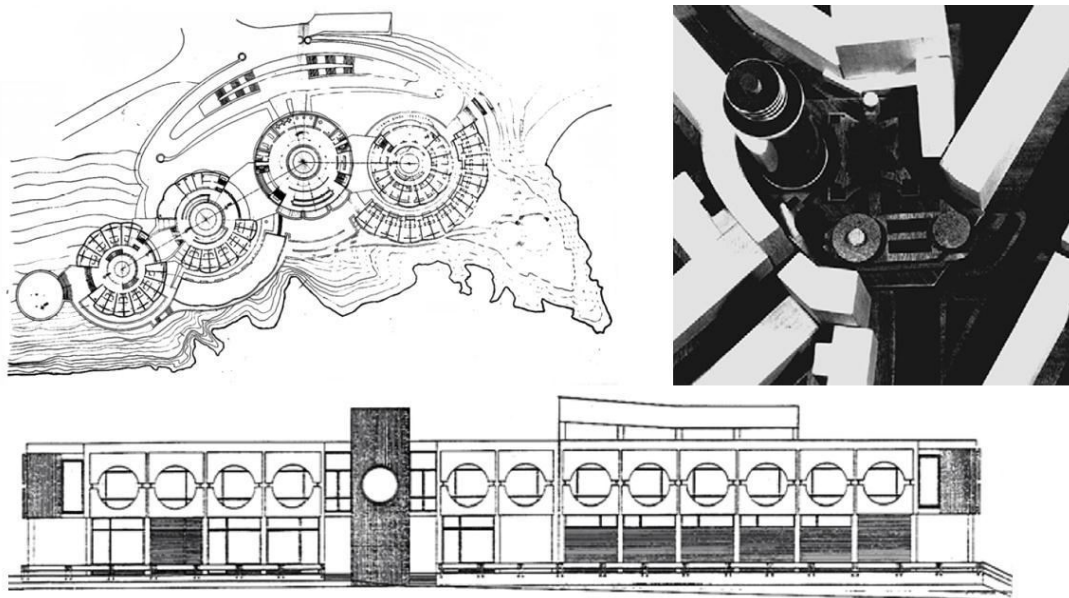

Слика 105: Примена круга у пројектима Михаила Чанка: конкурсno решење подручја Св. Стефан–Милочер–Пржно, 1964. (горе лево), конкурсno решење за пословну кулу у Сремској улици, 1970. (горе десно) и Центар месне заједнице у блоку 29, 1970–1975. (доле). (Извор: М. Čanak, *Dr Mihailo Čanak, architect*, Beograd 2014, 63, 77, 80.)

Зоран Маневић је још 1972. године богато разуђене облике примењене на објектима овог насеља, које је тек почело да се рађа, поистовећивао са Поштом 2 Момира Коруновића сматрајући да је примењено обликовање потпуно у традиционалном духу српске архитектуре.⁹⁹⁴ Три године касније, Ивица Млађеновић је напоменуо да насеље посматрано из ваздуха делује ненаметљиво и питомо, али да у архитектонском третману реализованих објеката има непотребног егзибиционизма,⁹⁹⁵ посебно је замерао „претерани егзибиционизам“ на кровним равнима и сматрао је да на фасадним равнима недостаје више боје.⁹⁹⁶

⁹⁹² Два аутора с две потпуно различите животне филозофије и рекао бих наизглед различитим ставовима у архитектури, направили су синтезу између изузетне рационалности основа и инвентивности у спољашњем обликовању. (I. Mladenović, „Najnovija dostignuća beogradske stambene arhitekture“, *Čovjek i prostor* 274, Zagreb 1975, 9.)

⁹⁹³ А. Миленковић, „На пола пута? Уз изложбу „Повратак тргу“ у Салону Музеја савремене уметности“, *Политика* 02.10.1976, 16.

⁹⁹⁴ З. Маневић, „Романса од седам деценија“, *НИН* 26.03.1972, 43.

⁹⁹⁵ I. Mladenović, *нав. дело*, 9.

⁹⁹⁶ I. Mladenović, „Povratak trgu“, *Čovjek i prostor* 2, Zagreb 1977, 27.

Милорад Јевтић сматрао је, упркос томе што примењени бетон и фасадне бојке појачавају утисак механизованости, да је модерни ликовни језик архитектуре освежен новим елементима и занимљивим спојевима.⁹⁹⁷ Према Дарку Поповићу примењена идеја о фарбању спољашњих површина зидова је имала за узор архитектуру Рикарда Бофиља, што је допринело богатијем визуелном доживљају читавог насеља.⁹⁹⁸

Поред идеје о фарбању зидова у јарке боје, постоје и друге додирне тачке у пројектима ова два аутора. Сличности се посебно уочавају када се пореди решење локалитета „Лабудово брдо“ са Бофиљовим пројектом за „Гаудијев округ“ (Gaudi District) у Реусу у Шпанији из 1968. године.



Слика 106: Тргови у насељу „Гаудијев округ“ у Реусу у Шпанији, Р. Бофиљ, 1968.
(Извор: <http://www.ricardobofill.com/projects/gaudi-district/>)

Пројекат стамбеног насеља „Гаудијев округ“ рађен је са циљем да се ублажи проблем пренасељености до којег је дошло услед знатног прилива имиграната у послератном периоду. Бофиљ се приликом организације овог насеља водио идејом о „граду у граду“ и жељом да појачавањем места потенцијалних сусрета становника унутар овог простора умањи њихову жељу за мешањем са осталим суседствима у граду, како би ублажио маргинализацију припадника овог друштвеног слоја.⁹⁹⁹ Суседство Гауди је решено у геометријском растеру унутар којег је смештено 500 стамбених јединица концентрисаних у осам кула које су међусобно повезане бројним путањама за циркулацију пешака: терасама, лифтовима, степенишним крацима, пешачким улицама и трговима. Посебна је

⁹⁹⁷ М. Јевтић, „Без повратка“, *НИН* 10.10.1976.

⁹⁹⁸ Д. Поповић, „Покондирени лабуд“, *НИН* 13.05.1979, 32–33.

⁹⁹⁹ <http://www.ricardobofill.com/projects/gaudi-district/>

пажња посвећена комуникацији где су креирана три независна система комуникације: периферни путеви за бржи саобраћај, секундарне саобраћајнице за приступ паркинг зонама и трећи систем намењен искључиво пешацима. Заправо, када се пореде ови пројекти, јарка боја на фасадама је мање значајна у поређењу са трговима који су организовани у истоветном маниру и решавању комуникационих токова одвајањем пешака и саобраћајница.



Слика 107: Стамбени комплекс „Црвени зид“ у Калпеу у Шпанији, Р. Бофиљ, 1973.
(Извор: <http://www.ricardobofill.com/projects/la-muralla-roja/>)

Између Бофиљовог пројекта „Црвени зид“ (La Muralla Roja) у Калпеу у Шпанији (1973) и „Лабудовог брда“ постоје сличности само у екстеријеру и геометризованим вертикалним волуменима. Интересантно је што обе ове структуре одишу истом геометријом, ако се узме у обзир да је Бофиљ тиме желео да нагласи положај свог објекта на литици изнад мора и уз јасну референцу на архитектуру арапског медитерана,¹⁰⁰⁰ док Ђокић и Чанак такође наглашавају висински положај својих објеката али у једном потпуно другачијем амбијенту.

На каснијим Бофиљовим пројектима уочавају се сличности са објектима насеља Кнежевац–Кијево у виду кружних перфорација фасадне опне који су у том периоду били популарни,¹⁰⁰¹ а посебно сличност решења објеката типа Х (1975) са деценијама касније изграђеним Бофиљовим пројектом „Резиденција мира“ (The

¹⁰⁰⁰ <http://www.ricardobofill.com/projects/la-muralla-roja/>

¹⁰⁰¹ Мисли се на пројекат агрикултурног села (Houari Boumedinne Agricultural Village) у Абадли у Алжиру (1980). Видети: <http://www.ricardobofill.com/projects/houari-boumedienne-agricultural-village/>

residence de la Paix) у Дакару у Сенегалу (2010),¹⁰⁰² које је организовано као низ различито нивелисаних објеката са истом кружном перфорацијом на фасади.



Слика 108а (лево): Агрикултурно село у Абадли у Алжиру, Р. Бофиљ, 1980.

(Извор: <http://www.ricardobofill.com/projects/houari-boumedienne-agricultural-village/>);

Слика 108б (десно): Стамбени комплекс „Резиденција мира“ у Дакару у Сенегалу, Р. Бофиљ, 2010.

(Извор: <http://www.ricardobofill.com/projects/la-residence-de-la-paix/>)

И док је веза са Бофиљовим пројектима видљива у појединим детаљима, читава концепција насеља Кнежевац–Кијево сродна је урбанистичким пројектима грађеним на територији Француске, током шездесетих и седамдесетих година у време њене масовне послератне обнове. Француска је у периоду после Другог светског рата бележила знатан број миграната, лошу економску ситуацију а мањак стамбеног простора био је све израженији. Почетком шездесетих, главни приоритет власти била је реконструкција стамбеног фонда и инфраструктуре, чиме је модернизација грађевинске индустрије уз смањење сиромаштва постала национални приоритет.¹⁰⁰³ У мање од три деценије Француска је еволуирала од руралне земље у високо модернизовану нацију, што је био резултат масовне производње нових градова који су били јавно планирани и финансирани. Уз подршку државе,¹⁰⁰⁴ архитектура је у овом периоду почела да превазилази своју основну функцију.¹⁰⁰⁵

¹⁰⁰² <http://www.ricardobofill.com/projects/la-residence-de-la-paix/>

¹⁰⁰³ S. Taboury, P. Martin, „La Grande Borne: une cite exemplaire?“, *Banque des Savoirs* 01.01.2005. <http://www.savoirs.essonne.fr/thematiques/les-hommes/sociologie/la-grande-borne-une-cite-exemplaire/>

¹⁰⁰⁴ Држава више није имала за циљ да управља народом већ да „влада служењем“ истом. У сукобу између традиционалног бирократског друштва контролисане производње и америчких утицаја о колективној потрошњи, социјалној помоћи и суверености потрошача, Француска је у том периоду постала најистакнутија „држава планирања“. Захваљујући позицији у центру превирања урбаног дизајна, француски урбанисти и пројектанти су уз синтетизовање најразличитијих утицаја оставили и сопствени печат, нарочито током седамдесетих година. Видети: N. Elin, *нав. дело*, 48–

Године 1965. званично је покренут државни програм „Нови градови“ и значајно је напоменути да су у планирање ових подручја били укључени читави тимови стручњака који постају „произвођачи знања“, комбинујући теорију и праксу. Свако од ових предграђа пројектовано је пажљиво у дугом временском периоду и са различитим мотивима који су се међусобно такмичили. Већ током шездесетих година ови подухвати били су на удару критике услед јавности читавог подухвата, насеља су детаљно проучавана и анализирана, што је условило њихову константну ревизију током тог периода акумулативног експериментисања.¹⁰⁰⁶

Урбанизација предграђа Париза започета је под слоганом „становање за све“, уз идеју о „рационалној организацији на националној територији“ и изградњи нове, модерне нације базиране на социјално разноликим суседствима. Иако је реторика ових подухвата била базирана на хуманистичким идеалима,¹⁰⁰⁷ услед отежавајућих друштвених и економских фактора,¹⁰⁰⁸ резултирала је једним од највећих и најлошије схваћених експеримената двадесетог века у социолошком и архитектонском смислу.¹⁰⁰⁹

57; K. Cupers, „The Social Project. On the complex legacy of public housing in postwar France“, *Places*, april 2014. <https://placesjournal.org/article/the-social-project/>

¹⁰⁰⁵ Архитектура је добила улогу покретача новог режима производње знања, прерасла у друштвени пројекат и постала део ширег наратива глобалне приче о савременој архитектури и државном планирању, што се дешавало широм света у том периоду (у Русији, Британији, Скандинавији, Америци, Сингапуру, Хонг Конгу и у Југославији). Послератна урбанизација и модерна архитектура су чиниле тандем, који се према појединим социолозима никада пре ни после овог периода није у толикој мери прожимао. Видети: K. Cupers, *нав. дело*.

¹⁰⁰⁶ Технологија је са једне стране посматрана као инструмент за поновно успостављање слике о француској величанствености на мапи света, док је уједно изазивала и забринутост поводом деградације људских вредности. Видети: K. Cupers, *нав. дело*; S. Taboury, P. Martin, *нав. дело*.

¹⁰⁰⁷ Ови идеали нису били последица превласти једне идеологије већ се у сржи концепта налазила идеја о нуклеусу породице као кичми нације. Становање је захтевано као основно право грађана а однос између изграђеног простора и друштва био је једна од „најплеменитијих тема“ у послератној француској култури. Иако је свакодневни живот већ потпадао под отуђујуће утицаје капитализма и бирократије, захтеви потрошачког друштва пружили су погодно тле за увођење промена и потрагу за аутентичним и смисленијим начином живота. Видети: K. Cupers, *нав. дело*.

¹⁰⁰⁸ Градитељска индустрија и малобројни инвеститори ових подухвата суштински нису имали капацитета да одговоре свим захтевима становништва. Стамбена криза утицала је на све категорије друштва а ниво изградње је био јако слаб. Поред жеље да обезбеде нови урбанизам а услед мања средстава почела је изградња на локацијама на којима је земљиште било најповољније. Видети: S. Taboury, P. Martin, *нав. дело*.

¹⁰⁰⁹ Архитектура послератне Француске сматра се пропалим утопијским планом и неинвентивном имитацијом Корбизијеа. Њихова историја темељно је поткопана иако су представљали значајну манифестацију модерне архитектуре. У изградњи доминантне перцепције да је послератна стамбена изградња била заправо „монструозна катастрофа“ учествовали су и сами архитекти и урбанисти, које су многи кривили за ту ситуацију, а све у жељи да легитимишу демолирања и масовна рушења и освоје територије за нову изградњу. Видети: K. Cupers, *нав. дело*.

Међу овим пројектима у контексту сличности са насељем Кнежевац–Кијево посебно се издвајају пројекти француског архитекте Емила Еја (Emile Aillaud), „Велики Борн“ (La Grande Borne) и „Еја куле“ (Tours Aillaud), познате и као „Куле облаци“ (Tours Nuages).

Насеље „Велики Борн“ било је подигнуто на пољопривредном земљишту у Гринију у близини Париза у периоду између 1967. и 1971. године. Како би избегао униформност префабрикације архитекта је креирао план чији су главни корисници била деца, тако да је и све обликовање било подређено њима. Пројектовани објекти били су разиграни, уз употребу боја на фасадама прекривеним муралима, док је на парковским површинама предвиђен простор за вајарска дела. Оригиналноста и високом степену креативности пројекта доприносили су сукобљавање закривљених и правих линија, пешачке улице кроз насеље, ниска спратност објеката, пространа игралишта и зелене површине.

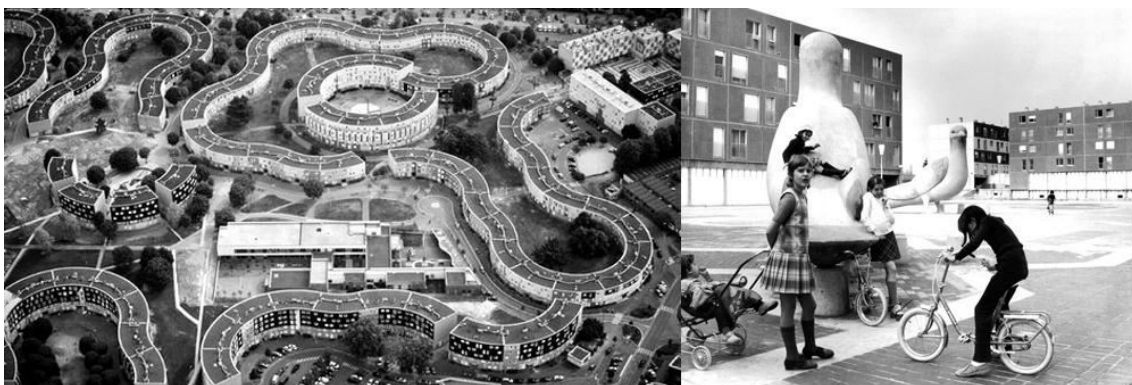

Слика 109: Пројекат предграђа Париза, „Велики Борн“ у Гринију, Емил Еја, 1964–1971.
(Извори: <https://www.pinterest.com.au/pin/99219998018924934/> (лево);
<https://placesjournal.org/article/the-social-project/> (десно).)

Простор је био организован као лавиринт састављен из седам различито декорисаних насеља, са просторима без саобраћајница али уз евоцирајуће називе пешачких улица. Објекти по ободу насеља заправо су формиран као баријера којом би унутрашње површине намењене игри деце била заштићене. Поред игре деце унутар овог насеља, посебно су форсирана суседства и контакти међу станарима. Урбанистичко решење овог насеља у великој мери асоцира на урбанистичко решење насеља Кнежевац–Кијево, како у естетици плана са

заталасаним структурама, тако и у концепту о подели насеља на суседства и животу унутар њих.

Иако је планирање текло дуго и пажљиво, потреба становништва за стамбеним просторима условила је брзу изградњу и лош квалитет, који је постао евидентан са усељавањем првих станара.¹⁰¹⁰ Поред тога, монотонија изведених објеката била је у потпуном несагласју са оригиналим пројектом архитекте. Усељавање станара у „Велики Борн“ почело је већ крајем шездесетих (1969) а већ кроз неколико година станари су демонстрирали захтевајући од државе кредите и буџет за изградњу пратећих садржаја у насељу, који су потом грађени током седамдесетих година (1971–1977). Бројни пропусти су исправљани у наредним годинама уз подршку државе,¹⁰¹¹ али су насеља у том турбулентном периоду у потпуности изменила социјалну структуру и данас постоје као симболи режима који узгаја насиље.¹⁰¹² Изражена стопа криминала и незапосленост младих довела је до жигосања етничких мањина и приградских криза током прве деценије двехиљадитих.

Емил Ејо је и у свом пројекту за „Куле облака“ (1973–1981) првенствено тежио да избегне униформно решење, експериментишући са бојама и формом. У својој основи ови објекти подсећају на крстасте куле (тип Д) насеља Кнежевац–Кијево.

Ејове стамбене вишеспратнице су обликоване као низови вертикала цилиндричног облика који су повезани заједничком опном, радикално се супротстављајући правој линији. Отвори на фасадама распоређени су у неправилном растеру и различитих су облика. Фасаде су декорисане углавном

¹⁰¹⁰ Главни проблем представљала је локација. У односу на централно градско ткиво Париза, ово предграђе (као и сва остала) било је позиционирано са друге стране кружног аутопута, који је постао ограда центра и појачао осећај изолованости унутар нових насеља. Поред изолованости, станари су били незадовољни јер су насељу недостајали пратећи садржаји попут школе, вртића, поште, посла или транспорта. Убрзо су се појавиле и последице брзе и некавалитетне изградње па се у објектима појавила влага и до почетка осамдесетих већи број станова проглашен је нездравим за живот. Видети: S. Taboury, P. Martin, *нав. дело*.

¹⁰¹¹ Насеље је почетком осамдесетих проглашено „регионално осетљивом зоном“ и у склопу државне политике социјалног развоја додељена су му средства за рехабилитацију објеката која је трајала током осамдесетих (1983–1990), такође радило се и на отварању насља ка граду и смањењу његове изолованости, оживљени су економија и запошљавање, јавне услуге, а током деведесетих рађено је на побољшању сигурности и развоју јавних служби, што је допринело делимичном опоравку насеља. Видети: *Исто*.

¹⁰¹² Становници у бољој материјалној позицији, углавном припадници средње класе белаца, су почели да се одсељавају у приградске куће и замењивани су сиромашнијим породицама из Африке које су креирале имиџ града. Видети: K. Supers, *нав. дело*; S. Taboury, P. Martin, *нав. дело*.

плавом и белом бојом и мотивом неба и облака, по чему су објекти и добили надимак. Дизајн кула сублимира авангардно–футуристички и носталгичан израз, „потиче из погрешно схваћене прошлости за будућност која се још увек није догодила“.¹⁰¹³



Слика 110: Пројекат предграђа Париза, „Ејове куле“ у Нантеру, Емил Ејо, 1973–1981.
(Извори: <https://www.pinterest.com/pin/347269821247355313/> (лево);
<https://www.pinterest.com/pin/98023729374148894/> (десно).)



Слика 111: Пројекат предграђа Париза, „Ејове куле“ у Нантеру, Емил Ејо, 1973–1981.
(Извор: <https://www.archdaily.com/884352/peep-through-the-wondrous-windows-of-the-tours-aillaud-in-this-colorful-photo-series>)

На нивоу партера насеља ови објекти повезани су лавиринтом састављеним из пасажа, стаза, тераса и таласастог поплочаног пејзажа у чијем склопу се налази и велика скулптура змије.¹⁰¹⁴

¹⁰¹³ T. Forde, „Peep Through the Wondrous Windows of the Tours Aillaud in This Colorful Photo Series“, *ArchDaily* 03.12.2017, <https://www.archdaily.com/884352/peep-through-the-wondrous-windows-of-the-tours-aillaud-in-this-colorful-photo-series>

¹⁰¹⁴ Услед које ово насеље поприма карактер модернистичке верзије Гаудијевог пројекта за Парк Гвел (Park Guell).

Насеље „Ејове куле“ је током двехиљадитих препознато као део националне архитектонске баштине и у наредном периоду се предвиђа да ће један део њих бити порушен, а да ће сачуваним објектима бити промењена намена из становања у пословање.¹⁰¹⁵ Француска предграђа настајала су у посматраном послератном периоду, као продукти вере у модерну архитектуру, средства друштвеног напретка у којима се одсликавало и поверење у способност владе која би све то омогућила, временом су преозначени као репрезенти кризе уместо прогреса.¹⁰¹⁶ Поновна ревалоризација дела настајалих у послератном периоду на сцени светске културне баштине отпочела је током двехиљадитих.

За насеље Кнежевац–Кијево се својевремено веровало да ће у будућности сведочити како о несвакидашњем стваралачком напору двојице аутора,¹⁰¹⁷ тако и на ширем плану о завидном домету нашег градитељства у одређеној етапи развоја.¹⁰¹⁸ Нажалост, неприлике везане за реализацију овог насеља, од инвеститора чији су апетити непрестано расли, услед чега је почела да нараста густина и спратност објеката, до више извођачких фирми чији је квалитет извођења јако варирао,¹⁰¹⁹ насеље су све више удаљавале од замисли пројекатаната. Услед повећане спратности, тргови су изгубили своју интимност и човекомерност а пратећи садржаји су у потпуности изгубили планирани смисао.¹⁰²⁰ Попут случаја у наведеном примеру у насељу „Велики Борн“, али у доста блажој форми.

За ауторе овог насеља, нешто што је требало да буде њихов немали допринос највишим идеалима хуманог становања код нас, временом је постајало мучна борба са безвлашћем.¹⁰²¹ Насеље је данас обесхрабрујуће сведочанство транзиционе епохе и њене дезидеологизоване културе која је надградњама у

¹⁰¹⁵ R. Bertho, „The Grands Ensembles. Fifty Years of French Political Fiction“, *Etudes photographiques* 31, Printemps, 23.04.2014. <https://journals.openedition.org/etudesphotographiques/3409>

¹⁰¹⁶ К. Суперс, *нав. дело*.

¹⁰¹⁷ М. Јевтић, „Без повратка“, *НИН* 10.10.1976.

¹⁰¹⁸ *Идеје реализоване у оквиру Лабудовог брда нису само одраз пројектантског умећа двојице способних аутора већ и степена на коме се налази југословенска урбанистичка мисао и градитељска пракса*. Видети: А. Миленковић, „На пола пута? Уз изложбу „Повратак тргу“ у Салону Музеја савремене уметности“, *Политика* 02.10.1976, 16.

¹⁰¹⁹ М. Ћанак, *нав. дело*, 85.

¹⁰²⁰ М. Ћанак, *нав. дело*, 81, 86.

¹⁰²¹ М. Ћанак, *нав. дело*, 85.

великој мери девастирала његов естетски смисао.¹⁰²² Упркос томе пројекат овог насеља ушао је у избор пројеката који су били представљени њујоршкој публици током друге половине 2018. године у музеју МоМА (Museum of Modern Art) на изложби под називом „Ка бетонској утопији: Архитектура у Југославији, 1949–1980“.¹⁰²³

Нагињање ликовним екстремима (1972–1975)



Слика 112: Откупљени конкурсни рад за споменик Лењину у Београду, А. Ђокић и М. Крковић, 1972. (Извор: *Момчило Крковић: скулптура*, Београд 2009, 144.)

Током 1972. године, поред представљања јавности првом самосталном изложбом „Пројекат 1970–1971“ у Галерији Графичког колектива и рада на пројектима стамбених објеката у насељу Кнежевац–Кијево, Александар Ђокић је са Момчилом Крковићем учествовао на конкурс за споменик Владимиру Иљичу Лењину у Београду, на којем њихов рад бива откупљен.¹⁰²⁴ Иако је већ средином

¹⁰²² М. Čanak, „Masovna nadgradnja kao degenerativni faktor urbane rekonstrukcije“, *Izgradnja 57*, Београд 2003, 153–154; А. Кадјевић, „Savremene arhitektonske nadgradnje u Београду: između socijalnog pritiska i degradacije urbanog tkiva“, *Pravo & društvo 2*, Београд 2011, 185 –193; А. Кадјевић, „Девастирање архитектуре београдских сателитских насеља: надградње стамбених групација у насељима Кијево–Кнежевац и Лабудово брдо“, *Гласник ДКС 35*, Београд 2011, 54–57.

¹⁰²³ О овој изложби видети: *Toward a Concrete Utopia: Architecture in Yugoslavia, 1948–1980*, <https://www.moma.org/calendar/exhibitions/3931>

¹⁰²⁴ Овај пројекат изостављен је у монографији о Александру Ђокићу Зорана Маневића, али се помиње у монографији о Момчилу Крковићу. Видети: *Момчило Крковић: скулптура*, Београд 2009, 53, 144.

шездесетих година, а поводом заједничке изложбе два аутора, било говора о синтези уметности и дубоком прожимању архитектуре и вајарства, тек у овој фази заједничког стваралаштва Ђокић и Крковић ту синтезу доводе до врхунца. У том смислу издвајају се Ђокићев предлог урбанистичког решења за конкурс на Космају (1969) и Крковићев предлог за обликовање Споменика Лењину (1972).



Слика 113: Урбанистичко решење споменика Космајском Партизанском одреду, А. Ђокић и М. Крковић, 1969. (Извор: документација из бироа „Романтична архитектура“.)

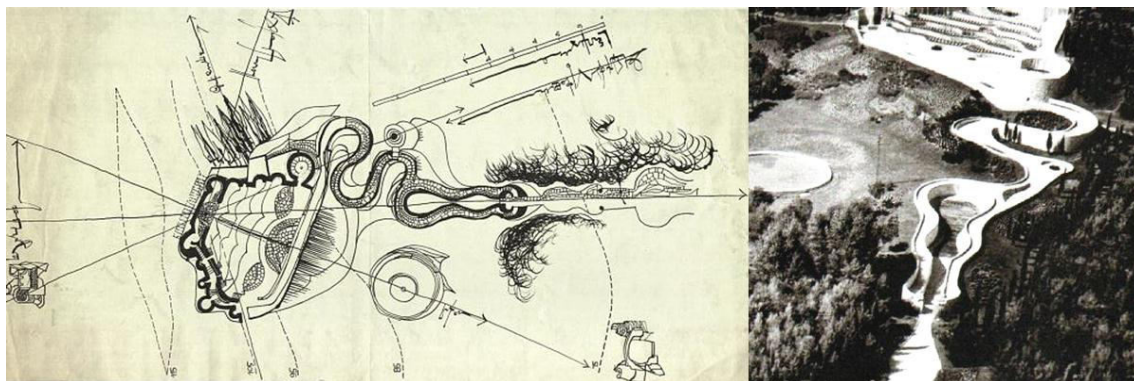

Слика 114: Урбанистичко решење Партизанског гробља у Мостару, Б. Богдановић, 1960–1965. (Извори: I. Ristić, *Bogdan Bogdanović. Memoria und Utopie in Tito-Jugoslawien*, Klagenfurt 2009, 69. (лево); <https://www.pinterest.com/pin/340725528034673180/> (десно).)

Космајски предлог урбанистичког решења био је трочлан, у облику лире и заправо представља зачетак идеје коју ће Ђокић касније применити и приликом

обликовања Спомен комплекса на Кадињачи. Архитекта већ крајем седме деценије прихвата идеје вајара као и утицај Богдана Богдановића.¹⁰²⁵

Скулпторски предлог за споменик Лењину, одсликава дубоко прожимање идеја вајара и архитекте ако се посматра у низу са Ђокићевим пројектима за урбанистичко решење споменика палим борцима у Пећи (1967) и архитектонски пројекат пословног објекта у ул. Маршала Толбухина (1970). Иако се читав тај период Крковићевог стваралаштва одликовао „архитектонским изразом“ тај је израз углавном био монументалан и лишен динамизма,¹⁰²⁶ који на наведеном примеру снажно доминира.

Александар Ђокић је, 1972. године, чланком у „Политици“, изнео своје идеје које се баве проблематиком обликовања и позиционирања споменика у градском ткиву.¹⁰²⁷ Ђокић том приликом запажа да велики број значајних догађаја и личности још увек нису добиле своје одговарајуће обележје у ткиву Београда и „кривицу“ пребацује на недовољну уређеност главних градских пунктова у функционалном и композиционом смислу. Такође сматра да белези значајних догађаја и личности не трпе изолованост и периферност, већ да их треба планирати тако да постану жиге окупљања и просторни репери.

Тежак пут ка реализацији споменика архитекта доводи у директну везу са, у основи недефинисаним, потенцијалним полигонима у организму града. Решење проблема Ђокић види у истовременом планирању споменика и спомен–обележја са планирањем простора и њихових намена. Иако дугорочне студије просторног развоја успоравају реализације, Ђокић позива на континуално планирање, проучавање, истраживање и валоризацију као и на умешност у изналажењу најповољнијих могућности реализације у датом тренутку. Позива на акцију, не путем дискусија и трибина, већ сталним анимирањем стручног јавног мњења анкетним конкурсима.

¹⁰²⁵ Поводом Спомен комплекса на Кадињачи који је настајао у другој половини осме деценије, сматрало се да води нескривено порекло из Спомен комплекса у Мостару Б. Богдановића који је изграђен 1965. године. Овај пример показује да је одјек тог утицаја био евидентан и крајем шездесетих. Видети: Z. Manević, „Kadinjača“, *OKO*, Zagreb 18.10.1979, 17.

¹⁰²⁶ *Момчило Крковић: скулптура*, Београд 2009, 63, 68.

¹⁰²⁷ А. Ђокић, „Бесконачни избор облика. Појам споменика као пластичне композиције не треба да буде рецепт, канон, унапред утврђена форма“, *Политика* 09.12.1972, 15.

Он закључује да фигурална композиција, у највећем броју случајева, недовољно сугестивно изражава одређену поруку и идеју, и у том контексту истиче важност нових просторних феномена који, настали из синтезе ликовних дисциплина, показују значајније резултате.¹⁰²⁸

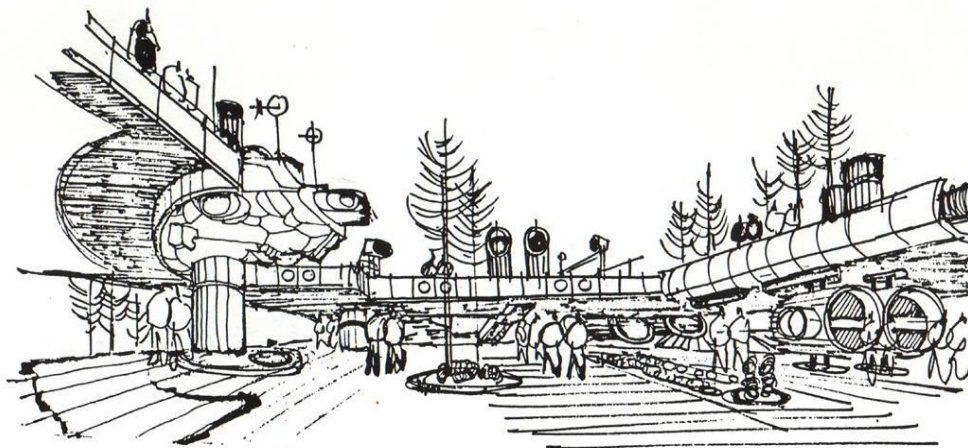

Слика 115: Скица туристичко–забавног центра у Топчидеру, А. Ђокић и С. Илић, 1973. (Извор: М. Јевтић, „Турistiчко–забавни центар у Топчидеру“, *Архитектура–урбанизам* 73, Београд 1974, 44.)

Александар Ђокић је, 1973. године, са Слободаном Илићем учествовао на позивном конкурс за забавни парк у Топчидеру,¹⁰²⁹ што је био његов први сусрет са темом која ће га провоцирати током читавог радног века. Тема забавних паркова заслужује посебно место у анализи стваралаштва архитекте Александра

¹⁰²⁸ Појам споменика као пластичне композиције не треба да буде рецепт, канон, унапред утврђена формула. ... Међутим, свака средина има своје захтеве и поруке, сваки амбијент своје особености и чари, а то и чини избор облика за споменик готово бесконачним. (А. Ђокић, *нав. дело*, 15.)

¹⁰²⁹ Р. Петровић, „За две године Београд ће добити јединствен забавно–туристички центар „Дизниленд“ у Топчидеру“, *Политика експрес* 15.06.1973, 7; З. Маневић, „Александар Ђокић, Слободан Илић, Забавни парк, Архитектура 21“, *ИТ новине*, Београд 13.07.1973, 7; *Забавни парк Топчидер* (каталог), изд. аутора, Београд 1973; М. Јевтић, „Турistiчко–забавни центар у Топчидеру“, *Архитектура–урбанизам* 73, Београд 1974, 44–45; П. Возарчић, „Завршен пројекат будућег туристичко–забавног центра у Топчидеру. Из парка – на Месец“, *Вечерње новости* 16.06.1975, 11; М. Ст., „Сутра се полаже камен темељац за први забавни центар; У Топчидеру сви континенти“, *Вечерње новости* 16.10.1975, 11; Р. Ј., „Положен камен темељац туристичко–забавног парка „Дизниленд“ у Топчидеру“, *Вечерње новости* 18.10.1975, 10; М. Јевтић, „Београдски „Дизниленд“, *НИН* 02.11.1975, 25; З. Ракочевић, „Детаљни урбанистички план Забавног парка у Топчидеру“, *Урбанизам Београда* 32–33, Београд 1975, 33–35; М. Влајић, „„Дизниленд“ лебди над Топчидером. Са арх. А. Ђокићем аутором пројекта о локацији београдског забавног парка“, *Вечерње новости* 12.01.1976, 12.

Ђокића,¹⁰³⁰ иако је количина његових пројеката из ове области занемарљива у поређењу са пројектима које је аутор остварио у домену стамбене и меморијалне градње, или пак урбанистичког планирања. Просторима забаве аутор се бавио пројектантски, теоријски и кроз организацију изложби.

Позиција ове теме, на маргини архитектонске проблематике, омогућила је аутору већу слободу у компоновању облика. Ослобођен одговорности, коју подразумева пројектовање утилитарних објеката за дате амбијенте, или пак озбиљности, коју имплицира пројектовање меморијала, Ђокић се упушта у истраживање сродно утопијским пројектима који су били актуелни средином двадесетог века. Попут Константа Нивенхуиса (Constant Nieuwenhuys) који је скоро 20 година свог живота посветио раду на развијању социолошког и урбанистичког програма једне утопије – „Новог Вавилона“ (New Babylon),¹⁰³¹ Ђокић ће се, у готово подједнако дугом временском интервалу, изнова враћати решавању забавних паркова као сопственом Вавилону.

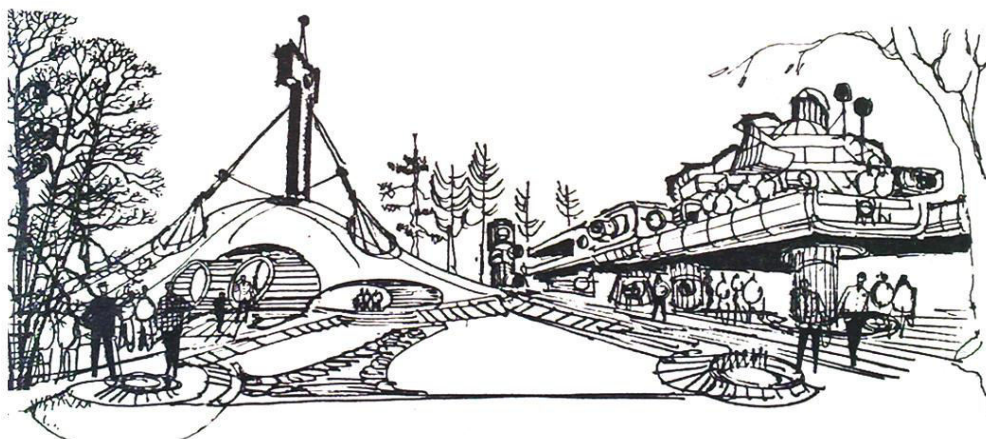

Слика 116: Скица туристичко–забавног центра у Топчидеру, А. Ђокић и С. Илић, 1973.
(Извор: М. Јевтић, „Београдски „Дизниленд““, *НИН* 02.11.1975, 25.)

Поред ангажовања у домену „хуманизације града“ Ђокић као да је овим својим нетипичним интересовањем отишао и корак даље, покушавајући на тај начин да амортизује све пошасте савременог живљења и модернизације друштва које се испољавају кроз различите видове отуђења. Оно што му није промакло

¹⁰³⁰ *Иако на маргини архитектонске проблематике, тема забавних паркова има занимљиво место у његовом опусу. Видети: Љ. Милетић–Абрамовић, „Простори забаве“ архитекте Александра Ђокића“, *Форум 17*, Београд фебруар 1993, 8.*

¹⁰³¹ M. Wigley, *Constant's New Babylon. The Hyper-Architecture of Desire*, Rotterdam 1998.

прими око 10 000 посетилаца.¹⁰³⁵ Ова локација је требало да представља само прву фазу изградње Забавног парка, а по уклањању железничке пруге и станице била би пружена могућност његовог проширења по парк шуми у Кошутњаку.¹⁰³⁶

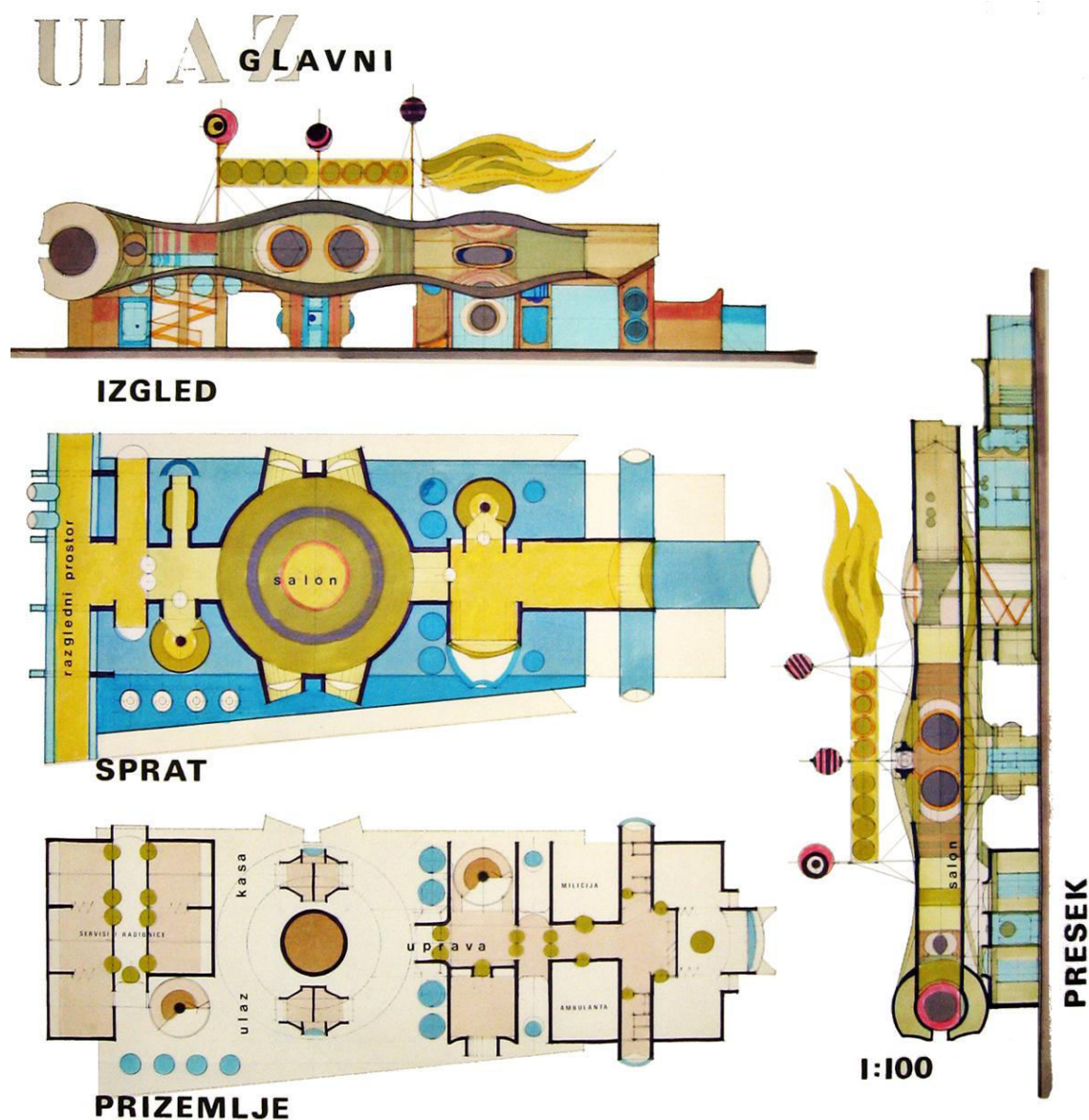

Слика 118: Забавни парк у Топчидеру – објекат главног улаза, А. Ђокић и С. Илић, 1973. (Извор: документација из бироа „Романтична архитектура“.)

Урбанистичка поставка пружала се у правцу север–југ, док је главни улаз био оријентисан западно, према Улици Патријарха Димитрија (данас Булевар

¹⁰³⁵ Р. Петровић, *нав. дело*, 7.

¹⁰³⁶ Као и повезивање Забавног парка са осталим садржајима забавног и рекреативног карактера у Топчидерској долини. Видети: Z. Ракочевић, *нав. дело*, 34.

Патријарха Павла), како је налагао ГУП Београда.¹⁰³⁷ Већи део главног садржаја као и улази у комплекс били су ослоњени на постојећу Гардијску улицу, главну парковску стазу богату вегетацијом која је у решењу задржана.¹⁰³⁸

Главни пешачки проспект је водио од Гардијске улице, преко „Централног трга“ ка вештачком језеру.¹⁰³⁹ „Централни трг“, са највећом концентрацијом објеката са забавним садржајима, био је окосница свих унутрашњих комуникацијских праваца.¹⁰⁴⁰ Од „Централног трга“ посетиоци су усмеравани према објектима намењеним одређеним групама корисника, који пружају специфичне видове забаве.

Бројни објекти намењени деци заузимали су две велике површине, ка улици Патријарха Димитрија и ка Топчидерској реци.¹⁰⁴¹ У северном делу пружала се зона „пута око света“ која је поред станице са пероном и вагонима обухватала и шири простор са разним сценографским ефектима, док је јужни део био намењен „свету из бајки“ – парковској површини, продужетку променаде Топчидерске реке, у којем су били смештени дечије позориште са летњим гледалиштем и изложбени павиљон.

Парковски уређени простори представљали су значајне компоненте предложеног решења и имали су задатак да посетиоцима омогуће квалитетнији доживљај природе и простора којима се крећу. Широки зелени појасем, постављеним по ободу терена, аутори су тежили да обезбеде довољну дистанцу забавним садржајима од околног историјско–етнографског амбијента којим је доминирао Милошев конак.¹⁰⁴²

Управна зграда, са канцеларијским просторијама,¹⁰⁴³ позиционирана је у близини главног улаза. Сервисне радионице са електричарима, водоинсталатерима, механичарима и другим занатлијама предвиђене су у близини објекта управне зграде.

¹⁰³⁷ Још један од улаза предвиђен је са стране пута за Раковицу и Кошутњак, док су са стране Милошевог конака улази предвиђени преко Топчидерске реке. Видети: Z. Rakočević, *нав. дело*, 35.

¹⁰³⁸ Z. Rakočević, *нав. дело*, 34.

¹⁰³⁹ Њега је требало да прате продавнице сувенира и играчака, информативни панои, киосци за освежење и благајне за продају улазница. Видети: Z. Rakočević, *нав. дело*, 35.

¹⁰⁴⁰ M. Jevtić, „Turističko–zabavni centar u Topčideru“, *Arhitektura–urbanizam* 73, Beograd 1974, 45.

¹⁰⁴¹ Z. Rakočević, *нав. дело*, 34.

¹⁰⁴² M. Jevtić, *нав. дело*, 45.

¹⁰⁴³ Поред канцеларијских просторија предвиђено је било да садржи: амбуланту, милицију, главни санитарни чвор, озвучење комплекса, благајне и др. Видети: Z. Rakočević, *нав. дело*, 34.

Програмом је предвиђено да центар поред чисто забавног дела обухвати и низ пропратних угоститељских и других услуга, као и елементе васпитне функције.¹⁰⁴⁴ Забавни комплекс се састојао од око тридесет објеката који су се, према намени, могли груписати у четири врсте: забавни, забавно–образовни, спортски и угоститељски.¹⁰⁴⁵ Приликом груписања објеката вођено је рачуна о подели на сезонске и објекте сталног карактера.¹⁰⁴⁶

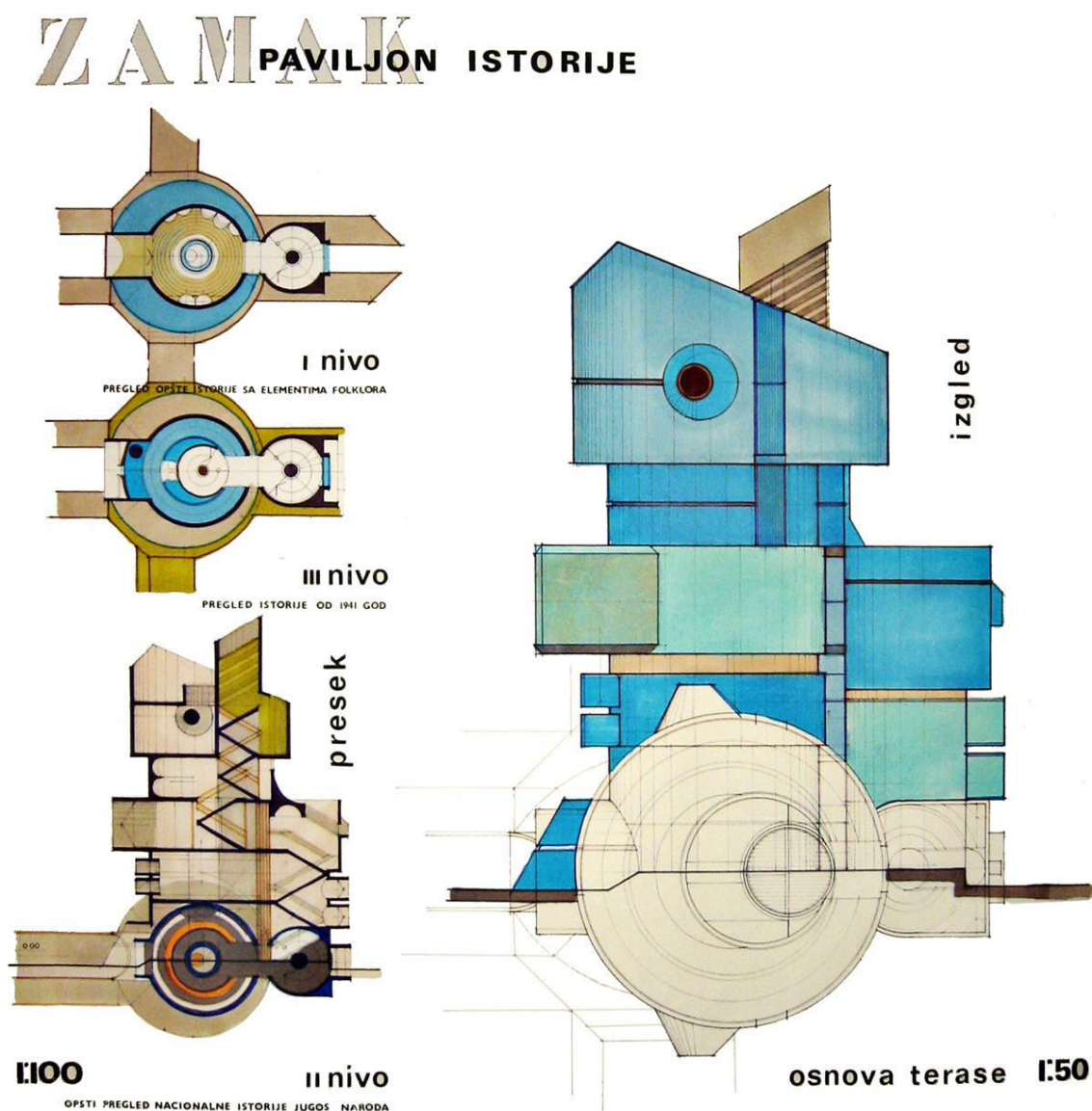

Слика 119: Забавни парк у Топчидеру – павиљон историје, А. Ђокић и С. Илић, 1973.
(Извор: документација из бироа „Романтична архитектура“.)

¹⁰⁴⁴ М. Левтић, „Београдски „Дизниленд““, *НИН* 02.11.1975, 25.

¹⁰⁴⁵ Исто.

¹⁰⁴⁶ Z. Račkoević, *нав. дело*, 35.

Поред незаобилазних вртешки и разних врста карусела, салона забавних аутомата и диско–клуба, у парку је предвиђен и мини аутодром за ауто–школу како би се најмлађи, кроз игру, упознали са саобраћајним прописима.¹⁰⁴⁷ Пажљиво је осмишљен и павиљон историје, позициониран на вештачком језеру, до којег би се стизало бродом и чамцима на батеријски погон, где је сваки спрат приказивао једно историјско поглавље.¹⁰⁴⁸ Дубина вештачког језера била би око један метар, довољна да прими чамце на батеријски погон и мали бродић. Павиљон свемира, из групације научно–техничких објеката намењених деци,¹⁰⁴⁹ налазио се у непосредној близини „Централног трга“ са забавним објектима. Угоститељски објекти смештени су уз споредни улаз ка Топчидерској реци. Главни ресторан повезан је са аутоматском кугланом са шест стаза, док се из млечног ресторана пружао поглед на клизалиште и плато за котураљке.¹⁰⁵⁰ Простор дечије железнице требало је да омогући путовање „кроз географију“, железничка станица је пројектована у облику локомотиве, а предвиђено је да пруга води кроз амбијенте стварног света Африке, Азије, Америке.¹⁰⁵¹

Приликом обликовања београдског „Дизниленда“, како је пројекат својевремено називан,¹⁰⁵² Ђокић и Илић су одлучили да одбаце уобичајени романтичарско–фолклористички приступ оваквим објектима и да пројектују у духу електронског доба.¹⁰⁵³ Материјали предвиђени за изградњу и обраду објеката били су у највећој мери метал и пластика.

Архитектуру централних објеката карактерисала је непрекидна динамика необичних форми, препуна боја и светлости која није пружала предах оку.¹⁰⁵⁴ У том смислу су се посебно истицали павиљон историје, главни улаз и железничка

¹⁰⁴⁷ М. Ст., „Сутра се полаже камен темељац за први забавни центар; У Топчидеру сви континенти“, *Вечерње новости* 16.10.1975, 11.

¹⁰⁴⁸ Р. Петровић, *нав. дело*, 7.

¹⁰⁴⁹ Z. Ракочевић, *нав. дело*, 34.

¹⁰⁵⁰ М. Јевтић, „Београдски „Дизниленд““, *НИН* 02.11.1975, 25.

¹⁰⁵¹ М. Ст., *нав. дело*, 11.

¹⁰⁵² Забавни парк у Топчидеру је путем наслова у дневној штампи постовећиван са Дизнилендом. Видети: Р. Петровић, *нав. дело*, 7; Р. Ј., *нав. дело*, 10; М. Јевтић, *нав. дело*, 25; М. Влајић, *нав. дело*, 12.

¹⁰⁵³ Карактер будућег центра је симболично одређен тиме што су аутори иначе обавезан средњовековни замак, заменили павиљоном свемира. Видети: М. Јевтић, „Турistiчко–забавни центар у Топчидеру“, *Архитектура–urbanizam* 73, Београд 1974, 45.

¹⁰⁵⁴ Исто.

станица. Иако је читав комплекс био маштовито разигран,¹⁰⁵⁵ набој узбуђења опадао је ка периферним садржајима, који су били мирнијих форми.

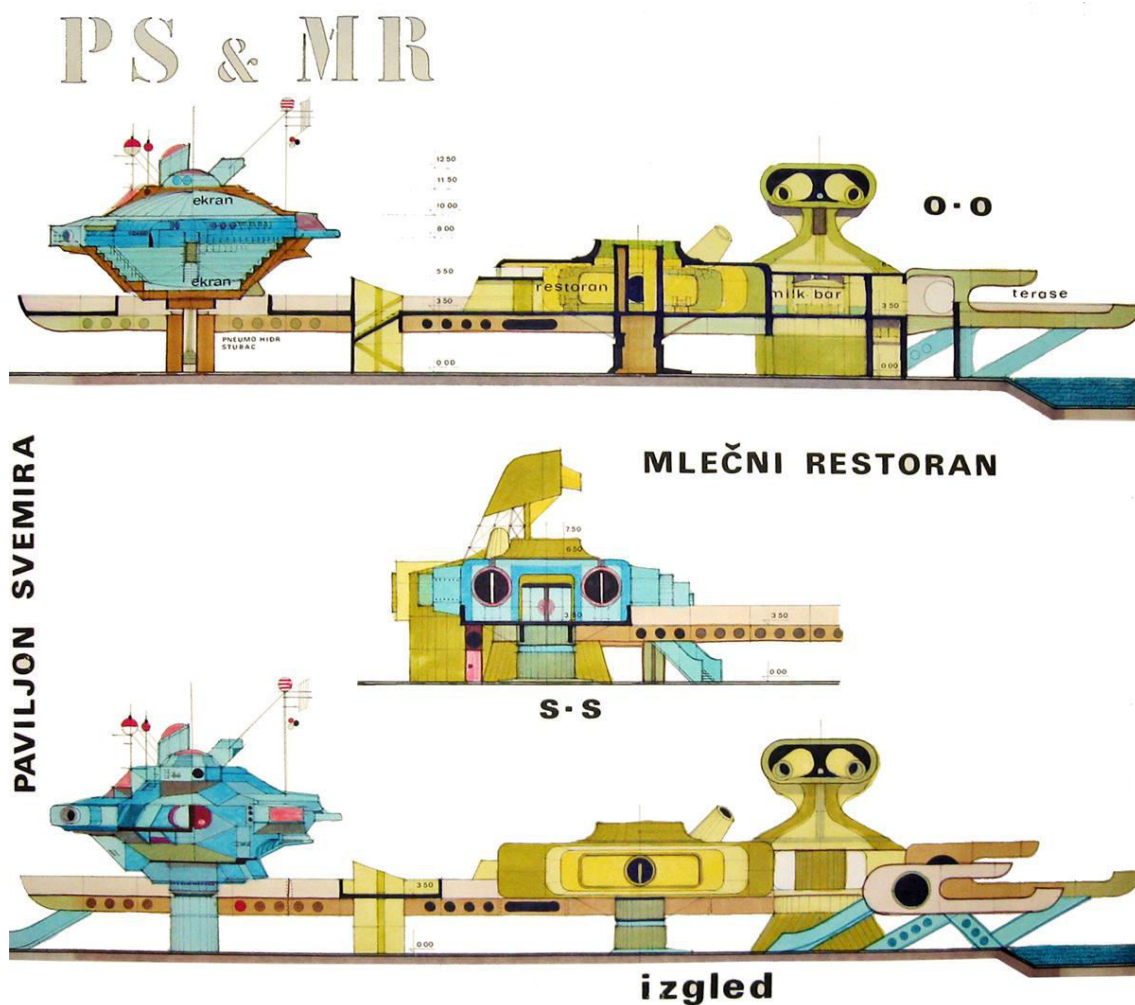

Слика 120: Забавни парк у Топчидеру – павиљон свемира и млечни ресторан, А. Ђокић и С. Илић, 1973. (Извор: документација из бироа „Романтична архитектура“.)

Зоран Маневић је, у приказу овог пројекта, истакао усаглашеност награђеног решења са европским и светским узорима, првенствено на идејном нивоу, и препознавао одјеке експерименталног покрета чији је главни протагониста лондонска група „Архиграм“.¹⁰⁵⁶ Такође, иако материјални резултати оваквих истраживања нипошто нису охрабрујући и упркос њиховом ограниченом веку, Маневић је сматрао да они обогаћују историју архитектуре и да би, сходно томе,

¹⁰⁵⁵ М. Левтић, „Године седамдесете“, *НИН* 17.02.1974, 41.

¹⁰⁵⁶ Z. Manević, „Aleksandar Đokić, Slobodan Ilić, Zabavni park, Arhitektura 21“, *IT novine*, Beograd 13.07.1973, 7.

историја архитектуре домаћег поднебља без оваквих подухвата била обојена „дунђерским практицизмом“.¹⁰⁵⁷ Са друге стране, примедбе оцењивачке комисије односиле су се управо на исувише футуристички интонирану архитектуру објекта.¹⁰⁵⁸

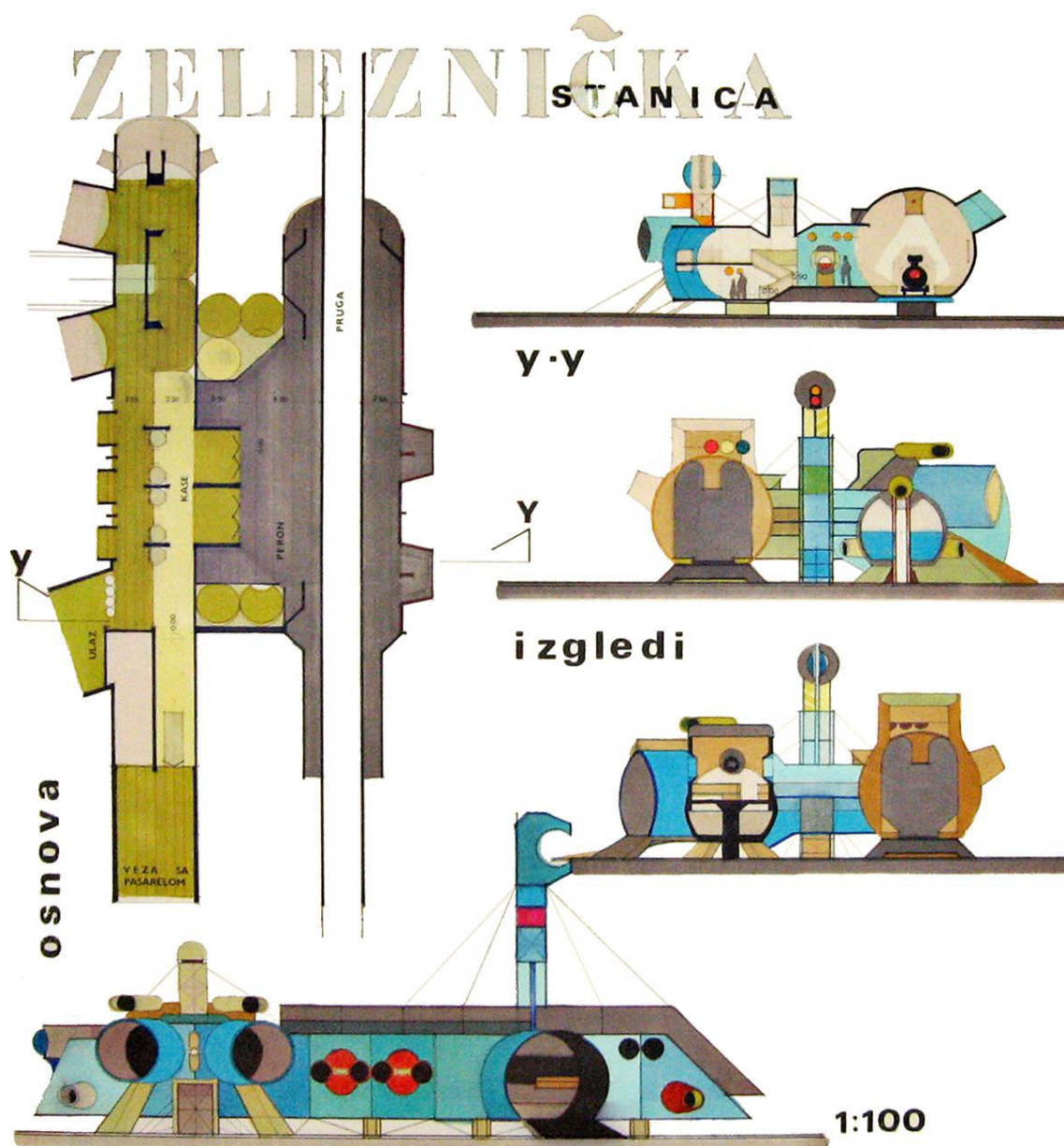

Слика 121: Забавни парк у Топчидеру – железничка станица, А. Токић и С. Илић, 1973.
(Извор: документација из бироа „Романтична архитектура“.)

¹⁰⁵⁷ Z. Manević, *нав. дело*, 7.

¹⁰⁵⁸ Захтевајући притом њено смиривање и боље прилагођавање ширем амбијенту Топчидерског парка. Видети: М. Јевтић, „Турističko–zabavni centar u Тopčideru“, *Arhitektura–urbanizam* 73, Београд 1974, 45.

Маневић је поздрављао Ђокићево и Илићево усмеравање архитектонских истраживања ка новим циљевима, у домену развоја архитектонске културе, и напомињао да реализација зависи од много чинилаца ван сфере инвеститора, а посебно ван сфере аутора.¹⁰⁵⁹ Његове тврдње ће се, у деценијама које следе доказати као тачне.

Милорад Јевтић приказао је победничко решење Ђокића и Илића у часопису „Архитектура–урбанизам“, уз образложење да се задатак пројектовања забавног парка сличног „Дизниленду“ раније није појављивао у домаћој архитектонској пракси.¹⁰⁶⁰ Иако је Пионирски град, после рата, подигнут са намером да постане велики центар дечије забаве, он је касније, програмском преоријентацијом, добио првенствено рекреативно – васпитну улогу.¹⁰⁶¹ Јевтић је указивао на реалну потребу Београда, чија се територија непрекидно увећавала, за стварањем значајнијег пункта за забаву деце и младих, као и на растући тренд градова у свету у којима забавни паркови представљају главне туристичке атракције.¹⁰⁶² У том контексту, истицао је да би реализацијом оваквог пројекта, он у кратком року себи обезбедио истакнуто место међу сличним објектима у свету, захваљујући својим креативним потенцијалима.¹⁰⁶³ Јевтић је годину дана касније напомињао и да се већина забавних паркова своди на копију модела који је наметнуо „Дизниленд“ и у том контексту сматрао је да су Ђокић и Илић, својом футуристичком визијом и верним представљањем атмосфере века који долази, спретно заобишли тај устаљени приступ.¹⁰⁶⁴

Занимљивост теме пројекта забавног парка као и необичан приступ њеном решењу омогућила је ауторима 1973. године учешће на изложби „5. Мајски салон – Експеримент 5“ у Музеју примењене уметности у Београду, као и признање у виду награде.¹⁰⁶⁵ Исти пројекат изложен је и наредне године (1974) међу

¹⁰⁵⁹ З. Маневић, *нав. дело*, 7.

¹⁰⁶⁰ М. Јевтић, „Турistiчко–забавни центар у Topčiderу“, *Архитектура–урбанизам* 73, Београд 1974, 44–45.

¹⁰⁶¹ М. Јевтић, „Београдски „Дизниленд““, *НИН* 02.11.1975, 25.

¹⁰⁶² Јевтић у том контексту наводи Пратер у Бечу, Тиволи у Копенхагену, Еденландију у Напуљу или Магично краљевство у Флориди. Видети: М. Јевтић, *нав. дело*, 44.

¹⁰⁶³ *Аутори су штедро захватили руком у шкрињу своје богате маште и на светлост дана изнели прегршт правих архитектонских драгуља.* (М. Јевтић, *нав. дело*, 45.)

¹⁰⁶⁴ М. Јевтић, *нав. дело*, 25.

¹⁰⁶⁵ З. Маневић, *нав. дело*, 207.

изабраним делима осамнаест аутора на изложби „Архитектура '70“.¹⁰⁶⁶ Наиме, Галерија Студентског културног центра у Београду, тадашњег средишта алтернативних културних и уметничких дешавања,¹⁰⁶⁷ је 1974. године омогућила Зорану Маневићу да самостално направи избор интересантних архитектонских остварења, насталих после 1970. године и да их прикаже јавности на тој изложби.¹⁰⁶⁸ Том приликом су најсвежија збивања у домаћем неимарству представљена фотографијама, цртежима, макетама и скицама.



Слика 122: Полагање камена темеља за забавни парк у Топчидеру, Београд, 1975.
(Извор: приватна заоставштина архитекте која се чува у бироу „Романтична архитектура“.)

Детаљни урбанистички план Забавног парка у Топчидеру израђен је 1975. године на основу награђеног конкурсног рада и општих урбанистичких услова.¹⁰⁶⁹ Октобра исте године положен је и камен темељац забавног парка у Топчидеру и тада је предвиђано да ће се радови окончати до пролећа 1977. године.¹⁰⁷⁰ Том приликом очекивано је да ће се, по завршетку изградње овог пројекта, Београд уврстити у ред светских метропола којима су слични објекти постали градски

¹⁰⁶⁶ Међу којима се издвајао својом „маштовитом разиграношћу“. Видети: М. Јевтић, „Године седамдесете“, *НИН* 17.02.1974, 42.

¹⁰⁶⁷ Љ. Милетић–Абрамовић, *Паралеле и контрасти. Српска архитектура 1980–2005*, Београд 2007, 27.

¹⁰⁶⁸ М. Јевтић, „Године седамдесете“, *НИН* 17.02.1974, 41–42.

¹⁰⁶⁹ При изради Детаљног урбанистичког плана задатог потеза одговорни урбаниста је био арх. Братислав Стојановић а самостални сарадник арх. Зора Ракочевић. Формирање забавног парка у Топчидеру захтевало је пажљиво дефинисане урбанистичке услове са циљем заштите целокупног амбијента, при чему је примарно било очување старе и вредне вегетације као и подређивање решења Забавног парка овом специфичном амбијенту града. Видети: Z. Rakočević, „Детаљни урбанистички план Забавног парка у Топчидеру“, *Urbanizam Beograda* 32–33, Beograd 1975, 33–35.

¹⁰⁷⁰ М. Ст., „Сутра се полаже камен темељац за први забавни центар; У Топчидеру сви континенти“, *Вечерње новости* 16.10.1975, 11; Р. Ј., „Положен камен темељац туристичко–забавног парка „Дизниленд“ у Топчидеру“, *Вечерње новости* 18.10.1975, 10.

символи.¹⁰⁷¹ Међутим, до реализације пројекта забавног парка на овој локацији није дошло, а две године касније (1977) Ђокић и Илић су приступили изради пројекта Забавног парка на територији Аде Циганлије.

Стваралаштво Александра Ђокћа из области урбанистичког планирања донело му је 1973. године диплому Урбанистичког савеза Југославије поводом Светског дана урбанизма и заштите човекове средине у Загребу, а током исте године учествовао је и на изложби „Урбанизам Србије“ у Културном центру Београда.¹⁰⁷² Резултате своје сарадње Ђокић и Крковић су октобра 1973. године презентовали публици у Врњачкој бањи на изложби под називом „Волумен у простору – вајара М. Крковића и архитекте А. Ђокића“.¹⁰⁷³



Слика 123: Спомен–костурница у Гонарсу у Италији, М. Живковић, 1972–1973.
(Извор: <http://miodrag-zivkovic.com/strane/gonars.htm>)

Средином осме деценије (1974), архитекта Александар Ђокић наставља своју плодну праксу синтезе уметности и отпочиње сарадњу са Миодрагом Живковићем, академским вајаром и ванредним професором Факултета примењених уметности у Београду. Живковић је до тада већ остварио своја позната дела: Споменик револуције у Приштини (1959–1961), Споменик стрељаним ђацима и професорима у Крагујевцу (1961–1963) и Споменик у Долини хероја на Тјентишту, у склопу Националног парка Сутјеска (1964–

¹⁰⁷¹ М. Јевтић, „Београдски „Дизниленд““, *НИН* 02.11.1975, 25.

¹⁰⁷² З. Маневић, *Александар Ђокић*, Београд 1995, 207.

¹⁰⁷³ *Момчило Крковић: скулптура*, Београд 2009, 33, 46.

1971).¹⁰⁷⁴ Ђокић и Живковић учествују на два конкурса и добијају награде за оба конкурсна решења. Аутори, једногласном одлуком жирија,¹⁰⁷⁵ међу 12 конкурената освајају прву награду на општејугословенском конкурс за Споменик и Спомен парк са музејом на обали Дунава код Батине,¹⁰⁷⁶ као и другу награду, у конкуренцији од 20 група аутора, на конкурс за Споменик и Спомен парк са музејом на Сремском фронту у околини Шида.¹⁰⁷⁷

Пројекти свих учесника на конкурс за Спомен–обележје батинске битке изложени су у Сомбору а недуго потом су, свој првонаграђени рад, Ђокић и Живковић излагали и као гости шестог по реду Мајског салона у Музеју примењене уметности у Београду.¹⁰⁷⁸

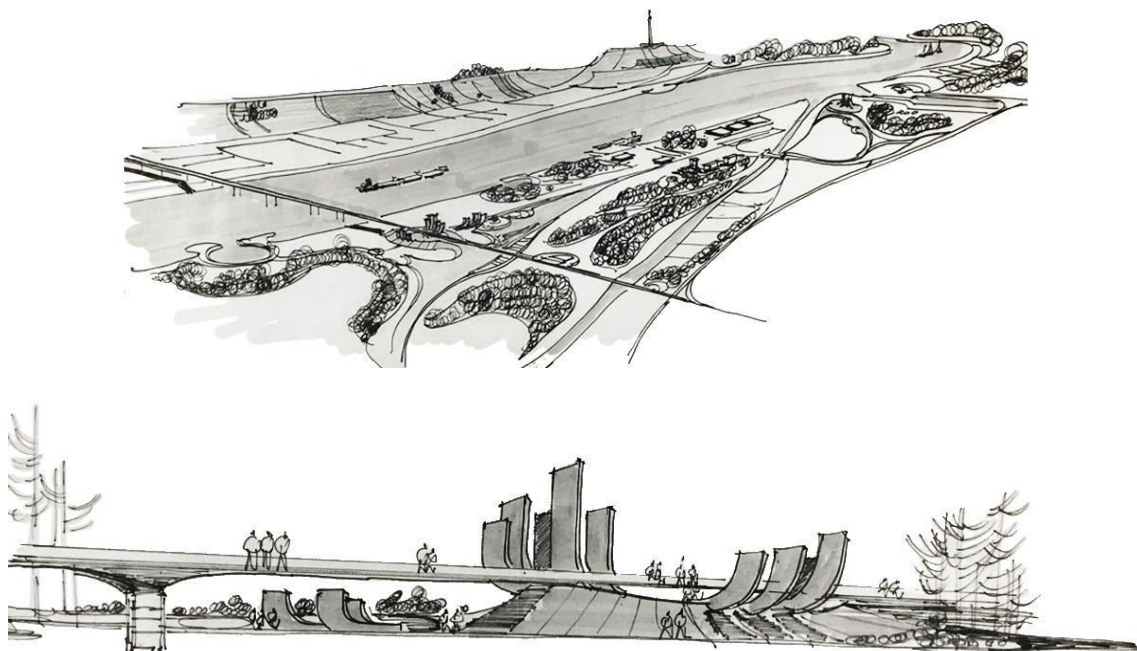

Слика 124: Скица зоне око споменика (горе) и скица моста и споменика на обали Дунава код Батине (доле), А. Ђокић и М. Живковић, 1974.
(Извор: документација из бироа „Романтична архитектура“.)

¹⁰⁷⁴ О њему видети: В. Путник, „Меморијална скулптура Миодрага Живковића (Период 1960–1980)“, у: *Јавни споменици и спомен обележја. Колективно памћење и/или заборав, Зборник радова* (ур. Н. Живковић), Београд 2014, 115–124; *Živković Miodrag – skulptor*, <http://www.miodrag-zivkovic.com/>

¹⁰⁷⁵ Anonim, „Hronika“, *IT novine*, Beograd 24.05.1974, 7.

¹⁰⁷⁶ М. Јевтић, „Мост“, *НИН* 28.07.1974, 30–31.

¹⁰⁷⁷ Anonim, „Konkurs za izradu idejnog projekta spomenika palim borcima narodnooslobodilačke vojske Jugoslavije na Sremском fontu 1944–1945. godine“, *Arhitektura–urbanizam 74–77*, Beograd 1975, 148.

¹⁰⁷⁸ М. Влајић, „Споменик уз мост победе“, *Вечерње новости* 28.05.1974, 23; Z. Manević, „Hronika“, *IT novine*, Beograd 31.05.1974, 7.

Поводом освојене прве награде на конкурс за Споменик и Спомен парк са музејом на обали Дунава код Батине објављен је интервју са Александром Ђокићем у „ИТ новинама“, у којем он свој рад у области меморијалне градње признаје као „један од излаза“ и свој начин борбе против силних норматива којима је деловање архитекте ограничено када се бави пројектовањем објеката утилитарне намене.¹⁰⁷⁹ Одговарајући на питање колики су доприноси архитекте а колики вајара приликом решавања задатака овога типа, Ђокић говори да се доприноси у конкретном случају не могу раздвајати, јер је њихов рад био заједнички у свим фазама пројектовања, од почетка до краја. Сарадњу са Живковићем сматра необично блиском, што је проистекло из њиховог „безмало идентичног“ начина размишљања као и из сродног сензибилитета које су учили анализирајући ликовне мотиве које су до тог тренутка обојица независно користили.¹⁰⁸⁰

Првонаграђени рад Ђокића и Живковића за Споменик и Спомен парк са музејом на обали Дунава код Батине био је, према речима председника жирија: „Једини рад који јасно показује како један утилитарни објекат, мост, може бити и симбол продора, форсирања реке“.¹⁰⁸¹ Жири је, том приликом, истакао и „изванредно јединство читавог архитектонско–урбанистичког решења“.¹⁰⁸²

Решење се састојало из две зоне, где је прва требало да одслика окупљање бораца Војводине пред прелаз преко Дунава, а друга продор на другу обалу уз форсирање реке. Из свежња лучних елемената, попут здружених шака, полазила је мостовска коловозна трака.¹⁰⁸³ Крила споменика предвиђена су у белом натур бетону са посебном обрадом спољне оплате.¹⁰⁸⁴ И музејска зграда, кружне форме, је замишљена у истом материјалу и на њој су аутори постигли складан спој локалног градитељског духа и савремених обликовних тежњи.¹⁰⁸⁵ Објекат

¹⁰⁷⁹ Ђокић говори да ако норме одређују обим фасаде и површину основе, ако су прозори и портали типски и ако урбаниста одређује габарит и висину, архитекта нема довољан опсег деловања у којем може исказати своје креативне способности. У таквом контексту смтрао је да: *Архитекта мора да нађе излаза из очајне ситуације у коју је запао*. Видети: Z. Manević, „Razgovor sa Aleksandrom Đokićem, sekretarom Saveza arhitekata Srbije, Arhitektura je na umoru“, *IT novine*, Beograd 31.05.1974, 7.

¹⁰⁸⁰ *Кружне форме су нам обојици, рекао бих прирасле за срце*. (А. Ђокић, у: *Исто*.)

¹⁰⁸¹ Anonim, „Hronika“, *IT novine*, Beograd 24.05.1974, 7.

¹⁰⁸² *Исто*.

¹⁰⁸³ М. Јевтић, „Мост“, *НИН* 28.07.1974, 30–31.

¹⁰⁸⁴ Anonim, „Hronika“, *IT novine*, Beograd 24.05.1974, 7.

¹⁰⁸⁵ М. Јевтић, *нав. дело*, 31.

спомен–музеја је према пројекту уздигнут од терена, са средњом носећом цилиндричном љуском и спољним ободним вертикалама.¹⁰⁸⁶ У функционалном смислу етажа приземља је била предвиђена само за пријем и транзит посетилаца ка спрату на којем су били концентрисани сви музејски садржаји.

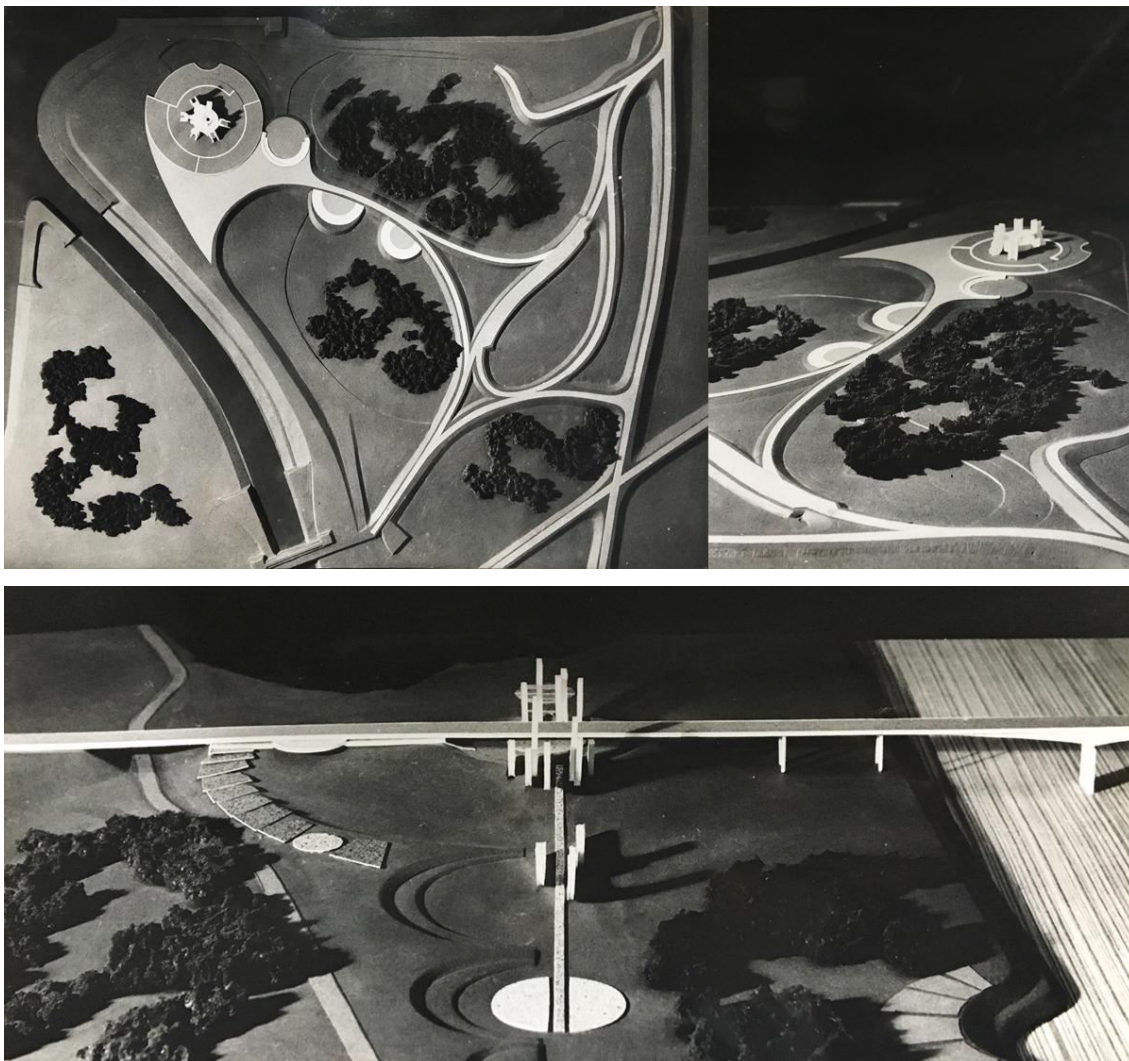

Слика 125: Макета спомен парка са музејом (горе) и макета моста и споменика (доле) код Батине, А. Токић и М. Живковић, 1974. (Извор: документација из бироа „Романтична архитектура“.)

Како је нефигурална решења овога типа у нашу средину увео Богдан Богдановић, овај пројекат је довођен у везу са његовим радовима. Основна разлика у односу на Богдановићеве пројекте, на којима су присутни традиционални мотиви, огледала се у употреби искључиво апстрактних форми, по

¹⁰⁸⁶ Anonim, *нав. дело*, 7.

чему је, према речима самог Ђокића,¹⁰⁸⁷ ово решење ближе делима Душана Цамоње.¹⁰⁸⁸ Друга разлика, уједно и новина у самој поставци, јесте додељивање улоге ликовног чиниоца мосту, утилитарном објекту, и његово уклапање у споменичку композицију.¹⁰⁸⁹ Мост који је на себе преузео функцију симбола продора, није био неуобичајен само у поређењу са Богдановићевим пројектима, Ђокић бележи да су и на свим осталим конкурсним решењима аутори бежали од моста.¹⁰⁹⁰

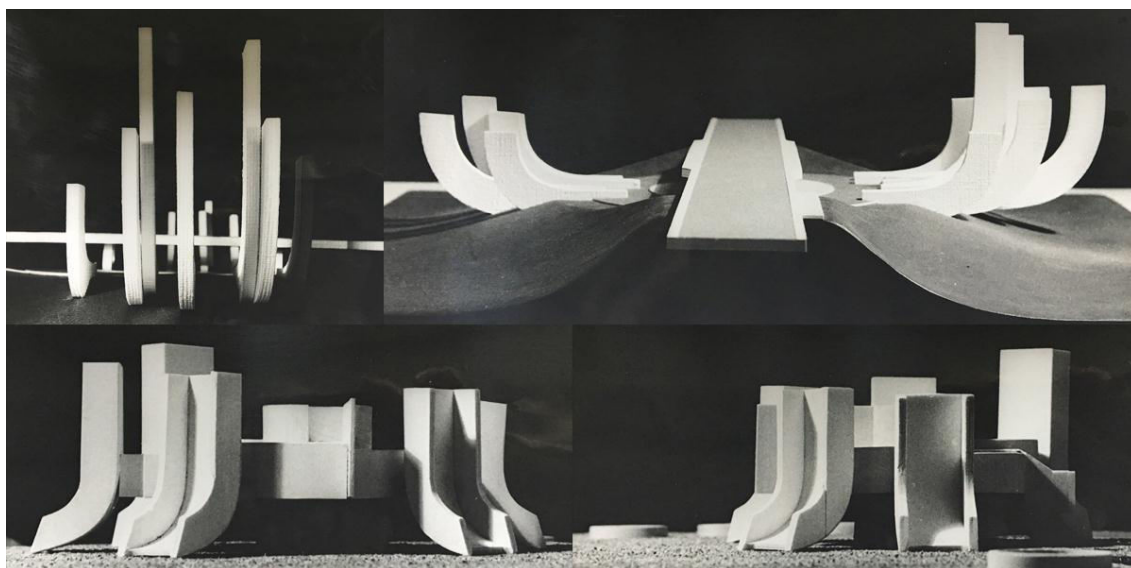

Слика 126: Модел споменика (горе) и музеја (доле) код Батине, М. Живковић и А. Ђокић, 1974. (Извор: документација из бироа „Романтична архитектура“.)

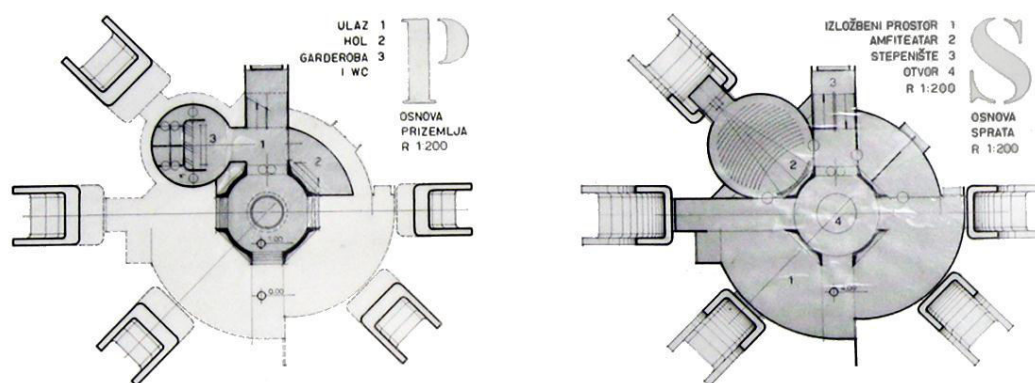

Слика 127: Основа приземља (лево) и спрата (десно) музеја код Батине, А. Ђокић и М. Живковић, 1974. (Извор: документација из бироа „Романтична архитектура“.)

¹⁰⁸⁷ Z. Manević, „Razgovor sa Aleksandrom Đokićem, sekretarom Saveza arhitekata Srbije, Arhitektura je na umoru“, *IT novine*, Beograd 31.05.1974, 7.

¹⁰⁸⁸ О његовим делима в.: D. Džamonja, *Dušan Džamonja: skulpture – crteži – projekti*, Zagreb 2001.

¹⁰⁸⁹ М. Јевтић, *нав. дело*, 31.

¹⁰⁹⁰ Z. Manević, *нав. дело*, 7.

Пројектом је била предвиђена и реконструкција постојећег зеленог фонда и уклапање композиције у постојећи пејзаж уз подизање нових шума и шумарака. Мост, као интегрални део композиције, требало је да буде изграђен заједно са спомеником, до новембра 1974. године, за кад је најављивано свечано откривање.¹⁰⁹¹ Међутим, од читавог овог пројекта је само мост и изграђен и свечано отворен у планираном року.¹⁰⁹²

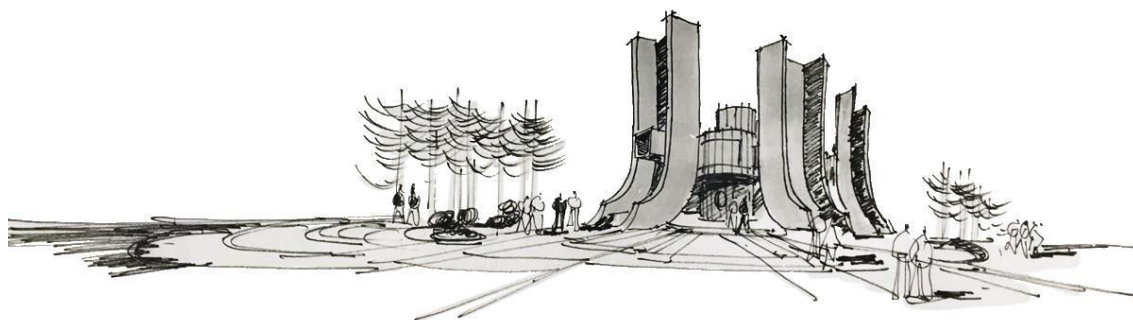

Слика 128: Скица музеја на обали Дунава код Батине, А. Ђокић и М. Живковић, 1974. (Извор: документација из бироа „Романтична архитектура“.)

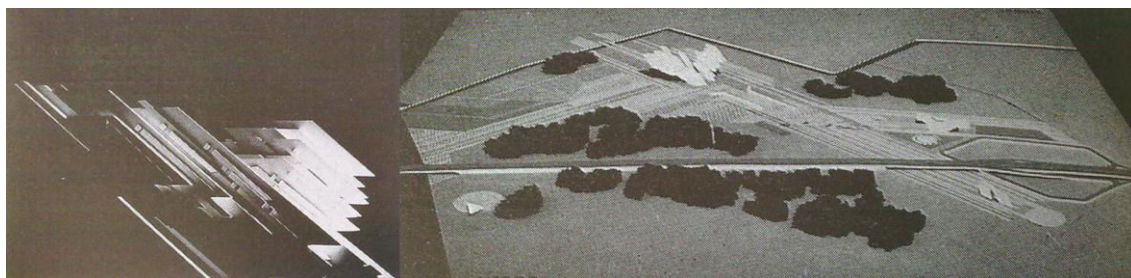

Слика 129: Споменик (лево) и модел парка са спомеником и музејом (десно) код Шида, М. Живковић и А. Ђокић, 1974. (Извор: F. Wenzler, “Natječaj za spomenik pobjede na Srijemskom frontu”, *Čovjek i prostor* 7, Zagreb 1975, 10.)

Исте године (1974) је, поводом тридесет година од пробоја Сремског фронта, расписан и конкурс за решење главног објекта споменика као и целог комплекса, са прилазима за возила и пешаке, у склопу којег би се налазио и објекат информационог центра са музејом. Локација предвиђена за Споменик и Спомен парк са музејом, код села Адашевци у општини Шид, непосредно уз аутопут, изабрана је због аутентичности терена на којима су се војне операције одвијале, као и због могућности сагледавања и потенцијалне доминације над

¹⁰⁹¹ М. Влајић, „Споменик уз мост победе“, *Вечерње новости* 28.05.1974, 23.

¹⁰⁹² О изградњи и отварању моста 51. дивизије, колоквијално названог Батински мост, видети: N. Војић, *Batina historijski spomenik*, Osijek 1981, 107.

околном равницом.¹⁰⁹³ Тежина задатка се, према речима жирија, састојала у комплексности меморијалне поруке која је требало да уједини динамичку (пробој фронта) и статичку компоненту (успомена на страдале борце).¹⁰⁹⁴

Како су захтеви конкурса налагали, другонаграђено решење Александра Ђокића и Миодрага Живковића састојало се из пројекта централног споменика у потпуности подређеног идеји динамике, пробоја и победе, коју су јасно наглашавали и урбанистички правци формирану на локацији.¹⁰⁹⁵ Споменик је био лоциран на пресеку две масивне приступне стазе и састојао се из скулптуралних елемената разуђене и геометризоване структуре. Насупрот њему, објекат спомен–музеја са информативним центром био је функционално и обликовно уклопљен у композицију комплекса, позициониран у ненаметљивом делу локације, паралелно од правца ауто–пута. Осовина спомен–музеја уливала се у главну осовину композиције на којој је био лоциран споменик.

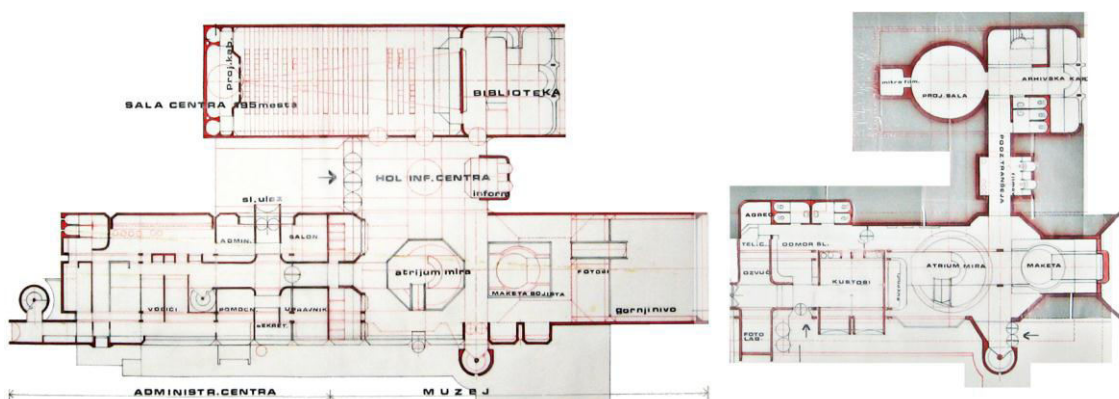

Слика 130: Конкурсно решење музеја са инф. центром код Шида, основа на нивоу улаза (лево) и нивоу приземља (десно), А Ђокић и М. Живковић, 1974. (Извор: документација из бироа „Романтична архитектура“.)

¹⁰⁹³ Anonim, „Konkurs za izradu idejnog projekta spomenika palim borcima narodnooslobodilačke vojske Jugoslavije na Sremskom fontu 1944–1945. godine“, *Arhitektura–urbanizam* 74–77, Beograd 1975, 148–149.

¹⁰⁹⁴ F. Wenzler, „Natječaj za spomenik pobjede na Srijemskom frontu“, *Čovjek i prostor* 7, Zagreb 1975, 8–11.

¹⁰⁹⁵ Поред Ђокића и Живковића, аутор конструкције је био Влада Митић, хортикултуре Брана Прошић, а сарадници на пројекту су били архитекти Миодраг Радошевић, Јован Росић, Драган Пражић и Живорад Лисчић, вајари Ладислав Фекете и Ајдин Путеш, као и Драгомир Живковић. Видети: F. Wenzler, *нав. дело*, 9.

Иако је жири као изузетно у раду истакао управо те карактеристике спомен–музеја, као и јединство концепта и наглашену динамику пробоја фронта,¹⁰⁹⁶ замерке су биле усмерене ка третману целокупног простора, јаком урбаном карактеру концепције и предимензионисаним широким потезима.¹⁰⁹⁷

Сам објекат спомен–музеја састојао се из два паралелно постављена, изломљена волумена, унутар којих су се кроз две етаже простирали садржаји предвиђеног музеја. Архитектонско решење се одликовало високим степеном дизајна, уз бројне заобљене ивице и употребу кружних облика у хоризонталној пројекцији.

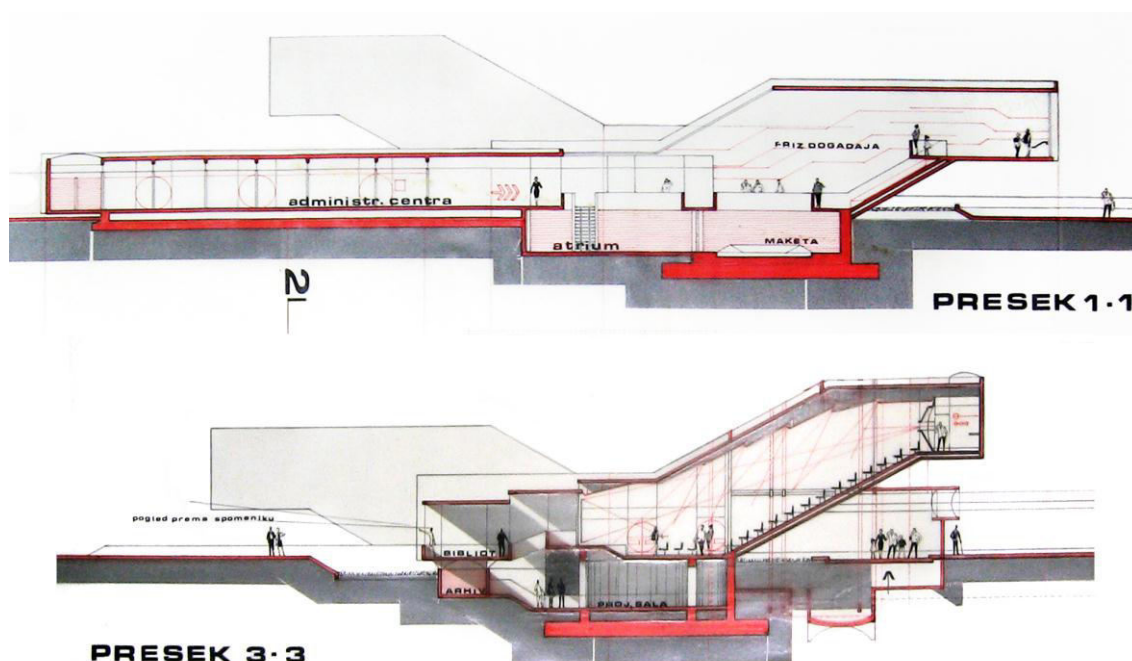

Слика 131: Конкурсно решење музеја са инф. центром код Шида, пресеци, А Ђокић и М. Живковић, 1974. (Извор: документација из бироа „Романтична архитектура“.)

Приступ објекту је решен са горње етаже где је на споју два бочна волумена формиран хол са информационим пултом. Унутар краћег бочног тракта лоцирани су гледалишна сала са библиотеком, из које је комуникација водила на етажу испод, са архивом и салом за пројекције. Дужи бочни тракт је у функционалном смислу био одељен на зону намењену садржајима административног центра и музејске садржаје са изложбеним простором. Атријум мира и макета бојишта

¹⁰⁹⁶ Anonim, *нав. дело*, 148.

¹⁰⁹⁷ F. Wenzler, "Natječaj za spomenik pobjede na Srijemskom frontu", *Čovjek i prostor* 7, Zagreb 1975, 9.

били су лоцирани на доњој етажи а простор изнад њих решен је галеријски. Кроз атријум мира остварена је вертикална комуникација етажа.

Александар Ђокић је током 1974. године са Стеваном Новковићем и Слободаном Драговићем радио на изради Детаљног урбанистичког плана насеља Бановци на Дунаву.¹⁰⁹⁸ План је израђен у урбанистичком заводу Стара Пазова а инвеститор и извођач радова је било краљевачко предузеће „Каблар“,¹⁰⁹⁹ по којем је насеље касније и добило свој назив.



Слика 132: Макета насеља Бановци на Дунаву, А. Ђокић, С. Новковић и С. Драговић, 1974.
(Извор: документација из бироа „Романтична архитектура“.)

Насеље Бановци је лоцирано између Старих и Нових Бановаца, у близини Београда и обале Дунава. Сама позиција осунчаног насеља, благо уздигнутог на брежуљкастом платоу у широкој сремској равници, далеко од индустрије и загађеног ваздуха пружала је идеалну базу за формирање бајковитог градића тихих сокака и мирних шорова.¹¹⁰⁰

Урбанистички концепт је у потпуности базиран на идеји да се човеку подреди материјална база и да насеље на првом месту буде човекомерно и безбрижно. Овај концепт настао је под утицајем урбанистичког решења „Сплит

¹⁰⁹⁸ Консултанти на овом пројекту су били инж. Б. Илић и инж. П. Лукић; представници инвеститора и организатора изградње: арх. П. Мињевић, арх. И. Прокић и инж. Д. Бојковић; сарадници: арх. Ј. Илић, арх. Б. Тапавачки и арх. Д. Правица.

¹⁰⁹⁹ Аноним, „Крајем августа у Краљеву одржан мали симпозијум о Бановцима“, *Каблар*, Краљево 10.09.1974, 4.

¹¹⁰⁰ Воја Благојевић га је најављујући његову изградњу назвао „градом као из бајке“. Видети: В. Благојевић, „На Дунаву близу Београда, Град као из бајке“, *Политика* 08.01.1977, 7.

III¹¹⁰¹ Аутори су тежили да становнике насеља вежу за јавне површине и да мешањем колективне и индивидуалне изградње избегну затвореност урбаних структура.¹¹⁰² Замишљен је као град малих тргова и пространих парковских површина које су се простирале између стамбених објеката и различитих садржаја Месне заједнице.

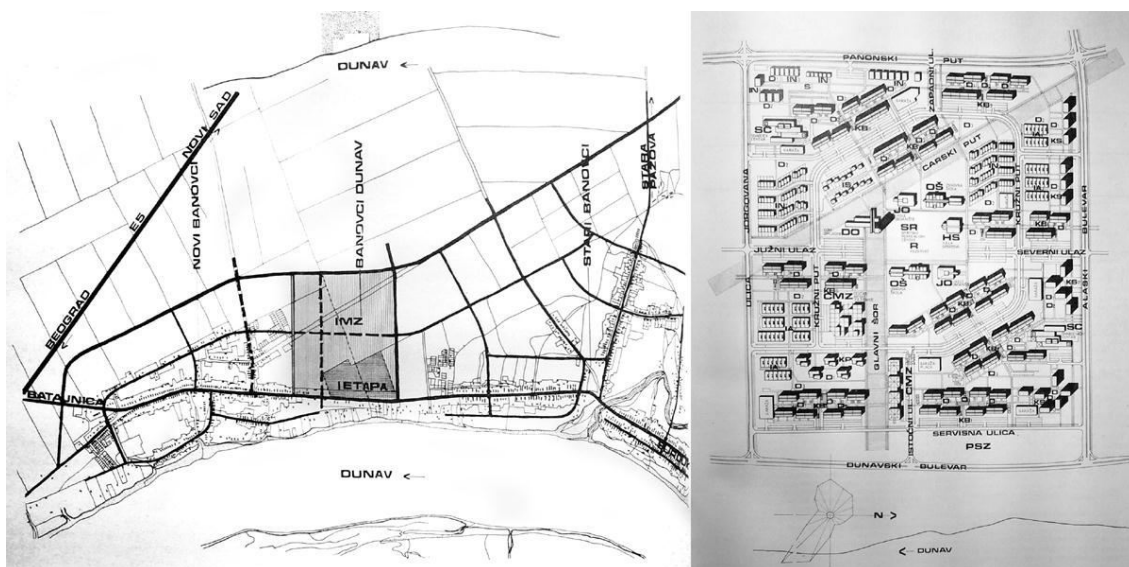

Слика 133: Урбанистички приказ насеља Бановци на Дунаву, А. Ђокић, С. Новаковић и С. Драговић, 1974. (Извор: I. Mladenović, „Prikaz detaljnog urbanističkog plana I mesne zajednice naselja Banovci–Dunav“, *Izgradnja 11*, Beograd 1974, 24, 27.)

Приликом решавања саобраћаја аутори су одступили од Генералног урбанистичког плана и једну од граница решаваног блока померили,¹¹⁰³ како би сузили границе блока на оптималну величину.¹¹⁰⁴ Унутар блока постављен је Кружни пут којим се остварује повољна веза између различитих групација у склопу Месне заједнице. Ради безбедности и сигурности људи и возила, на местима укрштања колског и пешачког саобраћаја постављена су денивелациона места.

¹¹⁰¹ Почетком осамдесетих година, Ђокић је насеље Бановци наводио као први у низу пројеката који су настали на територији Југославије током седамдесетих година под утицајем хуманих порука урбанистичког решења „Сплит III“. Видети: А. Ђокић, „Povratak gradskom duhu“, *Komunikacije '81 knjiga 2*, Beograd 1981, 119.

¹¹⁰² I. Mladenović, „Prikaz detaljnog urbanističkog plana I mesne zajednice naselja Banovci–Dunav“, *Izgradnja 11*, Beograd 1974, 23.

¹¹⁰³ Генерални урбанистички план је предвиђао, унутар решаваног блока, једну саобраћајницу паралелну са већ постојећим лонгитудиналним саобраћајницама, Панонским путем и Дунавским булеваром.

¹¹⁰⁴ Померањем Улице јоргована за око 200м добијене су димензије блока од око 60 хектара.

Највећа пажња је посвећена пешачком саобраћају за који су формирана два значајна потеза: Царски пут и Главни шор.¹¹⁰⁵ Поред две јаке пешачке саобраћајнице, формирана су шеталишта и пешачке улице између низова стамбених објеката, из жеље аутора да омогуће становницима што више места за потенцијалне сусрете и дружења. Ивица Млађеновић је у приказу плана, објављеном у часопису „Изградња“,¹¹⁰⁶ истицао да су у насељу посебно хумано регулисани односи кретања возила и пешака, док су други аутори наглашавали предности локације у виду добрих саобраћајних веза са градским центрима, аутопутем Београд–Нови Сад и близине аеродрома у Сурчину.¹¹⁰⁷

Око 3 000 станова колективног и индивидуалног становања позиционирано је по ободу површине Месне заједнице и уз Кружни пут. Како би се избегла просторна наглашеност појединачних или групних објеката, нису постојале границе које дефинишу положај једне и друге групације становања. Код колективног становања, иако су објекти имали тек два до три спрата, на приземној етажи није предвиђено становање, како би се омогућило слободно кретање пешака кроз те просторе.

Млађеновић је ауторима замерио постављање стамбених блокова својом дужом страном ка пешачким комуникацијама, јер је сматрао да је за дати амбијент прикладније, чак и у објектима колективног становања, пратити карактеристику сремских шорова да објекти буду окренути ужом страном према улици.¹¹⁰⁸

Пратећи објекти су били лоцирани тако да буду доступни из свих праваца и из свих стамбених групација, складно димензионисани са изузетком у виду наглашене вертикале Дома омладине.¹¹⁰⁹ Посебно је значајан напор аутора да своју визију будућег насеља остваре на аутентичан, сремски начин што је указивало на њихово поштовање духа места задате локације и тежњу да се

¹¹⁰⁵ Главна пешачка саобраћајница је био Главни шор, који се пружао у правцу исток–запад и служио за миран приступ јавним, пословним и другим објектима. Царски пут је функционално уклопљен у урбанистичко решење и пружао се дијагонално кроз насеље. Царски пут је становницима требало да пружи подстицај за кретање кроз насеље, првенствено из рекреативних разлога, док су се из Главног шора визуре отварале ка Дунаву.

¹¹⁰⁶ I. Mlađenić, *нав. дело*, 22–28.

¹¹⁰⁷ В. Благојевић, *нав. дело*, 7.

¹¹⁰⁸ I. Mlađenić, *нав. дело*, 28.

¹¹⁰⁹ Пратећи објекти су били: центри Месне заједнице, објекти за трговину, објекти услужних делатности, угоститељски, културни, здравствени и административни објекти.

неагресивно уклопе у амбијент оплемењујући га.¹¹¹⁰ У тој тежњи аутора на овом пројекту се најјасније одсликава тренд постмодерног урбанизма, који се ширио светом у периоду после шездесетих година а који је тражио надахнуће од преиндустријског уређења градова, да би се прилагодио постиндустријском друштву.¹¹¹¹

Изградња Бановаца почела је у пролеће 1977. године изградњом првог стамбеног блока од осам објеката и сокака за окупљање суседа и одмор,¹¹¹² у које су станари уселили 1985. године. Првобитни план је делимично реализован,¹¹¹³ а велики прилив становништва је условио да насеље временом прерасте у стамбено–пословни комплекс са свим пратећим садржајима.¹¹¹⁴

У години 1975. за београдске архитекте и саобраћајне стручњаке најзначајније дешавање био је вишестепни конкурс за изградњу Железничке станице у Прокопу.¹¹¹⁵ Конкурс се састојао из три степена, при чему је у првом степену, спроведеном у периоду од јуна до новембра 1974. године, учествовало 15 решења. Од петнаест приложених решења одлуком оцењивачког суда у другом степену конкурса, у трајању од јануара до маја 1975. године, учествовало је шест радова, међу којима је био рад Александра Ђокића са коауторима: Миодрагом Радошевићем, Слободаном Драговићем, Стеваном Новаковићем, Миланом Радовановићем и Драганом Пражићем (архитектура), Дарком Лазићем, Иваном Пантићем (саобраћај) и Владиславом Матићем (конструкција).

¹¹¹⁰ I. Mladenović, *нав. дело*, 28.

¹¹¹¹ Овај тренд родио се као антитеза модерном урбанизму који се угледао на машине да би се прилагодио индустријском друштву. Иако се сматра да је постмодерна архитектура на територији Србије била присутна тек од осамдесетих година, овај пример недвосмислено указује да су у области урбанистичког планирања постулати постмодерног урбанизма већ били присутни и током седамдесетих. Видети: N. Elin, *нав. дело*, 79, 141.

¹¹¹² В. Благојевић, „На Дунаву близу Београда, Град као из бајке“, *Политика* 08.01.1977, 7.

¹¹¹³ Александар Ђокић је са Стеваном Новаковићем, Слободаном Драговићем и тимом сарадника 1982. године радио и на пројекту Детаљног урбанистичког плана I месне заједнице у Бановцима, у склопу рада на изменама и допунама ДУП–а из 1974. године. Видети: З. Маневић, *Александар Ђокић*, Београд 1995, 190.

¹¹¹⁴ Предузеће „Каблар“ је инвестирало и касније Ђокићеве пројекте намењене овом насељу: Централну котларницу и део занатског центра који бива реализован, нереализовани стамбено–пословни блок (1983), нереализовану стамбену зграду (1984) и делимично реализоване стамбено–пословне објекте (1988). Видети: З. Маневић, *нав. дело*, 191, 192, 196.

¹¹¹⁵ V. Bjelikov, „Povodom završenog konkursa za urbanističko i arhitektonsko rešenje nove Železničke stanice u Beogradu“, *Arhitektura–urbanizam* 78–79, Beograd 1977, 28–43.

По завршетку оцењивачког рада жирија за други степен конкурса, јула 1975. године, сви радови изложени су у холу зграде Савеза инжењера и техничара, када је истицан приметно низак ниво радова из оба круга.¹¹¹⁶ Поводом изложбе организована је прва јавна дискусија, у дворани Дома инжењера, којој је присуствовало око 300 стручњака. Жири је том приликом од шест решења одабрао два за даљу разраду у трећој, непланираној, етапи конкурса.¹¹¹⁷

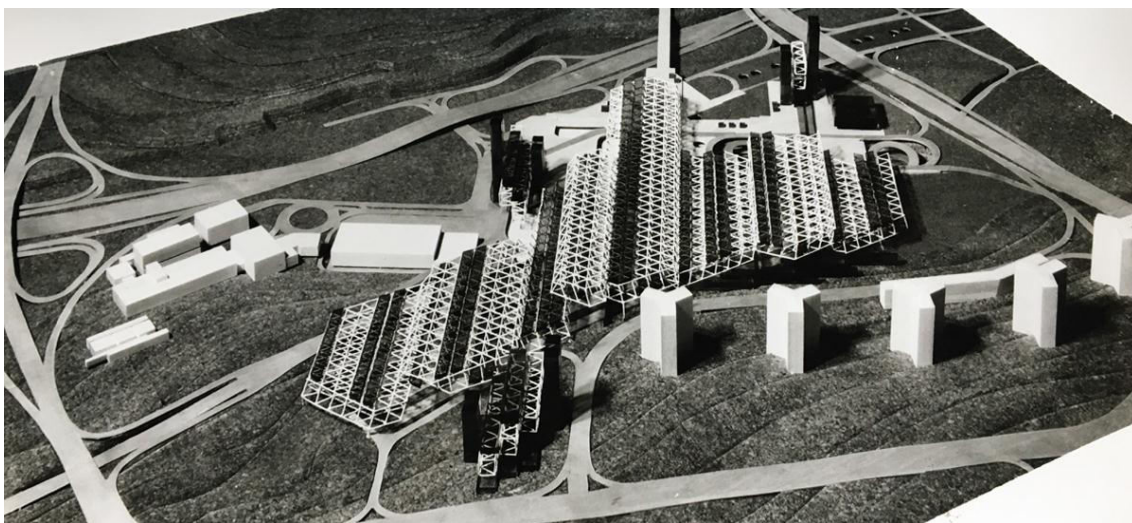

Слика 134: Модел железничке станице у Прокопу, А. Ђокић са тимом коаутора, 1975.
(Извор: документација из бироа „Романтична архитектура“.)

Када је реч о пројектантским такмичењима, конкурс за Железничку станицу је пратило незапамћено интересовање како стручњака тако и публике. Сматран је најинтересантнијим конкурсом од рата,¹¹¹⁸ што је великим делом било условљено сложеношћу пројектантског задатка као и тешким локацијским условима. Решавање једног од највећих урбанистичких проблема Београда испратила је и јака конфронтација мишљења чланова жирија и учесника.¹¹¹⁹

¹¹¹⁶ З. Маневић, „На маргинама једног конкурса. Одговор мудро избегнут“, *Вечерње новости* 20.06.1975, 27; З. Маневић, „Железничка постаја. Београјска архитектурна кроника“, *Синтеза* 36–37, Лјубљана 1976, 161.

¹¹¹⁷ Сл. Павловић, Д. Станковић, „Два пројекта до решења“, *Вечерње новости* 10.06.1975, 10; М. Влајић, Сл. Павловић, „Прокоп намучио стручњаке“, *Вечерње новости* 16.06.1975, 9.

¹¹¹⁸ М. Влајић, С. Павловић, „Синоћ прва јавна дискусија стручњака о резултатима конкурса за израду пројекта за Железничку станицу Београд. Прокопу додатак идеја“, *Вечерње новости* 18.06.1975, 9.

¹¹¹⁹ М. Јевтић, „Возови стају у Прокопу“, *НИН* 06.07.1975, 26; Т. Цацић, „Станица за нервирање“, *НИН* 02.11.1975, 12–14.

У првом реду полемике су биле инициране „локалним карактером“ расписа конкурса, наиме, надметање је почело уз услов да сви такмичари морају бити житељи главног града. Поред стручних пропуста, жирију су били замерани и правни. Тим поводом је и Александар Ђокић настојао да укаже на незаконитост наставка конкурса.¹¹²⁰ Коначно је 1977. године изабрано решење тима чији је првоименовани члан архитекта Зоран Жунковић, међутим, изградња железничке станице Прокоп до данас није завршена.

Решење тима у којем је Ђокић учествовао било је откупљено, а међу ненаграђеним решењима издвајало се стилском и просторном компактношћу.¹¹²¹ Поред озбиљног техничког приступа, ово решење је поседовало и квалитет више у виду ликовног мотива, аутентичне форме гвоздене решеткасте структуре.¹¹²²

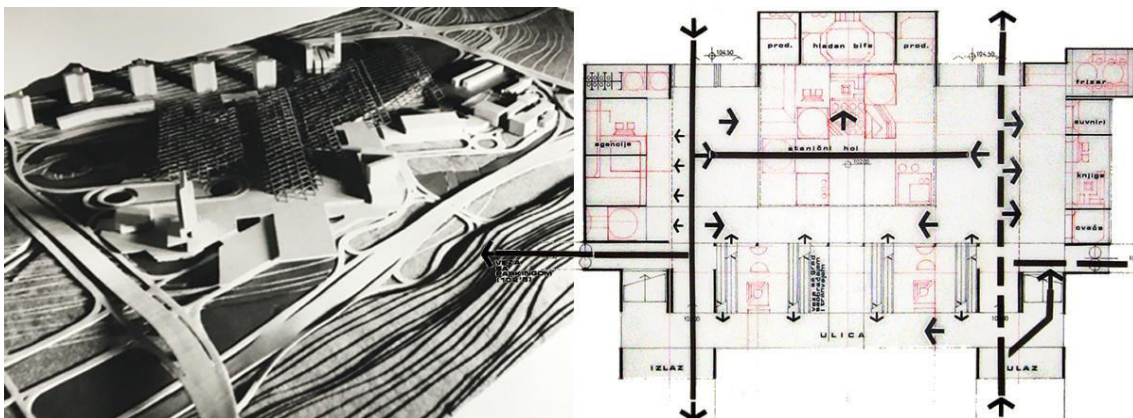

Слика 135: Модел и основа станичног хола железничке станице у Прокопу, А. Ђокић са тимом коаутора, 1975. (Извор: документација из бироа „Романтична архитектура“.)

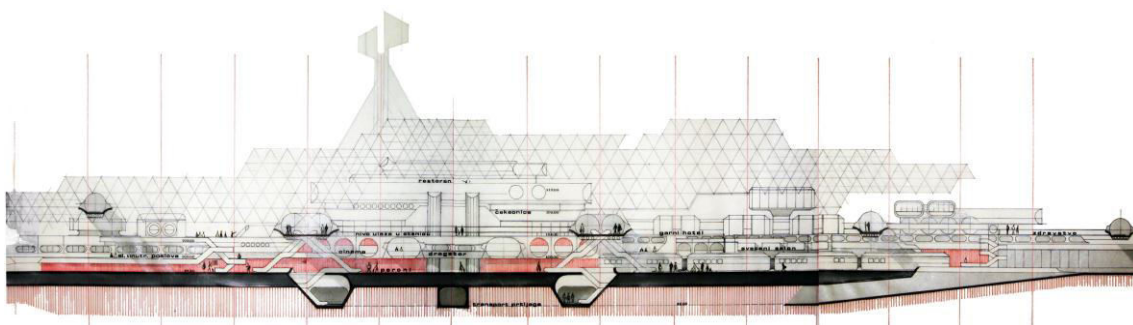

Слика 136: Пресек железничке станице у Прокопу, А. Ђокић са тимом коаутора, 1975. (Извор: документација из бироа „Романтична архитектура“.)

¹¹²⁰ М. Влајић, С. Павловић, *нав. дело*, 9.

¹¹²¹ М. Левтић, „Возови стају у Прокопу“, *НИН* 06.07.1975, 26.

¹¹²² З. Маневић, „На маргинама једног конкурса. Одговор мудро избегнут“, *Вечерње новости* 20.06.1975, 27.

Оса читавог комплекса била је позиционирана под углом у односу на Ауто–пут, што је доприносило утиску динамичности. Главни мотив пројекта, просторна решетка, имала је за функцију да покрива и обједињује све садржаје доминантног станичног објекта. Решетка је била разуђена и покренута и у вертикалном погледу што је додатно појачавало ефекат динамичности. Било је предвиђено да поједини делови решетке буду испуњени на деловима где осветљење није неопходно.

Организација садржаја унутар станичног објекта је подељена на две зоне: део намењен путницима и део намењен особљу станице.¹¹²³ У вертикалном погледу простор је решен у више нивоа, повезаних системом дупле спирале.¹¹²⁴ Перони су били лоцирани на најнижем нивоу, где су се сустицали многи пешачки и саобраћајни токови. Станични хол са пешачким тргом позициониран је на средишњем нивоу и омогућавао је приступне пешачке везе са свим садржајима, док је ниво изнад у већој мери замишљен у форми лебдећих саобраћајница путем којих је успостављена веза индивидуалних возила са припадајућим садржајима.¹¹²⁵

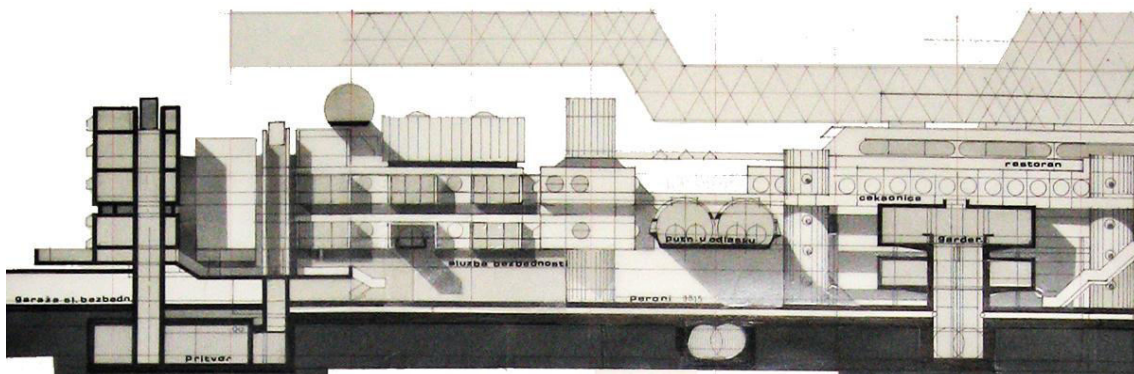

Слика 137: Изглед са перона железничке станице у Прокопу, детаљ, А. Ђокић са тимом коаутора, 1975. (Извор: документација из бироа „Романтична архитектура“.)

Жири је сматрао да су пешачке и саобраћајне везе између објеката добро решене и функционалне, као и да су код саобраћајних веза са градом, нивелациони односи добро сагледани, а саобраћајни токови јасно дефинисани.¹¹²⁶

¹¹²³ Део намењен путницима чинили су: део станичне зграде, гарни хотел, здравствена служба и биоскоп.

¹¹²⁴ V. Vjelicov, „Povodom završenog konkursa za urbanističko i arhitektonsko rešenje nove Železničke stanice u Beogradu“, *Arhitektura–urbanizam* 78–79, Beograd 1977, 34

¹¹²⁵ Железничком станицом, терминалом ЈАТ–а, робном кућом и хотелом.

¹¹²⁶ V. Vjelicov, *нав. дело*, 34.

У архитектонском смислу, жири је замерао увођење бетонских форми испод решеткастог покривача сматрајући да су материјали у међусобној колизији, као и да ће визуелни ефекат станичног простора у путницима изазивати осећај подређености машини.¹¹²⁷ Управо је ту компоненту механицизма Зоран Маневић сматрао оправданом, ако се узме у обзир намена објекта и симболична повезаност функције и облика.¹¹²⁸ Маневић је такође сматрао да особеност ове композиције лежи у ставу који је Ђокић исказао према употребљеном структуралистичком предлошку (просторној решетки), при чему је композиција пратила терен, што је било у супротности са „класичним структурализмом“, који о томе није водио рачуна.¹¹²⁹

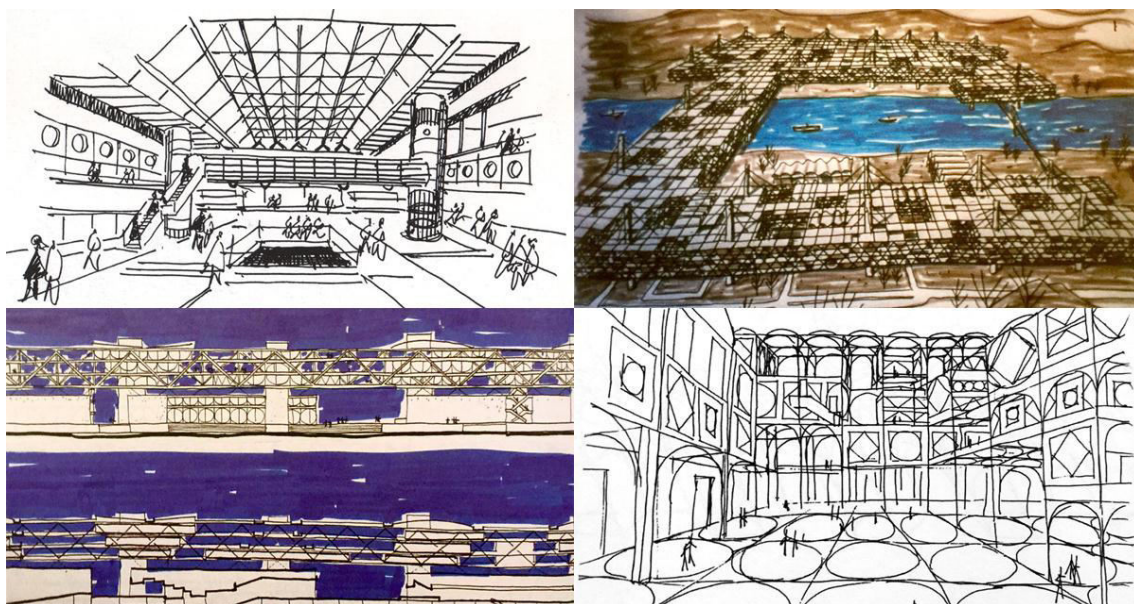

Слика 138: Ђокићева скица за станицу у Прокопу (горе лево) и скице Јоне Фридмана (остало).
(Извори: З. Маневић, *Александар Ђокић*, Београд 1995, 78. (горе лево);
<https://www.archdaily.com/781065/interview-with-yona-friedman-imagine-having-improvised-volumes-floating-in-space-like-balloons> (остало).)

Бетонске хоризонталне и вертикалне тубе са перфорираним кружним и заобљеним отворима, наткривене гломазним решеткастим покривачем, формирале су амбијенте сродне авангардним правцима у архитектури. Инфраструктурни приступ пројекту свог директног претка има у *Покретној*

¹¹²⁷ Жири је на више места констатовао да пројект није економичан, као и да је немогућа његова реализација из етапа, што је у великој мери допринело да овај пројекат не добије неку од главних награда. Видети: V. Vjelіkov, *нав. дело*, 34–36.

¹¹²⁸ З. Маневић, *Александар Ђокић*, Београд 1995, 78.

¹¹²⁹ Z. Manević, “Funkcija oblika u delu Aleksandra Đokića“, *Čovjek i prostor* 3–4, Zagreb 1980, 20.

архитектури Јоне Фридмана (Yona Friedman), која је „Архиграму“ служила као узор. Сродност је уочљива како у естетском тако и у концептуалном смислу. Фридман се залагао за идеју да је архитектура садржана у процесу сталне трансформације, и да као таква не може бити статична или „замрзнута“.¹¹³⁰ Ђокић је овим пројектом одао почаст управо кретању и динамици примењених облика, људи (пешака) и саобраћајних средстава.

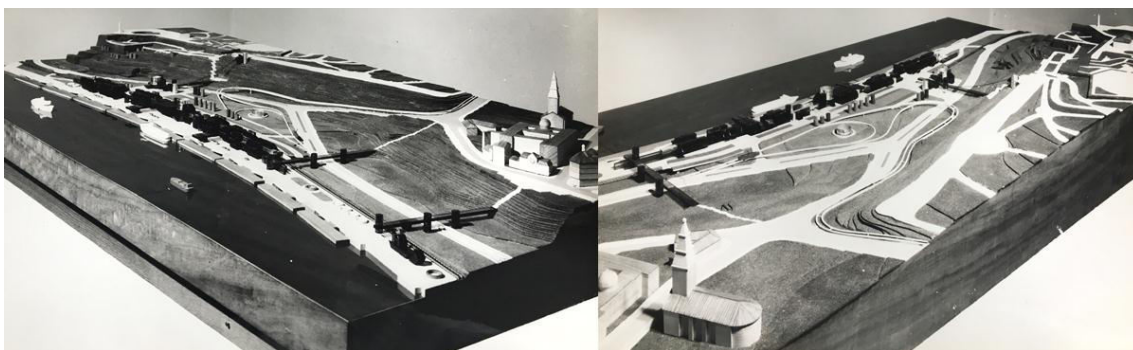

Слика 139: Макета урбанистичког решења савског путничког пристаништа, А. Ђокић, 1975. (Извор: документација из бироа „Романтична архитектура“.)

Ђокић је у међувремену, године 1975. израдио идејно урбанистичко решење Савског путничког пристаништа којим је предвидео повезивање Калемегдана са обалом реке.¹¹³¹ Године 1976. Ђокић у дневном листу „Политика“ објављује чланак на тему стамбених објеката високе спратности, односно живота унутар оваквих објеката.¹¹³² Услед великог броја критика упућених изградњи високих објеката које Ђокић сматра неутемељеним и произвољним, архитекта детаљније образлаже широј јавности који све услови диктирају спратност објекта приликом његовог коципирања, као и који услови одређују квалитет живота у некој изграђеној целини а нису нужно повезани искључиво са висином објекта.¹¹³³ Ђокић признаје да је на територији Београда у претходном периоду акценат био на квантитету изградње и у том контексту поздравља напоре „Центра за

¹¹³⁰ V. Belogolovsky, „Interview with Yona Friedman: „Imagine, Having Improvised Volumes ‘Floating’ In Space, Like Balloons““, *ArchDaily* 27.01.2016, <http://www.archdaily.com/781065/interview-with-yona-friedman-imagine-having-improvised-volumes-floating-in-space-like-balloons>

¹¹³¹ М. Кубуровић, „Визија се остварује: град силази на реку. Успињачом до Калемегдана“, *Политика* 08.03.1976.

¹¹³² А. Ђокић, „На земљи или под небом“, *Политика* 13.03.1976, 17.

¹¹³³ *Не питање: Да ли људи треба да живе у породичним појединачним кућама или у становима великих зграда? Већ питање: Шта треба захтевати од људске околине како би постала задовољавајући део људског битисања?* (А. Ђокић, *нав. дело*, 17.)

становање“ као једне од ретких институција у граду која се првенствено бави проблематиком становања.

Изградња комплекса на Кадињачи, одмаралишта у Бечићима, парка на Топчидеру и трафостанице „Филмски град“ у Београду (1976–1977)

Године 1976. Ђокићева сарадња са Миодрагом Живковићем наставила се пројектом Спомен комплекса на Кадињачи код Ужица.¹¹³⁴ Историјат изградње тог споменика почео је исте године (1976), током које је вођена јавна расправа, прва у низу, на којој је подржано идејно решење меморијалног споменика на Кадињачи које су дали вајар Миодраг Живковић и архитекта Александар Ђокић.¹¹³⁵

Крајем фебруара 1977. године општинска скупштина у Ужицу усвојила је одлуку о изградњи Меморијалног комплекса, радови је требало да почну јуна и завршетак је био планиран до јесени 1978. године.¹¹³⁶ Изградња је ипак отпочела априла 1978. године,¹¹³⁷ у духу актуелног режима: захваљујући иницијативи радних људи и грађана тог краја уз широку подршку,¹¹³⁸ чак је и Савез синдиката Србије покренуо акцију да сви радници републике симболично учествују у

¹¹³⁴ Z. Manević, „Kadinjača“, *OKO*, Zagreb 18.10.1979, 17; Z. Manević, „Kadinjača – pojava nove formule. Beograjska arhitekturna kronika“, *Sinteza 50–52*, Ljubljana 1980, 144; Д. Поповић, „Права слика стања“, *НИИ* 02.03.1980, 30–31; А. Ђокић, *Меморијални комплекс Кадињача* (туристички проспект), 1980; А. Ђокић, „Spomenički kompleks Kadinjača“, *Izgradnja 1*, Beograd 1980, 11–20; Anonim, „Spomenički kompleks Kadinjača, Titovo Užice“, *Arhitektura–urbanizam 85*, Beograd 1980, 4–10; S. Krstonijević, „Izgradnja spomeničkog kompleksa Kadinjača“, *Izgradnja 4*, Beograd 1980, 39–44; V. Kujundžić, „Prihvatni centar – koncepcija i rešenje konstruktivnog sistema objekta“, *Izgradnja 4*, Beograd 1980, 45–46; A. Milenković, „Društvena uloga arhitekata. Oktobarska nagrada Beograda za arhitekturu 1980“, *Čovjek i prostor 1*, Zagreb 1981, 8; Anonim, „Dvadeset godina časopisa, Retrospektiva“, *Arhitektura–urbanizam 86–87*, Beograd 1981, 48; A. Milenković, „Laureat srebrnog jubileja. Nekoliko zanimljivih ostvarenja“, *Arhitektura–urbanizam 86–87*, Beograd 1981, 101–102.

¹¹³⁵ М. Крстонић, „На легендарној Кадињачи. Споменик достојан славне битке“, *Политика* 15.06.1976, 7; И. Церовић Цамоња, „Кадињача није смрт, она је живот и победа!“, *Четврти јул*, Београд 21.09.1976, 25.

¹¹³⁶ М. Крстонић, „Споменик достојан славне битке. Јуче у Титовом Ужицу“, *Политика* 26.02.1977, 8; Е. Богдановић, „Жива историја. Припрема се изградња новог меморијалног комплекса на Кадињачи“, *Вечерње новости* 05.06.1977, 10; Т. Милић, „Споменик Ужичком радничком батаљону, Градиће се комплекс „Кадињача““, *Политика* 10.06.1977, 8.

¹¹³⁷ С. П., „Кадињача – спомен парк“, *Вечерње новости* 20.04.1978, 3; Д. Пајић, „Боравак председника Републике на Тари“, *Политика* 30.06.1978, 1; Н. Словић, „Легенду изразити симболом каменних монолита. О спомен обележју на Кадињачи разговараћемо са ауторима: вајаром Миодрагом Живковићем и арх. Александром Ђокићем“, *Кадињача*, Титово Ужице јун 1978, 10–11.

¹¹³⁸ *Све је кренуло од те жеље, од тог хтења, а онда је било далеко лакше. Заправо, заједно смо се договорили да Титовом Ужицу понудимо ново решење спомен–обележја на Кадињачи. Кад је пројекат усвојен, нашој радости није било краја.* (Миодраг Живковић и Александар Ђокић, у: М. Стефановић, „Камен казује о херојству. Вајар М. Живковић и арх. А. Ђокић из Београда аутори су новог спомен обележја на Кадињачи“, *Политика експрес* 16.06.1979, 9.)

изградњи.¹¹³⁹ На изградњи споменика радило је 200 неимара у две смене и свечаност откривања споменика заказана је за 23.09.1979.,¹¹⁴⁰ уочи Дана ослобођења Ужица. Пре заказане свечаности, у Секретаријату за информације СР Србије, одржана је конференција за новинаре којој су између осталих, присуствовали и Миодраг Живковић и Александар Ђокић. На конференцији је том приликом најављен низ свечаности које ће се одржати дан раније у Ужицу, као и остале манифестације у оквиру прославе на Кадињачи. Аутори су том приликом јавности изложили основне поставке свог скулпторско–просторног решења.¹¹⁴¹



Слика 140: Ђокић и Живковић приликом изградње Спомен комплекса (лево) и објекта прихватао центра (десно) на Кадињачи, 1976–1979.

(Извор: приватна заоставштина архитекте која се чува у бироу „Романтична архитектура“.)

У складу са актуелном политиком и расположењем које је владало у земљи, Живковић и Ђокић су се одрекли дела свог хонорара који су уплатили за изградњу комплекса а свечано откривање споменика најављивано је у бројним

¹¹³⁹ Аноним, „Уређује се Кадињача“, *Политика експрес* 25.03.1979, 2.

¹¹⁴⁰ О изградњи видети: S. Krstonijević, „Izgradnja spomeničkog kompleksa Kadinjača“, *Izgradnja* 4, Beograd 1980, 39–44. О најави свечаног откривања споменика видети: М. Стефановић, „Ту је пао батаљон цео... Спомен обележје на Кадињачи свечано ће бити откривено 23. септембра“, *Политика експрес* 31.08.1979, 7; З. Басоровић, „Историја у три дела. Ниче спомен обележје на Кадињачи“, *Политика експрес* 02.09.1979, 13; В. Крсмановић, „Алејом Радничког батаљона – у историју, Четрнаести километар“, *Борба* 09.09.1979, 10.

¹¹⁴¹ Д. Д., М. С., „Кадињача чека госте. Спомен обележје саграђено у знак сећања на херојство Радничког батаљона“, *Политика експрес* 18.09.1979, 1; М. Т., „Спомен–обележје браниоцима Кадињаче. На дан ослобођења Титовог Ужица“, *Борба* 18.09.1979, 1; Аноним, „Свечаност на легендарној Кадињачи. У недељу – 23. септембра“, *Вечерње новости* 18.09.1979, 4; Аноним, „У недељу се открива споменик на Кадињачи. У знак сећања на славну епопеју“, *Политика* 18.09.1979, 5.

дневним гласилима.¹¹⁴² Како је значај битке на Кадињачи био од општејугословенског значаја и како је откривање споменика требало да буде заправо централна републичка прослава обележавања шест деценија партије, СКОЈ-а и револуционарних синдиката, очекивано је присуство више од 60 000 грађана и бораца.



Слика 141: Јосип Броз Тито на свечаном отварању спомен комплекса на Кадињачи, 1979. (Извор: приватна заоставштина архитекте која се чува у бироу „Романтична архитектура“.)

Изградња новог спомен комплекса завршена је септембра 1979. године, када је уприличена и велика свечаност поводом његовог откривања.¹¹⁴³ Свечаном откривању споменика је у Ужицу претходила свечана седница свих већа Скупштине општине, као и низ манифестација поводом 38 година од првог ослобођења града.¹¹⁴⁴ Том приликом су уручивана признања – повеље „Слободан

¹¹⁴² Ђ. Пилчевић, „Вечити симбол слободе. Завршни радови на спомен обележју Кадињача“, *Политика* 20.09.1979, 7; Аноним, „Изгинуо батаљон цео“, *Вечерње новости* 20.09.1979, 18; М. Зечевић, „Дуг херојима Кадињаче. У недељу се отвара споменик на 14. Километру од Титовог Ужица“, *Вести*, Титово Ужице 21.09.1979, 2–3.

¹¹⁴³ В. Крсмановић, В. Матић, „Величанствена свечаност на легендарној Кадињачи. Хероји са Кадињаче омогућили су нам да по сопственом избору, градимо лепшу будућност“, *Борба* 24.09.1979, 1–3; М. Стефановић, Д. Драгић, Ђ. Мартић, „У славу палих хероја. Величанствена прослава на легендарној Кадињачи изнад Титовог Ужица“, *Политика експрес* 24.09.1979, 1; П. Косин, Ђ. Пилчевић, „Били смо и остали доследни у остваривању идеала наше социјалистичке револуције. Велика свечаност на легендарној Кадињачи“, *Политика* 24.09.1979, 1–3; Ј. Кесар, М. Јешић, „Светлог образа у историју. Сто хиљада људи поздравило председника Тита и присуствовало откривању споменика на Кадињачи“, *Вечерње новости* 24.09.1979, 4; М. Здравковић, „На Кадињачи с поносом и пијететом“, *Кадињача*, Титово Ужице септембар 1979, 1; С. Стефановић, „Спомен–обележје Кадињача 1979–2009“, *Ужички зборник 34*, Ужице 2010, 165; В. Путник, „Естетика и улога меморијалних паркова у Југославији на примеру спомен комплекса „Кадињача““, у: *Простори памћења 1*, *Зборник радова, Том 1, Архитектура* (ур. А. Кадијевић, М. Поповић), Београд 2013, 295–296.

¹¹⁴⁴ М. Стефановић, „Херојима – орден хероја. Тито данас на легендарној Кадињачи открива ново спомен обележје“, *Политика експрес* 23.09.1979, 1,2,7,27.

Пенезић Крцун“ организацијама и појединцима.¹¹⁴⁵ Међу награђеним појединцима нашли су се и вајар Миодраг Живковић и архитекта Александар Ђокић за реализацију Спомен комплекса на Кадињачи. Свечаности на Кадињачи присуствовао је и Јосип Броз Тито и том приликом одао признање њеним ствараоцима.¹¹⁴⁶



Слика 142: Ситуација споменичког комплекса на Кадињачи, М. Живковић и А. Ђокић, 1976. (Извор: документација из бироа „Романтична архитектура“.)

Спомен комплекс Кадињача подигнут је у част Радничког батаљона који је 1941. године цео изгинуо бранећи Ужичку републику. На петнаест километара од Ужица, на 808 метара надморске висине налазило се скромно обележје – обелиск и чесма,¹¹⁴⁷ дело Стевана Живановића.¹¹⁴⁸

Меморијални комплекс прати конфигурацију терена и састоји се из низа елемената различитих облика и величина који потенцирају силуете гребена.¹¹⁴⁹ Просторно и композиционо решење Кадињаче има градацијску симболику ка

¹¹⁴⁵ П. Косин, Ђ. Пилчевић, „Тито открива спомен обележје. Данас свечаности на Кадињачи“, *Политика* 23.09.1979, 1; Ђ. Пилчевић, „Свечаност у Титовом Ужицу. Уручене награде „Слободан Пенезић–Крцун““, *Политика* 23.09.1979, 8; М. Стефановић, *нав. дело*, 2.

¹¹⁴⁶ Рекао је да је „Кадињача“ снажно, импресивно и лепо дело – прави споменик револуцији. Видети: Б. Марјановић, „Почаст јуначком батаљону. Свечаност на Кадињачи“, *Илустрована политика* 02.10.1979, 6–9.

¹¹⁴⁷ Аноним, „Изгинуо батаљон цео“, *Вечерње новости* 20.09.1979, 18.

¹¹⁴⁸ Постојећа спомен–пирамида је задржана и интегрисана у новопројектовани комплекс што је према неким критичарима био логичнији потез али уједно и парадокс тога доба. Видети: А. Milenković, „Laureat srebrnog jubileja. Nekoliko zanimljivih ostvarenja“, *Arhitektura–urbanizam* 86–87, Beograd 1981, 102.

¹¹⁴⁹ А. Ђокић, „Споменички комплекс Кадинача“, *Изградња 1*, Beograd 1980, 11; Аноним, „Нови споменик храбрима“, *НИН* 03.09.1979, 18.

слободи, а сам споменик битке састоји се из три целине: амфитетра Ужичке републике, Алеје Радничког батаљона и Платоа слободе. Поред њега, на крајњем јужном делу комплекса, непосредно уз ободни пут и паркинг простор, постављен је објекат Прихватног центра.



Слика 143: Приступни плато са чесмом уз ободни пут (лево) и Амфитеатар Ужичке републике на Кадињачи (десно), М. Живковић и А. Ђокић, 1976–1979. (Извор: фотографија аутора рада, 2013.)

Са ободног пута, благом стазом степеника, приступа се Амфитеатру Ужичке републике. Амфитеатар, разуђене ликовне структуре са отвореном сценом, представља почетак скулпторске и просторне композиције Споменика на Кадињачи. Окружују га једноставне, геометризоване скулпторске масе из којих израстају фугуре. Камене масе су благо покренуте ка центру композиције чије затварање, према речима аутора, симболизује отпор и одбрану Ужичке републике.¹¹⁵⁰



Слика 144: Алеја радничког батаљона на Кадињачи, М. Живковић и А. Ђокић, 1976–1979. (Извор: фотографија аутора рада, 2013.)

¹¹⁵⁰ А. Ђокић, *нав. дело*, 12.

Из Амфитеатра стаза води ка Алеји Радничког батаљона, средишту скулпторског решења Споменика на Кадињачи. Фигурална композиција Алеје радничког батаљона подељена је у две групе скулпторских маса које израстају из земље и отварају се према сунцу и простору. Динамичне фигуре бораца уздижу се према небу симболишући снагу која отвара путеве револуцији као и монолитну здруженост радника.¹¹⁵¹

Завршетак и главну ликовну доминанту простора представља Плато слободе. Снажну структуру Платоа слободе чине споменичке масе које стреме у висину отварајући продоре и визуре ка месту тежишта битке.¹¹⁵² На централном делу Платоа слободе налази се мали амфитеатар који зауставља посетиоца испред најистакнутијег ликовног симбола споменика.¹¹⁵³ Акцент је на каменом монолиту високом 14 метара са узаним вертикалним процепом који се даље у вис отвара у облику цвета или сунца са отвором према Ужицу. Висина од 14 метара симболизује 14–ти километар на којем је изгинуо батаљон док је процеп у камену симбол и знак слободе.



Слика 145: Плато слободе на Кадињачи, М. Живковић и А. Ђокић, 1976–1979.
(Извор: фотографија аутора рада, 2013.)

Зоран Маневић је Спомен комплекс на Кадињачи сврстао у низ, по духу и структури сличних, спомен обележја: на Сутјесци, у Крагујевцу и другде, сматрајући да Кадињача води нескривено порекло из Богдановићевог Спомен

¹¹⁵¹ М. Стефановић, Д. Драгић, Ђ. Мартић, „У славу палих хероја. Величанствена прослава на легендарној Кадињачи изнад Титовог Ужица“, *Политика експрес* 24.09.1979, 1.

¹¹⁵² А. Ђокић, *нав. дело*, 12.

¹¹⁵³ Аноним, „Нови споменик храбрима“, *НИН* 03.09.1979, 18.

комплекса у Мостару.¹¹⁵⁴ Оно што Маневић препознаје као сличност између два спомен комплекса су: трочлана композиција, основа у облику лире као и слоган „живот је јачи од смрти“.



Слика 146: Спомен комплекс на Кадињачи – детаљи, М. Живковић и А. Ђокић, 1976–1979. (Извор: фотографија аутора рада, 2013.)

Живковић код споменика на Кадињачи поново уводи конкретизовану и препознатљиву људску фигуру, повратак који је почетком седамдесетих био уочљив и код Богдановића али само у назнакама.¹¹⁵⁵ Примењене оштре геометризоване форме у којима се могу разазнати ликови жртава Владана Путик доводи у везу и са спомеником подигнутим у Совјетском Савезу 1984. године,¹¹⁵⁶

¹¹⁵⁴ Z. Manević, „Kadinjača“, *OKO*, Zagreb 18.10.1979, 17.

¹¹⁵⁵ Реч је о Богдановићевом спомен комплексу „Симболика у камену“, који је изграђен 1971. године у Белој Цркви и састоји се из девет антропоморфних гранитних громада са шајкачама и орнаменталним симболима. Видети: *Исто*.

¹¹⁵⁶ Аутор споменика, који се налази у Деветој тврђави у Каунасу у Литванији, био је вајар Алфонсас Винцентас Амбразијунас (Alfonsas Vincentas Ambraziūnas). Видети: В. Путник,

при чему закључује да су социјалистичке земље у сличном маниру, а у различитим периодима, приступале меморијализацији настрадалих током Другог светског рата.¹¹⁵⁷

Актуелне дилеме на тему настају ли спомен обележја вајањем или грађењем, дуго низ година водиле су се идејом да је врховни циљ, заправо, синтеза скулпторског и архитектонског метода. Аутори су у тој синтези видели разрешење загонетке брзог и успешног продора формуле Богдана Богдановића. Решење Спомен комплекса на Кадињачи подстицало је питања да ли ће спомен комплекси у наредном периоду поново почети да се дезинтегришу на свој скулпторски и архитектонски део и да ли је на помолу подлога за стварање нове формуле спомен комплекса.¹¹⁵⁸



Слика 147: Прихватни центар на Кадињачи, А. Ђокић, 1976–1979.
(Извор: документација из бироа „Романтична архитектура“.)

Објекат Прихватног центра дискретно је дислоциран у односу на целине споменичке композиције,¹¹⁵⁹ срастао са постојећом конфигурацијом тла и не ремети аутентичност природе која га окружује.¹¹⁶⁰ Ђокић и Живковић добили су

“Естетика и улога меморијалних паркова у Југославији на примеру спомен комплекса „Кадињача““, у: *Простори памћења 1, Зборник радова, Том 1, Архитектура* (ур. А. Кадијевић, М. Поповић), Београд 2013, 298–299.

¹¹⁵⁷ У појединим социјалистичким земљама је до меморијализације настрадалих у Другом светском рату на овај начин дошло тек током осамдесетих година за време њихове „гласности“. Видети: *Исто*.

¹¹⁵⁸ Z. Manević, *нав. дело*, 17.

¹¹⁵⁹ Сарадници Александру Ђокићу на овом пројекту били су: Војислав Кујунџић (конструктивни систем), Миодраг Радошевић (архитектура), Цвета Давичо (уређење терена), Слободан Бибић (ентеријер) и други. Видети: Anonim, „Spomenički kompleks Kadinjača, Titovo Užice“, *Arhitektura–urbanizam* 85, Beograd 1980, 5. Александар Ђокић је 1982. године израдио још и урбанистичко–архитектонско решење Угоститељског објекта и доградње Прихватног центра на Кадињачи које је остало нереализовано. Видети: З. Маневић, *Александар Ђокић*, Београд 1995, 190.

¹¹⁶⁰ А. Ђокић, *нав. дело*, 17; V. Кујунџић, „Прихватни центар – концепција и решење конструктивног система објекта“, *Изградња 4*, Beograd 1980, 45.

задатак да воде рачуна и о томе да је Кадињача удаљена од града и да ће је посећивати и школска омладина, туристи и путници намерници.¹¹⁶¹ У складу са тиме Прихватни центар је својим садржајима требало да омогући посетиоцима дуже задржавање у историјском и споменичком амбијенту.¹¹⁶²



Слика 148: Прихватни центар на Кадињачи, ниво приступа (лево) и ниво ресторана (десно), А. Бокић, 1976–1979.

(Извор: А. Ђокић, „Споменички комплекс Кадинјача“, *Izgradnja 1*, Београд 1980, 18.)

Прихватни центар функционално је решен на три нивоа и поседује три улаза. Због делимичне укопаности у терен, из правца главног пута објекту је могуће приступити на ниво приземља или ниво ресторана, док се са задње стране објекта, из правца спомен комплекса, улази на галеријски ниво.

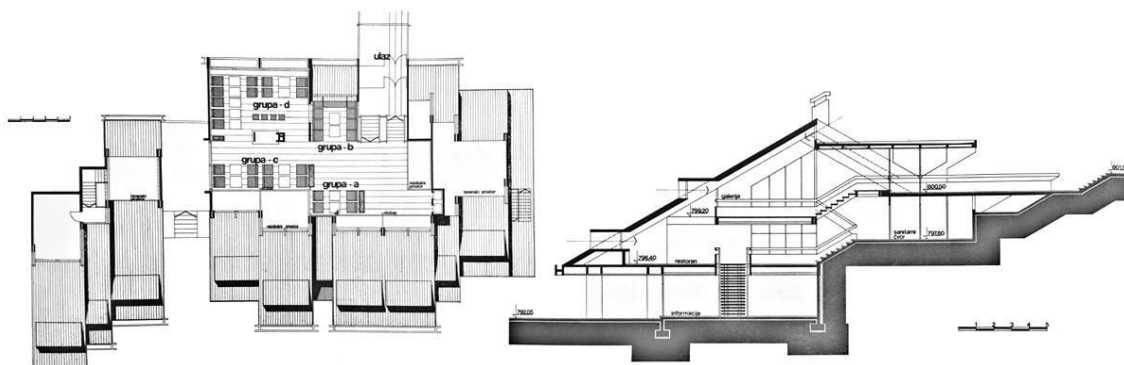

Слика 149: Прихватни центар на Кадињачи, ниво галерије (лево) и карактеристичан пресек (десно), А. Бокић, 1976–1979.

(Извор: А. Ђокић, „Споменички комплекс Кадинјача“, *Izgradnja 1*, Београд 1980, 19, 20.)

¹¹⁶¹ Z. Manević, *нав. дело*, 17.

¹¹⁶² Поред музејских садржаја, пратећих техничких просторија и смештајних капацитета за пријем екскурзиста, септембра месеца 1985. године је у овом објекту отворена стална музејска поставка „Раднички батаљон и борба на Кадињачи“, коју је чинило преко 300 експоната. Видети: С. Стефановић, „Спомен–обележје Кадињача 1979–2009“, *Ужички зборник 34*, Ужице 2010, 169.

На нивоу приземља, испред објекта предвиђена је тераса за седење. Главни улаз води до централног хола у којем се налазе информациони пункт, простор за седење, изложбена сала за предавања и вертикална комуникација са спратом. Поред главног хола на нивоу приземља налазе се магацинске просторије и котларница, санитарни чвор као и летња канцеларија за запослене.

Степениште из улазног хола на приземљу води на наредни ниво, на којем највећу површину заузима ресторан. Ресторан поседује припадајућу терасу, позициониран је у централном делу основе и бочно од њега, са једне стране се налазе кухињске просторије, док су са друге стране канцеларије и стан за домара. Бочно степениште води на галерију, која је намењена изложбеном и простору за седење.



Слика 150: Иградња прихватног центра на Кадињачи, А. Ђокић, 1976–1979.
(Извор: документација из бироа „Романтична архитектура“.)

Конструктивни склоп објекта изведен је од лепљеног ламелираног дрвета, а дрвене греде на које се ослањају косе кровне равни чиниле су интегрални део решења ентеријера, доприносећи утиску аутентичне тоpline и интимности.¹¹⁶³ Приликом материјализације спољашњости објекта, све хоризонталне и косе површине заштићене су лимом, док су вертикалне и бочне стране дрвених елемената остале видне и заштићене су премазима.¹¹⁶⁴

Основни концепт објекта, конструктивни склоп и примењени материјали остварују синтезу спољних и унутрашњих простора.¹¹⁶⁵ Ђокић се, напуштајући методе геометризације, овим пројектом приближио традиционалној кући док је

¹¹⁶³ V. Kujundžić, *нав. дело*, 45.

¹¹⁶⁴ V. Kujundžić, *нав. дело*, 46.

¹¹⁶⁵ А. Ђокић, *нав. дело*, 17; V. Kujundžić, *нав. дело*, 45.

Живковић у решавању споменичког дела тежио већој архитектоничности и тај природни контекст пријатељског комуницирања изнедрио је склад као нову компоненту овог пројекта.¹¹⁶⁶



Слика 151: Прихватни центар на Кадињачи, детаљи ентеријера, 1976–1979.
(Извор: приватна заоставштина архитектке која се чува у бироу „Романтична архитектура“.)



Слика 152: Прихватни центар на Кадињачи, поглед са паркинг простора (лево) и поглед са Амфитеатра Ужичке републике (десно), А. Ђокић, 1976–1979.
(Извор: фотографија аутора рада, 2013.)

У Ђокићевој пракси, која је претходила овом пројекту, већ је било односа дружења и равноправности архитектке са скулптором. Миодраг Живковић је већ имао слично искуство приликом рада на Спомен комплексу на Сутјесци. Аутор Спомен дома је том приликом био Ранко Радовић, али према Зорану Маневићу,¹¹⁶⁷ два аутора су само радила независно један од другог, на истом месту и у исто време. Иако се комбинација показала неоспорно функционалном, код Кадињаче је

¹¹⁶⁶ Маневић ово истиче као посебан квалитет пројекта на Кадињачи јер је, услед немогућности да се традиционална кућа припоји синтетски затвореном облику споменика, немали број спомен комплекса у то време остајао без прихватних простора. Видети: Z. Manević, *нав. дело*, 17.

¹¹⁶⁷ Z. Manević, *нав. дело*, 17.

случај посве другачији, јер је све унапред испланирано и аутори су од самог старта тежили да облици кореспондирају.

Ђокић и Живковић су 1980. године били предложени, међу шест кандидата, за „Борбину“ награду у Србији са пројектом Спомен – комплекса Кадињача, а исти пројекат је предложен и за Октобарску награду Београда за архитектуру.¹¹⁶⁸



Слика 153: Спомен комплекс на Кадињачи – детаљи, М. Живковић и А. Ђокић, 1976–1979.
(Извор: фотографија аутора рада, 2013.)

Спомен комплекс Кадињача је, нажалост, доживео судбину многих споменика настајалих у другој половини прошлог века, од обавезног стајалишта на свим школским екскурзијама, током деведесетих био је запостављен и заборављен. Број посетилаца је у овом периоду износио свега двадесетак хиљада.¹¹⁶⁹ Споменичке целине и прихватни центар били су у незавидном стању, руинирани и запуштени. Идеолошке промене на овим поднебљима имају тај обичај да паралелно негирају и јунаштво бораца који су, под нешто другачијом политиком, своје животе дали за наше боље сутра.¹¹⁷⁰ Како је писао Алексеј Бркић: „Јер, у Србији зидови имају такву судбину да их неко стално руши“.¹¹⁷¹

¹¹⁶⁸ „Борбина“ награда за најбоље архитектонско остварење у Србији је те године додељена Милошу Константиновићу за пројекат хотела „Јагодина“. Видети: Д. Поповић, „Права слика стања“, *НИН* 02.03.1980, 30–31. Октобарску награду Београда 1980 добио је Светислав Личина за објекат Трговинског центра „Дрина“ у Лозници. Видети: А. Milenković, „Društvena uloga arhitekata. Oktobarska nagrada Beograda za arhitekturu 1980“, *Čovjek i prostor 1*, Zagreb 1981, 8.

¹¹⁶⁹ Током трајања социјалистичке Југославије спомен комплекс је посетило преко два милиона и три стотине хиљада домаћих и страних туриста. С. Стефановић, *нав. дело*, 175–176, 181.

¹¹⁷⁰ Упросторавање нових идеологија углавном тече паралелно са уништавањем симбола који асоцирају на прошлост. Познато је да је у појединим историјским раздобљима које карактерише смена идеологија на овим просторима успостављан континуитет страдања, чиме су споменици историјским догађајима заправо пролазили кроз метаморфозу својих значења. Доскорашњи игнорантски однос према меморијалним парковима из доба социјалистичке Југославије, служио је као средство које је за циљ имало да у колективној свести тај период историје искључиво обележи

Током друге деценије двехиљадитих комплекс је обновљен. Конзерваторско–рестаураторски пројекат споменичких целина реализован је у две фазе, током 2011. и 2012. године. Пројекат је финансирала општина Ужице уз помоћ Министарства за рад, запошљавање, борачка и социјална питања.¹¹⁷² На објекту прихватног центра извршена је санација кровне конструкције (2015) и замена столарије (2017), а 2016. године реализован је и пројекат декоративне расвете споменичког комплекса. Општини Ужице је приликом финансирања ова три пројекта помогло Министарство трговине, туризма и телекомуникација.¹¹⁷³

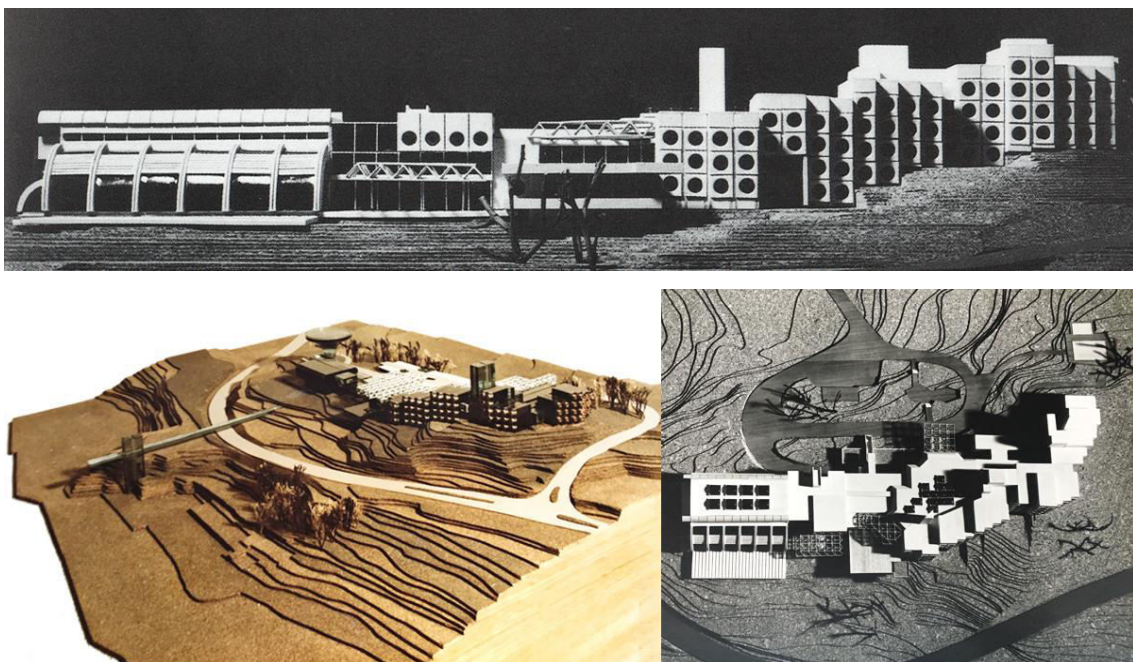

Слика 154: Модели одмаралишта „13. мај“ у Бечићима, А. Ђокић са коауторима, 1976–1980. (Извор: документација из бироа „Романтична архитектура“.)

негативним предзнаком. Видети: О. Manojlović–Pintar, „Uprostoravanje ideologije: Spomenici Drugog svetskog rata i kreiranje kolektivnih identiteta“, *Dijalog povjesničara/istoričara*, 10/1, I. Graovac, (prir.), Osijek 22–25 rujna 2005, Zagreb 2008, 296, 297; О. Manojlović–Pintar, *Arheologija sećanja – spomenici i identiteti u Srbiji 1918–1989*, Beograd 2014, 15, 16, 58, 59, 149, 164, 241, 301, 343, 344, 366, 376, 377, 387, 389, 390.

¹¹⁷¹ Ова реченица Алексеја Бркића односила се буквално на ратна разарања земље али је прикладна и у пренесеном значењу, као суд о идеолошким променама на овим просторима, које имају тенденцију да игноришу и умањују значај свих наслеђених трагова претходног режима. Видети: А. Бркић, *Знакови у камену: Српска модерна архитектура 1930-1980*, Београд 1992, 63.

¹¹⁷² Извор: документација Народног музеја у Ужицу.

¹¹⁷³ Исто.

Одмаралиште „13. мај“ у Бечићима Александар Ђокић пројектовао је 1976. године у коауторству са Миодрагом Радошевићем и Слободаном Зиројевићем,¹¹⁷⁴ само четири године пошто је Кишо Курокава остварио своје Накагин капсуле у Токију. Одмаралиште је садржало у себи принцип претходно примењен и на пројекту железничке станице у Прокопу – просторну решетку, у комбинацији са зиданим елементима, авангардно обликованим. Решетка која је, у овом случају, скромнијих димензија и има улогу надстрешнице, у простору изнад хола је представљала један од најатрактивнијих ентеријерских елемената.¹¹⁷⁵

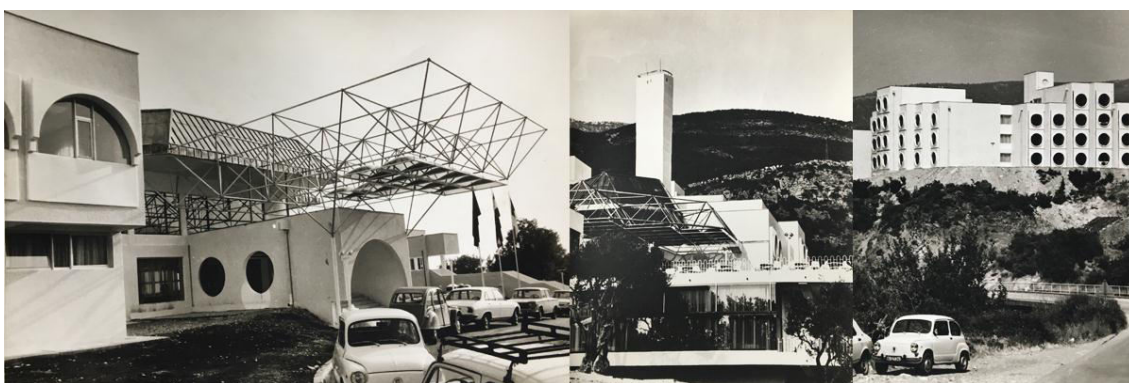

Слика 155: Изградња одмаралишта „13. мај“ у Бечићима, А. Ђокић са коауторима, 1980. (Извор: приватна заоставштина архитекте која се чува у бироу „Романтична архитектура“.)

Лоциран на узвишењу, у близини плаже, објекат својим волуменима прати и потенцира конфигурацију терена. Главни приступ одмаралишту, са улазном партијом, лоциран је на северној страни,¹¹⁷⁶ док је јужна страна оријентисана ка морској обали. Унутрашњост објекта у функционалном погледу карактерише пространи хол са атрактивним атријумским простором испуњеним зеленилом. Хол се пружа кроз више етажа, а вертикална комуникација кроз прва два нивоа омогућена је спиралним степеништем, које је поред кружно формираног бара

¹¹⁷⁴ Слободан Зиројевић био је аутор ентеријера овог објекта. Миодраг Радошевић је био Ђокићев коаутор још и на пројектима: Казнено–поправног дома у Истоку код Пећи, Хотела у Делиблатској пешчари (1977), Судске зграде у Ужицу, Ауто базе у Бугојну (1978), зграде Ауто–мото друштва у Улцињу (1982), пословног објекта „Станком корпорације“ (1986), самопослуге (1990) и стамбено–пословне зграде (1992) на углу Јабланичке и Шавничке улице. Пројекти су нерелизоване и слабо документовани. На истој парцели, на углу улица Јабланичке и Шавничке, Ђокић је и 2001. године пројектовао пословни објекат „Велеградње“ који није изведен. Извор: фотографије макете идејног решења.

¹¹⁷⁵ З. Маневић, *Александар Ђокић*, Београд 1995, 82.

¹¹⁷⁶ У северном делу позиционирани су рецепција, просторије управе, сервисне просторије и јавни тоалети, док се на југозападу налазио простор за доручковање са пространом терасом.

представљало, типично за Ђокића, поигравање кружним обликом по свим димензијама.

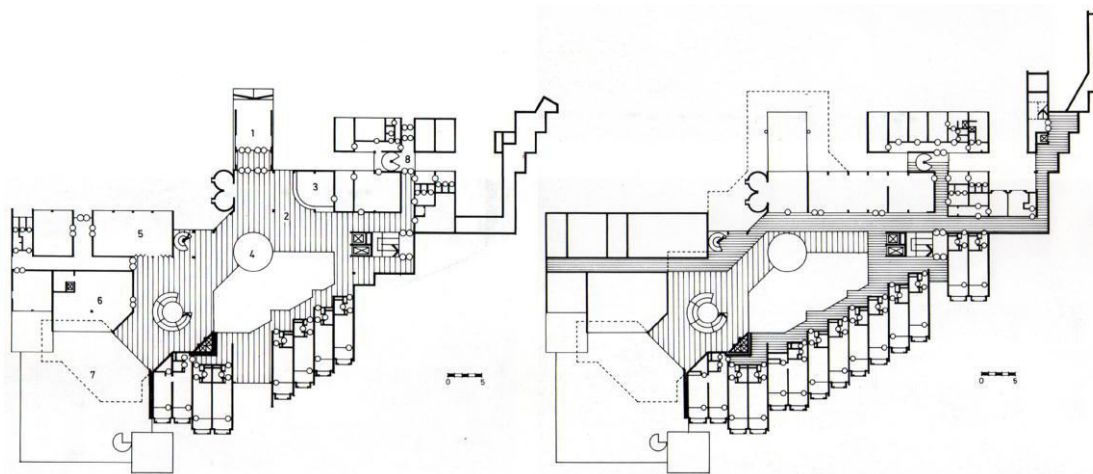

Слика 156: Основа приземља (лево) и основа спрата (десно) одмаралишта „13. мај“ у Бечићима, А. Ђокић са коауторима, 1976–1980. (Извор: документација из бироа „Романтична архитектура“.)

За овакав тип објекта, посебно је повољно решена диспозиција свих соба, са погледом ка морској обали. Собе су у хоризонталном плану смакнуте, чиме је њиховим даљим низањем по вертикали формирана интересантна силуета одмаралишта, која и висински потенцира денivelацију тла. Свака соба се завршавала терасом, кроз коју се поглед на пучину пружао кроз перфорирани кружни отвор, што је давало главни визуелни израз фасадама.

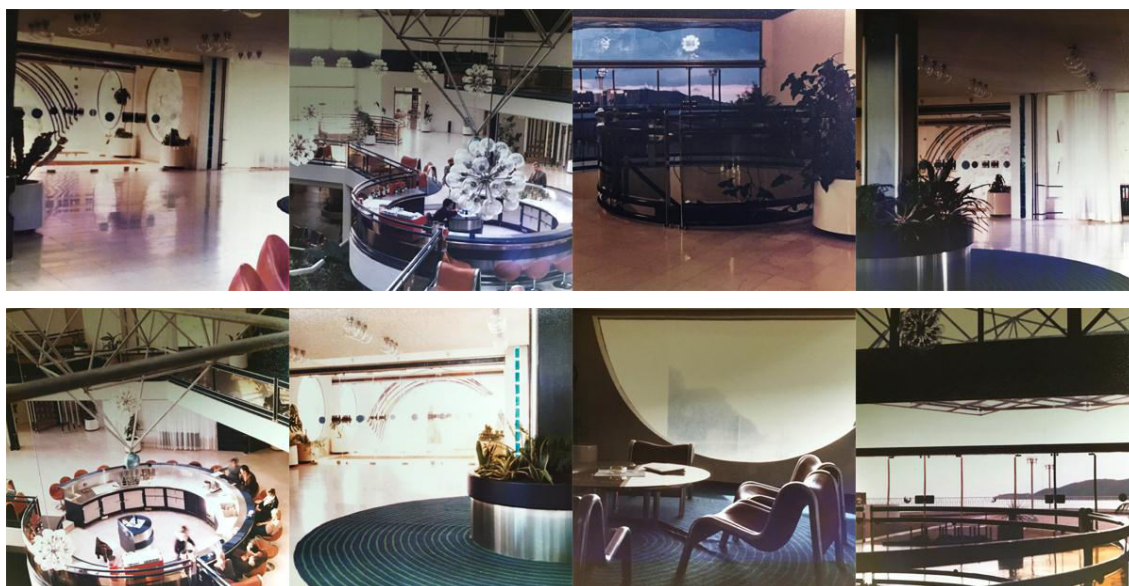

Слика 157: Ентеријери одмаралишта „13. мај“ у Бечићима, А. Ђокић са коауторима, 1976–1980. (Извор: приватна заоставштина архитекте која се чува у бироу „Романтична архитектура“.)

Године 1980. Ђокић и Радошевић били су ангажовани и на изради архитектонског решења II фазе изградње објекта, чиме је одмаралиште требало да буде обogaћено још и затвореним базеном са пратећим садржајима и спортском стрељаном¹¹⁷⁷. До реализације друге фазе изградње, према њиховом плану никада није дошло, а некадашње одмаралиште је временом мењало називе и власнике да би коначно било доведено до непрепознатљивости.¹¹⁷⁸ Објекат, који је некада доминирао читавим околним простором, последњом адаптацијом је у потпуности изгубио на својој изворној естетици и снажном идентитету.



Слика 158: Некадашњи изглед одмаралишта (горе) и данашњи хотел „The Queen of Montenegro“ (доле).

(Извори: <http://www.alfa-tours.com/largeimages/003%20Becici%20Hotel%20Panorama%201.JPG> (горе); <http://www.vijesti.me/ekonomija/hotel-the-queen-of-montenegro-ide-na-prodaju-zbog-neplacanja-kredita-148983> (доле).)

¹¹⁷⁷ З. Маневић, *нав. дело*, 82.

¹¹⁷⁸ Одмаралиште „13. мај“ дуги низ година звало се хотел „Панорама“, да би у периоду 2005–2006 године било у потпуности реновирано и надграђено са два спрата. Данас постоји под називом „Краљица Црне Горе“. Vidi: Anonim, „Bečići, Hotel „Panorama“ postaje „Kraljica Crne Gore“ – rekonstrukcijom do 4 zvezdice“, *eKapija* 01.03.2005., <http://www.ekapija.com/news/3629/becici-hotel-panorama-postaje-kraljica-crne-gore-rekonstrukcijom-do-4-zvezdice>; Anonim, „U Bečićima počela izgradnja hotela „Kraljica Crne Gore“, *eKapija* 07.10.2005., <http://www.ekapija.com/news/26136/u-beccicima-pocela-izgradnja-hotela-kraljica-crne-gore>

Током наредне године (1977) Александар Ђокић и Слободан Илић наставили су рад на пројекту забавног парка, али на новој локацији. Недуго пошто је постављен камен темељац парка у Топчидеру (1975) дошло је до сукоба око локације који је покренула петиција грађана. Петицију, упућену Скупштини града, потписало је 175 грађана, становника општине Савски венац међу којима су били и писци и уметници.¹¹⁷⁹ Грађани су се залагали за очување постојећег амбијента Топчидерског парка и за измештање „Дизниленда“ на другу локацију, како би град добио нешто ново, али без угрожавања већ постојећег.

Александар Ђокић је, чекајући прву седницу Већа општине Скупштине града на којој је требало да се разматра спорно питање, у интервјуу у Вечерњим новостима читав сукоб назвао заједничком срамотом како грађана и аутора тако и Урбанистичког завода града који је ту локацију и предложио.¹¹⁸⁰ Иако су се првобитне замерке односиле искључиво на локацију будућег парка, бурне дискусије које су уследиле довеле су у питање и садржај и облик елемената урбанистичког и архитектонског решења,¹¹⁸¹ компромис је успостављен новом локацијом – на западном делу Аде Циганлије, поред Чукарничког рукавца.

Маја 1976. године члановима Комисије за планирање, урбанизам и уређење простора приказани су први цртежи забавног парка после промене локације.¹¹⁸² Урбанисти су одабрали Аду Циганлију после бројних анализа једанаест предложених локација у граду, које су указале да је овај терен најпогоднији да прими овакав садржај.¹¹⁸³ Марта 1977. године Извршни савет Скупштине града још увек није био усвојио предлог за изградњу забавног парка на измештеној локацији. Аду Циганлију су у то време посећивали углавном купачи и једино у току летњих месеци, те је изградња забавног парка требало да обезбеди посећеност локацији у току читаве године, не само од стране деце, већ и читавих

¹¹⁷⁹ Међу потписницима петиције били су: сликари Стојан Аралица, и Пеђа Милосављевић, писци Мира Алечковић, Десанка Максимовић и Бранко Ђопић, глумица Татјана Лукијапова, вајар Матија Вуковић, и многи други. Видети: М. Влајић, „Дизниленд“ лебди над Топчидером. Са арх. А. Ђокићем аутором пројекта о локацији београдског забавног парка“, *Вечерње новости* 12.01.1976, 12.

¹¹⁸⁰ М. Влајић, *нав. дело*, 12.

¹¹⁸¹ З. Маневић, *Александар Ђокић*, Београд 1995, 72.

¹¹⁸² С. Павловић, „Ада–центар забаве“, *Вечерње новости* 12.05.1976, 10.

¹¹⁸³ Главна погодност локације била је могућност да се изолује бука коју би парк производио, што је била једна од главних замерки на првобитну локацију у Топчидеру, потом и близина центра и добрих саобраћајних веза, што је било од значаја с обзиром на предвиђени туристички карактер будуће атракције. Видети: С. Павловић, *нав. дело*, 10.

породица.¹¹⁸⁴ Чланови Комисије за урбанизам су маја 1977. године коначно усвојили пројекат и почетак радова најављиван је за јесен исте године, а завршетак изградње је планиран до краја наредне године.¹¹⁸⁵

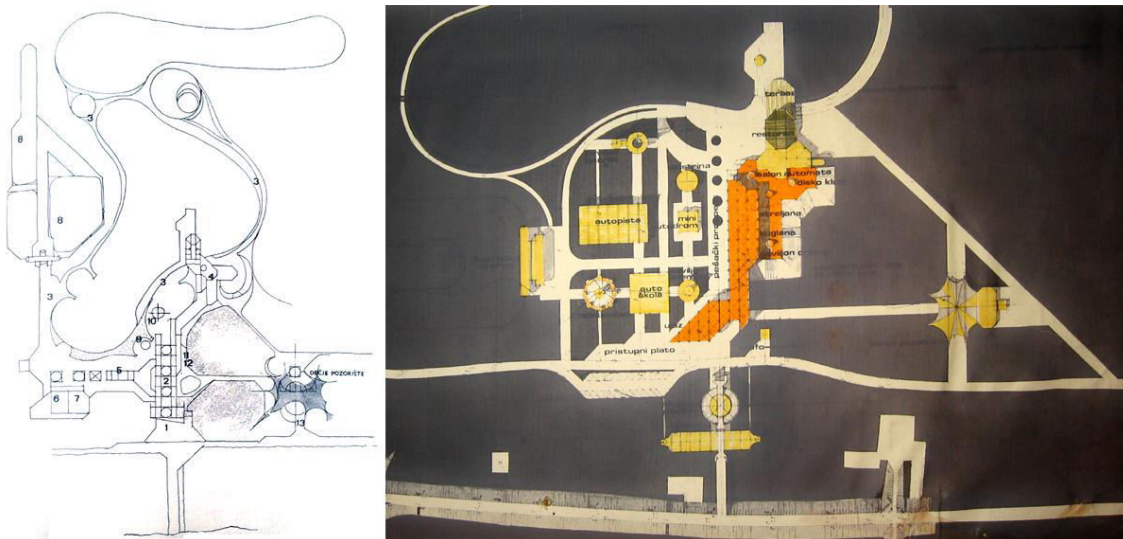

Слика 159: Забавни парк на Ади Циганлији – ситуација, А. Ђокић и С. Илић, 1977. (Извори: S. Janković, A. Đokić, L. Lazić, „Ada Ciganlija – budući rekreacioni centar“, *Izgradnja* 6, Beograd 1977, 35. (лево); документација из бироа „Романтична архитектура“. (десно).)

Александар Ђокић је са Србом Јанковићем и Лазом Лазићем 1977. године у часопису „Изградња“ објавио детаљно образложење идеја које стоје иза пројекта забавног парка на Ади Циганлији.¹¹⁸⁶ У њему је дат и кратак приказ историјата Аде као и преглед манифестација које су се одржавале на локацији.

Локација намењена Туристичко–забавном центру налазила се са десне стране од улаза у Аду Циганлију, на горњем делу низводно од превлаке и непосредно се ослањала на постојеће Мало језеро. Предвиђени простор обухватао је 15 хектара површине, уз могућност каснијег проширења.¹¹⁸⁷

¹¹⁸⁴ М. Тириловић, „Забава за целу породицу. Изгледи будућег забавног парка на Ади Циганлији“, *Политика* 24.03.1977, 18.

¹¹⁸⁵ Ј. Живић, „Забавни парк на Ади Циганлији. На јесен почиње изградња а већ идуће године се завршава“, *Политика експрес* 18.05.1977, 8; С. Павловић, „Центар забаве на Ади. Ускоро почиње изградња првог забавног парка у Београду“, *Вечерње новости* 30.05.1977, 12.

¹¹⁸⁶ Срба Јанковић био је представник организације „Инекс“, главног инвеститора изградње. Видети: S. Janković, A. Đokić, L. Lazić, „Ada Ciganlija – budući rekreacioni centar“, *Izgradnja* 6, Beograd 1977, 34–40.

¹¹⁸⁷ С. Павловић, „Ада–центар забаве“, *Вечерње новости* 12.05.1976, 10.

Специфичности природног амбијента представљале су посебне погодности приликом пројектовања.¹¹⁸⁸ Мало језеро било је неискоришћено, стога је парк требало да буде постављен по његовом ободу, читав у шуми која га надвисује и која пружа потребни штит од буке коју ће парк емитовати. Аутори су истицали да никаквог загађења човекове околине неће бити, јер ће сви уређаји и возила у парку радити на електричну енергију.¹¹⁸⁹

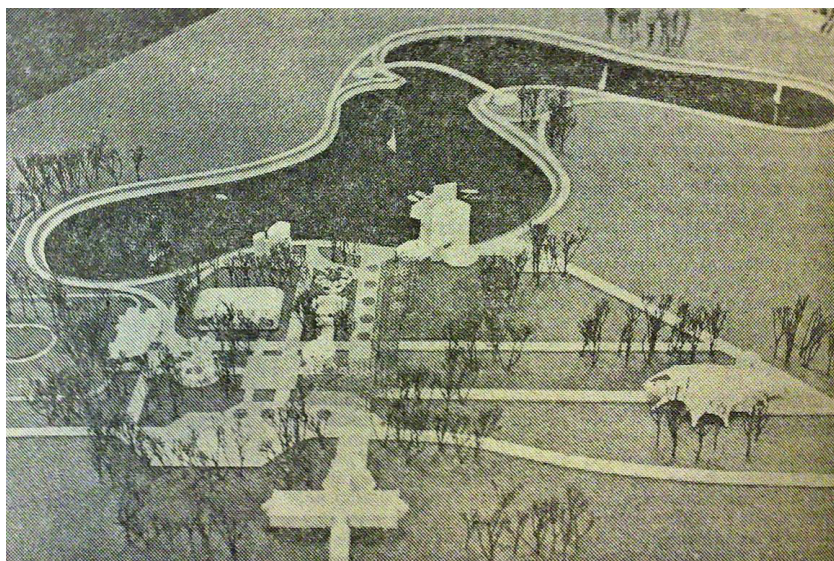

Слика 160: Забавни парк на Ади Циганлији – модел, А. Ђокић и С. Илић, 1977.
(Извор: Ј. Живић, „Забавни парк на Ади Циганлији. На јесен почиње изградња а већ идуће године се завршава“, *Политика експрес* 18.05.1977, 8.)

У програмском смислу, главна разлика између новог забавног парка на Ади Циганлији и првобитног рада из 1973. године у Топчидеру, била је веће прожимање забаве и васпитних активности, како би најмлађи посетиоци што више учили уз игру.¹¹⁹⁰ Потенцијални корисници будућег Туристичко–забавног центра, подељени су на четири категорије узраста: деца, омладина, одрасле особе

¹¹⁸⁸ Позиционирање у том делу полуострва требало је да пружи непосредан контакт са постојећим објектима (паркинг просторима и саобраћајницама), а олакшавајућа околност била је и постојећа вегетација на локацији, која није била под заштитом и захтевала је реконструкцију. Још један од услова је био да будући садржај, иако лоциран у средишњем делу полуострва, не измени силуету Аде. Видети: S. Јанковић, А. Ђокић, L. Лaziћ, „Ada Ciganlija – budući rekreacioni centar“, *Izgradnja* 6, Beograd 1977, 34.

¹¹⁸⁹ М. Ђириловић, „Забава за целу породицу. Изгледи будућег забавног парка на Ади Циганлији“, *Политика* 24.03.1977, 18.

¹¹⁹⁰ С. Павловић, „Ада–центар забаве“, *Вечерње новости* 12.05.1976, 10.

и старије особе, а аутори су посебно водили рачуна да свака од категорија има своју шему дистрибуције слободног времена, жеља и склоности.¹¹⁹¹

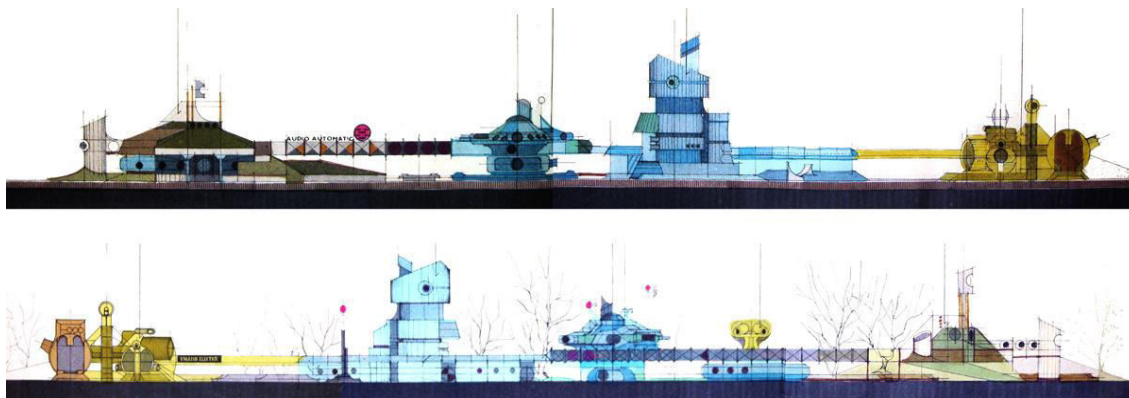

Слика 161: Забавни парк на Ади Циганлији – изглед са језера (горе) и изглед са приступног платоа (доле), А. Ђокић и С. Илић, 1977. (Извор: документација из бироа „Романтична архитектура“.)

Диспозицијом објеката на локацији аутори су тежили да остваре континуитет коришћења и обилажења објеката, несметан прилаз свим садржајима,¹¹⁹² раздвајање мирних од бучних садржаја, сагледивост унутар комплекса, непосредан контакт објеката и површина са језером, усаглашеност у обликовном и композиционом смислу, максималну атрактивност неопходну за комплексе овакве намене као и међусобно прожимање са рекреативним садржајима комплекса.¹¹⁹³

Према саобраћајницама, према западној страни, груписани су бучнији делови комплекса,¹¹⁹⁴ а на супрот њима источно, на шпицу Аде Циганлије, предвиђени су мирнији садржаји: изложбени павиљони, павиљон за цртање, отворени амфитеатар, ресторан над језером, и слично. Улаз у нови комплекс, са шалтерима, озвучењем и мањим продавницама постављен је са југозападне стране.¹¹⁹⁵ Управа и сервисне радионице, које су се у решењу намењеном

¹¹⁹¹ Аутори су основне функције забаве и разоноде које би задовољиле све захтеве поделили на: диманичне функције, имобилне ф., визуелне ф., акустичне ф., функције ангажовања, циљање, механичке, дечије, окретне и друге игре. Видети: S. Janković, A. Đokić, L. Lazić, *нав. дело*, 34.

¹¹⁹² Међу садржајима је поред поменутих требало још да се нађу: вртешке, авиони, цепелин, гуме за скакање, фонтане, павиљон смешних огледала, луткарско позориште, као и телефонске говорнице и јавни тоалети.

¹¹⁹³ S. Janković, A. Đokić, L. Lazić, *нав. дело*, 35–36.

¹¹⁹⁴ Мисли се на: стрељане, мини аутодром, стазу за картинг и ауто–школу.

¹¹⁹⁵ У оквиру улаза предвиђене су мање продавнице за продају сувенира, дечијих играчака, фото материјала, новина, цигарета и освежавајућих напитака. Видети: S. Janković, A. Đokić, L. Lazić, *нав. дело*, 36.

Топчидеру налазили у близини улазног дела, овде су измештене на периферни део комплекса, источно од главног садржаја. Декоративна стаклена решетка постављена код самог улаза служила је и као склониште од кише.

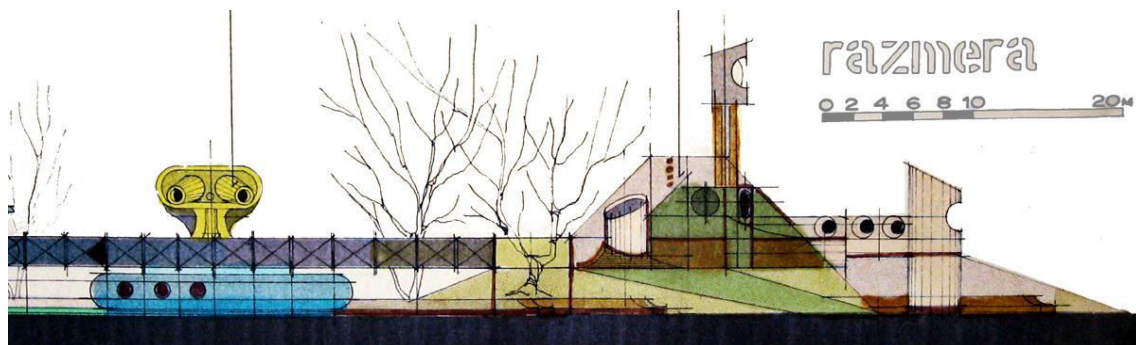

Слика 162: Забавни парк на Ади Циганлији, изглед са приступног платоа – улазна партија (лево) и ресторан (десно), А. Ђокић и С. Илић, 1977.
(Извор: документација из бироа „Романтична архитектура“.)

Од улаза до главног трга (на језеру) водила је шеталишна алеја дуж које су били концентрисани објекти забавног типа, намењени свим узрастима.¹¹⁹⁶ Павиљон свемира замишљен је са два екрана који би посетиоцима омогућили симулацију седења у летећем таџиру, екран постављен на поду би приказивао Земљу која се удаљава, а екран на плафону космос који се приближава.¹¹⁹⁷ Предвиђено је да прима по 30 посетилаца, а поред сталних пројекција филмова, његова функција би била и да децу упознаје са планетарним системом.¹¹⁹⁸ Просторна доминанта целог комплекса, павиљон историје, требало је да подучава децу о прошлости наших народа и историји НОБ–а,¹¹⁹⁹ а замисао је била да се он подигне на мањем вештачком острву које би са два моста било повезано са обалом.¹²⁰⁰

Језеро је требало да буде обогаћено новим растињем и рибама, по њему би се кретали чамци на весла или електричну енергију, као и викиншка галија. Над језером је био позициониран мост за пецање, а на обали језера предвиђен је угоститељско–рекреативни центар у склопу којег би се налазили ресторан, плесни

¹¹⁹⁶ Ј. Живић, „Забавни парк на Ади Циганлији. На јесен почиње изградња а већ идуће године се завршава“, *Политика експрес* 18.05.1977, 8.

¹¹⁹⁷ М. Ђириловић, „Забава за целу породицу. Изгледи будућег забавног парка на Ади Циганлији“, *Политика* 24.03.1977, 18.

¹¹⁹⁸ Ј. Живић, *нав. дело*, 8.

¹¹⁹⁹ М. Ђириловић, *нав. дело*, 18.

¹²⁰⁰ С. Павловић, „Ада–центар забаве“, *Вечерње новости* 12.05.1976, 10.

клуб, куглана, салон аутомата за игру као и пристаниште за чамце.¹²⁰¹ Ресторан замишљен сав у стаклу како наткриљује језеро, примао би 150 посетилаца и служио рибље специјалитете.

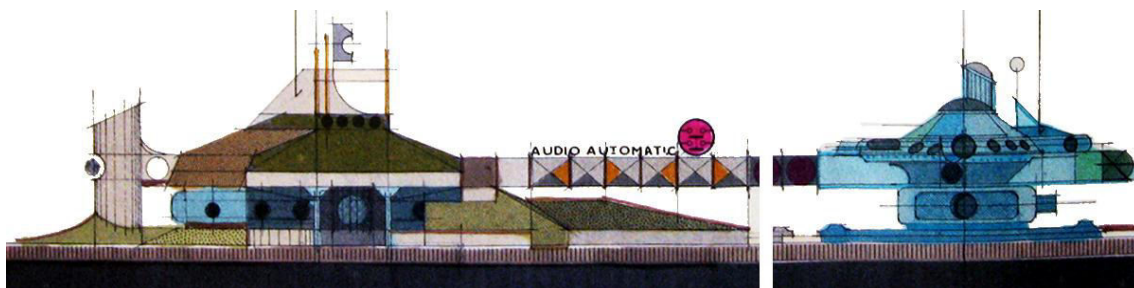

Слика 163: Забавни парк на Ади Циганлији, изглед са језера – ресторан (лево) и павиљон космоса (десно), А. Ђокић и С. Илић, 1977.
(Извор: документација из бироа „Романтична архитектура“.)

По периферији забавног парка, у северном делу, простирала се железница чија је функција била да упознаје децу са географско–историјским амбијентима. Воз је требало да се креће кроз амбијенте који дочаравају изглед Смедеревске куле, моста у Мостару, Северног пола, афричке саване или насеља у Тексасу. Напуштени пливачки базен требало је да буде претворен у мало позориште које би у почетку имало само летњу сцену са око 400 места где би се организовала такмичења београдских ученика.¹²⁰²

Изградња објеката сталног карактера подразумевала је употребу најсавременијих конструктивних метода, док је за материјализацију објеката предвиђана употреба метала, пластике, стакла и обојеног бетона.¹²⁰³ Решеткаста транспарентна конструкција, изнад улазног дела, дуж пешачког проспекта и на железничкој станици, требало је да се комбинује са светлећим ефектима и рекламним паноима.¹²⁰⁴

За припрему локације било је потребно прво иселити станаре камп кућица предвиђених за рушење. Априла 1978. године почела је изградња Забавног парка

¹²⁰¹ У оквиру језера предвиђено је још и позиционирање павиљона за клизальке и котуралке.

¹²⁰² Ј. Живић, *нав. дело*, 8.

¹²⁰³ Аутори су још напомињали и да би приликом набавке стандардних, фабричких реквизита за потребе овог простора требало водити рачуна да и њих карактерише висок ниво дизајна. Видети: S. Јанковић, А. Ђокић, L. Лазић, *нав. дело*, 37.

¹²⁰⁴ ...ниједан торањ, ниједна вртешка, или стуб неће провиривати изнад крошњи. Провириваће само светлост. Ноћу. Разнолика светлост чудесног света боја, облика и покрета. (М. Ђириловић, *нав. дело*, 18.)

на Ади Циганлији и планирано је да се оконча до јула. Ђокић је том приликом истицао да забава неће бити само комерцијална, већ допуњена и оплемењена васпитним садржајима, као и да су се аутори у току разраде пројекта консултовали са социолозима, педијатрима и психијатрима.¹²⁰⁵ Упркос свим напорима, делимично реализовани Забавни парк на Ади Циганлији показао се као неодржив и затворен је након само неколико година свога рада.¹²⁰⁶

У већ поменутом тексту објављеном у часопису „Изградња“,¹²⁰⁷ дат је „Још један поглед на пројекат забавног парка у Београду и на Ади Циганлији“ који потписује књижевник Лаза Лазић.¹²⁰⁸ Лазић, добро упознат како са теоријама о слободном времену, неопходности игре у развоју човека, тако и са токовима савременог тржишта, у потпуности је подржавао изградњу оваквих садржаја и подвлачио да је у основи потребе за забавом једна племенита и сасвим природна тежња. Поред свих романтичарских настојања да се деци и младима пружи та преко потребна слобода кроз игру, он је разумео да се у савременом свету разонода и забава налазе у уходаном колу профита.¹²⁰⁹

Он препознаје и да у свету, у којем су чак и потреба за рекреацијом и релаксацијом – комерцијализоване, радни човек забавом жели да се отргне од свог често једноличног и немилог рада, док је детету свет забаве још увек „завичајна покрајина“. У том контексту Лазић је на више места опомињао да комерцијалност, иако неизбежна, не сме бити главна.

Из дате скице једног социолошког схватања, Лазић је поздрављао изградњу забавног парка који би имао пажљиво осмишљену политику свог деловања.¹²¹⁰ Контрадикторно је Лазићево очекивање да се спонтана осећања посетиоца морају „најпрецизније пројектовати“,¹²¹¹ али ту контрадикторност надјачава племенита

¹²⁰⁵ С. Павловић, „Дизниленд на Ади. Средином недеље почиње изградња дечјег парка забаве“, *Вечерње новости* 17.04.1978, 12.

¹²⁰⁶ З. Маневић, *Александар Ђокић*, Београд 1995, 73.

¹²⁰⁷ S. Janković, A. Đokić, L. Lazić, „Ada Ciganlija – budući rekreacioni centar“, *Izgradnja* 6, Beograd 1977, 34–40.

¹²⁰⁸ *Вођен детињом маштом и жеђи (...), лично бих желео да изненада уђем у нов заокружен свет који ме фасцинира, који је љубак и разноврстан, али који има свој стил! То је, рецимо, Дизни постигао са својим парковима. А неки други паркови у свету помешали су стилове, и нису успели... Боја доживљаја у целини, мада у најбогатијем шаренилу, мора бити једна тачка. Ето, то би био мој захтев...* (Л. Лазић, у: S. Janković, A. Đokić, L. Lazić, *нав. дело*, 38.)

¹²⁰⁹ Л. Лазић, у: S. Janković, A. Đokić, L. Lazić, *нав. дело*, 37.

¹²¹⁰ Л. Лазић, у: S. Janković, A. Đokić, L. Lazić, *нав. дело*, 38.

¹²¹¹ *Исто*.

тежња у њеној основи – да се управо осмишљеном забавом може надоместити „људска бит“ коју савремени свет прети да прогута.



Слика 164: Забавни парк на Ади Циганлији – изведени објекти, А. Ђокић и С. Илић, 1977. (Извор: приватна заоставштина архитекте која се чува у бироу „Романтична архитектура“, фото. 1981.)

Објекте садржане у пројекту Ђокића и Илића сматрао је потребним и оправдавао њихову функцију као и формирање доста микроамбијената,

одморишта и зеленила. Лазих је дао сопствене предлоге,¹²¹² којима је инсистирао на аутентичности везаној за наше поднебље, чија би примена појачала везе са овим тлом и указивала на смисао југословенске чежње за забавом.¹²¹³ Посебно је интересно Лазихево указивање да се наша прошлост одликује амбијентима и световима које немају неки народи и жеља да се управо они потенцирају оваквим пројектом,¹²¹⁴ што је у то време било у складу са светским трендовима из области туризма.¹²¹⁵ Данас, у времену када глобализација намеће потпуно нове оквире идентитета, овакав приступ туристичким објектима је и даље актуелан и пожељан.¹²¹⁶

Ђокић је чланком у „НИН–у“, објављеном маја 1977. године, анализирао проблеме становања у савременом друштву.¹²¹⁷ Чланак је отпочео истим цитатом, који је десетак година раније употребио у приказу конкурсног решења блока 30 на Новом Београду: „Пројектовати један град једноставно значи припремити будућност једном граду“.¹²¹⁸

Аутор је разматрао актуелно стање у земљи до којег је дошло убрзаним индустријским развојем и миграцијом становништва из села у градове, што је условило изградњу нових стамбених насеља.¹²¹⁹ Реакција на урбанизацију и

¹²¹² Неке од идеја биле су и да се освежи и сачува традиција европских разонода и вашара (циркуска шатра), да се уведу прелазни видови од вашара ка уметности (марионете, жонглери и мађионичари), да се не изоставе ни куће смеха (страха, лудости), да се евентуално постави музеј воштаних фигура који би обезбедио велику посећеност, као и да се осмисли павиљон научних авантура. Павиљон научних авантура требало је да путем експеримената посетиоце упознаје са живом историјом науке и у њему је требало да буду изложени Теслини проналасци, са циљем подизања патриотског духа и самосвести посетилаца. Видети: S. Janković, A. Ђокић, L. Lazić, *нав. дело*, 40.

¹²¹³ Л. Лазих, у: S. Janković, A. Ђокић, L. Lazić, *нав. дело*, 39.

¹²¹⁴ *Наш средњи век у амбијенту и костиму боље би деловао него Викински брод, а хајдучка пећина била би историја о нама, поред, у сваком случају, достојне поштовања историје Дивљег запада.* (Л. Лазих, у: S. Janković, A. Ђокић, L. Lazić, *нав. дело*, 40.)

¹²¹⁵ Управо се током седамдесетих година широм света акценат са чисто економских аспеката туризма померао ка хуманијим облицима који су подразумевали одговорнији однос према наслеђу и очување регионалних различитости. Видети: S. Štetić, *Posebni oblici turizma*, Beograd 2007.

¹²¹⁶ Очување и потенцирање аутентичности сопственог поднебља представља најефикаснији начин за постизање конкурентности на туристичком тржишту.

¹²¹⁷ А. Ђокић, „Ако живот победи“, *НИН* 08.05.1977, 19.

¹²¹⁸ Жорж Оени, видети: А. Ђокић, „Nove šanse Novog Beograda“, *Arhitektura–urbanizam* 49–50, Beograd 1968, 25; А. Ђокић, *нав. дело*, 19.

¹²¹⁹ Новија насеља су најчешће била позиционирана на слободним теренима око постојећих градова, и испољавала су пропусте у социолошком, еколошком или композиционом погледу, што је код становника рађало револт.

индустријализацију се у одређеним видовима називала враћањем природи и испољавала се читавом мрежом викенд–насеља која су се пружала око градова.

Александар Ђокић је, уз осврт ка сличним примерима из света, желео да анализом сагледа реалне могућности за организацију живота у нашим новијим стамбеним насељима. Главни проблем таквих насеља је био што, уз немогућност да обезбеде одговарајући број радних места и све пратеће садржаје, немају функционалну самосталност,¹²²⁰ чиме је она наметнута као један од битнијих предуслова квалитетног планирања оваквих потеза. Насупрот томе, Ђокић је сматрао да би главна тежња, приликом оваквих захвата, требало да буде усмерена ка избегавању сегрегације,¹²²¹ отуђења и анонимности.¹²²²

Ђокић је веровао да је задатак пројектаната да смишљено надоместе: велелепне објекте културе, специјализоване трговине, сајамске хале, светлеће рекламе и велика спортска борилишта, скромнијим пратећим садржајима који би се приближили стамбеној јединици као њен интегрални део.¹²²³ На крају, аутор је очекивао од становника да промене незаинтересован однос према насељским садржајима, амбијентима и суседима и да својим понашањем и ставом допринесу активирању садржаја и лепоти својих насеља.

Поред поновног бављења просторима забаве и разматрањем проблема савремене станоградње, Ђокић је исте године отпочео и рад на објекту трафостанице „Филмски град“ (1977–1979) у Београду. Овај пројекат представља кулминацију једне фазе његовог стваралаштва у којој се сустичу сва његова искуства из домена меморијалне градње и дотадашње сарадње са вајарима, са његовим експериментисањима геометријском формом, уз призвук футуризма и актуелних светских утицаја.

¹²²⁰ Чиме су нова насеља попримала карактер постојећих стамбених блокова типичних за околину централних градских садржаја. Проблем је решаван формирањем секундарних градских центара који би опслуживали више околних насеља.

¹²²¹ *Главна тежња приликом пројектовања нових урбаних целина требало би да се састоји у томе да се кроз функционалну и просторну концепцију стана, зграде, стамбене групаације и насеља у целини избегну сви видови сегрегације и да се омогуће и потенцирају сусрети међу људима.* (А. Ђокић, *нав. дело*, 19.)

¹²²² Ђокић овде наводи као могућност да се тај проблем реши: увођење пешачких тргова и улица до те мере хуманизованих и обогачених садржајима, који би људима омогућили интензиван боравак и потенцирали сусрете у оквиру тих простора.

¹²²³ *Хладни и бесконачни простори треба да уступе место малим урбаним склоповима који ће одговорати људском мерилу.* (А. Ђокић, “Ако живот победи“, *НИН* 08.05.1977, 20.)



Слика 165: Модел трафостанице „Филмски град“ у Београду, А. Ђокић, 1977.
(Извор: документација из бироа „Романтична архитектура“.)

Атрактивна локација енергетског објекта, на раскрсници јаких саобраћајница и истакнутој висинској коти, условила је да се обликовању будућег репера приступи са посебном пажњом, а проузроковала је и касније формирање бројних јавних садржаја у његовој околини.¹²²⁴ У контексту историјског градског ткива, такви градски простори у прошлости решавани су формирањем трга и објекта верске намене око кога би се организовао јавни живот. Александар Ђокић, са изузетним слухом за „дух места“, обликовањем овог свог дела управо буди асоцијације на сакралну грађевину.¹²²⁵

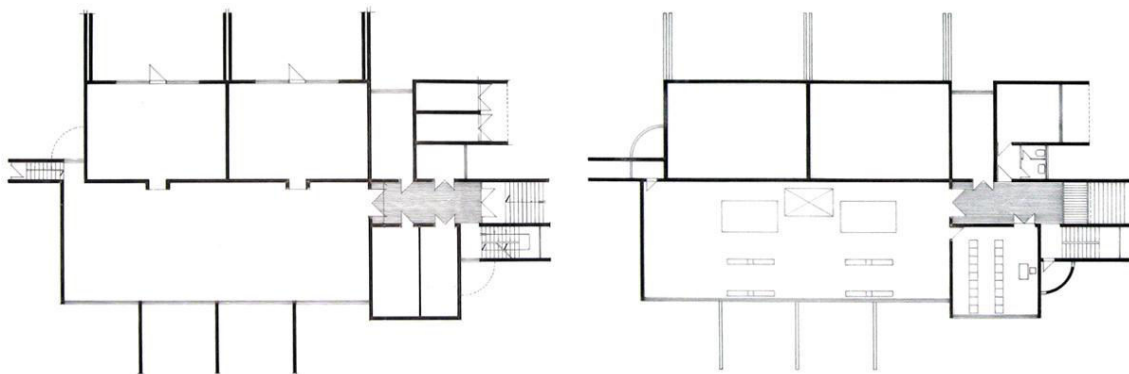

Слика 166: Трафостаница „Филмски град“ у Београду, основа приземља (лево) и основа спрата (десно), А. Ђокић, 1977. (Извор: документација из бироа „Романтична архитектура“.)

¹²²⁴ Дијагонално од трафостанице, касније је изграђен и тржни центар „Базар – Видиковац“ као и Мек Доналдсов ресторан, а прекопута трафостанице је лоциран забавни парк намењен деци.

¹²²⁵ Зоран Маневић је 1979. године поставио питање може ли трафостаница да личи на цркву, да би 1980. објекат поново поредио са катедралом. Видети: Z. Manević, „O trafostanicama, jugoslovenstvu i još ponečem...“, *IT novine*, Beograd 10.09.1979, 7; Z. Manević, „Aleksandar Đokić. Beograjska arhitekturna kronika“, *Sinteza* 47, 48, 49, Ljubljana 1980, 149; Z. Manević, „Funkcija oblika u delu Aleksandra Đokića“, *Čovjek i prostor* 3–4, Zagreb 1980, 20. Михајло Митровић је свој говор поводом отварања последње Ђокићеве изложбе 2002. године, започео управо нарацијом о овом, тада већ култном објекту, као првом у низу од три кључна дела Александра Ђокића. Митровић говори о трафостаници као о кући неуобичајеног склопа, која не откривајући своју функцију плени пажњу својим ликовним изразом и подсећа на сакралну грађевину, меморијални подсетник, нипошто на индустријски објекат. Видети: М. Čanak, „Pogled kroz“, *Retrospektivna izložba Aleksandra–Ace Đokića, Muzej primenjene umetnosti*, april 2002“, *ARD review* 27, Beograd 2002, 16.

Основе етажа објекта решене у ортогоналном растеру контрастирају његовој скулптурално обликованој спољашњости. Два кружна исечка која се јављају у овој пројекцији малих су димензија и постављени су маргинално у односу на површину објекта. На нивоу приземља приступно степениште наставља се у улазни хол који директно води ка просторији за разводна постројења и два бочна трафо бокса, са бочно оријентисаним засебним улазима. Око улазног хола организоване су мање техничке просторије и степениште за приступ горњој етажи.¹²²⁶ На спрату степениште се наставља у приступни хол, истих димензија као на доњој етажи, уз који су организовани тоалет и просторија за боравак, радионица са магацином резервних делова и командна сала. Приступ просторији за разводно постројење је омогућен и са задње стране објекта, док се изнад просторија за трафо боксове налази ваздушни простор и дупле су спратне висине.

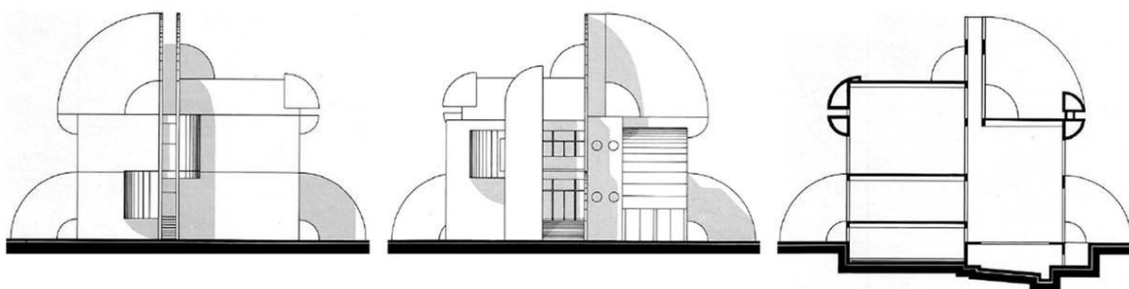

Слика 167: Трафостаница „Филмски град“ у Београду, предња и задња фасада (лево) и попречни пресек (десно), А. Ђокић, 1977–1979. (Извор: З. Маневић, *Александар Ђокић*, Београд 1995, 89.)

Спољашњост објекта у потпуности је разуђена, али и визуелно усклађена са његовом наменом. Целовитости естетског доживљаја доприноси чињеница да су све стране објекта равномерно третиране, настале међусобним прожимањем призматичних и четврт–цилиндричних волумена.¹²²⁷ Док на подужним фасадама објекта перфорирани лучни сегменти израђају из централног кубуса, акценти на ужим фасадама остварени су снажним вертикалама са лучним завршецима. Једини део у којем спољашњи облик прати унутрашњи живот објекта јесте улазна партија са осветљеним степенишним простором, која је споља снажно вертикално акцентована. Управо је тај манир, „ефектна спољашњост“ независна од

¹²²⁶ У овим просторијама смештени су аку–батерија, телемеханика, стабилна противпожарна заштита, водени отпорник и два кућна трафоа са засебним улазима.

¹²²⁷ Ђ. Alfirević, *Ekspresionizam u srpskoj arhitekturi*, Београд 2016, 121.

унутрашњости објекта, истицана као главна нит којом Ђокић кроз ово дело испољава трајне карактерне особине српског националног градитељства.¹²²⁸

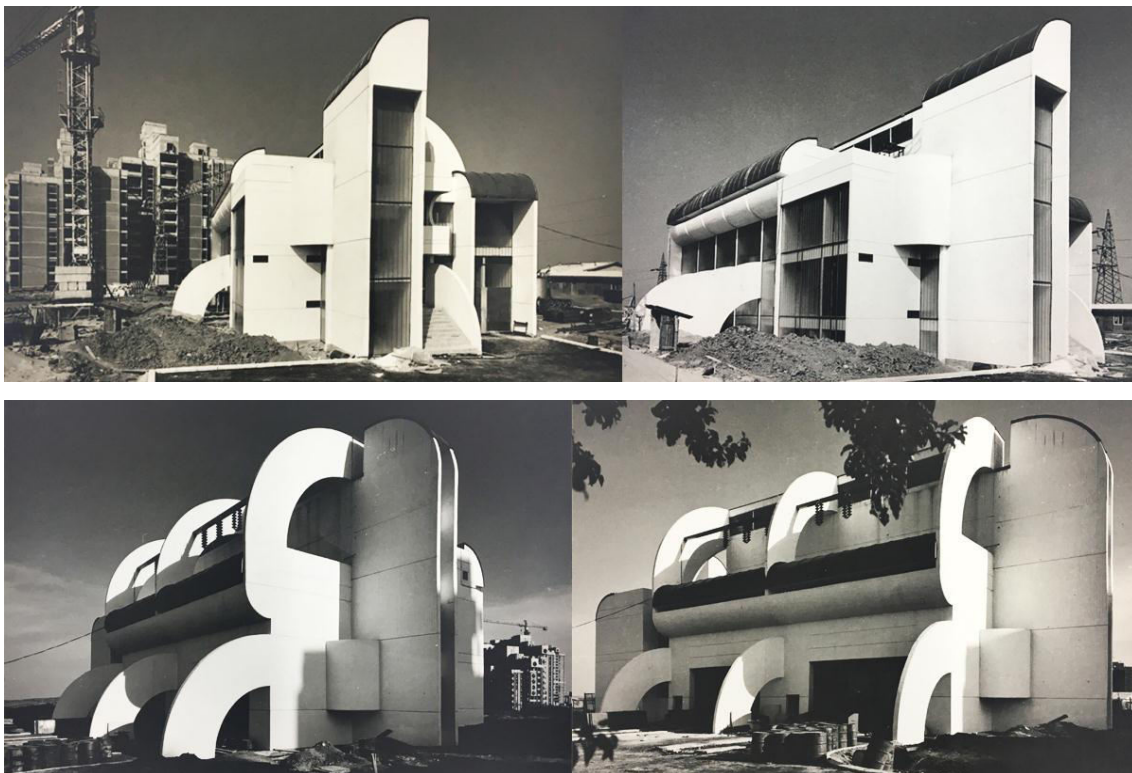

Слика 168: Трафостаница „Филмски град“ у Београду, А. Ђокић, 1977–1979.
(Извор: приватна заоставштина архитекте која се чува у бироу „Романтична архитектура“.)

Када је трафостаница изграђена, критика је већ била сложна да су Ђокићеви „омиљени реквизити“ (круг, ваљак и лук) из којих се обилато састојао овај скупторално обликован, динамичан простор. Милорад Јевтић сматрао је да је Ђокићева полазна идеја била да драгоцену енергију заслужује више пажње, па отуд и његово ишчитавање објекта као „опточеног калемовима и сноповима жица“.¹²²⁹ Зоран Маневић, месец дана касније,¹²³⁰ сматрао је погрешним Јевтићево везивање овог објекта за култ енергије, већ је обликовање објекта везивао искључиво за традиционално романтични дух средине.¹²³¹ Маневић је 1979.

¹²²⁸ З. Маневић, *Александар Ђокић*, Београд 1995, 44.

¹²²⁹ М. Јевтић, „Нешто ново, арх. А. Ђокић: Трафостаница у насељу Кнежевац“, *НИН* 19.08.1979, 28.

¹²³⁰ Z. Manević, „O trafostanicama, jugoslovenstvu i još ponečem...“, *IT novine*, Beograd 10.09.1979, 7.

¹²³¹ Маневић ће касније прихватити Јевтићево тумачење, и сматрати да је управо улога објекта била инспирација Ђокићу да обликовању приступи на неуобичајен начин. Видети: З. Маневић, *Александар Ђокић*, Београд 1995, 88.

године ово дело посматрао првенствено као карикату у континуалном развоју Александра Ђокића, ког је сматрао најизразитијим међу младим српским архитектима.¹²³² Већ наредне године, Маневић трафостаницу назива најзначајнијим Ђокићевим реализованим делом у којем препознаје синтезу три велике теме које су Ђокића окупрале као и континуитет свих његових идеја,¹²³³ „оно што заправо дело мајстора и раздваја од случајних остварења“.¹²³⁴

Ђокић је 1979. године са овим пројектом учествовао на Шестом Салону архитектуре, у Музеју примењене уметности у Београду. Пројекти осталих учесника тог Салона указивали су на актуелни тренд „извлачења из запећка индустријске архитектуре, као и комуникацијских и енергетских погона“ што говори да Ђокић у то време није био усамљен у својој идеји.¹²³⁵

Александар Миленковић је у критичком приказу Шестог Салона, индиректно потцењивао ликовни израз Ђокићеве трафостанице, наводећи да није у реду поредити погоне скромних садржаја и димензија са комплексним индустријским постројењима.¹²³⁶ Миленковићеве тврдње су исправне у контексту смотре оваквог типа,¹²³⁷ али потврђују и битну особеност личности Александра Ђокића – способност да са подједнаком пажњом и посвећеношћу решава и објекте скромнијих намена. Миленковић даље наводи да Ђокићев скулптурално конципирани објекат изазива контроверзне реакције: једни су га сматрали прворазредном постмодернистичком демонстрацијом ослобођене имагинације, а други неадекватном играријом архитектке на утилитарном објекту ограничене функције и волумена.¹²³⁸

¹²³² Z. Manević, „O trafostanicama, jugoslovenstvu i još ponečem...“, *IT novine*, Beograd 10.09.1979, 7.

¹²³³ То су: светска авангарда, структуралистички предлошци и чврсти геометријски облици. Види: Z. Manević, „Aleksandar Đokić. Beograjska arhitekturna kronika“, *Sinteza* 47, 48, 49, Ljubljana 1980, 148–149; Z. Manević, „Funkcija oblika u delu Aleksandra Đokića“, *Čovjek i prostor* 3–4, Zagreb 1980, 20.

¹²³⁴ Z. Manević, *нав. дело*, 20.

¹²³⁵ У прилог тој тези говори и податак да је главну награду Салона '79. добио архитекта Пеђа Ђурашковић за свој пројекат аутоматске телефонске централе у Железнику. Видети: A. Milenković, „Uzduž i popreko Šestog Salona“, *Arhitektura* 172+3, Zagreb 1980, 90; A. Milenković, „Šesti salon arhitekture“, *Arhitektura–urbanizam* 85, Beograd 1980, 53.

¹²³⁶ A. Milenković, „Uzduž i popreko Šestog Salona“, *Arhitektura* 172+3, Zagreb 1980, 87–88.

¹²³⁷ Имајући у виду инжењерске проблеме, технолошке компоненте и сложене функције са којима се сусрећу архитекти приликом пројектовања великих индустријских објеката.

¹²³⁸ A. Milenković, *нав. дело*, 90; A. Milenković, „Šesti salon arhitekture“, *Arhitektura–urbanizam* 85, Beograd 1980, 53.

Од како је саграђена, трафостаница „Филмски град“ привлачила је пажњу стручне јавности, а у годинама после њене изградње, било је незаобилазно поменути је када се говори о стваралаштву Александра Ђокића,¹²³⁹ као и уопштено о београдској школи архитектуре.¹²⁴⁰ Крајем деведесетих година, у „Лексикону српских архитеката 19. и 20. века“,¹²⁴¹ трафостаница „Филмски град“ наводи се као кључно дело за разумевање читавог Ђокићевог опуса.¹²⁴² Објекат уједно важи за једно од антологијских дела савремене српске архитектуре.¹²⁴³ Дијана Милашиновић–Марић је, почетком двехиљадитих, сматрала да је архитектонски квалитет овог објекта садржан у Ђокићевом преобликовању техничке садржине у уметнички знак.¹²⁴⁴ Две године касније, у контексту појачане изградње технолошких и телекомуникацијских објеката током седамдесетих година, Љиљана Милетић–Абрамовић, овај објекат наводи као „парадигму такве врсте архитектуре“.¹²⁴⁵

Алексеј Бркић је сматрао да би хроника, приликом посматрања овог дела, првенствено требало да се занима за Ђокићев футуристички експресионизам,¹²⁴⁶ и заиста, Александар Кадијевић 2013. године, истиче управо Ђокићеву експлоатацију експресивних карактеристика круга, цилиндра и лука које аутор на овом објекту успешно комбинује у духу традиције футуризма и

¹²³⁹ Ивица Млађеновић 1989. године, сврставајући Александра Ђокића у 11 истакнутих архитеката Југославије, не заобилази да помене пројекат трафостанице као објекат који јесте покренуо лавину претњи, али уједно и задовољио већину озбиљних критичара. Видети: I. Mladenović, „Aleksandar Đokić“, u: *11 istaknutih arhitekata Jugoslavije–knjiga 2*, Beograd 1989, 10; I. Mladenović, „Aleksandar Đokić“, u: *55 istaknutih arhitekata Jugoslavije*, Beograd 1989, 60.

¹²⁴⁰ Овај пројекат је увршћен у капитално дело Алексеја Бркића из области историје и теорије архитектуре „Знакови у камену“. Бркић том приликом, у својој анализи трафостанице, занемарује становиште комбинаторике лукова и ваљкастих сегмената, као и његову асоцијацију на техно–форме, већ објекат посматра као „знак у еволуцији београдског архитектонског круга“. Видети: А. Бркић, *Знакови у камену: Српска модерна архитектура 1930-1980*, Београд 1992, 321.

¹²⁴¹ З. Маневић (ур.), *Лексикон српских архитеката XIX и XX века*, Београд 1999, 54–56.

¹²⁴² *Ова бела грађевина, драматично сукобљених облика, издиже се пут неба, као знак, као градитељски симбол.* (З. Маневић (ур.), *нав. дело*, 55.)

¹²⁴³ Z. Manević, „Srpska arhitektura u osmoj deceniji“, *Arhitektura 176–7*, Zagreb 1981, 26; З. Маневић, *Александар Ђокић*, Београд 1995, 44.

¹²⁴⁴ Д. Милашиновић–Марић, *Водич кроз модерну архитектуру Београда*, Београд 2002, 132.

¹²⁴⁵ Љ. Милетић–Абрамовић, *Паралеле и контрасти. Српска архитектура 1980–2005*, Београд 2007, 34.

¹²⁴⁶ Којег, барем по храбрости, пореди са оним Антониа Сант'Елије. Видети: А. Бркић, *нав. дело*, 321.

експрессионизма.¹²⁴⁷ Три године касније, пројекат трафостанице је издвојен и у књизи Ђорђа Алфиревића о експрессионизму у српској архитектури.¹²⁴⁸

Пројекти у периоду 1977–1979. године

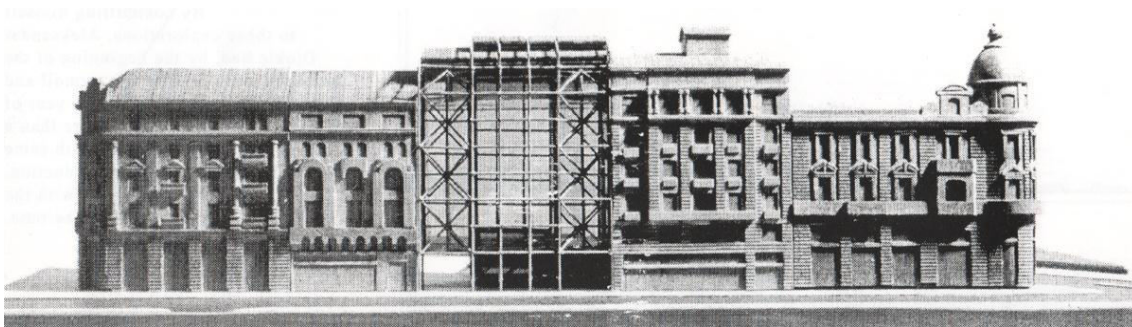

Слика 169: Конкурсно решење Љубљанске банке у Београду, А. Ђокић, 1977.
(Извор: D. Živković, „Arhitektura kao igra sa ekstremima“, *Aleksandar Đokić – Pogled kroz* (katalog izložbe), Beograd 2002, 18.)

Исте године када је почео са пројектовањем свог култног пројекта трафостанице (1977) Александар Ђокић је учествовао и на бројним конкурсима. Ђокић је са Миодрагом Радошевићем, Петром Гајчанином, Милојем Миленковићем и Петром Ђурашковићем те године освојио I–III награду на конкурс за пројекат казнено–поправног дома у Истоку код Пећи,¹²⁴⁹ са Миодрагом Радошевићем, Радославом Зековићем, Петром Ђурашковићем, Весном Вујицом, Милојем Миленковићем, Стјепаном Озгијаном, Владиславом Матићем, Дејаном Вукшићем и Мирком Савчићем освојио је трећу награду на конкурс за Аутобуску станицу „Југ“ у Београду, са коауторима је учествовао и на конкурс за зграду ЦК СКС на Новом Београду,¹²⁵⁰ док је на позивном конкурс за Љубљанску банку у ул. Српских владара 5 учествовао самостално и његов рад је био откупљен.¹²⁵¹

¹²⁴⁷ А. Kadijević, “Expressionism and Serbian Industrial Architecture”, *Zbornik Matice srpske za likovne umetnosti 41*, Beograd 2013, 110.

¹²⁴⁸ Ђ. Alfirević, *Ekspresionizam u srpskoj arhitekturi*, Beograd 2016, 121.

¹²⁴⁹ Напомена: награда је наведена као у монографији Зорана Маневића. Нису познати додатни извори који се тичу овог конкурса. Видети: З. Маневић, *Александар Ђокић*, Београд 1995, 187.

¹²⁵⁰ М. Кубуровић, „Конкурс за зграду ДПО Србије. Прва награда архитектама из Тузле“, *Политика* 24.11.1977, 15; А. Миленковић, „У оквиру потврђених вредности“, *Политика* 12.12.1977, 13.

¹²⁵¹ Напомена: Изузев конкурсног пројекта за Аутобуску станицу Југ“ и макете са којом је Ђокић учествовао на конкурс за Љубљанску банку, о овим конкурсним пројектима Александра Ђокића

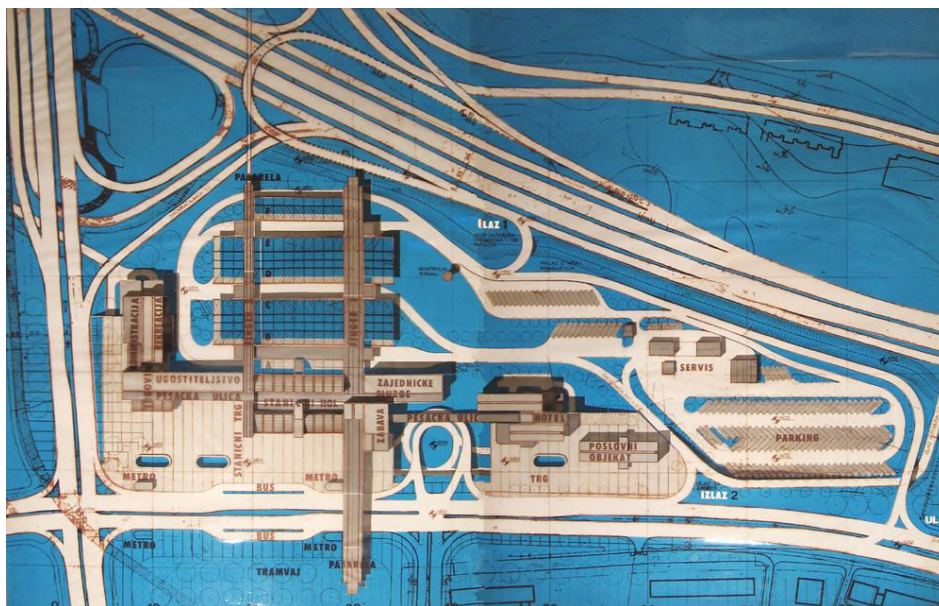

Слика 170: Ситуационо решење аутобуске станице „Југ“, А. Ђокић са ауторским тимом, 1977. (Извор: документација из бироа „Романтична архитектура“.)

На конкурс за Аутобуску станицу „Југ“ (1977) било је позвано десет београдских пројектантских бироа,¹²⁵² од чега је на конкурс пристигло осам решења.¹²⁵³ Јуна месеца одржана је конференција за штампу у Дирекцији за изградњу и реконструкцију града на којој су представници Оцењивачког одбора образложили да је свих осам приложених решења испунило услове конкурса, али га ниједно није у потпуности задовољило.¹²⁵⁴ За наредни круг такмичења изабрана су три рада, међу којима се нашло и решење Ђокићевог тима.¹²⁵⁵ Прву награду на овом конкурс освојили су Јосип Пилсановић и Слободан Лазаревић,¹²⁵⁶ а децембра месеца исте године радови свих учесника представљени су јавности изложбом.¹²⁵⁷ Пројекат са којим је Ђокићев тим учествовао био је обликован у

(1977) нема сачуваних извора. О конкурс за Љубљанску банку видети: Аноним, [резултати конкурса за Љубљанску банку], *Вечерње новости* 10.06.1977; О. Miličević–Nikolić, „Konkurs za idejno rešenje objekta Ljubljanske banke u ulici Maršala Tita 5 u Beogradu“, *Urbanizam Beograda* 43, Beograd 1977, 43–46.

¹²⁵² Ђокић је са коауторима учествовао испред фирме „Индустија–импорт инжењеринг“, у којој је у том периоду био запослен. Видети: М. Кубуровић, „Одлука оцењивачког одбора. Три решења за Аутобуску станицу „Југ““, *Политика* 25.06.1977, 18.

¹²⁵³ С. Павловић, „Конкурс за решење аутобуске станице „Југ“ се наставља. „Југ“ са сто перона“, *Вечерње новости* 25.06.1977, 11.

¹²⁵⁴ М. Кубуровић, *нав. дело*, 18.

¹²⁵⁵ *Исти*; С. Павловић, *нав. дело*, 11.

¹²⁵⁶ М. Кубуровић, „Конкурс за Аутобуску станицу „Југ“. Прва награда додељена „Београд путу““, *Политика* 14.12.1977, 16.

¹²⁵⁷ А. Миленковић, „У трагању за најбољим решењима. Уз изложбу пројеката са конкурса за Аутобуску станицу „Југ““, *Политика* 23.12.1977, 15.

духу авангардних тенденција, уз висок степен примењеног дизајна, попут оног намењеног железничкој станици у Прокопу.

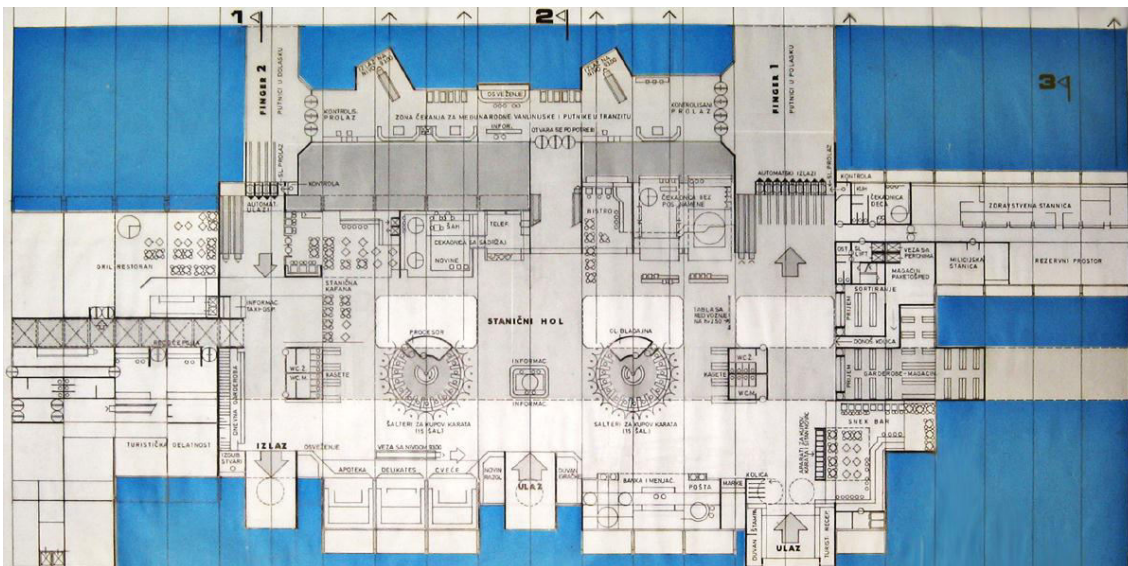
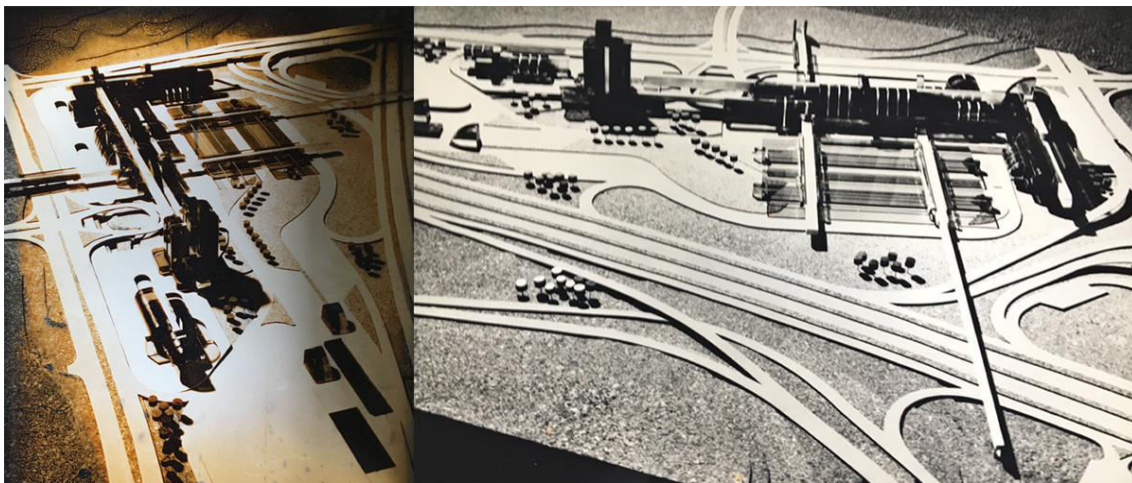

Слика 171: Модел (горе) и основа (доле) аутобуске станице „Југ“, А. Ђокић са ауторским тимом, 1977. (Извор: документација из бироа „Романтична архитектура“.)

Локација на којој је предвиђена изградња велике аутобуске станице заузимала је потез уз Ауто–пут, у близини Аутокоманде, на западној страни ограђена Булеваром ослобођења, а на јужној улицом Трише Кацлеровића, где је била планирана изградња јужне магистрале.¹²⁵⁸ Претходно усвојени урбанистички

¹²⁵⁸ Укупна површина предвиђена за ову намену износила је 78 000 квадратних метара, од чега је требало да буде покривено 27 000 метара квадратних површине. Видети: М. Кубуровић, „Одлука оцењивачког одбора. Три решења за Аутобуску станицу „Југ““, *Политика* 25.06.1977, 18.

услови налагали су да се приступи будућој станици оријентишу ка Ауто–путу и будућој јужној магистрали.¹²⁵⁹

Ситуационим решењем Ђокићевог тима сви предвиђени објекти били су позиционирани уз западну и јужну саобраћајницу тако да је средишњи простор био ослобођен за паркинг и прилаз перонима.¹²⁶⁰ Користећи пад терена према ауто–путу, станични објекат позициониран је на вештачком платоу, испод којег су лоцирани перони.¹²⁶¹ Улаз у станичну зграду предвиђен је из правца будуће јужне саобраћајнице, док су за приступ објекту из праваца преко јаких саобраћајница, јужне и ауто–пута, предвиђени пешачки прелази, који су у просторном смислу доприносили читавој композицији.

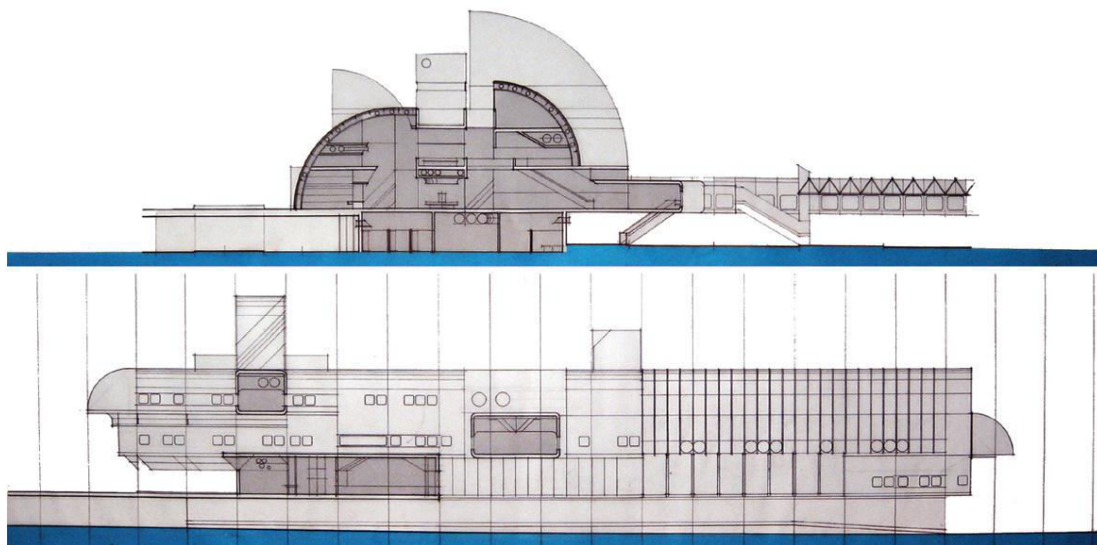

Слика 172: Попречни пресек (горе) и изглед (доле) аутобуске станице „Југ“, А. Ђокић са ауторским тимом, 1977. (Извор: документација из бироа „Романтична архитектура“.)

У функционалном смислу садржаји станичне зграде организовани су између два комуникациона правца,¹²⁶² при чему су улази и излази из ње пројектовани одвојено, а приступ перонима је омогућен путем лифтова.¹²⁶³

¹²⁵⁹ Исто.

¹²⁶⁰ Планирано је да поред станичне зграде буду изграђени и административни објекат, ресторан за запослене и посетиоце, заједничке службе, хотел, гаража за 250 путничких аутомобила, сервис за свакодневну поправку аутобуса и простор за разоноду у којем би се налазили: продавнице, биоскоп, туристички информативни центри и остали пратећи садржаји. Пројектом је предвиђено да се реше паркинг места за 250 аутобуса, 100 паркинг места за аутомобиле посетилаца и 150 паркинг места за службена возила. Видети: Исто.

¹²⁶¹ С. Павловић, *нав. дело*, 11.

¹²⁶² Станична зграда се поред главног хола састојала из шалтера, инфо–пултова, чекаоница, гардероба, шалтера, снек бара, кафане, пословних простора (банка, пошта, апотека) и осталих пратећих садржаја.

Обликовање главног станичног објекта остварено је сучељавањем лучних сегмената различитих пречника и оријентације. Александар Миленковић сматрао је ову функционалну композицију интересантном и успешно „зачињеном домишљатим архитектонским потезима“, а њено треће место тумачи као последицу промене нивоа пешачких комуникација и неспоразума у решавању саобраћајних „Гордијевих чворова“.¹²⁶⁴

Сличан принцип у обликовању, са сучељавањем бројних лучних сегмената, Александар Ђокић је са Миодрагом Радошевићем применио већ наредне године (1978) на пројекту аутобуске станице у Ваљеву.¹²⁶⁵ Овај нереализовани пројекат представљао је кулминациону тачку Ђокићеве употребе лучних кругова, облица, лукова и делова кружних и обличастих површина,¹²⁶⁶ од чега су сачуване само фотографије макете.

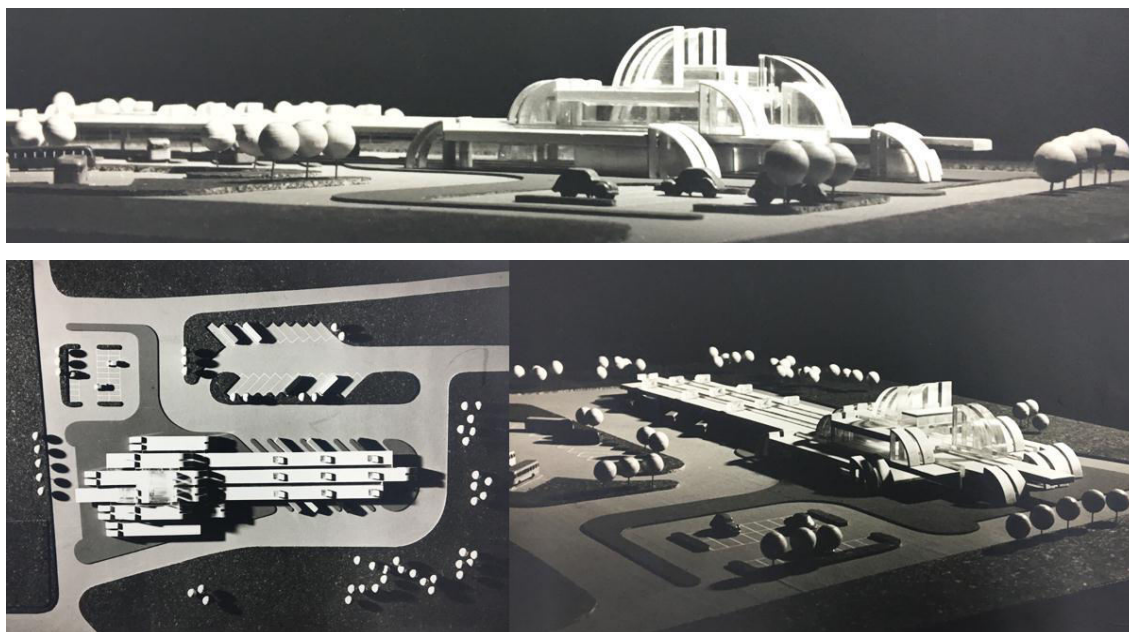

Слика 173: Модел аутобуске станице у Ваљеву, А. Ђокић и М. Радошевић, 1978.
(Извор: документација из бироа „Романтична архитектура“.)

¹²⁶³ С. Павловић, *нав. дело*, 11.

¹²⁶⁴ А. Миленковић, „У трагању за најбољим решењима. Уз изложбу пројеката са конкурса за Аутобуску станицу „Југ“, *Политика* 23.12.1977, 15.

¹²⁶⁵ Ђокић и Радошевић су четири године каније (1982) радили и пројекат измене и допуне идејног решења за аутобуску станицу у Ваљеву који такође није изведен. Видети: З. Маневић, *Александар Ђокић*, Београд 1995, 190.

¹²⁶⁶ З. Маневић, „Функција облика у делу Александра Ђокића“, *Љовек и простор* 3–4, Загреб 1980, 20.

Фебруара 1978. године,¹²⁶⁷ Скупштина града Београда расписала је анкетни конкурс за уређење простора испред Музеја „25. мај“ у Београду.¹²⁶⁸ Према предлогу Друштва инжењера и техничара,¹²⁶⁹ Александар Ђокић је том приликом био „у повлашћеном кругу одабраних“ који је чинило осам аутора: Светислав Личина, Михајло Митровић, Бранислав и Марија Јовин, Иван Ратковић, Олга Милићевић–Николић, Милош Давид и пројектни биро „Стадион“.¹²⁷⁰

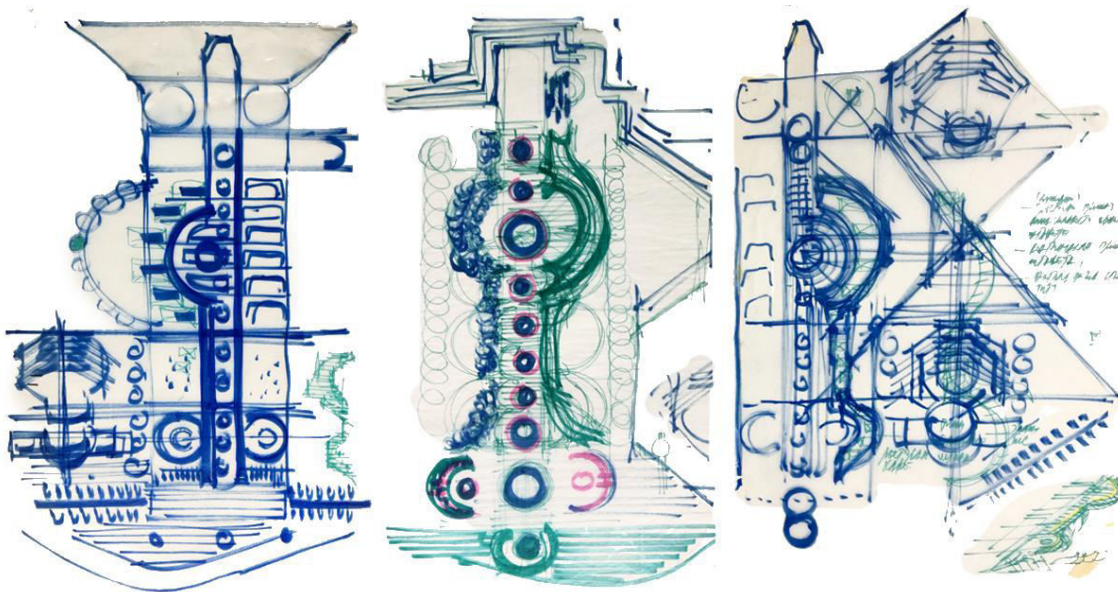

Слика 174: Скице за уређење простора испред Музеја „25. мај“ А. Ђокић, 1978.
(Извор: документација из бироа „Романтична архитектура“.)

Повод за реконструкцију и уређење слободног простора био је, између осталог, стање у којем се налазио амбициозно пројектовани партер са базенима који не функционишу а који је требало, према првобитној идеји, да чине главни мотив простора.¹²⁷¹ Расписом конкурса захтевано је од учесника најпре да поштују основни концепт аутора Музеја, архитекте Михаила Јанковића, да се

¹²⁶⁷ Александар Ђокић је током претходне (1977) године учествовао са коаутором на великом конкурс за стамбено насеље Церак–Виногради али о том конкурсном решењу нема сачуваних извора. Ђокић је током 1978. године, са Петром Марковићем и Љиљаном Златић, радио и на Урбанистичком пројекту IV месне заједнице Баново брдо, који је у наредним годинама био делимично реализован. Видети: З. Маневић, *Александар Ђокић*, Београд 1995, 187–188.

¹²⁶⁸ С. Павловић, „Уређује се предњи плато. Музеј „25. мај“, *Вечерње новости* 11.02.1978, 11; А. Миленковић, „Тежак пројектантски задатак. Анкета за уређење простора око Музеја „25. мај“ у Београду“, *Комунист* 07.07.1978, 20; В. Stojanović, „Музеј 25. мај“, *Urbanizam Beograda* 52, Beograd 1979, 49–51.

¹²⁶⁹ В. Stojanović, *нав. дело*, 49–51.

¹²⁷⁰ Прву награду добио је рад Бранислава и Марије Јовин. Видети: А. Миленковић, *нав. дело*, 20.

¹²⁷¹ В. Stojanović, „Музеј 25. мај“, *Urbanizam Beograda* 52, Beograd 1979, 49–51.

партер испред зграде каскадно спушта према Булевару Октобарске револуције (Булевару кнеза Александра Карађорђевића), као и читав низ специфичних баријера које је требало савладати и које су, према Александру Миленковићу, овај конкурс чиниле једним од најделикатнијих пројектантских задатака постављених у то време.¹²⁷²

Већина конкурсних решења је дисциплиновано преузела затечени концепт покушавајући да га осавремени уз мање или више интервенција, док је мањи део учесника простор подвргао сопственом креативном изразу. Миленковић је Ђокићево решење сврстао у другу групу, уз рад Мише Давида, који у образложењу свој рад дефинише „врстом колективне креативне игре“, и уз рад Ивана Ратковића, чија је основна идеја била синтеза прошлог и садашњег искуства.¹²⁷³

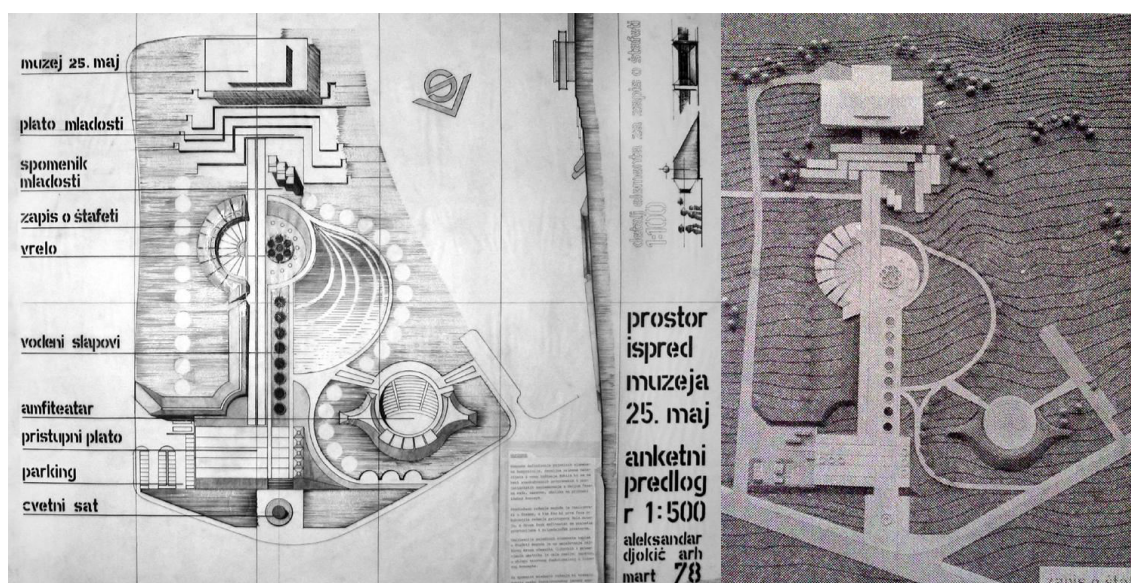

Слика 175: Конкурсни рад А. Ђокића, 1978.

(Извори: документација из бироа „Романтична архитектура“. (лево); В. Стојановић, „Музеј 25. мај“, *Urbanizam Beograda* 52, Београд 1979, 49. (десно).)

Ђокић је, својим решењем, цео простор поделио на мање целине које су представљале функционалне и просторне јединице и од којих је свака могла да

¹²⁷² А. Миленковић, „Тежак пројектантски задатак. Анкета за уређење простора око Музеја „25. мај“ у Београду“, *Комунист* 07.07.1978, 20.

¹²⁷³ А. Миленковић, *нав. дело*, 20; В. Стојановић, *нав. дело*, 50–51.

делује самостално.¹²⁷⁴ Основна идеја аутора је била да пружи просторне могућности за реализацију великог броја активности, које су уобичајено пратиле прославу Дана младости. Мање целине су, када се посматрају заједно, представљале јединствену композицију препознатљивог графичког израза, у којој аутор није желео да напусти свој уметнички кредо.¹²⁷⁵ У Ђокићевом образложењу идеје стоји и да је предложено решење могуће реализовати у етапама,¹²⁷⁶ но и упркос томе, комисија се у свом коначном ставу определила за рад који је, према њиховом мишљењу, имао највише реалних могућности.¹²⁷⁷

Током 1978. године Ђокић је учествовао у анкети листа „Вечерње новости“ поводом уређења Кнез Михаилове улице.¹²⁷⁸ Тим поводом напоменуо је да постоје две могућности уређивања те локације: пустити да се она спонтано трансформише или направити нешто „стварно ексклузивно“.¹²⁷⁹ Залагао се за расписивање јавног конкурса који је према њему једини могао да гарантује добро решење и предлагао да се читава улица, на нивоу првог спрата, прекрије провидном куполом.¹²⁸⁰

Ђокић се 1978. године враћа сарадњи са Момчилом Крковићем кроз планове за два нова спомен обележја мањег габарита. Реч је о пројектима за Спомен обележје у Петрињи и Спомен обележје у Новим Бановцима, које је и реализовано.

Споменик братству и јединству у Новим Бановцима је релативно мањег обима, висок 3,5 метра, израђен у ливеном камену са прилазном рампом и припада Крковићевом циклусу под називом „Човек–град“ који обухвата његова

¹²⁷⁴ Целине из којих се састојало Ђокићево решење су биле: приступни плато, амфитеатар, зона врела, запис о штафети (на југоисточном делу комплекса), споменик младости (од нерђајућег челика) и плато младости испред самог Музеја.

¹²⁷⁵ А. Миленковић, *нав. дело*, 20.

¹²⁷⁶ Део конкурсне документације из бироа „Романтична архитектура“.

¹²⁷⁷ В. Стојановић, „Музеј 25. мај“, *Urbanizam Beograda* 52, Beograd 1979, 50.

¹²⁷⁸ С. Павловић, „Улица под куполом (Одговор А. Ђокића на анкети о уређењу Кнез Михаилове улице)“, *Вечерње новости* 05.04.1978, 11.

¹²⁷⁹ При чему предлаже потпуну промену и попуњавање улице најразноврснијим садржајима који би привлачили грађане и омогућили целодневну живост у овом делу града.

¹²⁸⁰ С. Павловић, *нав. дело*, 11.

дела настајала у периоду од 1975–1987. године.¹²⁸¹ Тај циклус је према Ђорђу Кадијевићу, сам аутор најбоље дефинисао мишљу: „Град раслојава човека, свог творца који се одвојио од природе, али упија у себе његово обличје и тако постаје човеколик“.¹²⁸²



Слика 176: Предлог за споменик у Петрињи (лево) и Спомен обележје у Новим Бановцима (десно), М. Крковић и А. Ђокић, 1978. (Извор: *Момчило Крковић: скулптура*, Београд 2009, 146, 147.)

Програм уређења Меморијалног комплекса „Жикица Јовановић–Шпанац“ на територији општине Косјерић објављен је априла 1979. године.¹²⁸³ Идеја је била да се поводом погибије народног хероја и осталих бораца НОБ-а, у име слободе, подигне меморијални комплекс од којег се очекивало да понесе атрибуте „вечите слободе, благостања и прогреса“.¹²⁸⁴

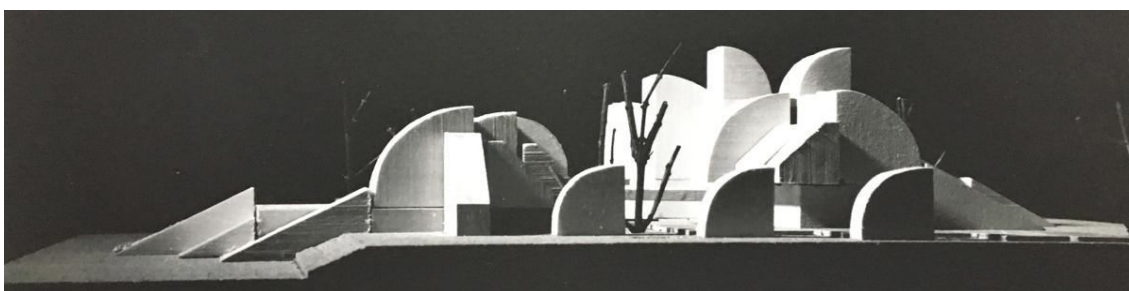

Слика 177: Спомен дом „Жикица Јовановић – Шпанац“, А. Ђокић, 1979. (Извор: документација из бироа „Романтична архитектура“.)

¹²⁸¹ О споменику у Новим Бановцима видети: *Момчило Крковић: скулптура*, Београд 2009, 146. О Крковићевом циклусу „Човек–град“ видети: *Нав. дело*, 75–88.

¹²⁸² Ђ. Кадијевић, „Изложбе: Човек–град“, *НИН* 01.07.1975.

¹²⁸³ А. Ђокић, „Меморијални комплекс „Жикица Јовановић – Шпанац“ на територији општине Косјерић“, *Изградња 6*, Београд 1981, 18.

¹²⁸⁴ А. Ђокић, „Спомен обележје „Жикица Јовановић – Шпанац““, *Изградња 6*, Београд 1981, 19.

Програмском поставком предвиђено је да комплетно уређење у основи буде динамично, да буде одраз живота како би носило поруку свим долазећим генерацијама. Програмом је планирана изградња спомен обележја и спомен–дома. Аутор спомен обележја био је вајар Мирослав Протић, а спомен–дома архитекта Александар Ђокић.

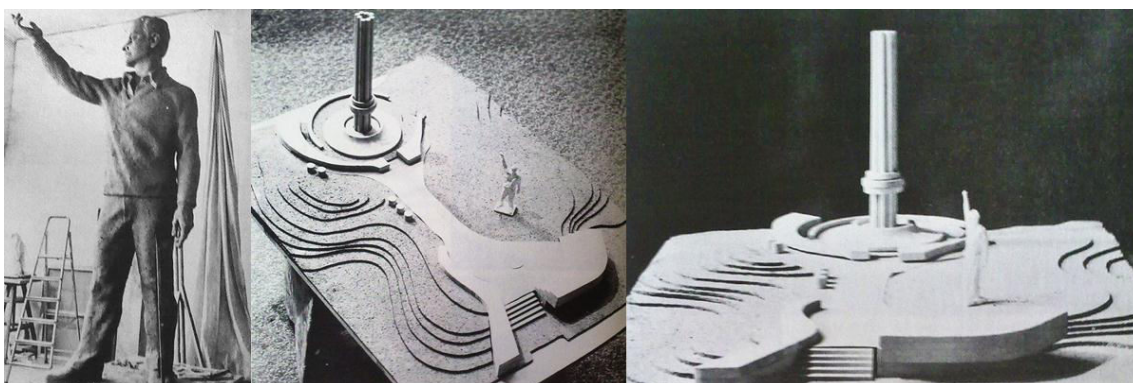

Слика 178: Спомен обележје „Жикица Јовановић – Шпанац“, скулпторално и просторно решење (лево) и изглед са приступне стазе (десно), М. Протић, 1979.
(Извор: А. Ђокић, „Spomen obeležje „Žikica Jovanović – Španac““, *Izgradnja 6*, Beograd 1981, 19–21.)

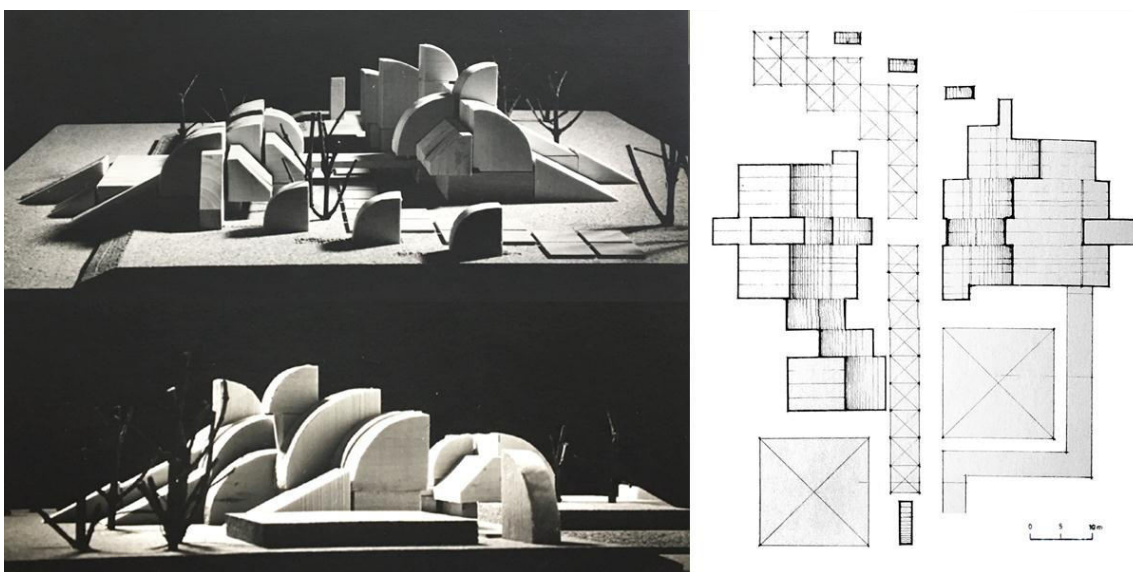

Слика 179: Спомен дом „Жикица Јовановић – Шпанац“, модел (лево) и ситуационо решење (десно), А. Ђокић, 1979.
(Извори: документација из бироа „Романтична архитектура“ (лево); А. Ђокић, „Spomen dom „Žikica Jovanović – Španac“ kod sela Radanovci“, *Izgradnja 6*, Beograd 1981, 22. (десно).)

Ђокићева дотадашња пракса је, приликом рада на пројектима овога типа, подразумевала сарадњу са вајарима, док су на овом примеру уметници радили независно један од другог. Може се закључити и да је таква методолошка промена

условила Ђокићев нови приступ обликовању његовог дела комплекса, уз наговештаје симболике и већу скулптуралност форме.



Слика 180: Спомен дом „Жикица Јовановић – Шпанац“, основа приземља (лево) и основа спрата (десно), А. Ђокић, 1979. (Извор: А. Ђокић, „Spomen dom „Žikica Jovanović – Španac“ kod sela Radanovci“, *Izgradnja 6*, Београд 1981, 24.)

Објекат Спомен–дома састојао се из две целине, поред којих је ситуационим решењем била предвиђена и изградња два трга. Целине објекта биле су повезане стазом сусрета, која је уз предвиђене тргове била намењена контакту деце и омладине за време њиховог боравка у Спомен–дому. Укупна површина објекта према пројекту износила је око 800 метара квадратних корисне површине.

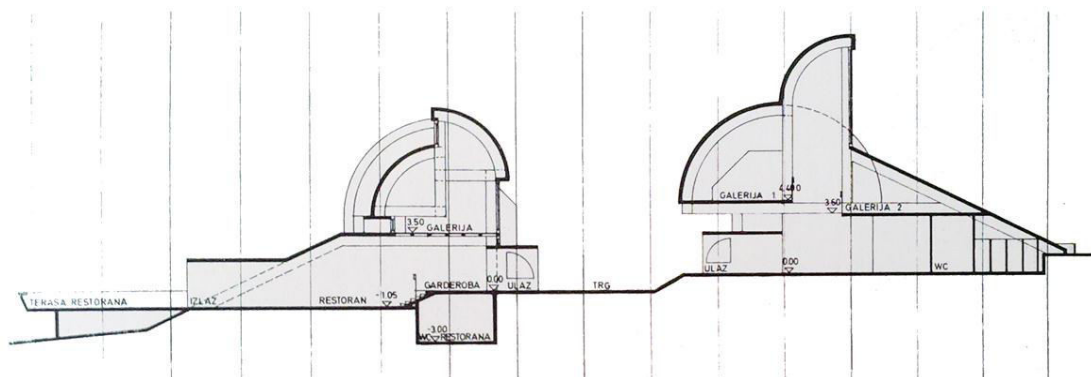

Слика 181: Спомен дом „Жикица Јовановић – Шпанац“, попречни пресек а–а, А. Ђокић, 1979. (Извор: А. Ђокић, „Spomen dom „Žikica Jovanović – Španac“ kod sela Radanovci“, *Izgradnja 6*, Београд 1981, 23.)

У функционалном погледу, целине из којих се састојао објекат Спомен–дома биле су подељене према намени на друштвени и угоститељски део. У друштвеном делу, на нивоу приземља, поред спомен простора предвиђен је и

простор за вишенаменско коришћење, окупљања и састанке, уз две учионице са припадајућим садржајем. На спрату друштвеног дела биле су позициониране просторије за боравак деце, спомен–соба Жикице Јовановића – Шпанца и простор за управу. На етажи приземља у угоститељском делу налазио се ресторан са кухињом, као и тераса. На нивоу спрата угоститељског дела била је предвиђена галерија, док су у сутерену пројектоване магацинске просторије.

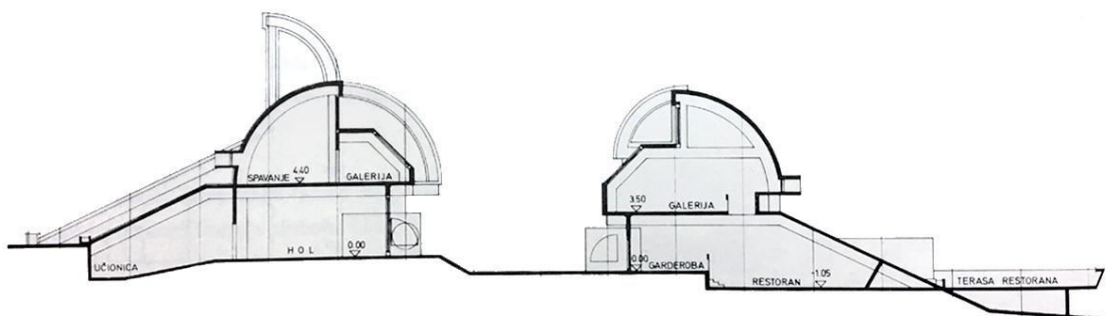

Слика 182: Спомен дом „Жикица Јовановић – Шпанец“, попречни пресек б–б, А. Ђокић, 1979. (Извор: А. Ђокић, „Spomen dom „Žikica Jovanović – Španac“ kod sela Radanovci“, *Izgradnja 6*, Београд 1981, 24.)

Александар Ђокић је, са аспекта функције, тежио да својим предлогом урбанистичко–архитектонског програмског решења будућим посетиоцима и корисницима омогући задовољење потреба за свим активностима, при чему је посебну пажњу посветио деци и омладини.¹²⁸⁵

Ђокић је овај пројекат изложио на Седмом београдском салону архитектуре, одржаном 1981. године у Музеју примењене уметности у Београду.¹²⁸⁶ Исте године је објавио и идејно образложење решења Спомен дома у часопису „Изградња“, којим Ђокић образлаже да је објекат требало да има наговештаје симболике с обзиром на значај личности чије име носи.¹²⁸⁷ У контексту те симболике, ликовна представа објекта је требало да волуменом симболише значај првог хица у непријатеља. Покренута композиција састојала се из низа косих и лучних елемената, као симбола снаге Жикице Јовановића – Шпанца и народа овог

¹²⁸⁵ А. Ђокић, „Spomen dom „Žikica Jovanović – Španac“ kod sela Radanovci“, *Izgradnja 6*, Београд 1981, 22.

¹²⁸⁶ *Седми салон архитектуре* (каталог), ур. Б. Радојковић, Музеј примењене уметности, Београд 1981.

¹²⁸⁷ А. Ђокић, *нав. дело*, 22.

краја. Стремљење лучних елемената у висину, према аутору, требало је да указује на веру у слободу и бољи живот.¹²⁸⁸ Поредак у којем су бројни залучени елементи били постављени један према другом, јасно је истицао доминантни мотив универзалне сале.¹²⁸⁹ Како је објекат првенствено био намењен деци и омладини, тако је свежина у обликовању требало да асоцира на њихов безбрижан и срећан живот.¹²⁹⁰

Док је Ивица Млађеновић у обликовању динамичне структуре Спомен–дома видео обнављање Ђокићеве идеје спроведене у обликовању трафостанице „Филмски град“,¹²⁹¹ Маневић је сматрао да је обликовање проистекло из Ђокићеве намере да асоцира како бунтовност у карактеру српског народа, тако и маштовитост генерације којој је објекат намењен.¹²⁹²

Ламелирани носачи, који су били предвиђени као основни конструктивни елементи, уједно је требало да буду и примарни елементи у обликовању како екстеријера тако и ентеријера. За кровни покривач предвиђен је бакарни лим, а обрада зидова требало је да буде у белом рустику. Иако се овај објекат у домену архитектонског обликовања и примењених форми јасно надовезује на остале Ђокићеве пројекте с краја седамдесетих година, на којима је примењивао принцип сучељавања лучних сегмената, предвиђена материјализација заправо указује да би се његовом реализацијом остварио знатно другачији ефекат. Ламелиране носаче као елементе ентеријера Ђокић је три године раније применио приликом обликовања свог објекта прихватног центра на Кадињачи, и у том контексту се овај неизведени пројекат може посматрати као прелазна фаза ка идеји коју је аутор у наредној деценији остварио Кућом југословенско–норвешког пријатељства.

Употреба чврстих геометријских облика, крајем осме деценије (1979), примењена је још и на Ђокићевом пројекту Економско–техничког блока на Тари

¹²⁸⁸ Исто.

¹²⁸⁹ З. Маневић, *Александар Ђокић*, Београд 1995, 92.

¹²⁹⁰ А. Ђокић, *нав. дело*, 22.

¹²⁹¹ I. Mladenović, „Leteti treba ovako. Sedmi beogradski salon arhitekture prvi put osmišljeno ostvaren“, *OKO*, Zagreb 19.02.–05.03.1981, 11.

¹²⁹² З. Маневић, *нав. дело*, 92.

(Слика 183),¹²⁹³ а архитекта је током исте године, чланком „Трагање за хуманим градом“ у дневном листу „Политика“, дао своје виђење актуелних неспоразума и критика упућених на рачун пројектаната новијих стамбених насеља.¹²⁹⁴ Александар Ђокић је овим чланком покушао да ублажи сукоб указујући на улогу Детаљног урбанистичког плана и урбанистичких пројеката, који су само даља разрада Детаљног плана. Ђокић је сматрао да се управо у тој фази дешавају неспоразуми, јер је урбанистички план правни акт који подразумева потпуну одређеност, а процеси који прате даљу разраду траже одређени ниво флексибилности. Када се приступа изради урбанистичког пројекта конкретне информације прикупљене на терену често захтевају одређене измене и накнадне захтеве. Са друге стране, институције задужене за давање одобрења тим изменама и захтевима, најчешће немају еластичности и разумевања за њих, а рокови су стандардно кратки.

Ђокић је приоритетним за решавање сматрао проблем – желимо ли да градимо брзо, или спорије и квалитетније. И за крај, опомињао је да су изглед и физиономија стамбених насеља уједно и одраз интересовања и ангажовања његових становника.



Слика 183: Модел економско–техничког блока на Тари, А. Ђокић, 1979.
(Извор: документација из бироа „Романтична архитектура“.)

¹²⁹³ Од овог пројекта сачуване су само фотографије макете. Током исте године Ђокић је са коауторима учествовао на само једном конкурс, за пројекат Дома пензионера и инвалида рада у Подгорици, али о овом пројекту нема сачуваних извора. Видети: З. Маневић, *нав. дело*, 188.

¹²⁹⁴ Уз прилив нових становника у Београд и напоре да се оствари изградња више од десет хиљада станова годишње, оштре критике су писане о стамбеним насељима без живота, идентитета и зеленила, о густо збијеним бетонским објектима, а највише је замеран недостатак учешћа житеља у процесу планирања. Видети: А. Ђокић, „Трагање за хуманим градом“, *Политика* 11.08.1979.

Пројекат насеља „Ресник – линеарни град – Авала град“ (1979)

Александар Ђокић током 1979. године почео је са радом на једном од својих најзначајнијих пројеката из области урбаног планирања, за сателитско насеље Ресник – линеарни град – Авала град,¹²⁹⁵ са Петром Марковићем, Љиљаном Златић и сарадницима из „Беоплана“.¹²⁹⁶ Наручилац пројекта био је Завод за изградњу Београда и Скупштина општине Раковица.¹²⁹⁷ Одлука о изради урбанистичког пројекта Ресника донета је 1978. године, као прва етапа реализације плана развоја Београда 1981–1985. Према речима Александра Ђокића предвиђено је да насеље не буде само велика „спаваоница“ већ градић са специфичним идентитетом и посебним садржајима који би пратили објекте за становање.¹²⁹⁸ Суштина пројекта, изражена слоганом „Повратак улици“ навела је Александра Миленковића да пројекат окарактерише духовно блиским насељу Кнежевац–Кијево.¹²⁹⁹

Александар Ђокић у приказу овог урбанистичког пројекта истакао је да је посебан третман насеља Ресник био условљен његовим положајем у односу на територију града Београда.¹³⁰⁰ Наиме, Ресник је био прво насеље које је требало да се гради изван зоне кружног пута,¹³⁰¹ и као такво морало је бити самосталније од

¹²⁹⁵ О пројекту види још: I. Mladenović, „Linearni grad“, *Naš dom* 3, Maribor 1980, 22–25; Д. Бујошевић, „Повратак улици. Будућност звана „Авала град““, *Политика* 16.12.1980; Аноним, „Авала–град“, *Политика* 17.12.1980; Б. Р., „Под Авалом нови град“, *Вечерње новости* 17.12.1980; Ј. Хозо, „Модел отворен за будућност. Изложба о Авала граду“, *Делегатски информатор СО Раковица*, 23.12.1980, 8; Ј. Хозо, „Визија новог Ресника. Град за 40 000 становника“, *Делегатски информатор СО Раковица*, 23.12.1980, 9; М. Ђорговић, „Протерани лимени демон“, *Борба* 27.12.1980; А. Миленковић, „Повратак улици“, *Политика* 15.01.1981, 13; Д. Поповић, „Нова формула, Ресник – линеарни град – Авала град, изложба у читаоници Културног центра Београда“, *НИИ* 25.01.1981;40–41; А. Milenković, „Protiv svršenih činova. Urb i logos Resnika“, *Čovjek i prostor* 3, Zagreb 1981, 16–17; D. Venturini, „Čudo s nekoliko rijetkosti. Urb i logos Resnika“, *Čovjek i prostor* 3, Zagreb 1981, 14.

¹²⁹⁶ Сарадници Александра Ђокића, Љиљане Златић и Петра Марковића на овом пројету били су: Стјепан Озгијан, Стреља Ивковић, Светозар Поповић, Иван Мачек, Наташа Петковић, Миодраг Радошевић, Весна Вујица, Предраг Ђурашковић, Софија Деклева.

¹²⁹⁷ А. Ђокић, „Resnik – grad u gradu, linearni grad – Avala grad“, *Izgradnja* 9, Beograd 1980, 54.

¹²⁹⁸ Ј. Хозо, „Уместо села–Авала град. Пројекат новог Ресника“, *Делегатски информатор СО Раковица* 03.07.1979, 8.

¹²⁹⁹ А. Миленковић, „Повратак улици“, *Политика* 15.01.1981, 13.

¹³⁰⁰ А. Ђокић, „Resnik–linearni grad–Avala grad“, u: *Resnik–linearni grad–Avala grad* (katalog), Beograd 1980, 7–23; А. Ђокић, „Urbanistički projekat Resnika“, *Urbanizam Beograda* 56, Beograd 1980, 113–116; А. Ђокић, „Resnik – grad u gradu, linearni grad – Avala grad“, *Izgradnja* 9, Beograd 1980, 35–54; А. Ђокић, „Linearni grad od plana do realizacije“, *Komunikacije '79*, Beograd–projekt – Centar za planiranje urbanog razvoja knjiga 3, Beograd 1979.

¹³⁰¹ Ј. Хозо, „Уместо села–Авала град. Пројекат новог Ресника“, *Делегатски информатор СО Раковица* 03.07.1979, 8.

осталих београдских насеља. Као посебну погодност позиције насеља, Ђокић је истицао да би се оно са југозападне стране, готово целокупном својом територијом ослањало на постојећу индустријску зону Раковице.¹³⁰² Такође, близина Авале је била значајна, не само као просторно симболичке доминанте, већ и у смислу пласирања угоститељско–туристичких садржаја у насељу.¹³⁰³



Слика 184: Модел постојећег и новог Ресника, А. Ђокић са тимом сарадника, 1979. (Извор: документација из бироа „Романтична архитектура“.)

Идеја није била да његови будући становници користе услуге градског центра већ напротив – да се оформи мањи „град у граду“, који би био потпуно функционално самосталан, и потпуно другачији од дотадашњих стамбених насеља–спаваоница, да будући Ресник око себе окупља становнике околних насеља и да у односу на њих представља значајан пункт.¹³⁰⁴

Аутори су тежили да избегну сегрегацију садржаја,¹³⁰⁵ тако што би се становање и пословање равномерно прожимали целом територијом насеља, затим да пруже хуманизоване просторе за социјалне контакте и да насељу дају

¹³⁰² А. Ђокић, „Resnik–linearni grad–Avala grad“, u: *Resnik–linearni grad–Avala grad* (katalog), Beograd 1980, 8.

¹³⁰³ А. Ђокић, „Urbanistički projekat Resnika“, *Urbanizam Beograda* 56, Beograd 1980, 113; Т. Borić, „Avala: From a Symbolic Topos of Serbia to the Monument of Yugoslavia“, *Facta universitatis : series Visual Arts and Music. Vol. 3, No 2, Niš* 2017, 73–88.

¹³⁰⁴ Под околним насељима мисли се на Пиносаву, Бели поток и Железовац.

¹³⁰⁵ Што је принцип који је Ђокић већ применио приликом пројектовања насеља Кнежевац–Кијево, а који је у то време представљао раскид са функционалистичким идејама Атинске повеље.

идентитет, не само по форми, већ кроз посебне садржаје који се више не могу наћи у другим насељима.¹³⁰⁶



Слика 185: Модел новог дела Ресника, А. Ђокић са тимом сарадника, 1979.
(Извор: З. Маневић, *Александар Ђокић*, Београд 1995, 95.)

Концепт о враћању човека граду требало је да се оствари и кроз спајање урбаног и сеоског дела, при чему је јединствено насеље требало да се развије из два супротна пројектантска поступка.¹³⁰⁷ Наиме, укупан простор Ресника састојао се из две целине – постојећег дела, који би се реконструкцијом урбанизовао до одређене мере, и новог, урбаног дела, у којем би се избегла изградња која дехуманизује и деперсонализује човека.¹³⁰⁸

Решење постојећег Ресника је подразумевало потпуну санацију и реконструкцију спонтаног, неплански грађеног насеља, уз обавезно задржавање елемената сеоског карактера. Као један од најзначајнијих критеријума и полазну тачку реконструкције Ђокић наводи поштовање материјалне и визуелне баштине насеља.¹³⁰⁹ Решење новог Ресника је базирано на поставкама развоја линераних шема,¹³¹⁰ што је подразумевало да се у средишту урбаног ткива позиционира пешачки проспект који би био уоквирен садржајима центра. Поставком пешачког

¹³⁰⁶ Ђокић је имао идеју да уведе и подржи повратак старих заната концентрисаних на једном месту, сматрајући да би таква амбијентална целина била атрактивна не само за насеље Ресник већ и за Београд у целини.

¹³⁰⁷ А. Ђокић, „Resnik – grad u gradu, linearni grad – Avala grad“, *Izgradnja* 9, Београд 1980, 37.

¹³⁰⁸ Ј. Хозо, *нав. дело*, 8.

¹³⁰⁹ А. Ђокић, „Urbanistički projekat Resnika“, *Urbanizam Beograda* 56, Београд 1980, 113.

¹³¹⁰ А. Ђокић, „Resnik – grad u gradu, linearni grad – Avala grad“, *Izgradnja* 9, Београд 1980, 38.

проспекта требало је да се омогући остваривање основне замисли – повратка градског духа, повратка правој улици и тргу.¹³¹¹ Као потенцијално посебан феномен Ђокић помиње контактну територију на којој се постојећи и нови део физички додирују. У том делу, аутори су тежили да остваре синтезу два ткива, па су стога планирана даља истраживања на изналажењу решења које би имало за циљ да ублажи границе између града и села.¹³¹²

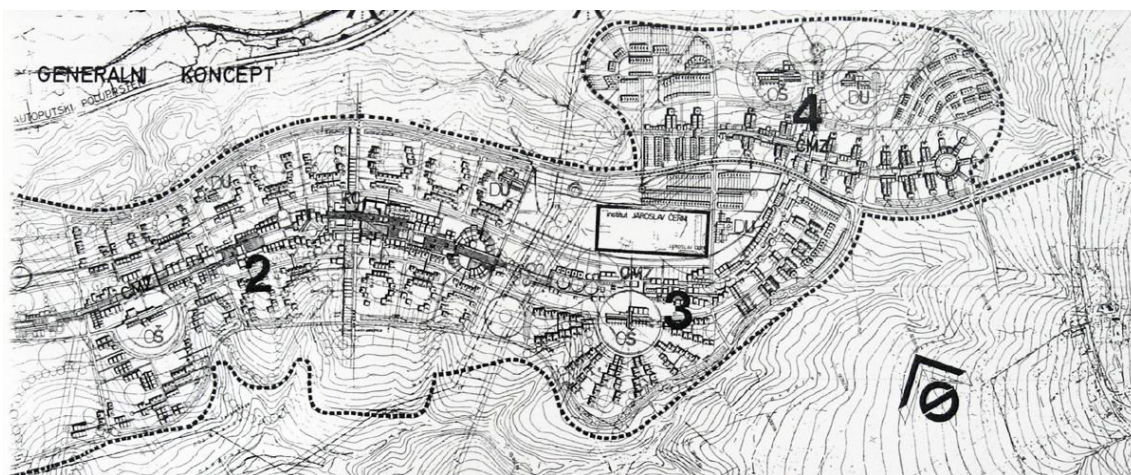

Слика 186: Генерални урбанистички концепт новог дела Ресника, А. Ђокић са тимом сарадника, 1979. (Извор: документација из бироа „Романтична архитектура“.)

Потпуна сегрегација пешачког и колског саобраћаја решена је лонгитудалним саобраћајницама, паралелним пешачком проспекту, које су се пружале по ободу урбаног ткива, са северне и јужне стране. Тим саобраћајницама је насеље повезано са главним магистралним правцима града, док је њихово повезивање остварено попречним саобраћајницима на међусобном растојању од 400–600 метара.

Ђокић се определио за линеарни распоред центра, сматрајући да он омогућава неограничени раст, етапну реализацију садржаја, као и да је тако формирани коридор могуће снабдети најразличитијим садржајима.¹³¹³ Централни појас је био широк око 200 метара, кроз њега је пролазила пешачка саобраћајница са које се приступало свим садржајима реонског центра и центара месних заједница. Ђокић је желео да у овој зони оствари прожимање садржаја које до

¹³¹¹ А. Ђокић, „Урбанистички пројекат Ресника“, *Urbanizam Beograda* 56, Beograd 1980, 114.

¹³¹² А. Ђокић, „Resnik – grad u gradu, linearni grad – Avala grad“, *Izgradnja* 9, Beograd 1980, 37.

¹³¹³ А. Ђокић, „Урбанистички пројекат Ресника“, *Urbanizam Beograda* 56, Beograd 1980, 115.

тада није примењивано у изградњи насеља код нас.¹³¹⁴ Тако формирано, континуално централно ткиво, било би подједнако блиско свим деловима насеља. Централни садржаји мањег капацитета били су смештени у приземљима стамбених објеката, док су они захтевнијег обима смештени у посебним објектима. Снабдевање садржаја центра и паркирање возила организовано је са обе стране овог појаса датим колско–пешачким саобраћајницама.

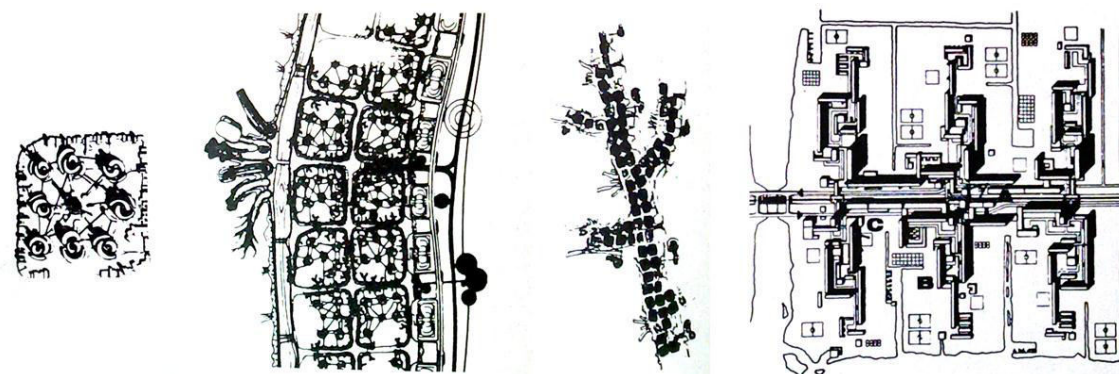

Слика 187: Линерани предлози Кишо Курокаве (лево) и инсерт из Пампус плана (десно).
(Извор: А. Ђокић, „Resnik – grad u gradu, linearni grad – Avala grad“, *Izgradnja* 9, Beograd 1980, 14.)

Становање је организовано у линеарно постављеним бочним појасевима. Тиме низови стамбених јединица имају равноправан положај и према централном делу насеља и према ободним саобраћајницама и зеленилу које их окружује. Све стамбене јединице су директно везане са зеленилом на јужној, односно северној страни, у правцу ободних саобраћајница. Везе преко саобраћајница, ка зеленим површинама, решене су денivelисаним пролазима. Поред тога, зеленило у одређеним зонама и пресеца насеље, дуж постојећих увала и прати пролазак далеководна и гасовода кроз урбано ткиво.

У обликовном смислу била је заступљена изградња једнообразне спратности, стога је Ђокић сматрао да би било потребно увести одређену мрежу просторних репера ради лакшег сналажења. Његов је предлог био да те репере чине дела ликовне и примењене уметности, каквих до тада није било у пракси приликом изградње нових београдских насеља.¹³¹⁵ Сматрао је да би, у циљу

¹³¹⁴ А. Ђокић, „Resnik – grad u gradu, linearni grad – Avala grad“, *Izgradnja* 9, Beograd 1980, 36.

¹³¹⁵ Ова идеја потиче још из шездесетих година када је на југословенским просторима била популарна идеја о синтези свих уметности. Такође, средином шездесетих, Ђокић се услед сарадње са вајарима залагао за јавна излагања скулптуре у граду. Овај је предлог био одјек тих ставова, од

стварања аутентичне атмосфере, требало на појединим објектима омогућити интервенције и самим житељима. Сличне интервенције су већ забележене у другим насељима, са том разликом што су извођене стихијски, али су несумњиво потврђивале интерес становника да учествују у обликовању сопственог окружења.

Александар Ђокић је током 1980. године, са колегама из „Беоплана“, поводом овог пројекта приредио изложбу у Галерији Културног центра Београда под називом „Ресник – линеарни град – Авала град“. Пројекат је изложен јавности, после бројних саветовања са житељима самог Ресника,¹³¹⁶ са циљем да се грађани од самог почетка упознају са идејом обликовања насеља и укључе у њено разматрање, што је у то време представљало новину у методологији израде и усвајања планова.¹³¹⁷

Ради примене линеарног просторног модела на подручју Ресника, Ђокић је најпре извршио анализу линеарних структура кроз теоријске и практичне примере, са циљем да у конкретном раду употреби што више позитивних и ублажи дејство негативних карактеристика таквих просторних модела.¹³¹⁸ Ђокић већ у каталогу, који је приређен поводом изложбе у Културном центру, даје приказ линеарних шема уз историјат развоја идеје линеарног града.¹³¹⁹ Као основну карактеристику линеарних шема Ђокић наводи њихову могућност да неограничено расту и надограђују се у свим правцима,¹³²⁰ што је посебно повољно када се одређене секвенце реализују у различитим условима, захтевима и

којих очито није одустајао. Видети: А. Ђокић, „Непризната (а неопходна) скулптура у простору“, *Борба* 17.11.1963, 8; В. Ц., „Парк скулптуре“ као стална изложба вајарских дела или: вајарска дела на јавним местима: углавном, после откупа да не остану у разним депоима“, *Политика* 21.03.1964; Аноним, „Вајари и урбанисти предлажу. Парк скулптуре на левој обали Саве“, *Политика експрес* 11.04.1964, 9; А. Ђокић, „Парк скулптуре“ на Новом Београду“, *Борба* 12.04.1964, 9; А. Ђокић, „Бесконачни избор облика. Појам споменика као пластичне композиције не треба да буде рецепт, канон, унапред утврђена форма“, *Политика* 09.12.1972, 15.

¹³¹⁶ М. Ђорговић, „Протерани лимени демон“, *Борба* 27.12.1980.

¹³¹⁷ А. Миленковић, „Повратак улици“, *Политика* 15.01.1981, 13.

¹³¹⁸ А. Ђокић, „Resnik–linearni grad–Avala grad“, у: *Resnik–linearni grad–Avala grad* (katalog), Београд 1980, 9.

¹³¹⁹ Ђокић даје преглед линеарних развојних матрица чији је зачетак постојао још у древним цивилизацијама а први пример таквог града бележи се 1882. године, у близини Мадрида. Ђокић потом наводи доприносе Ле Корбизјеа, Н. А. Миљутина, Кензо Тангеа, Кишо Курокаве, Бакеме и Ван ден Брока, Доксијадиса и многих познатих архитеката и просторних планера који су се током живота бавили темом линеарног града. Видети: А. Ђокић, „Resnik–linearni grad–Avala grad“, у: *Resnik–linearni grad–Avala grad* (katalog), Београд 1980, 9–19.

¹³²⁰ А. Ђокић, „Resnik – grad u gradu, linearni grad – Avala grad“, *Izgradnja* 9, Београд 1980, 46.

могућностима, што се могло очекивати у складу са динамиком друштвеног развоја.

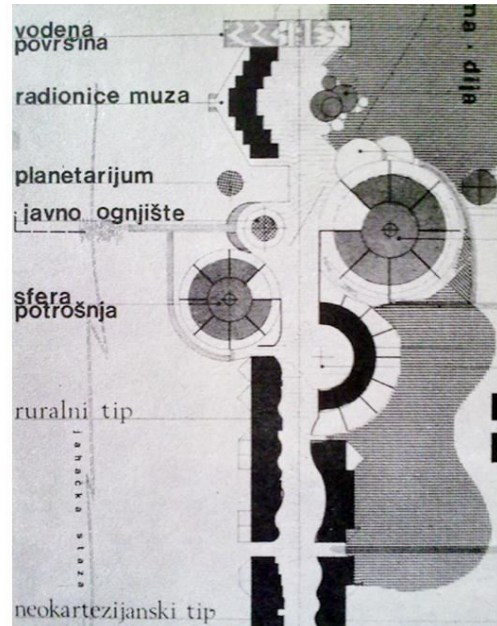
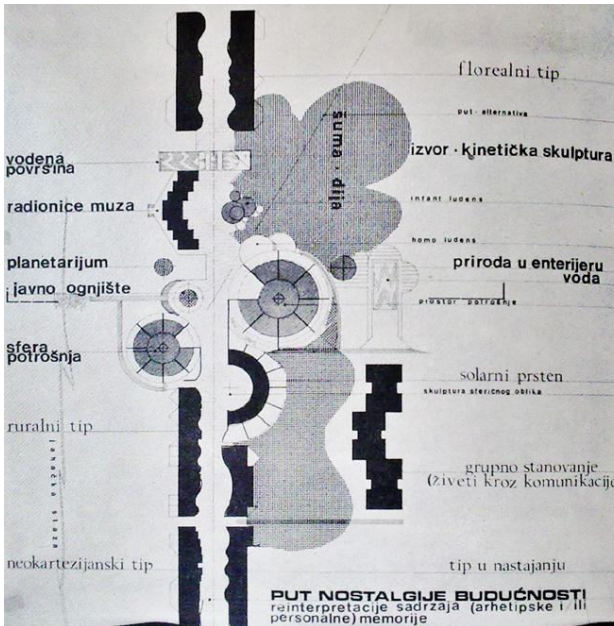
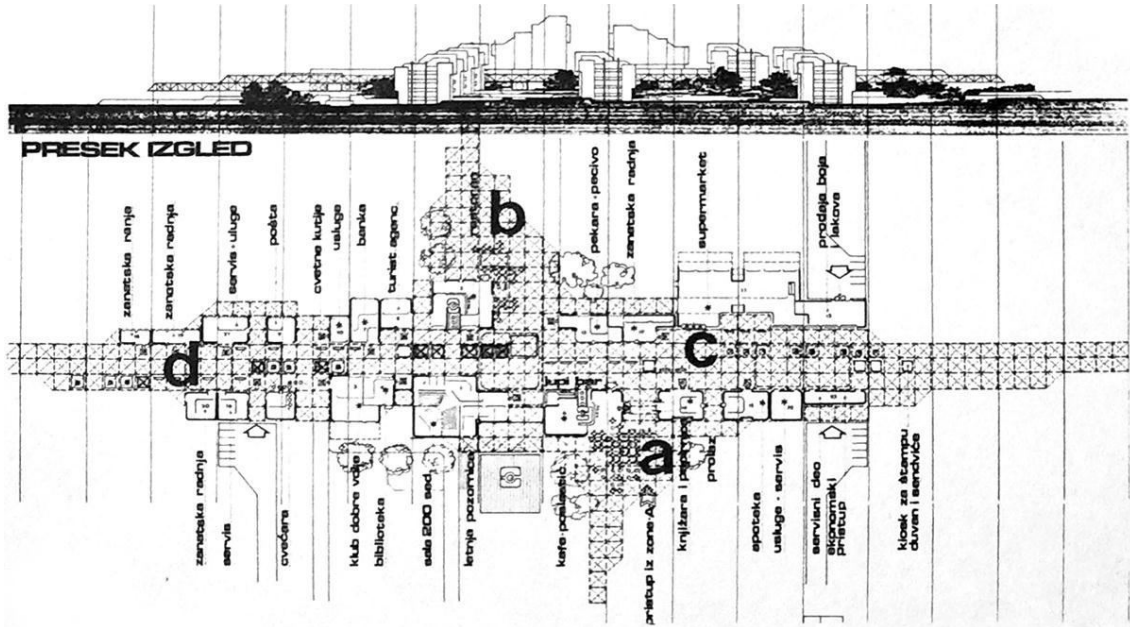

Слика 188: Инсerti урбанистичког решења Ресника. Инсерт Миодрага Радошевића (горе) и инсерт Весне Вујице (доле), 1979. (Извор: А. Ђокић, „Resnik – grad u gradu, linearni grad – Avala grad“, *Izgradnja* 9, Beograd 1980, 53, 54.)

У поменутом каталогу су и многа позната имена из области архитектуре и урбанизма дала своје виђење предложеног пројекта. Тако Бранко Бојовић проблематизује стихијски развој насеља типичан за наша поднебља. Сматрао је да

је овим пројектом учињен велики напор у два домена: у упознавању иностраних искустава као и у решавању конкретног задатка.¹³²¹

Драгош Калајић је сматрао да би предложено решење Ресника требало посматрати у ширем светском контексту.¹³²² Такође је сматрао да би концепција линеарног развоја града могла бити „револуционарна прекретница у нашој савременој историји урбанизма и архитектуре“.¹³²³



Слика 189: Једна од јавних дискусија поводом насеља Ресник (горе лево) и отварање изложбе „Ресник – линеарни град – Авала град“ у Галерији Културног центра Београда (остало), 1980. (Извор: приватна заоставштина архитекте која се чува у бироу „Романтична архитектура“.)

Према Зорану Маневићу главни проблем новијих насеља није једино њихова визуелна непрепознатљивост, већ што у њима нема комуникације и дружења.¹³²⁴ Он је у пројекту Ресника истицао Ђокићеву храброст да допусти могућност и другим ауторима да учествују у пројектовању појединих сегмената насеља, на

¹³²¹ B. Bojović, „Od nužde do logosa“, u: *Resnik–linearni grad–Avala grad* (katalog), Beograd 1980, 35–36.

¹³²² D. Kalajić, „Ka pluralističkom gradu“, u: *Resnik–linearni grad–Avala grad* (katalog), Beograd 1980, 37–39.

¹³²³ D. Kalajić, *нав. дело*, 38.

¹³²⁴ Z. Manević, „Novi Resnik–jedna nada, jedna mogućnost“, u: *Resnik–linearni grad–Avala grad* (katalog), Beograd 1980, 40–41.

сопствени начин и према захтевима времена. Са аспекта историчара архитектуре, Маневић нови Ресник сматра остваривим идеалом, правом сликом и приликом времена и поднебља. Милош Перовић је пројекат Ресника видео као занимљив експеримент, одговор на интелектуалну кризу модерног урбанизма.¹³²⁵ Перовић сматра да је Ђокић успео да превазиђе главни недостатак линеарних планова, спорији раст централних активности тиме што их је уситнио и распоредио дисперзивно дуж главне пешачке саобраћајнице.¹³²⁶ Ранко Радовић је истакао као значајну вредност овог пројекта његову комплексну и целовиту интеграцију теоретског и практичног у урбанизму.¹³²⁷ Стални интерес за линеарно Радовић је видео у његовој принципијелној вредности као архетипског модела и скретао је пажњу да код „линеарног“ нема речи о било каквом „повратку“ већ само о трансформацији вековног искуства у новом контексту.¹³²⁸

Александар Миленковић је критиковао, претходно наведене, афирмативно интониране ставове који су се, уз приказ пројекта и историјат развоја идеје линеарних градова, нашли у каталогу изложбе, избегавајући да истакну лоше последице таквог концепта.¹³²⁹ Занемарујући тенденцију аутора да се јавност по сваку цену убеди у исправност идеје о „линеаризму“, Миленковић признаје да иза свега ипак стоји модел љупког насеља.

Као посебну вредност овог нереализованог урбанистичког подухвата, на првом месту треба истаћи његову концепцијску недовршеност као и могућност неограниченог раста и дорада у будућности. Пројектом Ресника Ђокић и његов тим, нису тежили да одреде коначни склоп, већ да пружи довољно флексибилан оквир будућим планерима.

Пројекат насеља Ресник је током 1980. године био изложен и у Загребу, у просторијама Друштва архитеката Хрватске. Изложба је претходила округлом столу, који су аутори организовали у просторијама часописа „Човјек и простор“,

¹³²⁵ М. R. Perović, „Утопије које омогућавају раст града: линеарне шеме“, у: *Ресник–линеарни град–Авала град* (каталог), Београд 1980, 42–43.

¹³²⁶ М. Перовић, *нав. дело*, 43.

¹³²⁷ R. Radović, „Линеарно као трајни принцип“, у: *Ресник–линеарни град–Авала град* (каталог), Београд 1980, 44–53.

¹³²⁸ Није прилика али има смисла трасирати целу једну историју линије и линеарног као примере континуитета и еволуције у архитектури и урбанизму. (R. Radović, *нав. дело*, 50.)

¹³²⁹ А. Миленковић, „Повратак улици“, *Политика* 15.01.1981, 13.

на тему „Улица, идеја–водиља новог Ресника“.¹³³⁰ Недуго потом, по избору Савеза архитеката Југославије (САЈ), пројекат Линеарног града у Реснику представљао је Југославију на Првом светском бијеналу архитектуре у Софији.¹³³¹ Концепција Бијенала била је таква да су изложени претежно радови бугарских стваралаца, са „додатком остварења из остатка света“ у којем су доминирали радови источно–европских, социјалистичких земаља.¹³³² Изложени експонати једним делом су се уклапали у постојеће стандардне каноне интернационалне школе, док су остали проистицали из новог хуманистичког таласа, борбе за очување животне средине и против „планетарног феномена савремене цивилизације“ – отуђења појединца. Александар Миленковић је у приказу Бијенала објављеног у „НИН–у“ подвукао велико интересовање аутора свих земаља света за очување „духа места“ као и „незадржив марш“ протагониста постмодерне архитектуре.¹³³³

Непосредно после софијског Бијенала, одржан је XIV светски конгрес UIA у Варшави, сличног тематског оквира али са неупоредиво обимнијим програмом у трајању од недељу дана.¹³³⁴ Оквирна тема Конгреса у Пољској била је „Архитектура, човек, животна средина“, а Југославију је и овога пута представљало пројектно решење Александра Ђокића и сарадника Линеарни град у Реснику, поред поставе „TERRA 2“.¹³³⁵ Ивица Млађеновић је у приказу Конгреса истакао да је пројекат Ресника имао репрезентативно излагачко место, непосредно уз главни улаз дворане.¹³³⁶ И на овом Конгресу посебна пажња посвећена је ревитализацији и реконструкцији урбаних средина, а учешће Бруна Зевеја (Bruno

¹³³⁰ Z. Manević, „Arhitektonski dnevnik 01“, *IT novine*, Beograd 25.05.1981, 9.

¹³³¹ Поред овог, јединог званично делегираног пројекта, поједини домаћи аутори су самоиницијативно контактирали организаторе Бијенала у Бугарској и били укључени у поједине секције и наступе. Видети: I. Mladenović, „Razgovori o arhitekturi, Od sredine maja do kraja septembra ove godine Beograd i Beograđani bili su više nego ikada do sada vezani za arhitekturu i njene tragove“, *OKO*, Zagreb 29.10–12.11.1981, 12.

¹³³² А. Миленковић, „Пропуштена прилика“, *НИН* 12.07.1981, 40.

¹³³³ А. Миленковић, *нав. дело*, 40.

¹³³⁴ А. Milenković, „„Сеховски ваџар“ архитектата. XIV kongres međunarodne unije arhitekata (UIA) u Varšavi“, *Čovjek i prostor 7–8*, Zagreb 1981, 36–37; I. Mladenović, „XIV kongres UIA u Varšavi“, *Arhitektura–urbanizam 86–87*, Beograd 1981, 9.

¹³³⁵ У оквиру које су нашу земљу представљали: И. Ратковић, П. Ристић, Група „МЕЧ“ (Мусић, Ећимовић, Чеховин), М. Митровић, М. Мушић, А. Мутњаковић и В. Ђезић и Љ. Пашић. Видети: I. Mladenović, „Razgovori o arhitekturi, Od sredine maja do kraja septembra ove godine Beograd i Beograđani bili su više nego ikada do sada vezani za arhitekturu i njene tragove“, *OKO*, Zagreb 29.10–12.11.1981, 12.

¹³³⁶ I. Mladenović, *нав. дело*, 12.

Zevi) и Чарлса Џенкса је критичарску секцију Конгреса поставило у жижу интересовања посетилаца.¹³³⁷

Драгош Калајић је у каталогу Ђокићевог насеља Ресник, 1980. године напоменуо да је дилема следећа: „Да ли желимо једно механичко друштво састављено од униформних, анонимних индивидуа, или желимо органску заједницу коју чине разноврсне личности. У ствари, то је питање избора између агоније и виталности живота“.¹³³⁸ Нема никакве дилеме да је, када се посматра опус Александра Ђокића из домена урбанистичког пројектовања током седамдесетих година, управо „виталност живота“ кључна реч.

Током шездесетих, Ђокић се бавио планирањем будућности посебних региона и општим питањима развоја градова, али су ти елаборати углавном остајали неразматрани.¹³³⁹ Током седамдесетих, напори стручњака били су усмерени на покушаје да Београд извуку из „опасног моноцентричног загрљаја нараслог градског ткива и да га преобликују у урбаног полипа“ који би, уз своје ширење, макар још неко време пружао привид о прохујалом човекомернијем становању.¹³⁴⁰ У мору равнодушности и предрасуда да се ништа не може променити, Александар Ђокић је упорно покушавао, и после решавања широких потеза широм земље, фокусирао пажњу на изградњу нових насеља у околини Београда. Са сарадницима је током седамдесетих година обликовао алтернативу дотадашњој пракси.¹³⁴¹ Његови пројекти „Лабудовог брда“ и „Ресника“ сматрани су покушајима да се оживотворе нове концепције.¹³⁴² То „романтично

¹³³⁷ А. Milenković, *нав. дело*, 37.

¹³³⁸ D. Kalajić, „Ka pluralističkom gradu“, u: *Resnik–linearni grad–Avala grad* (katalog), Beograd 1980, 39.

¹³³⁹ З. Маневић, *Александар Ђокић*, Београд 1995, 16.

¹³⁴⁰ Непрестано ширење Београда, у деценијама после рата, текло је његовим освајањем нових површина у јужном и северном подручју, а највећа активност и амбициозност у планирању је подразумевала територију Новог Београда. Видети: В. Petričić, „O rezultatima konkursa za urbanističko rešenje poteza od Kalemegdana do Trga Dimitrija Tucovića“, *Arhitektura–urbanizam* 49–50, Beograd 1968, 7–24; А. Миленковић, „На пола пута? Уз изложбу „Повратак тргу“ у Салону Музеја савремене уметности“, *Политика* 02.10.1976, 16.

¹³⁴¹ М. Ђорговић, „Протерани лимени демон“, *Борба* 27.12.1980.

¹³⁴² „Лабудово брдо“ и Нови Ресник спадају у покушаје да се на тлу Београда оживотворе нове концепције. Име Александра Ђокића као концептора, налази се у заглављу оба пројекта, што потврђује да овај аутор не „умире“ у испразним теоретисањима већ непрекидно тражи начин да примени нова сазнања. Међутим, колико теорија отвара нове видике, толико треба бити опрезан у њеном примењивању на својеврсне локалне услове. (А. Миленковић, „Повратак улици“, *Политика* 15.01.1981, 13.)

оживљавање“ заправо је одјекивало широм планете као својеврсни ламент урбаниста над изгубљеним историјским светом.¹³⁴³ У локалним условима, реализације тих потеза према оригиналној замисли биле су пуне потешкоћа услед апетита инвеститора, оријентисаних углавном на материјално, као и некавалитета градње и извођача који су се посла прихватили.¹³⁴⁴

Са данашње дистанце, идеје које стоје у основи Ђокићевих пројеката великих насеља и његових размишљања на тему града, делују као носталгични трзаји пред неминовним. Када се у обзир узму и сва његова теоријска истраживања на тему града и научни приступ проблему, јасно је да је он искрено веровао да је могуће открити спасоносну формулу која би ублажила негативне ефекте нарасталих потреба за градским стамбеним просторима, условљене убрзаним индустријским развојем.

5. 4. Зрели период (1980–1989)

Фаза контекстуализма

У наредном периоду, на прелазу из осме у девету деценију, Ђокић напушта наглашено геометризоване и апстрактне облике и улази у нову фазу, коју одликује контекстуализам, односно „романтични однос према градитељској прошлости средине у којој гради“.¹³⁴⁵ Овај прелаз се може тумачити као последица његовог уметничког сазревања, али и проблема унутар струке, када је фокус са изградње великих и нових градских насеља, померен ка већ изграђеним историјским деловима града.

Пројект који можда најбоље манифестује овај прелазни период у контексту Ђокићевог стваралаштва јесте конкурсно решење за пројекат адаптације постојећег хотела „Бристол“ у Београду (1980) који је припремио са Петром

¹³⁴³ Дакле, као реакција на глобализацију сада смо сведоци новог племенског организовања. (N. Elin, *нав. дело*, 2004, 25.)

¹³⁴⁴ У овом контексту, Михаило Чанак бележи како су Ђокић и он за време градње насеља Кнежевац–Кијево „са завишћу гледали у комшилук“ где је брачни пар Марушић изводио насеље Церак под окриљем ЈНА, што је подразумевало како ригорозан надзор тако и савесније извођење. Видети: М. Чанак, *Dr Mihailo Čanak, architect*, Beograd 2014, 85, https://www.academia.edu/23188025/Automonografija_Automonograph_

¹³⁴⁵ Z. Manević, *Aleksandar Đokić – izložba arhitekture* (katalog), Beograd jun 1986, 6.

Марковићем, Стјепаном Озгијаном, Стеваном Новковићем и Стрељом Ивковићем.¹³⁴⁶ На овом конкурсу решење Ђокићевог тима било је откупљено. То је уједно био и једини конкурс на којем је Александар Ђокић учествовао те године.¹³⁴⁷

Хотел Бристол подигнут је у периоду 1910–1912. према пројекту Николе Несторовића у старом граду,¹³⁴⁸ на локацији оивиченој улицама Карађорђевог, Хаџи Николе Живковића, Херцеговачком и Зворничком. Овај хотел је својевремено био један од највећих београдских објеката.¹³⁴⁹ Пространа грађевина са приземљем и три спрата, обухватала је унутрашње двориште, а њену слободну сецесијску композицију прати богата сецесијска декорација на фасадама и у ентеријеру.¹³⁵⁰



Слика 190: Конкурсни прилози за адаптацију хотела „Бристол“ у Београду – основа спрата и перспективни приказ главног хола, А. Ђокић са тимом коаутора, 1980. (Извор: документација из бироа „Романтична архитектура“.)

У функционалном погледу постојећи објекат се састојао из хотелског дела и станова за издавање, при чему су угоститељске јединице биле оријентисане ка

¹³⁴⁶ З. Маневић, *Александар Ђокић*, Београд 1995, 189.

¹³⁴⁷ Ђокић је исте године био аутор архитектонског решења спомен дома у Сурдуку. О том неизведеном пројекту нема сачуване документације. Видети: З. Маневић, *Александар Ђокић*, Београд 1995, 189.

¹³⁴⁸ Д. Ђурић–Замоло, „Градитељи Београда 1815–1914“, Београд 2009, 244–263; М. Павловић, *Никола Несторовић*, Београд 2014.

¹³⁴⁹ Д. Ђурић–Замоло, *нав. дело*, 249.

¹³⁵⁰ М. Павловић, *нав. дело*, 178–181.

ужем делу парцеле, док је преостали део био намењен становима за издавање.¹³⁵¹ Према конкурсном прилогу Ђокићевог тима предвиђено је да се простор унутрашњег дворишта припоји хотелу, формирањем стаклене кровне површине која се ослањала на залучене челичне носаче са перфорацијама. Решењем основе предлагана је инверзна намена просторија, при чему су резиденције смештене на ужој фасади, док је преостали део намењен хотелском смештају.¹³⁵²

На овом пројекту развијен је висок степен дизајна у решавању основе уз примену кружних облика. Сачувани предлог ентеријерског решења засвођеног главног хола (на месту некадашњег унутрашњег дворишта) решен је у потпуности у духу авангарде, разиграно и футуристички, под снажним утицајем „архиграмовских“ идеја.

Ђокић је 1980. године у часопису „Урбанизам Београда“ објавио приказ јединственог експеримента у области урбанистичког планирања под називом „Британски нови градови“.¹³⁵³ Приказ почиње историјским прегледом разматране теме, напомињући да је идеја „Вртних градова сутрашњице“ још крајем деветнаестог века потекла од Ебenezера Хаурда, пронашавши примену широм света. Полазна премиса Хаурдове идеје била је да и град и село представљају подједнако привлачан магнет за људе и да те привлачности треба сјединити у новом облику насеља, вртном граду, који би сјединио добре стране и једног и другог типа.¹³⁵⁴

Архитекта Ђокић указује да је Хаурд инсистирао да у планирању нових градова треба да учествује тим стручњака различитих профила како коначни пројекат не би био продукт „једног мозга“.¹³⁵⁵ Творац идеје о Вртном граду је за живота успео да реализује само два полуизграђена града, али његова идеја бива ревитализована по окончању Другог светског рата, када Велика Британија доноси „Закон о новим вртним градовима“ и отпочиње њихову интензивну реализацију.

¹³⁵¹ М. Павловић, *нав. дело*, 179.

¹³⁵² Собе су биле једнокреветне и двокреветне док се на углу ка улицама Херцеговачкој и Зворничкој налазио апартман.

¹³⁵³ А. Ђокић, „Britanski novi gradovi“, *Urbanizam Beograda* 56, Beograd 1980, 33–38.

¹³⁵⁴ Ђокић ту подсећа да је тридесет година раније, шпански инжењер Серда (Ildefons Cerda) изнео своју идеју о организацији нових насеља и градова по истом принципу спајања добрих страна градског и сеоског начина изградње.

¹³⁵⁵ Већ је поменуто да је то био став који је и сам Ђокић подржавао током целог свог радног века, пројектујући са коауторима и сарађујући са стручњацима различитих профила.

Ђокић наводи да су сви нови градови, независно од своје величине и броја становника у њима, имали сличне просторне компоненте и закључује да су рационализацијом великог броја британских градова испуњени задаци: растерећења индустријских градова и усмеравања становништва на живот у здравим и организованим целинама.¹³⁵⁶ Иако није било значајније надоградње постојећих идеја у претходних 40 година, формуле оваквих градова нашле су примену готово у читавом свету. Ђокић набраја ауторе који су имали опречно мишљење поводом овог решења и, упркос томе, сматра да је експеримент са новим вртним градовима једно од највећих светских остварења у урбанистичком планирању које је за циљ имало хуман живот.

Исте године (1980) Ђокићев оглед под називом „Пут ка стварном побољшању ситуације“, објављен је у часопису „Комуникације“, који је пратио годишње саветовање планера и урбаниста.¹³⁵⁷ У том излагању је опширније размотрио теме које је у великој мери изнео годину дана раније у чланку у „Политици“.¹³⁵⁸ Евидентно да, паралелно са непрестаним приливом становника у Београд и уз растућу потребу за новим насељима, нису јењавале оштре критике уперене ка урбанистима и пројектантима нових насеља. Ђокић образлаже начин израде и поступак усвајања планова, као и неспоразуме до којих долази у појединим фазама тог процеса. Издваја нееластичност урбанистичких планова који, као правни акти, захтевају потпуну одређеност и онемогућавају даље промене које би биле последица друштвених захтева.

У наредној фази, пројектанти будућих насеља суочавају се са прецизним информацијама о терену што углавном захтева повећање спратности у појединим деловима насеља како би се задржао планирани број становника. Ђокић скреће пажњу и да је приликом планирања већине нових стамбених насеља била присутна тенденција за обезбеђивањем само најосновнијих насељских садржаја, док је за остале потребе требало користити услуге градског центра Београда. Такве тенденције подржаване су и градским одлукама о изградњи појединих насељских садржаја, што је доприносило њиховој даљој сегрегацији. Даље, Ђокић

¹³⁵⁶ Мисли се на: сегрегацију садржаја, поделу стамбеног урбаног ткива на јединице суседства, диспозицију градског центра у средишту територије и диспозицију привредних капацитета по ободу територије.

¹³⁵⁷ А. Ђокић, „Пут ка стварном побољшању ситуације“, *Комуникације '80 књига 2*, Београд 1980.

¹³⁵⁸ А. Ђокић, „Трагање за хуманим градом“, *Политика* 11.08.1979.

говори о извођачима будућих радова и наредном кораку у којем је нужно уклопити пројекат у већ постојеће технологије зарад брзине и економичности изградње.

Као најзначајнији проблем Ђокић понавља претходно изнету дилему треба ли градити брзо и било како или спорије и квалитетније,¹³⁵⁹ али наводи и принципе које би требало усвојити како би се жеље за лепим и хуманим насељима ускладиле са реалним могућностима. Ђокић је сматрао да треба напустити формално усвајање планских докумената и правовремено укључити субјекте планирања који ће бити будући корисници. Такође, позивао је на теоријски и истраживачки рад који би претходио практичним решењима и адекватно их усмеравао. У закључку обратио се просторним планерима и пројектантима и сматрао најважнијим да они не губе из вида социјални значај својих залагања.

Истим поводом је и наредне године (1981) у „Комуникацијама“ објављена Ђокићева студија под називом „Повратак градском духу“, којом аутор даје сажети историјат развоја урбанизма током прве половине двадесетог века, и бележи критичка мишљења која су се јављала средином прошлог века.¹³⁶⁰ Критике су биле усмерене на квантитативни раст градова који је ослабио социјалне интеракције међу становницима. У том контексту, седамдесетих година дошло је до извесног преокрета у планирању градова на територији Југославије, а као примере те тезе Ђокић је навео конкурсна решења за насеља „Сплит III“ и „Кнежевац–Кијево“.¹³⁶¹ Поред прегледа конкурсних решења за ова два насеља која су за идеју имала повратак улици, односно тргу, Ђокић је разматрао могућности њихове даље надградње.¹³⁶² Аутор је заступао становиште да, упркос концептуалном „повратку“ (улици или тргу), свако време захтева различите видове задовољења људских потреба. Наведена насеља Ђокић је посматрао као

¹³⁵⁹ А. Ђокић, „Трагање за хуманим градом“, *Политика* 11.08.1979; А. Ђокић, „Put ka stvarnom poboljšanju situacije“, *Комуникације '80 knjiga 2*, Београд 1980.

¹³⁶⁰ А. Ђокић, „Повратак градском духу“, *Комуникације '81 knjiga 2*, Београд 1981, 117–122.

¹³⁶¹ А. Ђокић, *нав. дело*, 118–120.

¹³⁶² Ђокић предлаже да се жижне тачке окупљања дате у овим решењима повежу у макро систем читавог града, да се сви садржаји насеља прожимају са становањем и да решења буду флексибилнија и еластична како би се будућим становницима омогућило уношење сопственог печата у амбијент. Видети: А. Ђокић, *нав. дело*, 121.

основу за даља истраживања „оптималних просторних матрица будућих људских насеобина“.¹³⁶³

Од пројекта за Ресник 1979. године, Ђокић је учествовао у изради још неколико урбанистичких пројеката, а у периоду од 1981–1983. године реализовао је,¹³⁶⁴ у коауторству са Михаилом Чанком, стамбено насеље „Кошутњак“ у улици Пере Велимировића.¹³⁶⁵ Локација насеља је изузетно повољна, у пријатном и мирном амбијенту ободног градског ткива и са скоро свих страна окружена зеленилом.¹³⁶⁶



Слика 191: Стамбено насеље „Кошутњак“ у Београду, А. Ђокић и М. Чанак, 1981–1983. (Извор: М. Čanak, *Dr Mihailo Čanak, architect*, Beograd 2014, 102–103.)

Наручилац насеља је била стамбена задруга „Победа“ и оно се састоји из десет објеката, спратности П+4 са 160 станова.¹³⁶⁷ Према Чанковом сведочењу, Ђокић је био задужен за урбанистичко решење и заједничке садржаје на улазу у насеље, док је он био усредсређен на стамбене зграде и станове.¹³⁶⁸ Форма објеката произилази из функције, фасаде су обложене опеком и са крововима у паду, објекти у обликовном смислу не садрже готово ништа од Ђокићевог

¹³⁶³ А. Ђокић, *нав. дело*, 122.

¹³⁶⁴ Истраживање програмских решења за четири локације зграде Беобанке (1980), са Михаилом Чанком ради на Урбанистичком решењу Стамбеног блока 67а на Новом Београду (1981) и са Љиљаном Златић, за стамбену задругу „Победа“, ради Урбанистички пројекат комплекса „Зора“ у Сремчици (1982). За стамбену задругу „Победа“ ће и у 1990. години радити на решавању Насеља Зора у Сремчици, са Драганом Пражићем, Петром Марковићем и Стрељом Ивковићем. Сви пројекти су нереализовани. Видети: З. Маневић, *Александар Ђокић*, Београд 1995, 189–190, 200.

¹³⁶⁵ М. Čanak, *Dr Mihailo Čanak, architect*, Beograd 2014, 102–103, https://www.academia.edu/23188025/Automonografija_Automonograph_

¹³⁶⁶ Аноним, „За хуманију архитектуру“, С. З. „Победа“, Београд 22.07.1985, 15.

¹³⁶⁷ М. Čanak, *нав. дело*, 163.

¹³⁶⁸ М. Čanak, *нав. дело*, 102.

ликовног израза, а Чанак их сврстава у међународну неовернакуларну архитектуру.¹³⁶⁹ Средином осамдесетих, Ђокић је истицао да насеље „Кошутњак“ и није право насеље већ стамбена групација, по мери човека и наших могућности која ће омогућити својим становницима да се познају, друже и састају на тргу између зграда.¹³⁷⁰

Забележено је да је почетком осамдесетих (1982), у време изградње насеља „Кошутњак“ и Кнежевац–Кијево, бранио новоизграђена београдска насеља, сматрајући да масовна средства информисања претерују са критикама истих и да је велики број нових насеља „на европском и светском нивоу, у сваком погледу“.¹³⁷¹ У контексту насеља грађених на нашим просторима и добијених путем конкурсних надметања, истицао је значај Јулиног брда (1967), за које сматра да је наговестило прекид са рутинским и монотоним организовањем насеља.¹³⁷²

Пројектовање и изградња Куће југословенско–норвешког пријатељства у Горњем Милановцу (1981–1987)

Пројекат Куће југословенско–норвешког пријатељства (1981–1987) је,¹³⁷³ већ током прве половине осамдесетих година двадесетог века, сматран

¹³⁶⁹ Будући да овде форма произилази из функције, а да је Ацина приоритетна преокупација била форма, не чуди што је у његовој монографији ово насеље поменуто, не и детаљно обрађено. (М. Чанак, *нав. дело*, 103.)

¹³⁷⁰ Аноним, „За хуманију архитектуру“, *С. З. „Победа“*, Београд 22.07.1985, 15.

¹³⁷¹ Б. Шегвић, „Облакодери ће се опет градити, Разговор у Друштву архитеката Београда“, *Политика експрес* 05.02.1982.

¹³⁷² А. Ђокић, „О konkursima–još jednom“, *IT novine*, Београд 27.09.1982, 5; А. Ђокић, „Конкурси и привилегије“, *Политика* 02.10.1982, 10.

¹³⁷³ О објекту видети: Аноним, „Нови пројекти“, *IT novine*, Београд 10.01.1983, 12; У. Богуновић, „Кућа југословенско–норвешког пријатељства, Јединствени грађевински подухват у Горњем Милановцу“, *Моја кућа 11*, Београд 1983, 10–11; З. Маневић, „Градитељске досетке“, *НИН* 21.08.1983, 36; А. Милenković, „Posle plime oseka, Deveti Salon arhitekture u Beogradu“, *Arhitektura 184–5*, Zagreb 1983, 8–9; А. Ђокић, „Кућа југословенско–норвешког пријатељства“, *Izgradnja 4*, Београд 1984, 37–40; М. Кубуровић, „Како преселити сунце“, *Политика* 16.06.1985, 10; Ј. Хозо, „Југословенско–норвешка кућа у Гоњем Милановцу. Викиншки брод у Шумадији“, *Политика свет* 25.12.1985–07.01.1986; Д. Живковић, „Пријатељство међу народима. Викиншки брод у срцу Шумадије“, *Арена* 15.01.1986; Аноним, „Кућа југословенско–норвешког пријатељства“, *Комгран*, Београд 07.02.1986, 8; Сл. П. „Норвешка кућа до септембра“, *Вечерње новости* 16.06.1986; Н. Потезица, „Кућа мира“–стуб пријатељства“, *Двоје 9–23*, Београд октобар 1986, 11; А. Цвијић, „Ускоро почиње изградња Куће југословенско–норвешког пријатељства. Норвешко сунце у Милановцу“, *Политика експрес* 19.10.1986, 11; С. Војиновић, „Викинзи из српских кућа“, *Сабор*, Београд 12.10.1987; М. Јевтић, „Кућа југословенско–норвешког пријатељства у Горњем Милановцу. Кућа–брод“, *Политика*

Ђокићевим најзанимљивијим остварењем,¹³⁷⁴ док се сам аутор средином деведесетих година изјашњавао да је то пројекат за који је најинтимније везан и који сматра својим најдражим делом.¹³⁷⁵ Ђокићев коаутор, аутор конструкције овог објекта, био је архитекта Војислав Кујунџић.¹³⁷⁶

На територији општине Горњи Милановац је још седамдесетих година прошлог века,¹³⁷⁷ подигнут споменик борцима и интернирцима страдалим у норвешким логорима за време Другог светског рата.¹³⁷⁸ Ратни пријатељи су током 1981. године дошли на идеју о изградњи спомен–куће у којој би се чувала документа о ратним страдањима и која би неговала и унапређивала то пријатељство у будућности.¹³⁷⁹ Пројектовање тог објекта било је поверено архитекти Александру Ђокићу који је исте године приступио његовом решавању.

Забележено је да је на неком од првих састанака заинтересованих за градњу овог објекта, Александар Ђокић показао пројекат који је био потпуно другачији од изведеног.¹³⁸⁰ На том су се састанку књижевнице Мира Алечковић и Десанка Максимовић залагале за романтичну варијанту, макар и скромних димензија,

експрес 20.10.1987, 9; I. Младеновић, „Кућа југословенско–норвешког пријатељства. Neizmjenjivi saputnik“, *ОКО*, Zagreb 14–28.01.1988, 15; А. Миленковић, „Архитектонска сезона. План и живот“, *Комунист*, Београд 19.08.1988, 22; А. Миленковић, *Архитектура – horizonti vrednovanja*, Београд 1988, 206; А. Карафилиповић, „Да се не заборави“, *Викенд 1082*, 17.02.1989, 12; М. Јевтић, „Кућа брод – Дом норвешко–српског пријатељства“, у: *Критички рефлекси – 101 осврт на савремену архитектуру Србије*, Београд 2004, 89–90; Ђ. Алфревић, *Експресионизам у српској архитектури*, Београд 2016, 124–125.

¹³⁷⁴ З. Маневић, „Градитељске досетке“, *НИН* 21.08.1983, 36.

¹³⁷⁵ А. Кадјевић, „Osvrt na pređeni put, razgovor sa arhitektom Aleksandrom Đokićem“, *Prilozi proučavanju ličnosti i dela naših vodećih savremenih graditelja*, у: *Likovni život 59–60*, Zemun februar/maj 1996, 96.

¹³⁷⁶ О њему видети: З. Маневић (ур.), „12.43 Кујунџић Војислав“, *Лексикон српских архитеката XIX и XX века*, 2008, <http://www.leksikon.asa.org.rs/22-2015-09-30-20-03-16/630-12-46>; V. Кујунџић, *Дрвене конструкције у тојој архитектонској пракси*, Београд 2014.

¹³⁷⁷ Горњи Милановац, град који има славну устаничку и борбену традицију, у периоду после Другог светског рата изражавао је целокупни развој земље. Видети: А. Ђокић, „Кућа југословенско–норвешког пријатељства“, *Изградња 4*, Београд 1984, 40.

¹³⁷⁸ Спомен парк Брдо мира требало је да чува сећање на око три хиљаде југословенских бораца који су изгубили своје животе у Норвешкој као и на пријатељство између две земље рођено у горким условима. Како је највећи број страдалих на територији Норвешке био управо из ових крајева, на овим се просторима највише и развило југословенско–норвешко пријатељство. Видети: М. Кубуровић, „Како преселити сунце“, *Политика* 16.06.1985, 10.

¹³⁷⁹ М. Митровић, „Naša Stjern. Кућа југословенско–норвешког пријатељства у Горњем Милановцу – републичка награда „Борбе“ за архитектуру“, *ОКО*, Zagreb 05–19.05.1988, 23.

¹³⁸⁰ I. Младеновић, „Кућа југословенско–норвешког пријатељства. Neizmjenjivi saputnik“, *ОКО*, Zagreb 14–28.01.1988, 15.

уместо атрактивног модерног здања.¹³⁸¹ Архитекта је усвојио њихове предлоге и коренито изменио свој пројекат.

Ђокић је пројекат Куће југословенско–норвешког пријатељства изложио 1983. године на „9. Салону архитектуре“ у Музеју примењене уметности у Београду,¹³⁸² чиме је покренуо бројне полемике о оправданости увођења оваквих симбола. Зоран Маневић је међу првима изнео своје виђење пројекта у „НИН–у“ 1983. године, упоредивши спој облика викиншког брода и шумадијске брвнаре, композициони поступак је поистоветио са претварањем стрип–сцене у тродимензионалну форму.¹³⁸³ Нагласио је да је „и у ранија доба архитектура понекад напуштала апстрактну „отменост“ и залазила у „ниже“ сфере“, подилазећи афинитетима народа, али стрип као градитељску инспирацију свакако истиче као феномен актуелног времена.¹³⁸⁴

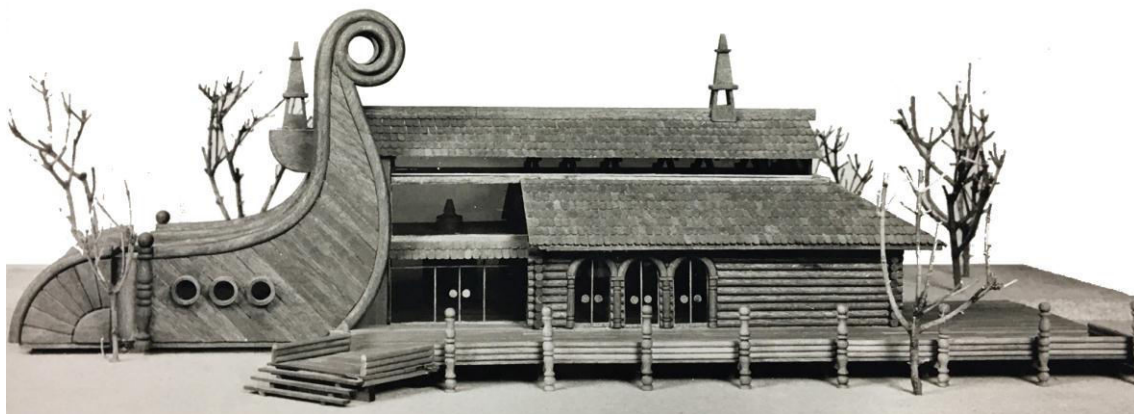

Слика 192: Макета Куће југословенско–норвешког пријатељства у Горњем Милановцу, А. Ђокић и В. Кујунџић, 1981–1987. (Извор: документација из бироа „Романтична архитектура“.)

Александар Миленковић је у критичком приказу Девог Салона архитектуре оценио да је Ђокић овим пројектом доказао да нема нимало

¹³⁸¹ I. Млађеновић, *нав. дело*, 15.

¹³⁸² Ђокићев пројекат је те године био презентован и на изложби „Избор са Салона“ која се одржавала у: Дому културе у Врању, Спомен дому Мије Станимировића у Нишу, Савезу друштава архитеката Македоније у Скопљу као и у Дому културе у Пећи. Видети: З. Маневић, *Александар Ђокић*, Београд 1995, 208.

¹³⁸³ З. Маневић, „Градитељске досетке“, *НИН* 21.08.1983, 36.

¹³⁸⁴ Иако те 1983. године још увек није ни започето са изградњом објекта, Ђокићеви еснафски другови су се већ унапред мрштили над сувише једноставном формулом југословенско–норвешког пријатељства. Кућа, према неписаним предубеђењима градитеља, сме да подсећа на „нешто“ (норвешки фјорд, пријатељство) али не сме да личи, а Александар Ђокић је прекршио то „правило“ струке. Видети: З. Маневић, *нав. дело*, 36.

неодлучности када је у питању решавање задатака мимо серијске производње, као и да је сучељавањем дрвеног викиншког брода (дракара) и балканске брвнаре дао пример ненадмашног „нон–плус–ултра симболизма“, не у духу баналног агитпропа, већ као истицање искреног међусобног поштовања двају народа.¹³⁸⁵



Слика 193: Макета Куће југословенско–норвешког пријатељства у Горњем Милановцу, А. Ђокић и В. Кујунџић, 1981–1987. (Извор: документација из бироа „Романтична архитектура“.)

Александар Ђокић је 1984. године образложио своје идеје у часопису „Изградња“, напомињући да је основни циљ изградње овог објекта био да се створи простор који би приказивао прошлост, садашњост и будућност југословенско–норвешких веза.¹³⁸⁶ У склопу представљања битних особености обе земље, њихових остварених контаката и заједничких акција, посебан акценат требало је дати евоцирању успомена на период Другог светског рата када је пријатељство две земље добило специфичан печат.¹³⁸⁷

Ђокић даље образлаже да је управо из значења поруке, коју је Кућом требало пренети поколењима, проистекла и симболика у просторно–обликовном смислу.¹³⁸⁸ Тако је, као карактеристичан симбол Норвешке, аутор одабрао стилизовани прамац викиншког брода, док је Југославију представио

¹³⁸⁵ Миленковић је том приликом истакао и да, упркос уважавању иницијалног става пројектанта, ово решење спада у фамилију поп–архитектуре у стилу „Учење у Лас Вегасу“. Видети: А. Milenković, „Posle plime oseka, Deveti Salon arhitekture u Beogradu“, *Arhitektura 184–5*, Zagreb 1983, 9.

¹³⁸⁶ А. Ђокић, „Кућа југословенско–норвешког пријатељства“, *Изградња 4*, Beograd 1984, 37–40.

¹³⁸⁷ Овим објектом је, између осталог, требало исказати и захвалност норвешком народу који је током Другог светског рата, изградњом „Српске куће“ на планини Стјерн, пружио уточиште великом броју наших родољуба.

¹³⁸⁸ А. Ђокић, *нав. дело*, 37.

комбинацијом конака и куће–брвнаре.¹³⁸⁹ Елементи, који асоцирају на доминантне вертикалне прамце викиншких бродова, овде симболизују храброст, неустрашивост и пркос норвешког народа, док су хоризонталним елементима конака симболички представљени пријатељство и хуманизам,¹³⁹⁰ јер је конак, кроз историју, био место окупљања народа. Поред тих, главних обликовних елемената, присутни су аутентични и општејугословенски градитељски наноси попут трема, косог крова и димњака.¹³⁹¹



Слика 194: Макета Куће југословенско–норвешког пријатељства у Горњем Милановцу, А. Ђокић и В. Кујунџић, 1981–1987. (Извор: приватна заоставштина архитекте која се чува у бироу „Романтична архитектура“, фотографија аутора рада, 2011.)

Две године пре отварања Ђокићеве Куће југословенско–норвешког пријатељства, на брежуљку надомак Горњег Милановца, јуна 1985. године,

¹³⁸⁹ Познати и древни симболи пријатељских народа су најпре стилизовани а потом је извршено и њихово прожимање. Видети: А. Ђокић, *нав. дело*, 37.

¹³⁹⁰ Ђокић је поводом изложбе „Романтична архитектура“ 1990. године управо о споју дијаметрално супротних форми, које је постигао на овом објекту, говорио као о једној од главних особености свог стила. Видети: М. Челар–Марјановић, „Значајна архитектонска изложба у Галерији УЛУС–а. Дух романтике“, *Политика експрес* 10.12.1990, 15.

¹³⁹¹ Атрактивна „кућа која говори симболима“, викиншки брод пријатељства, је своју стварност и остварила на заталасаним просторима Шумадије као провокативни хибрид природно неспојивих сфера, дат у човекомерним оквирима и рустичним материјалима. Видети: I. Млађеновић, „Aleksandar Ђокић“, у: *11 istaknutih arhitekata Jugoslavije–knjiga 2*, Beograd 1989, 10; I. Млађеновић, „Aleksandar Ђокић“, у: *55 istaknutih arhitekata Jugoslavije*, Beograd 1989, 60. Њен аутор је овом реализацијом „закорачио у прошлост и будућност“. *Архитекта Александар Ђокић је направио кућу која ће ући у историју југославенске архитектуре. Пре ове куће направио је више других, много већих од ове која има само 600m². Али, тек са овом је закорачио у прошлост и будућност.* (I. Млађеновић, „Кућа jugoslovensko–norveškog prijateljstva. Neizmjenjivi saputnik“, *OKO*, Zagreb 14–28.01.1988, 15.)

свечано је постављен њен камен темељац.¹³⁹² Њена изградња била је најзначајнија акција коју је Југословенско–норвешко друштво покренуло у тих 40 послератних година,¹³⁹³ којој се прикључило и Норвешко–југословенско друштво.¹³⁹⁴ Планирано је да Кућа буде центар за превођење најзначајнијих дела са норвешког на српски језик и обрнуто, као и да служи као колонија за рад сликара, вајара и књижевника и евентуалну размену туриста са Норвешком и скандинавским земљама.¹³⁹⁵



Слика 195: Свечано отварање Куће југословенско–норвешког пријатељства у Горњем Милановцу, 1987. (Извор: приватна заоставштина архитекте која се чува у бироу „Романтична архитектура“.)

Објекат је свечано отворен септембра 1987. године. Тим поводом је уприличен посебан културно–уметнички програм, уз присуство три стотине гостију из Норвешке, међу којима је био и министар културе у влади краљевине Норвешке, као и норвешки амбасадор у Београду.¹³⁹⁶ Члан председништва СФРЈ

¹³⁹² М. Кубуровић, „Викиншки брод у Шумадији“, *Политика* 07.06.1985, 8; С. Димитријевић, „Корак ратних успомена. Сутра се у Г. Милановцу полаже камен темељац Куће југословенско–норвешког пријатељства“, *Вечерње новости* 08.06.1985, 11.

¹³⁹³ М. Кубуровић, „Викиншки брод у Шумадији“, *Политика* 07.06.1985, 8.

¹³⁹⁴ А. Цвијић, „Ускоро почиње изградња Куће југословенско–норвешког пријатељства. Норвешко сунце у Милановцу“, *Политика експрес* 19.10.1986, 11.

¹³⁹⁵ М. Кубуровић, *нав. дело*, 8.

¹³⁹⁶ Р. П., „Сутра у Горњем Милановцу. Подсећање на ратно пријатељство“, *Политика* 26.09.1987; Г. Оташевић, „Огњиште пријатеља. Символ југословенско–норвешког пријатељства у Горњем Милановцу“, *Политика експрес* 27.09.1987; Н. З. и Б. Р., „У Горњем Милановцу свечано отворена Кућа југословенско–норвешког пријатељства. Споменик заједничкој борби“, *Вечерње новости* 28.09.1987; М. Малешевић, М. Матовић, „У Горњем Милановцу отворена Кућа југословенско–норвешког пријатељства. Сећање на тријумф људске солидарности“, *Борба* 28.09.1987, 1; Р. Петровић, „Срдачан југословенско–норвешки сусрет у Горњем Милановцу. Кућа пријатеља“, *Политика* 28.09.1987; Г. Оташевић и Ж. Перишић, „У Горњем Милановцу отворена Кућа југословенско–норвешког пријатељства. Обновљено сећање, да се никад не понови“, *Политика експрес* 28.09.1987, 1, 5; Б. Марјановић, „Укотвио се викиншки брод“, *Илустрована политика* 06.10.1987.

Веселин Ђурановић је, говорећи на народном збору, између осталог рекао да је овај дом „још једно дивно и трајно обележје против заборава времена у коме је човечност надвладала страх и терор“.¹³⁹⁷

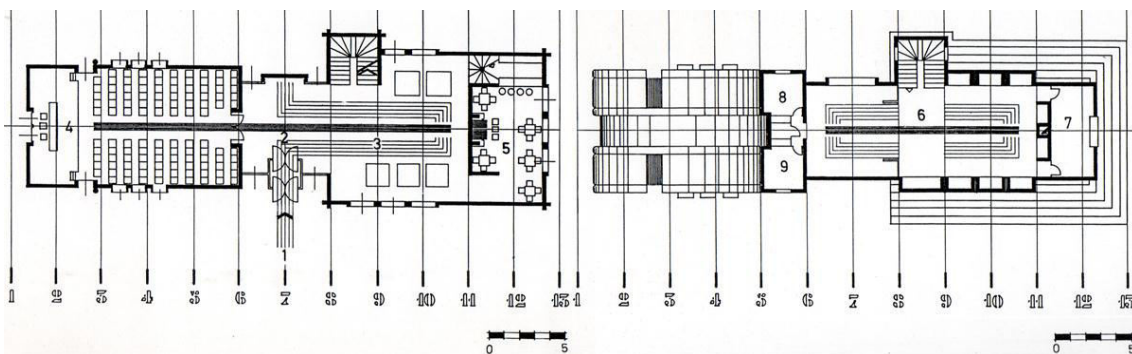

Слика 196: Основа приземља (лево) и основа првог спрата (десно) Куће југословенско–норвешког пријатељства, А. Ђокић и В. Кујунџић, 1981–1987. (Извор: документација из бироа „Романтична архитектура“.)

Кућа југословенско–норвешког пријатељства је издужена правоугаона грађевина која садржи три нивоа. Приземни ниво објекта састоји се из централног свечаног хола, мале свечане сале са 120 места, простором за повремене изложбе и мањим кафе–баром.¹³⁹⁸ У оквиру централног хола налази се спомен–плоча, док је у простору за изложбе предвиђен и простор за продају сувенира. На спрату се у централном делу налази музејски део са сталном поставком, који чува документе ратне прошлости, као и мања библиотека, канцеларија и простор за разгласну станицу. Површина у сутерену организована је у мању салу за састанке, магацински простор и санитарни чвор. Изузев степеништа са задње стране, објекат је готово у целости осно симетричан у односу на подужну осу,¹³⁹⁹ сведено решење у хоризонталној пројекцији у контрасту је са формом објекта и његовом вертикалном пројекцијом. Тиме је Ђокић поновио метод који је, средином претходне деценије, применио приликом обликовања трафостанице у Београду.

Ентеријерско решење произашло је из конструктивног склопа и третмана екстеријера и целокупан објекат је јединствено компонован. Материјализација

¹³⁹⁷ М. Малешевић, М. Матовић, *нав. дело*, 1.

¹³⁹⁸ А. Ђокић, *нав. дело*, 38.

¹³⁹⁹ Ђ. Alfirević, *Ekspressionizam u srpskoj arhitekturi*, Beograd 2016, 124.

објекта остварена је у дрвету,¹⁴⁰⁰ чиме је аутор желео да допринесе укупној синтези примењених елемената, као и истицању присне везе са природом код оба народа.¹⁴⁰¹ Рустични материјали посебно су придодали укупном утиску пријатности и тоpline код корисника. Колеге које су имале замерке на основну концепцију пројекта, посебно су похваљивали Ђокићево познавање грађења у дрвету као посебан квалитет, нетипичан за наше прилике.¹⁴⁰² Укупна корисна површина објекта износи око 600 метара квадратних.

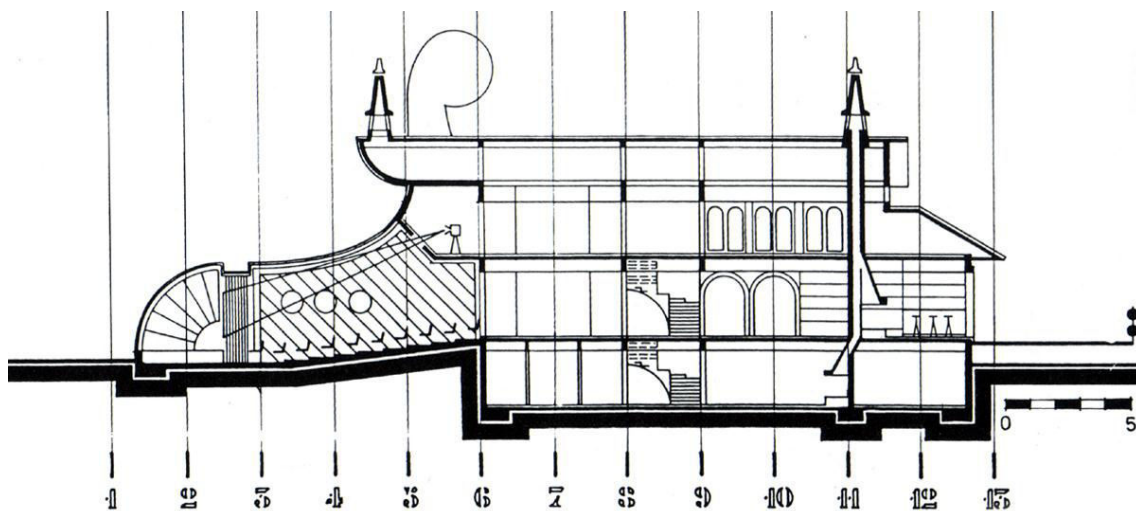

Слика 197: Подужни пресек Куће југословенско–норвешког пријатељства, А. Ђокић и В. Кујунџић, 1981–1987. (Извор: документација из бироа „Романтична архитектура“.)

Управо је та скромност целокупног подухвата истицана као његова основна врлина, која прожима цео објекат.¹⁴⁰³ Скромност се огледала како у укупном волумену објекта тако и у једноставној обради у којој дрво доминира као конструкција и као главни материјал ликовне обраде.¹⁴⁰⁴

¹⁴⁰⁰ Из Норвешке је у те сврхе стигло хиљаде монтажних елемената од ламелираног дрвета, сложених у десетак вагона и означених бројевима по шеми. Видети: I. Mladenović, „Кућа југословенско–норвешког пријатељства. Neizmjenjivi saputnik“, *OKO*, Zagreb 14–28.01.1988, 15.

¹⁴⁰¹ А. Ђокић, *нав. дело*, 37.

¹⁴⁰² Владимир Мацура сматрао је да је Ђокић доказао своје познавање грађења у дрвету још приликом изградње пратећег објекта споменика на Кадињачи. Видети: В. Мацура, „Брод у брдима. (Борбина награда за најбоље архитектонско урбанистичко остварење у Србији у 1987. години)“, *НИН* 07.02.1988, 44; М. Јевтић, „Кућа југословенско–норвешког пријатељства у Горњем Милановцу. Кућа–брод“, *Политика експрес* 20.10.1987, 9.

¹⁴⁰³ М. Mitrović, „Naša Stjern. Kuća jugoslovensko–norveškog prijateljstva u Gornjem Milanovcu – republička nagrada „Borbe“ za arhitekturu A. Đokiću“, *OKO*, Zagreb 05–19.05.1988, 23.

¹⁴⁰⁴ Скроман и одговарајући програм објекта похвалио је и Владимир Мацура, иако је сматрао да је аутор неуспешно превео своју идеју у архитектонски облик. Видети: В. Мацура, *нав. дело*, 44.

Александар Ђокић се са одушевљењем препустио решавању овог сложеног задатка, „као измишљеног за неимаре његовог кова“ (Александар Миленковић).¹⁴⁰⁵ Као афиримисани стваралац, заступник слободних форми и разноврсних асоцијација, склон метафорама и бизарним склоповима, овим пројектом дао је својој имагинацији на вољу. Исте године (1987) је уприличио и самосталну изложбу о Кући југословенско–норвешког пријатељства у Горњем Милановцу.¹⁴⁰⁶



Слика 198: Макета Куће југословенско–норвешког пријатељства у Горњем Милановцу (лево) и детаљ изведеног објекта (десно), А. Ђокић и В. Кујунџић, 1981–1987. (Извор: приватна заоставштина архитекте која се чува у бироу „Романтична архитектура“.)

Кућа југословенско–норвешког пријатељства Ђокићу је донела Борбину награду за најбоље архитектонско дело у СР Србији у 1987. години.¹⁴⁰⁷ Жири је у образложењу констатовао да објекат успешно симболизује „рађање и развој пријатељства два народа оствареног у најтежим временима“, као и да је

¹⁴⁰⁵ А. Milenković, „Nagrada „Borbe“ za najbolja ostvarenja u SR Srbiji u 1987. godini. Spomen dom jugoslovensko–norveškog prijateljstva u Gornjem Milanovcu, autor Aleksandar Đokić“, *Izgradnja* 6, Beograd 1988, 39.

¹⁴⁰⁶ З. Маневић, *Александар Ђокић*, Београд 1995, 209.

¹⁴⁰⁷ Р. Б., „Борбина награда за архитектуру: Србија – Кућа југословенско–норвешког пријатељства“, *Борба*, 03.02.1988, 16; В. Мацура, „Брод у брдима (Борбина награда за најбоље архитектонско урбанистичко остварење у Србији у 1987. години)“ *НИН* 07.02.1988, 44; Аноним, „Личности у вестима, Александар Ђокић“, *Политика* 07.02.1988, 14; А. Миленковић, „Симбол и порука. Награда „Борбе“ за најбоље архитектонско дело у СР Србији у 1987. години“, *Комунист* 12.02.1988; С. Виденовић, „Са Иваном Редијем, председником републичког жирија за доделу „Борбине“ награде за архитектуру. Градитељски брод пријатељства“, *Народне новине*, Ниш 13–14.02.1988; Б. Јовановић, „Савезна награда „Борбе“ за архитектуру. „Зенит“ између две плавети“, *Борба* 20–21.02.1988, 11; Аноним, „„Borbine“ nagrade za najbolja arhitektonska ostvarenja u 1987. godini“, *Čovjek i prostor* 3, Zagreb 1988, 4; М. Митровић, „Naša Stjern. Kuća jugoslovensko–norveškog prijateljstva u Gornjem Milanovcu – republička nagrada „Borbe“ za arhitekturu А. Đokiću“, *ОКО*, Zagreb 05–19.05.1988, 23; А. Milenković, *нав. дело*, 38–39.

архитектонско остварење јединствено „упркос скромним средствима и уз непосредну помоћ норвешког и југословенских народа“.¹⁴⁰⁸ Ђокићево дело је те године представљало Србију у конкуренцији за Савезну Борбину награду,¹⁴⁰⁹ при чему је похваљена Ђокићева маштовитост у компоновању објекта као визије прошлости, садашњости и будућности.¹⁴¹⁰

За архитектонско остварење Спомен–куће југословенско–норвешког пријатељства у Горњем Милановцу Ђокић је, јуна исте године (1988), добио и награду „Четврти јул“ Савезног одбора СУБНОР–а, која је додељивана за стваралаштво и рад од значаја за неговање револуционарних традиција НОР–а.¹⁴¹¹

Иако је јавност од самог почетка пратила настајање овог објекта, завршетак његове изградње, као и освојене награде, биле су повод стручњацима да детаљније образложе дугу традицију симболизма у градитељству, при чему је скретана пажња да су утилитарна здања са облицима који симболизују значења у складу са или пак мимо намене објекта – постојала одувек.¹⁴¹² Александар Миленковић је истицао и да се архитектура соцреализма постарала да симболизам добије нов пежоративан призвук, тако што је саму архитектуру претворила у „слушкињу владајућих олигархија“.¹⁴¹³ У том контексту, ова кућа потврђује да је и архитектура постмодернизма имала сличну улогу, и да је реактуелизација

¹⁴⁰⁸ Р. Б., *нав. дело*, 16. Стручна јавност је ову одлуку жирија поздравила сматрајући је „пријатним тренутком за уметност неимарства“. *Ђокићево дело остварује „синтезу друштвених циљева и вредности“... овога пута племенитих, изван сваке сумње. Такође, објекат је пример „дијалога кроз време“, односно пример уметничког дела објекта, као носиоца поруке за потоње генерације. У контроверзним, најчешће сумњичавим временима за архитектуру и њене посленике, ово је још један пријатан тренутак за уметност неимарства.* (А. Milenković, *нав. дело*, 39.)

¹⁴⁰⁹ Савезна Борбина награда је фебруара те године (1988) додељена Рекреационом центру „Зенит“ у Неуму, раду архитекте Слободана Јовановића.

¹⁴¹⁰ Б. Јовановић, *нав. дело*, 11. Сва дела која су конкурисала за Савезну Борбину награду, међу њима и Ђокић са пројектом Куће југословенско–норвешког пријатељства, била су претходно изложена у Галерији „Борбе“ у Београду. Изложбом „Бијенале Борбине награде за архитектуру“ сва дела су потом представљена и у Дому културе у Младеновцу. Видети: З. Маневић, *Александар Ђокић*, Београд 1995, 209.

¹⁴¹¹ Д. Б., „У Дому југословенске народне армије у Београду, уручене награде „Четврти јул“, *Политика* 23.06.1988, 10; Ђ. Мартиновић, „Уручене награде „Четврти јул“, шест награда – пет повеља“, *Вечерње новости* 23.06.1988; М. Н., „У Београду уручене награде „4. јул“. Негују традиције НОР–а“, *Политика експрес* 23.04.1988; Д. Р., „Уручене награде „4. јул“, *Борба* 23.06.1988; Р. Лукач, „Додељене награде и повеље „4. јул“ Савезног одбора СУБНОР–а Југославије. Револуција као инспирација“, *4. јул 1360–1361*, Београд 1988, 24–25.

¹⁴¹² А. Milenković, *нав. дело*, 38–39.

¹⁴¹³ Александар Миленковић је поново „поруке из Лас Вегаса“ доводио у везу са Ђокићевом кућом, али овога пута подвлачећи да су рехабилитација симбола и плурализам изражавања узроковали да оне заузимају равноправно место са атрибутима постмодерне или принципима вернакуларне архитектуре. Видети: А. Milenković, *нав. дело*, 38.

(националног) симболизма архитектуру постмодернизма претворила у „слушкињу“ идеологије о јачању националистичке свести унутар југословенске државе.¹⁴¹⁴



Слика 199: Кућа југословенско–норвешког пријатељства у Горњем Милановцу, А. Ђокић и В. Кујунџић, 1981–1987. (Извор: документација из бироа „Романтична архитектура“.)

Александар Миленковић је такође истицао и да отежано „препознавање“ поруке, код широке публике, заправо изазива уздржаност према апстрактним делима уметности.¹⁴¹⁵ Полазећи од премисе да је концепција објекта изграђена на трагичној судбини логораша, на предлошку од херојства и човекољубља, Миленковић је у потпуности подржавао Ђокићево усвајање симболистичке форме.

Милорад Јевтић сматрао је да је Ђокић задатак спајања брода и брвнаре у јединствен објекат максимално савладао, и да је ликовној тези придодео усклађени екстеријера и ентеријер.¹⁴¹⁶ Јединство израза којем је аутор тежио,

¹⁴¹⁴ О томе видети: А. Ignjatović, „Poricanje i obnova: arhitektura postmodernizma 1980–1991“, у: М. Šuvaković (ur.), *Istorija umetnosti u Srbiji XX vek. Radikalne umetničke prakse*, Beograd 2010, 663–670.

¹⁴¹⁵ Дволичност архитектонског симболизма често може да изазове недоумице не само код лаика већ и код зналаца, стога је у том смислу и најмања одређеност важна јер пружа тачку ослоња у разумевању дела. Видети: А. Milenković, *нав. дело*, 39.

¹⁴¹⁶ Јевтић је такође говорио и да је брод чест мотив међумедијског транспоновања, када архитектура пожели да грађевином дочара предмет сасвим друге намене и као најпознатији пример тог става навео је Сиднејску оперу са бетонским једрима. Већ је поменуто да је управо тај објекат Александар Ђокић издвојио као један од оних који су му се урезали у памћење током студија архитектуре. Видети: М. Јевтић, *нав. дело*.

карактерише као „недомашено“ и кућу назива више „веома духовитом градитељском досетком“ неголи компактним архитектонским делом.¹⁴¹⁷ Закључује да намена ипак даје за право ауторској концепцији, јер њена оригиналност гарантује да ће објекат постати трајно препознатљив у свести посматрача.¹⁴¹⁸

Владимир Мацура је сматрао да су викиншки брод и кућа–конак послужили као задовољавајући предлошци, али да је тај „ментални модел“ недовољно вешто реализован.¹⁴¹⁹ Кроз низ „преводиљачких“ напора које је било потребно обавити у циљу што вернијег остваривања првобитне замисли, Мацура замера Ђокићу неуспешно превођење симбола конака у архитектонски облик.¹⁴²⁰ Са Мацуром се није сложио Михајло Митровић, који је дао суд о овом делу 2002. године, говорећи да је Ђокићева идеја, иако на самој ивици доктринирано прихватљивог, успешно реализована.¹⁴²¹ Митровић је сматрао да је Ђокић успео да све асоцијације уведе у чврст архитектонски поредак, остварујући кохерентно градитељско дело са јасно читљивом поруком.¹⁴²²

Ивица Млађеновић је поздрављао Ђокићево „топло и домишљато“ спајање два корпуса, од којих се један пропиње ка небу, а други урања у крајолик, који као такви подстичу на нова сусретања.¹⁴²³ Сматрао је и да идеју спајања брода са конаком „само неустрашиви неимари могу претворити у стварност“.¹⁴²⁴

Критика је била једногласна при ставу да ће корисницима боравак у Кући југословенско–норвешког пријатељства несумњиво бити пријатан, као и да шира јавност неће марити за критичке контроверзе. Михајло Митровић је, двадесет година касније, приликом отварања Ђокићеве последње ретроспективне изложбе,

¹⁴¹⁷ Указујући тиме на наслов у „Нин–у“ који је 1983. године потписао Зоран Маневић.

¹⁴¹⁸ М. Јевтић, *нав. дело*.

¹⁴¹⁹ В. Мацура, *нав. дело*, 44.

¹⁴²⁰ Симболом конака требало је представити југословенску страну пријатељства, при чему Мацура има утисак да је тај део недовољно артикулисан, не у занатском смислу, већ услед богатства регионалних израза због којих је тешко јасно назначити кућу која би недвосмислено означавала југословенство. Видети: В. Мацура, *нав. дело*, 44.

¹⁴²¹ Реч архитектке Михајла Митровића на отварању изложбе архитектке Александра Ђокића. Видети: М. Ђанак, „Pogled kroz“, *Retrospektivna izložba Aleksandra–Ace Đokića, Muzej primenjene umetnosti*, april 2002“, *ARD review* 27, Beograd 2002, 16.

¹⁴²² ... *дело које валоризује простор око себе, које има саврено чисту основу и добру функционалност, врхунски домет у концепцији дрвених конструкција и надасве допадљиви поетични екстеријер...* (Михајло Митровић, 2002. године) Видети: М. Ђанак, *нав. дело*, 17.

¹⁴²³ I. Mladenović, „Kuća jugoslovensko–norveškog prijateljstva. Neizmjenjivi saputnik“, *OKO*, Zagreb 14–28.01.1988, 15.

¹⁴²⁴ *Исто*.

такође потврдио да ова грађевина, „која збуњује и пропитује“, „не оставља никог равнодушним“.¹⁴²⁵

Ђокић се овде својим прегелаштвом доказао и као својеврсни визионар, што је потврдио и Михајло Митровић у свом тумачењу. Митровић Кућу југословенско–норвешког пријатељства класификује као „живи и активни споменик, који изузев меморијалних хтења, својим порукама отвара оптимистичке визије у тешким слутњама и беспомоћима савременог света“.¹⁴²⁶ Њега је реализација ове куће наводила на размишљање о тада актуелној теми неоправдане изградње скувих, неприкладних или непримерених споменика када су чести коментари да је уместо тога било боље градити спомен–објекат који би поред меморијалних порука служио и савременим потребама. Митровић поставља исто питање у инверзној ситуацији: не носи ли изградња оваквог објекта „лепу поуку“ како се страдалницима можемо одужити неговањем традиције и пријатељства, кроз обављање савремених активности, бораваћи у „топлом амбијенту“?¹⁴²⁷



Слика 200: Кућа југословенско–норвешког пријатељства у Горњем Милановцу, А. Ђокић и В. Кујунџић, 1981–1987. (Извори: документација из бироа „Романтична архитектура“ (лево); фотографија аутора рада, 2013. (десно).)

Године 1997. уприличена је свечаност поводом десетогодишњице постојања Куће југословенско–норвешког пријатељства у Горњем Милановцу. Уз позивницу за свечаност, Скупштина општине Горњи Милановац и Југословенско–норвешко

¹⁴²⁵ Реч архитекте Михајла Митровића на отварању изложбе архитекте Александра Ђокића. Видети: М. Џанак, *нав. дело*, 16.

¹⁴²⁶ М. Mitrović, *нав. дело*, 23.

¹⁴²⁷ Исто.

друштво приредили су и проспекте са прегледом бројних активности које су у претходних десет година биле организоване унутар овог „споменика који живи“.¹⁴²⁸

Почетком двехиљадитих, сматрало се да је време, и поред наше традиционалне небриге у елементарном одржавању јавних грађевина и јавних простора, потврдило да је ова грађевина опстала и стекла примерну репутацију као запажено и вредно архитектонско дело.¹⁴²⁹ После три деценије постојања овај објекат је потврдио да заслужује ранг „раритета неимарске уметности“.¹⁴³⁰ Кућа југословенско–норвешког пријатељства и данас својом формом привлачи посетиоце.

Стамбени објекти у улици Краља Милутина у Београду (1982–1988)

Почетком осамдесетих (1982) Ђокић је критиковао актуелну стамбену изградњу којој је замерао деценијско кретање ка екстремима уз непознавање реалних решења.¹⁴³¹ Том приликом се заложио за употребу „прелазних“ облика, у којима би се сусретали „индивидуално и колективно“. Сматрао је да такав поларитет није резултат опредељења пројектаната, већ проистиче из бескомпромисног и нееластичног концепта стамбене изградње у земљи, који је „савршени одраз окамењених и бирократизованих односа“. Ђокић је бележио да

¹⁴²⁸ У том контексту наводе се Марш пријатељства који је свакога јуна окупљао преживеле интернирце и љубитеље природе, годишње скупштине Југословенско–норвешког друштва, међународни бијенале уметности минијатуре, бројни концерти и др. Извор: Аноним, *Кућа југословенско–норвешког пријатељства. Споменик који живи*, (туристички проспекте), Горњи Милановац 1997.

¹⁴²⁹ М. Ћанак, „Pogled kroz“, Retrospektivna izložba Aleksandra–Ace Đokića, Muzej primenjene umetnosti, april 2002“, *ARD review* 27, Beograd 2002, 16.

¹⁴³⁰ А. Миленковић, „Три деценије Куће српско–норвешког пријатељства“, *Политика* 29.09.2018, 15. Након прославе тридесет година постојања објекта, новембра 2018. године, најављена је његова продаја услед дуга. Продају објекта спречило је Норвешко друштво Србије вансудским поравнањем, а његови представници су том приликом напоменули да у статуту друштва изричито стоји да објекат „не сме бити предмет приватизације, залога за кредите, хипотеке нити било којег другог вида угрожавања симбола пријатељства између ове две земље“ Видети: Аноним, „Норвешка кућа на продају због дуга“, *Политика* 08.11.2018. <http://www.politika.rs/sr/clanak/415314/Norveska-kuca-na-prodaju-zbog-duga>; Аноним, „Норвешка кућа“ ипак није на продају“, *Политика* 09.11.2018. <http://www.politika.rs/scc/clanak/415377/Norveska-kuca-ipak-nije-na-prodaju>; Д. Буквић, „Пријатељство изникло из страдања“, *Политика* 13.11.2018. <http://www.politika.rs/scc/clanak/415662/Prijateljstvo-izniklo-iz-stradanja>

¹⁴³¹ А. Ђокић, „Prelazni tipovi stanovanja na primeru objekata F1 u naselju Kneževac – Kijevo u Beogradu. Jedan dvoetažni stan znad drugog“, *Moja kuća* 4, Beograd 1982, 13–15.

се у последње време систем потреса и да нове идеје продиру и бивају прихваћене чиме се мења „донкихотовски карактер“ дотадашњих појединачних залагања пројектаната.¹⁴³²

Исте године (1982) Ђокић је објавио приказ недавно изграђених индивидуалних стамбених објеката на подручју Монтреала, архитеката Милене и Добре Миљевић.¹⁴³³ Миљевићи су неколико година уназад истраживали примену бетонских префабрикованих кућа у индивидуалној и стамбеној изградњи. Ђокић њихове резултате у виду представљених објеката сматра потенцијалном новом формулом за рационализацију и економичнију изградњу, као и гаранцију да је и путем префабрикованих елемената могуће доћи до хуманијих решења.¹⁴³⁴

Почетком осамдесетих Ђокић одбацује идеју о отуђењу становања у градским солитерима, као недоказану и непроверену.¹⁴³⁵ У интервјуу за дневни лист „Политика експрес“, Ђокић замера београдском грађевинарству „расцеп између речи и дела“, сматрајући да се о рационализацији стамбене изградње много прича и пише, али да се ти захтеви не остварују у пракси.¹⁴³⁶ Своју прилику да их заиста и оствари добио је исте те године, када је почео рад на пројекту стамбено–пословне зграде у ул. Краља Милутина 30 (бивша ул. Хајла Селасија 4–8). Треба напоменути да је током исте године изградио и анекс сопствене куће у београдском насељу Церак (Слика 418), као и да је учествовао на само два конкурса, оба на територији ван наше земље.¹⁴³⁷ Према његовим речима, током осамдесетих година учествовао је претежно на конкурсима по позиву и на значајним локалитетима.¹⁴³⁸

Александар Ђокић је 1982. године отпочео са пројектовањем прве од три стамбено–пословне зграде које се налазе у улици Краља Милутина (некадашња улица Цара Хајла Селасија) у Београду. Овај објекат важи за најбољу илустрацију

¹⁴³² А. Ђокић, *нав. дело*, 13.

¹⁴³³ А. Ђокић, “Lere betonske kuće“, *Moja kuća 9*, Београд 1982, 24–25.

¹⁴³⁴ А. Ђокић, *нав. дело*, 24.

¹⁴³⁵ Б. Шегвић, „Облакодери ће се опет градити, Разговор у Друштву архитеката Београда“, *Политика експрес* 05.02.1982.

¹⁴³⁶ Б. Шегвић, *нав. дело*.

¹⁴³⁷ Реч је о конкурсима за Градску кућу у Мисигоги у Торонту у Канади и за пројекат Полицијске станице у Грацу у Аустрији. Видети: З. Маневић, *Александар Ђокић*, Београд 1995, 190.

¹⁴³⁸ А. Ђокић, „Конкурс–од борбе до забаве“, *Форум 3*, Београд, 1990.

Ђокићевог измењеног приступа „повратка архитектури“, карактеристичног за његова дела с почетка девете деценије.¹⁴³⁹

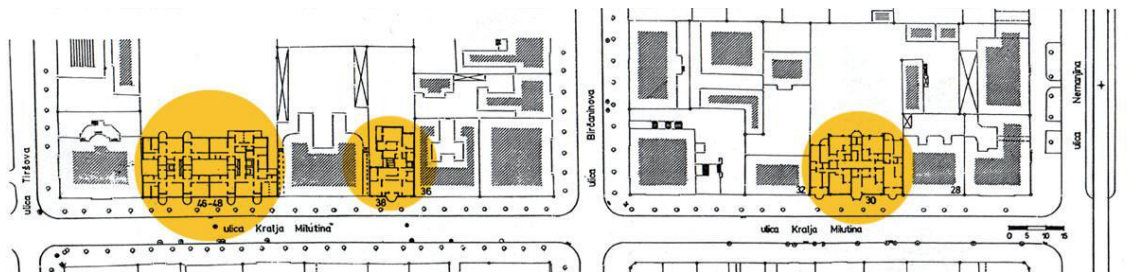

Слика 201: Ситуационо решење ул. Краља Милутина у Београду са означеним објектима Александра Ђокића, А. Ђокић, 1982–1988. (Извор: З. Маневић, *Александар Ђокић*, Београд 1995, 103.)



Слика 202: Макета стамбено–пословне зграде у ул. Краља Милутина бр. 30 у Београду, А. Ђокић, 1982. (Извор: приватна заоставштина архитекте која се чува у бироу „Романтична архитектура“, фотографија аутора рада, 2011.)

После осмишљавања приградских насеља, Александар Ђокић је добио прилику да реализује пројекте вишеспратница у коридорском систему на атрактивној локацији, у центру Београда. Овај задатак захтевао је другачији приступ од дотадашњих, на којима је доказао своју пројектантску умешност. Код задовољења потреба хиљада корисника неког насеља, било је потребно упрошћавати улазне параметре, што овде није био случај.

Сва три објекта спадају у категорију ивичне градње, ограничену бројним параметрима, која је у том тренутку била запостављена услед изградње

¹⁴³⁹ Дарко Поповић је у тренутку када је само први од три објекта био саграђен сматрао да ће Ђокић реализацијом овог низа моћи да се уврсти у ред пројектаната у којем се налазе Момчило Белобрк или Михајло Митровић. Видети: D. Popović, „Znak raspoznavanja, arh. A. Đokić: stambena zgrada u ulici Cara Nila Selasija 4–8 u Beogradu“, *Intervju*, Beograd 07.11.1986, 35.

комплетних насеља на територији града.¹⁴⁴⁰ Приликом овакве градње захтеви са једне стране потичу од урбанистичких услова који командују висинске и хоризонталне регулације, а много веће ограничење условљено је интерполацијом између суседних објеката.¹⁴⁴¹



Слика 203: Макета (лево) и изгледи (десно) зграде у ул. Краља Милутина бр. 30 у Београду, А. Ђокић, 1982–1985. (Извор: документација из бироа „Романтична архитектура“.)

Миленковић је сматрао да је Ђокић овде показао „изузетну умешност“, како у обликовању објеката у систему класичне коридорске градње, тако и у „реафирмисању неоправдано потцењених пломбираних објеката“.¹⁴⁴² Интерполације у архитектури су тема која је тек деценијама касније реафирмисана као значајан део београдске архитектонске праксе.

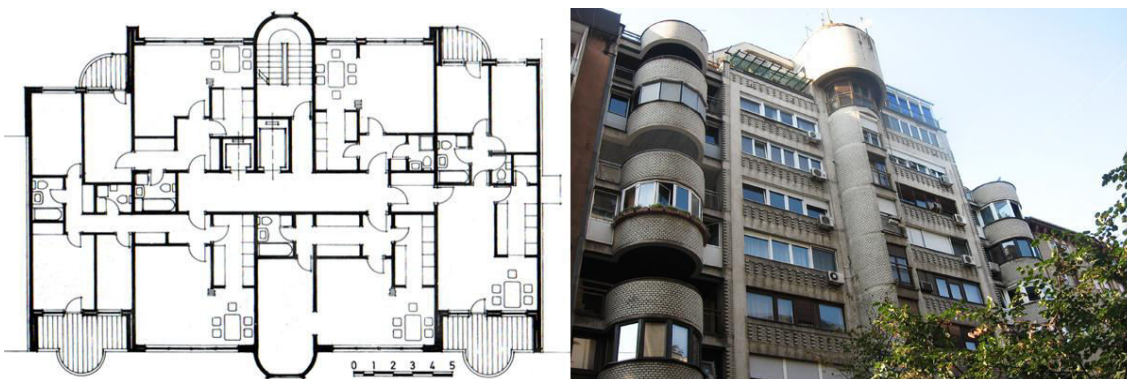

Слика 204: Основа типске етажне и изглед зграде у ул. Краља Милутина бр. 30 у Београду, А. Ђокић, 1982–1985. (Извор: документација из бироа „Романтична архитектура“ (лево); фотографија аутора рада, 2011. (десно).)

¹⁴⁴⁰ А. Миленковић, „Stambena zgrada u Beogradu, Bijela kuća u koridoru“, *Čovjek i prostor* 12, Zagreb 1986, 22.

¹⁴⁴¹ Постоји само главна фасада као полигон пластичног надигравања, под претпоставком да се од дворишне и не очекује да буде подробно обрађена.

¹⁴⁴² А. Миленковић, *нав. дело*, 22–23.

Прва од зграда, на адреси Краља Милутина 30 (Цара Хајла Селасија 4–8), састоји се из 48 стамбених јединица кроз девет етажа. Вертикалне комуникације остварене су лифтовима позиционираним у језгру објекта и степеништем оријентисаним ка унутрашњем дворишту, које на фасади прати полукружна вертикала. Типска етажа састоји се из пет стамбених јединица, потпуно различитих габарита, које је тешко подвргнути аналитичким параметрима. Ђокић је сматрао да су станови пројектовани рационално и стандардно, у широкој скали (од једнособних до троипособних),¹⁴⁴³ али је приметно да у појединим деловима нетипично задиру габаритом једни у друге. Као „велики поен за архитектуру“ издвојена је изјава једног од станара да му викендица није потребна поред пространог балкона који омогућава релаксацију у срцу главног града.¹⁴⁴⁴

Управо у време рада на овом пројекту (1983) Ђокић, у интервјуу за дневни лист „Политика“,¹⁴⁴⁵ износи размишљања о стамбеној изградњи. Првенствено се залаже за рационалност и флексибилност стамбених јединица, одбацујући норме о величини станова као „својеврстан апсурд“. Поздрављајући такозвану двоетапну изградњу,¹⁴⁴⁶ сматрао је да будућим станарима треба пружити могућност да учествују у креирању сопственог простора, прилагодивши га потребама породице.¹⁴⁴⁷ Теоријска разматрања је применио и у пракси већ приликом решавања овог пројекта, што је узроковало ниску цену квадрата у том тренутку, не само за Београд, већ и за целу земљу.

Инвеститор објекта је била Стамбена задруга „Победа“, чији је директор Милош Јевтић, за лист „Вечерње новости“,¹⁴⁴⁸ потврдио да је кључни фактор у финансирању ове зграде била рационализација.¹⁴⁴⁹ Као новину истакао је присуство аутора пројекта на градилишту током читаве изградње објекта. Александар Ђокић је том приликом говорио да је свуда у свету присуство

¹⁴⁴³ D. Popović, A. Đokić, „Okruglina stambenog kvadrata“, *Intervju*, Beograd 18.07.1986, 28–29.

¹⁴⁴⁴ A. Milenković, *нав. дело*, 23.

¹⁴⁴⁵ Б. Матић, „Зашто су станови скупи, О стамбеној изградњи из прве руке“, *Политика* 05.06.1983, 10.

¹⁴⁴⁶ У датом тренутку двоетапна изградња је на територији Београда узимала све веће размере, управо захваљујући стамбеним задругама које су је иницирале и биле оријентисане на лично учешће будућих станара у обликовању датих волумена стамбеног простора.

¹⁴⁴⁷ Б. Матић, *нав. дело*, 10.

¹⁴⁴⁸ С. Павловић, „Јефтино по пројекту“, *Вечерње новости*, 25.03.1986, 5.

¹⁴⁴⁹ Рационализација је подразумевала да је Стамбена задруга сама била надзорни орган и да је цела локација обрађивана од самог почетка, чиме су директно утицали на брзину расељавања као и на избор извођача. Видети: С. Павловић, „Јефтино по пројекту“, *Вечерње новости*, 25.03.1986, 5.

пројектанта на градилишту обавеза, јер његово ангажовање не престаје завршетком пројекта већ изградњом читаве зграде.¹⁴⁵⁰ У разговору са Дарком Поповићем 1986. године, скромно је напоменуо да у смањењу цена станова на локацији нема превише његовог доприноса, већ да је за успех пре заслужно сабирање и преклапање повољних околности, односно разлика у броју срушених и добијених станова.¹⁴⁵¹



Слика 205: Стамбено–пословна зграда у ул. Краља Милутина бр. 30 у Београду – детаљи, А. Ђокић, 1982–1985. (Извор: фотографије аутора рада, 2011.)

Како је зграда зидана упола цене, очекивано је да буде таква и по изгледу, неупадљива и скромна, а уместо тога освануло је атрактивно здање беле боје.¹⁴⁵² Ђокић је приликом пројектовања објекта одговорио на захтеве задругара, који су били заинтересовани за стандардне површине, скромну обраду и обичне материјале, захтевајући маштовитост фасаде.¹⁴⁵³ Њена облога је изведена у белој силикатној опеци, а улазна партија у белом мермеру. Због позиције, релативно близу угла са Немањином улицом, објекат је визуелно отворен и сагледив из правца Славије. Главну фасаду чини симетрична композиција која се састоји из централне затворене и две бочне перфориране полукружне вертикале, са широким прозорима између. Као главни детаљ фасаде издвајало се ваљкасто надвишење средишње вертикале са центрично постављеном металном конструкцијом попут

¹⁴⁵⁰ Уштеди у цени је допринео и добар избор јефтиног а квалитетног извођача, који је био „Јастребац“. Овим Ђокићевим остварењем дат је пример да се и класичном градњом може постићи јефтинији квадрат, као и пример како треба градити у смислу рационалности пројекта, доброг извођача и сталне контроле. Видети: С. Павловић, „У прескупој стамбеној изградњи има и изузетака. Штедња из темеља“, *Вечерње новости*, 06.01.1987, 6.

¹⁴⁵¹ D. Popović, A. Đokić, „Okruglina stambenog kvadrata“, *Intervju*, Beograd 18.07.1986, 28–29.

¹⁴⁵² С. Павловић, „Јефтино по пројекту“, *Вечерње новости*, 25.03.1986, 5.

¹⁴⁵³ С. Павловић, *нав. дело*, 5.

символичне круне објекта.¹⁴⁵⁴ Кружна челична конструкција са шиљком, према Миленковићу асоцира на мотив барокне куполе, стандардни мотив београдских палата насталих у међуратном периоду.¹⁴⁵⁵ Зоран Маневић је употребу полукружних балкона, као препознатљивог елемента међуратног београдског модернизма, тумачио Ђокићевом тежњом да се уклопи у амбијент.¹⁴⁵⁶ Дарко Поповић је Ђокићеву примену вертикала полукружних балкона такође довео у везу са традицијом београдског међуратног модернизма, а обликовање афинитетски повезао са кругом, као знаком распознавања Ђокићеве архитектуре.¹⁴⁵⁷

Ђокић је са овим пројектом 1984. године учествовао на јубиларном Десетом Салону архитектуре у Музеју примењене уметности, дајући прилог обогаћивању урбаног миљеа на подручју Славије.¹⁴⁵⁸ Његова зграда се, у поређењу са другим објектима изложеним на Салону те године, вишеструко издвојила.¹⁴⁵⁹ Александар Миленковић је, пишући о објектима представљеним на Десетом Салону архитектуре, оценио да Ђокићева стамбена зграда даје подстрек будућим трагањима за ликовним атрибутима стамбених објеката,¹⁴⁶⁰ да је „ван серијске морфолошке слике“, као и да се Ђокић овим објектом залаже за остваривање принципа „сваки објекат – посебан пројектант“.¹⁴⁶¹ Слично је тумачење и Поповића, који је сматрао да се Ђокић кроз рад на овом пројекту прихватио принципа да архитекта треба да има комплетан ауторски однос према сопственом

¹⁴⁵⁴ D. Popović, „Znak raspoznavanja, arh. A. Đokić: stambena zgrada u ulici Cara Nila Selasija 4–8 u Beogradu“, *Intervju*, Beograd 07.11.1986, 35.

¹⁴⁵⁵ A. Milenković, „Stambena zgrada u Beogradu, Bijela kuća u koridoru“, *Čovjek i prostor* 12, Zagreb 1986, 22–23.

¹⁴⁵⁶ З. Маневић, „Изложба архитекте А. Ђокића у Музеју примењене уметности у Београду“, *Победа* 6, Београд 1986, 7.

¹⁴⁵⁷ Поповић такође истиче и да Ђокићево обликовање фасаде „апсолутно доприноси позитивној слици улице и града“. Видети: D. Popović, *нав. дело*, 35.

¹⁴⁵⁸ A. Milenković, „Prva decenija Salona arhitekture u Beogradu“ i “Beogradski Salon arhitekture u kovitlacu između proklamovane otvorenosti, kriterijumske proizvoljnosti i kontroverzi u poimanju sredstava arhitektonskog izražavanja“, *Izgradnja 11–12*, Beograd 1986, 80–88.

¹⁴⁵⁹ A. Milenković, „Stambena zgrada u Beogradu, Bijela kuća u koridoru“, *Čovjek i prostor* 12, Zagreb 1986, 23.

¹⁴⁶⁰ *Најкраћа је оцена „беле куће“ да она обогаћује обликовани израз наше архитектуре, подстиче упорније трагање за ликовним атрибутима стамбених објеката унутар уличног коридора, да је леп пример уједначеног пласмана савременог градитељског речника, актуелног материјала и модификованих архетипских елемената домаћег градитељског наслеђа.* (A. Milenković, *нав. дело*, 23.)

¹⁴⁶¹ A. Milenković, „Prva decenija Salona arhitekture u Beogradu“, *Izgradnja 11–12*, Beograd 1986, 83.

пројекту – од обликовања објекта у целини, до разраде свих примењених детаља, броја зграде, степенишних рукохвата, натписа и решавања улазне партије.¹⁴⁶²

Већ на наредном, „11. Салону архитектуре“ у Музеју примењене уметности у Београду, Александар Ђокић је изложио и друга два пројекта за стамбено–пословне зграде у ул. Краља Милутина бр. 38, 46–48 (Хајла Селасија бр. 16, 22–24).¹⁴⁶³ Ови пројекти су потом били презентовани и на изложби „Избор са Салона“ у Музеју савремене уметности у Скопљу и галерији „Улрих“ у Загребу.

Ђокић је са пројектом стамбене зграде у улици Краља Милутина 30 (Хајла Селасија 4–8), конкурисао за Борбину награду за 1985. годину.¹⁴⁶⁴ Објекат се нашао у најужем избору али је искључен из конкуренције јер, у датом тренутку, није био комплетно завршен.¹⁴⁶⁵ Исте године (1986) изложио је на дванаестом Салону архитектуре наведени саграђени објекат, који је „претпремијеру“ имао на десетом Салону,¹⁴⁶⁶ са још једним пројектом сличне концепције.¹⁴⁶⁷ Ђокићеви пројекти ушли су и у „Избор са Салона“, изложбу која је представљена исте године у галерији „Тврђава“ у Нишу, галерији Матице српске у Новом Саду и Дому културе у Ваљеву.¹⁴⁶⁸ Недуго пошто је изграђен, први у низу објекат у улици Хајла Селасија, марта 1987. године, је додељена „Велика награда архитектуре Савеза архитеката Србије“ за 1985. и 1986. годину, а добитници за 1986. годину били су Александар Ђокић, Милан Лојаница и Милош Перовић.¹⁴⁶⁹

¹⁴⁶² Поповић истиче и да се за тај принцип код нас највише залагао архитекта Михајло Митровић. Видети: Д. Поповић, *нав. дело*, 35.

¹⁴⁶³ А. Milenković, „Stambena zgrada u Beogradu, Bijela kuća u koridoru“, *Čovjek i prostor* 12, Zagreb 1986, 22–23.

¹⁴⁶⁴ М. Ј., „Формиран жири „Борбине“ награде за архитектуру у Србији. У конкуренцији пет дела“, *Борба* 23.01.1986, 14.

¹⁴⁶⁵ Награда је те године припала Браниславу Митровићу за стамбену зграду у Ужицу, а жири је том приликом оценио Ђокићев објекат као прави пример како и инвеститор и пројектант треба да приступе решавању локација у центру града, што је допринело да и суседне зграде добију на значају. Видети: М. Ј., „Борбина награда за архитектуру – Србија. Победник – стамбена зграда“, *Борба* 29.01.1986, 14.

¹⁴⁶⁶ А. Milenković, „Stambena zgrada u Beogradu, Bijela kuća u koridoru“, *Čovjek i prostor* 12, Zagreb 1986, 22.

¹⁴⁶⁷ А. Milenković, „Dvanaesti Salon arhitekture u Muzeju primenjene umetnosti u Beogradu“, *Izgradnja* 1, Beograd 1987, 28–30.

¹⁴⁶⁸ З. Маневић, *Александар Ђокић*, Београд 1995, 209.

¹⁴⁶⁹ V. М., „Povodom dodeljivanja Velike nagrade arhitekture za 1986. godinu. Odgovor na pitanje: „Za šta se zalažu?““, *Arhitektura–urbanizam* 98, Beograd avgust 1987, 42; З. Маневић, „Велика награда архитектуре. Излазак из кризе“, *Политика* 18.04.1987, 9.

Значај тог признања обавезивао је средину да у њеним носиоцима препозна врхунске домете архитектонског стваралаштва.¹⁴⁷⁰ Иста зграда је почетком двехиљадитих обухваћена „Водичем кроз модерну архитектуру Београда“.¹⁴⁷¹



Слика 206: Модел стамбено–пословних зграда у ул. Краља Милутина бр. 38, 46–48 у Београду, А. Ђокић, 1984–1988. (Извор: документација из бироа „Романтична архитектура“.)

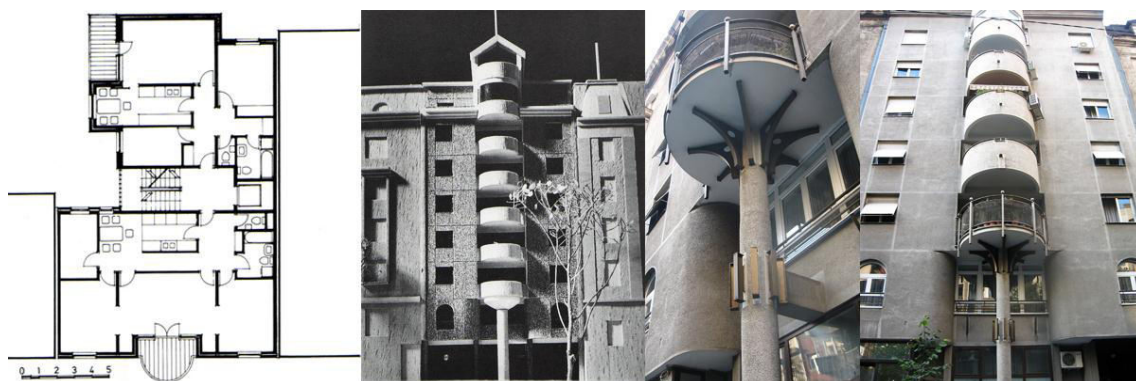

Слика 207: Стамбено–пословна зграда у ул. Краља Милутина бр. 38 у Београду – основа, модел (лево) и изгледи (десно), А. Ђокић, 1984–1988. (Извори: З. Маневић, *Александар Ђокић*, Београд 1995, 106. (лево); фотографије аутора рада, 2011. (десно).)

Друга два објекта у истој улици, настајала су у периоду од 1984–1988. године.¹⁴⁷² Ђокић је и на њима применио сличан приступ, што се тумачи његовом тежњом да такву формулу усвоји као један од модела за попуњавање подручја

¹⁴⁷⁰ Z. Manević, „Nagrada. Velika nagrada arhitekture SAS–a“, *Arhitektura–urbanizam* 98, Beograd avgust 1987, 40–41.

¹⁴⁷¹ Д. Милашиновић–Марић, *Водич кроз модерну архитектуру Београда*, Београд 2002, 63.

¹⁴⁷² У том периоду (1984) учествовао је на конкурс за архитектонско решење реконструкције постојећег објекта Дома Армије у Крагујевцу, о којем нису познати сачувани извори, а пројектовао је и индивидуалну стамбену зграду у Сремчици, која је остала неизведена. Видети: З. Маневић, *Александар Ђокић*, Београд 1995, 191, 192.

Славије, која одговара на носталгију београђана за предратним вишеспратницама.¹⁴⁷³



Слика 208: Стамбено–пословна зграда у ул. Краља Милутина бр. 46–48 у Београду – модел (доле лево) и изгледи (остало), А. Ђокић, 1984–1988.
(Извор: документација из бироа „Романтична архитектура“.)

Ђокић је и код друге од зграда, на адреси Краља Милутина 38 (Хајла Селасија 16), употребио сличан приступ у третману фасаде објекта. Централно постављена вертикала полукружних балкона, на чијем врху се поново нашло надвишење, овде се кроз два приземна нивоа ослања на необично висок стуб са импозатним капителом. Фасада је обрађена скромније, површина фасадног платна је знатно мања него код друга два објекта у истој улици, али се на примеру конструкције стуба уочава ауторова доследност у примењеним детаљима.

Парцела, скромнијих димензија, се у овом случају пружа својом ужом страном ка улици стога је и организација садржаја у потпуности другачија.

¹⁴⁷³ А. Milenković, *нав. дело*, 23.

Основу типске етаже чине само две стамбене јединице, двоипособна и троипособна, са припадајућим балконима. Аутор се поново трудио да степенишни простор буде природно осветљен, чиме је омогућио и осветљење скромних ходника на етажама. За разлику од претходног објекта у истој улици, фасада ка унутрашњем дворишту решена је у ортогоналном растеру.

Последњу у низу, зграду на адреси Краља Милутина 46–48 (Хајла Селасија 22–24), карактеришу заобљене атике и декоративне кугле, видљиви елементи обликовног система београдске архитектуре с почетка века.¹⁴⁷⁴ Изградња објекта је завршена 1988. године и он заузима највећу површину, како основе тако и припадајуће фасаде. Ђокићево поигравање полукружним елементима овде добија и другу димезију, тако да се поред балкона полукружних у основи, полукружни облик се јавља и на фасадном платну у виду прозора полукружног облика између две полуцилиндричне вертикале. Приземна партија је на овом објекту елегантно решена, наглашеним лучним порталима, као још једним од цитата преузетих из прошлости Београда.

Како је реч о две зграде, између њих је формиран атријумски простор, ка којем су оријентисана купатила и кухиње скромних димензија. Мали светларници, помоћу којих су кухиње вентилисане и осветљене воде порекло из рентијерских вишеспратница што говори да се аутор потрудио да доследно, и кроз ангажман у основама, испрати постојећу нит затечене историје локације,¹⁴⁷⁵ али ни то није у правој мери обезбедило довољну осветљеност или вентилацију просторија.

Типска етажа на броју 46 састоји се из три стамбене јединице од којих је једна једнособна, једна трособна, са могућношћу даљег преграђивања једне од соба, и једна четворособна, такође са опцијом да се једна од просторија даље прегради. Незахвално „увлачење“ лифтовских вертикала у габарит стамбене јединице ублажено је позиционирањем комуникација и купатила ка тим зидовима што у одређеној мери умањује буку коју лифт несумњиво узрокује.

¹⁴⁷⁴ З. Маневић, „Изложба архитекте А. Ђокића у Музеју примењене уметности у Београду“, *Победа* 6, Београд 1986, 7.

¹⁴⁷⁵ А. Milenković, „Stambena zgrada u Beogradu, Bijela kuća u koridoru“, *Čovjek i prostor* 12, Zagreb 1986, 23.

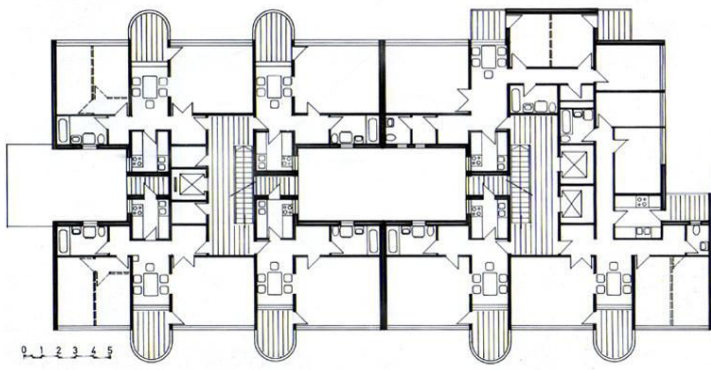

Слика 209: Стамбено–пословна зграда у ул. Краља Милутина бр. 46–48 у Београду – основа и изглед, А. Ђокић, 1984–1988. (Извори: З. Маневић, *Александар Ђокић*, Београд 1995, 111. (лево); фотографије аутора рада, 2011. (десно).)

Типска етажа на броју 48 састоји се из четири стамбене јединице од којих су две једнособне а две двособне, са могућношћу преграђивања једне од соба. Станови су у овом делу решени за нијансу компактније. Трпезарије су кроз оба дела овог објекта исте, скромних димензија које су условљене ширином балкона. Позитивно је што се аутор у оба случаја потрудио да трпезаријски простор, као место окупљања укућана, буде природно осветљен али се стиче утисак да је ипак неприродно скучен и да је приликом функционалног решавања станова више вођено рачуна о дизајну основе него о самим амбијентима.

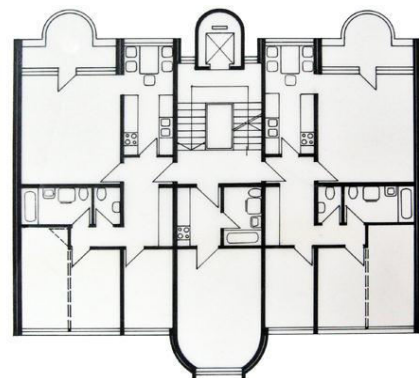

Слика 210: Модел и основа стамбене зграде у ул. Краља Милутина бр. 44 у Београду, А. Ђокић, 1984–1988. (Извор: документација из бироа „Романтична архитектура“.)

Мање је познат објекат који се налази на унутрашњој страни парцеле у ул. Краља Милутина бр. 44 и до којег се долази кроз пасаж формиран у склопу

објекта на броју 46–48.¹⁴⁷⁶ Типска етажа овог објекта састоји се из три стамбене јединице, од којих је једна једнособна, док су две решене као трособне, уз могућност даљег преграђивања једне од соба.

Иако је обликовање овог објекта у великој мери сродно осталим зградама на овој локацији, са истуреним вертикалама балкона полукружних у основи и јасним постмодернистичким тежњама, „скривену“ позицију овог објекта Ђокић је искористио да овом романтизованом методу супротстави снажно акцентовану лифтовску вертикалу обликовану у духу чистог брутализма. У самом срцу ове локације, на неистакнутој позицији, налази се детаљ који асоцира на рецентну кулу „Генекс“ (1970–1980) Михајла Митровића.



Слика 211: Изглед објекта из унутрашњег дворишта у ул. Краља Милутина бр. 48 (горе лево) и изглед из дворишта објекта на броју 46 (остало), А. Ђокић, 1984–1988.
(Извор: фотографије аутора рада, 2011.)

Прва од стамбених зграда у улици Краља Милутина била је завршена непосредно пред самосталну ретроспективну изложбу Александра Ђокића 1986.

¹⁴⁷⁶ Овај објекат потпуно је изостављен у монографији Зорана Маневића из 1995. али увид у заоставштину архитекте као и стање на терену говоре да је објекат пројектован, а вероватно и изграђен, кад и објекти у ул Краља Милутина на броју 46–48.

године, док су преостали објекти грађени у периоду од 1984–1988. године. У интервјуу за лист Стамбене Задруге „Победа“, Ђокић је на питање о необичној архитектури зграда у улици Хајла Селасија одговорио да му је приликом пројектовања ових објеката на првом месту била рационалност,¹⁴⁷⁷ а тек на другом захтеви да предње фасаде имају препознатљив печат.¹⁴⁷⁸ Са том тврдњом није се слагала Снежана Ристић која је управо овај објекат (први у низу) користила као илустрацију за став да је добра архитектура она у којој је битна форма – „каткад битнија и од утилитарности“.¹⁴⁷⁹ Ристићева, пишући о Ђокићевој ретроспективној изложби, сматра да овај објекат дефинише Ђокићево схватање архитектуре, ненаклоњено функционализму.¹⁴⁸⁰

Стамбени објекти у улици Краља Милутина илуструју Ђокићев нови, трећи по реду, циклус стваралаштва када је у сва своја доташња истраживања увео и историјску компоненту.¹⁴⁸¹ Зоран Маневић је истакао Ђокићево поштовање међуратне архитектуре,¹⁴⁸² које је на овој локацији затекао. Не нарушавајући амбијенталне и техничке одреднице, одмерено је искористио своје право на израз, дајући добар пример за будуће интервенције у „попуњавању“ београдских улица.¹⁴⁸³ Александар Миленковић је сматрао да су неконвенционално обликоване зграде Александра Ђокића у београдске улице унеле нове валере,¹⁴⁸⁴ као и да је аутор њима доказао да „вешто спаја класични репертоар, предратну рентијерску гиздавост и архетипски кубизам пост–модерне“.¹⁴⁸⁵

Клаудио Цетина називао је објекте у улици Краља Милутина „новокомпонованом архитектуром“ чији је корен видео у стамбеној кући у Улици

¹⁴⁷⁷ У смислу исплативости реконструкције постојећих блокова и изградње троструко већег броја стамбених јединица. Видети: Аноним, „За хуманију архитектуру“, С. 3. „Победа“, Београд 22.07.1985, 15.

¹⁴⁷⁸ Исто.

¹⁴⁷⁹ S. Ristić, „Razvojni put arhitekta Aleksandra Đokića“, *Čovjek i prostor* 6, Zagreb 1986, 5.

¹⁴⁸⁰ S. Ristić, *нав. дело*, 5.

¹⁴⁸¹ З. Маневић, „Изложба архитекте А. Ђокића у Музеју примењене уметности у Београду“, *Победа* 6, Београд 1986, 7.

¹⁴⁸² З. Маневић, *нав. дело*, 7.

¹⁴⁸³ A. Milenković, „Stambena zgrada u Beogradu, Bijela kuća u koridoru“, *Čovjek i prostor* 12, Zagreb 1986, 23.

¹⁴⁸⁴ A. Milenković, „Dvanaesti Salon arhitekture u Muzeju primenjene umetnosti u Beogradu“, *Izgradnja* 1, Beograd 1987, 28–30.

¹⁴⁸⁵ A. Milenković, „Beogradski Salon arhitekture u kovitlacu između proklamovane otvorenosti, kriterijumske proizvoljnosti i kontroverzi u poimanju sredstava arhitektonskog izražavanja“, *Izgradnja* 11–12, Beograd 1986, 88.

браће Југовића 14, Михајла Митровића.¹⁴⁸⁶ За представника новокомпонованог укуса у архитектури, Цетина даје пример архитекте Ђокића, чије име не наводи исправно. Први у низу објеката колоквијално назива „Лепом Бреном“, а његову облогу од беле опеке поистовећује са бижутеријом.



Слика 212: Стамбено–пословни блок у ул. Краља Милутина бр. 53, 55 и 57 у Београду, модел (горе) и изгледи (доле), А. Ђокић, 1985. (Извори: документација из бироа „Романтична архитектура“ (горе); фотографије аутора рада, 2011.(доле).)

У истој улици на адреси ул. Краља Милутина бр. 53, 55 и 57 (Хајла Селасија 7, 9 и 11) делимично је реализован пројекат Александра Ђокића рађен за стамбену задругу „Победа“. За овај објекат је карактеристичан богато обликован угаони део, који градацијски поприма мирнију форму како се приближава суседном објекту. Упадљиве застакљене вертикале, најпре прелазе у низ полуобличастих балкона да би потом формирале зазидане ортогоналне елементе.

¹⁴⁸⁶ К. Cetina, “Lepe Brene“, *OKO*, Zagreb 15–26.07.1990, 25.

Хиперпродукција у деветој деценији (1983-1989)

Александар Ђокић 1983. године, најпре у оквиру тимског рада у „Беоплану“, почиње са урбанистичким обликовањем Бановог брда,¹⁴⁸⁷ припремајући терен за масовну изградњу која је у великој мери обележила овај део Београда.¹⁴⁸⁸



Слика 213: Урбанистички пројекат насеља „Голф“, А. Ђокић у оквиру тимског рада у „Беоплану“, 1983. (Извор: документација из бироа „Романтична архитектура“.)

Средином осамдесетих година, Александар Ђокић је у часопису „Изградња“ изложио кратку студију на тему уређења простора намењених забави, којом је обухватио сва своја дотадашња разматрања о том феномену.¹⁴⁸⁹

У уводном делу изнео је историјски преглед настанка и даљих трансформација простора забаве и разоноде. Истакао је да је потреба за забавом прешла пут од праисторијских цртежа по пећинама, кроз античке грчке светковине у част Диониса и римске масовне забаве у аренама, преко средњовековних стрелјана и балова све до осамнаестог и деветнаестог века, када су се јавили први почаци организоване забаве у виду „вртова за уживање“ и када се променио и сам концепт забаве.¹⁴⁹⁰

¹⁴⁸⁷ Александар Ђокић је током 1983. године са тимом сарадника из „Беоплана“ радио Урбанистички пројекат насеља „Голф“ за стамбену задругу „Наш стан“ а потом и програмско решење тј. План развоја шире просторне целине за територију Бановог брда и Жаркова. Оба плана су делимично реализована. Године 1987. је припремио урбанистичко решење Прве месне заједнице Баново брдо, на простору између Пожешке, Паштровићеве и Кировљеве, са Милицом Крстановском и Александром Тилингер. Видети: З. Маневић, *Александар Ђокић*, Београд 1995, 191, 195.

¹⁴⁸⁸ V. Milić, „Postmodernizam bez mistifikacija. Ekspanzija arhitekture arhитекте Aleksandra Đokića“, *Vreme*, Beograd 22.07.1991, 55.

¹⁴⁸⁹ А. Ђокић, „Prostori zabave“, *Izgradnja 11*, Beograd 1984, 169–171.

¹⁴⁹⁰ „Вртови за уживање“ настали су у Француској. Концепт забаве се променио после 1873. године, када је у бечком Пратеру одржан светски сајам, после кога је почело увођење машина за



Слика 214: Изградња „Епкот центра“ (EPCOT Center) према замисли Волта Дизнија, 1976–1982.
 (Извори: <https://www.pinterest.com/pin/108086459780339534/> (лево);
<https://www.pinterest.com/pin/543528248755291099/> (средина);
<https://www.pinterest.com/pin/137008013639274445/> (десно).)

Забавни паркови, иако поникли у Европи, своју експанзију доживљавају у Америци, где се уз забаву посетиоцима нуде и културно–едукативни садржаји. Ђокић је у том контексту апострофирао значај Волта Дизнија (Walt Disney), као идејног творца „тематских“ забавних паркова. Ђокић сматра да је изградњом Дизнијевих пројеката изграђена и формула за комплексну забаву свих генерација.¹⁴⁹¹ Архитекта се укратко осврће на прве просторе забаве у нас (уређење Скадарлије и пројекат за Забавни парк на Ади Циганлији).

Наводећи тезу да су забавни паркови симболи савремене цивилизације као и да двадесети век није век хармоније, Ђокић залази у домен социолошког, описујући проблеме са којима се сусреће савремено друштво.¹⁴⁹² Широко социолошко разматрање, које исказује том приликом, сродно је његовим претходним залагањима у домену урбанистичког пројектовања, која су била базирана на идеји да је изградњом одговарајућих физичких оквира могуће побољшати и начин живота савременог човека.¹⁴⁹³ У том контексту, Ђокић сматра

забављање чиме су брже и бучније атракције промениле климу „вртова за уживање“. Видети: А. Ђокић, *нав. дело*, 170.

¹⁴⁹¹ Ђокић ту наводи „Дизниленд“ у Калифорнији (1955), „Дизнијев свет“ у Флориди (1971) као и посебно интересантан „Епкот центар“, последњи пројекат реализован према Дизнијевој замисли само две године раније (1982), а који је настао према Дизнијевом утопијском пројекту о граду сутрашњице под називом „Епкот“ (EPCOT–Experimental Prototype Community of Tomorrow).

¹⁴⁹² Он говори о захваљењу међуљудских односа, споју старог и новог који често изазива шокове, раслојавању породице, ишчезавању другарства међу омладином, феномену незапослености и родитељима који у савременим условима недовољно пажње посвећују својој деци. Видети: А. Ђокић, *нав. дело*, 170.

¹⁴⁹³ Свеобухватну формулацију ове идеје дао је Кензо Танге, почетком шездесетих, у свом Плану развоја Токија када говори да разум човечанства економску експанзију мора преусмерити у мирнодопске, стваралачке сврхе, као и да стваралаштво представља наду човека двадесетог века, а

да би забавни паркови морали да постану неодвојиви делови градова будућности, као мале оазе у којима би се осећало задовољство усклађеног живота.¹⁴⁹⁴



Слика 215: Павиљони у „Епкот центру“ према замисли В. Дизнија: „Spaceship Earth“ (лево), „The Land“ (средина) и „World of Motion“ (десно), 1982.

(Извори: <https://www.pinterest.com/pin/193162271489371013/> (лево); <https://www.pinterest.com/pin/409546159835579817/> (средина); <https://www.pinterest.com/pin/124200902197830958/> (десно).)

Разматрајући перспективе простора за забаву, архитекта истиче да би се као први корак морало обавити исцрпно истраживање,¹⁴⁹⁵ за којим би уследила израда програма у циљу искоришћења постојећих капацитета и изградње нових објеката и површина намењених забави, уз помоћ друштвено–политичких асоцијација.¹⁴⁹⁶ Закључује да би такве просторе требало лоцирати дисперзно по читавом граду.

Из закључног дела, у којем се посебно залаже за даља истраживања која би била заснована на аутентичности нашег поднебља, као и подједнаком усмеравању пажње на упознавање како са традицијом, тако и са најсавременијим достигнућима у свету, закључује се да је аутор прихватио готово све претходне

уједно и одговорност према човеку двадесет и првог века. Видети: К. Tange, „Plan razvoja Tokija iz 1960. godine: Ka prostornoj restrukturaciji grada“, u: М. R. Perović (prir.), *Teorija arhitekture XX veka : antologija*, Beograd 2009, 351.

¹⁴⁹⁴ А. Ђокић, *нав. дело*, 170.

¹⁴⁹⁵ Истраживањем је требало да се добије увид у то какву врсту забаве желе становници Београда и њиме је требало обухватити студентску, школску и радничку омладину као и децу предшколског узраста.

¹⁴⁹⁶ Ђокић ту предлаже укључивање Туристичког савеза Београда, самоуправне интересне заједнице за културу и физичку културу, Градски секретаријат за образовање и културу, рекреационо–спортске центре и друге. Видети: А. Ђокић, *нав. дело*, 171.

сугестије на тему простора забаве.¹⁴⁹⁷ Ново је Ђокићево залагање да би њих требало реализовати релативно скромним средствима.¹⁴⁹⁸

Године 1984. почела је јавна расправа о Нацрту измена и допуна Генералног урбанистичког плана Београда из 1972. године, која је изазвала интересовање стручног и јавног мњења за просторни развој главног града. Александар Ђокић је, тим поводом, објавио чланак у дневном листу „Политика“ дајући осврт на актуелну ситуацију и подвојеност оцена о сврсисходности овог плана.¹⁴⁹⁹

Ђокић најпре образлаже зашто је дошло до измене плана и даље констатује да је основни просторни концепт из 1972. године био савремен и рационалан, заснован на идеји ширења у линеарним правцима, који би пратили замишљене линије будућег метроа.¹⁵⁰⁰ Међутим, остварење Генералног урбанистичког плана одвијало се на основу етапних планова, стамбена изградња се реализовала углавном у прстену око већ изграђеног градског ткива што је довело до стварања концентричног града са свим негативностима.

Дијаметралне разлике између плана и реализације, које су се испојиле десетак година касније, поставиле су питање да ли је до тога дошло услед субјективних слабости у реализацији плана или услед раскорака између жеља и могућности. Као ограничавајући фактор у развоју града, Ђокић је означио превелики број субјеката у планирању и формалистичко одлучивање при усвајању планских докумената.¹⁵⁰¹

У закључку, Александар Ђокић напомиње да ће у наредном периоду довршавање Београда морати да изазове успоренији раст и скромнији стандард

¹⁴⁹⁷ Мисли се на идеје Лазића изнесене скоро деценију раније, поводом будуће изградње пројекта Забавног центра на Ади Циганлији. Видети: S. Janković, A. Đokić, L. Lazić, „Ada Ciganlija – budući рекреациони центар“, *Izgradnja 6*, Београд 1977, 34–40.

¹⁴⁹⁸ А. Ђокић, „Простори забаве“, *Izgradnja 11*, Београд 1984, 171.

¹⁴⁹⁹ Са једне су стране, углавном наручиоци и носиоци израде плана, били уверени да ће се усвајањем документа створити неопходни услови за рационалнију изградњу и дугорочну материјалну стабилизацију, док су са друге стране, стручне асоцијације Београда, сматрале да ће то штетити јединственој просторној организацији града уз погодновање парцијалним интересима. Видети: А. Ђокић, „Град препун острва“, *Политика* 22.12.1984, 9–10.

¹⁵⁰⁰ До измене је најпре дошло услед интензивног привредног развоја који је друштвени производ повећао 4,5 пута у односу на 1970. годину, као и услед уређене површине од преко четрдесет хектара. Видети: А. Ђокић, *нав. дело*, 9.

¹⁵⁰¹ Ђокић ту наводи високу стопу инфлације, смањење инвестиционих улагања, енергетску кризу, лошије услове привређивања, али и нерешена питања регионалне и урбане политике. Видети: А. Ђокић, *нав. дело*, 9.

живљења, већу концентрацију становника на истом простору, саобраћајне гужве и притисак на објекте јавне намене. Као најхуманији излаз из стамбене кризе, „Нацрт измена и допуна плана“ требало је да омогући становницима Београда да сами прошире и дозидају своје станове и куће.



Слика 216: Модел (лево) и изглед (десно) стамбено–пословне зграде у ул. Бирчаниновој бр. 34–36 у Београду, А. Ђокић, 1984. (Извор: документација из бироа „Романтична архитектура“.)

У улици Бирчаниновој бр. 34–36 Ђокић је током 1984. године пројектовао стамбено–пословну зграду чији је инвеститор била стамбена задруга „Шумадија“.¹⁵⁰² Овај објекат има симетрично решену фасаду са истуреним застакљеним вертикалама и бочним увученим лођама, док је портал централно наглашен.



Слика 217: Основа (лево) и изгледи (остало) стамбено–пословне зграде у ул. Бирчаниновој бр. 34–36 у Београду, А. Ђокић, 1984. (Извори: документација из бироа „Романтична архитектура“ (лево); <https://www.google.com/maps> (средина); фотографија аутора рада, 2011. (десно).)

¹⁵⁰² З. Маневић, *Александар Ђокић*, Београд 1995, 191.

Основа овог објекта састоји се из два корпуса, уличног и дворишног. На типској етажи у делу уличног корпуса, око централно постављених лифтовских вертикала, позициониране су четири стамбене јединице, чије димензије варирају од једнособног до трособног. Типску етажу дворишног корпуса чини један четворособни стан који је тространо осветљен и има излаз на два балкона, што му додатно даје на квалитету.



Слика 218: Модел (горе лево) и изгледи (остало) стамбеног блока „Пролетер“ на Бановом брду, А. Ђокић и П. Ђурашковић, 1983. (Извори: документација из бироа „Романтична архитектура“ (горњи ред); <https://www.google.com/maps> (доњи ред).)

Паралелно са интервенцијама у централном градском ткиву, Ђокић је средином девете деценије на територији Бановог брда пројектовао стамбени блок „Пролетер“ (1983) са Петром Ђурашковићем, а потом, од 1984–1987. године и стамбене зграде блока „Голф 7“. Инвеститор оба ова пројекта била је стамбена задруга „Наш стан“.¹⁵⁰³

Стамбени блок „Пролетер“ налази се на углу улица Ваљевске и Николаја Гогоља и обликован је у духу неовернакуларне архитектуре, са двоводним и

¹⁵⁰³ Исто.

четвороводним крововима и финалном обрадом од црвене фасадне опеке. Сви детаљи пројекта решени су у ортогоналном растеру, нетипичном за Ђокића. Овај пројекат био је само зачетак идеје коју је Ђокић даље развијао на свом пројекту стамбених зграда „Голф 7“, а која је подразумевала постмодернистичку тежњу о уклапању у градско ткиво на којем се гради.

Парцела на којој су лоциране стамбене зграде „Голф 7“ је оивичена улицама Благоја Паровића, Трешњевком и Краљице Катарине. У подручју тихог градског амбијента са претежно индивидуалном изградњом Александар Ђокић је позиционирао три двојне стамбене зграде.

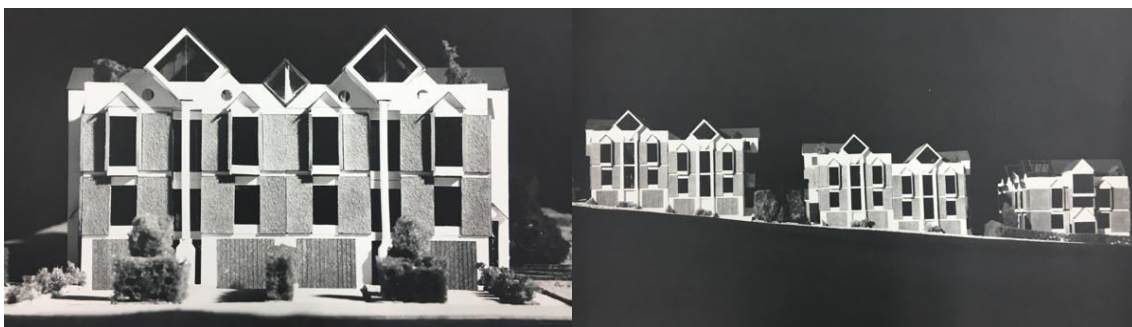

Слика 219: Модел стамбених зграда „Голф 7“ на Бановом брду – поглед из правца ул. Б. Паровића (лево) и поглед из правца ул. Трешњевке (десно), А. Ђокић, 1984–1987. (Извор: документација из бироа „Романтична архитектура“.)

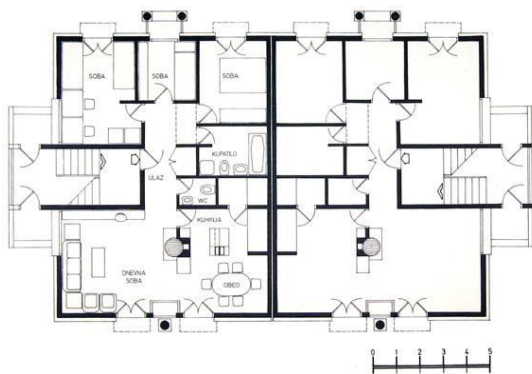

Слика 220: Стамбене зграде „Голф 7“ на Бановом брду – типска основа (лево) и изглед из улице Трешњевке (десно), А. Ђокић, 1984–1987. (Извор: документација из бироа „Романтична архитектура“ (лево); фотографија аутора рада, 2011. (десно).)

Први објекат, на углу улица Благоја Паровића и Трешњевке, оријентисан је улазним делом ка мање прометној улици Трешњевки, док су остали објекти ка Трешњевки оријентисани бочним странама и прилази њима су омогућени кроз

мање дворишне површине. Објекти су увучени у односу на регулациону линију тек толико да би се у приземном делу оформио зелени појас са свих страна, и да би са улице били уочљиви интересантни горњи делови фасада.

Основе су јасно диференциране на зону дневног боравка са кухињом и трпезаријом, десно у односу на улазну осу и на зону спаваћа са ходником и купатилом, лево од улазне осе. У зони пространог дневног боравка, који се наставља у комотну трпезарију, Ђокић се ослобађа ограђивања и уситњавања тих површина, формирајући далеко флексибилнији стамбени амбијент од претходних решења у улици Хајла Селасија.



Слика 221: Стамбене зграде „Голф 7“ на Бановом брду – поглед са Трга Б. Паровићу (горе) и изгледи фасада (доле), А. Ђокић, 1984–1987.
(Извор: документација из бироа „Романтична архитектура“.)

Фасаде садрже структуру симболичног значења где један или два (у зависности од фасаде) стуба, обликована у духу постмодерне, при врху

придржавају ромбоидни оквир лође.¹⁵⁰⁴ По два благо истурена француска балкона на првој етажи такође имају троугаоне завршетке (правоугаоно једнакокраке) и у сагласју су са ромбоидним лођама. Вишеводни кров се, на улазној фасади, завршава истуреним калканом који је испуњен стакленом опеком. На етажи испод, у благо истуреном средишњем делу поново се јавља геометризовани тимпанон, као ефектна историјска реминисценција.¹⁵⁰⁵ Материјализација објекта је изведена у комбинацији црвене фасадне опеке, стакла и малтера, чији колорит оживљава сећања на српски национални стил.



Слика 222: Стамбене зграде „Голф 7“ на Бановом брду, А. Ђокић, 1984–1987.
(Извор: фотографија аутора рада, 2011.)

Александар Ђокић је током 1988. године изложио овај пројекат на „14. Салону архитектуре“ у Музеју примењене уметности у Београду,¹⁵⁰⁶ као и на „Избору са Салона“ у галерији „Тврђава“ у Нишу, галерији „Карас“ у Загребу и Музеју XIV ЗОИ у Сарајеву.¹⁵⁰⁷ Ђокић је оригиналним и ликовно допадљивим објектима показао доследност у неговању фолклорне традиције.¹⁵⁰⁸ Мотив ромба који је преузет из народног ћилимарства и преведен у архитектонски облик је наследио од Драгутина Инкиострија,¹⁵⁰⁹ чији је уметнички кредо произашао из

¹⁵⁰⁴ З. Маневић, *Александар Ђокић*, Београд 1995, 114.

¹⁵⁰⁵ М. Čanak, „Pogled kroz“, Retrospektivna izložba Aleksandra–Ace Đokića, Muzej primenjene umetnosti, april 2002“, *ARD review* 27, Београд 2002, 20.

¹⁵⁰⁶ А. Milenković, „Četnaest uzlaznih godina (14. Salon arhitekture)“, *Čovjek i prostor* 5, Zagreb 1988, 20; А. Миленковић, „Архитектонска сезона. План и живот“, *Комунист*, Београд 19.08.1988, 22.

¹⁵⁰⁷ З. Маневић, *Александар Ђокић*, Београд 1995, 209.

¹⁵⁰⁸ А. Milenković, „Četnaest uzlaznih godina (14. Salon arhitekture)“, *Čovjek i prostor* 5, Zagreb 1988, 20.

¹⁵⁰⁹ Инкиостри је почетком прошлог века своја схватања о „српском стилу“ заснивао управо на идеји да мотиве традиционалне примењене уметности треба транспоновати у савремено

сецесије.¹⁵¹⁰ Михајло Митровић је сматрао да је Ђокићево увођење ромба „ергономска антитеза функционалном понашању корисника архитектуре“.¹⁵¹¹ Братислав Миленковић је, у покушају да ишчита сложени склоп објекта, наглашавао да је он настао спајањем познатих облика и као резултат визије Ђокићевог сопственог система вредности, који не познаје принципе и даје непредвидиве резултате.¹⁵¹² Ђокићеву асоцијацију на стуб, као класичан елемент, сматра грубом и нападном, у толикој мери да је тиме онемогућено посматрати га у распону од опонашања до његове могуће ироније.¹⁵¹³

Изградњи стамбених зграда „Голф 7“, већ наредне године (1985) уследио је Ђокићев даљи рад на територији Бановог брда, када за истог инвеститора, пројектује и стамбене зграде „Голф 3“ у улици Петра Мартиновића 22–26 и „Голф 5“ на углу улица Жарковачке и Зимоњићеве.



Слика 223: Модел (лево) и изглед (десно) стамбених зграда „Голф 3“ на Бановом брду, А. Ђокић, 1985. (Извор: документација из бироа „Романтична архитектура“.)

Комплекс стабених зграда „Голф 3“ састоји се из три међусобно повезана стамбена објекта истих типских етажа, од којих други и трећи објекат формирају заједнички атријумски простор. Типске етаже ових објеката састоје се из четири

уметничко стваралаштво. Видети: З. Маневић, *нав. дело*, 114; А. Кадијевић, *Један век тражења националног стила у српској архитектури, средина XIX – средина XX века*, Београд 2007, 163–164.

¹⁵¹⁰ А. Кадијевић, *нав. дело*, 164.

¹⁵¹¹ Реч архитектке Михајла Митровића на отварању изложбе архитектке Александра Ђокића. Видети: М. Џанак, „Pogled kroz“, *Retrospektivna izložba Aleksandra–Ace Đokića, Muzej primenjene umetnosti, april 2002*“, *ARD review 27*, Београд 2002, 17.

¹⁵¹² В. Миленковић, „Kultura forme, I“, *Izgradnja 3*, Београд 1992, 6.

¹⁵¹³ Миленковић закључује да се добијена форма не може тумачити услед обиља елемената и укупног дејства, које је у супротности са класичном улогом архитектонских елемената (да подупиру, носе, спајају или одвајају). Видети: В. Миленковић, *нав. дело*, 6.

стамбене јединице чије димензије варирају од гарсоњере до троипособног стана. Осветљавање вертикалних комуникација остварено је путем балкона на које су се настављале улазне зоне станова. Диспозиција просторија унутар станова варира у зависности од типа, али је основни заједнички принцип да улазна зона води управно ка кухињи, повезаној са дневним боравком. Кроз улазну зону, кухињу, трпезарију и дневни боравак остварена је циркуларна веза. Дневни боравак у сваком од станова има излаз на балкон, док су зоне за обедовање полукружно застакљене.

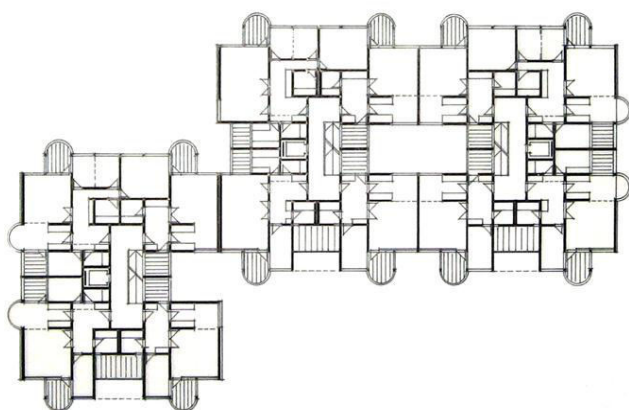

Слика 224: Основа (лево) и детаљ фасаде (десно) стамбених зграда „Голф 3“ на Бановом брду, А. Ђокић, 1985. (Извор: документација из бироа „Романтична архитектура“ (лево); приватна колекција аутора рада, фото. Маријана Симић, 2016. (десно).)

Путем балкона и истурених трпезаријских зона, на фасади су формиране полукружне вертикале, у овом периоду својствене Ђокићевој архитектури. Приземље карактеришу наглашени лучни портали, док је на нивоу поткровља еркерно испуштен полукружни балкон већих димензија. Финална облога ових објеката изведена је у фасадној цигли црвене и браон боје.

Насеље „Голф 5“ чини низ објеката мале спратности (П+1) намењених индивидуалном становању. Индикативна је функционална шема објекта на углу овог низа,¹⁵¹⁴ са које се види да је окосница обликовања ентеријера централно позиционирани хол који се на првом спрату наставља у галерију и даље протеже до крова остварујући зенитално осветљење. На етажи приземља улазна оса се кроз

¹⁵¹⁴ З. Маневић, *Александар Ђокић*, Београд 1995, 119.

хол наставља ка просторији за обедовање, десно од ње је позициониран пространи дневни боравак са застакљеним полукружним испустом и излазом на терасу, док су лево од улазне осе кухиња, тоалет, соба и вертикална комуникација. На етажи првог спрата формирана је галерија око које су организоване четири собе и два купатила. Спољашњост објекта обилује цитатима из традиционалне грађанске архитектуре, савремено укомпонованим.¹⁵¹⁵

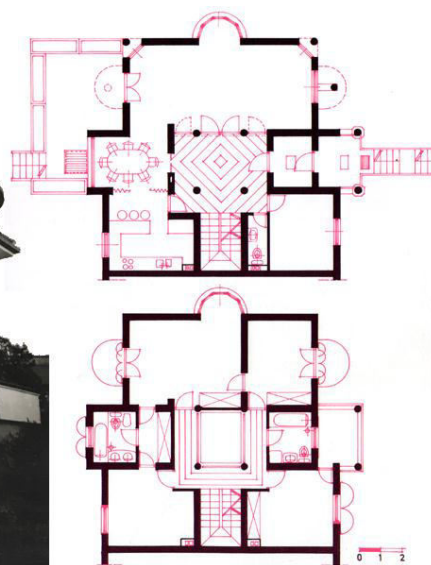

Слика 225: Модел (горе), изглед (доле лево), основа приземља (средина десно) и основа спрата (доле десно) стамбених зграда „Голф 5“ на Бановом брду, А. Ђокић, 1985. (Извори: документација из бироа „Романтична архитектура“ (горњи ред и доле лево); З. Маневић, Александар Ђокић, Београд 1995, 119. (доле десно).)

У контексту интервенција на територији Бановог брда, на иницијативу „Компграп–пројекта“ 1985. године Александар Ђокић је, са арх. Анђом Туцаковић и арх. Дејаном Ећимовићем, био аутор и генералног концепта урбанистичког решења Шумадијског трга.¹⁵¹⁶

¹⁵¹⁵ Исто.

¹⁵¹⁶ Исте године израђује и урбанистичко решење конструктивног погона ГРП „Градитељ“ у Железнику које је остало нереализовано. Видети: З. Маневић, Александар Ђокић, Београд 1995, 193.

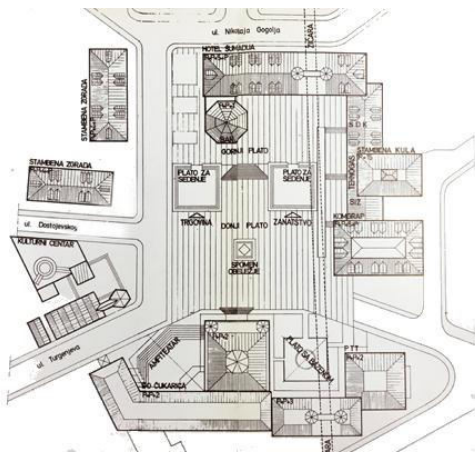

Слика 226: Урбанистичко решење и макета Шумадијског трга, А. Ђокић, 1985–1990.
(Извор: документација из бироа „Романтична архитектура“.)

На месту постојећег паркиралишта спонтано је настао недограђени трг што је и покренуло замисао о његовој даљој разради и формирању правог трга на том месту.¹⁵¹⁷ Идеја о реконструкцији Шумадијског трга, односно доградњи и надоградњи постојећих објеката, подразумевала је да се начини будуће место окупљања људи уз могућност коришћења више културних садржаја. Како је овом акцијом предвиђено да се омогући и отварање нових радних места, дакле и ефикасније обављање послова од значаја за грађане, идеја је добила пуну подршку станара ове општине.¹⁵¹⁸

Решењем је планирано да централни простор будућег трга буде испуњен низом самопослуга, занатских и трговачких радњи и кафеа, који би пружили погодан оквир за свакодневна састајања и дружења становника. Предвиђени су и нови објекти културне намене који би припадали околини будућег трга: биоскоп, мала позоришна сцена, Дом омладине и пионира, Раднички универзитет, библиотека са читаоницом, књижара, продавница сувенира и сл.

Шест година касније (1991), Ђокић је исту идеју о измени изгледа и намене овог трга разрађивао и при Институту за архитектуру и урбанизам Србије, као главни руководилац екипе за израду Генералног урбанистичког плана општине Чукарица.¹⁵¹⁹ Тим планом надзиђивање околних зграда је подразумевало да се уместо равних кровова свуда поставе четвороводни класични кровови, покривени

¹⁵¹⁷ Ф. Мујезиновић, „Први чукарнички трг“, *Комгран*, Београд 13.12.1985.

¹⁵¹⁸ Ф. Мујезиновић, *нав. дело*.

¹⁵¹⁹ М. Дајмак, „Београд којег ће једног дана бити. Жичаром изнад Бановог брда“, *Илустрована политика*, 19.03.1991, 23.

циглом и са избаченим бацама,¹⁵²⁰ што је била последица нове фазе у Ђокићевом изразу када је посебну пажњу поклањао неговању локалне традиције. У ту сврху године 1990. Ђокић је са Стрељом Ивковићем израдио пројекат поткровља на типским стамбеним објектима у Пожешкој и Љешкој улици.¹⁵²¹



Слика 227: Поткровља на типским стамбеним објектима у Пожешкој улици, А. Ђокић и С. Ивковић, 1990. (Извор: <https://street360.net/serbia/belgrade.php>)

Идеје о реконструкцији Шумадијског трга Владимир Милић је сматрао Ђокићевим покушајем да одслика дух места, што је довело до рогобатне стилске егзибиције која је знатно одговарала архитектонској „причи“ о рурализованом београдском урбанитету.¹⁵²² Делимично реализовани пројекат Шумадијског трга је према замисли свог аутора требало да буде не само пешачко царство уоквирено кућама, већ центар са свим потребним садржајима и место окупљања становника Жаркова, Видиковца, Церака и Јулиног брда.¹⁵²³

Средином осамдесетих, пошто је са Михајлом Чанком претходно реализовао стамбену групацију „Кошутњак“ (1981–1983), Александар Ђокић истакао је да ће ова насебина тек са реализацијом предвиђених пратећих садржаја постати „идеална“, ретка целина на територији Београда.¹⁵²⁴ Занатски центар „Кошутњак“ (1985–1986) је позициониран између стамбених објеката и улице Пере Велимировића. Наручилац је, као и у случају стамбених објеката, била стамбена

¹⁵²⁰ Исто.

¹⁵²¹ З. Маневић, *Александар Ђокић*, Београд 1995, 200.

¹⁵²² V. Milić, „Postmodernizam bez mistifikacija. Ekspanzija arhitekture arhitekta Aleksandra Đokića“, *Vreme*, Београд 22.07.1991, 55.

¹⁵²³ М. Дајмак, *нав. дело*, 23.

¹⁵²⁴ Аноним, „За хуманију архитектуру“, С. З. „Победа“, Београд 22.07.1985, 15.

задруга „Победа“. Објекат је, поред своје примарне функције, преузео улогу и традиционалне капије кроз коју је омогућен улаз у насеље.



Слика 228: Макета занатског центра „Кошутњак“, А. Ђокић, 1985.
(Извор: приватна заоставштина архитекте која се чува у бироу „Романтична архитектура“,
фотографија аутора рада, 2011.)

Функционално компактан централни део састоји се из два низа типских занатских радионица, које се међусобно додирују у зонама мокрих чворова. Прилаз свим садржајима је омогућен са спољне стране објекта, где је формиран традиционални трем. Симетрична композиција се на бочним странама завршава са по две куле, које асоцирају на средњовековне пушкарнице. По четири бочне куле, у којима су такође предвиђени мањи јавни садржаји, међусобно су спојене двоводним надстрешницама. Материјализација објекта је остварена црвеном опеком, којом су обложени и стамбени објекти читаве групације.

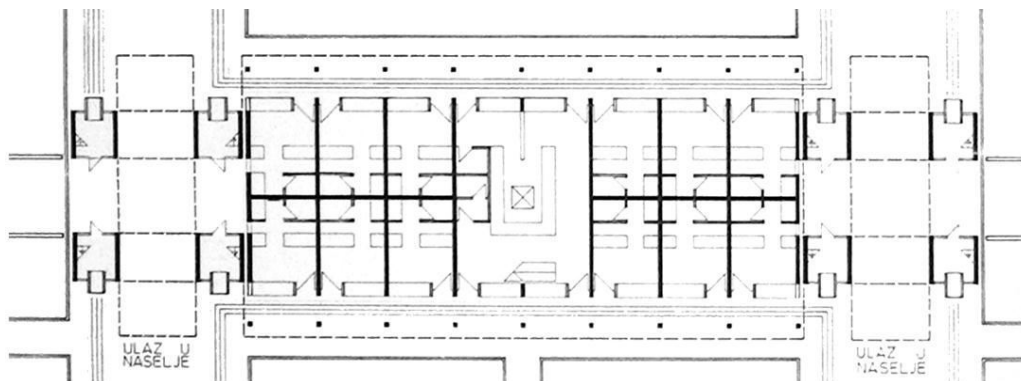

Слика 229: Занатски центар „Кошутњак“ – основа приземља, А. Ђокић, 1985–1986.
(Извор: документација из бироа „Романтична архитектура“.)

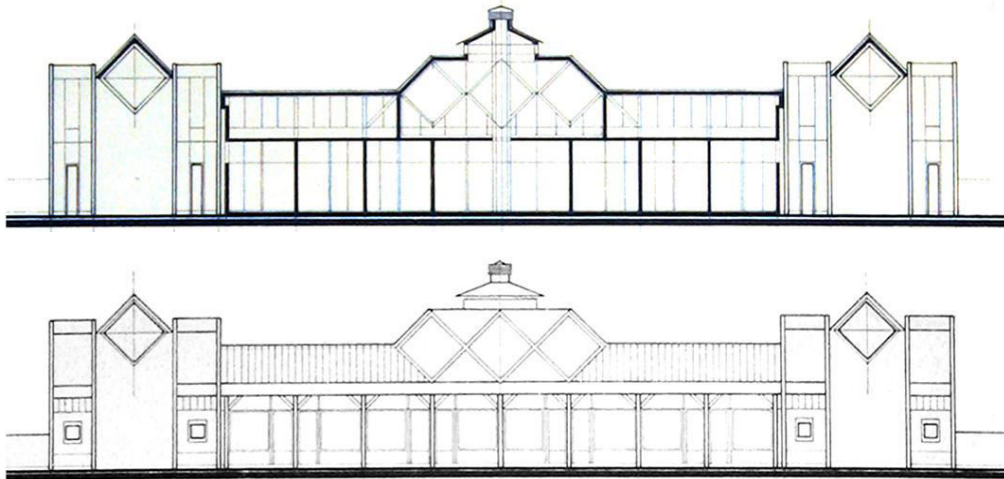

Слика 230: Занатски центар „Кошутњак“ – изглед из ул. Пере Велимировића (горе) и подужни пресек (доле), А. Ђокић, 1985–1986. (Извор: документација из бироа „Романтична архитектура“.)

Главни мотив је и у овом случају ромб, који се јавља у виду три централно постављена кровна прозора и на потконструкцији бочних надстрешница. На примеру овог пројекта уочљиво је Ђокићево настојање да се усагласи са „духом места“ као и пројектованим стамбеним комплексом, који је обликован у духу неовернакуларне архитектуре мирније форме, док уједно и не одустаје од своје привржености изворним геометријским облицима који му олакшавају прихватање кодова постмодерне.¹⁵²⁵ Објекат се данас налази у девастираном стању, јер су у зони ка улици дозидани бројни мањи локали, који нарушавају првобитни концепт и сагледивост објекта.



Слика 231: Изгледи занатског центра „Кошутњак“ по завршетку изградње, А. Ђокић, 1985–1986. (Извор: документација из бироа „Романтична архитектура“.)

¹⁵²⁵ А. Milenković, „Snažna kreativna ličnost. Izložba ostvarenja arhitekta A. Đokića u Muzeju primenjene umetnosti“, *Izgradnja 7*, Beograd 1986, 38.

Александар Ђокић је 1985. године припремио и архитектонско решење Занатског центра II, у непосредној близини првобитно пројектованог објекта (на адреси ул. Пере Велимировића 16б). Ово решење је у великој мери слично претходном, са изузећем наткривених бочних пролаза. Исте године реализује и ресторан „Двор“ (ул. Пере Велимировића 1). Са Здравком Милинковићем је 1986. године пројектовао ентеријерско решење ЈИК банке у занатском центру „Кошутњак“ које је остало нереализовано, а са којим су аутори учествовали на „Тринаестом Салону архитектуре“ у Београду 1987. године.¹⁵²⁶



Слика 232: Стамбене зграде у ул. Александра Стамболиског 7–9, А. Ђокић, 1984–1991.
(Извор: документација из бироа „Романтична архитектура“.)

За период осамдесетих била је карактеристична све учесталија градња мањих стамбених целина елитистичког типа.¹⁵²⁷ Александар Ђокић, који се неколико година раније на идејном нивоу већ залагао за прелазне облике становања,¹⁵²⁸ добија прилику да своје идеје оствари на територији Дедиња, у улицама Александра Стамболиског, Бањички венац и Јеврема Грујића. Ексклузивно насеље је од међуратног периода карактерисала изградња раскошних вила, стога су у послератном периоду реконструкције овог простора биле усмерене на рушење дотрајалих кућица и изградњу прикладнијих стамбених

¹⁵²⁶ А. Милenković, „Trinaesti Salon arhitekture u Beogradu protekao u atmosferi međusobnog druženja arhitekata i urbanista“, *Izgradnja 1*, Београд 1988, 40; З. Маневих, *Александар Ђокић*, Београд 1995, 192–194.

¹⁵²⁷ Љ. Милетић–Абрамовић, *Паралеле и контрасти. Српска архитектура 1980–2005*, Београд 2007, 59.

¹⁵²⁸ А. Ђокић, „Prelazni tipovi stanovanja na primeru objekata F1 u naselju Kneževac – Kijevo u Beogradu. Jedan dvoetažni stan znad drugog“, *Moja kuća 4*, Београд 1982, 13–15.

целина.¹⁵²⁹ Како су се стамбени блокови већ показали као непримерени карактеру ове локације,¹⁵³⁰ Александар Ђокић се одлучује за изградњу двојних кућа.

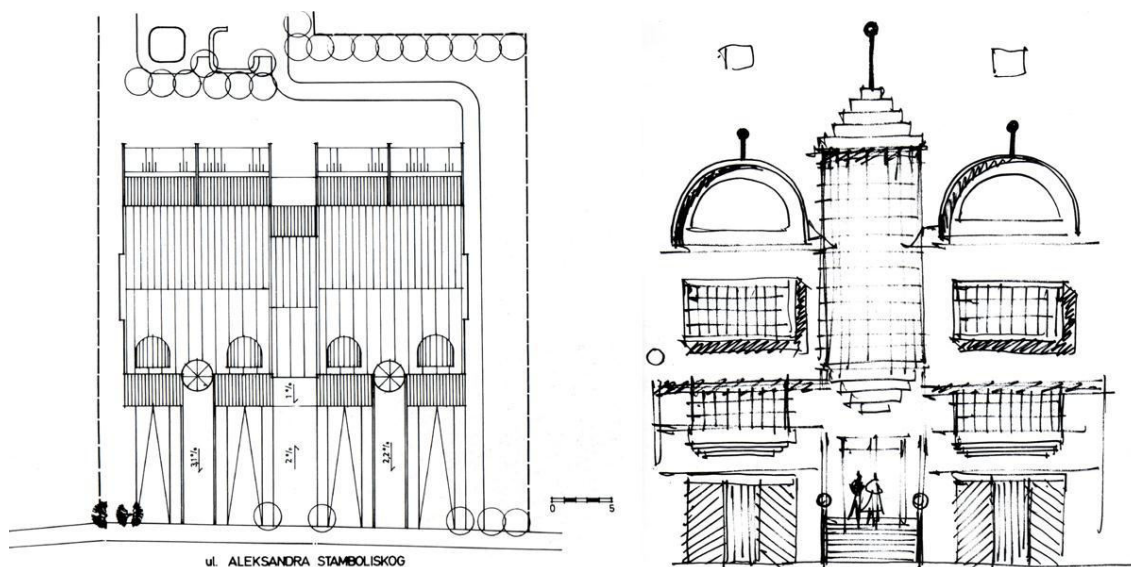

Слика 233: Ситуација (лево) и скица (десно) стамбених зграда у ул. Александра Стамболиског 7–9, А. Ђокић, 1984–1991. (Извор: З. Маневић, *Александар Ђокић*, Београд 1995, 123, 125.)

Инвеститор првих у низу, стамбених зграда у улици Александра Стамболиског 7–9 (1984–1991) била је стамбена задруга „Победа“.¹⁵³¹ Читаву композицију чине две двојне куће са по четири стана, спојене додатном стамбеном јединицом, са сопственим улазом. У волумену на споју два објекта, кроз прве две етаже формиран је узани дуплекс,¹⁵³² док је на нивоу поткровља тај простор припојен суседним становима.

Објекти двојних кућа, симетрични су како међусобно тако и у односу на сопствену осу. Степеништем, постављеним у централном делу, приступа се дуплексима који се простиру кроз прве две етаже и једноипособним становима у

¹⁵²⁹ Планом реконструкције превиђена је била изградња мањих блокова или типизираних двојних кућа. Видети: Љ. Милетић–Абрамовић, *нав. дело*, 59.

¹⁵³⁰ З. Маневић, *Александар Ђокић*, Београд 1995, 121.

¹⁵³¹ Средином осамдесетих Александар Ђокић је за „Победу“ пројектовао и објекте намењене територији Сењака, насеља које је попут Дедиња богато амбасадама и дипломатским резиденцијама. Најпре са Михаилом Чанком ради на пројекту стамбено–пословне зграде у улици Косте Главинића 21–23 (1984) а потом, са Чанком и Драганом Пражићем, пројектује стамбене зграде у блоковима 1 и 3 на Сењаку (1986). Оба пројекта су нереализована. Видети: З. Маневић, *нав. дело*, 192, 195.

¹⁵³² Тек ће се у периоду после 2000. године тренд „скини“ кућа, потекао из Јапана, раширити као тренд и као потреба по читавом свету. Видети: M. F. Gonzalez, „22 Skinny Houses With a Narrow Footprint and a Broad Impact“, *Archdaily* 25.04.2017, <https://www.archdaily.com/869475/22-skinny-houses-with-a-narrow-footprint-and-a-broad-impact>

поткровљу. Дуплекс станови су решени поделом на дневни и ноћни део по етажама. На нивоу приземља, кухиња са оставом и тоалет формирану су у близини улаза, да би се трпезаријски део слободно настављао ка дневном боравку из ког је омогућен излаз у заједничко двориште. На горњој етажи лоциране су собе са припадајућим купатилом и излазом на терасе.

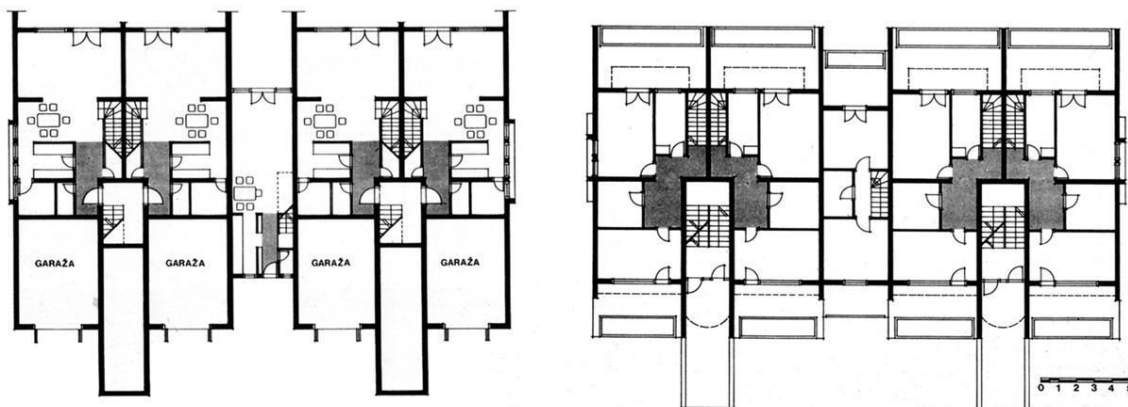

Слика 234: Стамбене зграде у ул. А. Стамболиског 7–9, основе типских етажа са дуплекс становима, приземље (лево) и први спрат (десно), А. Ђокић, 1984–1991. (Извор: документација из бироа „Романтична архитектура“.)

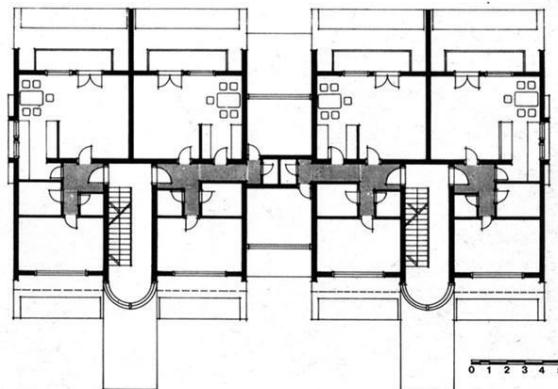

Слика 235: Стамбене зграде у ул. А. Стамболиског 7–9, основа типске етаже на нивоу поткровља, А. Ђокић, 1984–1991. (Извор: документација из бироа „Романтична архитектура“.)

Пад терена, у правцу од улице ка дну парцеле, условио је да гараже, лоциране у приземном делу зоне ка улици, буду благо укопане а приступ њима решен је рампама. Прилазна стаза ка улазу у објекат прати нивелацију улице и дојми се као мостић између рампи. Главни акценат на фасади је централно постављена застакљена, кулица ваљкастог облика, кроз коју је омогућено природно осветљење степенишне зоне. Кулице изнад степеништа и широки,

залучени кровни прозори упућивали су на рану постмодерну.¹⁵³³ Транспарентни, лебдећи чардак на фасади и прилазне стазе дају објектима изузетно бајковиту и романтичну ноту, чије ишчитавање отежава месингана облога примењена у детаљима. Примењени материјал, иако у нескладу са карактером самог објекта, јесте у потпуном сагласју са временом завршетка изградње ових објеката, почетком деведесетих, као и са њиховом локацијом. У том смислу, ефектне детаље на фасадама је прикладније тумачити као потребу актуелног тржишта него као афинитет аутора.

Трећа двојна кућа из ове целине (на адреси Бањички венац 10б), обликована на исти начин, оријентисана је улазом у супротном правцу па је стога, у њеном случају улаз издигнут и прилази му се степеницама.



Слика 236: Стамбене зграде у ул. Александра Стамболиског 7–9, А. Ђокић, 1984–1991.
(Извор: фотографије аутора рада, 2013.)



Слика 237: Према пројекту Александра Ђокића делимично је реализован и објекат на адреси Александра Стамболиског 13а (1985) рађен за стамбену задругу „Шумадија“. (Извор: <https://www.google.com/maps> (лево); фотографија аутора рада, 2013.(десно).)

¹⁵³³ М. Čanak, „Pogled kroz“, Retrospektivna izložba Aleksandra–Ace Đokića, Muzej primenjene umetnosti, april 2002“, *ARD review* 27, Beograd 2002, 20.

Стамбени блок у улици Јеврема Грујића (1985–1990),¹⁵³⁴ ограничен је улицама Генерала Саве Грујића и Косте Рацина. Улица Јеврема Грујића је у зони овог блока поплочана и претворена у пешачку стазу, док су на њеним крајевима планиране улазне капије. Капије, које је требало да буду обликоване попут оних примењених на Занатском центру Кошутњак, нису изведене.



Слика 238: Стамбени блок у ул. Јеврема Грујића – модел, А. Ђокић, 1985–1990. (Извор: документација из бироа „Романтична архитектура“.)



Слика 239: Стамбени блок у ул. Јеврема Грујића – ситуационо решење (лево) и детаљ фасаде типа Б (десно), А. Ђокић, 1985–1990. (Извори: документација из бироа „Романтична архитектура“ (лево); фотографија аутора рада, 2013. (десно).)

Композицију чине четири изграђене целине од којих се свака целина састоји из једне двојне куће (оријентисане ка улици Јеврема Грујића) са по две угаоне резиденцијалне виле (у зони ка бочним улицама). У зонама иза ових објеката

¹⁵³⁴ Инвеститор је била стамбена задруга „Шумадија“. Видети: З. Маневић, *нав. дело*, 192.

организоване су подужне парковске површине, паралелене улици Јеврема Грујића, намењене игри деце. Читава композиција је симетрична у односу на осу која се пружа управно на улицу Јеврема Грујића и постоје два типа двојних кућа.

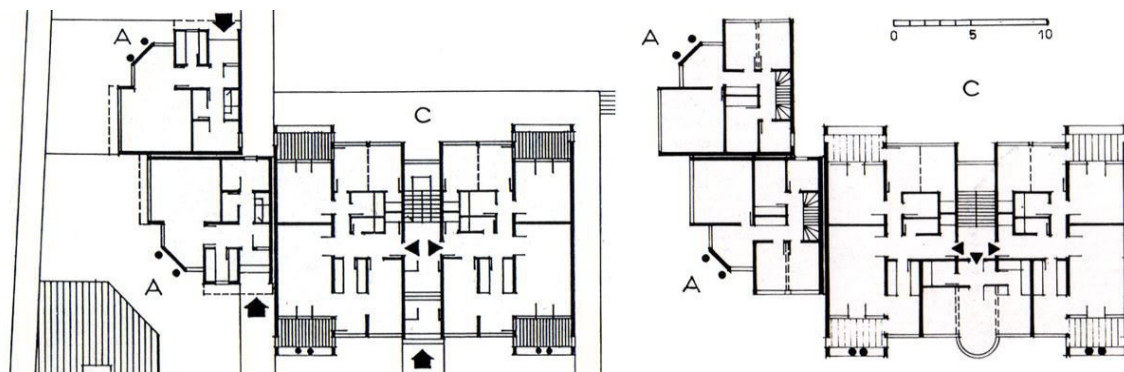

Слика 240: Стамбена композициона целина северно од ул. Јеврема Грујића – основе приземља (лево) и типског спрата (десно), А. Ђокић, 1985–1990.
(Извор: З. Маневић, *Александар Ђокић*, Београд 1995, 127.)

Тип двојне куће, северно од улице Јеврема Грујића (тип Ц), на нивоу приземља састоји се из два троипособна стана. У овим становима, дневна зона је оријентисана ка ул. Јеврема Грујића и састоји се из дневног боравка, централно позициониране кухиње, простора за обедовање и једне собе. Од улазне партије па кроз читаву дневну зону остварени су складни циркуларни комуникациони токови. Зона са спаваћим собама оријентисана је ка парковској површини формираној унутар блока. Функционалним решењем је предвиђена могућност даљег преграђивања једне од соба у овој зони. Станови имају излаз на два балкона. На нивоу типског спрата овај тип двојне куће састоји се из три стамбене јединице, два трособна стана између којих је централно позициониран један једнособан стан. На овој етажи дневни боравак једнособног стана има полукружни препуст који је застакљен и поред амбијенталне вредности пружа ефекат веће просторности.

Екстеријер ових објеката карактеришу зидане кулице у простору изнад улаза, као и високи бочни балкони, на нивоу поткровља, ослоњени на по два витка стуба који се пружају до нивоа тла и чине занимљив детаљ на фасади. Балкони су посебно украшени геометризованим елементима, а изнад прозора на нивоу приземља јављају се троугаони тимпанони.

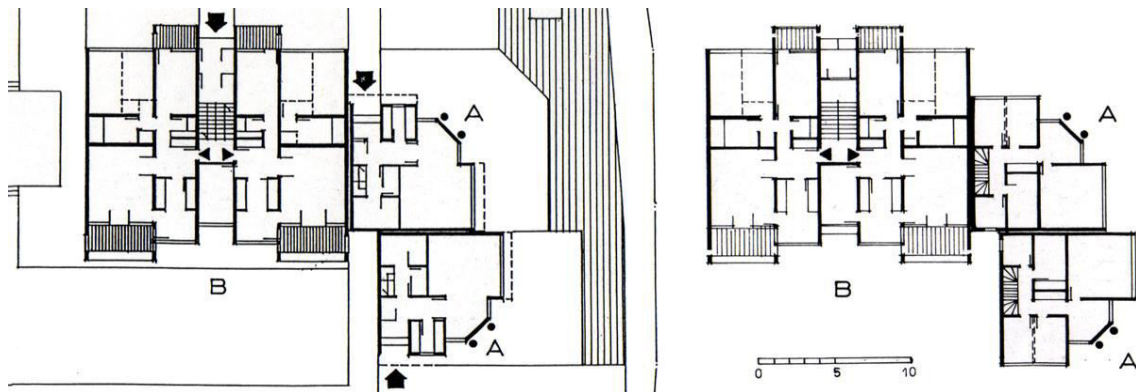

Слика 241: Стамбена композициона целина јужно од ул. Јеврема Грујића – основе приземља (лево) и типског спрата (десно), А. Ђокић, 1985–1990.
(Извор: З. Маневић, *Александар Ђокић*, Београд 1995, 127.)

Код двојних кућа, јужно од улице Јеврема Грујића (тип Б), основа етажне приземља састоји се из две стамбене јединице, трособне и троипособне, и док је код претходног типа заједничка комуникација формирана дуж целог објекта овде то није случај. У функционалној диспозицији просторија у стану, разлика у односу на претходно решење јесте што зона тоалета са купатилом формира својеврсни појас у попречном правцу, који дели дневну и спаваћу зону. Ова промена не омета комуникационе токове у стану који су у великој мери исти као на претходном примеру. Ниво типског спрата понавља стамбене јединице из приземља уз једину разлику у заједничком простору, који је на овој етажи благо увучен, чиме је у екстеријеру наглашен улаз.

Спољашње обликовање је изведено по сличном принципу као код претходног типа, уз ослањање балкона на ивичне стубове. Улаз је „укљештен“ између ових површина и на тај начин посебно наглашен. Отвори на фасади обликовани су са лучним завршетком, попут савремених монофора. За оба типа двојних кућа карактеристични су кровни прозори са троугаоним завршетком који су доприносили живости волумена.

Робустне угаоне виле, стандардно су зониране по етажама, тако да су у нивоу приземља организовани дневни садржаји (кухиња, тоалет и дневни боравак) док је спрат намењен ноћној зони, односно спаваћим собама. За овај тип објекта карактеристичан је препуст горње етажне у односу на приземље, на две фасаде, чиме је успостављена блага реминисценција на типичне објекте балканске стамбене архитектуре.



Слика 242: Стамбени блок у ул. Јеврема Грујића, тип Б (лево) тип Ц (десно), А. Ђокић, 1985–1990. (Извор: документација из бироа „Романтична архитектура“.)

Зоран Маневић је као главну одлику ових објеката истакао њихову разуђену фасаду „која им дарује живост и природно их везује за карактеристике амбијента“,¹⁵³⁵ док је Љиљана Милетић–Абрамовић Ђокића сврстала у ауторе који су, поред брачног пара Марушић, дали допринос у развоју двојних кућа на простору Дедиња.¹⁵³⁶ Овај се пројекат непосредно пре свог завршетка (1989) нашао и међу десет најзначајнијих архитектонских остварења те године, према избору Дарка Поповића.¹⁵³⁷ Поповић је том приликом кроз представљене примере желео да покаже да Београд активно прати актуелне светске архитектонске трендове, који су у то време били постмодерна и хај–тек.¹⁵³⁸



Слика 243: Макета стамбено–пословног блока на углу ул. Љутице Богдана и Маглајске, А. Ђокић, 1985. (Извор: документација из бироа „Романтична архитектура“.)

¹⁵³⁵ З. Маневић, *Александар Ђокић*, Београд 1995, 121.

¹⁵³⁶ Љ. Милетић–Абрамовић, *Паралеле и контрасти. Српска архитектура 1980–2005*, Београд 2007, 59–60.

¹⁵³⁷ Д. Поповић, „Нова урбана пракса“, *НИН* 31.12.1989, 51.

¹⁵³⁸ *Исто*.

Од неизграђених пројеката Александра Ђокића намењених простору Дедиња и пројектованих средином осамдесетих,¹⁵³⁹ најбоље је докуменован стамбено–пословни блок на углу улица Љутице Богдана и Драгорске (1984), пројектован за стамбену задругу „Победа“.

Блок је решен као угаони низ који се састоји из четири двојне куће, од којих су три оријентисане ка улици Драгорској (данашња улица Др Иве Поповића Ђанија) и једна ка улици Љутице Богдана, док је угаони део, у основи облика кружног исечка, намењен јавним садржајима. Функционално решење ових двојних кућа, као и примењено обликовање, у великој мери је истоветно пројекту примењеном у улици Александра Стамболиског 7–9, укључујући укопане гараже и стаклене кулице изнад улаза. У залученом простору на углу низа, предвиђено је лоцирање пространог ресторана са два бочна приземна локала.

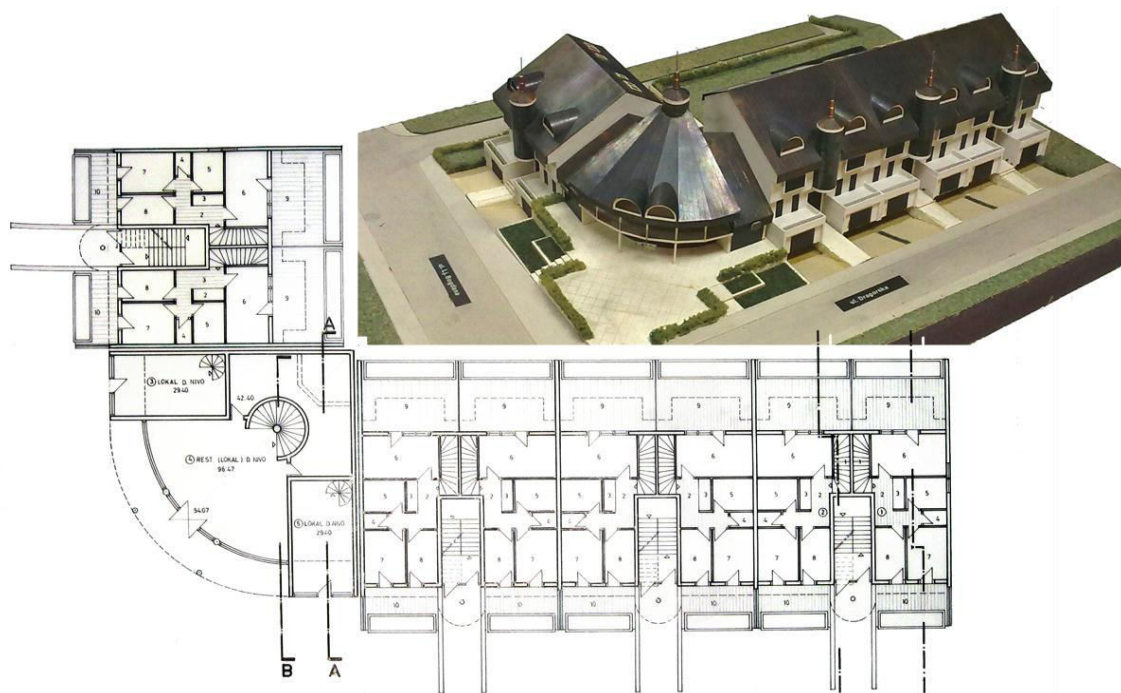

Слика 244: Модел (горе десно) и Основа (доле лево) стамбено–пословног блока на углу ул. Љутице Богдана и Драгорске, А. Ђокић, 1984. (Извор: приватна заоставштина архитекте која се чува у бироу „Романтична архитектура“, фотографија аутора рада, 2011. (горе десно); документација из бироа „Романтична архитектура“ (доле лево).)

¹⁵³⁹ За стамбену задругу „Шумадија“ Александар Ђокић је током 1985. године пројектовао стамбено–пословни блок на углу улица Љутице Богдана и Маглајске (Слика 243) као и стамбени објекат у улици Љутице Богдана 7а, који су остали неизведени. Команда одбране града Београда била је инвеститор Ђокићевог пројекта двојних стабених зграда (1989) који је такође остао нерелизован. Видети: З. Маневић, *нав. дело*, 192–194, 197.

За стамбену задругу „Шумадија“, Ђокић је реализовао стамбени објекат у улици Љутице Богдана бр. 4 (на углу улица Љутице Богдана и Пуковника Баџића), који карактерише застакљени ваљкасти елемент на углу који се завршава куполом, док је други угао објекта решен у ортогоналном растеру. Осим ових истакнуто обликованих угаоних елемената, у зони поткровља на фасади јавља се низ кровних баца, којима је аутор и на овом савремено обликованом објекту одао почаст локалној традицији.



Слика 245: Стамбени објекат у ул. Љутице Богдана бр. 4, А. Ђокић, 1985.
(Извор: <https://www.google.com/maps>.)



Слика 246: Модел стамбено–пословних зграда у ул. Др Милутина Ивковића 11а, А. Ђокић, 1985–1987. (Извор: документација из бироа „Романтична архитектура“.)

Код стамбено–пословних зграда у улици Др Милутина Ивковића 11а (1985–1987),¹⁵⁴⁰ рађених за истог инвеститора, читава композиција решена је симетрично и састоји се из две зграде са по три стамбене јединице. Централни објекат је подељен у два бочна корпуса где су смештени станови, док је у централном делу позиционирана вертикална међусpratна комуникација. Бочни

¹⁵⁴⁰ Реч је поново о стамбеној задрузи „Шумадија“. Видети: З. Маневић, *нав. дело*, 193.

корпуси централног објекта наслањају се на засебне бочне стамбене јединице, мање спратности са којима чине јединствену целину.

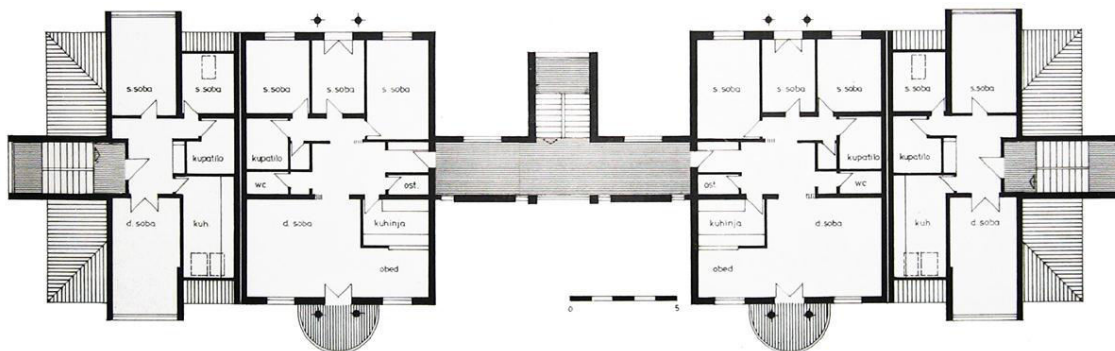

Слика 247: Типска етажа стамбено–пословних зграда у ул. Др Милутина Ивковића 11а, А. Ђокић, 1985–1987. (Извор: документација из бироа „Романтична архитектура“.)

Приземни део централног објекта намењен је пословању док су на осталим етажама предвиђене стамбене површине. Кроз све станове, просторије оријентисане ка улици су намењене дневним активностима (дневна соба, трpezарија и кухиња) док су у зони оријентисаној ка заједничком дворишту, позициониране просторије намењене спавању (собе). Код станова у централном објекту, улазна зона се наставља у централни хол чиме комуникације заузимају већу површину од уобичајене али се овај амбијент уједно издваја као посебан квалитет који доприноси утиску веће просторности. Овај централни хол је клизним вратима одељен од дневног боравка и зоне са спаваћим собама, што додатно указује на флексибилност простора и међуповезаност свих просторија у стану као основну одлику овог решења. Кухињски простор је са трpezаријом повезан шанком, што је новина у Ђокићевом решавању станова.

У обликовању фасаде, полукружни балкони формирају главне вертикале у односу на које су симетрично распоређени прозорски отвори са полукружним тимпанонима. Удвојени стубови пробијају површину тераса и при врху придржавају оквир лође који се завршава великим полукружним тимпаномом.¹⁵⁴¹ На страни ка унутрашњем дворишту, удвојени стубови придржавају препуштене француске балконе са полукружним тимпанонима. Материјализација објеката је изведена у белој фасадној опеци.

¹⁵⁴¹ Тема предимензионираних полукружних тимпанона ће доживети свој врхунац Ђокићевом зградом „Објектив“ (1998–2001) у Лешкој улици.



Слика 248: Модел (горе лево) и изгледи (остало) стамбено–пословних зграда у ул. Др Милутина Ивковића 11а, А. Ђокић, 1985–1987. (Извор: документација из бироа „Романтична архитектура“.)



Слика 249: Модел Културно–информативног центра других земаља, А. Ђокић, 1985. (Извор: документација из бироа „Романтична архитектура“.)

Велики архитектонски догађај, на којем је Ђокић учествовао у току 1985. године, била је „салонска изложба великог формата“ под називом „Средиште културе – III миленијум“ у Галерији Српске академије наука и уметности.¹⁵⁴²

¹⁵⁴² В. Stojkov, „Трећи миленијум у Новом Београду или Нови Београд у трећем миленијуму“, *Комуникације* 40, Београд 1986; А. Milenković, „Средиште културе III миленијум: Изложба у Галерији Српске академије наука и уметности“, *Изградња* 2, Београд 1986, 41–44.

Александар Ђокић био је, међу осамнаест аутора,¹⁵⁴³ позван да учествује у овој „примамљивој колективној архитектонској авантури“.¹⁵⁴⁴ Идеја за амбициозни подухват потекла је 1979. године од САНУ, када је било у плану измештање железничке станице у Прокоп и пројекат је предвиђао изградњу великог културног комплекса са обе стране реке Саве. Ђокић је том приликом представио архитектонско решење објекта Културно–информативног центра других земаља, а целокупна изложба имала је у потпуности утопистички карактер.¹⁵⁴⁵

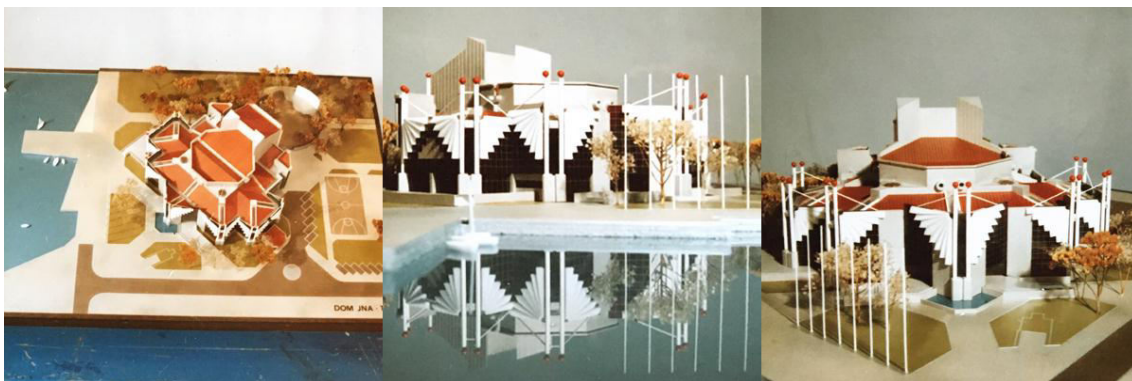

Слика 250: Модел Клуба Југословенске народне армије у Тивту, А. Ђокић и Б. Ђунисијевић, 1985–1989. (Извор: документација из бироа „Романтична архитектура“.)

Од пројекта Културно–информативног центра других земаља, са којим је Александар Ђокић током 1985. године учествовао на изложби „Средиште културе – III миленијум“, сачуване су само фотографије макете. Иако испуњени симболизмом, понуђени облици су позитивно прихваћени, огледајући се у мирним фасадама суседних кубичних објеката.¹⁵⁴⁶ Идеју о „богато разуђеној и наборима снабдевеној згради“ која је у себи носила симболику разапетих једара, Ђокић је током исте те године, применио и приликом обликовања Клуба Југословенске народне армије у Тивту (1985–1989), сарађујући са Браниславом

¹⁵⁴³ Поред Ђокића, били су то: Иван Антић, Светислав Личина, Милан Лојаница, Мирко Јовановић, Михајло Митровић, Дејан Ећимовић, Марјан Њеховин, Радислав Марић, Миодраг Мирковић, Борис Подрека, Душан Тешић, Зоран Лазовић, Слободан Малдини, Јован Јовановић, Бранимир Поповић, Предраг Ђукић и Драган Мрђа.

¹⁵⁴⁴ Љ. Милетић–Абрамовић, *Паралеле и контрасти. Српска архитектура 1980–2005*, Београд 2007, 51.

¹⁵⁴⁵ У каталогу изложбе истакнуто је да ће долазећа глобална култура простећи из синтезе постојећих култура, а сви представљени пројекти изражавали су плурализам стилова са заједничком идејом о ослањању на вредности домаћег неимарског наслеђа прилагођеним савременом добу. Видети: А. Milenković, *нав. дело*, 41.

¹⁵⁴⁶ А. Milenković, „Središte kulture III milenijum: Izložba u Galeriji Srpske akademije nauka i umetnosti“, *Izgradnja 2*, Београд 1986, 41–44.

Ђунисијевићем.¹⁵⁴⁷ По освајању прве награде отпочела је изградња једног од најзначајнијих дела у опусима обојице аутора.¹⁵⁴⁸

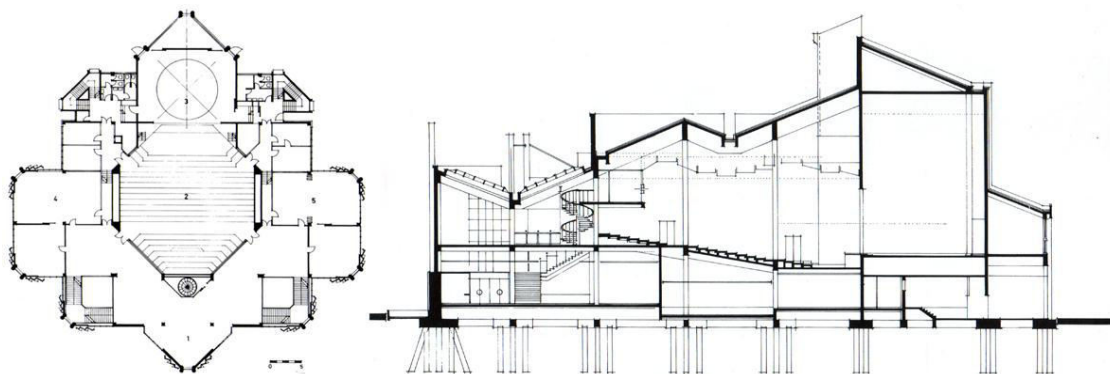

Слика 251: Основа и подужни пресек Клуба Југословенске народне армије у Тивту, А. Ђокић и Б. Ђунисијевић, 1985–1989. (Извор: З. Маневић, *Александар Ђокић*, Београд 1995, 134–135.)

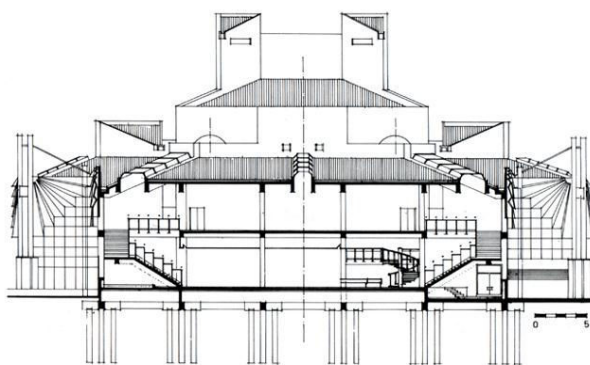
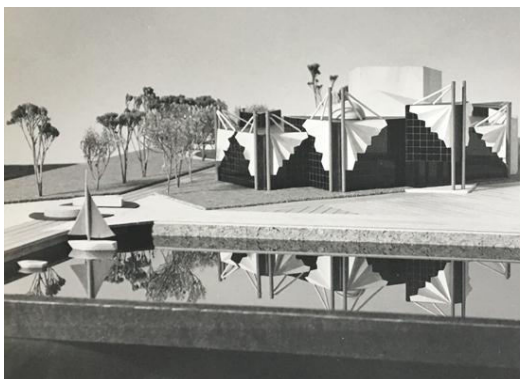

Слика 252: Модел (лево) и попречни пресек (десно) Клуба Југословенске народне армије у Тивту, А. Ђокић и Б. Ђунисијевић, 1985–1989. (Извор: документација из бироа „Романтична архитектура“.)

Објекат је лоциран на обали залива,¹⁵⁴⁹ са три стране окружен густим зеленилом припадајућег парка и обухвата површину од 4500 квадратних метара. У функционалном погледу, у центру симетричне основе позиционирана је универзална хала са око 600 седишта, која се наставља у бински простор, на

¹⁵⁴⁷ Архитекта Душан Тешић је радио на решавању ентеријера објекта.

¹⁵⁴⁸ Д. Поповић, „Читање облика (Архитекте: А. Ђокић, Б. Ђунисијевић и Д. Тешић, Дом југословенске народне армије, Тиват)“, *НИН* 25.02.1990, 38.

¹⁵⁴⁹ За подручје јадранског приобаља, Ђокић је средином осамдесетих пројектовао још и индивидуалну стамбену зграду у месту Градац у Хрватској за приватног инвеститора (1984) и Станицу милиције у Петровцу у Црној Гори (1986). Почетком деведесетих, пројекат пословне зграде у Будви (1992) на којем му је коаутор био Зоран Јовановић, остао је нереализован. Видети: З. Маневић, *Александар Ђокић*, Београд 1995, 192, 194, 203.

бочним странама распоређено је више мањих сала посебне намене.¹⁵⁵⁰ Бочно од бинског простора, са обе стране су симетрично лоцирани административни простори и санитарни чворови. Вишенаменски систем холова и комуникација, просторно флексибилан, повезан је са адаптивним ресторанским простором.

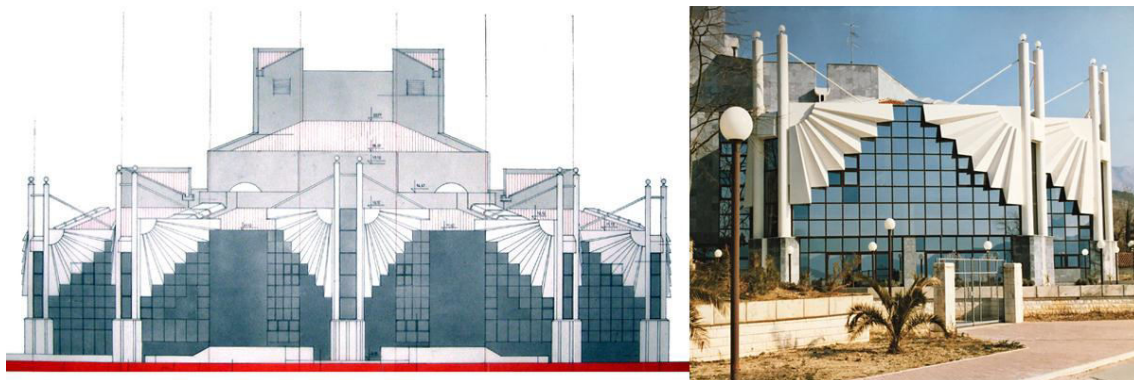

Слика 253: Цртеж фасаде (лево) и изглед (десно) Клуба Југословенске народне армије у Тивту, А. Ђокић и Б. Ђунисијевић, 1985–1989. (Извор: документација из бироа „Романтична архитектура“.)



Слика 254: Александар Ђокић на градилишту у време изградње објекта (лево) и изглед (десно) Клуба Југословенске народне армије у Тивту, А. Ђокић и Б. Ђунисијевић, 1985–1989. (Извор: приватна заоставштина архитекте која се чува у бироу „Романтична архитектура“.)

Висина објекта се од улазне зоне градацијски повећава, преко пространог кубуса изнад универзалне сале, ка масивном волумену бинског простора. Материјализација разуђеног објекта изведена је пресвлачењем армирано бетонске конструкције плочама сивог полираног мермера, док су предњи делови застакљени, што неутралише димензије волумена.¹⁵⁵¹ У стаклене површине фасаде уграђени су бели лепезасти елементи, са висински наглашеним удвојеним

¹⁵⁵⁰ Предвиђено је да у тим зонама буду смештени библиотека, изложбени простор, као и просторије намењене забавним садржајима: шах, билијар, стрељана.

¹⁵⁵¹ Д. Поповић, „Читање облика (Архитекте: А. Ђокић, Б. Ђунисијевић и Д. Тешић, Дом југословенске народне армије, Тиват)“, *НИН* 25.02.1990, 38.

стубовима и затегнутим сајлама, који асоцирају на силуете укотвљених бродова,¹⁵⁵² или шкољколике елементе.¹⁵⁵³ Дарко Поповић је сматрао да је неправедно према целокупној сложеној архитектонској целини сводити тумачења овог објекта на његов најекстернији део састављен из „катарки и једара“ или шкољколиких елемената.¹⁵⁵⁴

Ако се овде осврнемо на објекат Опере у Сиднеју, коју је Ђокић издвајао као један од пројеката који су оставили утицај на њега током студија и за који се везује његова употреба кружних исечака, несумњиво је да је и сам желео да произведе сличан утисак. Снажна експресивност овог дела може се повезати и са локацијом,¹⁵⁵⁵ која аутору, после дужег времена уклапања у градско ткиво, омогућава шири потез у којем не мора да се обазире на историјски контекст. Необично је што је употреба круга у овом пројекту сведена само на раван основе, што се може тумачити практичном цртом Ђокићеве личности,¹⁵⁵⁶ с обзиром на то да је пројекат рађен за конкурсно надметање.

Реализацијом овог дела Ђокић се још једном потврдио као стваралац чија архитектура „у сваком појединачном случају носи неизбрисив печат свог аутора“¹⁵⁵⁷ Михајло Митровић је сматрао да је Александар Ђокић реализацијом овог свог дела до пароксизма развио симболику морнарске куће,¹⁵⁵⁸ док је Александар Миленковић, поред симболизма, подвукао и експресивност овог остварења.¹⁵⁵⁹ Порекло примењених ликовних елемената је у несумњивој вези са локацијом, што је принцип који је Ђокић у то време увелико примењивао, приликом обликовања својих стамбених објеката унутар урбаног ткива Београда.

¹⁵⁵² З. Маневић, *Александар Ђокић*, Београд 1995, 132.

¹⁵⁵³ Д. Поповић, *нав. дело*, 38.

¹⁵⁵⁴ *Исто*.

¹⁵⁵⁵ Експресивност овог дела се може подвести под сангвиничан израз експресивности јер у себи садржи умереност и оптимистичност. Видети: Ђ. Алфиревић, „Визуелни израз у архитектури“, *Архитектура и урбанизам 31*, Београд 2011, 12.

¹⁵⁵⁶ Коју је наследио од свог оца Николе. Видети: З. Маневић, *Александар Ђокић*, Београд 1995, 14.

¹⁵⁵⁷ *Премда се под ауторским у архитектури могу подразумевати различите карактеристике, архитектура господина Александра Ђокића у оном суштинском смислу, у погледу препознатљивости и оригиналности, у сваком појединачном случају носи неизбрисив печат свог аутора. И оно што није ништа мање значајно – готово без обзира на врсту реаговања – јесте чињеница да та архитектура не оставља посматрача равнодушним.* (Д. Поповић, *нав. дело*, 38.)

¹⁵⁵⁸ Реч архитектке Михајла Митровића на отварању изложбе архитектке Александра Ђокића. Видети: М. Čanak, „Pogled kroz“, *Retrospektivna izložba Aleksandra–Ace Đokića*, Музеј применене уметности, април 2002“, *ARD review 27*, Београд 2002, 17.

¹⁵⁵⁹ А. Milenković, „Koordinate 15. Salona“, *Izgradnja 8*, Београд 1989, 31.

Ђокић и Ђунисијевић су са овим изведеним пројектом 1989. године учествовали на „15. Салону архитектуре“ у Музеју примењене уметности у Београду.¹⁵⁶⁰ Два аутора потом, са истим делом учествују и на „21. Мајској изложби УЛУПУДС-а“ у Павиљону „Цвијета Зузорић“ у Београду,¹⁵⁶¹ на „Петом светском бијеналу архитектуре“ у Софији и на „30. октобарском салону“ у Павиљону „Цвијета Зузорић“ у Београду. За пројекат Клуба Југословенске народне армије у Тивту, Ђокић и Ђунисијевић те године су добили признање у виду Дипломе Петог светског бијенала архитектуре у Софији.¹⁵⁶²

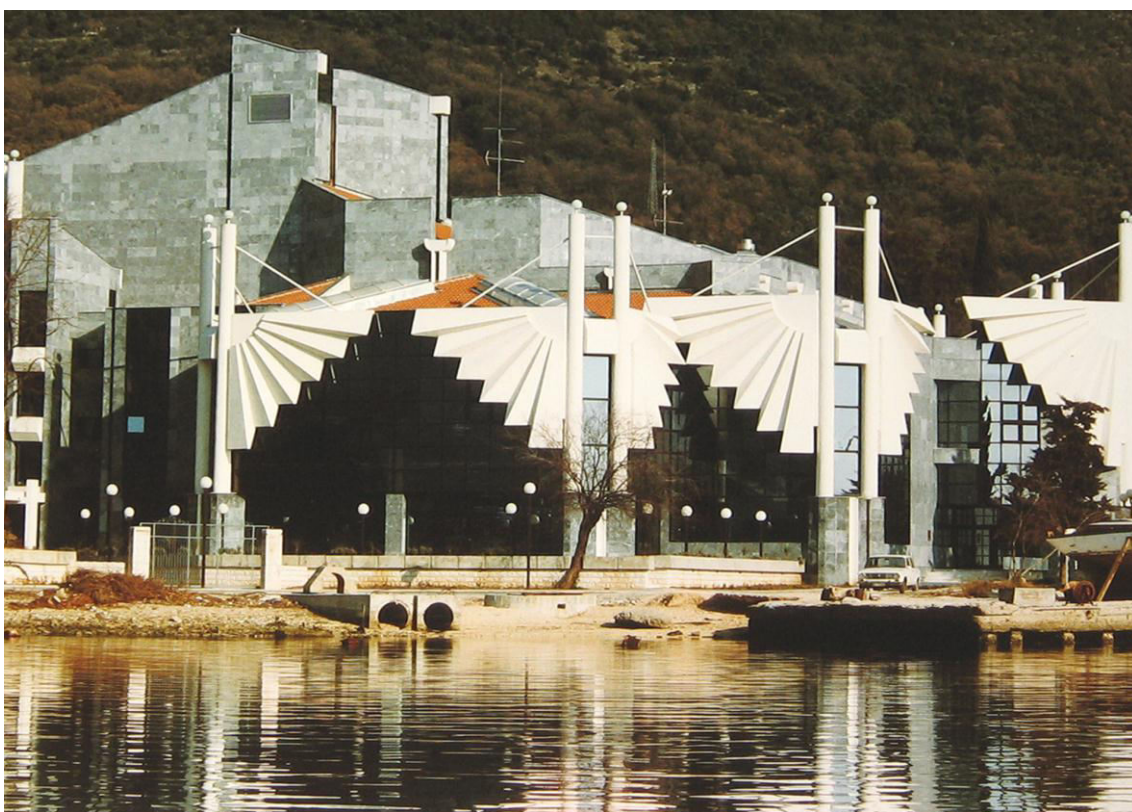

Слика 255: Изглед Клуба Југословенске народне армије у Тивту, А. Ђокић и Б. Ђунисијевић, 1985–1989. (Извор: документација из бироа „Романтична архитектура“.)

¹⁵⁶⁰ Исте године у оквиру поставке “Избор са Салона“ овај пројекат био је изложен још и у галерији „Тврђава“ у Нишу, Замку културе у Врњачкој бањи, Дому младих у Мостару и Музеју савремене уметности у Скопљу. Видети: А. Milenković, „Koordinate 15. Salona“, *Izgradnja* 8, Београд 1989, 29–31; З. Маневић, *Александар Ђокић*, Београд 1995, 209.

¹⁵⁶¹ Као и на гостовањима Мајске изложбе у Галерији савремене уметности у Нишу, Галерији Народног музеја у Пироту и Радничком универзитету „Центар културе“ у Трстенику. Видети: З. Маневић, *нав. дело*, 209.

¹⁵⁶² Исто.

Средином деведесетих су се у овом објекту током читаве године одржавале најзначајније културне и забавне активности у Тивту.¹⁵⁶³ Године 2006. објекат је са околним земљиштем откупио бизнисмен Питер Манк,¹⁵⁶⁴ и он данас представља део луксузне марине Порто Монтенегро. Ентеријер објекта је реновиран 2015. године од када се у њему налазе једриличарски и спортски клуб Порто Монтенегро.¹⁵⁶⁵ Он је 2016. године променио власника када га је откупио државни фонд из Дубаија.¹⁵⁶⁶

За подручје јадранског приобаља, Ђокић је средином осамдесетих (1985) пројектовао и урбанистичко–архитектонско идејно решење туристичког комплекса у Доњем Столиву који је делимично реализован. Инвеститор овог пројекта је била стамбена задруга „Победа“. Обликовање објеката говори о Ђокићевој тежњи да се уклопи у затечено градитељско наслеђе медитеранског типа.



Слика 256: Туристички комплекс у Доњем Столиву у Црној Гори, А. Ђокић, 1985.
(Извор: документација из бироа „Романтична архитектура“.)

¹⁵⁶³ З. Маневић, *Александар Ђокић*, Београд 1995, 132.

¹⁵⁶⁴ Аноним, „Манк од данас власник Арсенала и Дома војске у Тивту“, *Вјести* 28.10.2006, <http://www.pcnen.com/portal/2006/10/28/mank-od-danas-vlasnik-arsenala-i-doma-vojske-u-tivtu/>

¹⁵⁶⁵ S. Luković, „Novi Porto Montenegro jahting klub za nautičku klijentelu“, *Вјести* 17.07.2015, <http://www.vijesti.me/vijesti/novi-porto-montenegro-jahting-klub-za-nauticku-klijentelu-842966>

¹⁵⁶⁶ Аноним, „Државни фонд из Дубаија преузима данас Порто Монтенегро“, *Бета* 06.05.2016. <http://beta.rs/ekonomija/ekonomija-region/31652-drzavni-fond-iz-dubaija-preuzima-danas-porto-montenegro>; Аноним, „Porto Montenegro ima novog vlasnika: Arapi otkupili ceo nautičko–turistički kompleks u Tivtu“, *Telegraf* 10.05.2016. <http://www.telegraf.rs/vesti/2136367-porto-montenegro-ima-novog-vlasnika-arapi-otkupili-ceo-nauticko-turisticki-kompleks-u-tivtu>



Слика 257: Деталј фасаде стамбено–пословне зграде у ул. Доситејевој бр. 11, А. Ђокић, 1985–1990. (Извор: приватна колекција аутора рада, фото. Маријана Симић, 2018.)

Стамбено–пословна зграда у улици Доситејевој бр. 11, у средишту Београда, грађена је током друге половине девете деценије (1985–1990) за стамбену задругу „Елмос“.¹⁵⁶⁷ Приземни део објекта намењен је пословању, док су на горњим етажама уређени станови. Основу типског спрата чине две стамбене јединице које сачињавају два корпуса, улични и дворишни, што подсећа на међуратна решења.¹⁵⁶⁸

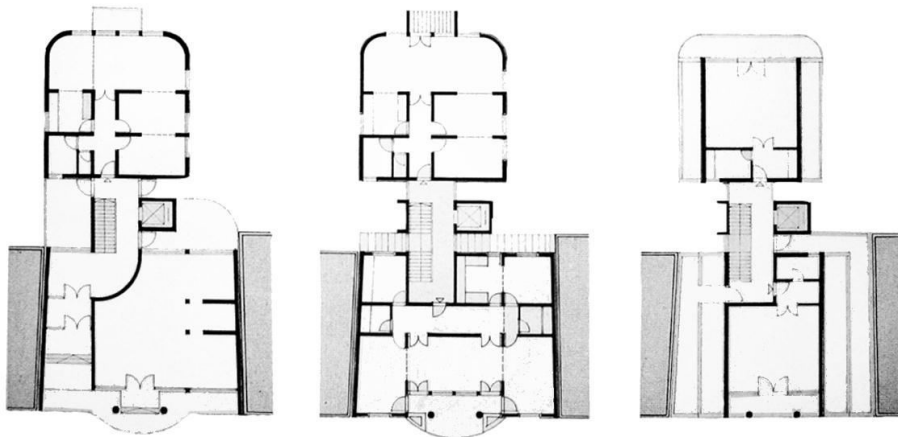

Слика 258: Основа приземља, типске етаже и поткровља стамбено–пословне зграде у ул. Доситејевој бр. 11, А. Ђокић, 1985–1990. (Извор: документација из бироа „Романтична архитектура“.)

На нивоу приземља, улаз у зграду лоциран је уз леву ивицу, како би централни улаз водио у унутрашњост пословног простора који је заузимао остатак

¹⁵⁶⁷ „Елмос“ је такође инвестирао пројекат доградње постојеће зграде у Старом граду у улици Павла Папа 11 (данашња улица Јелисавете Начић), који је Ђокић радио током 1987. године. Пројекат је остао нереализован. Видети: З. Маневић, *Александар Ђокић*, Београд 1995, 195.

¹⁵⁶⁸ З. Маневић, *нав. дело*, 130.

површине предњег корпуса. У дворишном корпусу на овом нивоу позициониран је двособни стан, истоветно решен као и на типским етажама изнад. Од улаза је издужени ходник водио ка просторији за дневни боравак, са зоном за обедовање. Кухиња је била оријентисана ка овом простору уз бочни прилаз чиме је кроз ту просторију остварена циркуларна комуникација. Тоалет и купатило смештени су уз улаз, а собе за спавање биле су позициониране дуж ходника. Како би се просторно ублажио ефекат овог дугачког приступног дела, и кроз бочне собе је предвиђена комуникација ка дневном боравку чиме је остварена веза између свих просторија у стану. Дневни боравак био је у основи залучених ивица што је стварало посебан амбијент а на вишим етажама се настављао на балкон. На нивоу поткровља у дворишном делу гарсоњера скромних димензија решена је у ортогоналном растеру.

У предњем корпусу објекта, на нивоу типске етаже, налази се петособни стан, са пространим залученим балконом, на предњој фасади објекта. Улаз се наставља у попречно позиционирано пространо предсобље око којег су позициониране све просторије, уз могућност бочног преграђивања зона са спаваћим собама и купатилима. У централном растеру стамбене јединице формиран су кухиња, лево од улазног дела, и пространи дневни боравак у зони ка улици Доситејевој. Дневни боравак је дуж целе једне стране застакљен и наставља се у балкон што у овом простору посебно доприноси квалитету читавог амбијента. На нивоу поткровља је и у овом корпусу формирана гарсоњера у ортогоналном растеру која се дуж целе стране ка улици Доситејевој отвара ка балкону. Балкон је такође ортогоналног облика и увучен у односу на залучене балконе доњих етажа. На овој етажи је са заједничких комуникационих површина омогућен приступ два бочним кровним терасама.

Постојећи објекти на овом подручју поседовали су најразличитије стилске карактеристике, стога је Ђокић решио да им се не прилагођава, већ напротив, да се наметне и доминира околним простором како волуменом тако и колоритом.¹⁵⁶⁹ Снажна инспирација у обликовању фасаде била је личност Доситеја Обрадовића, по којој улица носи назив. Надахнут Доситејевим залагањима да у књижевност уведе употребу народног језика, Ђокић је желео да у структури и колориту фасаде

¹⁵⁶⁹ У Ђокићевој породичној заоставштини у бироу “Романтична архитектура“ сачуван је плакат о објекту у ул. Доситејевој 11, који садржи и Ђокићево образложење идеје овог пројекта.

примени елементе српске народне уметности, пре свега ћилимарства, док је читав архитектонски третман зграде „у духу најновијих светских трендова“¹⁵⁷⁰.



Слика 259: Скица, модел и изглед зграде у ул. Доситејевој бр. 11, А. Ђокић, 1985–1990. (Извори: D. Živković, *Aleksandar Đokić – Pogled kroz* (katalog izložbe), Београд 2002, 37. (лево); З. Маневић, *Александар Ђокић*, Београд 1995, 131. (средина); <https://www.google.com/maps> (десно).)



Слика 260: Изглед и детаљи фасаде стамбено–пословне зграде у ул. Доситејевој бр. 11, А. Ђокић, 1985–1990. (Извор: приватна колекција аутора рада, фото. Маријана Симић, 2018.)

Кроз централне залучене балконе, дуж целе фасаде, пружају се два стуба, који на нивоу приземља акцентују улаз у пословни простор и висински су наглашени у односу на читав корпус зграде. Декоративни детаљи око прозора, изведени у црвеној фасадној опеци, водили су нескривено порекло из ћилимарске

¹⁵⁷⁰ Исти извор, сачуван у породичној заоставштини.

уметности,¹⁵⁷¹ док је Михајло Митровић у њима видео симболична крила објекта „да са њима одлети од поплаве досадне београдске постмодерне“.¹⁵⁷²

Објекат у Доситејевој је романтичарско–експресионистичка грађевина која се по тој својој особини, као и по употреби стилизованих националних мотива и примењеном колориту може повезати са делима Момира Коруновића, првенствено са његовом палатом Министарства пошта у Палмотићевој улици (1926–1930).¹⁵⁷³ Оба објекта одударају од архитектонског окружења и на достојанствен начин транспонују народну традицију у централно градско ткиво.

Александар Ђокић је са Драганом Пражићем пројектовао стамбено–пословни блок у улици Дурмиторској 8, 14, 16, 18–20 и Сарајевској улици 69–73 и 75–77 (1986), за стамбену задругу „Шумадија“.¹⁵⁷⁴ Од читавог блока реализован је само објекат у Дурмиторској улици на броју 14.



Слика 261: Модел стамбено–пословног блока у ул. Дурмиторској и Сарајевској, А. Ђокић и Д. Пражић, 1986. (Извор: документација из бироа „Романтична архитектура“.)

Основа типске етаже реализованог објекта решена је са централно постављеним вертикалним комуникацијама око којих су организоване стамбене јединице. Типска етажа састоји се из три стана, једнособног, двособног и двоипособног. Већи станови излазе на обе фасаде, док је једнособан стан оријентисан ка унутрашњем дворишту. Унутар већих станова улазна зона са

¹⁵⁷¹ З. Маневић, *нав. дело*, 130.

¹⁵⁷² Реч архитекте Михајла Митровића на отварању изложбе архитекте Александра Ђокића. Видети: М. Џанак, „Pogled kroz“, *Retrospektivna izložba Aleksandra–Ace Đokića, Muzej primenjene umetnosti*, april 2002“, *ARD review* 27, Београд 2002, 17.

¹⁵⁷³ А. Кадијевић, *Момир Коруновић*, Београд 1996, 56; (Слика 16).

¹⁵⁷⁴ Александар Ђокић и Драган Пражић су током 1985. године били аутори и стамбено–пословног блока између улица Кнеза Милоша, Дурмиторске, Сарајевске и Вишеградске као и стамбено–пословног блока између улица Кнеза Милоша, Вишеградске, Сарајевске и улице Милоша Поцерца. Оба пројекта су нереализована. Видети: З. Маневић, *Александар Ђокић*, Београд 1995, 193.

купатилом чини попречну разделницу дневне и ноћне зоне. Дневна зона оријентисана је ка Дурмиторској улици, при чему је остварена циркуларна комуникација кроз кухињу, простор за обедовање и дневни боравак. Простор за обедовање и дневни боравак у овом случају нису преграђени зидом и овај флексибилни амбијент наставља се на бочно позиционирани балкон што доприноси његовој просторности. У зони ка унутрашњем дворишту унутар ових станова позициониране су спаваће собе. Једнособан стан има могућност преграђивања угаоно постављене кухиње која се наставља у простор за обедовање са дневном собом. Дневну собу карактерише залучени препуст, чиме је у ентеријеру формиран амбијент типичан за Ђокићеве објекте овог периода. Као на примеру у улици Јеврема Грујића, Ђокић је и у овом случају посебну пажњу посветио управо стану најмање квадратуре у жељи да на тај начин допринесе квалитету живљења унутар њега.

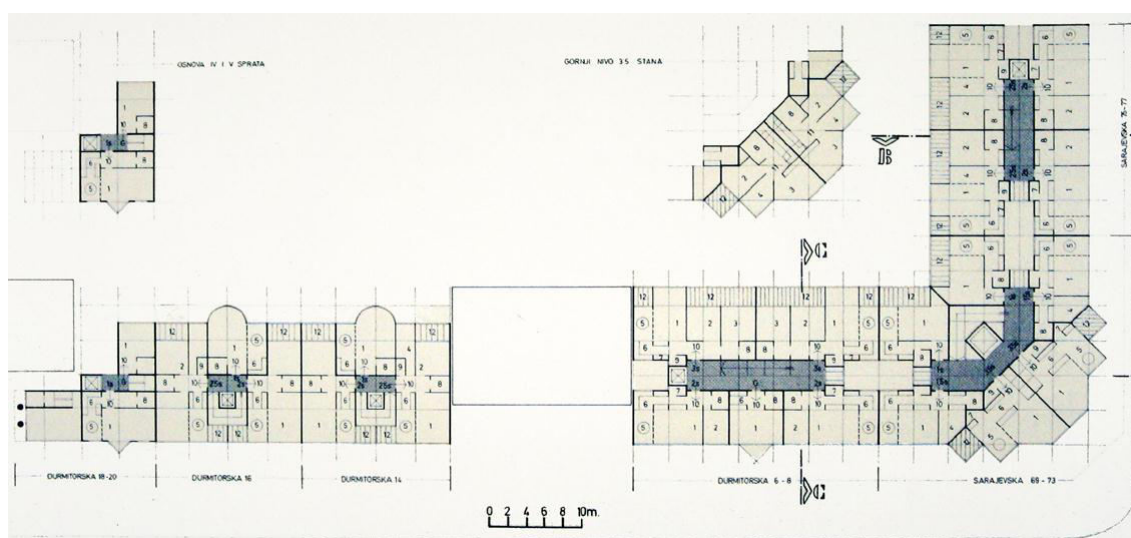

Слика 262: Основа стамбено–пословног блока у ул. Дурмиторској и Сарајевској, А. Ђокић и Д. Пражић, 1986. (Извор: документација из бироа „Романтична архитектура“.)

Ђокићев композициони манир, карактеристичан по истицању вертикала на главној фасади применом полукружних исечака у основи, на овом примеру обрће тај устаљени метод. Полукружни исечак у основи користи на фасади оријентисаној ка унутрашњем дворишту, док је читав површина предње фасаде решена у једној равни, са изузетком благо увучених балкона у централном делу.

Без обзира што у овом случају одустаје од поигравања волуменима, аутор смењивањем пуних и застакљених површина доприноси њеној сликовитости.



Слика 263: Модел блока (горе), фасада блока (доле лево) и изглед изведеног објекта блока у ул. Дурмиторској бр. 14, А. Ђокић и Д. Пражић, 1986. (Извори: документација из бироа „Романтична архитектура“ (горњи ред и доле лево); <https://www.google.com/maps> (доле десно).)

Уситњени растер фасадног платна, примењен на прозорима, балконима и атици, уз ненаглашене кровне прозоре са троугаоним завршецима даје објекту изузетно романтичарску ноту. Смиреност и скромност којом овај објекат одише омогућава да баш та, чисто романтичарска одлика, дође до пуног изражаја. Иако на зубљени троугаоници асоцирају на мотиве из ћилимарства, ако би се унутар домаћег градитељства повлачиле паралеле, примењени метод у креирању фасадног платна повлачи асоцијације и на Шкаркину вилу (1926) архитекте Драгише Брашована.¹⁵⁷⁵ У оба случаја главна фасада решена је у равни, уз китњасту обраду коју Брашован постиже преузимањем декоративних елемената из историјских стилова (романике, готике и барока),¹⁵⁷⁶ а Ђокић уситњеном

¹⁵⁷⁵ О овом објекту видети: К. Ђирић, *Шкаркина вила*, Београд 2011.

¹⁵⁷⁶ К. Ђирић, *нав. дело*, б.

геометризацијом основних облика и декоративним елементима преузетим из народне уметности.

Брашованов објекат се завршава назубљеном кровном атиком, док код Ђокића централно платно фасаде пробија кровни венац формирајући назубљену атику. Коначно, дијамант квадери које Брашован користи у појединим деловима фасаде, растером подсећају на мале стаклене површине у којима се, на Ђокићевом објекту, вишедимензионалност и живост постижу пуким одразом околних објеката. Није познато да ли је Шкаркина вила била директна инспирација Ђокићу приликом пројектовања објекта у Дурмиторској, али је он несумњиво био упознат са овом ретком грађевином романтичарског духа, која заузима изузетно место у београдској међуратној архитектури.¹⁵⁷⁷



Слика 264: Шкаркина вила, ул. Делиградска 13 у Београду, Драгиша Брашован, 1926–1927.
(Извор: <https://www.google.com/maps>)



Слика 265а (лево): Изглед пројектованог објекта из ул. Кнеза Милоша, А. Ђокић, 1989.
(Извор: документација из бироа „Романтична архитектура“.); Слика 265б (средина): Изведени објекат на углу ул. Кнеза Милоша и Дурмиторске. (Извор: <https://www.google.com/maps>); Слика 265в: Изведени објекат, поглед из Дурмиторске улице. (Извор: фотографија аутора рада, 2011.)

¹⁵⁷⁷ Исто.

У истој улици, на адреси Дурмиторска 19 и 21 (на углу улица Дурмиторске и Кнеза Милоша), за стамбену задругу „15.април“, Ђокић пројектује стамбено–пословне зграде (1989) које су делимично реализоване (Слика 265).

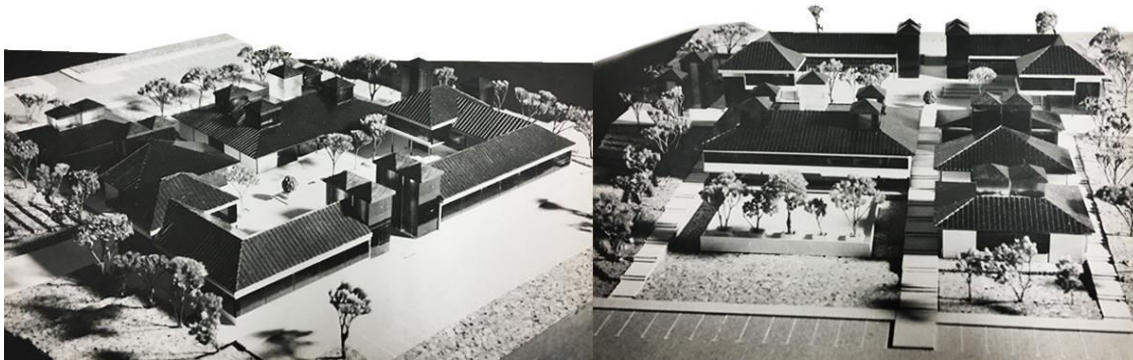

Слика 266: Модел према којем је делимично реализован Центар Месне заједнице у Реснику, А. Ђокић, 1986. (Извор: документација из бироа „Романтична архитектура“.)



Слика 267: Стамбено насеље Nouveau Saint–Laurent у Монреалу у Канади, А. Ђокић, М. Миљевић и Д. Миљевић, 1986. (Извор: документација из бироа „Романтична архитектура“.)

У области урбанистичког планирања,¹⁵⁷⁸ Ђокић је током 1986. године са Љиљаном Златић, Петром Марковићем и Миодрагом Милашиновићем припремио делимично реализовано Урбанистичко решење Чукарничке падине, са коауторима је учествовао на конкурс за урбанистичко решење реконструкције центра Барајева и са Миленом и Добром Миљевић ради урбанистичко решење стамбеног насеља Nouveau Saint–Laurent у Канади, које није реализовано (Слика 267).¹⁵⁷⁹

Међу овим пројектима издваја се рад на Детаљном урбанистичком плану Месних заједница „Перо Поповић Ага“ и „Чукур чесма“, који је подразумевао урбанистичко–архитектонско решење реконструкције подручја у најосетљивијем делу Београда, старом језгру.¹⁵⁸⁰ Ђокићеви коаутори на овом пројекту били су Љиљана Златић, Петар Марковић и Иван Мачек.

Посматран у духу жеље да се однос према културном наслеђу подигне на виши ниво, пред ауторима је стајао захтеван задатак преображаја старе вароши, којем је још Емилијан Јоксимовић поставио образац решавања.¹⁵⁸¹ Аутори су, водећи рачуна о параметрима Генералног урбанистичког плана, економском потенцијалу зоне и резултатима социолошко–економске анализе, предвидели објекте за рушење и полигоне за изградњу на локацији. Споменици културе, објекти који су имали културно–историјску вредност, као и амбијенталне целине које су имале архитектонске и урбанистичке вредности, предвиђене су за реконструкцију. Куће без стамбене, културне и историјске вредности, углавном дотрајале и ниске, предвиђене су за рушење.

¹⁵⁷⁸ У области архитектонског пројектовања Александар Ђокић је током исте године (1986) пројектовао још и Центар Месне заједнице Ресник у Београду за стамбену задругу „Победа“ (Слика 266), који је делимично реализован, и са Петром Марковићем ради архитектонско решење Пословне зграде у Варшави у Пољској, која је остала нерализована. Видети: З. Маневић, *Александар Ђокић*, Београд 1995, 194–195.

¹⁵⁷⁹ З. Маневић, *Александар Ђокић*, Београд 1995, 194–195.

¹⁵⁸⁰ Аноним, „Нове наде за старо језгро Београда“, *Победа 9*, Београд јануар 1987; Д. Бранковић, „Будућност културног наслеђа, Сачувати културни идентитет града и његових житеља“, *Стари град*, Београд 01.03.1987, 12–13.

¹⁵⁸¹ Иако је за две месне заједнице, у средишњем делу Дунавске падине, у прошлости рађено више планова најзначајнији је био план Емилијана Јоксимовића из 1867. године. Јоксимовић је три године радио на плану како би разбио мрежу уских улицица и како би очувао стотинак зграда од вредности, упркос просецању нових улица. Видети: Д. Бранковић, *нав. дело*, 12.

Пропорције између простора предвиђеног за рушење и могућности за градњу новог сматране су повољним,¹⁵⁸² с обзиром да је задатак била реконструкција у најужем центру града.¹⁵⁸³ План је делимично реализован а Ђокић ће већ наредне године, са Љиљаном Златић и Петром Марковићем, радити на Детаљном урбанистичком плану појаса Старог града (1987) који се улицом Страхињића бана ослања на територију ових месних заједница.¹⁵⁸⁴

Александар Ђокић је 1987. године са пројектом Детаљног урбанистичког плана месних заједница „Перо Поповић Ага“ и „Чукур чесма“ учествовао на „Тринаестом Салону архитектуре“ у Музеју примењене уметности у Београду.¹⁵⁸⁵ Негативне реакције на овај подухват биле су упућене Ђокићевом наглашеном ауторском изразу, при чему је сматрано да ће тиме бити поновљене „грешке архитектуре нових насеља“.¹⁵⁸⁶

Ђокићевим учешћем у изради Детаљних урбанистичких планова реконструкције на територији најужег центра града, у средишњем делу Дунавске падине, уследило је његово даље бављење овим подручјем и решавање конкретних стамбено–пословних блокова на датој територији.¹⁵⁸⁷ Током друге половине осамдесетих година двадесетог века Ђокић је на овом подручју реализовао велики број архитектонских пројеката.

Пројекат стамбено–пословног блока намењен простору између улица Господар Јованове, Вишњићеве, Страхињића бана и улице Краља Петра (1986),

¹⁵⁸² Планом за месну заједницу „Чукур чесма“ предвиђено је рушење 151 стана и изградња 322. Предвиђено је и рушење помоћних објеката и пословног простора од преко 1 500 квадратних метара, однос порушене и нове бруто регистарске грађевинске површине износио је 1:3,57. Према плану за месну заједницу „Перо Поповић Ага“ предвиђено је било рушење 135 станова и изградња 354. Пословни простор предвиђен за рушење износио је око 1 400 квадратних метара, а однос порушене и нове бруто регистарске грађевинске површине износио је 1:3,82.

¹⁵⁸³ Д. Бранковић, *нав. дело*, 13.

¹⁵⁸⁴ Урбанистичко решење реконструкције односило се на подручје између улица Страхињића бана, Цара Душана, Француске и Тадеуша Кошћушка.

¹⁵⁸⁵ О Тринаестом Салону видети: М. Šćekić, „Postmoderna je moderna. 13. salon arhitekture u Beogradu“, *Čovjek i prostor 4*, Zagreb 1987, 20–21; А. Milenković, „Trinaesti Salon arhitekture u Beogradu protekao u atmosferi međusobnog druženja arhitekata i urbanista“, *Izgradnja 1*, Beograd 1988, 40. Ђокић је исте године, са истим пројектом, учествовао и у оквиру изложбене поставке „Избор са Салона“ гостовао у галерији „Тврђава“ у Нишу, галерији „Борина кућа“ у Врању, Музеју XIV ЗОИ у Сарајеву и Музеју савремене уметности у Скопљу. Видети: З. Маневић, *Александар Ђокић*, Београд 1995, 209.

¹⁵⁸⁶ М. Šćekić, *нав. дело*, 20.

¹⁵⁸⁷ Током 1986. године приступио је решавању стамбено–пословног блока на простору између улица Господар Јованове, Добрачине, Страхињића бана и Змај Јовине (данашња улица Кнегиње Љубице), овај пројекат је остао нереализован али су поједине идеје касније разрађене и делимично реализоване кроз архитектонска решења објеката на овој локацији (Слика 289).

делимично је реализован, читавим фронтом ка Вишњићевој улици (угао Вишњићеве и Господар Јованове, Вишњићева 9–11 и Страхињића бана 42). Ова вишеслојна композиција представља најкомплетнију синтезу свих дотадашњих стилских стремљења Александра Ђокића и на овом примеру је могуће, готово у потпуности, сагледати сву контрадикторност комплексне личности њеног креатора.



Слика 268: Макета (лево) и изглед у време изградње (десно) стамбено–пословног блока из правца раскрснице улица Вишњићеве и Страхињића бана, А. Ђокић, 1986. (Извор: документација из бироа „Романтична архитектура“.)

Посебан значај овог, до сада занемариваног пројекта, огледа се у консолидацији свих утицаја под којима је Ђокић стварао у претходном периоду, стога се за њега може рећи да је у поједнакој мери романтичарски као и бруталистички. Анализа овог блока, трагом тих утицаја, почиње светском авангардом с почетка седамдесетих, метаболизмом и брутализмом. Објекти на углу овог комплексног организма са својим истуреним терасама, „повезаним“ танком челичном конструкцијом, одјек су метаболистичких и „архиграмовских“ идеја.

Монуменалност симетрично обликованог централног корпуса, или душе објекта, који се намеће својом силином и нема за циљ да се прилагођава, упућује на брутализам. Присутни су и мотиви преузети из традиције београдске архитектуре, које је Ђокић примењивао на својим пројектима намењеним градском ткиву током целе те деценије: перфориране полукружне вертикале, лук и наглашени портали, заобљена атика (у централном делу) и декоративне кугле са

шилком (на угловима). Коначно, сви ти мотиви из традиције београдског модернизма с почетка века, обухваћени су доминантним, савремено модификованим двоводним кровом, као елементом фолклора. Надстрешнице „метаболичких“ тераса на угловима су такође троугаоног пресека, што упућује на народну уметност, али и на Ђокићеву фасцинацију ренесансом.

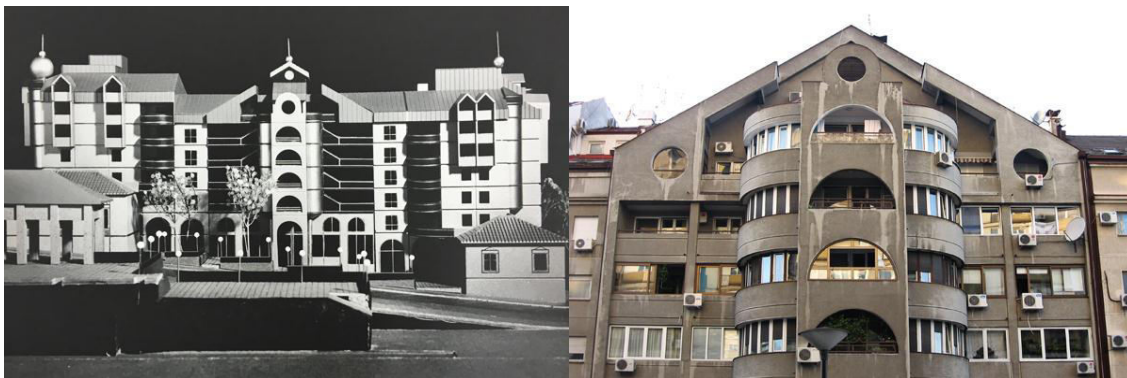

Слика 269а (лево): Макета стамбено–пословног блока, А. Ђокић, 1986. (Извор: документација из бироа „Романтична архитектура“.); Слика 269б (десно): Изведени објекат, поглед из Вишњићеве улице. (Извор: фотографија аутора рада, 2011.)



Слика 270: Изведени објекат у ул. Вишњићева 9–11. (Извор: фотографија аутора рада, 2011.)

Када је макета овог пројекта (план Месне заједнице „Перо Поповић Ага“) била представљена на „13. Салону архитектуре“, Милан Шћекић сматрао је да Ђокићев поступак спада у домен „агресивног наметања новог и ауторског“, што је супротставио мимикрији и принципу слепог подражавања и окамењивања наслеђа.¹⁵⁸⁸ У овом „наметању“ нема ни трага од агресије. Заправо, док су објекти на угловима маштовито разиграни и весели, централни објекат одише озбиљним и

¹⁵⁸⁸ М. Шћекић, „Postmoderna је moderna. 13. salon arhitekture u Beogradu“, *Čovjek i prostor* 4, Zagreb 1987, 20.

дубоким миром и монументалношћу. Експресивност ове композиције се може идентификовати и као сангвинична, на бочним објектима чији углови су екстревртни и оптимистично наме посматрача, и као меланхолична, у моћном централном и ванвременском објекту.¹⁵⁸⁹



Слика 271а (лево): Макета стамбено пословног блока, А. Ђокић, 1986. (Извор: документација из бироа „Романтична архитектура“.); Слика 271б (десно): Изведени објекат, поглед из Господар Јованове улице. (Извор: фотографија аутора рада, 2011.)



Слика 272: Урбанистичко решење реконструкције Блокова 10 и 11 на Славији, А. Ђокић и Б. Ђунисијевић, 1986. (Извор: документација из бироа „Романтична архитектура“.)

Ђокић је исте године (1986) приредио самосталну ретроспективну изложбу у Музеју примењене уметности. Поред тога учествовао је на конкурс за урбанистичко решење реконструкције центра насеља Барајево код Београда и освојио, са Браниславом Ђунисијевићем,¹⁵⁹⁰ прву награду на конкурс за урбанистичко решење реконструкције Блокова 10 и 11 на Славији.

¹⁵⁸⁹ О типовима експресивности видети: Ђ. Алфиревић, „Визуелни израз у архитектури“, *Архитектура и урбанизам 31*, Београд 2011, 12.

¹⁵⁹⁰ Сарадници Ђокићу и Ђунисијевићу на овом конкурс били су Петар Марковић и Драган Пражић.

Значај трга Славија у урбанистичком миљеу града условио је велику пажњу стручњака, медија и јавности ка конкурсима и добијеним решењима. Урбанистички планови за Славију разрађивани су више од 40 година а детаљан план усвојен је тек пет–шест година пре расписа конкурса. Како се градске власти нису превише бавиле трговима, општине су преузеле на себе уређивање припадајућих територија. Општина Савски венац расписала је конкурс на који је позвала шест пројектних организација.¹⁵⁹¹

Решење којим су Александар Ђокић и Бранислав Ђунисијевић освојили прву награду на конкурсима за урбанистичко решење реконструкције Блокова 10 и 11 на Славији (1986) обухватало је површину од око 20 000 квадратних метара. Ђокић и Ђунисијевић су, великим пословним објектом, решили да два блока стопе у јединствену целину, која се изнад Делиградске улице уздизала као симболична Капија Савског венца.¹⁵⁹²

Мотив капије је, према речима Ђокића, преузет из старе београдске архитектуре управо како би се нагласио значај Славије као највеће раскрснице у граду.¹⁵⁹³ Аутори су тежили да разуђеним и разбијеним површинама велики објекат учине атрактивнијим и елегантнијим. За материјализацију објекта предвиђени су бетон, стакло и мермер, док се спратност повећава с крајева према средини где би, изнад Делиградске улице, износила осам спратова. Партер је увучен, како би се на том нивоу омогућило задржавање и комуницирање пешака а у делу објекта изнад улице који попут моста повезује два блока, налазила би се три спрата изграђеног простора намењеног ресторанима. Објекат је на врху био завршен познатим мотивом традиционалне капије у народној архитектури – двосливним кровом, који је чинио да читав објекат додатно асоцира на елементе домаћег градитељског наслеђа.

¹⁵⁹¹ Ђокић и Ђунисијевић радили су пројекат за РО „Основа“.

¹⁵⁹² Иницијатор конкурса била је стамбена задруга „Победа“, која је Александра Ђокића ангажовала и 1989. године да руководи изградом Детаљног урбанистичког плана блокова 10, 11 и 12 на Славији, у оквиру бироа „Основе пројекат“. Пројекат урбанистичког решења је делимично реализован. Видети: З. Маневић, *Александар Ђокић*, Београд 1995, 197.

¹⁵⁹³ Александар Ђокић је и почетком деведесетих говорио да је Славија „саобраћајно раскршће, никако значајан урбанистичко–архитектонски центар“, чиме је потврђивао констатацију свог професора. Бранко Максимовић је такође, још 1933. године, сматрао да о уређењу Славије може бити говора само са саобраћајног гледишта. Видети: С. Павловић, “Завршен конкурс за пословну зграду на Тргу Димитрија Туцовића, „Капија“ на Славији“, *Вечерње новости* 23.01.1987, 11; М. Дајмак, „Да ли је Славија уклетата?“, *Илустрована политика* 13.11.1993, 7.

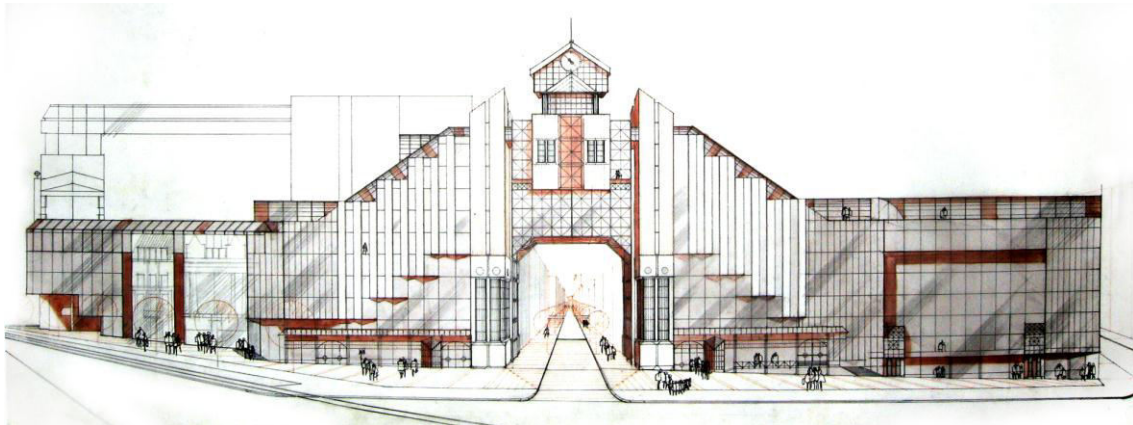

Слика 273: Изглед решења из правца Славије, А. Ђокић и Б. Ђунисијевић, 1986. (Извор: документација из бироа „Романтична архитектура“.)

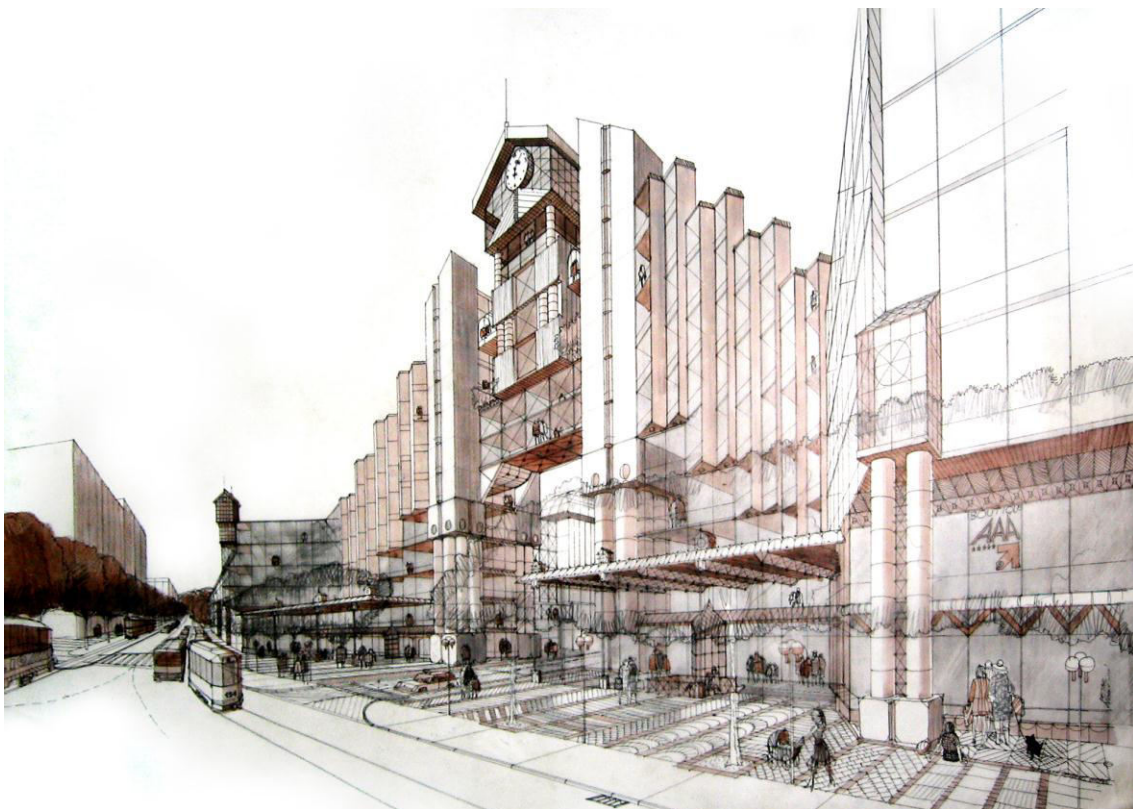

Слика 274: Перспективни приказ „Капије“ изнад Делиградске улице, А. Ђокић и Б. Ђунисијевић, 1986. (Извор: документација из бироа „Романтична архитектура“.)

Аутори су сматрали да са стране Трга Димитрија Туцовића јавни садржаји прете да зађу у стамбено ткиво, које је било мирно и угодно за живот иако непосредно ослоњено на јавне садржаје.¹⁵⁹⁴ Полазна идеја, њихове реконструкције је била да се омогући слободан развитак пословања дуж фронта Трга као и да се у

¹⁵⁹⁴ М. Живковић, „Необично архитектонско остварење за Славију. Капија као некада“, *Политика* 12.02.1987, 14.

залеђини обезбеди мирно и нормално становање – у том смислу њихова „капија“ имала је и симболику „бедема“ који би диференцирао садржаје.

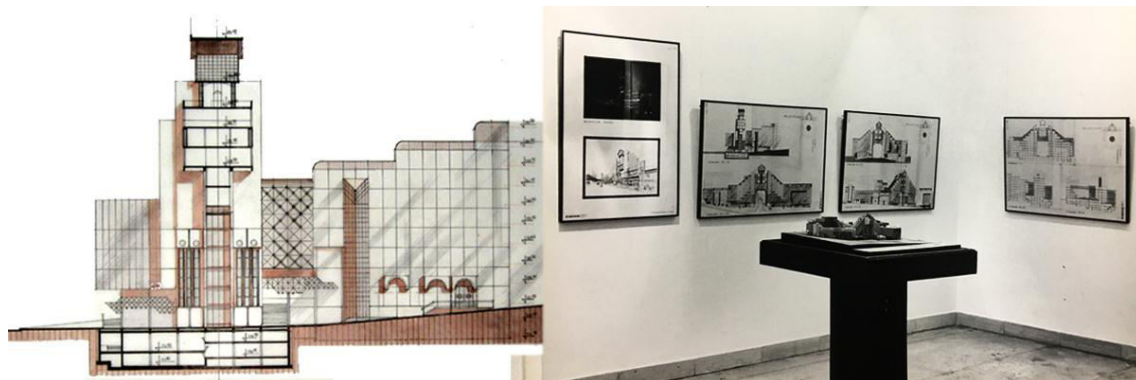

Слика 275: Пресек кроз Делиградску улицу, А. Ђокић и Б. Ђунисијевић, 1986. (лево); Фотографија са изложбе конкурсних решења у Београду, 1987. (десно). (Извор: документација из бироа „Романтична архитектура“.)

По објављивању резултата, јануара 1987. године у Музеју примењене уметности у Београду, изложено је свих шест конкурсних радова. Изложби је следила дискусија не само о приказаним решењима већ и о целокупном изгледу Славије. Победничко решење Ђокића и Ђунисијевића асоцирало је на познате традиционалне мотиве у народној архитектури а идеја аутора је била да на Славији, највећој раскрсници у Београду, сместе симболичан објекат, стилизовану капију.¹⁵⁹⁵ Мишљења критике су била опречна.

Александар Миленковић је првенствено осуђивао обликовну разумењост читавог урбаног склопа Славије, условљену различитим интересима инвеститора појединих блокова.¹⁵⁹⁶ У том контексту – конкурсно решење Ђокића и Ђунисијевића потенцира постојећи проблем некохерентности трга,¹⁵⁹⁷ иако уједно представља и најснажнији појединачни отпор претварању Славије у конвенционално осмишљен простор. Миленковић је сматрао да преграђивање Делиградске улице није препоручљиво али, упркос томе, ово решење назива

¹⁵⁹⁵ С. Павловић, *нав. дело*, 11.

¹⁵⁹⁶ А. Миленковић, „Славија на кришке (конкурс за архитектонско–урбанистичко обликовање Трга Димитрија Туцовића и околине), *НИИ* 01.03.1987, 41–42.

¹⁵⁹⁷ Миленковић је разматрао начелан проблем Славије која је тада, расписивањем конкурса за појединачне блокове и објекте, постала полигон аутономних објеката јаке индивидуалности. Указивао је на начелне проблеме архитектонског „заједништва“, лоше стране хетерогености приступа у архитектонском обликовању и сукцесивности израде пројеката и сматрао да их је првонаграђени пројекат само потенцирао. Видети: А. Milenković, *Ugrožavanje preostalih vizura. Natječaj za blokove 10 i 11 područja Slavije*“, *Čovjek i prostor* 4, Zagreb 1987, 16.

„покушајем вредним пажње“ чија би изградња унела потпуно нови валер у подручје Славије.¹⁵⁹⁸ Бошко Будисављевић је, са друге стране, директно и оштро напао првонаграђени рад, називајући Ђокићеву архитектуру „новокомпонованом“, закључујући да би изградњом оваквог пројекта Славија била упропашћена.¹⁵⁹⁹

После предлога да се преиспитају одреднице Детаљног урбанистичког плана као и да се направи стратегијска концепција стилско–обликовног аранжмана Трга, 1988. године иницијатива за измену Детаљног урбанистичког плана за Блокове 10, 11 и 12 је усвојена.¹⁶⁰⁰ Тек 1991. године се почело са изградњом новопроектованих објеката на Славији,¹⁶⁰¹ изградњом Народне банке Југославије а пројекат Ђокића и Ђунисијевића, који је у том периоду прилагођаван урбанистичкој намени, остао је нереализован.

Концептуално и естетски сродну идеју имао је Рикардо Бофиљ (1971) приликом пројектовања стамбеног комплекса „Мала катедрала“ (Le Petite Cathedrale) који је био намењен територији Париза и остао неизведен. Поред основне идеје о изградњи свода над улицом, који би такође настао спајањем бочних стамбених блокова, Бофиљов објекат је у естетском смислу требало да евоцира готске катедрале и на тај начин се повеже са средњовековним периодом француске архитектуре.¹⁶⁰² Иако се ова два пројекта позивају на различите градитељске традиције, резултат је умногоме сличан, што се може приписати заједничким узорима из младости и раним експериментисањем са геометријском формом оба аутора, која су касније надограђивали историјским контекстом локација за које су градили.

¹⁵⁹⁸ Миленковић се опирао преграђивању не само због визура, већ и због очувања менталне мапе овог дела града. Видети: *Исто*.

¹⁵⁹⁹ Б. Будисављевић, „Урбанистички фолклор, Дизниленд на Славији“, *Књижевне новине* 727, Београд 01.03.1987, 14.

¹⁶⁰⁰ М. Чолић, „Изменом ДУП–а већ наредне године ново рухо Славије“, *Политика експрес* 06.04.1988, 9.

¹⁶⁰¹ М. Никић, „У следећих неколико година. Славија велико градилиште“, *Политика* 20.02.1991, 18.

¹⁶⁰² <http://www.ricardobofill.com/projects/la-petite-cathedrale>

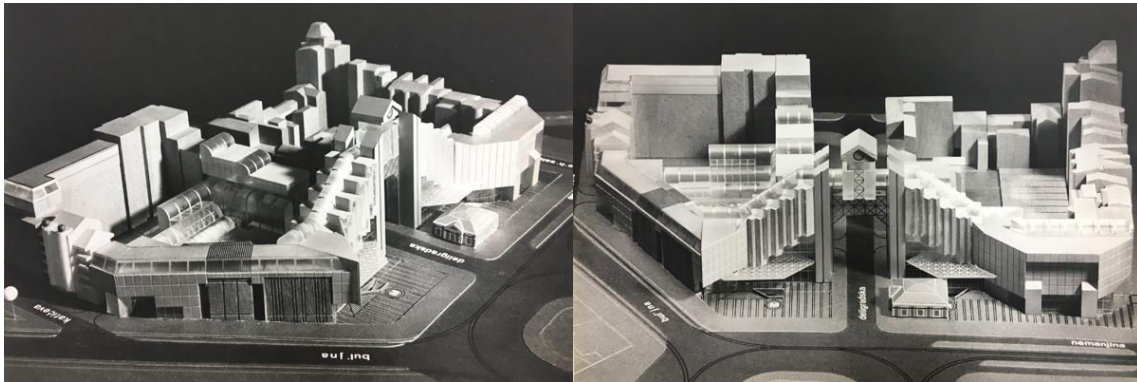

Слика 276: Урбанистичко решења реконструкције Блокова 10 и 11 на Славији, А. Ђокић и Б. Ђунисијевић, 1986. (Извор: документација из бироа „Романтична архитектура“.)

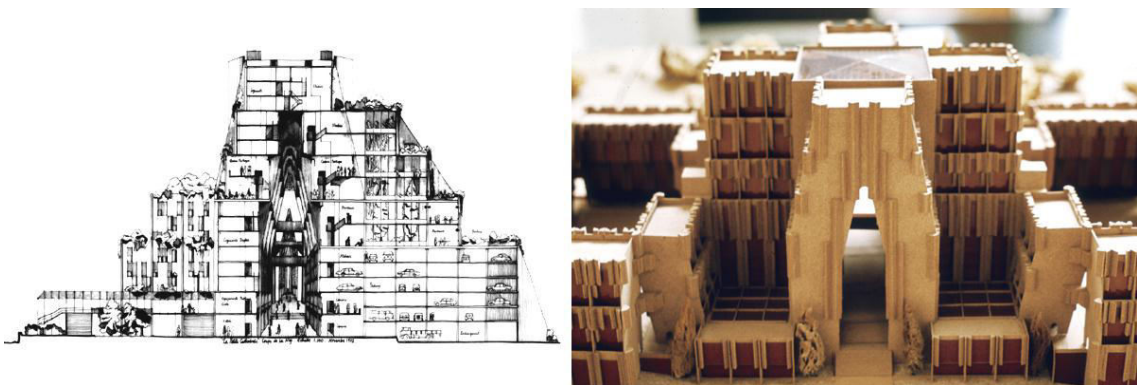

Слика 277: Пројекат стамбеног комплекса „Мала катедрала“, Р. Бофиљ, 1971. (Извор: <http://www.ricardobofill.com/projects/la-petite-cathedrale>)

Конкурсно решење Ђокића и Ђунисијевића се, према својој помпезној структури и настојању да реafirмише појам београдских „капија“, може поредити са пројектом Адолфа Лоса са којим је учествовао на конкурс за облакодер листа „The Chicago Tribune“ (1922). Иако је Лосова првенствена тежња била да створи зграду која би се неизбрисиво урезала у људско памћење а Ђокићева да нагласи значај раскрснице на Славији, иста је симболична вредност преузимања мотива из прошлости као и шокантни ефекат финалног производа.¹⁶⁰³ И док се Лос одлучио за мотив стуба као дела универзалне традиције, Ђокић је својим мотивом желео да укаже на конкретно тле из којег се симболика рађа. Како су Лосово пројектно решење тумачи његовог дела касније окарактерисали као најранији пример постмодернизма, тако и код Ђокићеве „капије“ постоји могућност вишезначног тумачења, па било посматрана као апсурдна баналност

¹⁶⁰³ Р. Turnikiotis, „Adolf Los: tekstovi, projekti, zgrade“, u: М. R. Perović (prir.), *Istorija moderne arhitekture—antologija tekstova, Knjiga 1: Koreni modernizma*, Beograd 1997, 568.

или као национална варијација постмодернизма „капија“ на Славији би засигурно остављала упечатљив траг у свести сваког посетиоца.



Слика 278: Детаљ адаптиране фасаде куће породице Вучо у Мек Доналдс ресторан, А. Ђокић и Б. Ђунисијевић, 1987.

(Извор: приватна заоставштина архитекте која се чува у бироу „Романтична архитектура“.)

Александар Ђокић је већ наредне године (1987),¹⁶⁰⁴ са Браниславом Ђунисијевићем, припремио урбанистичко–архитектонски пројекат обнове и адаптације куће породице Вучо на углу улица Немањине и Делиградске 2 у први Мек Доналдс ресторан у Источној Европи, не само у Београду.¹⁶⁰⁵ Поред Ђокића и Ђунисијевића аутори на овом пројекту су били још и Иванка и Реља Костић (ентеријер), Петар Марковић (уређење баште), Мимица Дедић–Никитовић (заштита културних вредности) и Бранко Миљуш (ликовна обрада калкана).¹⁶⁰⁶ Према раније усвојеном Детаљном урбанистичком плану, ова кућа, чији је аутор Димитрије Т. Леко,¹⁶⁰⁷ била је предвиђена за рушење.

Почеци очувања овог објекта се везују за пројекат „Капије“ на Славији (1986) на којем су архитекти Александар Ђокић и Бранислав Ђунисијевић овај објекат задржали у свом конкурсном решењу, како би барем тим објектом

¹⁶⁰⁴ Током 1987. године ради још и архитектонско решење Занатског центра на обали Млаве и Спортску халу у Горњем Милановцу са Петром Марковићем, Миодрагом Радошевићем и Војиславом Кујунџићем. Оба пројекта су нерелизована. Видети: З. Маневић, *Александар Ђокић*, Београд 1995, 196.

¹⁶⁰⁵ За подручје Делиградске улице Александар Ђокић пројектовао је још и стамбену зграду на броју 15–19 (1987) и стамбено–пословну зграду на броју 13–15 (1989). Оба пројекта рађена су за стамбену задругу „Победа“ и нису реализована. Видети: З. Маневић, *нав. дело*, 196–197. Напомена: објекат из 1989. године је у делу Зорана Маневића погрешно нумерисан као 3–5. До тачне локације дошло се увидом у пројектну документацију која се чува у бироу „Романтична архитектура“ (Слика 284).

¹⁶⁰⁶ О стваралаштву Б. Миљуша видети: Лј. Слјепчевић, *Бранко Миљуш (1936–2012)*, Београд 2014.

¹⁶⁰⁷ Д. Ђурић–Замоло, „Градитељи Београда 1815–1914“, Београд 2009, 216.

задржали „неки далеки дах старе Слатије“. ¹⁶⁰⁸ Освојена прва награда на конкурсy значила је и спас за ову кућу. ¹⁶⁰⁹



Слика 279: Модел реконструкције и адаптације куће породице Вучо – изглед из ул. Делиградске (лево) и из правца угла Делиградске са Немањином (десно), А. Ђокић и Б. Ђунисијевић, 1987. (Извор: документација из бироа „Романтична архитектура“.)

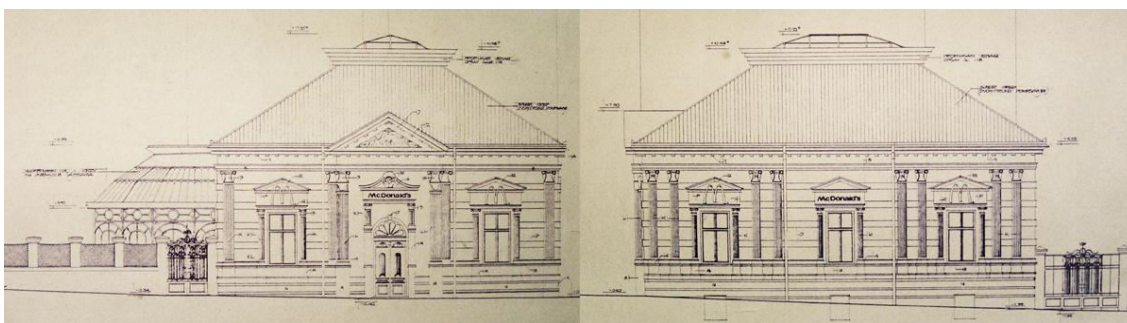

Слика 280: Реконструкција и адаптација куће породице Вучо – изглед из ул. Делиградске (лево) и Немањине (десно), А. Ђокић и Б. Ђунисијевић, 1987. (Извор: документација из бироа „Романтична архитектура“.)

Крајем 1986. године „Генералекспорт“ је потписао уговор са Мек Доналдсом на двадесет година о отварању пет ресторана у тадашњој Југославији. ¹⁶¹⁰ Првобитни инвеститор за Мек Доналдс био је „Прокупац“ који је предлагао разне локације за изградњу првог ресторана, када се стицајем околности „Генекс“ укључио у изградњу Мек Доналдсовог ресторана у Београду те је одабран овај објекат на Слатији. ¹⁶¹¹ Учесници на овом пројекту веровали су да ће ово бити само први корак ка решавању проблема и уређењу простора читаве Слатије.

¹⁶⁰⁸ М. Живковић, „Необична судбина зграде предвиђене за рушење, „McDonald’s“ јачи од булдожера“, *Политика* 10.04.1988, 12.

¹⁶⁰⁹ Само захваљујући првој награди на конкурсy за Делиградску улицу на Слатији, моја екипа архитеката добила је задатак да реконструише и обнови зграду за ресторан Мек Доналдс, јер је наша заслуга што смо је сачували од рушења. (А. Ђокић, у: М. Живковић, *нав. дело*, 12.)

¹⁶¹⁰ S. Zarić, „Događaj na Slaviji, Big Mac“, *Start*, Zagreb 02.04.1988, 90–91.

¹⁶¹¹ М. Живковић, *нав. дело*, 12.

Александар Ђокић је наводио да је зграда, иако мала, представљала деликатан архитектонски задатак за све ауторе, како због специфичне и атрактивне локације, садржаја и функција ресторана, тако и због општих жеља о оживљавању Славије.¹⁶¹² Архитекта је такође истицао и да је ово први пројекат којим су ублажени строги критеријуми Завода за заштиту споменика културе града. Јер је уведено зенитално осветљење преко стакленог крова наилазило на отпор код неких посленика, док добијање дозвола за избијање стаклене баште аутор назива „револуционарним подухватом“.¹⁶¹³

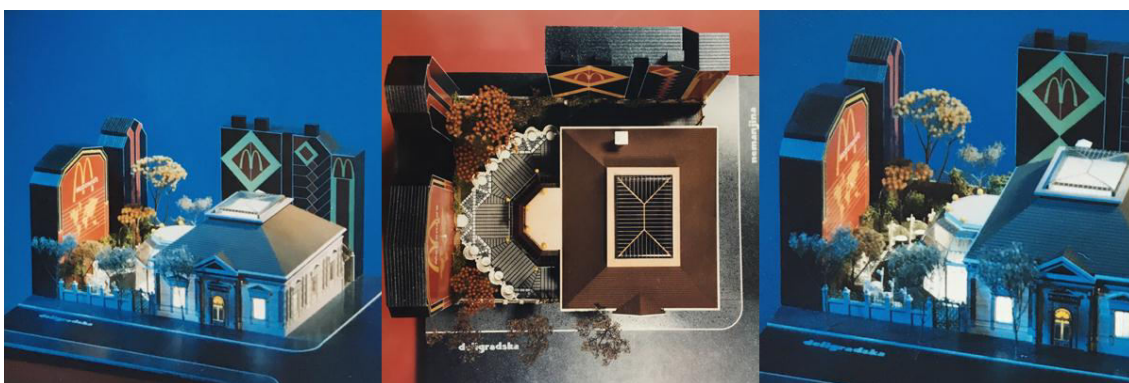

Слика 281: Модел реконструкције и адаптације куће породице Вучо, А. Ђокић и Б. Ђунисијевић, 1987. (Извор: документација из бироа „Романтична архитектура“.)



Слика 282: Ђокић и Ђунисијевић на свечаном отварању ресторана Мек Доналдс на Славији (лево) и башта ресторана (десно), 1988.

(Извор: приватна заоставштина архитекте која се чува у бироу „Романтична архитектура“.)

Ресторан је пред угледним званицама свечано отворио тадашњи градоначелник Београда Александар Бакочевић 23. марта 1988. године.¹⁶¹⁴

¹⁶¹² Исто.

¹⁶¹³ Исто.

¹⁶¹⁴ S. Zarić, „Događaj na Slaviji, Big Mac“, *Start*, Zagreb 02.04.1988, 90.

Ентеријер Реље Костића је на самом отварању посебно привукао пажњу и добио низ позитивних оцена, како од стручњака тако и од присутних гостију.¹⁶¹⁵



Слика 283: Први Мек Доналдс ресторан у Београду у време отварања, 1988.
(Извор: приватна заоставштина архитекте која се чува у бироу „Романтична архитектура“.)

Материјализација ентеријера изведена је од мермера и дрвета у комбинацији са облагањем ламперије и плафона текстилом, што је појачало утисак пријатности и тоpline. Ресторан површине 750 квадратних метара примао је 250 гостију, што је са летњом баштом износило 350 места. Владимир Мацура је овај пројекат уврстио у десет најзначајнијих догађања која су обележила архитектонско–урбанистичку 1988. годину, називајући га том приликом „драгоценим кристалом“.¹⁶¹⁶

Александар Ђокић је наредне године у културном додатку „Политике“ објавио чланак поводом ове реконструкције.¹⁶¹⁷ Изнео је своје виђење како се према реконструкцији овог објекта, али и Београда у целини, односе пројектанти, а са друге стране надлежне градске службе.¹⁶¹⁸ У закључку позива на толеранцију, поверење и налажење заједничког језика које је у општем интересу.

¹⁶¹⁵ М. Живковић, *нав. дело*, 12.

¹⁶¹⁶ В. Мацура, „НИН–ови критичари бирају. Архитектура и урбанизам. Све до оставке“, *НИН* 01.01.1989, 29.

¹⁶¹⁷ А. Ђокић, „Бесмислене конфронтације; Архитекти и замке администрације“, *Политика* 04.06.1988. (прва страна културног додатка).

¹⁶¹⁸ Посебно се мисли на градски Завод за планирање и градски Завод за заштиту споменика културе. Видети: А. Ђокић, *нав. дело*.



Слика 284: Варијанте идејних решења нереализованих пројекта у ул. Делиградској бр. 15–19 из 1987. (горе лево), бр. 13–15 из 1989. (остало), А. Ђокић, 1987–1989. (Извор: документација из бироа „Романтична архитектура“.)

Године 1987. Александар Ђокић је са Слободаном Драговићем, Драгославом Петковићем и Михајлом Живадиновићем учествовао у изради синтезно–урбанистичког решења Занатског центра „Вождовац“ у Кумодрашкој улици.¹⁶¹⁹ Занатски центар је замишљен као јединствени комплекс од око 10 хиљада квадрата пословног простора и 60–70 породичних станова за занатлије, укупне површине од око 5 хиљада квадрата. Било је предвиђено да пословни простор буде завршен до краја 1987. године, а стамбени објекти у току наредне 1988. године.¹⁶²⁰ Простор намењен производњи подељен је у три зоне: прву или ексклузивну зону око трга, коју би красили објекти намењени услужним занатима и делатностима; друга зона намењена је локалима са мање бучном производњом и услугама (кројачка, сервиси, сито–штампа, ...) док је планирано да трећа зона буде

¹⁶¹⁹ Исте године је са Миодрагом Спајићем израдио урбанистичко решење подручја Дриничке улице на Сењаку, за стамбену задругу „Шумадија“, и са Петром Марковићем је радио на решавању насеља „Чича Томина клиба“ на Крфу. Оба пројекта су остала нереализована. Видети: З. Маневић, *Александар Ђокић*, Београд 1995, 196.

¹⁶²⁰ Б. Јакшић, „Градиће се занатски центар “Вождовац“, дућани уз станове“, *Политика експрес* 06.03.1987, 9.

релативно изолована због буке и да у њој буду смештени метало–прерађивачи, ауто–сервисери и бравари. Решење је делимично реализовано.

Током читаве девете деценије, изузев рада на пројекту Куће југословенско– норвешког пријатељства, Ђокић се претежно бавио пројектима из области архитектонског пројектовања и у мањој мери урбанистичког планирања. Области изградње меморијалних објеката враћа се крајем деценије када је реализовао два пројекта овог типа.

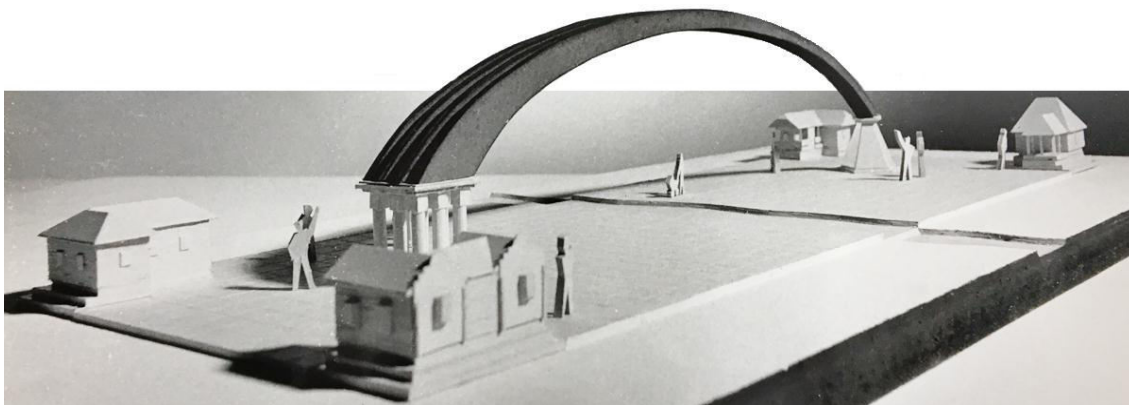

Слика 285: Макета спомен–обележја на подручју Босутских шума, А. Ђокић, 1987. (Извор: документација из бироа „Романтична архитектура“.)

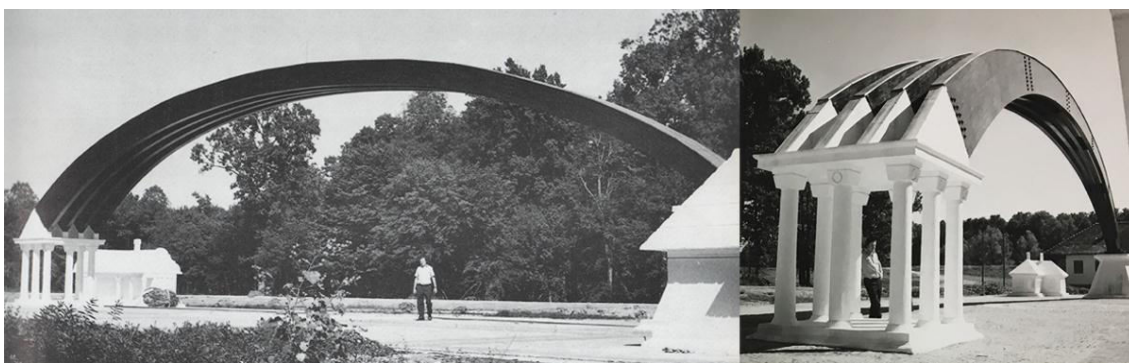

Слика 286: Спомен–обележје на подручју Босутских шума, А. Ђокић, 1987. (Извор: документација из бироа „Романтична архитектура“.)

Ђокић је током 1987. године био аутор урбанистичко–архитектонског и скулпторског решења за Спомен–обележје на подручју Босутских шума, на обали реке Саве између села Сремска Рача и Јамена.¹⁶²¹ Спомен обележје има форму залученог надвожњака са јасном реминисценцијом на богато римско наслеђе овог

¹⁶²¹ M. Varju, „Sziától szivig, ivelő hid“, *Magyar szó*, Nov Sad 05.07.1988.

краја. Лучни елементи који здружени „извиру“ из једног краја споменика, благо се рачвају и „уливају“ у стилизовани антички трем са стубовима.

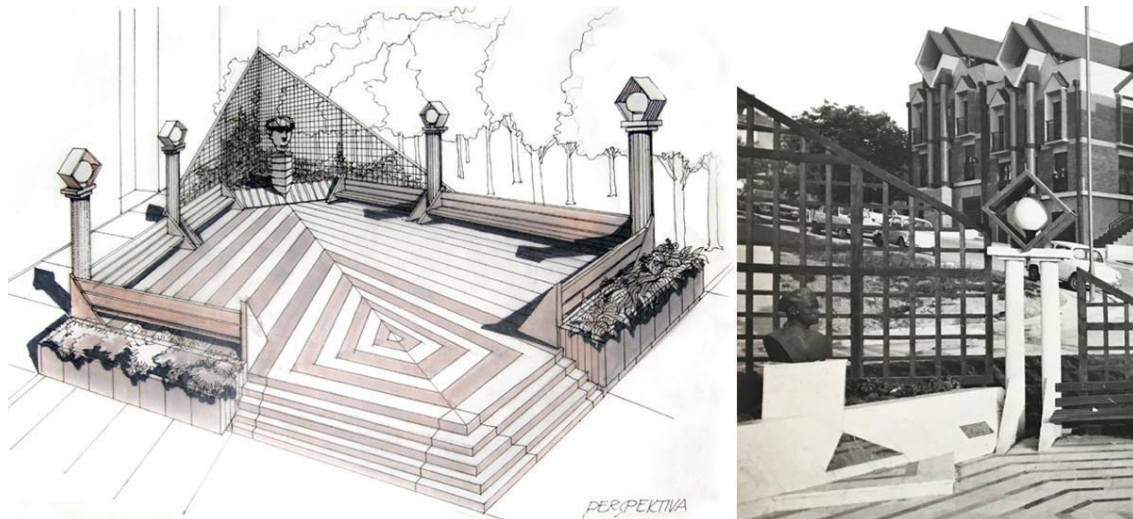

Слика 287: Спомен–обележје Б. Паровићу, А. Ђокић, П. Марковић и М. Крковић, 1987–1988.
(Извор: документација из бироа „Романтична архитектура“.)

Са Петром Марковићем и Момчилом Крковићем током исте године (1987) радио је и на урбанистичком, архитектонском и скулпторском решењу Спомен–обележја Благоју Паровићу, у улици Благоја Паровића на Бановом брду.¹⁶²² Спомен–обележје скромних димензија чинила је биста Благоја Паровића на постаменту испред које је формиран поплочани плато са клупама. Плато је благо уздигнут у односу на ниво околног тротоара и до њега води приступно степениште. Локација спомен–обележја, у непосредној близини Ђокићевог недавно завршеног насеља „Голф 7“ (1984–1987), условила је и обликовање детаља унутар овог потеза. Архитекта је са посебном пажњом дизајнирао стубове са рефлекторима како би били у складу са фасадама на објектима „Голф 7“, што доказује да је са подједнаком пажњом приступао и мањим задацима.

Биста Благоју Паровићу откривена је 1988. године,¹⁶²³ а данас је потпуно неупадљива јер је површина овог платоа припојена оближњем угоститељском објекту који је користи као своју башту.

¹⁶²² З. Маневић, *Александар Ђокић*, Београд 1995, 196.

¹⁶²³ Д. Р., „Откривена биста Благоју Паровићу: народни збор на Чукарици“, *Политика* 05.07.1988.

Александар Ђокић је у периоду преласка из девете у десету деценију двадесетог века реализовао још неколико објеката на територији старог језгра Београда и паралелно отпочео са пројектовањем трговинско–пословних зграда на територији Бановог брда.



Слика 288: Стамбено–пословна зграда у ул. Цара Уроша 31, А. Ђокић, 1988. (Извори: приватна колекција аутора рада, фото. Маријана Симић, 2018. (лево); документација из бироа „Романтична архитектура“ (средина); фотографија аутора рада, 2011. (десно).)

Стамбено–пословну зграду у улици Цара Уроша 31 (1988) Александар Ђокић је пројектовао и реализовао у коауторству са Миодрагом Радошевићем, за стамбену задругу „Победа“.¹⁶²⁴ Симетрична фасада објекта састоји се из две бочне затворене вертикале и „отвореног“ централног дела у којем су терасе нанизане око централног стуба, који се протеже чак до нивоа поткровља. Позиције тераса су различите по етажама, што фасади даје ноту динамике. Фасадно платно на последње две етаже формира предимензионисану атику са троугаоним завршетком која лучним сводом обухвата централну зону. Овај објекат има јаку органску симболику са централним кичменим стубом и огољеном сржи, при чему су чак и ограде тераса нетипично решене (нису зазидане) и додатно доприносе ефекту отварања.

¹⁶²⁴ Ђокић и Радошевић су исте године (1988) за „Победу“ израдили и архитектонско решење стамбено–пословне зграде у улици Страхињића бана 36–38, која је остала нереализована. Видети: З. Маневић, *Александар Ђокић*, Београд 1995, 197.

Током исте године (1988) за стамбену задругу „Наш стан“ Ђокић пројектује још два стамбено–пословна објекта на истој територији: на углу улица Страхињића бана 64–66 и Змај Јовине (Кнегиње Љубице) и, у коауторству са Иваном Зулевићем,¹⁶²⁵ у улици Змај Јовиној 46–48 (данас ул. Кнегиње Љубице 26), која се наставља на претходни објекат. Ови објекти су делимично реализовани према првобитном пројекту, а обликовање објекта на самом углу ових двеју улица, карактерише цилиндрична кула која се ослања на централно постављени стуб са масивним капителом. Сродно решење овог угла Ђокић је дао две године раније (1986) приликом урбанистичко–архитектонског решавања читавог овог блока, при чему је угаона кула била перфорирана и завршавала се куглом на врху.



Слика 289а (лево): Макета стамбено–пословног блока на територији општине Стари град, А. Ђокић, 1986. (Извор: документација из бироа „Романтична архитектура“.); Слика 289б (средина и десно): Реализовани објекат на углу ул.Страхињића бана и Змај Јовине, А. Ђокић, 1988. (Извори: <https://www.google.com/maps> (средина); фотографија аутора рада, 2011. (десно).)

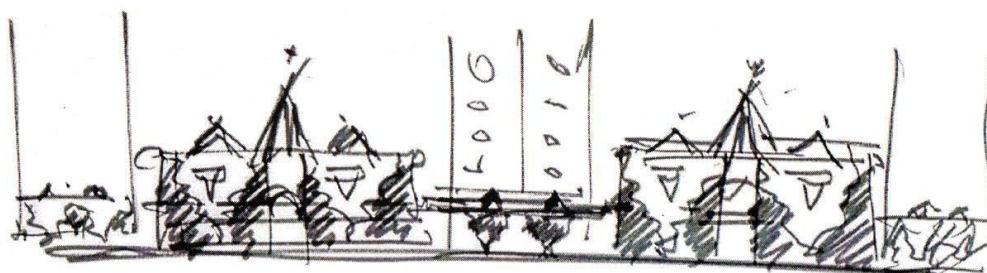

Слика 290: Скица трговинско–пословних зграда у ул. Пожешкој 148 и 150а, А. Ђокић, 1988–1990. (Извор: D. Živković, Aleksandar Đokić – Pogled kroz (katalog izložbe), Beograd 2002, 38.)

¹⁶²⁵ У биографији архитекте Ивана Зулевића стоји да је у то време био запослен у пројектном бироу „Наш стан“. Видети: З. Маневић (ур.), „09.13 Зулевић Иван“, *Лексикон српских архитеката XIX и XX века*, 2008, <http://www.leksikon.asa.org.rs/22-2015-09-30-20-03-16/209-09-12>

На територији Бановог брда, крајем девете деценије, пажња урбаниста била је усмерена ка превођењу Пожешке улице од саобраћајнице ка секундарном градском центру са свим потребним садржајима. У том циљу било је предвиђено да се Пожешка улица, у просторима између стамбених солитера, испуни мањим трговинским центрима.¹⁶²⁶

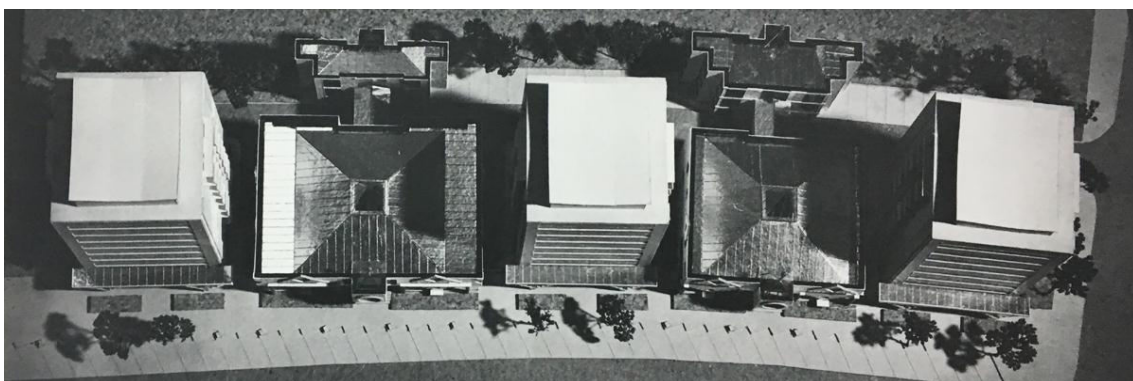

Слика 291: Модел трговинско–пословних зграда у ул. Пожешкој 148 и 150а, А. Ђокић, 1988–1990. (Извори: документација из бироа „Романтична архитектура“.)



Слика 292: Модел трговинско–пословних зграда у ул. Пожешкој 148 и 150а, А. Ђокић, 1988–1990. (Извор: документација из бироа „Романтична архитектура“.)

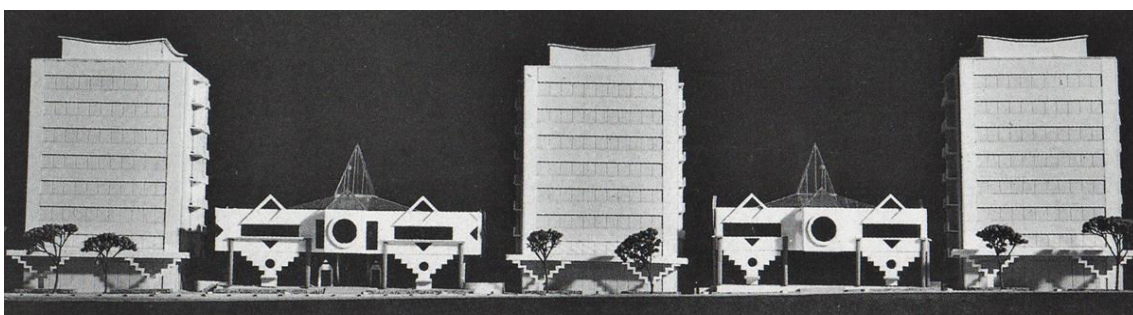

Слика 293: Модел трговинско–пословних зграда у ул. Пожешкој 148 и 150а, А. Ђокић, 1988–1990. (Извор: З. Маневић, *Александар Ђокић*, Београд 1995, 140.)

¹⁶²⁶ З. Маневић, *Александар Ђокић*, Београд 1995, 140.

Трговинско–пословне зграде у Пожешкој улици 148а и 150а (1988–1990), рађене за стамбену задругу „Наш стан“, биле су прве у корпусу таквих залагања. Два истоветна објекта лоцирана су на просторима између три вишеспратнице у Пожешкој улици. Функционално решење ових објеката у центру садржи спирално степениште око којег су организовани различити садржаји кроз три етаже (сутерен, приземље и спрат). Скелетни конструктивни систем омогућава флексибилност у организацији унутрашњих садржаја.

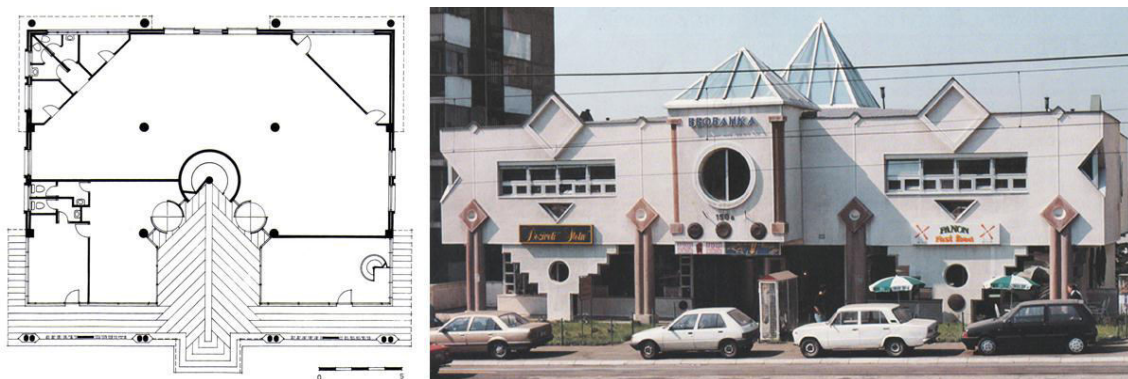

Слика 294: Трговинско–пословна зграда у ул. Пожешкој 150а – основа приземља и некадашњи изглед, А. Ђокић, 1988–1990. (Извор: З. Маневић, *Александар Ђокић*, Београд 1995, 141, 142.)

Архитектура објекта је требало да разбије монотонију Пожешке улице,¹⁶²⁷ што је Ђокић и постигао примењеним облицима „као из арсенала Лего–коцкица“.¹⁶²⁸ Фасаде су симетричне, са централно постављеним улазом изнад кога је спрат, са кружним прозором, еркерно препуштен. Мање решеткасте пирамиде на равном крову требало је да асоцирају на традиционални четвороводни кров, што подсећа на метод којим је Бранко Таназевић на свом пројекту Телефонске централе (1905–1906) у Београду обликовао ребрасту куполу по узору на моравске црквене задужбине.¹⁶²⁹ Ђокићев пројекат трговинско–пословних зграда обилује фолклорним мотивима, првенствено ромбоидним украсима, угаоним засецима фасадног платна и троугаоним прозорским отворима. Такође, препуст читавог горњег спрата у односу на приземље и централни еркер узоре имају у објектима традиционалне балканске архитектуре. Под утицајем постмодерне,

¹⁶²⁷ З. Маневић, *Александар Ђокић*, Београд 1995, 140.

¹⁶²⁸ V. Milić, „Postmodernizam bez mistifikacija. Ekspanzija arhitekture arhitekta Aleksandra Đokića“, *Vreme*, Београд 22.07.1991, 55.

¹⁶²⁹ А. Кадијевић, *Један век тражења националног стила у српској архитектури, средина XIX – средина XX века*, Београд 2007, 144–147.

Ђокић је створио сликовите и китњасте објекте који на савремен начин транспонују старо наслеђе. На овом примеру се види да је Ђокић наносима постмодернизма приступао прагматично, као концепту који аутору омогућава већу слободу, при чему је остао препознатљив.¹⁶³⁰



Слика 295: Изглед трговинско–пословне зграде у ул. Пожешкој 150а, А. Ђокић, 1988–1990. (Извор: фотографија аутора рада, 2011.)

Нажалост, велика концентрација малих предузећа унутар ових објекта, природно је условила прекривање фасада рекламама, услед чега је примарна архитектура ових објеката готово потпуно заклоњена. Похвално је што објекти и даље имају своју првобитну функцију. Масовна изградња мањих тржних центара овога типа била је актуелна током осамдесетих и деведесетих, али се живот великог број тих објеката угасио са изградњом знатно пространијих савремених шопинг молова. У том контексту, архитекта овим примером исказује своју изузетну умешност у зонирању и планирању будућег живота града, и не може му се оспорити знатан допринос у претварању Пожешке улице у садржајни центар Бановог брда и околине.

У оквиру тимског рада у Институту за архитектуру и урбанизам Србије, Александар Ђокић је 1988. године учествовао при изради Детаљног урбанистичког плана „Сунчана падина“ на Бановом брду у Београду.

Око тадашње депоније Репишки поток у плану је била изградња бетонског зида који би оградио депонију услед изградње нове саобраћајнице (у улицама Трговачкој и Ђорђа Огњановића). Стамбена задруга „Наш стан“ иницирала је

¹⁶³⁰ V. Milić, *нав. дело*, 55.

идеју да се, уместо предвиђеног зида, од Репишког потока формира велика парк–шума за шетњу и одмор. Одговорни из општине Чукарица су прихватили идеју и тим архитеката из Института за архитектуру и урбанизам Србије, на челу са Александром Ђокићем, добио је задатак да осмисли како ће овај простор убудуће изгледати.¹⁶³¹

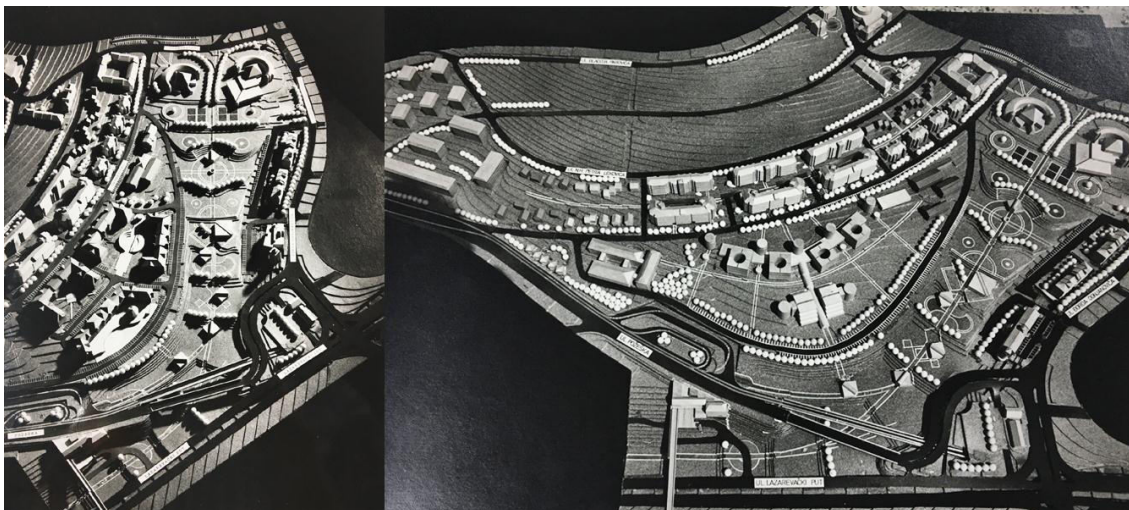

Слика 296: Макета насеља „Сунчана падина“, А. Ђокић и чланови тима из Института за архитектуру и урбанизам Србије, 1988.
(Извор: документација из бироа „Романтична архитектура“.)

Насипањем земље требало је подићи ниво терена на којем би била засађена шума са пешачком стазом. Стаза је требало да омогући становницима Чукарице пешачку везу са Спортским центром у Кошутњаку. Изградњом каскадних кућа на Сунчаној падини било би спречено осипање земље а предвиђена је била и изградња моста мањих димензија за пролазак трамвајске линије ка Петловом брду. Овај план је делимично реализован.

Ђокић већ наредне године (1989),¹⁶³² такође у оквиру тимског рада у ИАУС–у, ради на изради два Детаљна урбанистичка плана, за IV месну заједницу

¹⁶³¹ Аноним, „На месту Репишког потока у Жаркову, ускоро нова парк шума „Сунчана долина“ Чукарици, *Вечерње новости* 10.04.1988, 11.

¹⁶³² Исте године са тимом сарадника припрема Студију локација дуж Ауто–пута Београд–Ниш и учествује на два конкурса урбанистичко–архитектонског решења реконструкције комплекса Чумићевог сокачета и комплекса између Звечанске и Добропољске улице, на којем осваја I награду „ex aequo“. Током 1989. године своја дела из области урбанистичког стваралаштва изложио је у оквиру поставке „Ревитализација мапе архитектонских вредности Београда“, која је

Жарково и југоисточну страну Пожешке улице.¹⁶³³ Током исте године је са Петром Марковићем, Љиљаном Златић и Иваном Мачеком био ангажован на пројекту урбанистичко–архитектонског решења потеза Пожешка–Трговачка улица,¹⁶³⁴ што је био повод Институту за урбанизам Србије и Галерији 73 да организују изложбу–расправу. Изложба под називом „Шта са центром Чукарице?“ отворена је 11. маја 1989. године у Галерији 73 у Београду и имала је радни поднаслов „Урбанистичко архитектонска размишљања“.¹⁶³⁵



Слика 297: Изложба „Шта са центром Чукарице?“, Галерија 73, Београд, 1989. (Извор: приватна заоставштина архитекте која се чува у бироу „Романтична архитектура“.)

Изложбом су представљени цртежи, визије и урбанистички планови намењени будућем изгледу Чукарице, као и приказ тренутног стања у овој београдској општини.¹⁶³⁶ Поред наведених стручњака, у расправи су учествовали и представници месних заједница као и привредници општине,¹⁶³⁷ уједињени око истог циља, што говори у прилог Ђокићевим залагањима да се архитектонски

била део поставке „15. Салона архитектуре“ у Београду. Видети: З. Маневић, *Александар Ђокић*, Београд 1995, 188–189, 209.

¹⁶³³ Инвеститор пројекта Месне заједнице је била „Велетехна“ из Београда, а инвеститор пројекта Пожешке улице Стамбена задруга „15. април“. Део плана за IV месну заједницу Жарково Ђокић је даље разрађивао урбанистичким пројектима за уређење парка „Церак“ током 2000. и 2001. године.

¹⁶³⁴ Године 1992. у оквиру тимског рада у ИАУС–у Александар Ђокић је радио на Детаљном урбанистичком плану потеза Кировљева–Пожешка улица и Детаљном урбанистичком плану Трговачке улице. Инвеститор оба пројекта је била „Станком корпорација“. Видети: З. Маневић, *нав. дело*, 203.

¹⁶³⁵ А. Ђокић, *Развојни центар Чукарице* (каталог), Београд 1989; Ђ. Кадијевић, „Прва изложба урбанизма и архитектуре у Галерији 73“; М. Перовић, „Могућности формирања традиционалних улица са комерцијалним делатностима на територији општине Чукарица“; З. Маневић, „Историјска слика простора“ у: А. Ђокић, *нав. дело*.

¹⁶³⁶ Д. И., „Синоћ у Галерији 73, Изложба у Чукарици“, *Политика* 12.05.1989, 12.

¹⁶³⁷ С. Новаков, „Изложба о уређењу Пожешке и Трговачке улице. Општина без центра“, *Вечерње новости* 29.04.1989, 34.

проблеми морају решавати не само у уском кругу стручњака већ да у њихово решавање треба укључити и остале друштвене структуре.

Главни проблем на који су аутори тражили одговоре био је условљен периферном позицијом Шумадијског трга, као јединог ког општина Чукарица има. Пројектанти су стога сматрали да би читаве улице Пожешку и Трговачку, као физички центар насеља, требало третирати као центар и у садржајном смислу, што би се постигло обогаћивањем истог потребним садржајима.¹⁶³⁸

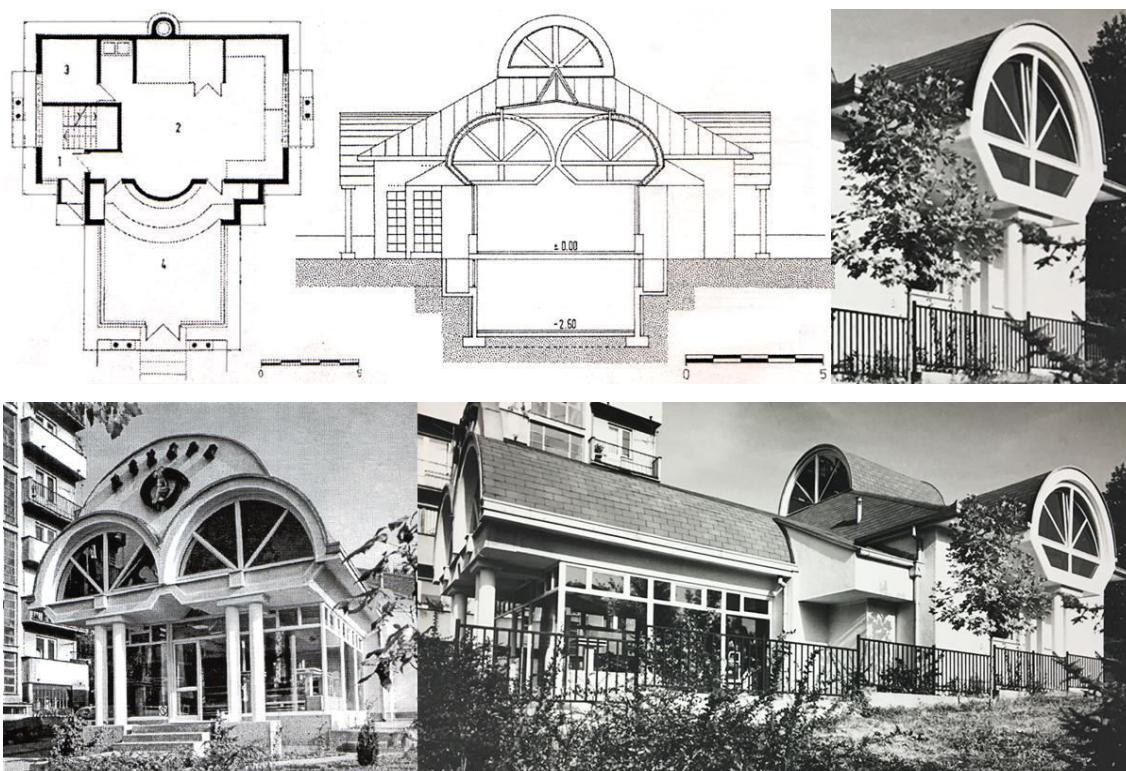

Слика 298: Пекара Топаловић у ул. Пожешкој 63а – основа, попречни пресек и детаљ фасаде (горњи ред); изгледи (остало), А. Ђокић, 1988–1989. (Извори: D. Živković, *Aleksandar Đokić – Pogled kroz* (katalog izložbe), Beograd 2002, 40. (основа, пресек и доњи ред лево); документација из бироа „Романтична архитектура“ (остало).)

Крајем девете деценије, на територији Пожешке улице 63а, Ђокић је за приватног инвеститора пројектовао још и објекат пекаре „Топаловић“ (1988–1989). Објекат бивше пекаре позициониран је у пасторалном амбијенту парка са којим чини посебно романтичну амбијенталну целину. Исте године (1988) у сарадњи са стамбеном задругом „Наш стан“ Александар Ђокић је на територији Бановог брда пројектовао још и комплекс стамбено–пословних зграда у улици

¹⁶³⁸ В. Ј., „Пожешка мења изглед“, *Политика* 25.04.1990, 21.

Љешкој бр. 56–60. Ова целина састојала се се из четири објекта. На приземним етажама сваког од објеката, у зони ка Љешкој улици, били су предвиђени локали, док је остатак објеката био стамбене намене. Типске етаже састојале су се из по три стана. У обликовању ових објеката Ђокић је употребио већину елемената који су његов стил чинили карактеристичним: истакнуте куле на угловима, ромбоидне отворе на фасадама, истакнуте кровне прозоре на удвојеним стубовима и наглашене улазне портале у приземљу. Овај пројекат је остао нереализован.



Слика 299: Пекара Топаловић у ул. Пожешкој 63а, А. Ђокић, 1988–1989.
(Извор: <https://www.google.com/maps>)

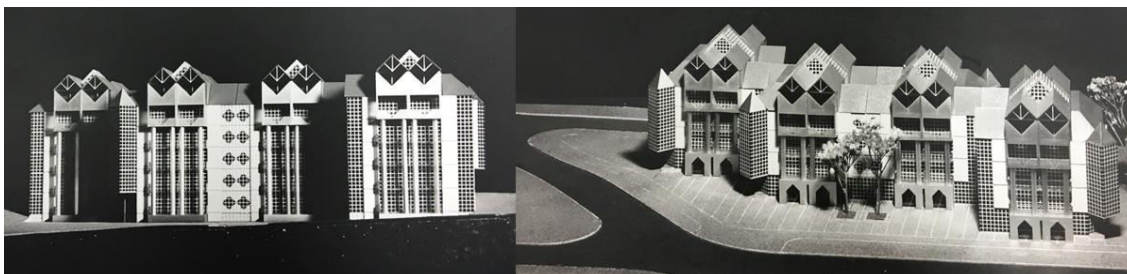

Слика 300: Идејно решење стамбено–пословних зграда у ул. Љешкој 56–60, А. Ђокић, 1988.
(Извор: документација из бироа „Романтична архитектура“.)

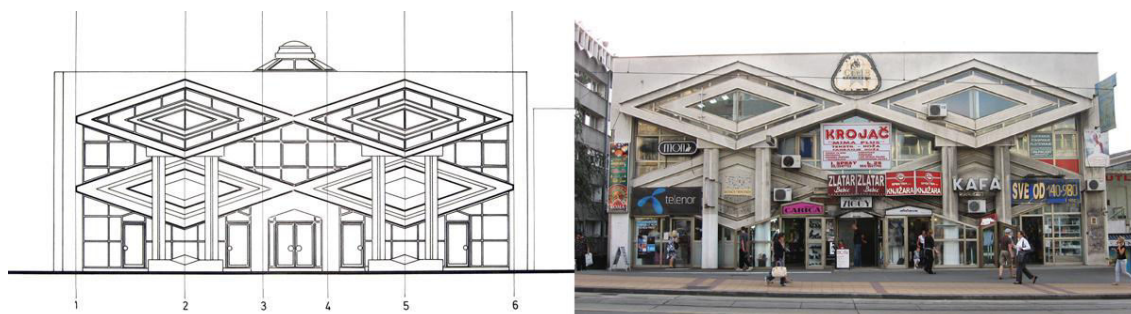

Слика 301: Трговинско–пословна зграда у ул. Пожешкој 108а, А. Ђокић и Р. Недељковић, 1989.
(Извори: документација из бироа „Романтична архитектура“ (лево); фотографија аутора рада, 2011. (десно).)

Сарадња са стамбеном задругом „Наш стан“ кроз интервенције у Пожешкој улици наставила се и током 1989. године, када је са архитектом Радмилом Недељковић реализовао пројекат трговинско–пословне зграде на броју 108а, као и самостални пројекат доградње стамбено–пословне зграде на броју 87а.



Слика 302: Доградња стамбено–пословне зграде у ул. Пожешкој 87а, А. Ђокић, 1989–1991. (Извори: документација из бироа „Романтична архитектура“ (лево); приватна колекција аутора рада, фото. Весна Бојовић, 2016. (десно).)



Слика 303: Стамбено–пословне зграде „Голф 11“, А. Ђокић и И. Зулевић (лево); стамбено–пословни блок између ул. П. Лековића, Жарковачке и Требевинке, А. Ђокић и З. Јовановић (десно), 1989. (Извор: документација из бироа „Романтична архитектура“.)

На територији Бановог брда током исте године (1989), у коауторству са Иваном Зулевићем, Ђокић је пројектовао и стамбено–пословне зграде „Голф 11“, на углу улица Жарковачке и Благоја Паровића, као и стамбено–пословни блок на

простору између улица Петра Лековића, Жарковачке и Требевићке,¹⁶³⁹ у коауторству са Зораном Јовановићем.¹⁶⁴⁰ Оба пројекта су потом и реализована.



Слика 304: Модел трговинско–пословног центра на обали Саве у Сремској Митровици, А. Ђокић, 1989. (Извор: документација из бироа „Романтична архитектура“.)

На самом крају осамдесетих година Александар Ђокић пројектује неколико објеката и на територији Војводине. За предузеће „Пролетер“ израдио је објекат трговинско–пословног центра који је изграђен на обали Саве у Сремској Митровици,¹⁶⁴¹ а за приватног инвеститора и објекат индивидуалне зграде у Новом Саду.

Пројекат у Сремској Митровици налази се у амбијенту којим преовлађују примери војвођанске архитектуре с краја деветнаестог века, међу које тежи да се уклопи „готово до нивоа губљења сопственог идентитета“.¹⁶⁴² Основа објекта састоји се из главне зграде и осмоугаоне угаоне куле које су повезане издуженим простором изломљеног облика. Из основе се може претпоставити да су површине обухваћене кулом на углу и издуженог средишњег објекта биле намењене постављању продајних штандова. Читав простор био је слободностојећи изузев бочно позициониране вертикалне комуникације са јавним тоалетом и техничким просторијама. Ови објекти су застакљени читавом дужином.

¹⁶³⁹ Током те године (1989) Ђокић на територији Београда ван Бановог брда пројектује индивидуалну стамбену зграду за приватног инвеститора у Дарвиновој улици бр. 5 и за „Каблар инжењеринг“ припрема пројекат трговинско–складишног простора у улици Браће Јерковић. Оба пројекта су нерелизована. Видети: З. Маневић, *Александар Ђокић*, Београд 1995, 198.

¹⁶⁴⁰ О Зорану Јовановићу видети: М. Р. Перовић, *Srpska arhitektura XX veka: od istoricizma do drugog modernizma*, Београд 2003, 398.

¹⁶⁴¹ За истог инвеститора наредне године (1990) пројектује и објекат стамбено–пословне зграде на главном градском тргу у Сремској Митровици који је делимично реализован. Видети: З. Маневић, *нав. дело*, 200.

¹⁶⁴² З. Маневић, *нав. дело*, 48.

Основа главне зграде је решена централно симетрично. У улазном холу се налази спирално степениште, док су бочно од њега лоцирани локали. Простор намењен бочним локалима је веће спратне висине од средишњег дела и у екстеријеру објекта формира две угаоне куле. Средишњи део објекта је вертикално издељен пиластрима на три зоне, док фасадна равна улазне зоне пробија кровни венац у сецесионистичком маниру.



Слика 305: Трговинско–пословни центар на обали Саве у Сремској Митровици, А. Ђокић, 1989–1990. (Извор: документација из бироа „Романтична архитектура“.)

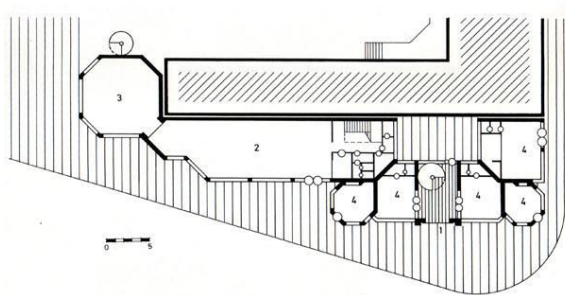

Слика 306: Трговинско–пословни центар на обали Саве у Сремској Митровици – основа приземља и изглед, А. Ђокић, 1989–1990. (Извор: З. Маневић, *Александар Ђокић*, Београд 1995, 138, 139.)

На објекту у Новом Саду приметан је исти ниво поштовања градитељске традиције, али је Ђокић на овом примеру постигао да духу места припоји и сопствени градитељски метод. У функционалном погледу нуклеус куће чини трпезаријски простор, на нивоу приземља су око њега организовани сви садржаји, док је изнад њега на нивоу спрата, формирана галерија.

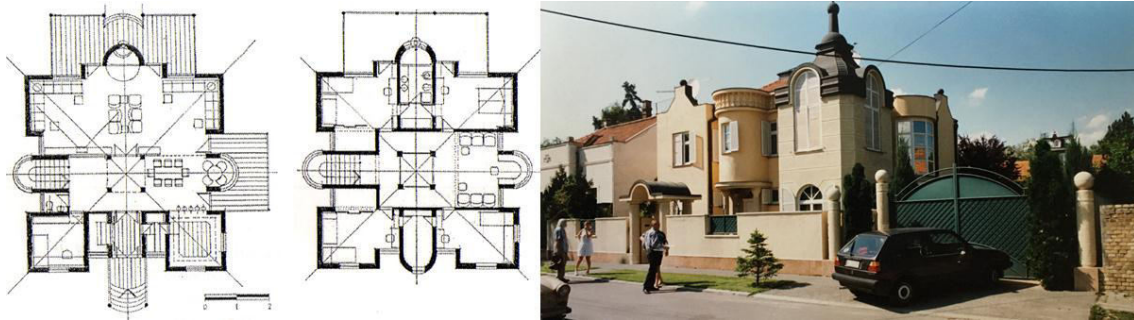

Слика 307: Индивидуална зграда у Новом Саду у ул. Сарајевској бр. 12 – основа приземља, основа спрата и изглед, А. Ђокић, 1989–1990. (Извори: D. Živković, *Aleksandar Đokić – Pogled kroz (katalog izložbe)*, Beograd 2002, 43. (основе); документација из бироа „Романтична архитектура“ (фотографија).)



Слика 308: Индивидуална зграда у Новом Саду у ул. Сарајевској бр. 12, А. Ђокић, 1989–1990. (Извор: документација из бироа „Романтична архитектура“.)

5. 5. Позни период (1990–2002)

Пројекат насеља „Голф 12“ у Београду (1990–2002)

Александар Ђокић је 1990. године био аутор урбанистичког решења насеља „Голф 12“ у улици Петра Мартиновића које је према замисли Ивице Млађеновића требало да окупи осам светских архитеката на локацији у Београду.¹⁶⁴³ Ђокић је био аутор урбанистичке поставке као и једног од објеката. Поред Ђокића који је представљао Југославију, аутори појединачних објеката у насељу били су још и: Клаус Кода из Аустрије (Klaus Kada), Јаков Рихтер из Израела (Yaakov Rechter), Кишо Курокава из Јапана, Ричард Енгланд са Малте (Richard England), Хенри Нилебок из Немачке (Henry Nielebock), Стенли Тајгерман из САД-а (Stanley

¹⁶⁴³ М. Живковић, „Велики грађевинско–архитектонски подухват. Долазе светски архитекти“, *Политика* 20.04.1990, 13.

Tigerman) и Јустус Дахинден из Швајцарске (Justus Dahinden).¹⁶⁴⁴ У последње две деценије двадесетог века, под утицајем постмодернистичких идеја, долазило је до промене концепта колективне стамбене изградње, при чему је између осталог истицана и предност заједничког рада више архитеката са истим полазиштем.¹⁶⁴⁵

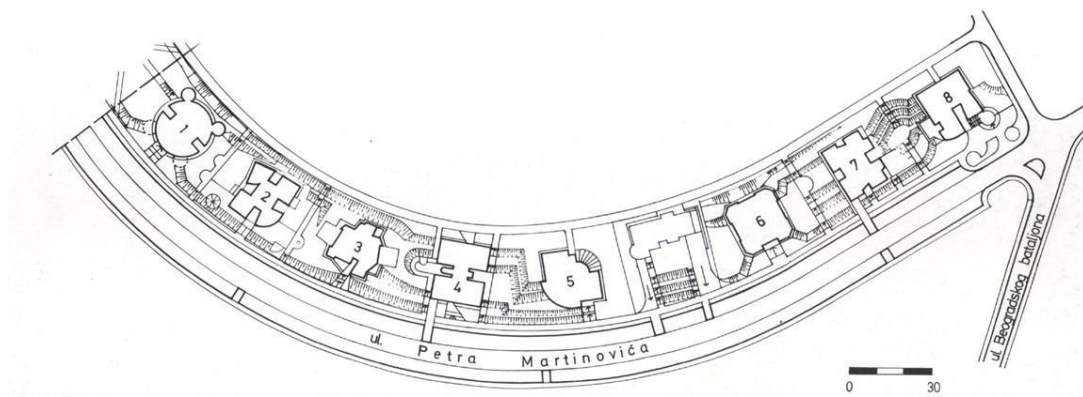

Слика 309: Урбанистичко решење „Голф 12“, А. Ђокић, 1990.
(Извор: документација из бироа „Романтична архитектура“.)

Идеја да осам светских архитеката пројектује у Београду настала је почетком 1990. године у разговору Ивице Млађеновића и Александра Ђокића са инжењером Мићом Гаталицом, директором предузећа „Велетехна – ЦИП“.¹⁶⁴⁶ Ђокићу је годинама сметала чињеница да домаћи архитекти имају слабе везе са светом и да, према његовом мишљењу, нису познати колико заслужују,¹⁶⁴⁷ Ивица Млађеновић се прихватио посла око организације учесника у овом подухвату а инвеститор је подржао њихову иницијативу. Жеља инвеститора је била да споје лепо и корисно и допусте креативност ствараоцима, али да се не одступа од

¹⁶⁴⁴ П. Савић, „По пројекту осам архитеката у Београду ће се градити насеље „Голф 12“. Куће за историју“, *Вечерње новости* 04.12.1990, 9.

¹⁶⁴⁵ Љ. Милетић–Абрамовић, *Паралеле и контрасти. Српска архитектура 1980–2005*, Београд 2007, 77–78.

¹⁶⁴⁶ Треба напоменути да је Александар Ђокић и четири године раније (1986) изнео тезу да би у интересу града било да на изградњи стамбених целина буду ангажовани различити аутори, који би пројектовали по један објекат у комплексу, али је ту идеју сматрао неизводљивом у домаћим условима. Године 1990. пошто је директор прихватио предложену идеју предузеће „Велетехна – ЦИП“ било је инвеститор читавог подухвата. Видети: D. Popović, A. Đokić, „Okruglina stambenog kvadrata“, *Intervju*, *Beograd* 18.07.1986, 29; Anonim, „8 arhitekata u Beogradu“, *Komunikacije* 69, *Beograd* 1990, 5.

¹⁶⁴⁷ М. Дајмак, „Светски архитекти пројектују за Београд. „Голф“ прва искра“, *Илустрована политика* 11.12.1990, 10.

потреба обичног човека.¹⁶⁴⁸ Пројекат су касније подржали и Скупштина града и Скупштина општине Чукарица.¹⁶⁴⁹



Слика 310: Насеље „Голф 12“ са објектима свих аутора, 1990.
(Извор: документација из бироа „Романтична архитектура“.)

Терен намењен изградњи овог насеља био је лоциран на самој падини Кошутњака, на једној од највиших тачака у Београду одакле се пружа поглед на читав град.¹⁶⁵⁰ Ђокићева урбанистичка поставка насеља подразумевала је осам парцела у низу, које чине венац уз улицу Петра Мартиновића, са слободностојећим објектима на парцелама. Предвиђена спратност свих објеката подразумевала је две етаже подрума, два спрата и поткровље,¹⁶⁵¹ и сваки од објеката требало је да садржи по петнаест станова.¹⁶⁵²

О Чукарици се поводом овог подухвата писало као о простору на којем се „збивају знатни помаци у схватању урбанизма и културе становања“.¹⁶⁵³ Амбициозно је предвиђано да ће Београд овим остварењем добити своје „место у историји архитектуре“,¹⁶⁵⁴ као и да ће добити „свој мали живи музеј архитектуре с

¹⁶⁴⁸ То су потврђивале и квадратуре станова (од једнособних до петособних), међу којима је највише било двособних и цена није одударала од просечне. Видети: В. Јеличић, „Будуће насеље „Голф 12“ – дело уметника са три континента. Музеј светске архитектуре на Бановом брду“, *Политика* 04.12.1990, 21.

¹⁶⁴⁹ Исто.

¹⁶⁵⁰ М. Дајмак, *нав. дело*, 10.

¹⁶⁵¹ С. Н., „Светски архитекти пројектују осам кућа у „Голфу“. За тријенале – насеље“, *Вечерње новости* 28.04.1990, 33.

¹⁶⁵² А. Апостоловски, „Према пројекту осам светских архитеката. Насеље „Голф 12“ на Чукарици, *Политика* 30.06.1993, 13.

¹⁶⁵³ С. Поповић, „Каква решења нуде светски архитекти за стамбено насеље „Голф 12“ на београдском Бановом брду. Спектакл с маном“, *Борба* 07.12.1990, 10.

¹⁶⁵⁴ Anonim, „8 arhitekata u Beogradu“, *Komunikacije* 69, Beograd 1990, 5.

краја 80–их година“.¹⁶⁵⁵ Изградња насеља сматрана је „архитектонским догађајем деведесетих у Југославији и једним од значајнијих у Европи на крају постмодерне епохе“.¹⁶⁵⁶ Рационалније гледано, у контексту сродних појава кроз историју архитектуре,¹⁶⁵⁷ постављало се питање „шта је у Голфу 12 идејни стожер аналоган револуцији у становању двадесетих година, новом урбанизму педесетих и преиспитивању традиције осамдесетих година“.¹⁶⁵⁸ Саво Поповић сматрао је, с обзиром на то да је свим објектима заједничка само предвиђена спратност и габарит, да би намера овакве „вежбе“ могла да буде симулација спонтаног настајања града, кроз различите рукописе различитих аутора.¹⁶⁵⁹



Слика 311: Макета насеља „Голф 12“ са објектима свих аутора, 1990.
(Извор: З. Маневић, *Александар Токић*, Београд 1995, 143.)

Јавност је децембра 1990. године упозната са градњом насеља „Голф 12“, путем изложбе под називом „Свет осам архитеката“.¹⁶⁶⁰ Идејна решења будућих осам стамбених зграда била су том приликом представљена у холу Скупштине града док су њихови аутори били гости тадашњег градоначелника др Милорада Унковића.¹⁶⁶¹ Градоначелник Београда је том приликом истакао да ће ово насеље бити „још један искорак Београда ка свету“.¹⁶⁶² Михајло Митровић је овај

¹⁶⁵⁵ Као и да ће, без обзира колико је насеље усклађено са самим собом, оно „допринети обогаћењу лика града“. Видети: S. Litvinović, „Stambeno naselje Golf 12“, *Komunikacije* 69, Beograd 1990, 6.

¹⁶⁵⁶ V. Milić, „Golf 12. Ozbiljni arhitektonski poduhvat doneće Beogradu jednu značajnu kulturnu vrednost“, *Vreme*, Beograd 06.05.1991, 56.

¹⁶⁵⁷ У том контексту наводе се насеље Вајсенхоф (Weissenhof Colony) у Штутгарту (1927), изложба Интербау (Interbau) у Берлину (1957) и резултати ИБА (Internationale Bauausstellung) праксе такође у Берлину (1979); при чему се као једина сличност насеља Голф 12 са овим примерима наводи идеја да се окупе архитекти из више земаља. Видети: M. Milanović, „Velika očekivanja. Internacionalna izložba arhitekture“, *Komunikacije* 69, Beograd 1990, 15.

¹⁶⁵⁸ Исто.

¹⁶⁵⁹ Саво Поповић сматрао је и да би се оваквим принципом могла створити сва „разноликост, богатство и дух менталне слике града“. Видети: С. Поповић, *нав. дело*, 10.

¹⁶⁶⁰ М. Ј., „Јединствена изложба у историји града. Стан из света“, *Политика експрес* 04.12.1990, 18.

¹⁶⁶¹ В. Јеличић, *нав. дело*, 21.

¹⁶⁶² Исто.

подухват сматрао „градитељским догађајем без преседана“,¹⁶⁶³ а читава је акција била у скаду са начелима ефикасности доброг маркетинга у домену архитектуре и културе.¹⁶⁶⁴

Дарко Поповић је у приказу овог подухвата објављеним у недељнику „НИН“, поводом скупштинске промоције, покренуо низ полемичних стручних осврта.¹⁶⁶⁵ Кроз наредне бројеве „НИН-а“, стручњаци су ову тему искористили за вербално надигравање и исказивање личних анимозитета увијених у дискусију о насељу.¹⁶⁶⁶ Финалну реч дао је Александар Миленковић, истичући да би овај подухват требало посматрати као манифестацију добре воље страних аутора и да га не треба схватати као „лекцију“ домаћим ауторима, већ као стилску вежбу на задату тему.¹⁶⁶⁷

Урбанистичком решењу је делимично с правом замерано „непостојање урбанизма“,¹⁶⁶⁸ при чему су поједини критичари сматрали да се компактнијом урбаном организацијом могло остварити снажније повезивање објеката унутар насеља.¹⁶⁶⁹ Оно што су критичари занемаривали, тражећи смисао овог подухвата, јесте полазна идеја – да се подржи креативност различитих архитеката од којих је сваки требало да да свој одговор на постављени проблем „градске виле“. У том контексту, Александар Миленковић је истицао да су сви учесници, растерећени од такмичарске нервозе, у подједнакој мери трошили машту и тежили за ефектима у чему су „прозвани“ од стране домаћина,¹⁶⁷⁰ као и да ће овим насељем Београд

¹⁶⁶³ М. Митровић, „Архитектура у свету и код нас. Светски мајстори у Београду“, *Политика* 01.12.1990, 16.

¹⁶⁶⁴ V. Milić, *нав. дело*, 56.

¹⁶⁶⁵ Д. Поповић, „Игра правила. Промоција идејног решења за стамбено насеље „Голф 12“ – Скупштина града Београда“, *НИН* 11.01.1991, 46.

¹⁶⁶⁶ И. Млађеновић, „Примитивизам из београдске магле“, *НИН* 18.01.1991, 8–9; Ј. Крунић, „Изложба изложбеног мешетарства“, *НИН* 25.01.1991, 9; Ф. Недовић, „Завист, закерање, зловоља“, *НИН* 01.02.1991, 8; Б. Радовић, „Незнање па дрскост“, *НИН* 08.02.1991, 4–5; И. Млађеновић, „Примитивизам из београдске магле (2)“, *НИН* 15.02.1991, 4–5.

¹⁶⁶⁷ Миленковић овај подухват тумачи као повезивање са Европом, али не лупањем о њена врата, већ отварањем сопствених, и у том контексту сматра да понуђена решења не треба подвргавати стандардним мерилима стручне критике, јер усмереност читавог овог подухвата надилази рутинско вредновање стандардних аспеката. Видети: А. Миленковић, „Копча са Европом“, *НИН* 15.02.1991, 5–7.

¹⁶⁶⁸ Дарко Поповић је сматрао да је Београд овим „урбанистичким решењем без урбанизма“ заправо добио само осам невеликих слободностојећих објеката на осам нанизаних парцела. Видети: Д. Поповић, *нав. дело*, 46.

¹⁶⁶⁹ М. Милоновић, *нав. дело*, 15; С. Поповић, *нав. дело*, 10.

¹⁶⁷⁰ А. Миленковић, „Копча са Европом“, *НИН* 15.02.1991, 5–7.

добити „још једну занимљивост у туристичкој понуди“.¹⁶⁷¹ Владимир Милић је сматрао да ће мала колонија на Бановом брду, поред тога што има престижни и стваралачки потенцијал, бити лепа поука нашим архитектима да све куће у једном насељу не морају да буду идентичне како би биле „усклађене“ и „да сложеност урбаног контекста подразумева и разноврсност архитектуре, те да се атрактиван град може правити и филигранском обрадом мањих парцела“.¹⁶⁷²



Слика 312: Макета Југословенске куће у насељу „Голф 12“ у Београду, А. Ђокић, 1990. (Извор: приватна заоставштина архитекте која се чува у бироу „Романтична архитектура“, фотографија аутора рада, 2011.)

Очекивано је да изградња насеља „Голф 12“ буде завршена до јуна 1991. године, када се одржавао Трећи тријенале архитектуре на којем је требало да учествују сви пројектанти стамбених објеката у овом насељу.¹⁶⁷³ Међутим, камен темељац Југословенске куће, чији је аутор био Александар Ђокић а инвеститори „Велетехна“ и стамбена задруга „15. април“, био је постављен тек 1993. године.¹⁶⁷⁴ Од пројектованих објеката нису реализована дела Курокаве и

¹⁶⁷¹ А. Milenković, „Osam vanserijskih „gradskih vila“ za naselje „Golf 12“ u Beogradu“, *Izgradnja* 9, Beograd 1991, 36–38.

¹⁶⁷² Милић је такође поздрављао чињеницу да ће унутрашњост објеката у насељу, својим будућим елитним станарима, пружити далеко атрактивнији амбијент од „уобичајених, „спакованих“ станова какве познаје наша серијска производња“. Видети: V. Milić, *нав. дело*, 56.

¹⁶⁷³ В. Ј., „У „Голфу“ на Чукарици. Насеље по замисли светских архитеката“, *Политика* 28.04.1990, 19.

¹⁶⁷⁴ А. Апостоловски, „Према пројекту осам светских архитеката. Насеље „Голф 12“ на Чукарици, *Политика* 30.06.1993, 13.

Тајгермана а изградња насеља је, „делећи судбину целе нације“,¹⁶⁷⁵ трајала у периоду од 1994–2002. године.¹⁶⁷⁶

Двехиљадитих година стамбено насеље „Голф 12“ обухваћено је књигом „Водич кроз модерну архитектуру Београда“ (2002) Дијане Милашиновић–Марић,¹⁶⁷⁷ а десет година касније (2012) и монографијом „Архитектура Београда 1950–2012“ Михајла Митровића.¹⁶⁷⁸



Слика 313: Макета Југословенске куће у насељу „Голф 12“ у Београду, са објектима свих аутора, 1990. (Извор: документација из бироа „Романтична архитектура“.)

Стамбена зграда Александра Ђокића или Југословенска кућа у насељу „Голф 12“ (1990–2000) позиционирана је на самом крају читавог низа од осам

¹⁶⁷⁵ Дужина градње била је условљена економским и другим околностима у којима се Србија тада налазила. Видети: Д. Милашиновић–Марић, *Водич кроз модерну архитектуру Београда*, Београд 2002, 124.

¹⁶⁷⁶ Према мемоарима Ивице Млађеновића, Америчку и Јапанску кућу, подигнуту до првог спрата, је порушила мафија и на тим парцелама су изграђени други објекти. Видети: I. Mladenović, *Prva sveska memoara – zatrpavanje zaborava*, Beograd 2016, 38, 59, 74.

¹⁶⁷⁷ Д. Милашиновић–Марић, *нав. дело*, 124.

¹⁶⁷⁸ М. Mitrović, *Arhitektura Beograda 1950–2012*, Beograd 2012, 133.

градских вила, на углу где се сучељавају улица Петра Мартиновића са улицама Београдског батаљона и Мајданпечком.¹⁶⁷⁹

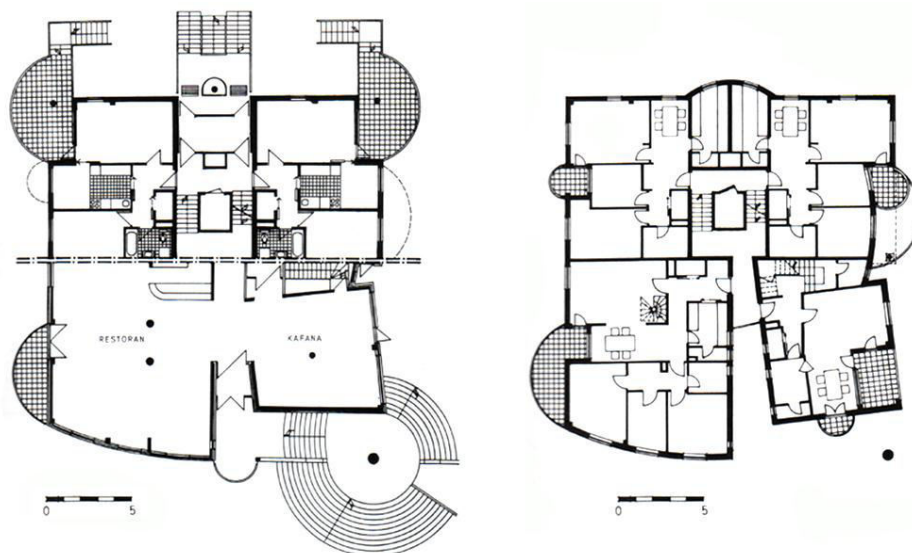

Слика 314: Југословенска кућа у насељу „Голф 12“ у Београду – основа приземља (лево) и спрата (десно), А. Ђокић, 1990–2000. (Извори: З. Маневић, *Александар Ђокић*, Београд 1995, 147. (лево); документација из бироа „Романтична архитектура“ (десно).)

Зграда се састоји из ниског и високог приземља, два спрата и поткровља. Приступ стамбеном делу је омогућен путем два улаза, при чему услед нагиба терена улаз из улице Петра Мартиновића води на прву етажу објекта, док се са супротне стране (из правца Изворске улице) стамбеном простору приступа у нивоу треће етаже. У зони ка улици Петра Мартиновића, кроз две етаже приземља, позиционирани су јавни садржаји, док се стамбени део зграде састоји из 14 стамбених јединица различитих структура организованих око централно постављених вертикалних комуникација које су природно осветљене.

На нивоу приземља у делу објекта ка улици Петра Мартиновића предвиђен је простор за ресторан и кафану, изнад којих су смештени локали. Типска етажа приземља у стамбеном делу централно је симетрична и састоји се из два двособна стана. Управно на улазну зону налази се централно позиционирана кухиња која се наставља у простор за обедовање. Дневна соба је дужом страном оријентисана ка Изворској улици и са бочне стране има излаз на пространу терасу полукружну у

¹⁶⁷⁹ Са друге стране улице Петра Мартиновића, на броју 22–26 налазе се стамбене зграде „Голф 3“, које је Ђокић реализовао пет година раније (Слика 223, 224).

основи. У зони лево од улаза предвиђен је спаваћи блок који се састоји из собе и купатила.



Слика 315: Југословенска кућа у насељу „Голф 12“ у Београду – изглед из Мајданпечке улице (лево) и пресек (десно), А. Ђокић, 1990–2000.
(Извор: документација из бироа „Романтична архитектура“.)

Типска етажа састоји се из два двоипособна стана и два дуплекса, при чему су једноетажне стамбене јединице биле позициониране ка Изворској улици, а дуплекси у зони ка улици Петра Мартиновића. Станови ка улици Изворској су симетрично постављени. У делу објекта изнад улаза позициониране су кухиње унутар залучених просторија, што на фасади ствара полуобличасти препуст ослоњен на масивни стуб чиме је улаз додатно акцензован. Дуплекс станови су решени двојако при чему је унутар једног типа спирално степениште постављено у зони дневног боравка и чини интегрални део ентеријера, док други тип карактерише изломљено унутрашње степениште лоцирано уз улазну зону.



Слика 316: Полагање камена темеља за Југословенску кућу у Београду, 1993. (лево); објекат у време изградње (десно).
(Извор: приватна заоставштина архитекте која се чува у бироу „Романтична архитектура“.)



Слика 317: Детаљ мозаика Бранка Миљуша на облози стуба.
(Извор: фотографија аутора рада, 2011.)



Слика 318: Југословенска кућа у насељу „Голф 12“ у Београду – у време изградње (лево) и детаљи фасаде (остало), А. Ђокић, 1990–2000. (Извори: документација из бироа „Романтична архитектура“ (лево и средина); фотографија аутора рада, 2011. (десно).)

Прилаз објекту, из правца улице Београдског батаљона, је посебно просторно и ликовно обрађен,¹⁶⁸⁰ уз партерно степениште благог нагиба, кружно у основи, из чијег се центра уздиже стуб који надвисује читав објекат. Мозаици, примењени делимично као облога стуба и као украс на појединим деловима фасаде на најнижој етажи, дело су академског сликара Бранка Миљуша. Михајло Митровић је сматрао да је Ђокић овим објектом исказао напор да равноправно уђе у конкуренцију са странцима, као и напор да дође до новог програмског и ликовног доприноса у области колективног становања.¹⁶⁸¹ Ђокићев пројекат је

¹⁶⁸⁰ Г. М., „У насељу „Голф 12“ кућа добродошлице“, *Чукарица* новембар 1992, 13.

¹⁶⁸¹ Митровић сматра да Ђокић доприноси тој теми додајући јој нове димензије попут: залагања за максимални индивидуалитет, урбану препознатљивост и нову функционалност наметнуту од стране савремених услова становања. Видети: М. Митровић, „Архитектура код нас и у свету. Урбана препознатљивост“, *Политика* 20.04.1991, 16.

сврстан у раван са Тајгермановим и Кадиним, према предложеној варијацији класичне теме урбане виле на савремен начин.¹⁶⁸²



Слика 319: Југословенска кућа у насељу „Голф 12“ у Београду, А. Ђокић, 1990–2000.
(Извори: документација из бироа „Романтична архитектура“ (лево);
фотографија аутора рада, 2011. (десно).)

Код овог „ван шаблона замишљеног, непредвидивог, интересантног и романтичног“ објекта,¹⁶⁸³ јасно су приметни сви елементи које је Ђокић већ примењивао на својим реализацијама по Београду. Владимир Милић у том контексту издваја „налепљене“ знаковите лукове и стубове на једноставним зидним платнима.¹⁶⁸⁴ Зоран Маневић сматрао је да се Ђокићева кућа према савременом аранжману основе, вештини компоновања, употреби савремених детаља и својој укупној архитектури не разликује од суседних, али је подвлачио да то ништа не говори, јер идеал српских архитеката никада и није био да се мимикријски приближе Европи, већ да укажу на особености сопствене културе.¹⁶⁸⁵ Можда је управо то порука коју је Ђокић желео да остави овим својим пројектом, са чијег се угаоног стуба извија таласасто закривљена кровна конструкција, подсећајући на свечани јарбол са заставом која се поносно вијори.

¹⁶⁸² М. Milanović, „Velika očekivanja. Internacionalna izložba arhitekture“, *Komunikacije* 69, Beograd 1990, 15.

¹⁶⁸³ Г. М., „У насељу „Голф 12“ кућа добродошлице“, *Чукарица* новембар 1992, 13.

¹⁶⁸⁴ В. Милић, „Golf 12. Ozbiljni arhitektonski poduhvat doneće Beogradu jednu značajnu kulturnu vrednost“, *Vreme*, Beograd 06.05.1991, 56.

¹⁶⁸⁵ З. Маневић, *Александар Ђокић*, Београд 1995, 49.

Почетком двехиљадитих, у време завршетка изградње и осталих објеката овог насеља, Дијана Милашиновић Марић сматрала је да Ђокићев објекат предњачи у односу на њих, „како својим местом, тако и неспутаношћу израза“.¹⁶⁸⁶

Фаза експанзије архитектуре Александра Ђокића

Поред овог значајног пројекта за насеље „Голф 12“ деведесетих година долази до „експанзије архитектуре архитекте Александра Ђокића“.¹⁶⁸⁷ Ђокић је почетком деведесетих година, као запослени у Институту за архитектуру и урбанизам Србије, руководио екипом која је радила на решавању Генералног урбанистичког плана општине Чукарица, што је условило да у предстојећем периоду он буде аутор великог броја интервенција на овој територији.¹⁶⁸⁸



Слика 320: Макета објекта на води на обали Дунава (лево) и индивидуална стамбена зграда у ул. Спасовданској бр. 3 (некадашња ул. Нике Стругара бр. 4), А. Ђокић, 1990. (Извор документација из бироа „Романтична архитектура“.)

Предузеће „Велетехна“ било је инвеститор пројекта пословно–стамбеног центра „Церак“ (1990) између улица Трговачке и Битољске,¹⁶⁸⁹ који је Ђокић

¹⁶⁸⁶ Д. Милашиновић–Марић, *нав. дело*, 125.

¹⁶⁸⁷ V. Milić, „Postmodernizam bez mistifikacija. Ekspanzija arhitekture arhitekta Aleksandra Đokića“, *Vreme*, Beograd 22.07.1991, 55.

¹⁶⁸⁸ Током 1990. године мали број Ђокићевих пројеката намењених територији ван општине Чукарица углавном су остали нереализовани (пројекат пословне зграде на углу улица Устаничке и Војислава Илића за „Каблар“, објекат на води на обали Дунава (Слика 320), индивидуална стамбена зграда у Лозници на којој је коаутор био Владимир Матић) са изузетком делимично реализованог пројекта доградње индивидуалне стамбене зграде у улици Стражиловској 9, на Вождовцу, на којем је коаутор био Владимир Матић. Видети: З. Маневић, *Александар Ђокић*, Београд 1995, 199–201.

¹⁶⁸⁹ У зони између попречних улица Солунских бораца и Емила Золе.

радио у коауторству са Стрељом Ивковићем, као и стамбеног насеља „Голф 10“ (1990) у улици Благоја Паровића (уз Дипломатско насеље и са коауторима појединих објеката).¹⁶⁹⁰



Слика 321: Макета центра мале привреде на Бановом брду на углу ул. Недељка Чабриновића и Благоја Паровића, А. Ђокић и П. Марковић, 1990. (Извор документација из бироа „Романтична архитектура“.)



Слика 322: Пословно–стамбени центар „Церак“ А. Ђокића и С. Ивковића (лево) и стамбено насеље „Голф 10“ у ул. Б. Паровића (десно), А. Ђокић, 1990. (Извор документација из бироа „Романтична архитектура“.)

Предузећа „Мостар“ и „Станком“ била су иницијатори пројекта доградње хотела „Михајловац“ у улици Пожешкој 31 (1990).¹⁶⁹¹ Недавно срушени култни ресторан „Михајловац“,¹⁶⁹² настао је реконструкцијом и адаптацијом коњушница

¹⁶⁹⁰ Године 1990. Александар Ђокић за „Велетехну“ је пројектовао још и делимично реализовани пројекат стамбених групација у Јабланичкој улици, као и делимично реализовани пројекат стамбено–пословних зграда у Трговачкој улици (у зони између попречних улица Петефијеве и Јабланичке) на којем је коаутор био Драган Пражић.

¹⁶⁹¹ „Станком“ је био инвеститор и делимично реализованог пројекта за Центар мале привреде на Бановом брду, на углу улица Недељка Чабриновића и Благоја Паровића. Ђокићев коаутор на овом пројекту је био Петар Марковић (Слика 321). Видети: З. Маневић, *нав. дело*, 199.

¹⁶⁹² D. Ivković, “Bila je epicentar proslava matura, a sada kulturna beogradska kafana odlazi u nepovrat“, *Blic* 21.05.2017. <http://www.blic.rs/vesti/beograd/bila-je-epicentar-proslava-matura-a-sada-kulturna-beogradska-kafana-odlazi-u-nepovrat/ezdkm21>

грађених у доба кнеза Михаила.¹⁶⁹³ Планом је била предвиђена доградња анекса који би по садржају и волумену надмашио постојећи објекат скромних димензија, који више није био у стању да својим капацитетима одговори на потребе припадајућег подручја.¹⁶⁹⁴

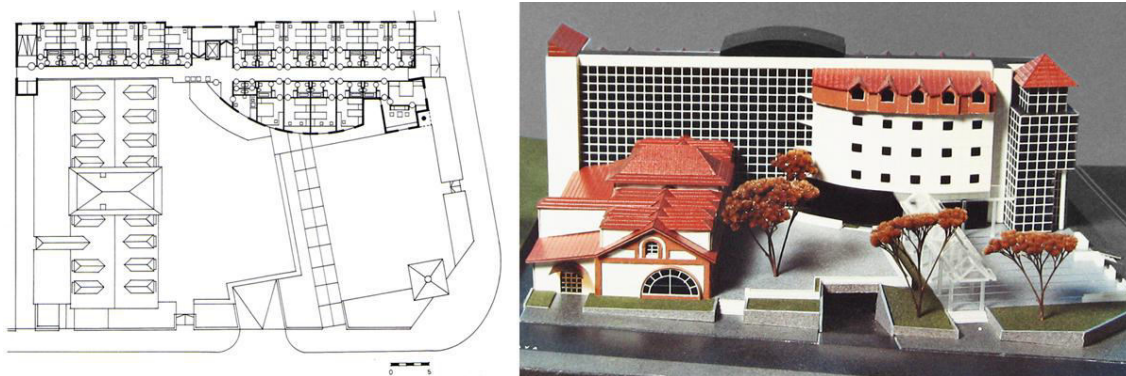

Слика 323: Доградња хотела „Михајловац“ у Београду – основа типске етаже и макета постојећег и новопроектваног објекта, А. Ђокић, 1990.
(Извор: документација из бироа „Романтична архитектура“.)

Новопроектвани део састојао се из сутерена, приземља, три спрата и поткровља. У слободном делу парцеле била је предвиђена изградња укопаног паркинга ком се прилази рампом из улице Кнеза Вишеслава. Читав простор изнад паркинга предвиђен је за летњу терасу ресторана.



Слика 324: Доградња хотела „Михајловац“ у Београду – макета постојећег и новопроектваног објекта, А. Ђокић, 1990. (Извор: документација из бироа „Романтична архитектура“.)

¹⁶⁹³ З. Маневић, *нав. дело*, 150.

¹⁶⁹⁴ *Исто*.

На нивоу сутерена биле су предвиђене сервисне просторије, магацини, перионице, агрегат, остава и пространа пивница са билијар салом и флиперима. У приземљу је, поред смештајних јединица, позициониран улазни хол са простором за седење, рецепцијом, аперитив баром и канцеларијама. Типске смештајне јединице, једнокреветне или двокреветне собе, позициониране су дуж главног ходника док вертикала у којој су лоцирани апартмани, формира кулу на углу објекта ка Пожешкој улици. Коришћење кровних баца и четвороводног крова на угаоној кули имало је за циљ да визуелно ублажи разлике у величини и материјалима старог и новог објекта.¹⁶⁹⁵

Александар Ђокић је током 1990. године, поред учешћа на изложби „Романтична архитектура“ у галерији УЛУС–а, на Чукарици у Галерији 73 представио своја дела изложбом „Реализација и пројекти Стамбене задруге „Наш стан“ и „Станкомерца““.¹⁶⁹⁶ Током исте године Ђокић је учествовао и на конкурс за Трговинско–занатски центар у Јагодина, био је откупљен његов конкурсни рад за пословну зграду „Генекс“,¹⁶⁹⁷ а добио је и специјалну награду на конкурс за трговинско–пословни центар „Душанов базар“ у Нишу.¹⁶⁹⁸ Иако је конкурс за пословну зграду „Генекс“ био јавни, Александар Ђокић је том приликом био међу четири позвана учесника који су, како је образложено, то заслужили својом репутацијом и доприносом да Кнез Михаилова изгледа како изгледа.¹⁶⁹⁹

Исте године (1990) Ђокић је са Браниславом Рецићем и Драганом Ивановићем, освојио трећу награду на конкурс за урбанистичко–архитектонско решење туристичког насеља Лековина у Прчњу.¹⁷⁰⁰ Као и на Ђокићевом претходном пројекту на територији Доњег Столива, обликовање изражава тежњу

¹⁶⁹⁵ Исто.

¹⁶⁹⁶ З. Маневић, *нав. дело*, 209.

¹⁶⁹⁷ Аноним, [резултати конкурса за пословну зграду Генекс], *Политика* 25.04.1990; С. Новаков, „Полемички разговор о награђеним решењима архитектонског конкурса за пословну зграду „Генекс кристала“ у Кнез Михаиловој улици.Оспорна победа“, *Вечерње новости* 27.04.1990.

¹⁶⁹⁸ О овим конкурсним пројектима не постоји други извор осим монографије Зорана Маневића у којој постоји само фотографија макете пословне зграде „Генекс“. Видети: З. Маневић, *нав. дело*, 200–201.

¹⁶⁹⁹ Поред Ђокића то су били и Светислав Личина, Бранислав Јовин и Реља Костић (који је током рада одустао). Видети: С. Новаков, *нав. дело*.

¹⁷⁰⁰ Аноним, „Конкурс за израду туристичког насеља Лековина у Прчњу“, *Комunikације* 68, Београд, 1990, 6.

аутора да се уклопе у постојећи градитељски контекст. Објекти су били позиционирани тако да својим низовима прате денивелацију терена.



Слика 325: Конкурсно решење туристичког насеља Лековина у Прчњу, А. Ђокић, Б. Реџић и Д. Ивановић, 1990. (Извор: документација из бироа „Романтична архитектура“.)



Слика 326: Трговинско–пословна зграда у ул. Пожешкој бр. 37–39, А. Ђокић и Д. Пражић, 1991. (Извор: документација из бироа „Романтична архитектура“ (лево); <https://www.google.com/maps> (десно).)

У улици Пожешкој током 1991. године Ђокић је реализовао велики број пројеката са различитим сарадницима.¹⁷⁰¹ Са Драганом Пражићем реализује стамбено–пословну зграду на броју 37–39, са Владимиром Матићем реализује трговинско–пословну зграду на броју 65/1 и 2, док је трговински центар „City Hall“, на броју 79, делимично реализован према пројекту Александра Ђокића и Зорана Јовановића. У улици Стеве Тодоровића 34, паралелној са Пожешком улицом, са Драганом Пражићем и Миодрагом Радошевићем реализује објекат стамбене зграде.

¹⁷⁰¹ Инвеститор свих изведених објеката на овом потезу било је предузеће „Велетехна“, осим на објекту у улици Пожешкој 65/1 и 2 где је уз „Велетехну“ инвеститор и „Станком“ корпорација. Видети: З. Маневић, *нав. дело*, 201–202.

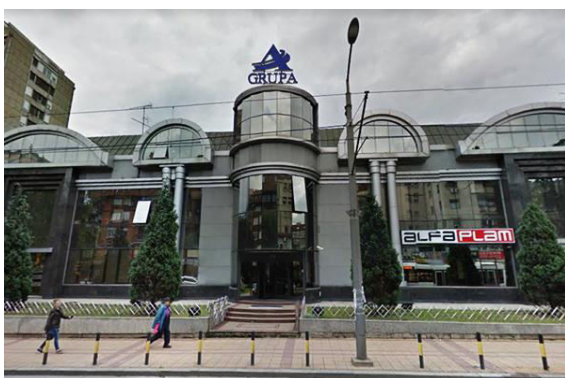

Слика 327: Трговинско–пословна зграда у ул. Пожешкој бр. 65/1 и 2 – некад (горњи ред) и сад (доле лево), А. Ђокић и В. Матић, 1991; Трговинско–пословни објекат у ул. Пожешкој бр. 75, А. Ђокић, 1994. (доле десно). (Извор: документација из бироа „Романтична архитектура“ (горњи ред и доле десно); <https://www.google.com/maps> (доле лево).)



Слика 328: Стамбена зграда у ул. Стеве Тодоровића 34, А. Ђокић, Д. Пражић и М. Радошевић, 1991. (Извор: документација из бироа „Романтична архитектура“ (лево); <https://www.google.com/maps> (десно).)



Слика 329: Стамбено–пословна зграда у ул. Катићевој бр. 4, А. Ђокић и Б. Ђунисијевић, 1991–1995. (Извор: <https://www.google.com/maps>)

Поред бројних неизведених пројеката насталих током исте године (1991),¹⁷⁰² коауторством са Браниславом Ђунисијевићем и у сарадњи са стамбеном задругом „Победа“, Ђокић реализује стамбено–пословну зграду на адреси Катићева 4.¹⁷⁰³ Објекат је лоциран на прометној и атрактивној локацији у близини Славије и у потпуности је сагледив из правца Булеvara ослобођења.

Прве две етаже намењене су пословању, док је простор на горњим нивоима стамбене намене. На средишњем делу задње стране објекта позиционирана је вертикална комуникација, чиме је омогућено њено природно осветљавање, и око које су распоређене стамбене јединице. Објекат је делимично засечен на нивоу треће и четврте етаже услед чега постоје две врсте типских етажа. Типска етажа у „засеченом“ делу објекта састоји се из три стана различитих димензија једнособног, двособног и трособног. Најмањи стан оријентисан је ка задњем дворишту, са циркуларном комуникацијом оствареном између улазне зоне, кухиње, простора за обедовање и дневне собе. Дневна соба има излаз на залучени балкон. У зони ка Катићевој улици позициониран је двособни стан унутар којег је

¹⁷⁰² Нереализовани пројекти настали током те године били су: стамбено–пословни објекат у насељу Браће Јерковић II са Драганом Пражићем, колективна гаража са тржним центром при пијаци у Челебићкој улици са Петром Марковићем, самопослуга „Ц маркета“ на Чукарничкој падини са Владаном Ђокићем, доградња виле „Радмила“ и пројекат тржног центра у улици Висока 29 са Петром Марковићем и Владаном Ђокићем, доградња стамбених групација у Скојевском насељу са Михаилом Чанком и Стеваном Миљачким и пројекат ауто базе у Паштровићевој улици са Владаном Ђокићем. Исте године Ђокић је у области урбанистичког планирања, са Миленом и Стеваном Тешићем за „Станком корпорацију“, израдио Програмско решење пословно–културног, спортско–рекреативног и рејонског центра „Чукарнички“ на Бановом брду. Видети: З. Маневић, *Александар Ђокић*, Београд 1995, 202.

¹⁷⁰³ Током наредних година (1994 и 1997) Ђокић је припремио и два идејна решења пословне зграде на суседној парцели, у улици Катићевој 2, која су остала нереализована. Видети: З. Маневић, *нав. дело*, 216. Извор: фотографије макете решења из 1997. године део су документације бироа „Романтична архитектура“.

дневни боравак позициониран у залученом делу основе. Уз њега се налази кухиња са излазом на балкон. У зони десно од улаза позициониран је спаваћи блок са собом и купатилом. Код овог решења незгодно је позиционирање спаваће собе ка прометној Катићевој улици, што је са аспекта квалитета становања у одређеној мери надомештено атрактивним амбијентом залученог дневног боравка. Трособни стан пружа се целом дужином објекта, дуж његове бочне фасаде. Унутар ове јединице, дневни боравак са кухињом и трпезаријом оријентисани су ка Катићевој улици, уз припадајући балкон који доприноси утиску веће просторности. Од улазне партије ка задњем дворишту позициониран је спаваћи блок са посебно одељеним ходником. Унутар овог дела смештене су две спаваће собе са купатилом.

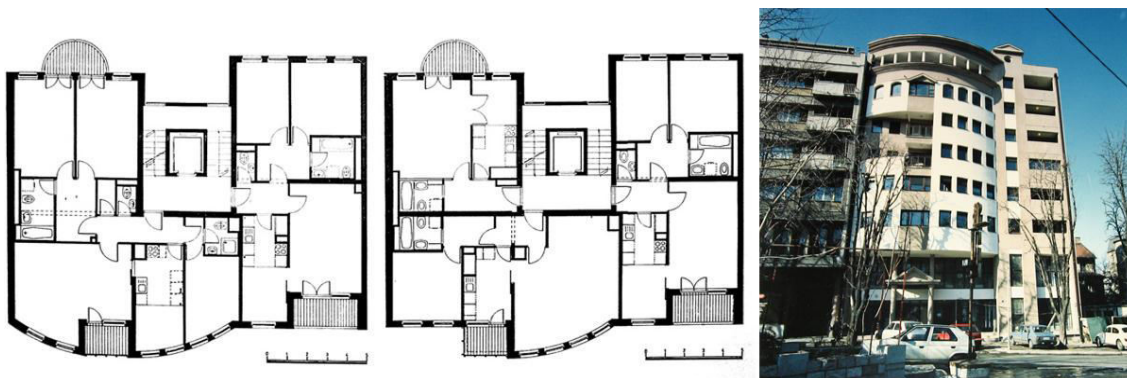

Слика 330: Стамбено–пословна зграда у ул. Катићевој бр. 4 – типске етажне и изглед, А. Токић и Б. Ђунисијевић, 1991–1995. (Извор: документација из бироа „Романтична архитектура“.)

Остале типске етажне састоје се из два стана, при чему се на њима понавља решење трособног стана са претходно наведеног примера, док је на осталој површини етажне позициониран четворособни стан. Четворособни стан решен је у Г форми и састоји се из дневне и две спаваће зоне. Улазно предсобље управно води ка дневном боравку са кухињом и трпезаријом кроз које је омогућена циркуларна комуникација и који су оријентисани ка Катићевој улици. За ово решење је карактеристично да балконска површина залази унутар површине залученог дневног боравка. Бочне стране улазног предсобља воде ка спаваћим зонама које су од централног дела одељене вратима. Два мања ходника воде ка собама и купатилима у ове две зоне, од којих је већа са две спаваће собе у целости оријентисана ка задњем дворишту, док је мања оријентисана ка Катићевој улици.

На нивоу прве две етажне фасаде је транспарентна и увучена у односу на горњи волумен. Улаз је наглашен троугаоним тимпаноном који пробијају два стуба. Главни акценат фасаде чини масивни полуцилиндрични волумен који се завршава кровом ослоњеним на низ стубова који преузимају уогу кровног венца. Историјски цитати преузети из међуратног периода домаће архитектуре су дати само кроз пар скромних троугаоних тимпанона, док залучени део фасаде буди асоцијације на средњовековно утврђење или ренесансну палату. Благо деконструкцију дела фасаде ка суседном објекту надјачава романтичност читаве композиције.

Реализацију идеја о забавном парку Александар Ђокић је децембра месеца исте године (1991) остварио у оквиру Београдског сајма, када је његов пројекат дечијег града под називом „Градић Родић“ био постављен у XIV хали Београдског сајма.¹⁷⁰⁴ Акцију су покренули Општина и привредници Чукарице са жељом да најмлађима отворе ново место за игру и забаву.¹⁷⁰⁵

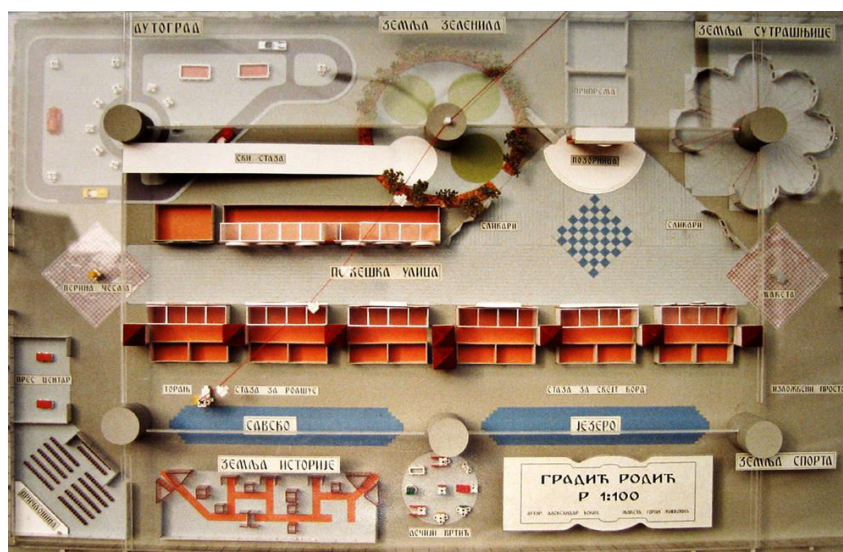

Слика 331: Градић Родић – макета, А. Ђокић, 1991.
(Извор: документација из бироа „Романтична архитектура“.)

Дуж хале била је постављена Пожешка улица у малом, на чијим су се крајевима налазили чесма и макета пројекта. Паралелно са „главном улицом“

¹⁷⁰⁴ М. П., „Пословна Чукарица за најмлађе, Дечији градић на сајму“, Политика 06.12.1991.

¹⁷⁰⁵ М. Перовић, „Јуче у хали XIV Београдског сајма, „градић Родић“ отворио капије“, Политика 2.12.1991, 14.

пружале су се ски стаза са једне, и стазе за ролшуре и скејт са друге стране. Разноврсни садржаји били су тематски груписани у амбијенте, па су посетиоци могли да бораве у земљи историје, земљи сутрашњице, земљи зеленила и земљи спорта. Поред тога, постојао је ограђени простор за причаоницу, аутоград, дечији вртић и позорница са гледалиштем дизајнираним у облику шаховске табле у незаобилазни изложбени простор за радове најмлађих.

За изградњу ове градитељске целине била су заслужна предузећа „Велетехна“, „Градитељ“ и „Станком“ уз бројне спонзоре.¹⁷⁰⁶ Наредне године (1992) Александар Ђокић је за овај пројекат и реализацију добио признање у виду захвалнице „Пословне Чукарице“.

Међу свим Ђокићевим пројектима настајалим током 1991. године издваја се пројекат пијаце и тржног центра на Бановом брду.¹⁷⁰⁷ Овај пројекат, који је потписивао атеље „Романтична архитектура“, Ђокић је радио у коауторству са Владимиром Матићем.



Слика 332: Макета пројекта пијаце и тржног центра на Бановом брду, А. Ђокић и В. Матић, 1991. (Извор: документација из бироа „Романтична архитектура“.)

Пројекат је рађен у оквиру Детаљног урбанистичког плана потеза Пожешке улице, а инвеститор пројекта била је корпорација „Станком“. Планом је

¹⁷⁰⁶ Спонзори „Градића Родића“ су поред наведених фирми које су се бавиле извођењем били: НИП „Политика“, Југословенски комбинат „Спорт“, РТБ, Народна банка Југославије – Завод за израду новчаница и кованог новца, „ФМП–трејд“, „Беомедицина“, ПКБ–Велепродаја, Црвени крст Београда, Фондација солидарности Србије, Беобанка Д. Д., „Грмеч“ и многи други. Видети: *Исто*.

¹⁷⁰⁷ А. Ђокић, В. Матић, *Пијаца и тржни центар на Бановом брду* (каталог), Београд април 1992.

предвиђена изградња покривене пијаце са тржним центром и подземном гаражом, на месту постојеће пијаце.¹⁷⁰⁸ Задатак је подразумевао да се повећањем зоне пијаце обухвати што већи простор као и да се сачувају два постојећа објекта (самопослуге).¹⁷⁰⁹

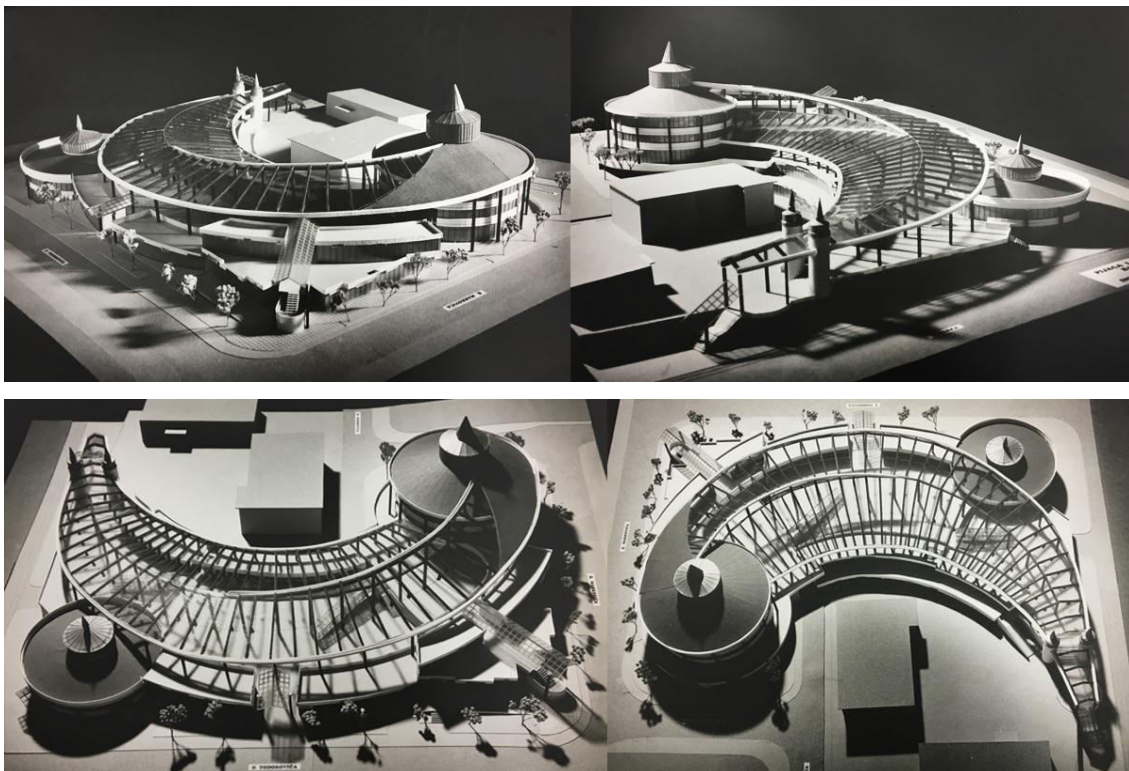

Слика 333: Макета пројекта пијаце и тржног центра на Бановом брду, А. Ђокић и В. Матић, 1991. (Извор: документација из бироа „Романтична архитектура“.)

Александру Ђокићу је то било прво бављење овом архитектонском темом, стога је постигнути уметнички резултат од посебног значаја. Истовремено је, у контексту домаће архитектонске средине, сматрано да овај пројекат представља прво амбициозније бављење овом темом после дужег временског периода.¹⁷¹⁰

Предвиђано је да читав објекат прати денивелацију терена и органски се пружа од највишег нивоа, на углу улица Пере Тодоровића и Боре Марковића ка Пожешкој улици. На највишој коти требало је да се нађу локали тржног центра радијално распоређени унутар кружног троспратног павиљона. Пијачни простори,

¹⁷⁰⁸ Пијаца се и даље налази у истом стању и на истом месту: између улица Пожешке, Пере Тодоровића и Боре Марковића. На централној позицији у односу на територију Бановог брда.

¹⁷⁰⁹ Љ. Милетић–Абрамовић, „Тржни центар и пијаца на Бановом брду“, *Форум 12*, Београд 1992, 3.

¹⁷¹⁰ Исто.

смештени испод органске љуштуре која је заузимала централну и највећу површину пројекта, решени су кроз три платоа која су међусобно комуницирала степеништем и пешачким рампама.



Слика 334: Макета пројекта пијаце и тржног центра на Бановом брду, поглед из правца Пожешке улице, А. Ђокић и В. Матић, 1991. (Извор: документација из бироа „Романтична архитектура“.)

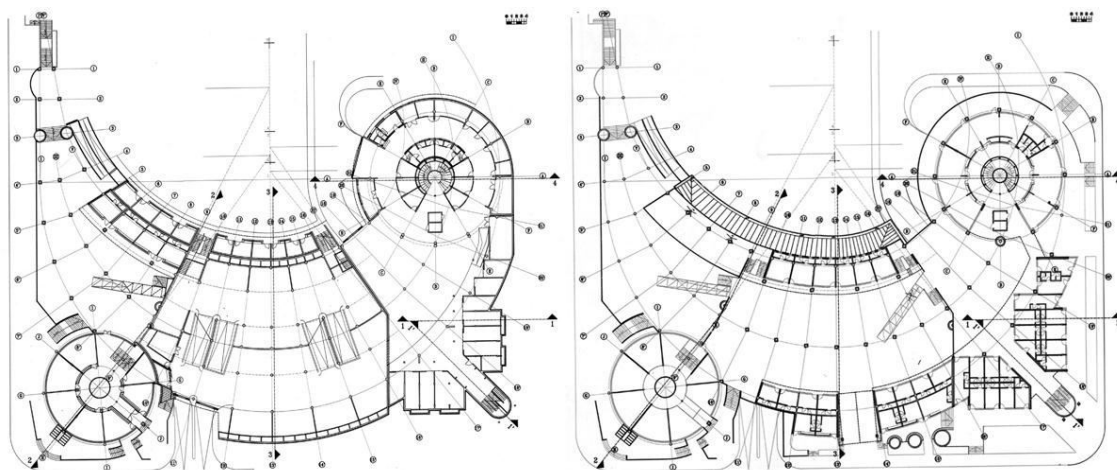

Слика 335: Пијаца и тржни центар на Бановом брду – основа нивоа 116.50, 118.50 (лево) и основа нивоа 120.00, 121.50 (десно), А. Ђокић и В. Матић, 1991. (Извор: документација из бироа „Романтична архитектура“.)

Поред пијаце и висински истакнутог павиљона са садржајима тржног центра, налазио се још један, бочни павиљон са локалима, мањег пречника и спратности која делимично продире у простор пијаце. Док су у затвореним објектима локали решени у радијалном растеру, на простору пијаце су продајни простори позиционирани по ободима платоа, оријентисани двострано, према пијаци и према ободним улицама. У склопу пијаце и тржног центра пројектована

је и подземна гаража, која се простирала на четири спрата.¹⁷¹¹ Поред гараже, испод платоа пијаце смештени су и магацини са другим пратећим садржајима.¹⁷¹² Укупна корисна површина свих садржаја је износила око 13 300 квадратних метара,¹⁷¹³ а приступи за посетиоце, снабдевање и паркирање возила били су међусобно потпуно одвојени.¹⁷¹⁴

Конструктивни склоп састојао се из ламелираних греда ослоњених на троструки низ армирано–бетонских стубова, а његови аутори били су Војислав Кујунџић и Драган Николић. Лака кровна облога омогућавала је бочно проветравање као и зенитално осветљење простора. Александар Миленковић је у њој видео асоцијацију на „трилобитску љуштуру“,¹⁷¹⁵ док је Зоран Маневић истицао импресивност примењеног конструктивног склопа а посебно „сплет чипкастих кровних носача“.¹⁷¹⁶

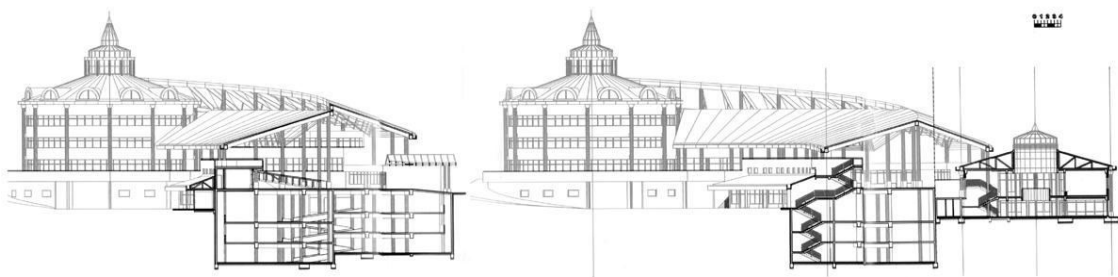

Слика 336: Пијаца и тржни центар на Бановом брду – карактеристични пресеци, А. Ђокић и В. Матић, 1991. (Извор: З. Маневић, *Александар Ђокић*, Београд 1995, 172, 173.)

У артикулацији фасада и примењеним детаљима, Ђокић је поновио принципе које је већ користио приликом обликовања стамбених објеката, уз примену улица и полуцилиндричних баца.¹⁷¹⁷ Овај је пројекат, по концепту и

¹⁷¹¹ Капацитет гараже је подразумевао 185 паркинг места и сматрана је „великом погодношћу“ како за купце тако и за запослене. Видети: А. Миленковић, „Романтична пијаца, Поводом изложбе пројеката тржног центра на Бановом брду“, *Епоха*, Београд 09.06.1992, 41.

¹⁷¹² З. Маневић, *Александар Ђокић*, Београд 1995, 167.

¹⁷¹³ Од чега су покривени платои пијаце обухватили око 2 600 квадратних метара, површина намењена садржајима индивидуалне продаје износила је око 1 200 квадратних метара, сто двадесет јединица намењених локалима разне намене заузеле су површину од преко 3 000 квадратних метара. Видети: Љ. Милетић–Абрамовић, „Тржни центар и пијаца на Бановом брду“, *Форум 12*, Београд 1992, 3; А. Миленковић, „Romantična tržnica, Izložba projekta tržnog centra na Banovom brdu u Galeriji Kulturnog centra Beograda“, *Izgradnja 5*, Београд 1992, 36.

¹⁷¹⁴ Љ. Милетић–Абрамовић, *нав. дело*, 3.

¹⁷¹⁵ А. Миленковић, *нав. дело*, 36; А. Миленковић, *нав. дело*, 41.

¹⁷¹⁶ З. Маневић, *нав. дело*, 167.

¹⁷¹⁷ Ђ. Alfirević, *Ekspresionizam u srpskoj arhitekturi*, Београд 2016, 126.

уметничком домету, упоређиван са пројектом пијаце који је Јан Дубови радио 1927. године за подручје Цветног трга у Београду.¹⁷¹⁸ И док је пројекат Дубовија за простор пијаце на Цветном тргу залазио у корене српског модернизма и експресионизма,¹⁷¹⁹ Ђокићев пројекат се може тумачити кроз постмодернистичку призму у којој атрактивна форма фосилног организма асоцира и на дугу традицију пијачног садржаја. Овај пројекат се уклапао у тада актуелни светски тренд изградње покривених тржних центара са атрактивним садржајима и новом технологијом трговине,¹⁷²⁰ у том контексту лежи префињена иронија одабраног органског облика.

Двадесетог априла 1992. године у Културном центру Београда Александар Ђокић је са Владимиром Матићем изложио макету овог њиховог заједничког пројекта „Тржни центар и пијаца на Бановом брду“. У организацији те изложбе је, поред ателеа Романтична архитектура и Културног центра Београда, учествовала и СО Чукарица.¹⁷²¹ Изложба је трајала десет дана, и за то време похвале су посебно биле упућене тежњама аутора да одговарајућу важност дају компоненти романтичне историчности у функцији неговања „духа места“.¹⁷²² Изложба је сматрана само етапом у развоју идеје и уједно је наговештавала „нове аспекте сагледавања архитектуре“.¹⁷²³

Архитектуру објекта, „ауторску и упечатљиву“,¹⁷²⁴ Милетић–Абрамовић је довела у везу за структурализмом, захваљујући решеткастим елементима конструкције, али у „новом романтично–експресивном контексту“.¹⁷²⁵ Александар Миленковић је такође сматрао да изглед објекта не одражава само карактер пијачног садржаја, већ и „ноту романтике“.¹⁷²⁶ Тај дух романтике испраћен је

¹⁷¹⁸ З. Маневић, *нав. дело*, 167; Љ. Милетић–Абрамовић, *нав. дело*, 3.

¹⁷¹⁹ *Исти*; А. Кадијевић, „Експресионизам у београдској архитектури 1918–1941“, *Наслеђе XIII*, Београд 2012, 69.

¹⁷²⁰ Љ. Милетић–Абрамовић, *нав. дело*, 3.

¹⁷²¹ З. Ј., „Културни центар Београда, Модерна пијаца на Чукарици“, *Политика експрес* 21.04.1992, 3.

¹⁷²² А. Milenković, „Romantična tržnica, Izložba projekta tržnog centra na Banovom brdu u Galeriji Kulturnog centra Beograda“, *Izgradnja* 5, Beograd 1992, 35–36; А. Миленковић, „Романтична пијаца, Поводом изложбе пројекта тржног центра на Бановом брду“, *Епоха*, Београд 09.06.1992, 41.

¹⁷²³ Љ. Милетић–Абрамовић, „Тржни центар и пијаца на Бановом брду“, *Форум* 12, Београд 1992, 3.

¹⁷²⁴ З. Ј., *нав. дело*, 3.

¹⁷²⁵ Љ. Милетић–Абрамовић, *нав. дело*, 3.

¹⁷²⁶ А. Milenković, *нав. дело*, 36; А. Миленковић, *нав. дело*, 41.

детаљима попут кула у улазном делу из Пожешке улице и латерни са кружних павиљона.¹⁷²⁷

Михаило Чанак је 2002. године свој приказ архитектуре Александра Ђокића, поводом ауторове смрти, завршио управо овим „надахнутим“ објектом, наглашавајући да се он снажно истиче међу свим Ђокићевим постмодернистичким пројектима.¹⁷²⁸ Чанак је сматрао да пројекат органске пијаце са биоморфним габаритом представља снажан искорак у свет експресионизма.¹⁷²⁹

У монографији Зорана Маневића о Александру Ђокићу, међу изабраним делима, велики је простор посвећен управо овом пројекту.¹⁷³⁰ Како је познато да је и сам Ђокић учествовао у креирању монографије, несумњиво је сматрао да ово дело на најсвеобухватнији начин репрезентује његов дотадашњи ауторски опус. Приметна је очита зрелост свих тенденција за које се до тог тренутка залагао: ауторска архитектура је на свом врхунцу, карактеристична ода кругу и кружним исечцима поприма нове валере, кроз спој традиције и романтичности. Објекат који је нажалост остао неизведен, засигурно би снажно обојио читаву територију Бановог Брда и био надалеко препознатљив. Иако неизведен, у другој деценији двехиљадитих (2016), овај пројекат обухваћен је научном монографијом Ђорђа Алфиревића „Експресионизам у српској архитектури“, као пример изразито скулптуралне форме.¹⁷³¹

Простори забаве (1992)

Уз подршку „Пословне Чукарице“, Александар Ђокић је 1992. године ангажован да припреми предлог пројекта забавног парка, између старог Обреновачког пута и Савске магистрале, на Макишкој страни Аде Циганлије.

Простор предвиђен за изградњу забавног парка био је десет пута већи од површине коју је обухватао претходни из 1977. године, који је својевремено био

¹⁷²⁷ З. Маневић, *нав. дело*, 48.

¹⁷²⁸ М. Чанак, „Pogled kroz“, Retrospektivna izložba Aleksandra–Ace Đokića, Muzej primenjene umetnosti, april 2002“, *ARD review* 27, Beograd 2002, 20.

¹⁷²⁹ М. Чанак, *нав. дело*, 20.

¹⁷³⁰ З. Маневић, *Александар Ђокић*, Београд 1995, 166–173.

¹⁷³¹ Ђ. Alfirević, *Ekspressionizam u srpskoj arhitekturi*, Beograd 2016, 125–126.

највећи забавни парк икада постављен у Београду.¹⁷³² Планирано је да половину предвиђене површине заузима зоолошки врт. Скретањем воде из Савског језера остварио би се низ вештачких потока а предвиђено је и постављање позоришта на отвореном, као и видео–екрана на којима би се приказивали цртани филмови.

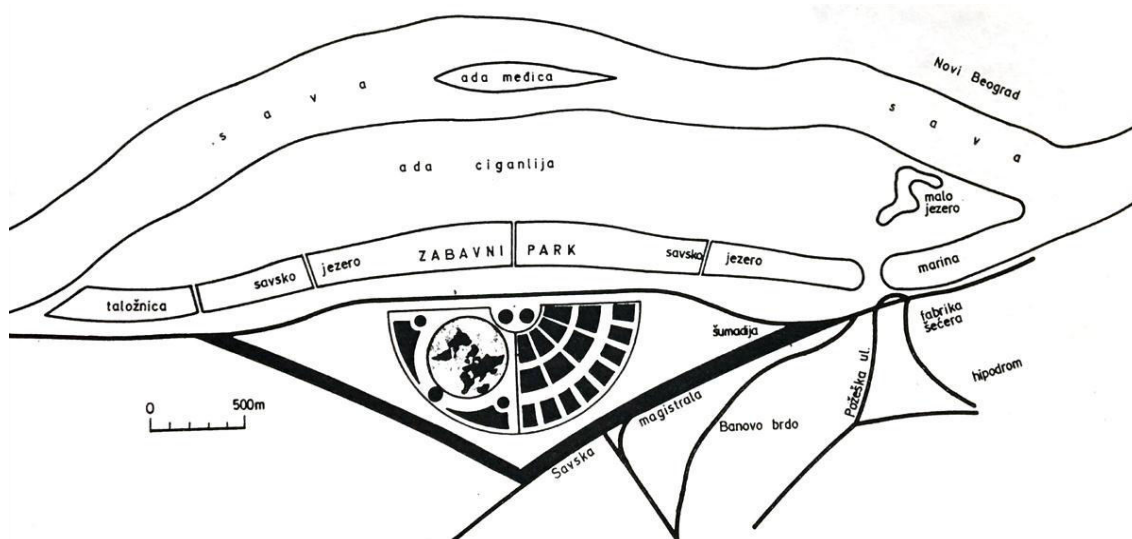

Слика 337: Предлог за забавни парк у Макишу: план намене површина, А. Ђокић, 1992. (Извор: документација из бироа „Романтична архитектура“.)

Пројекат за парк на Макишу био је повод Александру Ђокићу да приреди самосталну изложбу о просторима намењеним забави. Наиме, почетком јула 1992. године у Београду се одржавала велика дечија манифестација под називом „Детињство – право на радост“ коју је организовала „Пословна Чукарица“. Док је програм нудио разноврсне активности намењене најмлађима, у центру манифестације била је самостална изложба Александра Ђокића „Простори забаве“ у галерији УЛУС–а.¹⁷³³

Ђокић је том приликом, поред поменутог решења парка у Макишу, слајдовима, фотографијама и текстовима приказао историјат забаве у Београду и облике дечије забаве у свету.¹⁷³⁴ Осим што је посетиоцима изложио тезу о значају функције простора намењених разоноди и забави у контексту савремене

¹⁷³² М. Д., „Забавни парк у Макишу“, *Илустрована политика* 25.05.1992, 20.

¹⁷³³ А. Ђокић, *Простори забаве* (каталог), Београд 1992; А. Миленковић, „Повратак забави. Изложба „Простори забаве“ у галерији УЛУС–а у Београду“, *Епоха* 42–43, Београд 11.08.1992, 40–41; Љ. Милетић–Абрамовић, „Простори забаве“ архитекте Александра Ђокића“, *Форум* 17, Београд фебруар 1993, 8.

¹⁷³⁴ Љ. Р., „Детињство–право на радост“, *Политика* 25.06.1992, 16.

цивилизације,¹⁷³⁵ Ђокић је том приликом желео и да рехабилитује запостављену идеју о изградњи забавног комплекса у Београду, којом се бавио још од 1973. године.¹⁷³⁶ Поставка изложбе „Простори забаве“ представљена је исте године и на Факултету физичке културе у Београду.



Слика 338: Отварање изложбе „Простори забаве“, испред галерије УЛУС–а, Београд, 1992. (Извор: З. Маневић, *Александар Ђокић*, Београд 1995, 35.)

Ђокићева демонстрација тезе о значају простора намењених забави била је ефектна и прегледна, превазилазећи оквире архитектуре и урбанизма.¹⁷³⁷ Ђорђе Кадијевић говорећи о пројекту „Адијане“, је истакао складност његових амбијената, функционално структурисаног без доминантног објекта, у којем машта архитекте не иде против природе већ тежи да се споји са њима.¹⁷³⁸ Такође је поздравио увођење више слободног простора у поређењу са чувеним објектима у свету, приказаним на изложби. Александар Миленковић је изложбу „Простори забаве“ окарактерисао као прилог измени „стања духа“ међу грађанима, у корист прихватања савремених садржаја и облика који већ постоје у свету.¹⁷³⁹ Миленковић је истицао неопходност усклађивања профитабилног понашања

¹⁷³⁵ Мисли се на тезу претходно изнету осам година раније у: А. Ђокић, „Prostori zabave“, *Izgradnja II*, Београд 1984, 169–171.

¹⁷³⁶ Изградња центра на Ади Циганлији је у том тренутку већ била започета а потом и прекинута. Видети: Ђ. Кадијевић, „Простор разоноде, Арх Александар Ђокић у галерији УЛУС–а“, *НИН* 04.07.1992, 42–43.

¹⁷³⁷ Реч је о презентацији комплексне идеје најављене у називу изложбе која по свом значењу превазилази оквире архитектонске и урбанистичке елаборације и задире у шире области историје, социологије и психологије друштвеног живота. (Ђ. Кадијевић, *нав. дело*, 42.)

¹⁷³⁸ Ђ. Кадијевић, *нав. дело*, 42.

¹⁷³⁹ А. Миленковић, „Повратак забави. Изложба „Простори забаве“ у галерији УЛУС–а у Београду“, *Епоха* 42–43, Београд 11.08.1992, 40–41.

инвеститора и дугорочних интереса заједнице и грађана, и у том циљу изнео аргументе који су ишли у прилог изабраној локацији у Макишу.¹⁷⁴⁰

Љиљана Милетић–Абрамовић, у свом приказу, скренула је пажњу да свест о потребама и могућностима развоја забаве као важне градске функције, у београдским оквирима не постоји, и да је архитекта Александар Ђокић једини који се бави том темом.¹⁷⁴¹ Подвукла је пажњу којом Ђокић обликује просторе едукативног и културног садржаја и имплементира их уз објекте намењене рекреацији, забави и фантазији. Коначно, напомињући да је тумачење уметности као игре било популарно у теорији, кроз одређене периоде историје уметности, чему су заправо доприносиле лакоћа и занетост са којима су неки уметници остваривали своја дела, она Александра Ђокића сматра најбољим репрезентом оваквог типа уметника.¹⁷⁴²



Слика 339: Изведени објекти забавног парка на Ади Циганлији, А. Ђокић и С. Илић, 1977.
(Извор: приватна колекција аутора рада, фото. Вишња Вујовић, 2018.)

Кроз пројектовање сопствених најинтимнијих тежњи, Ђокић се пројектима из ове области истрајно залагао за повратак на спонтане обрасце комуникације и доживљаја,¹⁷⁴³ подразумевајући да је основна потка сваког забавног парка одувек

¹⁷⁴⁰ А. Миленковић, *нав. дело*, 41.

¹⁷⁴¹ Љ. Милетић–Абрамовић, „Простори забаве“ архитекте Александра Ђокића“, *Форум 17*, Београд фебруар 1993, 8.

¹⁷⁴² *Исто*.

¹⁷⁴³ Љ. Милетић–Абрамовић, *нав. дело*, 8.

била да грађанима великих градова пружи „део надокнаде за некадашње романтично живљење и спонтано забављање“.¹⁷⁴⁴

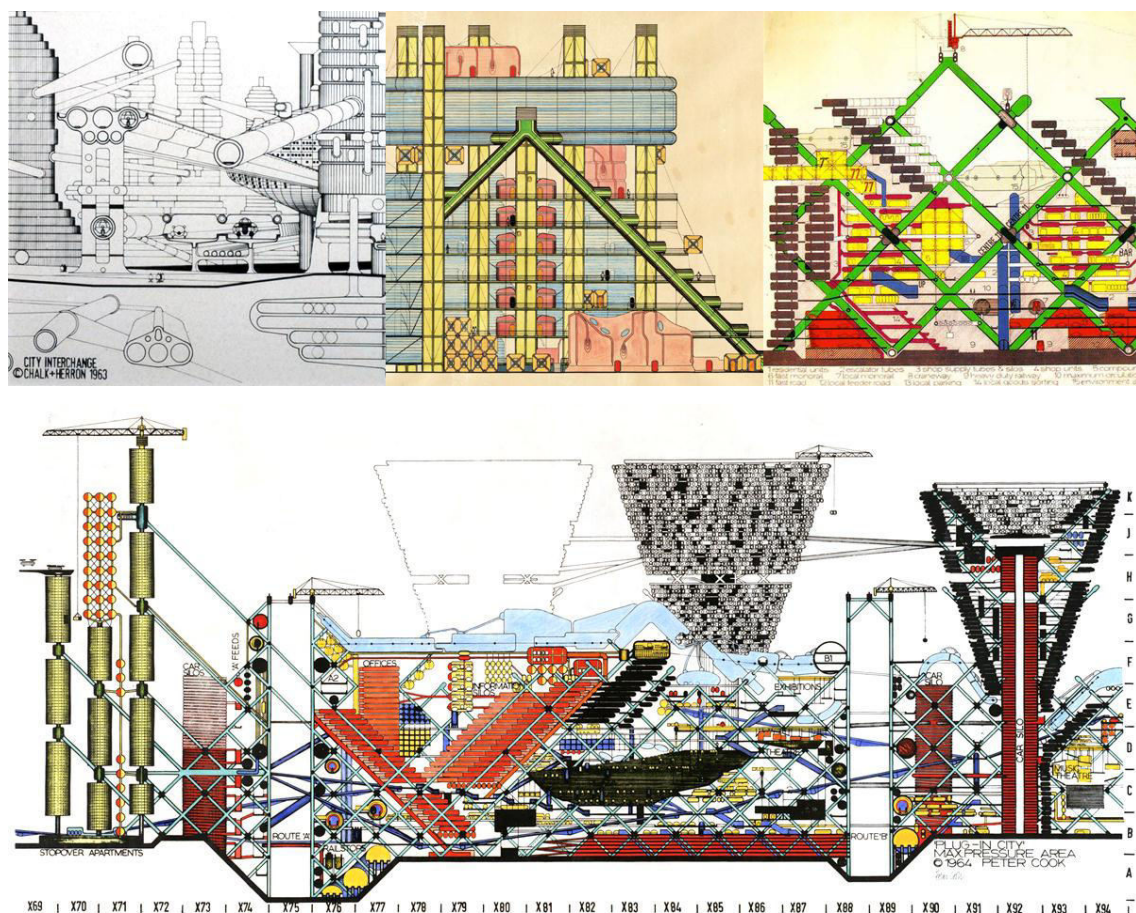

Слика 340: Пројекти „Архиграма“: „City Interchange“, 1963. (горе лево) и “Plug-In City“, 1964. (остало). (Извори: <https://www.pinterest.com/pin/457608012118907180/> (горе лево); <https://www.pinterest.com/pin/492370171731605403/> (горе средина); <https://www.pinterest.com/pin/424745808597586151/> (горе десно); <https://www.pinterest.com/pin/234257618092215010/> (доле).)

Приликом креирања облика и форми за просторе намењене забави, Ђокић спаја романтични експресионизам са футуристичким призвуком и, себи својственим, чистим геометријским облицима.¹⁷⁴⁵ Футуристичке форме делимично су испуњене сродним садржајима, али и „неприродно традиционалистичким“ које је и данас тешко замислити изван фолклористичког

¹⁷⁴⁴ А. Миленковић, „Повратак забави. Изложба „Простори забаве“ у галерији УЛУС–а у Београду“, *Епоха* 42–43, Београд 11.08.1992, 40.

¹⁷⁴⁵ Љ. Милетић–Абрамовић, *нав. дело*, 8.

руха.¹⁷⁴⁶ Овде треба посебно истаћи значај његових напора у том смеру, осавремењивања и промоције традиционалних вредности, што би и данашњи системи и институције (културе и туризма) требало да примењују као формулу свог деловања.¹⁷⁴⁷

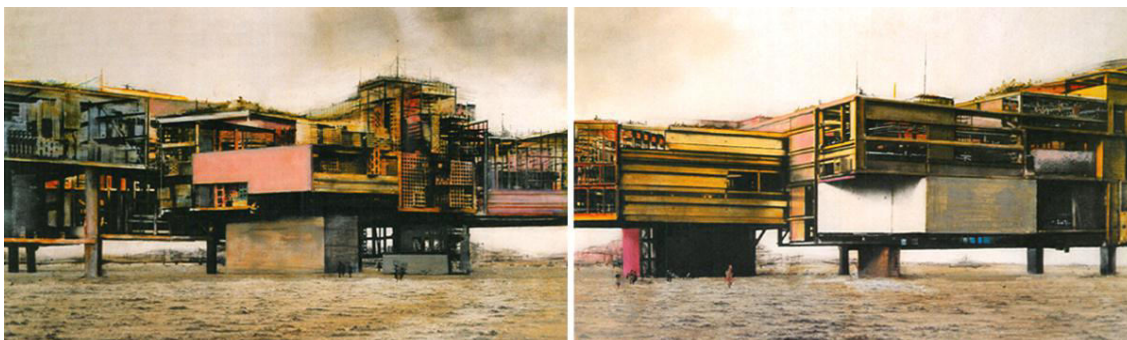
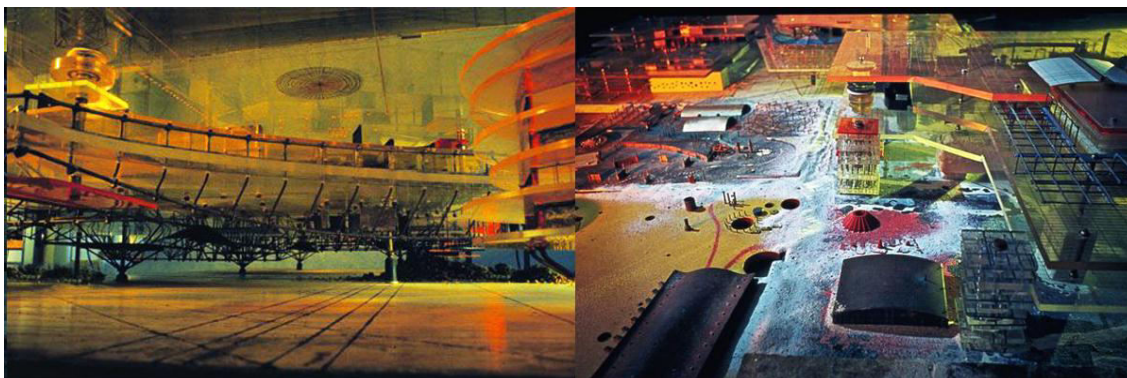
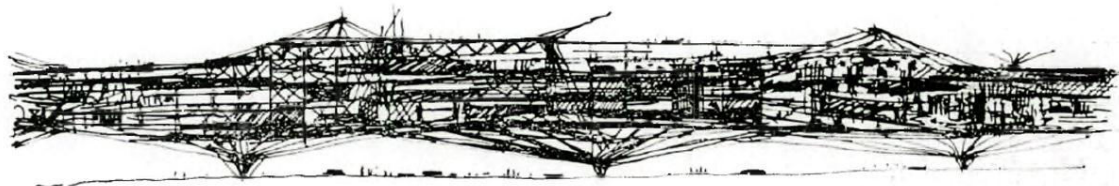

Слика 341: Нови Вавилон, К. Нивенхуис, 1958. (средина лево); 1959. (горе); 1967 (средина десно); 1971. (доле). (Извори: <https://www.pinterest.com/pin/516858494718106830/> (средина лево); М. Wigley, *Constant's New Babylon. The Hyper-Architecture of Desire*, Rotterdam 1998, 59. (горе); <https://www.pinterest.com/pin/530932243550812795/> (средина десно); М. Wigley, *нав. дело*, 214, 215. (доле).)

Иако ова тема, у обликовном смислу, представља само фазу у његовом опусу, када је био окренут светској авангарди, њен значај огледа се у теоријском

¹⁷⁴⁶ Мисли се пре свега на пројекат за Павиљон националне историје. Видети: З. Маневић, *Александар Вокић*, Београд 1995, 42.

¹⁷⁴⁷ Одевање националних специфичности једног поднебља у савремено рухо, актуелно и препознатљиво у целом свету, је један од основних адута конкурентности и на данашњем туристичком тржишту.

аспекту и помаже бољем разумевању личности уметника.¹⁷⁴⁸ Ђокићев пројекат Забавног парка у Топчидеру, први у низу, повезиван је са утицајима „Архиграма“,¹⁷⁴⁹ што је потпуно оправдано услед начина на који је третирао форму објеката. Међутим, свеобухватни поглед на сва његова залагања у том домену неумитно упућује и на праксу паралелну „Архиграму“, коју је својевремено развијао Констант Нивенхуис кроз своју утопију „Нови Вавилон“.¹⁷⁵⁰

Нивенхуис се 1948. године у свом „Манифесту“ залагао за замену свих постојећих друштвених принципа једним системом, чији би закони били утемељени на непосредним захтевима људске виталности.¹⁷⁵¹ Наредне године (1949) објавио је прве скице свог „Новог Вавилона“, који је коначно презентовао 1960. године, и том приликом постулирао сталну промену урбаног ткива у складу са „лудичким“ интересима човека.¹⁷⁵² И док „Архиграмовци“ човека унутар свог пројекта посматрају само као „сиров материјал за обраду“,¹⁷⁵³ пројекат Константа Нивенхуиса подређен је Хомо Луденсу и његовим тренутним потребама,¹⁷⁵⁴ базираним на игри и креативности.¹⁷⁵⁵ Тако конципиран, „Нови Вавилон“, представљао је синтезу уметности и високе технологије,¹⁷⁵⁶ уоквирену племенитом тежњом о ослобађању креативних потенцијала човека. Уједно,

¹⁷⁴⁸ Ђокићево упорно, успешно и усамљено бављење овом темом има претпоставку у личној вокацији и осетљивости уметника. (Љ. Милетић–Абрамовић, *нав. дело*, 8.)

¹⁷⁴⁹ О томе видети: Z. Manević, „Aleksandar Đokić. Beograjska arhitekturna kronika“, *Sinteza* 47, 48, 49, Ljubljana 1980, 148; Z. Manević, „Funkcija oblika u delu Alekandra Đokića“, *Čovjek i prostor* 3–4, Zagreb 1980, 20; Z. Manević, *Aleksandar Đokić – izložba arhitekture* (katalog), Beograd jun 1986, 5; 3. Маневевић, *Александар Ђокић*, Београд 1995, 72; А. Milenković, „Snažna kreativna ličnost. Izložba ostvarenja arhitekta A. Đokića u Muzeju primenjene umetnosti“, *Izgradnja* 7, Beograd 1986, 38; Љ. Милетић–Абрамовић, *нав. дело*, 8.

¹⁷⁵⁰ Архиграмов „Plug–In“ и Нивенхуисов „Нови Вавилон“ били су спаринг партнери у огромном ширењу архитектуре и такмичили су се користећи раличите стратегије. Заједничка идеја оба пројекта је била попутна аутоматизација производње као и веровање да архитектура може променити свет. Видети: S. Simon, „New Babylon versus Plug–in city“, in: M. V. Schalk, O. Macel (eds), *Exit utopia- Architectural Provocations 1956-76*, Minhen 2005.

¹⁷⁵¹ K. Nivenhuis, „Manifest“, u: M. R. Perović (prir.), *Teorija arhitekture XX veka : antologija*, Beograd 2009, 299.

¹⁷⁵² K. Frempton, *нав. дело*, 288.

¹⁷⁵³ A. Jevtović, „“Plug–In” grad – od nekadašnje utopije do današnje realnosti“, u: *Pulse – Domine*, Beograd 2016, 457. <http://pulse.rs/domine/>

¹⁷⁵⁴ Термин означава човека који се игра и који је свестан значаја игре по културу и друштво. Видети: J. Huizinga, *Homo Ludens: A Study of the Play–Element in Culture*, London 1949.

¹⁷⁵⁵ Констант се не бори нити за срећу, нити за уређење, већ за слободно, креативно људско биће. Само као креатор, човек може достићи највећи степен своје егзистенције. (A. Jevtović, „Novi Vavilon – Konstant Nivenhuis“, u: *Pulse – Domine*, Beograd 2016, 455. <http://pulse.rs/domine/>)

¹⁷⁵⁶ M. R. Perović (prir.), *Teorija arhitekture XX veka : antologija*, Beograd 2009, XXVI.

представљао је и озбиљну критику постојећих система, који су маргинализовали значај креативности и игре.¹⁷⁵⁷



Слика 342: Архитекта Александар Ђокић у свом бироу „Романтична архитектура“, над пројектом Забавног парка у Топчидеру. (Извор: З. Маневић, *Александар Ђокић*, Београд 1995, 1.)

Александар Ђокић је уложио вишедеценијски труд како на обликовање тако и на анализу постојећих забавних паркова, упорно не одустајући од идеје о

¹⁷⁵⁷ Нивенхуисов став према постојећим системима најбоље потврђују његове речи: „Не видим ни једну културу данас којој човек припада, чији је човек саставни део, и то је главни разлог зашто сам се окренуо Новом Вавилону“. (С. Nieuwenhuys, „Autodialogue on New Babylon“, *Opus International* #27, Paris 1971. <http://www.notbored.org/autodialogue.html>)

стварању сопствене „илузије усклађеног живота“.¹⁷⁵⁸ Његова критика је првенствено била упућена наметнутом, савременом начину живота. Сви социолошки проблеми које је разматрао овим поводом данас су још израженији. Приватна заоставштина архитектке препуна је проспеката, извода из часописа, мапама и обимном грађом на тему забавних паркова широм света, коју је он уредно сакупљао.¹⁷⁵⁹

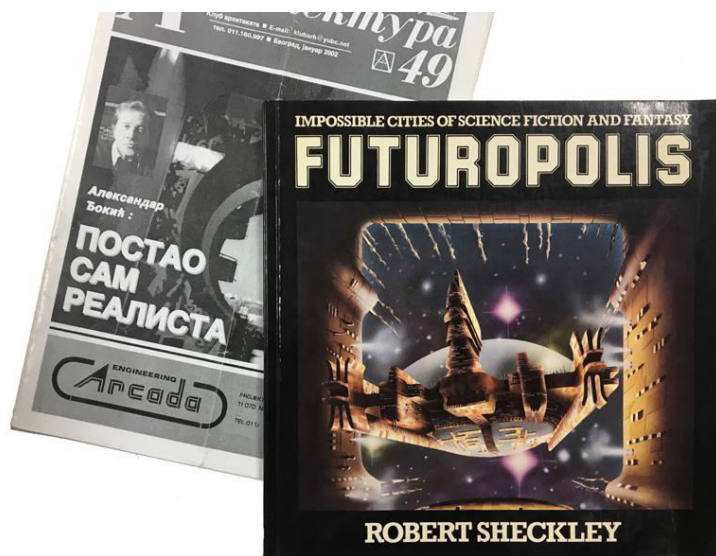

Слика 343: Детаљ из приватне библиотеке архитектке Александра Ђокића.
(Извор: приватна заоставштина архитектке која се чува у бироу „Романтична архитектура“, фотографија аутора рада, 2018.)

Средином осамдесетих, Ђокић је забавне паркове и називао градовима будућности и моделом живота који се прижељкује,¹⁷⁶⁰ што такође указује на утопистички карактер који је видео у целокупном подухвату. Већ је поменуто да се залагао и да се његови паркови реализују скромним средствима,¹⁷⁶¹ стога не чуди што је и сопствену утопију развијао у скромним оквирима, храњен надом да ће то омогућити њену реализацију.

¹⁷⁵⁸ А. Ђокић, „Prostori zabave“, *Izgradnja 11*, Beograd 1984, 170; Ђ. Кадијевић, „Простор разоноде, Арх Александар Ђокић у галерији УЛУС–а“, *НИН* 04.07.1992, 42.

¹⁷⁵⁹ Поред тога, грађа садржи и прегледну табелу значајних забавних паркова у и ван Европе. За сваки парк, поред назива, наведени су и подаци: година отварања, годишњи капацитет посетилаца, површина парка, дневни капацитет, број паркинг места за аутомобиле и број паркинг места за аутобусе.

¹⁷⁶⁰ А. Ђокић, „Prostori zabave“, *Izgradnja 11*, Beograd 1984, 170.

¹⁷⁶¹ А. Ђокић, *нав. дело*, 171.

Ђокић није, попут Нивенхуса, развио екстремну идеју којом би фокус читавог човечанства преусмерио искључиво на игру и креацију. Јасно је да њему првом, преданом марљивом раду, тај концепт не би одговарао. Вероватније је да је његова идеја била покретана жељом да суграђанима пружи оазу којом би им омогућио привремени бег од савременог живљења кроз повратак у „присну атмосферу детињства“.¹⁷⁶²

Остали пројекти у периоду 1992–2002. године

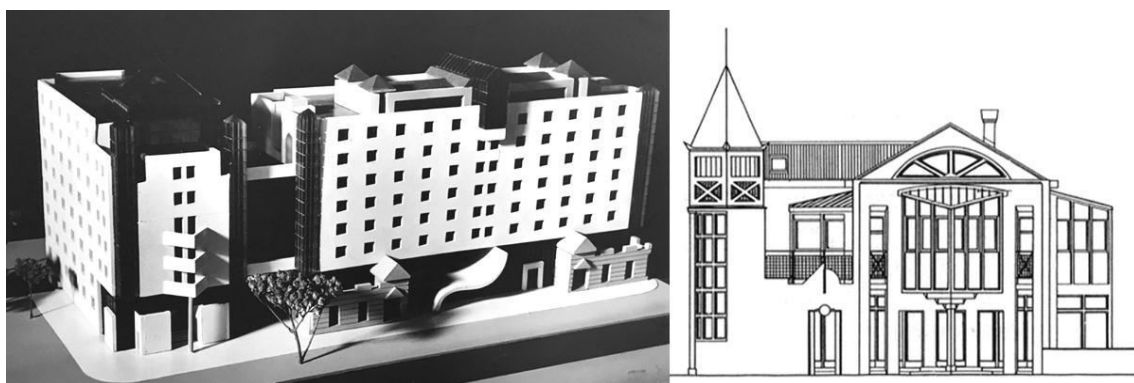

Слика 344: Макета стамбено пословне зграде у у. Душановој у Нишу (лево) и галерија са атељеом у Мајданпеку (десно), са В. Вукојевићем, А. Ђокић, 1992. (Извор: документација из бироа „Романтична архитектура“ (лево); З. Маневић, *Александар Ђокић*, Београд 1995, 203. (десно).)

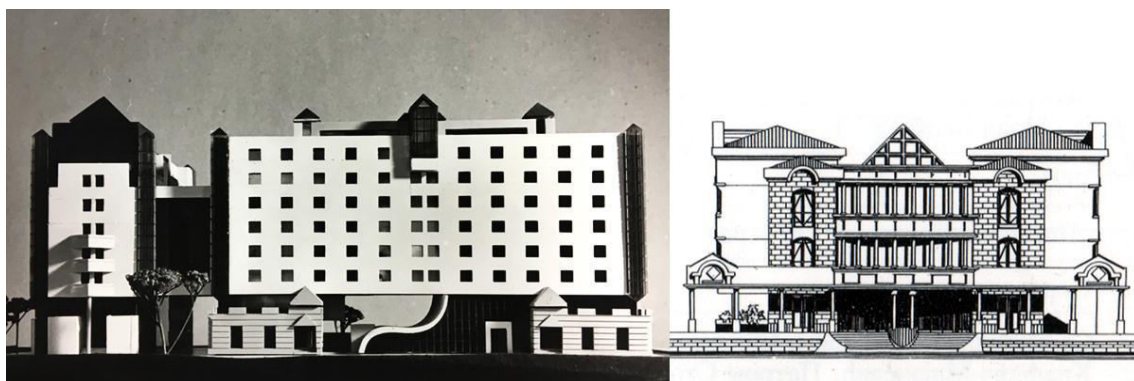

Слика 345: Макета стамбено пословне зграде у у. Душановој у Нишу (лево) и пословна зграда у Будви (десно), са З. Јовановићем, А. Ђокић, 1992. (Извор: документација из бироа „Романтична архитектура“ (лево); З. Маневић, *Александар Ђокић*, Београд 1995, 203. (десно).)

¹⁷⁶² Љ. Милетић–Абрамовић, „Простори забаве“ архитекте Александра Ђокића“, *Форум 17*, Београд фебруар 1993, 8.

У низу пројеката насталих током 1992. године издвајају се пројекти трговинско–пословног центра „Ада“, пословног хотела предузећа „БМГ“ на Златибору и стамбено–пословне зграде „Н“ у улици Ђорђа Огњановића.¹⁷⁶³

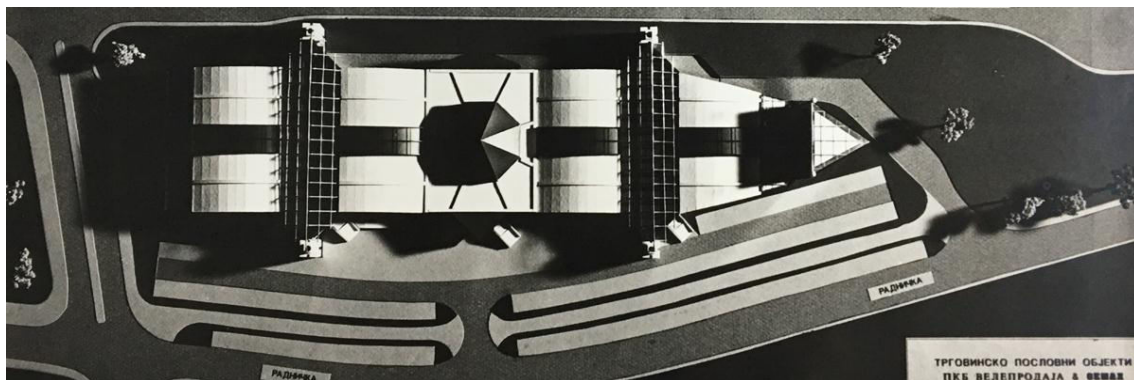

Слика 346: Трговинско–пословни центар „Ада“ – модел ситуације, А. Ђокић и Б. Ђунисијевић, 1992. (Извор: документација из бироа „Романтична архитектура“.)

Локација предвиђена за изградњу трговинско–пословног центра „Ада“ (1992), условила је облик објекта. Коаутор Ђокићу на овом пројекту је био Бранислав Ђунисијевић, а инвеститор „Пословна Чукарица“. На простору омеђеном Савском магистралом и улицама Радничком и Светолика Лазаревића Лазе предвиђена је изградња објекта велике површине и сложене намене.

Функције објекта биле су одељене по етажама, тако да је на нивоу сутерена предвиђен магацински простор са велепродајом, док је на нивоу приземља пространи хол одељен стубовима био намењен дисконтној продаји. Флексибилност у организацији ове етаже била је омогућена применом скелетног конструктивног склопа. Пословне просторије на нивоу спрата биле су организоване око четири подужне галерије и два дугачка ходника а у поткровљу су били позиционирани пословни апартмани.¹⁷⁶⁴ Кроз све етаже од приземља до поткровља, под централном куполом предвиђени су ексклузивни локали организовани око средишње галерије са двоструким степеништем.

¹⁷⁶³ Нереализовани пројекти настали током те године (1992) намењени подручју ван Београда били су стамбено–пословна зграда у Нишу рађена за „Велетехну“ из Ниша, галерија са атељеом у Мајданпеку, за уметника Љубишу Ђурића, на којој је коаутор био Владимир Вукојевић и пројекат пословне зграде у Будви (1992) на којем му је коаутор био Зоран Јовановић (Слика 344; Слика 345). Видети: З. Маневић, *нав. дело*, 202–203.

¹⁷⁶⁴ З. Маневић, *нав. дело*, 154.

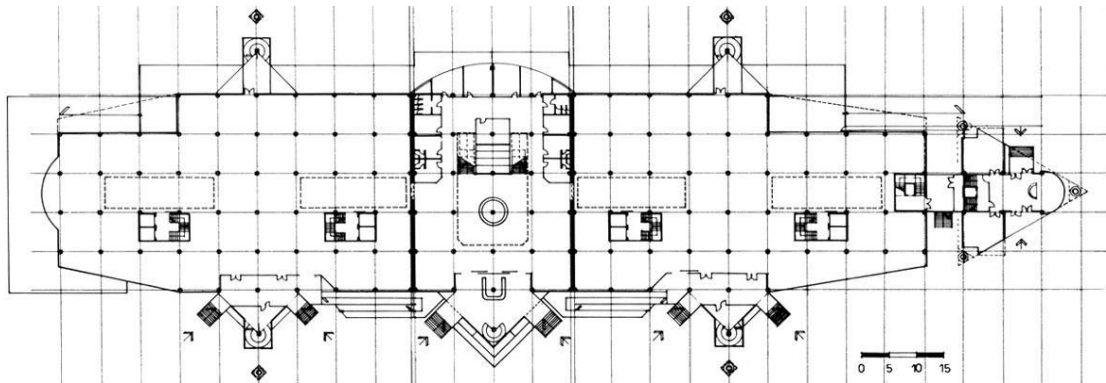
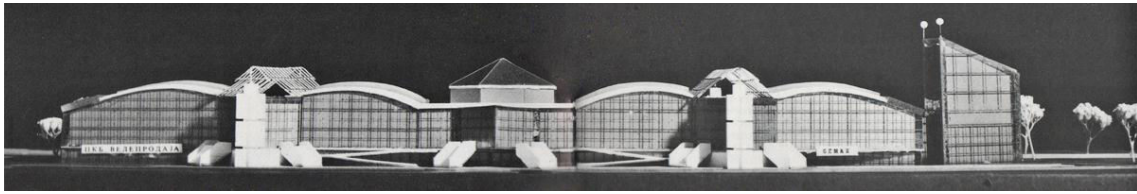

Слика 347: Трговинско–пословни центар „Ада“ – макета (горе) и основа приземља (доле), А. Ђокић и Б. Ђунисијевић, 1992. (Извори: З. Маневић, *Александар Ђокић*, Београд 1995, 156, 157. (горе); документација из бироа „Романтична архитектура“. (доле).)

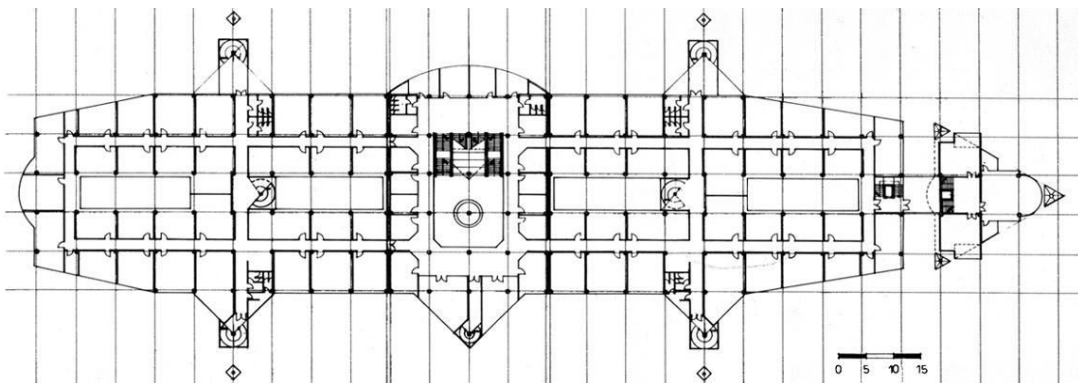

Слика 348: Трговинско–пословни центар „Ада“ – основа првог спрата, А. Ђокић и Б. Ђунисијевић, 1992. (Извор: документација из бироа „Романтична архитектура“.)

Два попречна трансепта која су пресекала дугачку струкуру објекта била су наткривена решетком која је имала форму двоводног крова и била је ослоњена на спољашње стубове сегментно издељене. На крајевима ових попречних волумена, из правца Радничке улице, су лоцирана два додатна улаза у објекат, а на нивоу спрата и поткровља су у том простору лоцирани санитарни чворови као и спирална вертикална комуникација. Форма објекта је произашла из асоцијације на брод, а наглашена троугаона кула на крају објекта, унутар које се налазе управне

просторије, асоцирала је на прамац.¹⁷⁶⁵ Читава структура била је оживљена и сегментно залученим кровним површинама.



Слика 349: Модел трговинско–пословног центра „Ада“ – поглед из правца Радничке улице, А. Ђокић и Б. Ђунисијевић, 1992. (Извор: документација из бироа „Романтична архитектура“.)

Овај објекат је остао неизведен а већ наредне године (1993) Ђокић и Ђунисијевић су у склопу овог центра пројектовали и управну зграду предузећа „Gemax“.¹⁷⁶⁶ Током друге половине деведесетих отпочело се са изградњом управне зграде „Gemax“ (1995), да би, услед смањених инвестиција, градња била прекинута, а почетком наредне деценије недовршени објекат био је порушен.¹⁷⁶⁷



Слика 350: Управна зграда “Gemax” у склопу трговинско–пословног центра „Ада“, А. Ђокић и Б. Ђунисијевић, варијанта из 1995. године.
(Извор: документација из бироа „Романтична архитектура“.)

¹⁷⁶⁵ Исто.

¹⁷⁶⁶ З. Маневић, *нав. дело*, 204.

¹⁷⁶⁷ Према сведочењу архитектке Бобана Ђокића.

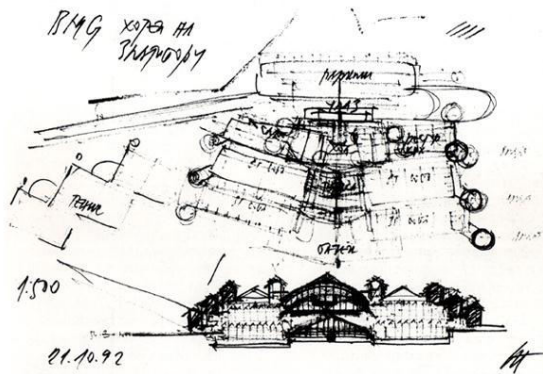

Слика 351а (лево): Скица пословног хотела предузећа „БМГ“ на Златибору, А. Ђокић и В. Матић, 1992. (Извор: З. Маневић, *Александар Ђокић*, Београд 1995, 161.); Слика 351б (десно): Управна зграда “Gemax” у склопу трговинско–пословног центра „Ада“, А. Ђокић и Б. Ђунисијевић, варијанта из 1993. године. (Извор: документација из бироа „Романтична архитектура“.)

Пројекат пословног хотела предузећа „БМГ“ у насељу Караула на Златибору (1992) пратио је терен и, нетипично за Ђокића, тежио само да се „мимикријски утопи у планински пејсаж“.¹⁷⁶⁸ Обликовање објекта изведено је уз примену типичних елемената карактеристичних за планинске објекте (стрми двосливни кровови, истакнуте греде и косници, предвиђена материјализација у дрвету) али је начин њихове примене романтичан. Коаутор на овом пројекту био је Владимир Матић.

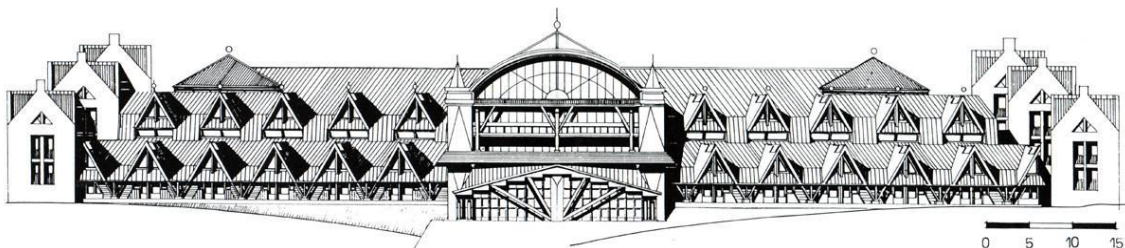

Слика 352: Пословни хотел предузећа „БМГ“ на Златибору, А. Ђокић и В. Матић, 1992. (Извор: З. Маневић, *Александар Ђокић*, Београд 1995, 160–161.)

Сложено функционално решење на првом месту карактерише оријентисаност свих хотелских соба (обе етажне) у правцу пада терена што је требало да омогући атрактивне визуре, док су у супротној зони, ка планинској стрмини, на нивоу прве етажне, лоцирани улаз и рецепција, као и радне просторије центра, магацини, приручне оставе и слични садржаји. На горњем нивоу су у тој зони позиционирани конгресна сала са пратећим просторијама, кухиња и ресторан са излазом на пространу терасу. Апартамани и дуплекс апартамани поређани по

¹⁷⁶⁸ З. Маневић, *нав. дело*, 158.

ободу објекта и нанизани у четири вертикале споља формирају куле које утврђују хотелски објекат. Према Зорану Маневићу читава композиција „јасно подсећа на градић од дрвета“ и везивао ју је за доба раног деветнаестог века.¹⁷⁶⁹ Том утиску доприносиле су куле на углу читаве композиције, а посебно пространа централна тераса са залученим отвором на фасади и мањим кулама на својим крајевима.

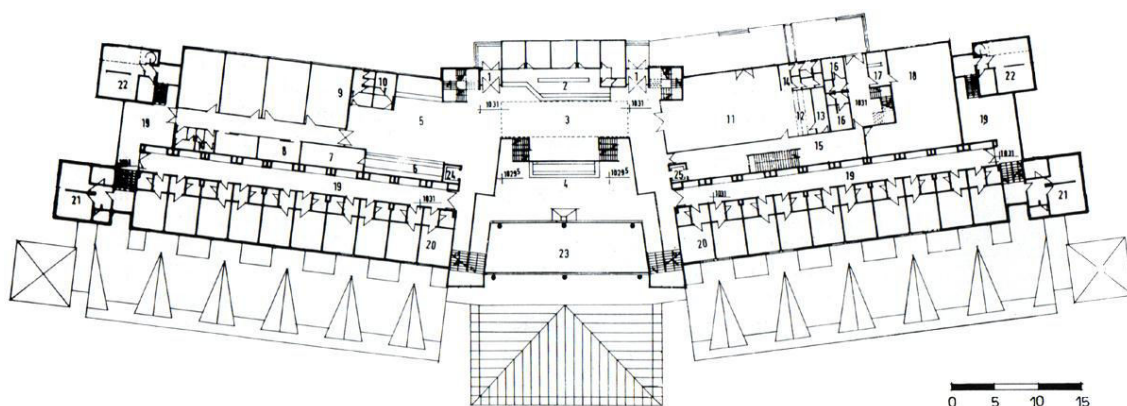

Слика 353: Пословни хотел предузећа „БМГ“ на Златибору – основа улазне етаже, А. Ђокић и В. Матић, 1992. (Извор: З. Маневић, *Александар Ђокић*, Београд 1995, 159.)

Током исте године (1992) Ђокић и Матић су овај пројекат представили на изложби под називом „Хотел БМГ–Караула“ у Конгресном центру на Златибору.¹⁷⁷⁰



Слика 354: Модел стамбено–пословне зграде „Н“ – поглед из правца Сунчане падине, А. Ђокић, Д. Пражић и Љ. Чурчић, 1992–2011. (Извор: документација из бироа „Романтична архитектура“.)

¹⁷⁶⁹ Исто.

¹⁷⁷⁰ З. Маневић, *Александар Ђокић*, Београд 1995, 210.

Пројекат Стамбено–пословне зграде „Н“ (1992) у улици Ђорђа Огњановића Александар Ђокић радио је у коауторству са Драганом Пражићем и Љупком Чурчићем за предузеће „Станком“.¹⁷⁷¹ За локацију је предвиђено истакнуто место, на узвишењу „Сунчане падине“ са погледом на Саву, на месту сучељавања улица Пожешке и Ђорђа Огњановића.



Слика 355: Модел стамбено–пословне зграде „Н“ – ситуација (лево) и поглед из правца ул. Ђ. Огњановића (десно), А. Ђокић, Д. Пражић и Љ. Чурчић, 1992–2011. (Извор: документација из бироа „Романтична архитектура“.)

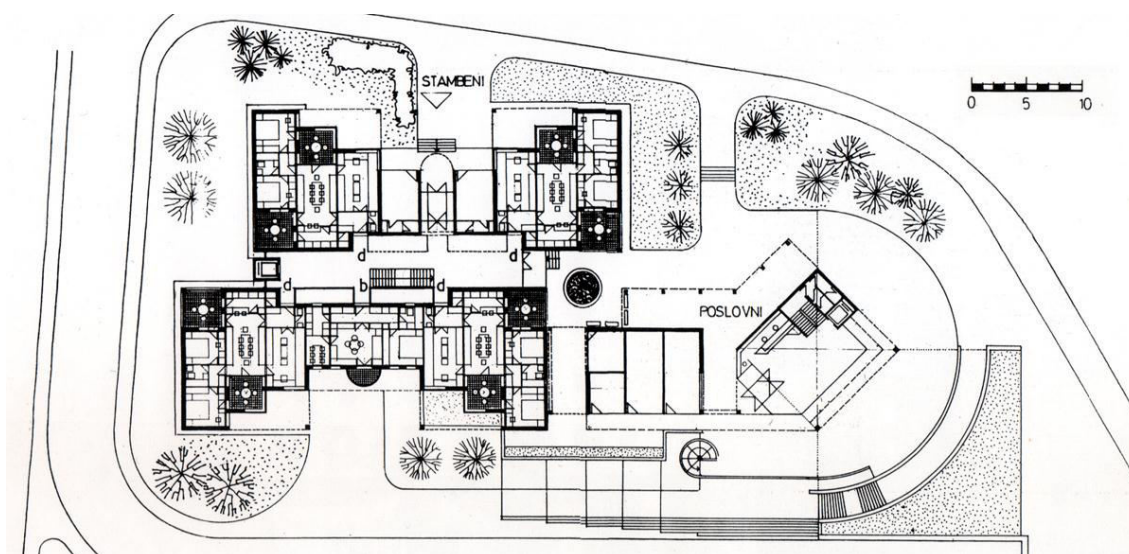

Слика 356: Стамбено–пословне зграде „Н“ –основа приземља, А. Ђокић, Д. Пражић и Љ. Чурчић, 1992–2011. (Извор: З. Маневић, *Александар Ђокић*, Београд 1995, 164.)

¹⁷⁷¹ За предузеће „Станком“ током 1992. године Александар Ђокић је радио још и на пројектима: пословно–културног, спортско–рекреативног и рејонског центра Чукарички (на простору омеђеном улицама Београдског батаљона, Жарковачке и Кнеза Вишеслава) са Владимиром Матићем, стамбено–пословних зграда А, Б, Ц, Д, Е у Требевићкој улици са Драганом Пражићем и Љупком Чурчићем и стамбених зграда „Спортска колонија“ у Жарковачкој улици са Милошем Чанком. Видети: З. Маневић, *нав. дело*, 202–203.

Сложена функција комплекса додатно је наглашена сложеном волуметријском композицијом. На углу улица Ђорђа Огњановића и Пожешке позиционирани су пословни простори унутар наглашене угаоне вертикале са пирамидалним завршетком која има сопствени прилаз. Наглашена вертикала је са волуменом унутар ког су организоване стамбене јединице повезана хоризонталом унутар које се прожимају пословање и становање.¹⁷⁷²

Стамбеном делу комплекса прилаз је омогућен са три стране. Улази из улице Ђорђа Огњановића и из правца Пожешке воде на ниво високог приземља, док из правца паркинга, на задњем делу зграде улаз води на етажу ниског приземља. Овај део објекта састоји се из два међусобно смакнута низа стамбених јединица који су повезани галеријском комуникацијом, чиме је омогућено проветравање и природно осветљавање готово свих просторија у стану. Ови пространи и отворени предпростори представљали су иновацију у аранжману стамбених јединица.¹⁷⁷³



Слика 357: Стамбено–пословне зграде „Н“ – детаљ модела (лево) и основа типског спрата (десно), А. Ђокић, Д. Пражић и Љ. Чурчић, 1992–2011. (Извор: документација из бироа „Романтична архитектура“.)

На приземној етажи позиционирано је пет станова, четири трособна и један двособни, као и два локала између којих је улаз у објекат. Трособни станови имају угаоне позиције и њих карактерише посебно простран простор за обедовање око којег су организоване све просторије у стану. Ова централна просторија има излаз на два балкона. Кухиње су оријентисане ка унутрашњој галерији и бочно вентилисане путем балкона постављених на угловима објекта. У оси улазне зоне формиран је дневни боравак. Спаваћем делу стана приступа се кроз трпезарију од

¹⁷⁷² З. Маневић, *нав. дело*, 162.

¹⁷⁷³ Исто.

које је одељен малим ходником. У овом делу стана позициониране су две спаваће собе од којих обе имају излаз на припадајуће балконе. Двособни стан позициониран је у средишњем делу стамбеног низа оријентисаног ка задњој страни објекта. Унутар ове стамбене јединице улазно предсобље је подужног облика, попречно усмерено. У оси улаза је формиран дневни боравак са припадајућим залученим балконом. Бочно од дневног боравка лоцирани су са једне стране кухиња и трпезарија, док је на другој страни спаваћи блок са собом и купатилом.

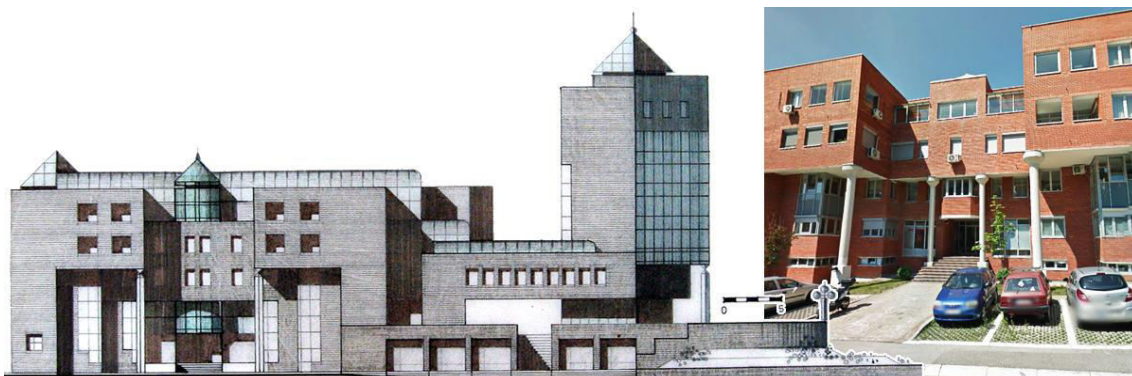

Слика 358: Стамбено–пословне зграде „Н“ – фасада (лево) и изглед улаза (десно), А. Ђокић, Д. Пражић и Ј. Чурчић, 1992–2011. (Извори: документација из бироа „Романтична архитектура“ (лево); <https://www.google.com/maps> (десно).)

Основа типског спрата стамбеног дела састоји се из шест стамбених јединица у два низа, од којих су четворособни станови лоцирани на угловима објекта а између њих се налазе два трособна стана. Код четворособних станова понавља се принцип са дијагонално позиционираним пространим балконом на углу стана. У оси са улазом формиран је дневни боравак који се даље наставља на један од балкона. Бочно од њега позиционирана је пространа трпезарија са кухињом оријентисаном ка унутрашњости зграде. Поново је приступ спаваћем блоку успостављен кроз простор за обедовање који заузима средишњи простор стана. Две од три спаваће собе имају излаз на балкон. Трособни станови такође су просторно организовани по принципу стана на приземној етажи у тој вертикали уз собу више у спаваћој зони. Разлика је и у два бочна балкона од којих је један везан уз зону трпезарије и дневног боравка а други уз спаваће собе.

Изузев обликовања на нивоу партера, Ђокић је на овом објекту само у назнакама употребио себи својствене залучене и кружне облике и форме, на

фасадама изнад улаза. Упркос томе, снажни препусти објекта на горњим етажама који су ослоњени на масивне стубове експресивног су карактера. Висока бочно позиционирана пословна кула, као и мање куле формиране изнад улаза, омогућују да се овај објекат посматра и као савремено обликовано утврђење. У контексту Ђокићевог дотадашњег стваралаштва, спољашња строгоћа објекта супротстављена је динамичној унутрашњости са нетипичном галеријском комуникацијом међу етажама.

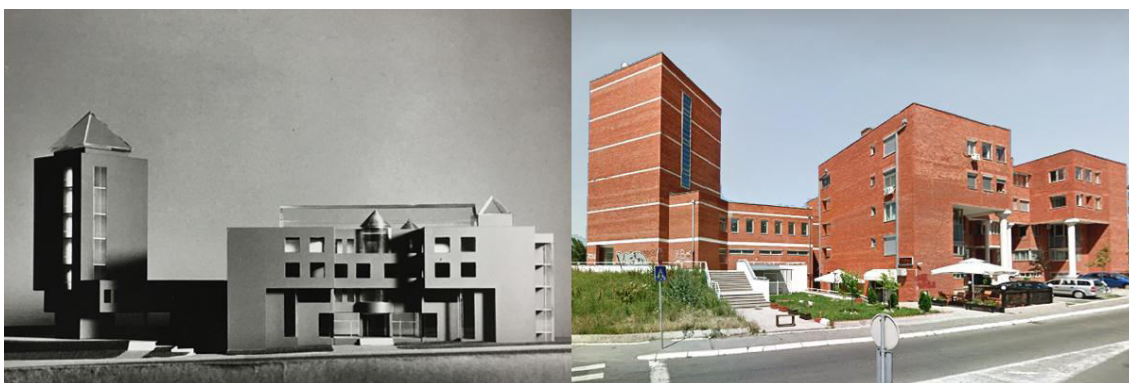

Слика 359: Стамбено–пословне зграде „Н“ – модел идејног решења (лево) и изглед (десно), А. Ђокић, Д. Пражић и Љ. Чурчић, 1992–2011. (Извори: документација из бироа „Романтична архитектура“ (лево); <https://www.google.com/maps> (десно).)

Објекат је реализован после смрти Александра Ђокића, у периоду од 2008–2011. године,¹⁷⁷⁴ и у великој мери понавља његов пројекат са изузећем полуцилиндричних кула изнад улазних партија, које су на постојећем објекту решене у правоугаоном растеру, и уз снажно истицање белих стубова који контрастирају финалној облози од црвене фасадне цигле.

Године 1993. Ђокић је у часопису „Профит са душом“ објавио приказ дипломског пројекта архитекте Владимира Вукојевића,¹⁷⁷⁵ којим је предвиђено повезивање локалитета Камп Кошутњак са Александар клубом.¹⁷⁷⁶ Приказаним пројектом се предвиђало изналажење нових комплементарних садржаја који би

¹⁷⁷⁴ Сарадњу са „Станкомом“ је касније наставио Бобан Ђокић испред бироа „Романтична архитектура“, а објекат је усељен тек 2015. године.

¹⁷⁷⁵ Вукојевић је почетком деведесетих био запослен у бироу „Романтична архитектура“. Потписан је као Ђокићев сарадник на пројектима галерије са атељеом у Мајданпеку (1992) и жичаре „Роџа“ (1993). Видети: З. Маневић, *нав. дело*, 202–203.

¹⁷⁷⁶ А. Ђокић, „Камп „Кошутњак“ – Александар клуб“, *Профит са душом 3 и 4*, Београд 1993, 15.

ујединили досадашње парцијално пословање два локалитета и претворили их у специфичан градски центар који би функционисао током целе године.¹⁷⁷⁷ Ђокић је напомињао да су оба ова локалитета од изузетног значаја за Чукарицу и да би успешност функционисања предложеног решења подразумевала и увођење линије градског превоза до овог центра, локалног превоза или жичаре.



Слика 360: Домаћинство Николића у насељу Пироман код Обреновца, А. Ђокић и В. Матић, 1993–1996. (Извор: документација из бироа „Романтична архитектура“.)

Током исте године (1993) Александар Ђокић је са Владимиром Матићем приступио пројектовању домаћинства породице Николић у насељу Пироман код Обреновца.¹⁷⁷⁸ Пројекат је обухватао новоградњу, доградњу и реконструкцију домаћинства које се састојало из два дела.¹⁷⁷⁹ Изведени комплекс карактерисало је

¹⁷⁷⁷ Пројекат приказан у часопису налази се у приватној заоставштини Александра Ђокића и на заглављу свих плаката стоји ознака бироа „Романтична архитектура“.

¹⁷⁷⁸ Исте године је, са Драганом Пражићем за „Велетехну“, пројектовао пословно–стамбену зграду у улици Добриновићевој на Бановом брду, која је остала нереализована. Видети: З. Маневић, *нав. дело*, 204.

¹⁷⁷⁹ Први део чинили су стамбени објекти са гаражама за пољопривредна и путничка возила, док се други, економски део, састојао из просторија за узгој животиња, припрему сточне хране и магацинског простора.

јединство свих елемената као и обликовање уз примену материјала нетипичну за локације изван града.¹⁷⁸⁰

Архитекта Ивица Млађеновић је 1993. године био аутор концепта „Насеље младенаца“ (World Project Just Married), светског градитељског подухвата са 12 учесника из 11 земаља.¹⁷⁸¹ За објекат намењен архитекти из Србије, расписан је интерни конкурс на који је позвано седам „еминентних београдских архитеката“.¹⁷⁸² Александар Ђокић је био један од учесника овог конкурса, на којем је жирирање вршено међу самим учесницима, а прву награду је освојио архитекта Бранислав Митровић.¹⁷⁸³

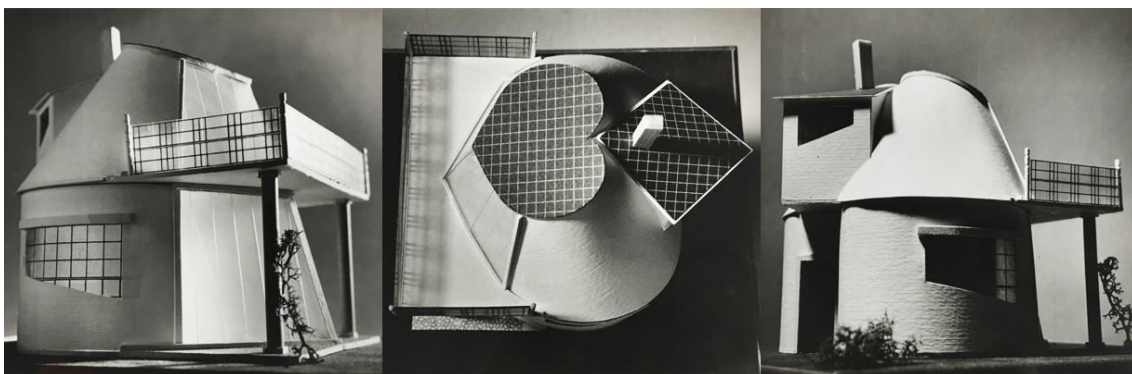

Слика 361: Кућица–апартман у „Насељу младенаца“ – макета објекта, А. Ђокић, 1993.
(Извор: документација из бироа „Романтична архитектура“.)

Пропозиције конкурса за кућицу–апартман у „Насељу младенаца“ (1993) подразумевале су пројектовање објекта од 70 метара квадратних, чија је намена била боравак тек венчаних парова.¹⁷⁸⁴ Ситуација будућег насеља састојала се из 12 таквих објеката, радијално распоређених око централног објекта у којем би се обављала венчања.¹⁷⁸⁵ Према сећању Михајла Чанка, сви учесници овог конкурса су се првенствено добро забавили, а он сам је том приликом схватио да му прија

¹⁷⁸⁰ Извор: увид у документацију бироа „Романтична архитектура“.

¹⁷⁸¹ На овом пројекту учествовали су архитекти из Израела, Аргентине, Египта, Индије, Јапана, Сингапура, Сједињених Америчких Држава, Француске, Грчке и Србије. Видети: И. Млађеновић, „World Project Just Married“, *Форум 18*, Београд март 1993, 6–7.

¹⁷⁸² М. Čanak, *Dr Mihailo Čanak, architect*, Београд 2014, 129, https://www.academia.edu/23188025/Automonografija_Automonograph_

¹⁷⁸³ Остали учесници позивног конкурса, поред Ђокића и Митровића, били су: Милан Лојаница, Михаило Чанак, Светислав Личина, Драгољуб Бакић и Михајло Митровић.

¹⁷⁸⁴ И. Млађеновић, *Prva sveska memoara – zatrpavanje zaborava*, Београд 2016, 33.

¹⁷⁸⁵ И. Млађеновић, „World Project Just Married“, *Форум 18*, Београд март 1993, 6.

такав вид експериментисања.¹⁷⁸⁶ Експериментални карактер подухвата је вероватно и Ђокића инспирисао да својим пројектом представи „поетичну причу о љубави, драстичну у исказивању нежности“.¹⁷⁸⁷

Приземна етажа овог објекта састојала се из предсобља, дневног боравка, кухиње са трпезаријом и тоалета. Спиралним степеништем била је остварена комуникација између две етаже. Спрат је решен као велика спаваћа соба са ограђеним купатилом. Уобичајено функционално решење пратила је ефектна форма која је носила недвосмислену поруку. Символ срца, који би из пера млађег аутора могао да има сладуњав и баналан призвук, код ствараоца на прагу својих шездесетих година који је вишеструко доказао свој реноме, ипак указује на дубоко укореењен романтичарски дух који храбро истрајава у својој скулптуралности и експресији. Став који је очигледан на примеру овог конкурса, сам је дефинисао само три године раније следећим речима: „Рад на конкурсима и даље настављам са новим жаром. У питању није ни афирмација ни посебна жеља за реализацијом рада. Једноставно радим без стреса, сада се забављам“.¹⁷⁸⁸

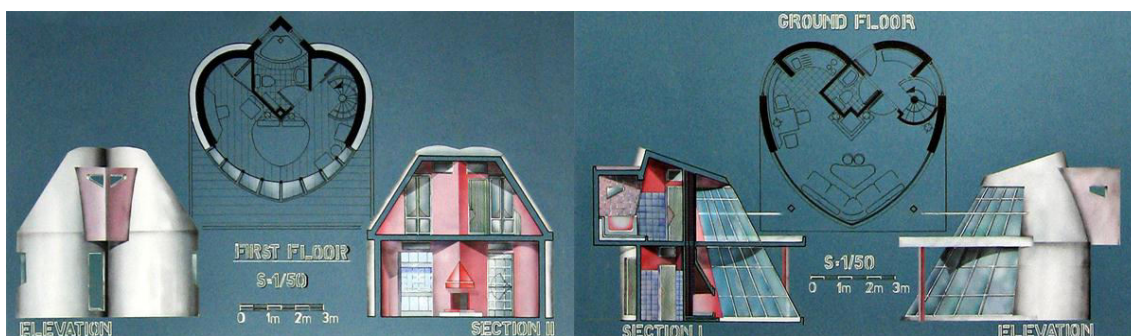

Слика 362: Кућица–апартман у „Насељу младенаца“ – идејно решење, А. Ђокић, 1993. (Извор: документација из бироа „Романтична архитектура“.)

У области урбанистичког планирања, током 1993. године, Ђокић је отпочео са радом на идејном решењу жичаре изнад Бановог брда. Већ је поменуто да је Ђокић почетком деведесетих година двадесетог века руководио екипом која је радила на урбанистичком решавању овог потеза. Чукарица је у то доба

¹⁷⁸⁶ Било, како било, иако овај пројектић није побудио неку велику пажњу, он је за мене значио неку невидљиву прекретницу. (Миахило Чанак у: М. Ђанак, *Dr Mihailo Ćanak, architect*, Београд 2014, 129, https://www.academia.edu/23188025/Automonografija_Automonograph_)

¹⁷⁸⁷ И. Млађеновић, „World Project Just Married“, *Форум 18*, Београд март 1993, 7.

¹⁷⁸⁸ А. Ђокић, „Конкурс–од борбе до забаве“, *Форум 3*, Београд, 1990.

представљала највеће градилиште у Србији. Ђокић је тим поводом у интервјуу у „Илустрованој политици“ изнео главне замисли и идеје намењене решавању ове локације.¹⁷⁸⁹ Најзначајнија мисао коју је Ђокић овде изнео јесте идеја о разбијању моноцентричности Београда. Ђокић је наводио како су годинама израђивани планови за формирање нових центара који би становницима новоизграђених насеља омогућили све потребне садржаје и самим тим растеретили саобраћај према главном градском центру.¹⁷⁹⁰ Планови су остајали само на папирима, а Београд је наставио да расте. Као једну од могућности за растерећење саобраћаја на територији главног града Александар Ђокић је навео изградњу жичаре.

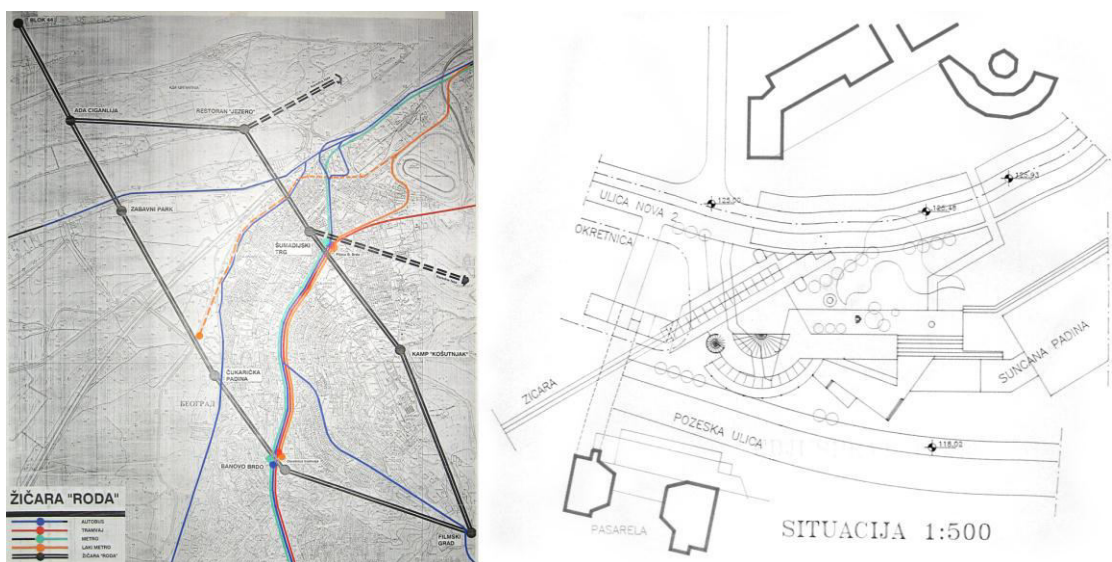

Слика 363: Жичара „Рода“ и ситуациона поставка Станице 1 – код окретнице трамваја на Бановом брду, А. Ђокић са ауторским тимом, 1993–1996.
(Извор: документација из бироа „Романтична архитектура“.)

Идеју о жичари изнад Бановог брда Александар Ђокић је само навестио у претходно поменутом интервјуу,¹⁷⁹¹ објављеном у „Илустрованој политици“ 1991. године, а две године касније је отпочео и рад на њеном идејном решењу. На пројекту саобраћајне, урбанистичке и архитектонске студије жичаре „Рода“ Александар Ђокић је радио у периоду од 1993–1996. године са Мирком

¹⁷⁸⁹ М. Дајмак, „Београд којег ће једног дана бити. Жичаром изнад Бановог брда“, *Илустрована политика*, 19.03.1991, 22–23.

¹⁷⁹⁰ Ђокић је размишљао о овој теми и крајем шездесетих, приликом конкурса за урбанистичко решење потеза Калемегдан–Славија. Тада је сматрао да би до растерећења саобраћаја у централној зони требало доћи јачањем садржаја у четири већа насеља на територији Београда (Слика 52).

¹⁷⁹¹ М. Дајмак, „Београд којег ће једног дана бити. Жичаром изнад Бановог брда“, *Илустрована политика*, 19.03.1991, 22–23.

Радованцем (саобраћајни инжењер и директор Југословенског института за урбанизам и становање), Смиљком Кнафлич–Мијачевић, Петром Стоговим, Владаном Ђокићем, Дејаном Станисављевићем, Владимиром Вукојевићем, Радмилом Радевићем и у сарадњи са „Пословном Чукарицом“.¹⁷⁹² Према његовим речима, идеју о жичари (или ваздушном трамвају) је дуго разматрао и она је најпре требало да послужи само као туристичка атракција међутим, временом, изградња жичаре би добила и практичну намену у знатном смањењу градске гужве.¹⁷⁹³

Идеја није била да се градски превоз потпуно замени, већ да се битно растерети, посебно око моста Газела и на прилазима Ади Циганлији и Кошутњаку.¹⁷⁹⁴ У приказу тог пројекта, објављеном у часопису „Профит са душом“, Ђокић истиче значај Аде као јединственог београдског излетишта и жичаром жели да повећа њену приступачност на ефикасан и једноставан начин.¹⁷⁹⁵

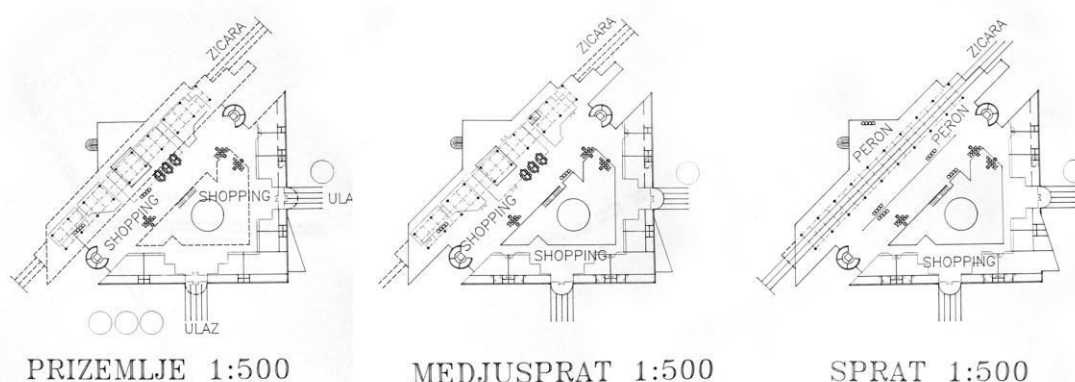

Слика 364: Станица 2 – на Чукаричкој падини, А. Ђокић са ауторским тимом, 1993–1996.
(Извор: документација из бироа „Романтична архитектура“.)

¹⁷⁹² Исте године и за истог инвеститора Ђокић је припремио и идејно урбанистичко–архитектонско решење комплекса тениских терена на Бановом брду, као и урбанистичко решење за насеље индивидуалних стамбених објеката „Darya“ у Бејруту у Либану, Програмску студију развоја региона Гроцке и Урбанистичко решење рекреационог комплекса уз компензациони базен у Пироту. Видети: З. Маневић, *Александар Ђокић*, Београд 1995, 204.

¹⁷⁹³ А. Апостоловски, „Жичаром до Аде“, *Политика* 29.06.1993, 17.

¹⁷⁹⁴ В. Јеличић, „Није само пуко маштање, О жичари преко Аде. Да ли ће полетети „Роџа““, *Политика* 25.10.1993, 13.

¹⁷⁹⁵ Ђокић је значај Аде Циганлије за целокупну територију града Београда потенцирао и у својим пројектима забавних паркова у којима је дао и своје опширније виђење те локације. Претходне године (1992) био је аутор и урбанистичког решења за Град културе на Ади Циганлији. Видети: А. Ђокић, „Жичаре Бановог брда“, *Профит са душом 2*, Београд јун 1993, 143; З. Маневић, *Александар Ђокић*, Београд 1995, 203.

Жичара је по првобитној замисли била дуга око три километра.¹⁷⁹⁶ Почетна станица је требало да буде у Филмском граду одакле би се жичара рачвала у две трасе. Једна је требало да иде преко трамвајске окретнице на Бановом брду, преко Чукарничке падине и потенцијалног забавног парка на Ади Циганлији, са последњим одредиштем на новобеоградској обали. Друга траса је требало да буде чисто туристичка, а она би повезивала Филмски град, камп „Кошутњак“, Шумадијски трг и ресторан „Језеро“ на Ади Циганлији.¹⁷⁹⁷

Стајалишта ваздушног трамваја би биле постојеће станице градског превоза, будуће станице метроа, док је на Новом Београду планирано да стајалиште буде на пристаништу за бродиће. Ђокићев императив је био да се све станице саграде без икаквог рушења постојећих структура.¹⁷⁹⁸ Како је на месту постојеће окретнице трамваја у Пожешкој улици простор био неискоришћен и без садржаја, Ђокић је предлагао и да се на том месту формира значајан саобраћајно–трговински центар. Сличну идеју је имао и за стајалиште на Чукарничкој падини. Оба стајалишта је требало да се простиру на нивоу приземља, међуспратом и спратом, и док је стајалиште на окретници решавано у препознатљивој полукружној форми у основи, стајалиште на Чукарничкој падини имало је форму троугла са галеријски решеним спратом.

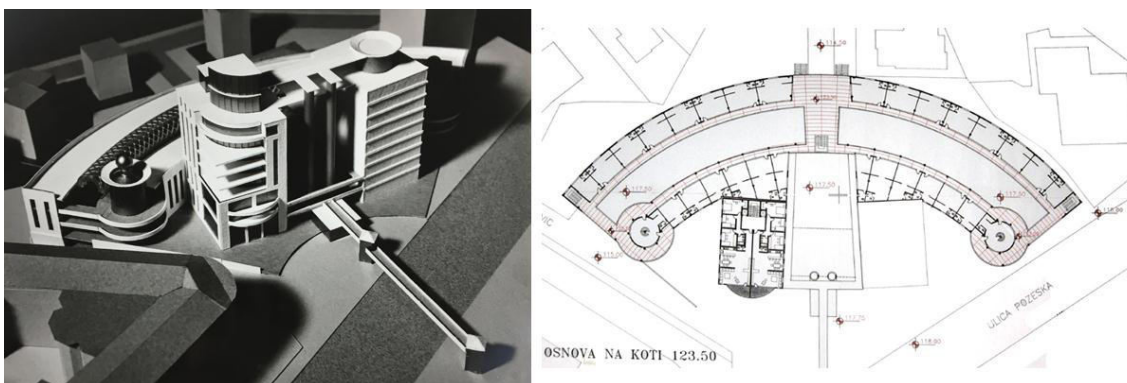

Слика 365: Стамбено–пословни комплекс на тргу Матије бана на Бановом брду, А. Ђокић, 1995. (Извор: документација из бироа „Романтична архитектура“.)

¹⁷⁹⁶ А. Апостоловски, „Жичаром до Аде“, *Политика* 29.06.1993, 17.

¹⁷⁹⁷ В. Јеличић, „Није само пуко маштарење, О жичари преко Аде. Да ли ће полетети „Рода““, *Политика* 25.10.1993, 13.

¹⁷⁹⁸ В. Јеличић, *нав. дело*, 13.

Уз идеју да би нова архитектонска решења станица жичаре својим ликовним и функционалним карактеристикама знатно допринела имиџу града, као и да је тај простор атрактиван за развој трговачко–угоститељских садржаја, године 1995. Александар Ђокић је израдио и архитектонско–урбанистичко решење трга Матије Бана, где је било једно од стајалишта предвиђене жичаре.

Локација овог стајалишта била је ограничена улицама Пожешком, Надежде Петровић, Николаја Гогоља, Козачинског и Шумадијским тргом, а траса жичаре је предвиђена у правцу улице Шчербинове обухваћене овим решењем.

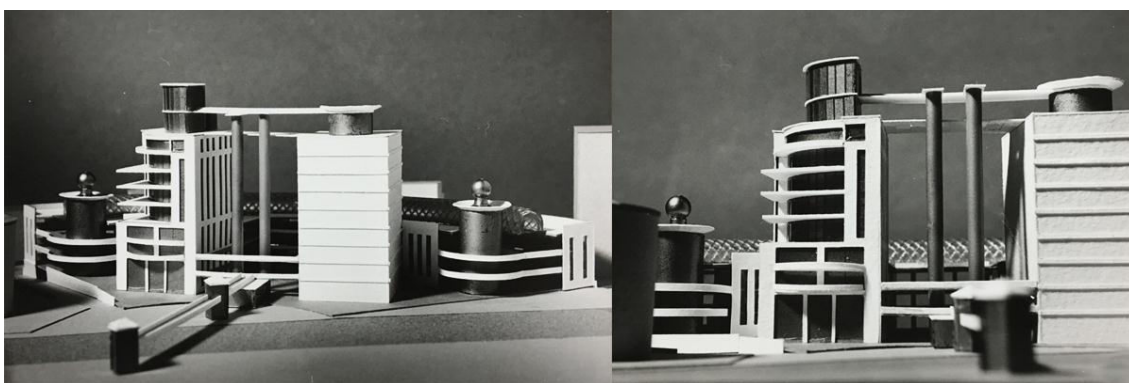

Слика 366: Стамбено–пословни комплекс на тргу Матије бана на Бановом брду, А. Ђокић, 1995. (Извор: документација из бироа „Романтична архитектура“.)

Пословно–стамбени комплекс на овој локацији састојао се из пословног објекта полулучног облика у основи, унутар којег су смештени локали организовани у два низа око унутрашње галерије, као и паркинг простор. На бочним странама овог објекта предвиђене су ваљкасте кулице, чиме је ово решење представљало „мирнију“ верзију Ђокићевог пројекта пијаце и тржног центра за Баново брдо. Полулучним објектом „обухваћен“ је постојећи стамбени објекат поред којег је била предвиђена изградња још једне стамбене вишеспратнице. Решење је подразумевало да се надоградњом постојећег објекта он повеже са новопројектованим и да чине целину на локацији. Станица жичаре требало је да буде на највишем нивоу, на споју ових зграда где су предвиђене и угоститељске функције.

На територији Пожешке улице Ђокић је предвиђао изградњу више пасарела и пешачких мостова,¹⁷⁹⁹ са циљем да вертикалном диференцијацијом саобраћаја

¹⁷⁹⁹ М. Дајмак, *нав. дело*, 23.

умањи саобраћајне тензије и побољша живот становника на овој локацији. Идеја о пешачком мосту преко Пожешке улице обухваћена је и решењем овог трга.

Евидентно је да се Ђокић идејом о жичари и разрадом планова везаних за њену реализацију бавио дуги низ година (1991–1995). Иако су и други стручњаци сматрали да би корист била вишеструка, и да би се израдња жичаре исплатила већ кроз неколико наредних година,¹⁸⁰⁰ овај пројекат остао је нереализован.

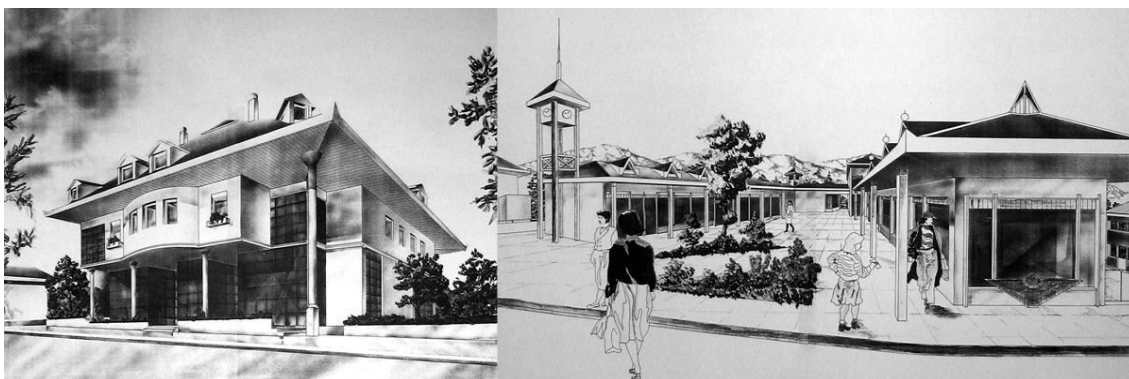

Слика 367: Идејно решење нереализоване стамбено–пословне зграде у Гроцкој (лево) и идејно решење реализованог трговинско–пословног центра у Умчарима (десно), А. Ђокић, 1993. (Извор: документација из бироа „Романтична архитектура“.)



Слика 368: Трговинско–пословни објекат „Зелени талас“ у ул. Ратка Митровића бр. 169 у Београду, А. Ђокић, 1994. (Извор: приватна колекција аутора рада, фото. Маријана Симић, 2018.)

Током 1994. године Александар Ђокић реализовао је трговинско–пословну зграду „Зелени талас“ у ул. Ратка Митровића бр. 169, трговинско–пословни објекат „Agby“ у ул. Вишњичкој бр. 47, а исте године радио је и на пројекту стамбеног комплекса са школом у ул. Риге од Фере у Солуну.¹⁸⁰¹

¹⁸⁰⁰ А. Апостоловски, *нав. дело*, 17.

¹⁸⁰¹ За овај пројекат, који се чува у бироу „Романтична архитектура“, није познат податак да ли је изведен а поред њега постоје и фотографије макете пројекта „Зид“ (насеље намењено



Слика 369: Трговинско–пословни објекат „Agby“ у ул. Вишњичкој бр. 47 у Београду (лево средина) и комплекс у ул. Риге од Фере у Солуну (десно), А. Ђокић, 1994. (Извори: документација из бироа „Романтична архитектура“ (лево и десно); <https://www.google.com/maps> (средина).)



Слика 370: Макета стамбеног комплекса са школом у ул. Риге од Фере у Солуну, А. Ђокић, 1994. (Извор: документација из бироа „Романтична архитектура“.)

Комплекс у Солуну чинила су два стамбена објекта, дужим странама оријентисана један ка другом, а који су били управни на објекат школе. Школа је решена у кружном растеру, са радијално распоређеним просторијама око централног амфитеатра и уз терасасто препуштене етажне. Улаз у комплекс, испред стамбених објеката, посебно је третиран лучним препустом са нивоа прве етажне који је представљао симболичну капију а уједно и усмеравао пешачку

једнопородичним објектима). Такође, у контексту локација у Грчкој, осим документације за ова два пројекта, у бироу се чувају и плакати пројекта под називом „Модерна стоа“, којим се предвиђа изградња великог мултифункционалног центра (спорт, рекреације и трговина) у Солуну, а за који се претпоставља да је такође рађен у периоду прве половине деведесетих година. И на пројекту „Модерне стое“ Ђокић примењује сличну формулу са реминесценцијом на античку архитектуру.

комуникацију ка унутрашњости комплекса. Централни амфитеатар дворишта школе садржао је полукружно распоређене стубове који су носили масивни залучени гредни елемент.

Објекат школе посебно је обликован у духу неокласицизма, што би се могло довести у везу са конкретном локацијом и жељом аутора да се уклопи у токове грчке традиције. Са друге стране, обликовање читавог комплекса у којем објекти преузимају улоге симбола у великој мери потврђује и везу Ђокићевог стваралаштва са идејама Рикарда Бофиља.



Слика 371: Макета путоказа за Врњачку бању, А. Ђокић, 1994.
(Извор: документација из бироа „Романтична архитектура“.)



Слика 372: Макета Православне цркве на Чукаричком вису, А. Ђокић, 1994.
(Извор: документација из бироа „Романтична архитектура“.)

У периоду до 1994. године Александар Ђокић се више бавио пројектовањем стамбених и објеката јавне намене али се те године, по први пут у каријери, прихвата пројектовања једног сакралног објекта.¹⁸⁰² На позив Теолошког факултета у Београду и Института за архитектуру Србије Александар Ђокић је

¹⁸⁰² Александар Ђокић је током те године пројектовао и путоказ за Врњачку бању у форми лучног надвожњака. Видети: З. Маневић, *Александар Ђокић*, Београд 1995, 214; D. Živković, „Arhitektura kao igra sa ekstremima“, *Aleksandar Đokić – Pogled kroz (katalog izložbe)*, Београд 2002, 49.

израдио предлог решења Православне цркве на Чукарничком вису у Београду.¹⁸⁰³ Према речима аутора, прихватио се рада на овом пројекту јер му је представљао изазов за размишљање али и из жеље да тај рад посвети свом покојном оцу.¹⁸⁰⁴



Слика 373: Макета Православне цркве на Чукарничком вису, А. Ђокић, 1994.
(Извор: приватна заоставштина архитекте која се чува у бироу „Романтична архитектура“,
фотографија аутора рада, 2011.)

Црква је централног типа, кружне основе и степенасто се сужава ка куполи која га наткриљује. Истурени простори у којима су смештене припрата, олтар и певнице настављају се у масивне контрафоре. Ребрасти луци формирају својеврсну куполасту опну око објекта која се завршава стилизованим крстом. Звоник је са објектом цркве повезан наткривеном прилазном стазом. Ликовни израз који је аутор применио на овом објекту, асоцира на његово обликовање трафостанице „Филмски град“ у насељу Кнежевац–Кијево, које је Маневић означио као привид структуралног,¹⁸⁰⁵ при чему аутор елементе конструкције употребљава искључиво у циљу постизања ефектне спољашњости.

Начин на који Ђокић употребљава лучне елементе на овом пројекту, сродан је методологији коју је Рикардо Бофиљ применио крајем седамдесетих (1978) у Андори, на свом пројекту реконструкције романског храма оштећеног у пожару (Meritxell Sanctuary). Иако Бофиљ овај задатак није решио на класичан начин,

¹⁸⁰³ А. Ђокић, (прилог у зборнику), у: Стојков, Борислав (и) Маневић, Зоран (ур.). *Традиција и савремено српско црквено грађитељство*, Београд 1995, 290; А. Кадјевић, „Osvrt na pređeni put, razgovor sa arhitektom Aleksandrom Đokićem“, Prilozi proučavanju ličnosti i dela naših vodećih savremenih graditelja, u: *Likovni život 59–60*, Zemun februar/maj 1996, 97.

¹⁸⁰⁴ У интервјуу Александру Кадјевићу говорио је да пројектовање православних храмова у највећој мери даје стандардне и неинвентивне реализације и да би у том домену стваралаштва требало пројектантима омогућити иновацију и машту. Видети: А. Кадјевић, *нав. дело*, 97.

¹⁸⁰⁵ Z. Manević, „Funkcija oblika u delu Aleksandra Đokića“, *Čovjek i prostor 3–4*, Zagreb 1980, 20.

употребом романских лукова желео је да евоцира на традиционалну архитектуру девастираног храма и на тај начин се повеже са прошлошћу.¹⁸⁰⁶ Простор је намерно оставио недовршеним (низови лукова без зидова и свода) чиме је и сав околни пејзаж постао саставни део овог пројекта. Сродно томе, и Ђокић око компактног дела своје цркве, формира и „намерно недовршену“ опну коју чине укрштени луци и чијом би изградњом и околни пејзаж постао интегрални део овог објекта.



Слика 374: Реконструкција храма у Андори, Р. Бофиљ, 1978.
(Извор: <http://www.ricardobofill.com/projects/meritxell-sanctuary/>)

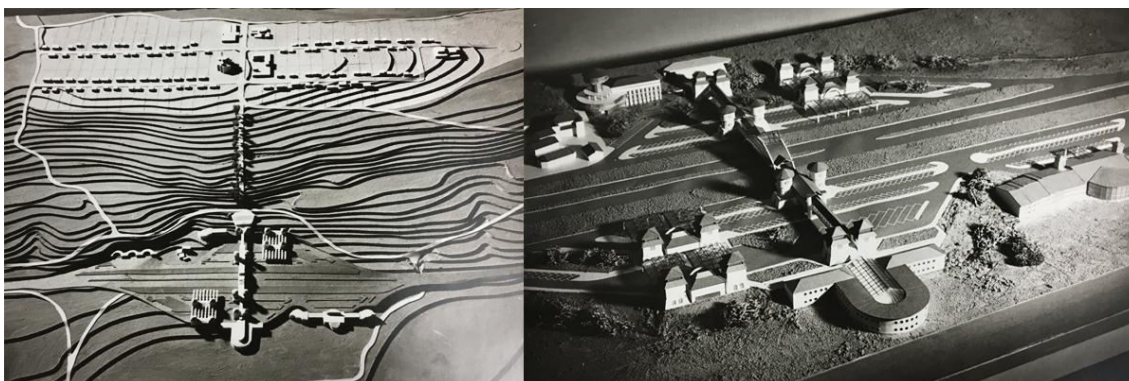

Слика 375: Урбанистичко решење подручја „Лозовичке чесме“ на аутопуту Београд–Ниш,
А.Ђокић, 1995. (Извор: документација из бироа „Романтична архитектура“.)

Године 1995. Ђокић је израдио и урбанистичко–архитектонско решење „Лозовичке чесме“. Пројектом је предвиђана измена постојећег стања, при чему је поред доградње постојећег објекта читаво подручје постојећег мотела требало да се прошири са обе стране аутопута Београд–Ниш. У циљу повезивања објеката са обе стране аутопута предвиђена је изградња надвожњака на чијим крајевима су

¹⁸⁰⁶ <http://www.ricardobofill.com/projects/meritxell-sanctuary/>

биле удвојене куле, у складу са остатком пројектованих објеката који су сви били обликовани у духу поштовања локалне традиције. Овај пројекат је остао нерелизован, иако би умногоме допринео претварању ове прометне локације у аутентично туристичко место.



Слика 376: Урбанистичко решење подручја „Лозовичке чесме“ – перспективни прикази, А. Ђокић, 1995. (Извор: документација из бироа „Романтична архитектура“.)



Слика 377: Урбанистичко решење подручја „Лозовичке чесме“ на аутопуту Београд–Ниш – надвожњак изнад аутопута Београд–Ниш (горе) и детаљи модела (доле), А. Ђокић, 1995. (Извор: документација из бироа „Романтична архитектура“.)

Међу реализованим пројектима Александра Ђокића настајалих средином деведесетих, објекат Републичке Управе јавних прихода и Републичког Геодетског завода у Коцељеви (1995) издваја се као значајан у контексту насеља у којем је подигнут, али и као ретка тема управног објекта државне институције у контексту те деценије када су инвеститори градње најчешће били приватници.¹⁸⁰⁷



Слика 378: Објекат РУЈП и РГЗ у Коцељеви – основа приземља (доле лево), основа првог спрата (доле средина) и макета (остало), А. Ђокић, 1995. (Извор: документација из бироа „Романтична архитектура“.)

Објекат се налази у ул. Немањиној бр. 76, поред општинског парка и у близини зграде Скупштине општине Коцељева, што говори о атрактивности ове локације унутар насеља. Објекат је обликован сучељавањем два правоугона тракта, између којих је формиран залучени простор са ваљкастом кулом на месту потенцијалног угла.

¹⁸⁰⁷ Александар Ђокић је током 1995. године припремио још и пројекат проширења хотелског комплекса „Чигота“ и пројектовао је кућу у Калуђерици за приватног инвеститора. Оба пројекта остала су неизведена. Године 1996. израдио је пројекат Еко куће за коју није познато којој је локацији била намењена (једини извор су фотографије макете) и пројекат хотелског комплекса у Тољатију у Русији, за који је предложио два решења (Слика 379). За пројекат у Русији није познато да ли је изведен.

Улаз је увучен у односу на предњу фасаду објекта а вертикалне комуникације кружне у основи остварене су унутар ваљкасте куле. Простор ветробрана наставља се у благо залучени хол, док су канцеларијске просторије решене у компактном растеру и свака има природно осветљење. На првој етажи су у залученом делу објекта позиционирани шалтери за пријем грађана.

Ђокић овим примером постиже равнотежу између сопственог ликовног израза, намене објекта као и карактера мањег насеља у унутрашњости Србије. Суптилно експресивни моменат угаоне куле са купастим завршетком, као и необично наборана зона крова ка Немањиној улици која се ослања на стуб чине овај објекат непретенциозно атрактивним.

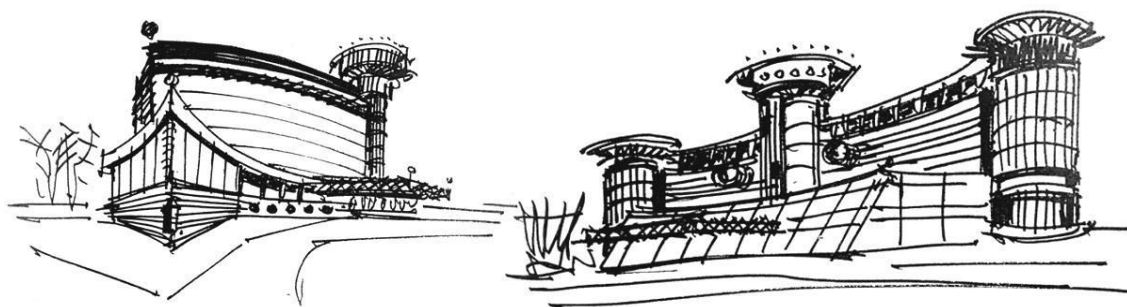

Слика 379: Модел проширења хотелског комплекса „Чигота“ на Златибору, А. Ђокић, 1995. (горњи ред); Скице предложених решења за хотелски комплекс у Тољатију у Русији, А. Ђокић, 1996. (доњи ред). (Извор: документација из бироа „Романтична архитектура“.)

Љиљана Милетић–Абрамовић бележи да током деведесетих година долази до појаве „фрагментарне архитектуре“ услед смањених инвестиционих улагања,

при чему издваја тему бензинске пумпе подстакнуту од стране приватних дистрибутера.¹⁸⁰⁸ Тај тренд доказује и стваралаштво Александра Ђокића који је у периоду од 1994–2001. године сачинио више пројеката намењених за смештај ауто сервиса или бензинских пумпи.¹⁸⁰⁹

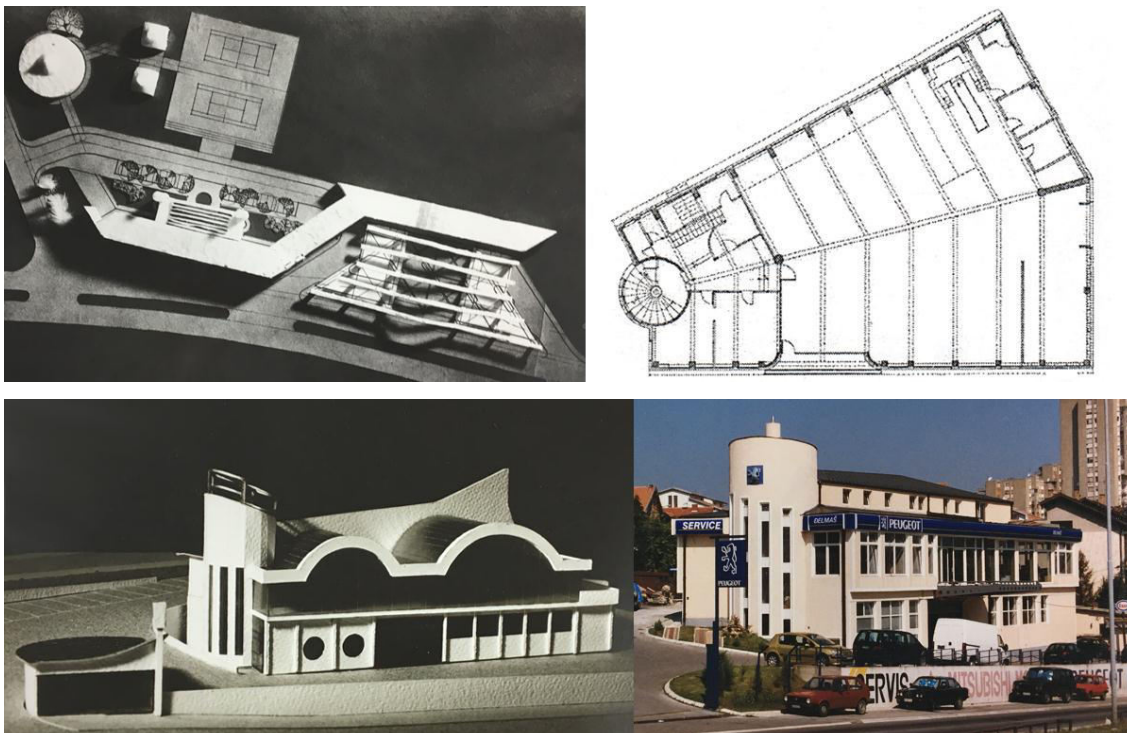

Слика 380: Макета објекта „Jet Oil“, А. Ђокић, 1994. (горе лево); Аутоспорт сервис „Ђелмаш“ – основа (горе десно), модел (доле лево) и изглед (доле десно), А. Ђокић, 1996. (Извори: D. Živković, *Aleksandar Đokić – Pogled kroz* (catalog izložbe), Beograd 2002, 50. (горе десно); документација из бироа „Романтична архитектура“ (остало).)

Тој тенденцији припада и Ђокићев објекат аутоспорт сервиса „Ђелмаш“ (1996) у улици Ендија Ворхола 14. Аутор конструкције на овом објекту био је Владислав Матић.¹⁸¹⁰ Намена и локација условиле су форму објекта. Знатан део функционалног решења је представљао слободан простор за сервис аутомобила, стога је и савладавање распона представљало један од главних задатака аутора.

¹⁸⁰⁸ Љ. Милетић–Абрамовић, *Паралеле и контрасти. Српска архитектура 1980–2005*, Београд 2007, 79.

¹⁸⁰⁹ У том периоду Ђокић је пројектовао објекат „Jet Oil“ (1994) у ул. Браће Крсмановић, већ поменути објекат „Зелени талас“, Аутоспорт сервис „Ђелмаш“, сервис „КЕП“ у ул. Паштровићевој бр. 10 на Бановом брду и 2001. године учествовао је са Бобаном Ђокићем и Ненадом Јовановићем на позивном конкурс за пословни центар фирме „Беопетрол“ у Булевару Михајла Пупина 165/д (Слика 368; Сlike 380–381). Од свих ових пројеката изведени су само „Зелени талас“ и „Ђелмаш“. Извор: документација из бироа „Романтична архитектура“.

¹⁸¹⁰ D. Živković, *Aleksandar Đokić – Pogled kroz* (catalog izložbe), Beograd 2002, 50.

Објекат је лоциран уз прометну улицу ка којој се оријентише, али чак ни овде Токић не одустаје од свог језика и на најужој страни објекта уздиже цилиндричну кулу са вертикалним прорезима.

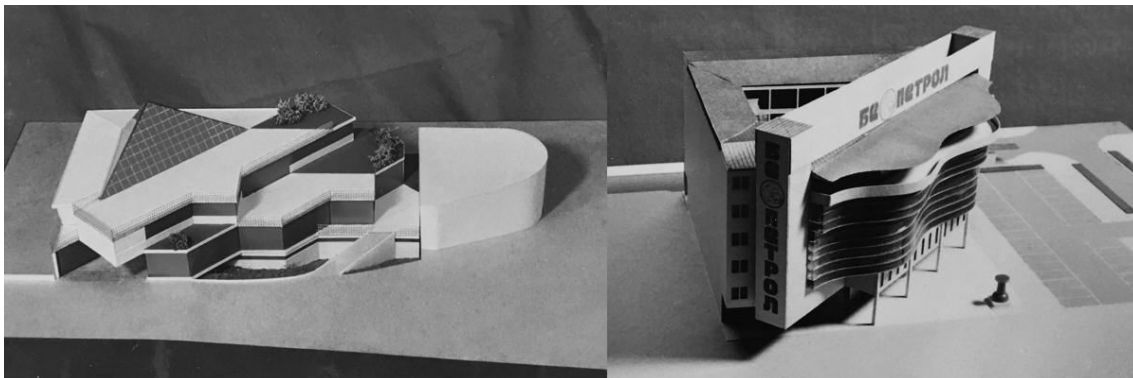

Слика 381: Макета пословног центра „Сервис КЕП“ (лево) на Бановом брду у Београду (1998), макета пословног центра „Беопетрол“ (2001) на Новом Београду (десно).
(Извор: документација из бироа „Романтична архитектура“.)



Слика 382: Комплекс у Крњачи, А. Токић, 1997. (Извор: <https://www.google.com/maps>)

Током друге половине деведесетих Александар Токић је пројектовао две викенд куће на Златибору (1997–1998) од којих је једна и реализована. Већ пример првог од та два пројекта у себи сажима велики број Токићевих већ примењиваних идеја у, чини се, свом природном бајковитом и романтичарском амбијенту.¹⁸¹¹

Рустична облога приземне етаже насупрот савременим кулама са вертикалним стакленим прорезима, залучена фасада са тремом и терасом насупрот стрмини крова, постоје као конститутивни елементи једне складне

¹⁸¹¹ Пространа и снажно истурена тераса, полукружна у основи, слична је већ примењеним у насељу „Голф 10“, док је идеја о бочним кулама била намењена истој локацији, на пројекту за пословни хотел предузећа БМГ.

целине. Александар Ђокић, који се читавог свог века путем писане речи залагао за компромис и толеранцију, за мирење (наизглед) зараћених страна, постиже то кроз архитектуру и даје пример како се баланс и постиже синтезом и мирењем супротности.

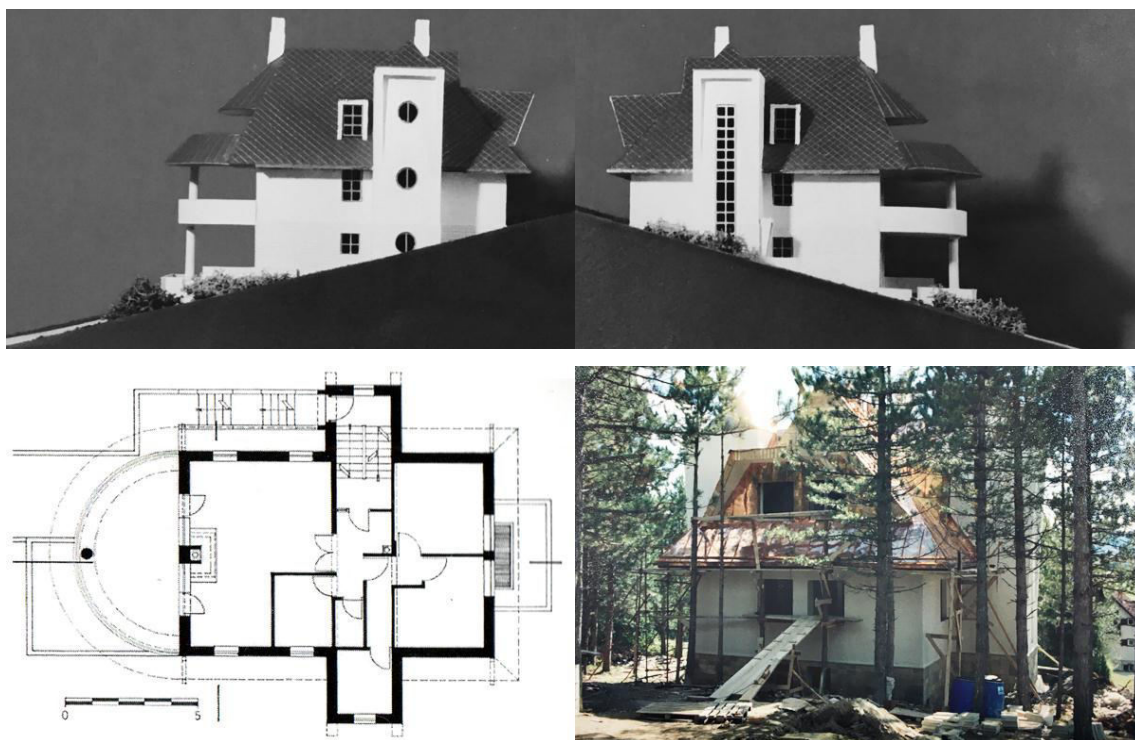

Слика 383: Викенд кућа на Златибору – модел (горе), основа (доле лево) и изградња (доле десно), А. Ђокић, 1997–2000. (Извори: D. Živković, *Aleksandar Đokić – Pogled kroz* (katalog izložbe), Beograd 2002, 53. (доле лево); документација из бироа „Романтична архитектура“ (остало).)



Слика 384: Викенд кућа на Златибору, А. Ђокић, 1997–2000. (Извор: документација из бироа „Романтична архитектура“.)

На примеру другог, неизведеног пројекта викенд куће на Златибору (1998),¹⁸¹² Ђокић се у већој мери препушта амбијенту и објекат конципира уз мањи уплив савременог израза. Габарит овог пројекта сличан је претходном, уз централни корпус са две бочне куле, али је обликовање свих детаља било у потпуности романтично. Четвороводни кровови налазили су се чак и на бочним кулама а на једној од њих предвиђен је и излаз на терасу која је била са свих страна препуштена применом косника.



Слика 385: Викенд кућа на Златибору – фасада (лево) и модел (десно), А. Ђокић, 1998.
(Извор: документација из бироа „Романтична архитектура“.)



Слика 386: Модел стадиона „Чукарички“, А. Ђокић, 1998–2000.
(Извор: документација из бироа „Романтична архитектура“.)

¹⁸¹² Током 1998. године Александар Ђокић је израдио и два пројекта породичних кућа намењених локацијама у Београду, које нису изведене. Исте године отпочео је и рад на Стадиону Чукарички (Слика 386) за који је радио пројекат управне зграде (1998) а потом и јужне трибине (2000) истог стадиона. Ти пројекти остали су неизведени. Извор: документација из бироа „Романтична архитектура“.

Међу пројектима надоградњи пословних објеката које је Ђокић израдио током друге половине деведесетих на територији Београда,¹⁸¹³ издваја се урбанистичко–архитектонски пројекат рађен за локацију у Немањиној улици бр. 40 (1997–1999) а који је подразумевао и доградњу постојећег објекта на углу ул. Немањине и краља Милана.¹⁸¹⁴

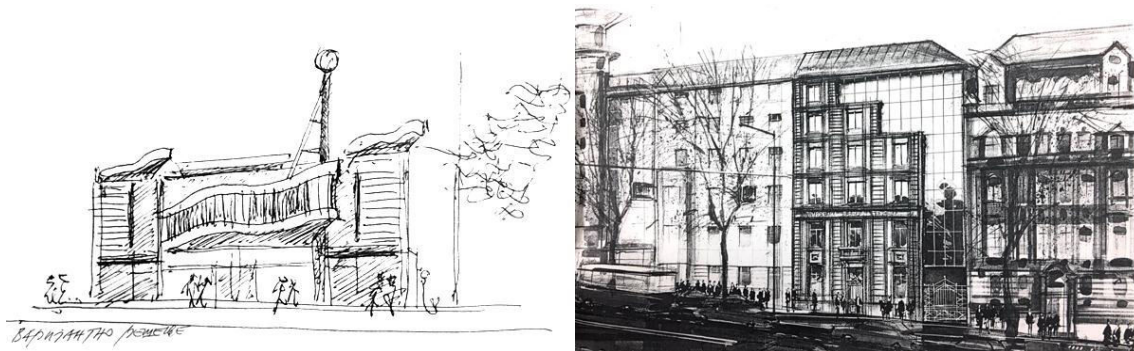

Слика 387: Скица за реконструкцију, доградњу и надградњу „Беоплана“ у ул. Пожешкој бр. 118 (лево), перспективни приказ проширења и надоградње Привредне банке у Булевару ослобођења бр. 5, А. Ђокић, 1997. (Извор: документација из бироа „Романтична архитектура“.)

Коаутор на овом пројекту био је Бранислав Ђунисијевић, а њиховим идејним решењем је предлагана изградња трговинско–пословног објекта којим би био решен и проблем паркирања на датој локацији.¹⁸¹⁵ На нивоу сутерена, објекат је залазио дубоко унутар блока, и требало је да, према условима Детаљног урбанистичког плана, пружи довољан број паркинг места и за околне објекте на локацији. Приступ гаражи био је предвиђен из правца ул. Краља Милана.

У зони ка Немањиној улици налазили су се локали, кроз етажне ниског и високог приземља. Пројектом су предвиђена два улаза са стране Немањине улице, и то један намењен трговинском а један пословном делу. Кроз три спрата на нивоу поткровља планирани су пословни простори.

Предложена су два решења у обликовном смислу, која су према речима аутора представљала само почетни корак ка даљој и озбиљнијој студији коју је

¹⁸¹³ Године 1997. са Стрељом Ивковићем и Иваном Мачеком израдио је пројекат реконструкције, доградње и надградње пословног објекта деоничког друштва „Беоплан“ у ул. Пожешкој бр. 118. Исте године припремио је и пројекат проширења и надоградње Привредне банке на Славији у Булевару ослобођења бр. 5 (бивши Булевар ЈНА). Ови пројекти нису изведени (Слика 387). Извор: документација из бироа „Романтична архитектура“.

¹⁸¹⁴ Ова доградња није била укључена у првом решењу дате локације које је рађено 1997. године.

¹⁸¹⁵ Инвеститор овог пројекта била је фирма „Градинг“.

захтеvala ова значајна локација.¹⁸¹⁶ Овај пројекат остао је неизведен а доградња објекта на углу ул. Немањине и Краља Милана, предвиђена Детаљним урбанистичким планом, још увек није испоштована.

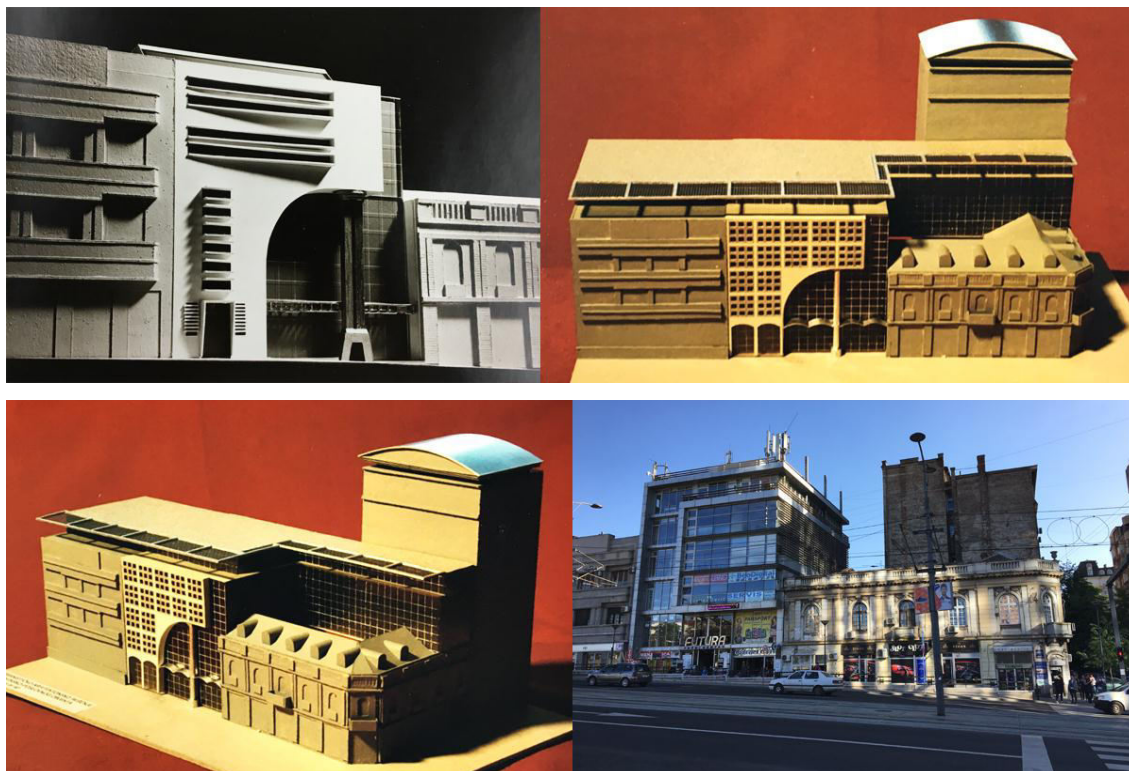

Слика 388: Модел објекта у ул. Немањина бр. 40 из 1997. (горе лево), модел пројекта за исту локацију из 1999. А.Ђокића и Б.Ђунисијевића (горе десно и доле лево) и изглед локације данас (доле десно). (Извори: документација из бироа „Романтична архитектура“ (прва три прилога), фотографија аутора рада, 2018. (доле десно).)

Паралелно са радом на згради „Објектив“ у последњих неколико година живота (1998–2002), Ђокић је започео и бројне друге пројекте од којих многи нису изведени, а неки су грађени тек у периоду након његове смрти. Међу тим пројектима издваја се управна зграда рибњака „Свети Никола“ у Неузини (1999).¹⁸¹⁷ Обликовање овог неизграђеног објекта требало је да буди асоцијације на аутентичну архитектуру прочеља војвођанских кућа, а уједно и да симболизује покренута крила „која стреме у висину“.¹⁸¹⁸ Кроз етажу приземља и првог спрата

¹⁸¹⁶ Извор: елаборат овог пројекта са текстуалним образложењем аутора део је документације у бироу „Романтична архитектура“.

¹⁸¹⁷ Исте године Ђокић је радио и на идејном решењу ресторана „Топ спин“ на Кошутњаку са тениским теренима. Од овог нереализованог пројекта сачуване су само фотографије макете.

¹⁸¹⁸ Извор: идејно образложење пројекта које потписује А. Ђокић а које се чува уз техничке планове овог пројекта у бироу „Романтична архитектура“.

овог објекта били су решени пословни простори, док је ниво поткровља био предвиђен за апартмански смештај.



Слика 389: Макета управне зграде рибњака „Свети Никола“ у Неузини, А. Ђокић, 1999. (Извор: документација из бироа „Романтична архитектура“.)

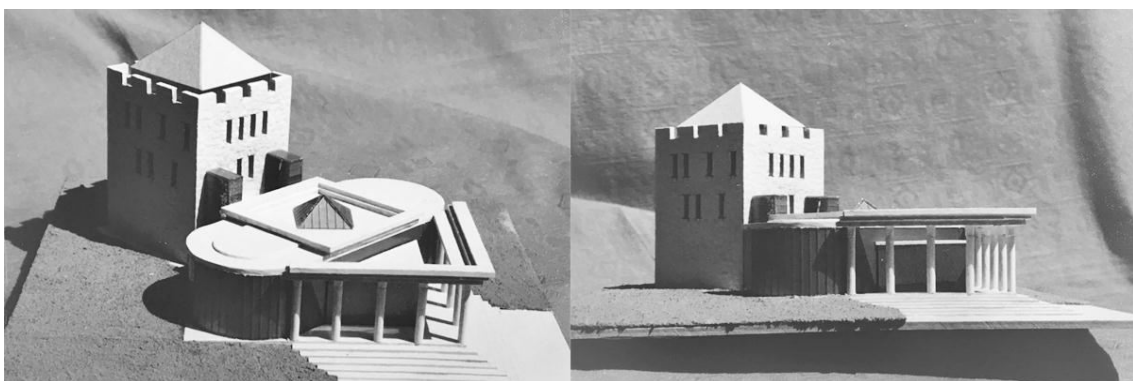

Слика 390: Макета Куће југословенско–грчког пријатељства, А. Ђокић, 1999. (Извор: документација из бироа „Романтична архитектура“.)

Године 1999. Александар Ђокић своју идеју о синтези дуалитета,¹⁸¹⁹ примењену на Кући југословенско–норвешког пријатељства, примењује и на мање познатом пројекту Куће југословенско–грчког пријатељства.¹⁸²⁰ Овај објекат, који у основи подсећа на инверзно оријентисану православну богомољу, базиран је на идеји о споју средњовековне српске куле и античког дорског храма, са улазним делом уоквиреним низом стубова на степенастој платформи.

Приступни део објекта који је асоцирао на храм решен је у приземном нивоу са припадајућим подрумским просторијама, док је кула решена кроз етажу приземља са два спрата изнад којих је предвиђен видиковац. У функционалном

¹⁸¹⁹ М. Čanak, „Pogled kroz“, Retrospektivna izložba Aleksandra–Ace Đokića, Muzej primenjene umetnosti, april 2002“, *ARD review* 27, Beograd 2002, 20.

¹⁸²⁰ D. Živković, „Arhitektura kao igra sa ekstremima“, *Aleksandar Đokić – Pogled kroz* (katalog izložbe), Beograd 2002, 54–55.

погледу ниво приземља састојао се из прилазног дела, свечаног хола за повремене изложбе, сале са око 100 места за састанке, ресторана, продајног простора и санитарног чвора. На подрумској етажи објекта су предвиђени кухиња, магацин и санитарне просторије за особље. У зони куле изнад конференцијске сале кроз два спрата распоређене су канцеларије са санитарним простором.

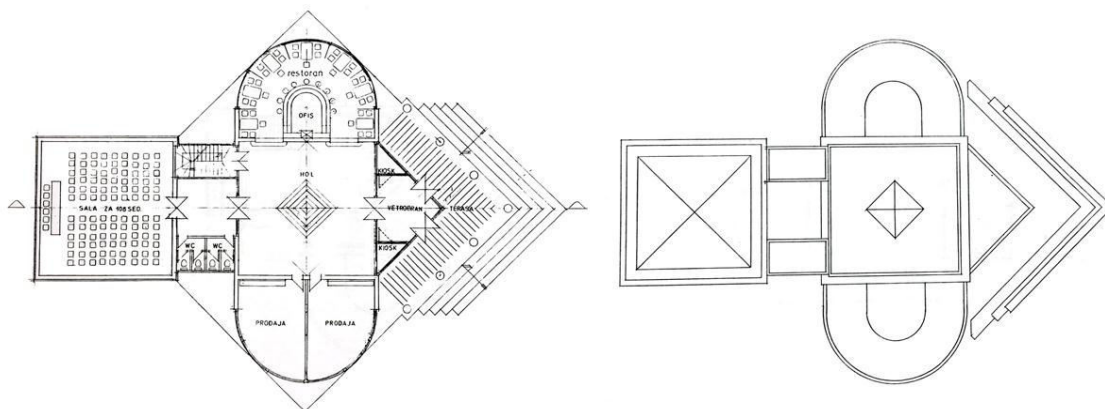

Слика 391: Основа приземља (лево) и основа крова (десно) Куће југословенско–грчког пријатељства, А. Ђокић, 1999. (Извор: документација из бироа „Романтична архитектура“.)

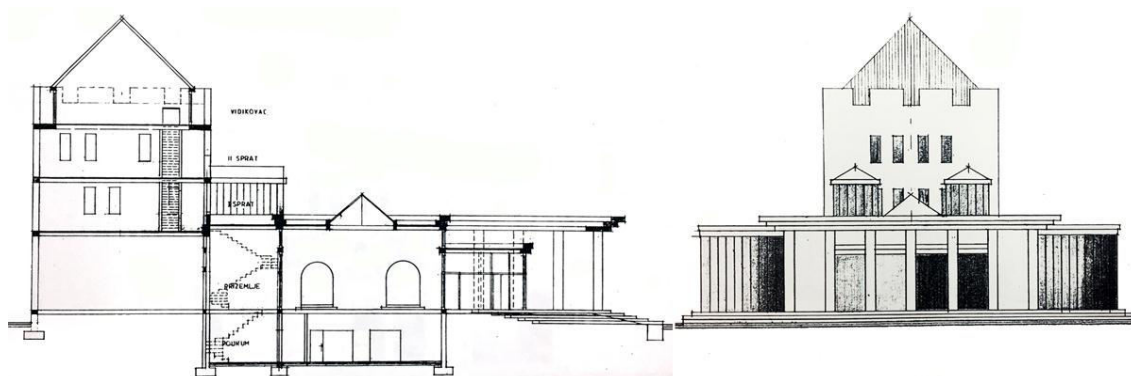

Слика 392: Подужни пресек (лево) и предња фасада (десно) Куће југословенско–грчког пријатељства, А. Ђокић, 1999. (Извор: документација из бироа „Романтична архитектура“.)

Из идејног образложења овог пројекта сазнаје се да је Александар Ђокић био подстакнут пријатељством два народа које траје од Првог светског рата, а за које је сматрао да се нарочито потврдило деведесетих година, за време санкција и НАТО агресије над Југославијом.¹⁸²¹ У првим идејним образложењима Ђокић је

¹⁸²¹ Последњих година живота Александар Ђокић је за потенцијалне инвеститоре припремао приказе својих идејних решења у виду хоризонтално укоричених каталога А3 формата који су се састојали из идејног образложења, фотографија макете и техничких цртежа. Ти каталози се данас чувају у бироу „Романтична архитектура“, а необично је што за овај пројекат постоји више

за потенцијалну локацију овог пројекта наводио околину Чачка, да би у каснијој документацији предвиђао само пространи, блаже уздигнути терен са одговарајућим паркинг простором. На преласку два века идеја о Југославији која је убрзо и формално променила назив није била популарна, стога не чуди што овај пројекат, нажалост, никада није реализован.

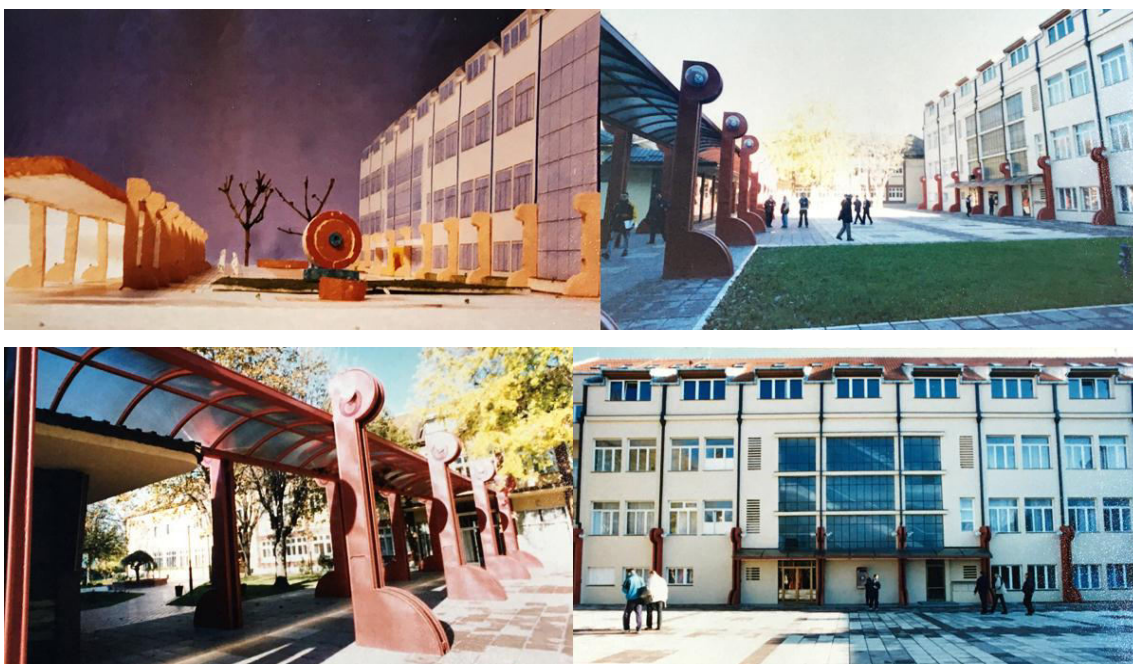

Слика 393: Комплекс ВШУП – Модел пројекта реконструкције и доградње Управне зграде и уређења дворишта са пасарелом (горе лево) и изгледи дворишта и фасаде управне зграде (остало), А. Ђокић и И. Мачек, 1999–2000. (Извор: документација из бироа „Романтична архитектура“.)

Током 1999–2000. године Александар Ђокић је са Иваном Мачеком радио на обимном пројекту комплекса Високе пословне школе унутрашњих послова у Земуну у ул. Цара Душана 196.¹⁸²² Инвеститор овог подухвата је поред школе био и МУП Србије.

Елаборат је подразумевао уређење читавог комплекса уз изградњу спортских хала, уређење дворишта и изградњу смештајног објекта специјалне намене унутар комплекса. Ђокићеви коаутори на пројекту спортских хала су били

каталога, из 2000. и 2001. године, што указује да да му је било посебно стало да пројекат реализује.

¹⁸²² Интеграцијом Високе пословне школе унутрашњих послова и Полицијске академије настала је Криминалистичко–полицијска академија, која данас врши своју функцију унутар тог комплекса.

Слободан Илић и Иван Мачек, док је на пројекту смештајног објекта поред Ђокића потписан само Иван Мачек.

Комплекс школе састоји се из два дела, од којих се један налази између ул. Цара Душана и Прегревице, а други од ул. Прегревице до Дунава. Ђокић је био аутор Детаљног урбанистичког плана овог комплекса, који је уз измене усвојен тек током друге деценије двехиљадитих, а услед чега ништа од објеката намењених том простору још увек није изведено. Објекти планирани за изградњу: спортске хале и смештајни објекат требало је да се налазе у другом делу комплекса.¹⁸²³ У првом делу комплекса реализован је пројекат реконструкције и доградње Управне зграде и пројекат уређења дворишта према пројекту Александра Ђокића.¹⁸²⁴

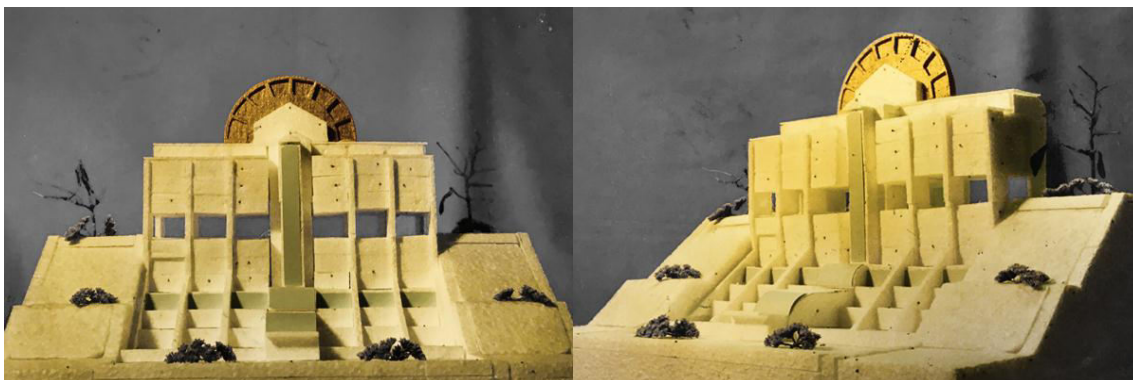

Слика 394: Комплекс ВШУП – Модел смештајног објекта специјалне намене, А. Ђокић и И. Мачек, 2000. (Извор: документација из бироа „Романтична архитектура“.)

Пројекат уређења дворишта подразумевао је изградњу пешачке пасареле дуж целог дворишта, са чиме су кореспондирали ауторски обликовани пиластри на унутрашњој фасади Управне зграде. Пасарелу чине посебно обликовани удвојени метални стубови црвене боје са осветљењем при врху и благо залучена надстрешница. Стаклена надстрешница је ослоњена на металну ребрасту подконструкцију.

¹⁸²³ Према сведочењу архитектке Невенке Кнежевић–Лукић, која је 2018. године била на позицији Шефа Одсека за техничке послове Криминалистичко–полицијске академије, највећа спорења поводом предложеног урбанистичког плана била су проузрокована локацијом овог објекта, на самом лесном одсеку.

¹⁸²⁴ За истог инвеститора Ђокић је радио и идејне пројекте комплекса на Авали који се тада налазио у саставу ВШУП који нису изведени. Сва пројектна документација рађена за овај објекат чува се у Архиву данашње Криминалистичко–полицијске академије.

Од читавог овог комплекса неизведени смештајни објекат специјалне намене привлачи посебну пажњу својом архитектуром. Локација предвиђена за изградњу овог објекта била је на самом обронку терена према Дунаву.¹⁸²⁵ На нивоу горњег платоа објекат се састојао из приземља, три спратне етаже и поткровља, док се према доњем платоу спуштао још шест етажа, услед конфигурације терена.

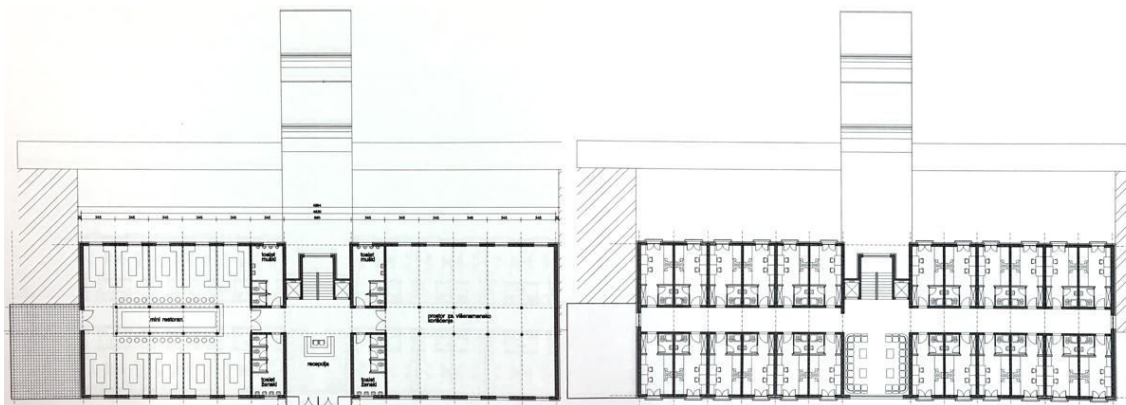

Слика 395: Комплекс ВШУП – смештајни објекат специјалне намене, основа приземља (лево) и основа типских етажа изнад нивоа приземља (десно), А. Ђокић и И. Мачек, 2000. (Извор: документација из бироа „Романтична архитектура“.)

Приземље објекта на нивоу горњег платоа било је предвиђено за улазни хол, мини ресторан са припадајућим просторима и салама за вишенаменско коришћење. Етаже изнад приземља биле су намењене смештајним јединицама док су на нивоу поткровља биле позициониране просторије управе и пословни апартмани. Етаже испод нивоа приземља биле су такође предвиђене за смештајне јединице, пета етажа је предвиђена за куглану а шеста за стрељану, обе са свим потребним пратећим садржајима. Смештајне јединице на етажама изнад приземља биле су распоређене у два низа, са заједничком комуникацијом између, док су на нивоу испод приземља комуникације биле оријентисане у делу ка терену а смештајне просторије су биле нанизане у делу објекта које се отварао ка реци. Објекат је поседовао улазе са обе своје стране, при чему је приступ са реке подразумевао каскадно наткривено дугачко степениште.

¹⁸²⁵ У идејном образложењу овог пројекта које се чува у бироу „Романтична архитектура“, Ђокић је наглашавао да су услови за пројектовање на овој специфичној локацији добијени од предузећа „Иван Милутиновић“.



Слика 396: Комплекс ВШУП – смештајни објекат специјалне намене, пресек кроз степенишни простор (лево) и фасада са Дунава (десно), А. Ђокић и И. Мачек, 2000.
(Извор: документација из бироа „Романтична архитектура“.)

У образложењу архитектуре овог објекта Ђокић је напоменуо да је иста прилагођена конфигурацији терена и да би требало да представља упечатљив просторни репер на овом делу Дунавске обале. Објекат је био симетричан, са посебно атрактивном фасадом оријентисаном ка Дунаву, која се на доњим етажама каскадно спуштала ка обали. Ову фасаду карактерише централна застакљена вертикала. Посебан детаљ у обликовању представљао је предимензионисани кровни тимпанон полукружног облика.



Слика 397: Тржни центар у Смедеревској Паланци – основа приземља (лево) и перспективни приказ објекта (десно), А. Ђокић, 2000.
(Извор: документација из бироа „Романтична архитектура“.)

Током 2000. године Александар Ђокић је израдио идејни урбанистички пројекат парка „Церак“ између улица Петефијеве, Битољске, Стојана Матића и

Житомисличке.¹⁸²⁶ На овој територији је према Детаљном урбанистичком плану из 1989. године била предвиђена изградња основне школе. Како у датом тренутку школа још увек није била изграђена и није било изгледа да ће до изградње доћи у скоројој будућности, Ђокић је предлагао да се тај простор преуреди у парковску површину са два рекреациона игралишта ка Битољској улици.

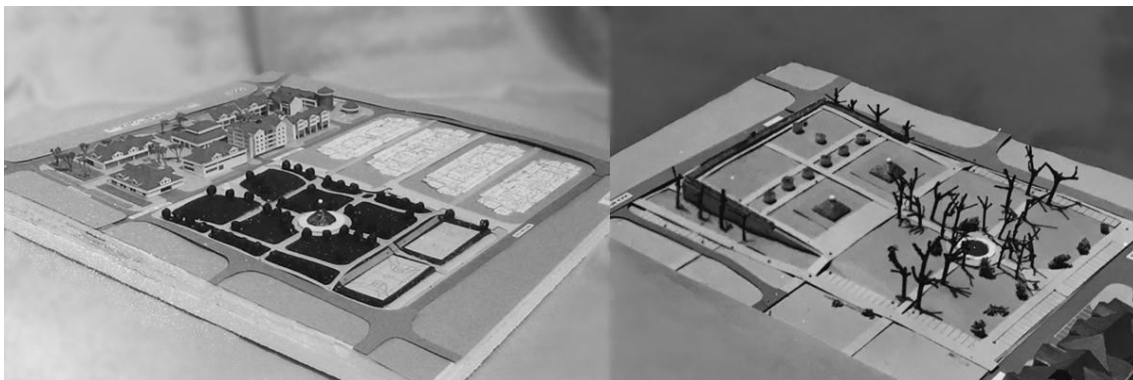

Слика 398: Урбанистичко решење парка „Церак“ из 2000. године (лево) и пројекат парка са Рекреативним центром „Церак“ из 2001. (десно), А. Ђокић. (Извор: документација из бироа „Романтична архитектура“.)

Наредне године (2001) је за исту локацију припремио идејни архитектонско–урбанистички пројекат којим је поред уређења парковске површине предлагао и изградњу Рекреативног центра „Церак“. Овим решењем је у делу комплекса ка улици Стојана Матића предвиђено уређење парковске површине, док би се ка Битољској улици лоцирали садржаји рекреативног центра и то подизањем нивоа комплекса уз његово озелењавање.¹⁸²⁷ Упркос оправданости изградње рекреативног центра или барем уређења парковске површине, ова локација је и даље неуређена.¹⁸²⁸

¹⁸²⁶ Године 2000. Ђокић је израдио и пројекат породичне стамбене зграде у ул. Краљице Катарине у Београду за приватног инвеститора која није изведена. Такође неизведен пројекат тржног центра у самом центру Смедеревске Паланке рађен је током исте године (Слика 397). Извор: документација из бироа „Романтична архитектура“.

¹⁸²⁷ Рекреативни центар требало је да садржи вишенаменску салу са гледалиштем, базен са свлачионицама и санитарним чворовима, фитнес и здравствени центар, ресторан, локале намењене трговини као и колективну гаражу кроз четири полунивоа. Извор: документација из бироа „Романтична архитектура“.

¹⁸²⁸ У образложењу пројекта се наводи да на датој локацији гравитира више месних заједница СО Чукарица: Церак, Церак–Виногради, Спортски центар, Жарково и Беле воде, који чине приближно 100 000 становника.

Изградњу два стамбено пословна–комплекса у Београду, на углу Космајске и Љубињске улице (2000–2001) и „Каријатида“ између ул. Проте Матеје и Браће Недића (2001) Александар Ђокић није дочекао.¹⁸²⁹ Посао је преузео Бобан Ђокић испред бироа „Романтична архитектура“, а реализација ових објеката завршена је током 2003. године.¹⁸³⁰



Слика 399: Стамбено–пословни комплекс на углу ул. Космајске и Љубињске – модел, А. Ђокић, 2000–2003. (Извор: документација из бироа „Романтична архитектура“.)

Објекти на локацији између Космајске и Љубињске улице у непосредној сј близини Центра месне заједнице у насељу Церак. Две зграде, ка унутрашњости блока, формирају мањи пешачки трг. Испод пешачког трга налази се колективна гаража са прилазом из Љубињске улице. Гаража је природно осветљена и њено проветравање је омогућено путем средишњег упуштеног дела.

Локали у приземном делу ових објеката оријентисани су ка пешачком тргу и ул. Космајској, док се у зони ка Љубињској налазе прилази гаражама. Блок се састоји из две зграде од којих је мања правоугаоног растера док је већа Г облика у основи и састоји се из три ламеле. Прилази објектима су остварени из правца пешачког трга и из Космајске улице. Блок садржи укупно шездесет и четири стамбене јединице и двадесет локала. Типска етажа састоји се из шест различитих типова станова чије димензије варирају. Заједничка свим типовима станова је флексибилност дневне зоне коју чине дневни боравак, простор за обедовање и

¹⁸²⁹ Александар Ђокић је током 2001. године радио и на пројекту стамбене зграде у ул. Метохијској (бивша ул. Јанка Лисјака) али овај пројекат није реализован. У бироу „Романтична архитектура“ чувају се фотографије макете пројекта.

¹⁸³⁰ Инвеститор објеката на Цераку била је „Велеградња“, а инвеститор пројекта на територији Врачара предузеће „Ратко Митровић“.

кухиња, са минималном површином преградних зидова која је готово једнопросторна. Као и излазак тих зона на припадајуће балконе.

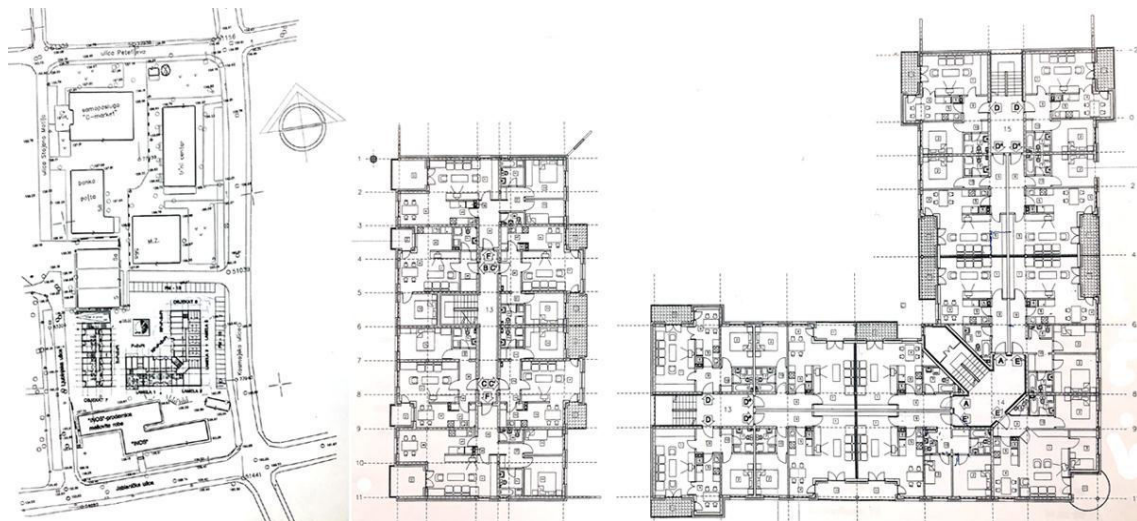

Слика 400: Стамбено–пословни комплекс на углу ул. Космајске и Љубињске – ситуационо решење (лево) и основа типске етаже на нивоу IV и V (десно), А. Ђокић, 2000–2003. (Извор: документација из бироа „Романтична архитектура“.)



Слика 401: Стамбено–пословни комплекс на углу ул. Космајске и Љубињске – детаљ угла, А. Ђокић, 2000–2003. (Извор: приватна колекција аутора рада, фото. Маријана Симић, 2018.)



Слика 402: Стамбено–пословни комплекс на углу ул. Космајске и Љубињске – изгледи, А. Ђокић, 2000–2003. (Извор: приватна колекција аутора рада, фото. Маријана Симић, 2018.)

Форма објеката је сведена, што је делимично надомештено угаоном полуцилиндричном вертикалом са балконима, кроз које продире стуб и која се завршава лепезастим надстрешницама на нивоу приземља и крова, као и угаоно постављеним украсно обликованим елементима у жутој боји. Угаони елементи су при свом подножју перфорирани у облику кључаонице. У контексту Ђокићеве склоности ка симболици, као и периоду у којем је ове објекте пројектовао, ове кључаонице могу се вишезначно тумачити.



Слика 403: Модел стамбено–пословног комплекса „Каријатиде“, А. Ђокић, 2001–2003.
(Извор: документација из бироа „Романтична архитектура“.)

Стамбено–пословни комплекс „Каријатиде“ налази се у склопу блока оивиченог улицама Проте Матеје, Булеваром краља Александра, Браће Недића и Крунском. Приступу комплексу омогућени су из правца улица Браће Недића и Проте Матеје иако се блок физички налази ближе Булевару краља Александра.

Пројектом су обухваћени стамбено–пословни објекти на броју 25, који се повезује са постојећим стамбеним објектом у ул. Браће Недића, и

новопроектованим објектом на броју 37, као и пословни објекат унутар блока. Блок садржи укупно четрдесет и девет стамбених јединица и деветнаест локала.



Слика 404: Стамбено–пословни комплекс „Каријатиде“, ситуација (лево) и основа првог спрата (десно), А. Ђокић, 2001–2003. (Извор: документација из бироа „Романтична архитектура“.)

Стамбени део објекта састоји се из три ламеле унутар којих се налази шест врста стамбених јединица од једнособних до петособних. Две симетричне ламеле на споју формирају атријумски простор путем којег је омогућено природно осветљење и проветравање кухиња и купатила. Све вертикалне комуникације су природно осветљене. Унутар бочне ламеле, код које је степениште позиционирано у централном делу објекта, атријум продире кроз унутрашњост објекта у зони заједничких комуникација. У функционалној диспозицији просторија унутар ових станова карактеристично је да су дневне собе шанковима одељене од простора за обедовање (или кухиња), уз изузетак најмањег стана који је у том домену решен класично. Такође, унутар станова највећих површина, предсобље није одељено од зоне обедовања.

Док је код објеката на Цераку ауторска архитектура приметна само у назнакама (стубови на углу објекта), на овом комплексу је експресивност снажније изражена. Нажалост, објекти су тешко сагледиви из шире перспективе услед густо изграђене околине, и управо је то делимично условило појаву јаким угаоних репера на крововима објеката. Улазне каријатиде, по којима је комплекс назван „треба схватити као спомен на великане из I српског устанка проту Матеју Ненадовића и браћу (...) Недиће којима су посвећене и додирне улице“.¹⁸³¹

¹⁸³¹ Извор: идејно образложење пројекта које потписује А. Ђокић а које се чува уз техничке планове овог пројекта у бироу „Романтична архитектура“.



Слика 405: Стамбено–пословни комплекс „Каријатиде“, поглед са унутрашњег дворишта из правца новопроектваног пословног објекта, А. Ђокић, 2001–2003.
(Извор: <https://www.google.com/maps>)

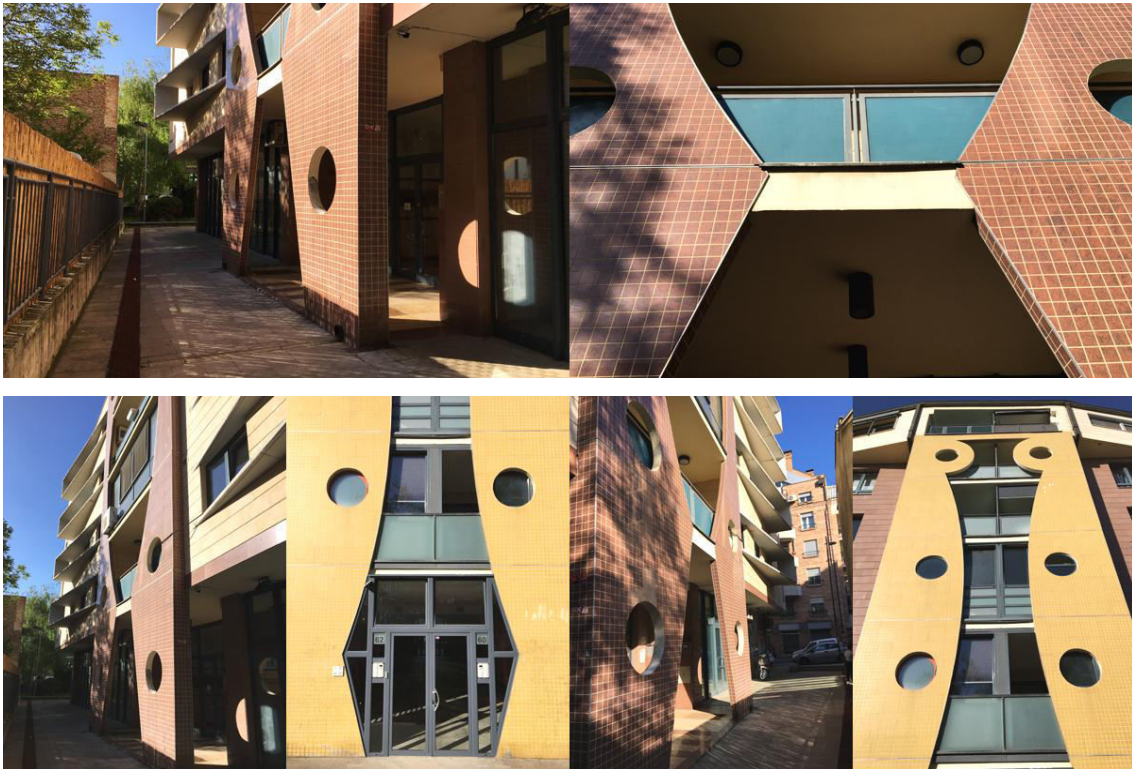

Слика 406: Стамбено–пословни комплекс „Каријатиде“, детаљи фасада, А. Ђокић, 2001–2003.
(Извор: фотографија аутора рада, 2018.)

Стамбено–пословни комплекс „Објектив“ (1998–2001)

Коначно, свој изузетан осећај за дух места и његове вредности Александар Ђокић пружио је пројектом зграде Објектив, којом је симболично завршио свој радни век.



Слика 407: Макета стамбено–пословног комплекса „Објектив“, А. Ђокић, 1998–2001. (Извор: документација из бироа „Романтична архитектура“.)

Објекат је лоциран на узвишењу према Сави, на самом почетку Бановог брда, са две стране у директном контакту са улицама Љешком и Карпошевом, док је од Кировљеве одаљен зеленим појасом и мањим породичним стамбеним објектима. Према Михајлу Митровићу Ђокић је „као нико од ранијих градитеља“ искористио највеће вредности духа места градећи „сасвим неочекивани урбани репер града“.¹⁸³² Према Ани Кнежевић, управо овим објектом кулминирају све идеје присутне у Ђокићевим ранијим радовима,¹⁸³³ док је Михајло Чанак истицао да се овај објекат у великој мери разликује од Ђокићевих реализација „густо

¹⁸³² М. Митровић, „Белви“, *Политика* 16.06.2001.

¹⁸³³ А. Кнежевић, „Стамбено–пословна зграда Објектив – завршно остварење Александра Ђокића (1936–2002)“, *Лесковачки зборник* 56, Лесковац 2016, 265–266.

посејаних по Бановом брду“.¹⁸³⁴ Контрадикторна тумачења овог сложеног дела можда и на најбољи начин одсликавају суштински карактер читавог овог градитељског подухвата.



Слика 408: Стамбено–пословни комплекс „Објектив“ – ситуација (горе лево), изглед одозго из правца Лешке (горе десно) и централни стамбени трг (доњи ред), А. Ђокић, 1998–2001. (Извор: документација из бироа „Романтична архитектура“.)

Стамбени део зграде је у основи потковичастог облика и обухвата централни стамбени трг са ког се поглед пружа у правцу Аде Циганлије. Ана Кнежевић мотив трга везује за Ђокићева залагања с почетка седамдесетих и изградњу насеља „Кнежевац–Кијево“.¹⁸³⁵ И заиста, средином седамдесетих изложбом „Повратак тргу“, о којој је већ било речи, Ђокић јесте увођење тргова посматрао као урбанистички одговор на проблем отуђења. Међутим, забележено је и да је почетком осамдесетих одбацио идеје о отуђењу у урбаном градском ткиву, као недоказане и непроверене.¹⁸³⁶ Стога је већа вероватноћа да је трг у овом случају

¹⁸³⁴ М. Џанак, „Stambena zgrada na Banovom brdu. Arhitekta Aleksandar–Aca Đokić“, *ARD review* 25, Beograd 2002, 2.

¹⁸³⁵ А. Кнежевић, *нав. дело*, 267.

¹⁸³⁶ Б. Шегвић, „Облакодери ће се опет градити, Разговор у Друштву архитеката Београда“, *Политика експрес* 05.02.1982.

имао за циљ да, и посетиоцима који нису станари комплекса, приушти могућност да са овог интимног места пруже свој поглед ка панорами Београда. Читавом површином испод трга, решени су паркинг простори и гараже. Приступ гаражама је успостављен из правца Карпошеве улице одакле степениште води пешаке до нивоа трга. Осветљавање простора испод трга омогућено је путем централне стаклене пирамиде, која чини занимљив ликовни елемент, и путем два дугачка бочна светларника, који обликом прате невидљиви круг описан око пирамиде.

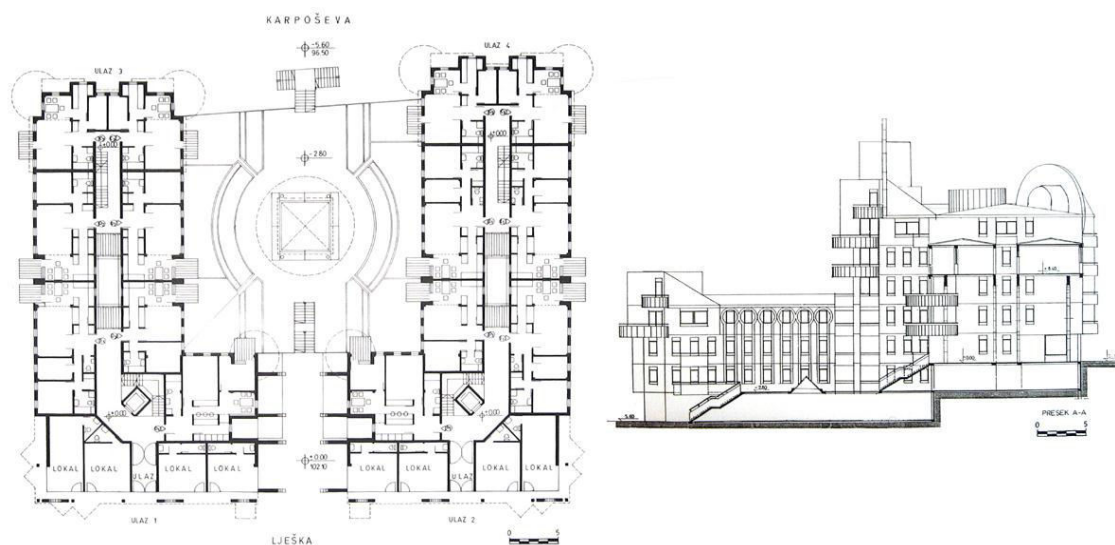

Слика 409: Стамбено–пословни комплекс „Објектив“ – основа приземља и попречни пресек, А. Бокић, 1998–2001. (Извор: документација из бироа „Романтична архитектура“.)

Пад терена и облик објекта условили су да се на њему појаве чак четири улаза. Прилаз сваком од два тракта је омогућен из правца ниже Карпошеве улице, као и из правца Љешке, три етаже изнад. Оно што су својевремено и Митровић и Чанак издвајали као „подршку каква у нашој пракси није скоро забележена“,¹⁸³⁷ односно као „право чудо“,¹⁸³⁸ јесте инвеститор који је одобрио да се централна фасада лиши стамбеног простора,¹⁸³⁹ зарад пробијања исте огромним окулусом по којем је објекат и добио назив Објектив.¹⁸⁴⁰

¹⁸³⁷ М. Митровић, *нав. дело*.

¹⁸³⁸ М. Ђанак, *нав. дело*, 2.

¹⁸³⁹ Наручиоци објекта били су Дирекција за грађевинско земљиште и изградњу Београда и предузеће „Неимар Ве“. Видети: М. Митровић, *нав. дело*.

¹⁸⁴⁰ А. Кнежевић, *нав. дело*, 266.



Слика 410: Стамбено–пословни комплекс „Објектив“ – изградња објекта (лево), поглед на централни окулус са муралом Бранка Миљуша из правца ул. Љешке (средина) и из правца ул. Карпошеве (десно), А. Ђокић, 1998–2001.
(Извор: документација из бироа „Романтична архитектура“.)



Слика 411: Стамбено–пословни комплекс „Објектив“ – поглед из Љешке некад (горе лево) и сад (горе десно) и поглед из Карпошеве некад (доле лево) и сад (доле десно), А. Ђокић, 1998–2001.
(Извор: документација из бироа „Романтична архитектура“ (лева страна); фотографија аутора рада, 2011. (десна страна).)

У зони изнад овог отвора, бочни трактови повезани су само мостићем стамбеног простора на нивоу треће етажe. Стамбене јединице распоређене су кроз два бочна тракта, који мимо централног отвора формирају Г облик, са комуникацијама организованим по средини. Објекат се данас састоји из 8 станова

и 12 локала,¹⁸⁴¹ оријентисаних у највећој мери према Љешкој улици и уз пар скромнијих ка Кировљевој. Станови, „без већих изненађења али коректни“,¹⁸⁴² по структури варирају од једноипособних до троипособних дуплекса позиционираних на самим крајевима трактова (према ул. Кировљевој). Унутар бочних трактова налазе се светларници, како би ублажили њихове „неубичајено велике дубине“ и омогућили да се тим путем осветљавају и вентилишу кухиње и вертикалне комуникације.¹⁸⁴³



Слика 412: Стамбено–пословни комплекс „Објектив“ – бочна фасада ка Кировљевој улици (лево) и детаљ кровног тимпанона (десно), А. Ђокић, 1998–2001. (Извор: документација из бироа „Романтична архитектура“.)

Михаило Чанак је подржао Ђокићеву снажну неоекспресионистичку тежњу да се буде свој коју је нарочито испољио овим својим пројектом.¹⁸⁴⁴ Главни акценти на фасади, поред великог централног продора оивиченог муралом Бранка Миљуша,¹⁸⁴⁵ представљају и полукружни завршеци двеју главних кула.¹⁸⁴⁶ Две вертикале, висински надмоћније и оријентисане ка Љешкој улици, завршавају се предимензионираним полукружним кровним прозорима уоквиреним тимпанонима који пречником досежу готово ширину читавог тракта.¹⁸⁴⁷ Ова два „ореола“ видљива су чак и из Радничке улице, односно са Савске магистрале, а

¹⁸⁴¹ Исто.

¹⁸⁴² М. Џанак, *нав. дело*, 3.

¹⁸⁴³ Исто.

¹⁸⁴⁴ М. Џанак, *нав. дело*, 3.

¹⁸⁴⁵ Академски сликар Бранко Миљуш је са Ђокићем већ сарађивао на пројектима обнове и адаптације куће породице Вучо у Делиградској 2 (1987) као и на пројекту стамбене зграде у насељу „Голф 12“ (1990–2000).

¹⁸⁴⁶ Сва четири угла објекта имају форму ивичних кула, што је чест мотив Ђокићевих објеката.

¹⁸⁴⁷ У Ђокићевом опусу мотив полукружних кровних прозора се први пут јавља на пројекту стамбених зграда у улици Александра Стамболиског, да би касније био често примењиван као специфичан печат аутора.

Михајло Чанак оштро је негирао било какву везу овог мотива са суседном црквом св. Ђорђа, коју су поједини критичари наводили као потенцијални извор инспирације.¹⁸⁴⁸ Ове тврдње биле су довољно нелогичне с обзиром на то да се при врху мурала Бранка Миљуша, у централном делу објекта, налази и мотив крста, а ако се имају у виду Ђокићева склоност ка симболици и блиска сарадња са осталим ауторима. Такође, у техничком опису овог пројекта Ђокић се позива управо на близину цркве у делу којим објашњава архитектуру објекта,¹⁸⁴⁹ чиме се могу прекинути све даље недоумице на ту тему. Са макете овог објекта се примећује да су на кровним површинама, поред полукружних форми тимпанона, планиране пирамиде, готово истих димензија попут оне лоциране на тргу.



Слика 413: Стамбено–пословни комплекс „Објектив“ – прилаз из правца ул. Карпошеве, А. Ђокић, 1998–2001. (Извор: документација из бироа „Романтична архитектура“.)

Маса објекта је јако разуђена применом бројних тераса полукружних или правоугаоних у основи, различитих пречника и димензија. И док је та разуђеност на предњој фасади само делимична, фасадне површине оријентисане ка интерном тргу доживљавају праву експлозију примењених облика. Интересантно је да унутрашње двориште, упркос томе, одаје утисак монументалности што је

¹⁸⁴⁸ М. Ђанак, *нав. дело*, 2.

¹⁸⁴⁹ *С обзиром на упадљив положај локације на прилазу Чукарици и непосредну близину цркве Св. Ђорђа, стамбена групација асоцира на литију, као симбол вере, традиције и наде у бољу будућност. (А. Ђокић)* Извор: документација из бироа „Романтична архитектура“.

постигнуто примењеном симетријом у односу на централни окулар.¹⁸⁵⁰ Равне површине фасаде разбијене су ритмичким понављањем удвојених пиластера који уоквирују прозорске вертикале и завршавају се спојем у виду кружнице. Ове необично обликоване слепе аркаде, поред реминисценције на међуратну архитектуру Београда,¹⁸⁵¹ асоцирају и на симбол кључаонице што значењски допуњује симболику централног отвора на фасади.



Слика 414: Стамбено–пословни комплекс „Објектив“ – поглед из централног пасажа на десни бочни тракт објекта некад (горе лево) и сад (горе десно) и поглед из ул. Карпошеве на леви бочни тракт објекта некад (доле лево) и сад (доле десно), А. Ђокић, 1998–2001. (Извор: документација из бироа „Романтична архитектура“ (лева страна); фотографија аутора рада, 2011. (десна страна).)

Ана Кнежевић је немогућност да се овај објекат сагледа у целисти, из било ког угла посматрања, повезивала са схватањима европских експресиониста који су своје објекте представљали двојачко – као перспективне и антиперспективне.¹⁸⁵² Милорад Јевтић је управо овај објекат узимао као илустрацију околности да су

¹⁸⁵⁰ Постигнута монументалност је данас угрожена услед бројних надзиђивања и застакљивања тераса од стране станара објекта, услед чега су фасаде у раду и представљене сликама које приказују стање „некад и сад“. Видети: А. Кнежевић, *нав. дело*, 268.

¹⁸⁵¹ А. Кнежевић, *нав. дело*, 270.

¹⁸⁵² А. Кнежевић, *нав. дело*, 271.

многа Ђокићева дела пратиле најразличитије оцене, „од екстремних похвала до вредносних порицања“.¹⁸⁵³ Јевтић то доводи у везу са бројним концепцијским противуречностима које објекат садржи, а међу њима издваја његову симетричност упркос топологији терена у паду као и окулар „небрижљиво назубљен балконским силуетама“.¹⁸⁵⁴ Ана Кнежевић износи став да ово дело свесно поседује мање јединства како би се у већој мери бавило процесима наше перцепције и разумевања, као и да свесно не прати наратив како би пружало већи отпор једној одређеној интерпретацији,¹⁸⁵⁵ надовезујући се на идеју Драгана Живковића да Ђокић деконструкцију користи „као вид спонтане реакције“.¹⁸⁵⁶

Михајло Митровић је симболички значај овог објекта поистовећивао са капијом Дефанс у Паризу (*Arche de la Défense*), данског архитекте Јохана Ото фон Шпрекелсена (*Johan Otto von Spreckelsen*).¹⁸⁵⁷ Ипак у симболичком смислу као и по својим естетским карактеристикама, пројекат „Објектив“ заправо остварује много снажније везе са пројектом „Простори Абракса“ (*Les Espaces d' Abraxas*) који је изграђен такође у Паризу (1978–1983), по пројекту Рикарда Бофиља.

Пројекат „Простори Абракса“ одликује се богатом фасадном обрадом и садржи симболички продор кроз читаву структуру,¹⁸⁵⁸ која је настала са жељом да преузме улогу урбаног споменика који означава почетак новог града. Пројекат Александра Ђокића лоциран је на самом почетку Бановог брда и временом је постао симбол овог дела града. Бофиљов комплекс има монументални и симболички карактер „великог урбаног театра“ и састоји се из три елемента: „Палате“ потковичастог облика основе, „Театра“ који је у основи залучен и „Лука“ у центру композиције. Објекат „Театра“ уоквирује сцену представљену

¹⁸⁵³ М. Јевтић, „Одлазак Александра Ђокића“, *НИИ* 30.05.2002., <http://www.nin.co.rs/2002-05/30/23480.html>

¹⁸⁵⁴ М. Јевтић, *нав. дело*.

¹⁸⁵⁵ А. Кнежевић, *нав. дело*, 273.

¹⁸⁵⁶ D. Živković, „Arhitektura kao igra sa ekstremima“, *Aleksandar Đokić – Pogled kroz* (katalog izložbe), Beograd 2002, 28; Кнежевићева се овде позива и на изјаву самог архитекте који је средином деведесетих веровао да га је „није захватио најновији талас деконструктивизма“. Видети: А. Кадјевић, „Osvrt na pređeni put, razgovor sa arhitektom Aleksandrom Đokićem“, *Prilozi proučavanju ličnosti i dela naših vodećih savremenih graditelja*, u: *Likovni život 59–60*, Zemun februar/maj 1996, 94; А. Кнежевић, *нав. дело*, 262–263, 273.

¹⁸⁵⁷ М. Митровић, *нав. дело*. Треба напоменути да је Михајло Митровић капију Дефанс, поред Сиднејске опере, сматрао највреднијим архитектонским делом двадесетог века. Видети: А. Кадјевић, *Mihajlo Mitrović: projekti, graditeljski život, ideje*, Beograd 1999, 169.

¹⁸⁵⁸ Продор кроз изграђену структуру је иначе био чест мотив у Бофиљовим пројектима. Видети: <http://www.ricardobofill.com/>

„Луком“ у центру комплекса, који уједно има симболику екрана ка позадини „позоришта“, која је формирана објектом „Палате“.



Слика 415: Стамбени комплекс „Простори Абракса“ у Паризу, основа (лево), поглед на „Театар“, „Лук“ и централни трг (средина) и поглед на „Лук“ и „Палату“ (десно), Р. Бофиљ, 1978–1983. (Извори: <https://www.bluffton.edu/homepages/facstaff/sullivanm/france/paris/abraxas/plan.jpg> (лево); <https://www.pinterest.com/pin/533184043378293399/> (средина); <https://www.archdaily.com/795215/ricardo-bofill-why-are-historical-towns-more-beautiful-than-modern-cities> (десно).)

Објекат „Лука“ састоји се из 20 стамбених јединица јер је аутор желео да додели функцију овом симболу, који је у дотадашњој дугој историјској пракси постојао као неутилитаран, баш као и на примеру Ђокићевог објекта који има стамбену функцију. Преозначавањем „Лука“ из своје уобичајене симболике, његов тријумфални карактер преозначен је у романтични, што чини главни фокус читавог комплекса.¹⁸⁵⁹

„Театар“ чини 130 стамбених јединица и овај објекат такође има симболику „насељеног споменика“. Фасаду овог елемента са унутрашње стране (фасада ка тргу) чине низови вертикала од рефлектујућег стакла, које при врху прелазе у балконе. Хоризонтални низови балкона формирају симболички фриз објекта. Са спољашње стране фасада „Театра“ садржи предимензионисане стубове са канелурама, који се пружају дуж целе висине објекта, као и удвојене стубове који прате висине сваког од спратова. Из перспективе централног трга, конкавност „Театра“ изазива осећај заштитног склоништа, спољашња монументалност се са ове стране трансформише у приватност. Читав централни трг је строго геометријски правилан и из правца „Театра“ степенишно денivelисан ка сцени као у грчким амфитеатрима. Централни трг је и на Ђокићевом пројекту

¹⁸⁵⁹ <http://www.ricardobofill.com/projects/les-espaces-dabraxas/>

денивелисан, колико је то омогућила размера његовог пројекта. „Палата“ је густо насељена и састоји се из 441 стамбене јединице. На централној фасади „Палате“ такође је формиран отвор изнад којег су стамбени простори као и код „Лука“ (и Ђокићевог „Објектива“).



Слика 416: Фасаде стамбеног комплекса „Простори Абраксаса“ у Паризу, Р. Бофиљ, 1978–1983. (Извори: <http://www.ricardobofill.com/projects/les-espaces-dabbraxas/> (прве три); <https://www.archdaily.com/795215/ricardo-bofill-why-are-historical-towns-more-beautiful-than-modern-cities> (крајње десно).)

Овај пројекат обилује историјским референцама, како у конфигурацији читаве целине тако и у детаљима, а диспропорција елемената и њихова размера отварају безброј потенцијалних тумачења што читавом комплексу даје специфичан еклектички карактер.¹⁸⁶⁰ Такође, и у овој немогућности јединственог сагледавања читавог пројекта из једне перспективе огледа се сличност између пројеката наведених аутора.

Последње дело чију је реализацију његов аутор дочекао, зграда „Објектив“, добило је 2002. године посебно признање 24. Салона архитектуре као рад који представља синтезу архитектуре и уметности.¹⁸⁶¹ Десет година касније (2012), Михајло Митровић уврстио је овај објекат међу најзначајније објекте Београда

¹⁸⁶⁰ Између осталог монументалност читавог комплекса и ванвременска атмосфера наводи на тумачења да је овај пројекат позициониран негде на тремеђи утопије, постмодерне и неокласике, али буди и асоцијације на тврђаву, империјални град или затвор. Видети: J. Taylor–Foster, „A Utopian Dream Stood Still: Ricardo Bofill’s Postmodern Parisian Housing Estate of Noisy–le–Grand“, *ArchDaily* 01.10.2015. <https://www.archdaily.com/774578/a-utopian-dream-stood-still-ricardo-bofills-postmodern-parisian-housing-estate-of-noisy-le-grand>

¹⁸⁶¹ М. Čanak, „Odluke žirija XXIV Salona arhitekture“, *ARD review* 26, Beograd 2002, 39; Lj. Miletić–Abramović, „Nagrade Salona arhitekture posle 2000. godine“, *Forum* 53, Beograd 2008, 17.

настајале током друге половине двадесетог и кроз прву деценију двадесет и првог века.¹⁸⁶²



Слика 417: Мурал Бранка Миљуша на фасади зграде „Објектив“ ка улици Љешкој.
(Извор: фотографија аутора рада, 2011.)

Посматрајући ово дело, као и читав градитељски опус Александра Ђокића из области архитектонског пројектовања, не сме се занемарити његова првенствена склоност ка симболизму, скулптуралности и романтицизму. Ђокић је својевремено истицао да највећу вредност својих пројеката види у чињеници да и двадесет година касније стоји иза својих некадашњих идеја.¹⁸⁶³ Он је, почетком деведесетих, као главну карактеристику свог стила истицао „романтику у маштовитој комбинацији апстрактних форми“, примену боје, која уме да буде и агресивна у интензитету, као и превагу зиданог елемента над фабрикатом, јер је настанак својих објеката радије посматрао као процес вајања него монтирања постојећих елемената.¹⁸⁶⁴

У контексту те романтичности, а поводом противуречности из којих се састоји већи број његових дела, па и Објектив, постојање концепцијских супротности може се такође посматрати као симбол. И док је код оних „очигледнијих“ симбола могуће, мање или више успешно, растумачити поруке

¹⁸⁶² М. Mitrović, *Arhitektura Beograda 1950–2012*, Beograd 2012, 89.

¹⁸⁶³ *Мени посебно импонује, мислим да је то њихова највећа вредност, што бих ја и данас могао да потпишем све радове које сам радио пре пуних двадесет година. Значи да сам успео да сачувам своју индивидуалност, свој аутентичан стил...* (А. Ђокић, у: М. Челар–Марјановић, „Значајна архитектонска изложба у Галерији УЛУС–а. Дух романтике“, *Политика експрес* 10.12.1990, 15.)

¹⁸⁶⁴ М. Челар–Марјановић, *нав. дело*, 15.

које се крију иза: бродова или шкољки, једара или крила, кула или чардака, фосилних зглавкара или риба, механицистичких организама или пулсирајућих бића. Поруку која се крије иза овог упорног сучељавања контраста, можда је најприкладније, у маниру Богдана Богдановића, оставити недореченом.¹⁸⁶⁵



Слика 418: Анекс сопствене куће на Цераку, ул. Кадињачка бр. 27, А. Токић, 1982.
(Извор: фотографија аутора рада, 2018.)

¹⁸⁶⁵ Одувек сам био неверљив према свезналицама које без устручавања, лексикографски прецизно, експлицитно тумаче симболе. (...) Таква су објашњења бесмислена, јер се садржина симбола не може показати прстом, она никада не може бити „то“, већ једино може бити „оно“, нешто негде преко рамена или иза леђа, нешто с друге стране уобичајених речи, појмова и категорија. Уосталом, знаменови и јесу весници „оне друге“ човекове стварности у коју се продире само осећањима, интуицијом, чудима личне маште. Нормирање, сужавање, затварање значења насилно одваја знак од његове скривене духовне садржине и често га претвара у празну инсигнију физичког збрајања појава и људи, а у тоталитарним верзијама и у магијски знак драстичног самоподвергавања. (В. Bogdanović, *Ukleti neimar*, Novi Sad 2011, 171.)

5. 6. Одлике и значај Ђокићеве архитектуре

Александар Ђокић је још на самом почетку своје каријере (1964) сматрао да у проблеме нашег архитектонског стваралаштва спадају, између осталог, и нерешена питања методе школовања, односа инвеститор–пројектант–извођач, научно–експерименталног рада у области архитектуре и многих предрадни које прате градитељску делатност.¹⁸⁶⁶ У том контексту, сматрао је да би до решавања свих наведених проблема било могуће доћи тек када архитектура буде призната „не само као техничка, већ и као научна и уметничка дисциплина“.¹⁸⁶⁷

Ђокић је целог живота био заговорник тезе да је нужно да архитекти прихвате и сnose одговорност за своје поступке, да за повећање цена станова не криве урбанистичке инстанце, већ да би требало да, својим ауторитетом, покушају да исправе или макар ублаже показане погрешке.¹⁸⁶⁸

Средином осамдесетих година (1986) говорио је да је за архитекту који жели да види своја дела изведена важно да има снаге и „довољно слуха“ како би се повезао са субјектима планирања.¹⁸⁶⁹ У истом контексту, истакао је значај „синтезе дејства“ у пројектовању, коју би требало да воде инвеститори, архитекти, пројектанти и друге струке. За архитектонске пројекте који остају неизведени сматрао је да кривицу сnose обе стране а на страни пројектанта та кривица се, према његовим речима, огледа у недовољној снази да одржи контакт са инвеститором, да своје дело прилагоди ситуацији или га учини реалним за извођење.¹⁸⁷⁰ По њему прави инвеститор био је „онај који захтева и рационалност у решењу и ликовне квалитете“.¹⁸⁷¹

¹⁸⁶⁶ А. Ђокић, „(Не)одговорност пројектаната. Југословенски архитекти одговарају на питање редакције „Борбе“ о проблемима нашег архитектонског стваралаштва“, *Борба* 26.07.1964, 8.

¹⁸⁶⁷ *За то се треба изборити. А архитекти у тој борби морају дати свој пуни удео.* (А. Ђокић, *нав. дело*, 8.)

¹⁸⁶⁸ D. Popović, A. Đokić, „Okruglina stambenog kvadrata“, *Intervju*, Београд 18.07.1986, 29.

¹⁸⁶⁹ *Архитекта мора да има и снагу да реализује пројекат за који је добио прву награду.* (А. Ђокић, у: D. Popović, A. Đokić, „Okruglina stambenog kvadrata“, *Intervju*, Београд 18.07.1986, 28.)

¹⁸⁷⁰ *Исто.*

¹⁸⁷¹ Аноним, „За хуманију архитектуру“, С. 3. „Победа“, Београд 22.07.1985, 15.

Средином деведесетих Ђокић се позивао на тезу Роберта Вентурија који каже: „Оправдани компромиси су један од главних задатака архитекте“.¹⁸⁷² Из претходних поглавља, у којима су анализирани изведени и неизведени пројекти архитекте Ђокића, не може се рећи да су изведена дела мање маштовита или више рационална од оних неизведених, што упућује на закључак да је његова комуникација са свим субјектима планирања била на завидном нивоу.¹⁸⁷³ Управо је Ђокићеву вештину комуницирања и Михаило Чанак истицао као „фабулозну“, говорећи да је Ђокић упркос свим својим успесима током читавог свог века „био и остао љубазан, пријатан и комуникативан према свим саговорницима, без обзира на њихов статус и положај“.¹⁸⁷⁴ Битно је подвући значај ове личне особине аутора у контексту „снаге“ и „борбе“ за коју се залагао,¹⁸⁷⁵ јер упућује да је реч о изузетно питомом карактеру који своју унутрашњу снагу и борбеност није изражавао агресијом и наметањем, већ „благородном природом“,¹⁸⁷⁶ која је у поређењу са његовим делима, пак прилично контрадикторна. Битно је истаћи да су Ђокићеву доследност и „решеност да се истраје на свом путу“ ценили чак и критичари који се нису увек слагали са начинима које је бирао за реализацију својих пројеката.¹⁸⁷⁷

Ивица Млађеновић је средином осамдесетих Ђокића називао „трагачем, немирним и радозналим“,¹⁸⁷⁸ што је и он сам средином деведесетих потврдио: „... јер шта је право стваралаштво него стално тражење“.¹⁸⁷⁹ Ђокић је током читавог радног века био истраживач и фантаста. Спретно је изналазио начине да креацију

¹⁸⁷² А. Kadijević, „Osvrt na pređeni put, razgovor sa arhitektom Aleksandrom Đokićem“, Prilozi proučavanju ličnosti i dela naših vodećih savremenih graditelja, u: *Likovni život* 59–60, Zemun februar/maj 1996, 97.

¹⁸⁷³ Средином деведесетих, у време појављивања приватних инвеститора, ипак је признавао и да је његова генерација имала олакшавајућу околност да пројектује и гради за инвеститоре друштвених објеката, код којих је било лакше спровести сопствене градитељске замисли. Видети: А. Kadijević, *нав. дело*, 97.

¹⁸⁷⁴ М. Čanak, „In memoriam arhitekta Aleksandar–Aca Đokić“, *ARD review* 27, Beograd 2002, 14.

¹⁸⁷⁵ *Човек се бори тамо где му се пружа могућност за борбу, он бира. Јуче је то био пословни објекат, стамбена зграда, забавни парк, данас је то споменички комплекс, ту нема разлике.* (А.Ђокић у: З. Маневић, „Razgovor sa Aleksandrom Đokićem, sekretarom Saveza arhitekata Srbije, Arhitektura је na umoru“, *IT novine*, Beograd 31.05.1974, 7.)

¹⁸⁷⁶ З. Маневић, „Помен великану – Александар Ђокић 1936–2002“, *Архитектура* 66, Београд јун 2003, 11.

¹⁸⁷⁷ S. Ristić, „Razvojni put arhitekta Aleksandra Đokića“, *Čovjek i prostor* 6, Zagreb 1986, 5.

¹⁸⁷⁸ I. Mlađenović, „Arhitektura Aleksandra Đokića“, *Naš dom* 12, Maribor 1986, 34.

¹⁸⁷⁹ А. Kadijević, *нав. дело*, 93.

преведе на језик прихватљив средини којој припада и да у њој остави „видне трагове“.¹⁸⁸⁰

Своју предузимљивост испољавао је првенствено кроз архитектонску продукцију, паралелно са борбом за афирмацију струке „као значајне друштвене делатности“.¹⁸⁸¹ Сваком подухвату, независно од задате размере, приступао је са подједнаким жаром.¹⁸⁸² Поред решавања техничких проблема, Ђокић је своје идеје заступао и кроз чланке и приказе, објављиване у дневној штампи и стручној периодици. Веровао је да су интереси архитеката уједно интереси друштва, и да је стога потребно више излагати и писати о архитектури – „давати јој значај и место које она суштински и заслужује“.¹⁸⁸³

Још у шездесетим годинама прошлог века, заузимао се и за питања вајарске струке. Сматрао је да би постављањем већег броја скулптура главни град добио перспективу да постане „приснији, срдачнији, непосреднији“.¹⁸⁸⁴ Тиме је покушавао да афирмише сарадњу између вајара и урбаниста.

Осим сопственим примером, за положај младих архитеката и решавање проблема њихове незапослености,¹⁸⁸⁵ залагао се и у каснијим годинама, када је користећи положај у струци помагао младим ствараоцима. Као председник Друштва архитеката Београда, почетком осамдесетих се залагао да се младим ауторима да шанса путем јавних конкурса. Сматрао је да би за младе архитекте ван радног односа, који би учествовали на конкурсима, требало обезбедити обавезну новчану надокнаду.¹⁸⁸⁶

У домену сопствене афирмације, иако је већ био носилац бројних награда на конкурсима, као и друштвених признања, у другој половини девете деценије

¹⁸⁸⁰ Z. Manević, *Aleksandar Đokić – izložba arhitekture* (katalog), Beograd jun 1986, 3.

¹⁸⁸¹ А. Ђокић, „(Не)одговорност пројектаната. Југословенски архитекти одговарају на питање редакције „Борбе“ о проблемима нашег архитектонског стваралаштва“, *Борба* 26.07.1964, 8.

¹⁸⁸² Средином осамдесетих говорио је: „Ја као пројектант, равномерно третирам сваку локацију, од најмање до највеће и најексклузивније локације“. Видети: Аноним, „За хуманију архитектуру“, *С. З. „Победа“*, Београд 22.07.1985, 15.

¹⁸⁸³ D. Popović, A. Đokić, „Okruglina stambenog kvadrata“, *Intervju*, Beograd 18.07.1986, 29.

¹⁸⁸⁴ А. Ђокић, „Непризната (а неопходна) скулптура у простору“, *Борба* 17.11.1963, 8.

¹⁸⁸⁵ Незапосленост младих посматрао је као нераздвојив феномен времена, и сматрао је да је позиција младог архитекте слична у свим временским пресецима. Видети: А. Ђокић, „Prostori zabave“, *Izgradnja 11*, Beograd 1984, 170; D. Popović, A. Đokić, „Okruglina stambenog kvadrata“, *Intervju*, Beograd 18.07.1986, 28.

¹⁸⁸⁶ А. Ђокић, „О конкурсима–још једном“, *ИТ новине*, Beograd 27.09.1982, 5; А. Ђокић, „Конкурси и привилегије“, *Политика* 02.10.1982, 10.

(1987) позиционирао се међу ствараоце из врха нашег архитектонског стваралаштва.¹⁸⁸⁷ Александар Миленковић га током осамдесетих такође сврстава у ред „истакнутих српских, па и југословенских архитеката средње генерације“,¹⁸⁸⁸ а крајем осамдесетих и Ивица Млађеновић га је уврстио међу 11 (55) истакнутих архитеката Југославије,¹⁸⁸⁹ што указује на шири значај његовог стваралаштва.

Већ је Ђокићева прва самостална изложба „Пројекат 1970–1970“ побудила пажњу по садржају и презентацији.¹⁸⁹⁰ Тумачена је и као гест који „показује тежњу да се ова врста стваралаштва издигне на један виши ниво одговорности пред друштвом и јавношћу“, која је до тог тренутка углавном стављана пред свршен чин.¹⁸⁹¹ Ту тежњу Александар Ђокић исказивао је и каснијим изложбеним активностима. Већ средином осме деценије, док је насеље Кнежевац–Кијево било у фази изградње, изложбом „Повратак тргу“ желео је да његове будуће станаре укључи у поступак изградње насеља.¹⁸⁹² Ретроспектива коју је приредио средином осамдесетих, представљала је охрабрење и подстицај колегама „да се вреди борити за архитектуру“,¹⁸⁹³ док је уједно и мењала став према природи градитељског дела, позиционирајући саму идеју у средиште свог интересовања, насупротив њеној реализацији.¹⁸⁹⁴ Крајем осамдесетих је говорио да сваки архитекта који верује и цени свој рад треба да га излаже јавности, како би послушковао суд,

¹⁸⁸⁷ Z. Manević, „Nagrade. Velika nagrada arhitekture SAS–a“, *Arhitektura–urbanizam* 98, Beograd avgust 1987, 40–41.

¹⁸⁸⁸ A. Milenković, „Snažna kreativna ličnost. Izložba ostvarenja arhitekta A. Đokića u Muzeju primenjene umetnosti“, *Izgradnja* 7, Beograd 1986, 38.

¹⁸⁸⁹ I. Mladenović, „Aleksandar Đokić“, u: *11 istaknutih arhitekata Jugoslavije–knjiga* 2, Beograd 1989, 9–12; I. Mladenović, „Aleksandar Đokić“, u: *55 istaknutih arhitekata Jugoslavije*, Beograd 1989, 59–62.

¹⁸⁹⁰ Изложба је поред стандардних фотографија објеката подразумевала и макете и цртеже, што је сматрано за целовитији и интегрални приказ архитектонског дела. Видети: S. Vuković, „Aleksandar Đokić. Galerija Grafički kolektiv“, *Umetnost* 29–30, Beograd 1972, 84; Z. Manević, „Projekti Aleksandra Đokića“, *Čovjek i prostor* 7 232, Zagreb srpanj 1972, 27.

¹⁸⁹¹ Овакве изложбе треба да постану обичај, не само да би се демистификовале извесне лажне величине и показале колико ко вреди, него да би озбиљно допринеле једној културној средини веома заинтересованој а недовољно информисаној о кретањима у архитектури и урбанизму. (M. Lukić, „Izložba radova arhitekta A. Đokića“, *Urbanizam Beograda* 17, Beograd 1972, 28.)

¹⁸⁹² J. Milanović, „Везни елемент улице, поводом изложбе „Повратак тргу“ у Салону Музеја савремене уметности, *Борба* 09.10.1976, 13.

¹⁸⁹³ M. Mitrović, „Forma–prohodi za arhitekturu“, *OKO*, Zagreb 19.06–03.07.1986, 15.

¹⁸⁹⁴ З. Маневић, „Изложба за углед (ретроспектива Александра Ђокића у Музеју примењене уметности у Београду)“, *НИН* 21.09.1986, 39.

како стручне критике тако и најширег круга.¹⁸⁹⁵ Почетком две хиљада титих, истакао је да свака изложба архитектуре, осим афирмације аутора, уздиже и архитектонску струку у целини.¹⁸⁹⁶

Својом последњом ретроспективном изложбом, приређеном непосредно пред смрт, Александар Ђокић је показао примат у излагачким активностима.¹⁸⁹⁷ У каталогу ове изложбе, архитекта Драган Живковић је напоменуо: „Поштено је рећи да је Ђокић, хотимице или нехотице – отварао путеве, али не за следбенике (којима би они долазили до разумевања јавности), већ управо обрнуто – путеве којима је јавност могла да стигне до архитекте и његовог дела“.¹⁸⁹⁸

Поред ширег друштвеног значаја, који се може препознати у Ђокићевим напорима у домену афирмације архитектонске делатности, као и бављења општим питањима струке у контексту свога времена, можда и највећи значај целокупне делатности архитекте Ђокића се огледа у постављању темеља за развој ауторске архитектуре,¹⁸⁹⁹ очувању романтичног духа и враћању вере у незаменљивост маште.¹⁹⁰⁰ Својим конкретним урбанистичким и архитектонским пројектима несебично је давао допринос „хуманијем граду“,¹⁹⁰¹ а кроз поједина своја дела и осавремењивању националног српског стила. Поједини његови објекти су, захваљујући препознатљивости и аутентичности, временом постали реперне тачке ширег оријентисања.¹⁹⁰²

¹⁸⁹⁵ Само тако, узајамним повратним усмеравањима, може се награђивати стечено знање и пројектантско искуство. (Александар Ђокић, у: V. М., „Povodom dodeljivanja Velike nagrade arhitekture za 1986. godinu. Odgovor na pitanje: „Za šta se zalažu?““, *Arhitektura–urbanizam* 98, Beograd avgust 1987, 42.)

¹⁸⁹⁶ Убеђен сам, усталом, да свака изложба архитектуре, била она колективна или самостална, ретроспективна или тематска, скромна или помпезна у реализацији, представља афирмацију архитектонске струке у целини, а посебно аутора који се на тај начин у потпуности отвара према стручној и културној јавности. (А. Ђокић у: З. Маневић, „Александар Ђокић: Постао сам реалиста“, *Архитектура* 49, Београд јануар 2002, 5.)

¹⁸⁹⁷ М. Јевтић, „Одлазак Александра Ђокића“, *НИН* 30.05.2002., <http://www.nin.co.rs/2002-05/30/23480.html>

¹⁸⁹⁸ D. Živković, „Arhitektura kao igra sa ekstremima“, *Aleksandar Đokić – Pogled kroz* (katalog izložbe), Beograd 2002, 48.

¹⁸⁹⁹ А. Кнежевић, „Стамбено–пословна зграда Објектив – завршно остварење Александра Ђокића (1936–2002)“, *Лесковачки зборник* 56, Лесковац 2016, 275.

¹⁹⁰⁰ Z. Manević, „Funkcija oblika u delu Aleksandra Đokića“, *Čovjek i prostor* 3–4, Zagreb 1980, 20.

¹⁹⁰¹ Аноним, „За хуманију архитектуру“, С. З. „Победа“, Београд 22.07.1985, 15.

¹⁹⁰² Д. Поповић, „Читање облика (Архитекте: А. Ђокић, Б. Ђунисијевић и Д. Тешић, Дом југословенске народне армије, Тиват)“, *НИН* 25.02.1990, 38.

Ђокићева хуманост и носталгија нису биле одраз наивности или жала за прошлим временима, који би наводио на одупирање неизбежним променама у савременом свету. У бити његових залагања лежи снажна духовна виталност, спремна да се суочи са стваралачким проблемима и цивилизацијским изазовима.

Већ почетком седамдесетих година истицано је да Ђокић са лакоћом „разбија устаљене форме и разиграва их, дајући им сасвим нов израз“,¹⁹⁰³ као и да је његова архитектура „по форми скулптурална, а по духу ауторска“.¹⁹⁰⁴ Почети развоја његовог обликовног израза сежу дубоко у шездесете, када је сарађивао са вајарем Момчилом Крковићем на осмишљавању меморијалних комплекса.¹⁹⁰⁵ Током шездесетих „зачет је његов лични начин промишљања“, удаљен од функционалистичког техницизма, а близак романтичном повезивању облика.¹⁹⁰⁶ Почетак његове уметничке индивидуалности везује се за пројекте настајале крајем шездесетих, који су узоре имали у светским авангардним покретима (брутализму, структурализму, метаболизму, „Архиграму“).¹⁹⁰⁷ Зоран Маневић је, крајем седамдесетих, сматрао да је Ђокић изнашао свој свет облика „дубоко личан и необично занимљив“, управо стапајући ранија искуства са меморијалним структурама и авангардним иностраним предлошцима.¹⁹⁰⁸

Маневић је још од Ђокићевог пројекта трафостанице „Филмски град“ (1977–1979), инсистирао на тези да Александар Ђокић иностране предлошке користи искључиво како би постигао „ефектну спољашњост“, у потпуности независну од рационално обликоване унутрашњости.¹⁹⁰⁹ Позивајући се на опсервацију Александра Дерока да је управо тај манир био главно обележје српских неимара, када су угледајући се на Свету Софију у Цариграду начинили Грачаницу,

¹⁹⁰³ М. Лукић, “Изложба радова архитекте А. Ђокића“, *Urbanizam Beograda* 17, Beograd 1972, 28.

¹⁹⁰⁴ З. Маневић, „Четврта генерација“, *НИИ*, Beograd 11.10.1970, 44.

¹⁹⁰⁵ З. Маневић, “Aleksandar Đokić. Beograjska arhitekturna kronika”, *Sinteza* 47, 48, 49, Ljubljana 1980, 148; З. Маневић, “Funkcija oblika u delu Aleksandra Đokića“, *Čovjek i prostor* 3–4, Zagreb 1980, 20.

¹⁹⁰⁶ З. Маневић (ур.), *Лексикон српских архитеката XIX и XX века*, Beograd 1999, 54.

¹⁹⁰⁷ З. Маневић, „Granice fantastike Aleksandra Đokića“, *IT novine*, Beograd 11.01.1982, 17.

¹⁹⁰⁸ З. Маневић, *нав. дело*, 20.

¹⁹⁰⁹ З. Маневић, *нав. дело*, 20; З. Маневић, „Srpska arhitektura u osmoj deceniji“, *Arhitektura* 176–7, Zagreb 1981, 26; З. Маневић, „Granice fantastike Aleksandra Đokića“, *IT novine*, Beograd 11.01.1982, 17; З. Маневић, *Aleksandar Đokić – izložba arhitekture* (katalog), Beograd jun 1986, 6; З. Маневић, *Aleksandar Ђокић*, Beograd 1995, 44; З. Маневић (ур.), *Лексикон српских архитеката XIX и XX века*, Beograd 1999, 55; З. Маневић, „Помен великану – Александар Ђокић 1936–2002“, *Архитектура* 66, Beograd jun 2003, 11.

Маневић сматра да се Александар Ђокић оваквом методом, већ крајем седамдесетих, приближио националном градитељском изразу.¹⁹¹⁰

Миодраг Живковић је истицао да је Ђокић, у време владајућег сингуларизма колективне свести, рано прихватио плурализам стилских тенденција, у чему види тежњу за „спознајом себе кроз своје дело“.¹⁹¹¹ Ђокићева дела настајала током седамдесетих година често су била „на самој граници фантастике“.¹⁹¹² У његовом свету облика, из овог периода, присутне су три велике теме: идеје светске авангарде (бруталистичке „тубе“ и „кутије“, метаболистичке облице и архитектура „Архиграма“), структуралистички предлошци (просторне решетке, смеле конзоле и висеће конструкције) као и чврсти геометријски облици.¹⁹¹³ Унутар геометризираних волумена, најчешће се појављују круг и кружни сегмент, као један од конститутивних елемената архитектуре,¹⁹¹⁴ „регулатори композиције“ и симболи за распознавање.¹⁹¹⁵ Алексеј Бркић истиче да је Ђокић био можда и први архитекта у београдској школи којег је крајем шездесетих година „озбиљно привукла геометрија шестара и запремина обртних тела“.¹⁹¹⁶ Ђокићева „жестока експлоатација круга“ је према Маневићу имала двојако порекло,¹⁹¹⁷ при чему је круг преузет из меморијала,¹⁹¹⁸ док његови кружни прозори воде порекло из светске савремене архитектуре.¹⁹¹⁹

Александар Ђокић је круг користио са циљем да „артикулише, оплемени и идентификује природни простор“ на најразличитије начине.¹⁹²⁰ Ти начини некад су подразумевали да круг из урбанистичке основе преноси и на фасадна платна (у

¹⁹¹⁰ Исто.

¹⁹¹¹ D. Živković, „Arhitektura kao igra sa ekstremima“, *Aleksandar Đokić – Pogled kroz* (katalog izložbe), Beograd 2002, 24.

¹⁹¹² Z. Manević, „Granice fantastike Aleksandra Đokića“, *IT novine*, Beograd 11.01.1982, 17.

¹⁹¹³ Z. Manević, „Aleksandar Đokić. Beograjska arhitekturna kronika“, *Sinteza* 47, 48, 49, Ljubljana 1980, 148; Z. Manević, „Funkcija oblika u delu Aleksandra Đokića“, *Čovjek i prostor* 3–4, Zagreb 1980, 20.

¹⁹¹⁴ Z. Manević, *Aleksandar Đokić – izložba arhitekture* (katalog), Beograd jun 1986, 8.

¹⁹¹⁵ Z. Manević, „Funkcija oblika u delu Aleksandra Đokića“, *Čovjek i prostor* 3–4, Zagreb 1980, 20; D. Popović, „Znak raspoznavanja, arh. A. Đokić: stambena zgrada u ulici Cara Haila Selasija 4–8 u Beogradu“, *Intervju*, Beograd 07.11.1986, 35; Z. Manević, *Aleksandar Đokić – izložba arhitekture* (katalog), Beograd jun 1986, 5; З. Маневић, *Александар Ђокић*, Београд 1995, 43.

¹⁹¹⁶ А. Бркић, *Знакови у камену: Српска модерна архитектура 1930-1980*, Београд 1992, 321.

¹⁹¹⁷ Реч архитектке Михајла Митровића на отварању изложбе архитектке Александра Ђокића. Видети: М. Čanak, „Pogled kroz“, Retrospektivna izložba Aleksandra–Ace Đokića, Muzej primenjene umetnosti, april 2002“, *ARD review* 27, Beograd 2002, 17.

¹⁹¹⁸ З. Маневић, *Александар Ђокић*, Београд 1995, 58.

¹⁹¹⁹ Z. Manević, *Aleksandar Đokić – izložba arhitekture* (katalog), Beograd jun 1986, 5; З. Маневић, *Александар Ђокић*, Београд 1995, 43.

¹⁹²⁰ З. Маневић, *Александар Ђокић*, Београд 1995, 58.

насељу Кнежевац–Кијево),¹⁹²¹ или да круг користи од нивоа детаља па све до глобалне форме, у хоризонталној и у вертикалној равни (стамбене зграде у ул. Хајла Селасија).¹⁹²² Средином осамдесетих, Дарко Поповић је сматрао да је Ђокић опседнут кругом, кружним сегментом или „различитим геометријским формама које у неком од својих пресека морају имати круг“.¹⁹²³

На самом почетку осамдесетих година Ђокић, „дубоко свестан промена које је узроковала постмодерна“, био је међу првим ауторима који су прихватили тему контекстуализма и интерполације.¹⁹²⁴ Олакшавајућу околност у прихватању „типичних кодова“ постмодерне, аутору је омогућила његова приврженост изворним геометријским облицима.¹⁹²⁵ У овом периоду почиње нови и најплоднији циклус Ђокићевог стваралаштва,¹⁹²⁶ када дотадашњим истраживањима прикључује и „компоненту историјске детерминанте“.¹⁹²⁷ Ђокићеве пројекте настајале у наредне две деценије његовог рада, на првом месту одликује дубоко разумевање духа времена и „духа места“,¹⁹²⁸ које вешто усаглашава са новим садржајима и ликовним обрасцима.¹⁹²⁹

Средином девете деценије, у време рада на стамбеним објектима у ул. Хајла Селасија, сматрао је да су до пуног изражаја дошле основне поставке његовог архитектонског израза, усвојене на самом почетку.¹⁹³⁰ У истом периоду, Ђокић је настојао да се својом архитектуром уклопи у околину на препознатљив начин.¹⁹³¹ Употребом елемената градске архитектуре, прилагођене околини (лук и

¹⁹²¹ Реч архитектке Михајла Митровића на отварању изложбе архитектке Александра Ђокића. Видети: М. Џанак, *нав. дело*, 17–18.

¹⁹²² Д. Роровић, *нав. дело*, 35.

¹⁹²³ *Исто*.

¹⁹²⁴ Љ. Милетић–Абрамовић, *Паралеле и контрасти. Српска архитектура 1980–2005*, Београд 2007, 57.

¹⁹²⁵ А. Милenkовић, „Snažna kreativna ličnost. Izložba ostvarenja arhitekta A. Đokića u Muzeju primenjene umetnosti“, *Izgradnja* 7, Београд 1986, 38.

¹⁹²⁶ З. Маневић, „Изложба архитектке А. Ђокића у Музеју примењене уметности у Београду“, *Победа* 6, Београд 1986, 7.

¹⁹²⁷ З. Маневић, *Aleksandar Đokić – izložba arhitekture* (katalog), Београд јун 1986, 8.

¹⁹²⁸ Љ. Милетић–Абрамовић, *нав. дело*, 57.

¹⁹²⁹ А. Милenkовић, *нав. дело*, 38.

¹⁹³⁰ *Основне поставке мог архитектонског израза, које сам усвојио на самом почетку, чини се да тек у овој последњој фази долазе до пуног изражаја. То су вођење рачуна о функцији објекта, његовом изгледу, распореду маса али и велику пажњу посвећујем детаљу.* (А. Ђокић, у: М. Ч. М., „Ретроспективна изложба архитектке А. Ђокића. Историјска подлога“, *Политика експрес* 09.06.1986, 8.)

¹⁹³¹ Аноним, „За хуманију архитектуру“, С. З. „Победа“, Београд 22.07.1985, 15.

наглашени портали), заступао је тезу да „језик архитектуре мора да буде прилагођен граду“.¹⁹³² Зоран Маневић је сматрао да се у Ђокићевим пројектима настајалим с почетка осамдесетих и у каснијим годинама, огледа нови архитектонски речник, у којем су досетке и цитати из прошлости (део класичног пиластра или наглашени портали) „добили право грађанства“.¹⁹³³

Критика, у том периоду усмерена на Ђокићеве интервенције унутар старог градског језгра, сматрала је да он и у том сегменту тежи да „утисне свој знак и печат“, примењујући исти поступак из насеља Кнежевац–Кијево, само у различитом контексту.¹⁹³⁴ Овако формулисано тумачење Ђокићевих пројеката може навести на погрешан закључак да је реч о аутору вођеном стваралачким егоизмом и тежњом да „обележи“ сваку парцелу које се дотакне. Из горе наведених идеја, које су стајале иза ових интервенција, евидентно је да то нипошто није био његов циљ. Зоран Маневић је сложену структуру Ђокићевог дела, најразличитије теме којима се бавио и огроман број коаутора и сарадника на тим пројектима, посматрао управо као доказ „да је проблем одбране ауторског чина у архитектури у суштини лажни проблем“, истичући да је Ђокићев стил био управо такав да је на свему чега се дохвати остављао сопствени печат.¹⁹³⁵ У прилог овој тези говори и податак да су Ђокићева најзначајнија дела самостално потписана.¹⁹³⁶

Иако се Александар Ђокић са националном културом упознао још на почетку радног века, учешћем на конкурс за реконструкцију Смедеревске тврђаве (1961),¹⁹³⁷ биле су потребне две деценије да та идеја у њему сазри, и да пуни дOMET оствари на Кући југословенско–норвешког пријатељства (1981–1987).¹⁹³⁸ Овај објекат био је уједно и карактеристичан пример досетке, у

¹⁹³² Исто.

¹⁹³³ З. Маневић, „Изложба за углед (ретроспектива Александра Ђокића у Музеју примењене уметности у Београду)“, *НИИ* 21.09.1986, 39.

¹⁹³⁴ М. Шчекић, „Postmoderna је moderna. 13. salon arhitekture u Beogradu“, *Љовек и простор* 4, Zagreb 1987, 20.

¹⁹³⁵ Z. Manević, *Aleksandar Đokić – izložba arhitekture* (katalog), Beograd jun 1986, 8.

¹⁹³⁶ *Мада је тимски рад био трајна оријентација Ђокићевог пројектантског и градитељског метода, ипак су његова најзначајнија дела самостално потписана.* (З. Маневић, „Помен великану – Александар Ђокић 1936–2002“, *Архитектура* 66, Београд јун 2003, 11.)

¹⁹³⁷ З. Маневић, *Александар Ђокић*, Београд 1995, 17.

¹⁹³⁸ Александар Кадијевић у контексту националних тенденција у српској архитектури после 1945. године наводи овај објекат, чији су облици и избор материјала одређени традиционалним

конкретном случају засноване на спајању викиншког брода и традиционалне шумадјске куће.¹⁹³⁹ Тај „ефекат досетке“ Зоран Маневић примећује и у готово свим осталим Ђокићевим делима, сматрајући да је управо по тој особини његово стваралаштво компатибилно духу постмодерне.¹⁹⁴⁰

Поред настојања да се уклопи у амбијент и да се веже за историјску подлогу,¹⁹⁴¹ период формирања Ђокићевог стилског израза карактерише и „архитектура која се изражава симболима“.¹⁹⁴² Објекат Дома ЈНА, завршен крајем осамдесетих (1989), сврстан је у ред симболичко–експресионистичких остварења а Ђокић је тада био „познат као превасходни „скулптуралиста“ и инвентивни протагониста архитектонског дизајна свих категорија.¹⁹⁴³ На преласку из девете у десету деценију, Ивица Млађеновић Ђокићеву архитектуру означава као романтичну, са умереном дозом постмодерне, његову употребу геометријских облика сматра „стимулансима архитектуре хтења“ и не сумња у смисао његове повремено жестоке примене боје.¹⁹⁴⁴ У истом периоду, Ђокић као главне особености своје уметничке индивидуалности подвлачи романтику и маштовитост, присутност боје и тежњу да објекте прикаже као вајарска дела.¹⁹⁴⁵

Коначно, иако је Ђокићев стилски израз пролазио кроз фазе у којима је долазило до имплементације различитих утицаја, константне особине његове архитектуре јесу романтизам и експресивност. У другој половини девете деценије, Зоран Маневић је сматрао да Ђокићева дела одсликавају „обновљену романтичну тежњу“ која архитектуру поново посматра и споља, тежећи за њеном богатом уметничком обрадом.¹⁹⁴⁶ У истом периоду, Ђокићеву трафостаницу „Филмски

схватањем грађења. Видети: А. Кадифевић, *Један век тражења националног стила у српској архитектури, средина XIX – средина XX века*, Београд 2007, 342.

¹⁹³⁹ З. Маневић (ур.), *Лексикон српских архитеката XIX и XX века*, Београд 1999, 55.

¹⁹⁴⁰ Исто.

¹⁹⁴¹ М. Ч. М., „Ретроспективна изложба архитекте А. Ђокића. Историјска подлога“, *Политика експрес* 09.06.1986, 8.

¹⁹⁴² I. Mladenović, „Kuća jugoslovensko–norveškog prijateljstva. Neizmjenjivi saputnik“, *OKO*, Zagreb 14–28.01.1988, 15.

¹⁹⁴³ A. Milenković, „Koordinate 15. Salona“, *Izgradnja* 8, Beograd 1989, 31.

¹⁹⁴⁴ I. Mladenović, „Aleksandar Đokić“, u: *11 istaknutih arhitekata Jugoslavije–knjiga 2*, Beograd 1989, 10; I. Mladenović, „Aleksandar Đokić“, u: *5 istaknutih arhitekata Jugoslavije*, Beograd 1989, 60.

¹⁹⁴⁵ М. Челар–Марјановић, „Значајна архитектонска изложба у Галерији УЛУС–а. Дух романтике“, *Политика експрес* 10.12.1990, 15.

¹⁹⁴⁶ З. Маневић, „Изложба за углед (ретроспектива Александра Ђокића у Музеју примењене уметности у Београду)“, *НИН* 21.09.1986, 39.

град“ издваја као најзначајнији пример „новог таласа српског романтизма“.¹⁹⁴⁷ Тумачећи појам „романтичног стила“ као синоним стваралачке слободе, смелости и маштовитости архитектонских облика,¹⁹⁴⁸ стилски израз Александра Ђокића подржава изнету тезу, уклапајући се у идеју о „позитивној превратничкој виталности“, која је унутар домаће архитектонске сцене представљала антитезу архитектури академизма и модернизма.¹⁹⁴⁹

Ђорђе Алфиревић сматра да у нас постоје два вида експресионизма – „искрени“ и „условљени“,¹⁹⁵⁰ и да се манифестације експресионистичких тенденција огледају у темама „наглашене скулптуралности, пластичности и перцептивних карактеристика материјала“.¹⁹⁵¹ Исти аутор евидентира „процват експресионистичких тенденција“ почетком шездесетих година,¹⁹⁵² у време када Александар Ђокић почиње свој професионални век, стога не чуди да је касније у његовом делу постигнут одређени „континуитет у експресионистичком изражавању“.¹⁹⁵³ У том контексту, треба издвојити да је експресивност Ђокићевих дела углавном била искрена и да је настајала првенствено као последица његових екстремних стваралачких тенденција. О тим тенденцијама говорио је још средином деведесетих година двадесетог века: „По мом мишљењу архитекта треба да проналази искуства прошлости, како своје земље, тако и човечанства у целини, али транспоновано на нове, смеле, неуобичајене форме и знамења“.¹⁹⁵⁴

Ђокић није признавао термин „машина за становање“, за њега је била прихватљива она архитектура која има нешто од скулптуре. Иако је форма у његовим делима наизглед била битнија од утилитарности, увек је „мирио

¹⁹⁴⁷ Z. Manević, “Srpska arhitektura XX veka”, u: *Arhitektura XX vijeka*, Beograd–Zagreb–Mostar 1986, 30.

¹⁹⁴⁸ Овакво тумачење “романтичног стила” блиско је и тумачењу архитектуре експресиониста према којем су се они бавили креирањем слободних и моћних форми, без истицања функције објекта. Видети: Ђ. Алфиревић, „Експресионизам као радикална стваралачка тенденција у архитектури“, *Архитектура и урбанизам* 34, Београд 2012, 20.

¹⁹⁴⁹ Ђ. Кадијевић, *нав. дело*, 57.

¹⁹⁵⁰ При чему „искреним“ сматра оно експресионистичко дело које је настало као последица стваралачких тенденција аутора, док је код „условљеног“ експресивност само последица локацијских или других услова у којима дело настаје. Ђ. Alfirević, *Ekspresionizam u srpskoj arhitekturi*, Beograd 2016, 161.

¹⁹⁵¹ Исто.

¹⁹⁵² Ђ. Alfirević, *нав. дело*, 162.

¹⁹⁵³ Исто.

¹⁹⁵⁴ А. Kadijević, „Osvrt na pređeni put, razgovor sa arhitektom Aleksandrom Đokićem“, Prilozi proučavanju ličnosti i dela naših vodećih savremenih graditelja, u: *Likovni život* 59–60, Zemun februar/maj 1996, 97.

функцију и разиграну форму својих објеката“.¹⁹⁵⁵ Негујући машту и инвенцију, архитектонски дизајн, симболизам и елементе урбаног и руралног неимарског наслеђа, остајао је на реалном тлу.¹⁹⁵⁶ Његова континуирана залагања да архитектури „поврати границе“ које би јој, поред незаобилазне функције, омогућиле и захватање у фикцију, поруку и слободан уметнички израз,¹⁹⁵⁷ доводила су га у сукоб са свима који мисле од данас до сутра.¹⁹⁵⁸ Личност Александра Ђокића одликовале су недогматичност и широка ерудиција, што му је као архитекти – визионару омогућило да одржи континуитет властитог дела.¹⁹⁵⁹ Београдска неомодернистичка струја, чије је језгро био Архитектонски факултет Универзитета у Београду, била је веома утицајна и не претерано наклоњена архитектури Александра Ђокића.¹⁹⁶⁰ Михаило Чанак је у томе видео понављање старог међуратног идеолошког конфликта између функционалиста и експресиониста, који се завршио тиме што су експресионисти, са својом тежњом да буду само своји, угушени доласком нациста на власт у Немачкој.¹⁹⁶¹

Сазревању особене личности Александра Ђокића допринели су разноврсни задаци и богато искуство градитеља, привредника и челника струковних организација.¹⁹⁶² Ђокићева нагињања најразличитијим мотивима, од авангардно–механицистичких до националних, спајање прагматичних промишљања и романтичних заноса, истоветна су „лутањима“ осталих српских архитеката, који не признају ограничене нормативе, стандарде и просеке.¹⁹⁶³ Развојне токове такве архитектуре немогуће је објаснити мимо појединачних и „често контроверзних доприноса јаким индивидуалитета“,¹⁹⁶⁴ међу којима значајно место припада и архитекти Александру Ђокићу.

¹⁹⁵⁵ S. Ristić, „Razvojni put arhitekta Aleksandra Đokića“, *Čovjek i prostor* 6, Zagreb 1986, 5.

¹⁹⁵⁶ A. Milenković, „Snažna kreativna ličnost. Izložba ostvarenja arhitekta A. Đokića u Muzeju primenjene umetnosti“, *Izgradnja* 7, Beograd 1986, 38.

¹⁹⁵⁷ A. Кнежевић, „Стамбено–пословна зграда Објектив – завршно остварење Александра Ђокића (1936–2002)“, *Лесковачки зборник* 56, Лесковац 2016, 264.

¹⁹⁵⁸ I. Mladenović, „Aleksandar Đokić“, u: *11 istaknutih arhitekata Jugoslavije–knjiga* 2, Beograd 1989, 9–10; I. Mladenović, „Aleksandar Đokić“, u: *55 istaknutih arhitekata Jugoslavije*, Beograd 1989, 59–60.

¹⁹⁵⁹ Исто.

¹⁹⁶⁰ M. Čanak, „Stambena zgrada na Banovom brdu. Arhitekta Aleksandar–Aca Đokić“, *ARD review* 25, Beograd 2002, 3.

¹⁹⁶¹ Исто.

¹⁹⁶² A. Milenković, „Snažna kreativna ličnost. Izložba ostvarenja arhitekta A. Đokića u Muzeju primenjene umetnosti“, *Izgradnja* 7, Beograd 1986, 38.

¹⁹⁶³ З. Маневић, „Романса од седам деценија“, *НИН* 26.03.1972, 43.

¹⁹⁶⁴ Исто.

6. ЗАКЉУЧАК

Стручна каријера Александра Ђокића, једног од најплоднијих српских архитеката новијег доба,¹⁹⁶⁵ трајала је пуне четири деценије. Његов градитељски опус, поред тога што сведочи о изузетној стваралачкој енергији, симболише читаву епоху тадашње архитектуре. Реализована дела из тог опуса, у улози немих сведока унутар просторно–временских одредница, остала су да говоре о култури овог поднебља, њених становника и поимању сопствене баштине.

Послератна обнова је српску модерну архитектуру шездесетих година увела у фазу просперитетног периода развоја, која кулминира седамдесетих година. Београд се у том периоду убрзано градио и ширио. Карактеришу га велика државна улагања и изузетан градитељски интензитет, изградња великих насеља и великих објеката јавне намене, који својом технологијом прате најсавременије светске токове. Након смрти Јосипа Броза, осамдесетих година слаби политички притисак, што доводи до демократизације културне средине. Прихватање идеја постмодерне током осамдесетих прати економска криза, смањење инвестиционих улагања и окретање пројектима скромнијих димензија унутар изграђеног градског ткива. Процес транзиције од идеологије уједињене Југославије ка аутономности њених држава отпочет осамдесетих, наставља се и након коначног распада социјалистичке државе, деведесетих година. Деведесете карактерише општа криза, неуређеност друштва и масовна појава дивље градње. Ново, капиталистичко друштво архитектуру користи да одслика свој материјални статус, стога се појачано граде тржни центри, пумпе, ауто–куће, мега маркети, експозитуре банака, пословне зграде и сродни објекти. Масовне и неконтролисане надградње стамбених објеката доводе до девастације градског ткива.

Кроз Ђокићеву биографију одсликано је његово континуално и одлучно стремљење да буде у средишту стручних дешавања, знајући да ће само из тог положаја моћи да допринесе, како струци, тако и средини у којој ствара. Као припадник генерације која се за своје место на сцени морала изборити учешћем на

¹⁹⁶⁵ М. Јевтић, „Одлазак Александра Ђокића“, *НИИ* 30.05.2002., <http://www.nin.co.rs/2002-05/30/23480.html>

конкурсима, његове активности у овом домену су биле вансеријске. Ђокић се изборио за своје место, стичући непроцењиво искуство и афирмацију, коју су пратила бројна стручна и друштвена признања. У каснијем периоду, када је својим стваралаштвом већ стекао поверење познатих инвеститора, институцији конкурса је приступао ређе, али и растерећеније. Александар Ђокић ишао је заобилазним путем, преко изградње меморијала „ка правој архитектури“.¹⁹⁶⁶ На том путу се није приклањао политичким и стручним ауторитетима.

Могу се издвојити три врсте утицаја под којима се обликовало стваралаштво Александра Ђокића, а то су: светске инспирације, утицаји домаће средине (савременика и сарадника) као и сопствени интелектуални сензибилитет. Из области светске архитектуре превасходно је прихватао алтернативна авангардна струјања у домену архитектонског и урбанистичког пројектовања, видевши у њима полигон за слободно експериментисање. Кроз касније прихватање постмодерних струјања, у свом зрелом периоду, повезао се са домаћом традицијом.

Унутар српске архитектонске сцене припадао је генерацији која је била окренута ка грађењу сопственог ауторског израза, али се и унутар исте издвајао, негујући романтично–експресионистички манир. Као припадник романтичне гране српске архитектуре, својим се делима надовезао на делатност Момира Коруновића, а међу савременицима припадао је низу који су поред њега чинили Богдан Богдановић, Михајло Митровић и Марио Јобст. Међу сарадницима, као најзначајнији издвајају се вајари (првенствено Момчило Крковић и Миодраг Живковић), који су давали подршку његовој маштовитости, док је архитекта Михаило Чанак у њихове заједничке пројекте уводио елементе функционалног и рационалног.

Обимна Ђокићева продукција, компатибилна са духом времена,¹⁹⁶⁷ на махове је прелазила у хиперпродукцију и тумаче остављала под утиском да „се он

¹⁹⁶⁶ Средином осамдесетих је сматрао да је тај „обрнути пут“ био више стицај ширих друштвених околности, него његова појединачна одлука. Видети: D. Popović, A. Đokić, „Okruglina stambenog kvadrata“, *Intervju*, Beograd 18.07.1986, 28.

¹⁹⁶⁷ D. Živković, *нав. дело*, 16.

у том периоду састојао од двојице или да му је дан дупло дуже трајао“.¹⁹⁶⁸ Да је Ђокић поред неуморног радног елана, поседовао и висок степен радозналости, указује дијапазон тема којима се бавио током свог стваралачког века. Према речима Ивице Млађеновића: „Ђокић се огледао у готово свим дисциплинама урбанизма и архитектуре“.¹⁹⁶⁹

Зоран Маневић је заступао тезу да је Ђокићево обимно дело, иако разноврсно по садржају, консеквентно развијано као уметничка форма.¹⁹⁷⁰ Маневић је класификацију Ђокићевог дела вршио према деценијама у којима је дело настајало, истичући притом три главна циклуса: у првом циклусу, шездесетих година, Ђокић се бавио углавном меморијалном архитектуром и урбаним планирањем, истражујући компоновање маса у широком миљеу и припремајући се за самостални наступ далеко од функционалистичког техницизма.¹⁹⁷¹ Током другог циклуса, седамдесетих година, његова истраживања су усмерена на компоновање архитектонских облика и обележена су пројектима у духу светске авангарде; и осамдесетих година, у трећем циклусу, Ђокић свим дотадашњим истраживањима додаје компоненту историјске детерминанте и опредељује се за поштовање националног градитељског духа.¹⁹⁷² Остало је забележено да је и сам Ђокић прихватио Маневићеву поделу, тако да је средином осамдесетих година говорио о три фазе кроз које је прошло његово додатадшње стваралаштво.¹⁹⁷³

Александар Кадијевић је, средином деведесетих, Ђокићево дело посматрао кроз две основне фазе: прву у којој архитекта инсистира на апстрактном и метаисторијском концепту са структурално обликованим волуменима који чврсто урастају у тле и на другу, почетком осамдесетих, када долази до усложњавања

¹⁹⁶⁸ D. Živković, *нав. дело*, 42.

¹⁹⁶⁹ I. Mladenović, „Aleksandar Đokić“, u: *11 istaknutih arhitekata Jugoslavije—knjiga 2*, Beograd 1989, 9; I. Mladenović, „Aleksandar Đokić“, u: *55 istaknutih arhitekata Jugoslavije*, Beograd 1989, 59.

¹⁹⁷⁰ Z. Manević, „Aleksandar Đokić. Beograjska arhitekturna kronika“, *Sinteza 47, 48, 49*, Ljubljana 1980, 148; Z. Manević, „Funkcija oblika u delu Aleksandra Đokića“, *Čovjek i prostor 3–4*, Zagreb 1980, 20; Z. Manević, *Aleksandar Đokić – izložba arhitekture* (katalog), Beograd jun 1986, 3.

¹⁹⁷¹ Z. Manević, *Aleksandar Đokić – izložba arhitekture* (katalog), Beograd jun 1986, 3–4, 8; Z. Manević, „Изложба архитекте А. Ђокића у Музеју примењене уметности у Београду“, *Победа 6*, Београд 1986, 7; Z. Manević, *Александар Ђокић*, Београд 1995, 37; Z. Manević (ур.), *Лексикон српских архитеката XIX и XX века*, Београд 1999, 54–55.

¹⁹⁷² Исто.

¹⁹⁷³ М. Ч. М., „Ретроспективна изложба архитекте А. Ђокића. Историјска подлога“, *Политика експрес* 09.06.1986, 8.

форме, архитектонског регионализма и фолкористичког типа романтичарског мишљења.¹⁹⁷⁴

Ране активности Александра Ђокића из области урбанистичког планирања указују на чињеницу да су његови почетни кораци у овој области стваралаштва пре били последица околности у којима се нашао, него самосталан избор. Усмерен од стране ментора, Бранка Максимовића, у времену које је захтевало утапање у колектив и убрзано радило на уређењу градова на територији читаве наше земље, Александар Ђокић се упознавао са стварношћу мањих градова постепено увиђајући да покушај дириговања њиховог развоја из једног центра представља узалудан посао.¹⁹⁷⁵ Марљив и доследан при сваком задатку ком је приступао, тако је и у области урбанистичког пројектовања већ почетком седамдесетих година имао прилику да реализује читаво једно насеље на периферији Београда.

Поред насеља Кнежевац–Кијево, са чијом изградњом је започето почетком седамдесетих година, крајем те деценије био је аутор урбанистичког решења још једног великог сателитског насеља Ресник–Авала град. Ова два, по обиму и величини најзначајнија пројекта у области урбанизма представљала су заправо и покушај да се најсавременије теоријске поставке примене у пракси и локалним условима. Био је међу првим ауторима који су у домаћој средини применили концепте о „повратку тргу и улици“ до којих су савремени теоретичари долазили, увиђајући актуелне проблеме. И ове пројекте карактерише појава која се слободно може уврстити у најтипичнију карактеристику његовог стваралаштва – спајање неспојивих крајности. Ђокић је тако у насељу Кнежевац–Кијево супротставио идеју о повратку човекомерним трговима и присном животу међу суседима са експресионистичко–бруталистичком архитектуром његових објеката. У насељу Ресник обратно, за главне окоснице пројекта узима идеје о линеарном граду, као парадигму брзине, динамике и неограниченог раста, којима супроставља пешачке проспекте и стамбене објекте „ушушкане“ у зеленило. Пројектом Ресника Ђокић

¹⁹⁷⁴ А. Кадјевић, „Osvrt na pređeni put, razgovor sa arhitektom Aleksandrom Đokićem“, Prilozi proučavanju ličnosti i dela naših vodećih savremenih graditelja, u: *Likovni život* 59–60, Zemun februar/maj 1996, 94–95.

¹⁹⁷⁵ З. Маневић, „Четврта генерација“, *НИИ*, Београд 11.10.1970, 44.

је показао да не бежи од чињенице да је модерни град „саобраћајни апарат светске цивилизације“,¹⁹⁷⁶ док уједно памти поуке свог ментора и настоји да зелене површине приближи животу, уводећи у њих мерило човека.¹⁹⁷⁷ Ђокић је крајем шездесетих година скретао пажњу на праксу у нашим условима која је урбанизам и архитектуру третирао као две засебне дисциплине, међусобно условљене и зависне, али које се не прожимају.¹⁹⁷⁸ У том контексту је сматрао да такво решавање увек иде или на штету функционалности простора или ка накнадним променама урбанистичких поставки. Почетком деведесетих, после руковођења изградом многобројних урбанистичких планова, према сопственим речима утврдио је да су архитектура и урбанизам неодвојиви делови истраживане целине.¹⁹⁷⁹

Евидентно је да су друштвене прилике утицале на обим Ђокићевих пројеката из домена меморијалне архитектуре у прве две деценије његовог стваралаштва. Кроз сарадњу са вајарима успостављао је својеврсну уметничку равнотежу, спајајући две крајности на свом ширем, професионалном плану – апстрактно урбанистичко планирање великих потеза и бављење чистом формом.

Велика страдања у ратним борбама требало је овековечити симболима који би славили храброст и веру у боље сутра, уједно учвршћујући актуелну државну власт. Идеје о синтези уметности, које су у том периоду биле подстакнуте стваралаштвом Богдана Богдановића,¹⁹⁸⁰ Ђокић у том периоду прихвата на дубоком, готово несвесном нивоу, који се може пратити кроз пројекте и писану реч. У првој деценији његовог професионалног пута, кроз ангажоване чланке и приказе пројеката из ове области, уочава се суштинско разумевање вајарске професије, коју у појединим сегментима чак поистовећује са архитектонском.¹⁹⁸¹ Такође, присно залажење у свет уметности, делимично је имало одјека и на изузетно интензивну излагачку активност архитекте, који је и сопствене професионалне резултате почео да посматра више као уметничке.

¹⁹⁷⁶ Р. Knoll, „Ideologija moderne arhitekture“, *Arhitektura* 9, Ljubljana 1933, 131.

¹⁹⁷⁷ А. Ђокић, „Ако живот победи“, *НИИ* 08.05.1977, 20.

¹⁹⁷⁸ А. Ђокић, „Nove šanse Novog Beograda“, *Arhitektura–urbanizam* 49–50, Beograd 1968, 25.

¹⁹⁷⁹ А. Ђокић, „Конкурс–од борбе до забаве“, *Форум* 3, Београд 1990.

¹⁹⁸⁰ З. Маневић, „Синтеза уметности или сарадња уметника“, *Политика* 22.01.1967, 18.

¹⁹⁸¹ А. Ђокић, „Непризната (а неопходна) скулптура у простору“, *Борба* 17.11.1963, 8.

За даљу изградњу његовог аутентичног архитектонског израза овај период је био од изузетног значаја, јер му је управо тада постављен темељ за каснију надградњу. Иако су Ђокићева најзначајнија дела из меморијалног стваралаштва настала ван сарадње са Момчилом Крковићем, харизматична личност овог вајара је имала снажан даљи утицај на каснија дела. Синтеза уметности код оба уметника се временом претворила у природан и континуирани начин изражавања. Крковић је за живота тежио чврстим, готово грађеним структурама, док је за Ђокићевог живота, у његовим архитектонским пројектима, примат увек био придаван форми објекта. Марија Пушић је средином шездесетих, у пројектима меморијалног типа на којима су Ђокић и Крковић радили, приметила да они избегавају линију мањег отпора, испразну реторику театралног геста као и да показују изузетну доследност стваралачког става.¹⁹⁸² То ће, чини се, постати правило и када су у питању сви пројекти на којима је Ђокић радио, како са другим ауторима, тако и самостално. Решавању сваког задатка приступао је као потпуно новом проблему и трудио се да свако следеће просторно обликовање има пуно уметничко оправдање.

Најзначајнији пројекти из ове области његовог стваралаштва су Спомен–комплекс на Кадињачи и скромна, али визуелно провокативнија, Кућа југословенско–норвешког пријатељства. Комплекс на Кадињачи Ђокића и Живковића настајао је у другој половини седамдесетих година, а његову изградњу је пратила идеја о јачању југословенства, што га је сврставало у ред сродних амбициозних пројеката свог времена. Данас су ти потези само неми, и у великој мери запостављени, сведоци једне минуле идеологије.¹⁹⁸³ Кућа југословенско–

¹⁹⁸² М. Pušić, „Dinamizam monumentalnih formi. Projekti za memorijalne spomenike Momčila Krkovića i arh. Aleksandra Đokića“, *Oslobođenje*, Sarajevo 18.12.1966, 8.

¹⁹⁸³ Меморијални паркови су током шездесетих и седамдесетих година прошлог века грађени са идејом да оснаже идеологију социјалистичке Југославије. Стилизоване форме споменика унутар ових паркова требало је да указују на универзалност патње без именовања криваца, а велики парковски простори да омогуће посете великог броја људи и њихову интеракцију. Неретко су се у меморијалним парковима одржавале разне манифестације, како би се кроз идеју о колективној патњи учврстила и идеја о колективном идентитету. Видети: О. Manojlović–Pintar, „Uprostogavanje ideologije: Spomenici Drugog svetskog rata i kreiranje kolektivnih identiteta“, *Dijalog povjesničara/istoričara*, 10/1, I. Graovac, (prir.), Osijek 22–25 rujna 2005, Zagreb 2008, 300–302, 304; В. Путник, “Естетика и улога меморијалних паркова у Југославији на примеру спомен комплекса „Кадињача““, у: *Простори памћења I, Зборник радова, Том I, Архитектура* (ур. А. Кадијевић, М. Поповић), Београд 2013, 290–294; О. Manojlović–Pintar, *Arheologija sećanja – spomenici i identiteti u Srbiji 1918–1989*, Београд 2014, 361–383, 387–389. Такође, током друге деценије овог века архитектура и споменици социјалистичке Југославије били су предмет интересовања

норвешког пријатељства, грађена током осамдесетих издваја се по свом романтичном духу, као и неконвенционалним елементима, због чега се и сматра круном целокупне Ђокићеве каријере. Овај објекат, у чијој је основи идеја о очувању успомене на пријатељство два народа, обликован у духу „неконвенционалног еклектицизма“,¹⁹⁸⁴ натопљеног симболиком, с временом није изгубио на актуелности.

Ђокићеви пројекти из области архитектонског стваралаштва намењеним становању или пословању прате његово узлазно стручно кретање. Прве године бављења струком обележене су учешћем на бројним конкурсима и покушајима да се избори за своје место међу генерацијом старијих архитеката. Кроз читаву прву деценију стваралаштва ова област је маргинализована, Ђокић се „класичном архитектуром“ бави у слабој мери, углавном у склопу бироа у којима ради. Боравак у Аману и измештање из домаћег окружења, крајем шездесетих, у њему је пробудило нову снагу, инспирацију и жељу да ствара нову архитектуру. Преокрет је постао видљив већ почетком седамдесетих, када Ђокић учешћима на конкурсима скреће пажњу на себе.

Седамдесете године у знаку су изградње насеља Кнежевац–Кијево са Михаилом Чанком. Овде треба нагласити да је он средином осамдесетих сматрао погрешним што им је уопште пружена шанса за изградњу тако великог насеља, јер је веровао да појединци или у њиховом случају мали тимови, на толикој површини не могу пружити ништа ново осим мултипликације првобитне идеје.¹⁹⁸⁵ Изградња амбициозног насеља била је и „ватрено крштење“ за овог архитекту, који се тада суочио са сложеним проблемима који прате реализације пројеката на тако крупном потезу. Сарадња са Михаилом Чанком била је вишеструко корисна и оправдано је веровати да га је управо она у одређеној мери „вратила“ свету

интернационалних стручњака услед чега се предвиђа ревалоризација социјалистичког наслеђа и интерпретација неоптерећена политичким опцијама. Видети: V. Putnik Prica, N. Lajbenšperger, „On the wings of modernity: WWII memorials in Yugoslavia“. *Docomomo Journal* 59 (2018/2), 74–78.

¹⁹⁸⁴ V. Milić, „Postmodernizam bez mistifikacija. Ekspanzija arhitekture arhitekta Aleksandra Đokića“, *Vreme*, Beograd 22.07.1991, 55.

¹⁹⁸⁵ D. Popović, A. Đokić, „Okruglina stambenog kvadrata“, *Intervju*, Beograd 18.07.1986, 29.

праве архитектуре и да је Ђокић кроз ову сарадњу научио да рационализација и маштовитост не морају нужно да се искључују.¹⁹⁸⁶

Ђокићеве пројекти из друге половине седамдесетих прате најактуелнија дешавања и учешћа на конкурсима за најзначајније пројекте у земљи, који су подразумевали решавање захтевних простора. Већ крајем седамдесетих настаје једно од најзначајнијих Ђокићевих дела које се, иако малог обима у поређењу са његовим осталим пројектима из тог периода, издвојило својом геометријом и симболиком. Трафостаницом „Филмски град“ Ђокић је успео да једну тему утилитарног карактера подигне на духовни ниво,¹⁹⁸⁷ као и да покаже колико не мари за варљиву стварност данашњице,¹⁹⁸⁸ креирајући ванвременски мост чији је један део дубоко у прошлости, а други окренут ка будућности.

Осамдесете године карактерише прелазак у реалнију сферу пројектовања, када се услед друштвених прилика акценат са изградње великих насеља помера ка мањим пројектима унутар градског ткива. Овде до изражаја долази Ђокићева смелост, када међу првима прихвата тему интерполација и језик постмодерне, остварујући унутар старог градског ткива неке од својих најзначајнијих стамбених објеката. Поучен искуством са насељем Кнежевац–Кијево, на објектима у ул. Краља Милутина, ниједан детаљ не препушта случају. Објекте обликује до најситнијег детаља, надгледајући њихово извођење. Успева да помири историјски контекст градског ткива у којем гради, са сопственим, већ формираним градитељским речником.

Већа слобода у креирању пружена му је на локацијама на територији Бановог брда, за које средином девете деценије гради насеље „Голф 7“. На овим објектима примењује исти поступак преузимања историјских мотива, али старијих, који одговарају контексту територије на периферији града. Другом половином девете деценије даје свој допринос прелазним типовима становања и на територији Дедиња и Сењака. У сарадњи са бројним стамбеним задругама, наставља да „пломбира“ стари градски центар током целе те деценије, а као

¹⁹⁸⁶ Термин „права архитектура“ подразумева архитектонско пројектовање објеката утилитарне намене (стамбених или јавних), и у овом контексту има за циљ да укаже да се Александар Ђокић у првој деценији свога стваралаштва претежно бавио другим темама, које су биле урбанистичко планирање и обликовање меморијала.

¹⁹⁸⁷ Z. Manević, „Srpska arhitektura u osmoj deceniji“, *Arhitektura 176–7*, Zagreb 1981, 26; Z. Manević, „Granice fantastike Aleksandra Đokića“, *IT novine*, Beograd 11.01.1982, 17.

¹⁹⁸⁸ Z. Manević, *Aleksandar Đokić – izložba arhitekture* (katalog), Beograd jun 1986, 6.

посебно значајан пројекат из тог периода издваја се објекат Клуба Југословенске народне армије у Тивту. Зрелом експресијом и јаком симболиком објекта у Тивту Ђокић се доказује и као вешт у решавању објеката јавне намене.

Кроз целу девету деценију Ђокић је посвећено решавао урбанистичке проблеме Чукаричке падине, односно Бановог брда, исказујући „висок степен разумевања бића града“.¹⁹⁸⁹ Идеју о претварању овог подручја у секундарни градски центар, успео је да спроведе. Већ пред крај девете и током читаве десете деценије Ђокић на овој територији остварује бројне пројекте, настале у сарадњи са моћним инвеститорима. Међу пројектима намењеним територији Бановог брда, издваја се нереализовани пројекат Пијаце и тржног центра, којим се Ђокић приближава дубоко органском обликовању простора.

Објекти настајали током деведесетих година показују синтезу свих претходних утицаја. Елементи домаћег градитељства и симболи које користи више нису преузети из окружења како би се у њега уклопио, већ постају конститутивни елемент његовог личног израза. Архитекта простор третира спонтано и растерећено, што кулминира комплексом „Објектив“, који архитекта гради пред сам крај живота и којим дефинитивно заокружује свој стамбени опус. Целовито сагледавање дела Александра Ђокића без сумње упућује да је оно у „нашу архитектонску палету унело специфичне тонове, који су је учинили и занимљивијом и богатијом“.¹⁹⁹⁰

Ђокићева залагања у домену изградње забавних паркова и простора намењених разоноди, контрастирају свим претходним, учвршћујући његову позицију као архитектке – визионара. Кроз све области његовог деловања провлачила се нит којом је архитекта тежио да демистификује архитектуру и да је приближи друштву. Залагањима у овом домену тежио је да човека приближи самоме себи и оним најискренијим крајевима сопствене душе.

Према свом значењу, Ђокићеви забавни паркови спадају у низ свих оних радикално свежих архитектонских замисли које су својевремено померале

¹⁹⁸⁹ I. Mladenović, „Aleksandar Đokić“, u: *11 istaknutih arhitekata Jugoslavije–knjiga 2*, Beograd 1989, 9; I. Mladenović, „Aleksandar Đokić“, u: *55 istaknutih arhitekata Jugoslavije*, Beograd 1989, 59.

¹⁹⁹⁰ М. Јевтић, „Одлазак Александра Ђокића“, *НИИ* 30.05.2002., <http://www.nin.co.rs/2002-05/30/23480.html>

границе и као такве кроз историју архитектуре остајале само на нивоу цртежа и скица, да будућим генерацијама смелих уметника пружају инспирацију и подршку.

Александар Ђокић је својим обимним излагачким активностима, стручним приказима и ангажованим чланцима континуирано доприносио афирмацији архитектуре као уметничке и научне дисциплине. Неуморно је трагао за равнотежом између сопственог архитектонског језика, профитабилног понашања инвеститора и дугорочних интереса заједнице. Његова се промишљања на тему односа архитекте и субјеката планирања и дан данас могу сматрати актуелним. Ђокићеве изложбене активности су значајне и као показатељи изузетно одговорног односа према сопственом делу. Тежио је и да будуће становнике упозна са својим пројектима и благовремено их укључи у процес планирања, да ослушкује суд критике и јавности.

Процес формирања Ђокићевог личног стилског израза карактерише континуитет идеја, које је константно надграђивао различитим стилским утицајима. Од свих конкретних утицаја које је прихватио на свом путу кроз свет архитектонских облика, много је значајнији начин на који их је он користио и синтетисао са претходним искуствима. Управо га тај елемент сврстава у ред српских романтичара.

Током седамдесетих Ђокић својим истраживањима форме додаје и геометријске облике и волумене у којима круг и кружни сегмент заузимају посебно место, као базични елементи његовог градитељског речника. Осамдесетих година, помоћу своје привржености геометријским облицима, а подстакнут постмодерном, Ђокић у своја истраживања уводи историјску компоненту чиме његов ауторски израз доживљава зрелу фазу. Дела настала у овом периоду теже да се преузетим цитатима уклопе у околину, не губећи на експресивности. Символизмом, који такође карактерише његов израз осамдесетих, често захвата дубоко у орнаменте националне културе и елементе неимарског наслеђа.

Снажна експресија и раскошна маштовитост заједнички су именитељ свих развојних фаза његовог аутентичног стилског израза. Начин путем којег је

испољавао стваралачку слободу и смелост са којом је креирао облике, указују на потребу да архитектуру уздигне изнад ефемерних појава, чиме се сврстао у ред стваралаца који су на овим просторима неговали стално присутан романтични дух.

Уметничка личност Александра Ђокића, пажљиво и стрпљиво грађена дуги низ година била је комплетна, а његово дело јесте надживело свог творца не само у физичком, већ и у културном и духовном смислу.¹⁹⁹¹ Ђокићев опус, посматран уз идеју да „души треба више простора него телу“,¹⁹⁹² доказује да овај архитекта јесте за свог стваралачког века веровао да својим „судбоносним вишком архитектуре“ заправо открива тајна скровишта душе.¹⁹⁹³ Отуд је богату личну духовност успевао да изрази увек разноврсним и непредвидивим архитектонским склоповима, по чему ће се и памтити у националној културној меморији.



Слика 419: Архитекта Александар Ђокић.
(Извор: З. Маневић, *Александар Ђокић*, Београд 1995, 222.)

¹⁹⁹¹ З. Маневић, „Помен великану – Александар Ђокић 1936–2002“, *Архитектура* 66, Београд јун 2003, 10.

¹⁹⁹² Ове речи Ричарда Енгланда цитирао је Михаило Митровић на отварању последње ретроспективне изложбе архитекте Александра Ђокића. Видети: М. Џанак, „Pogled kroz“, *Retrospektivna izložba Aleksandra–Ace Đokića, Muzej primenjene umetnosti*, april 2002“, *ARD review* 27, Београд 2002, 18.

¹⁹⁹³ Исто.

7. ИЗВОРИ И ЛИТЕРАТУРА

Извори:

Народна библиотека Србије

Јевтић, Миша. *Интервју са Момчилом Крковићем* (рукопис), Београд, сигнатура МЈ 404, 1998.

Литература:

1. Knoll, Petar „Ideologija moderne arhitekture“, *Arhitektura* 9, Ljubljana 1933, 124–140.
2. Максимовић, Бранко. „Нови Сад кроз 50 година“, *Правда* 12.08.1937.
3. Максимовић, Бранко. „Нови Сад данас и сутра“, *Годишњак Матице српске*, Нови Сад 1937.
4. Huizinga, Johan. *Homo Ludens: A Study of the Play–Element in Culture*, Routledge & Kegan Paul, London 1949.
5. Аноним. [распис конкурса за СО Тетово], *Политика* 07.01.1960.
6. Аноним. [распис конкурса за Смедеревску тврђаву], *Политика* 09.10.1960, 26.
7. Аноним. [резултати конкурса за СО Тетово], *Политика* 22.03.1961.
8. Ekl, Vanda. „Znak u prostoru. Samostalna izložba beogradskog kipara Momčila Krkovića u Rijeci“, *Novi list*, Rijeka 29.10.1961.
9. Аноним. [распис конкурса за СО Лесковац], *Политика* 16.01.1962, 18.
10. Аноним. [резултати конкурса за СО Лесковац], *Политика* 05.05.1962, 21.
11. Anonim. „Konkurs za Spomenik palim borcima u Čačku“, *Arhitektura–urbanizam* 17, Beograd 1962, 50–51.
12. Ravnikar, E. „Konkurs za spomenik revoluciji u Ljubljani“, *Arhitektura–urbanizam* 17, Beograd 1962, 48–49, 57.
13. Аноним. „Завршен је конкурс за идејно решење споменика палим борцима у Чачку“, *Политика* 02.11.1962, 7.
14. Максимовић, Бранко. „Естетика урбанизма Камила Зитеа“, *Зборник Архитектонског факултета Унверзитета у Београду св. 3*, Београд 1962, 27–28.

15. Максимовић, Бранко. „Проблеми реконструкције историјских језгара градова југославије“, *ЗЗСК XIII*, Београд 1962, 1–16.
16. Anonim. [raspis konkursa za spomenik Plaja Hirona na Kubi], *Arhitektura–urbanizam 18*, Београд 1963, 48.
17. Maksimović, Branko. „Delo Kamila Zitea i odnos kritike prema njemu“, *Arhitektura–urbanizam 21*, Београд 1963, 52–54.
18. Ђокић, Александар. „Непризната (а неопходна) скулптура у простору“, *Борба* 17.11.1963, 8.
19. Missoni, Anton. „Rezultati natječaja za Muzej Pounje“, *Čovjek i prostor 130*, Zagreb 1964, 2–3.
20. Ђокић, Александар. „Београд без погледа на реке“, *Борба* 12.01.1964, 9.
21. В. Ц. „Парк скулптуре“ као стална изложба вајарских дела или: вајарска дела на јавним местима: углавном, после откупа да не остану у разним депоима“, *Политика* 21.03.1964.
22. Аноним. „Вајари и урбанисти предлажу. Парк скулптуре на левој обали Саве“, *Политика експрес* 11.04.1964, 9.
23. Ђокић, Александар. „„Парк скулптуре“ на Новом Београду“, *Борба* 12.04.1964, 9.
24. Ђокић, Александар. „Наличје Теразијске терасе“, *Борба* 13.04.1964, 8.
25. Аноним. [резултати конкурса за ликовно решење дела фасаде Дома омладине], *Политика* 20.04.1964.
26. Ђокић, Александар. „Стари трг у Сомбору. Редак пример очувања архитектонско–урбанистичког наслеђа“, *Борба* 31.05.1964, 9.
27. Ђокић, Александар. „(Не)одговорност пројектаната. Југословенски архитекти одговарају на питање редакције „Борбе“ о проблемима нашег архитектонског стваралаштва“, *Борба* 26.07.1964, 8.
28. Ђокић, Александар. „Нови град у новом граду. Највећи југословенски архитектонски конкурс“, *Борба* 29.11.1964, 12.
29. Sinđić, D. „Povodom konkursa za poslovnu zgradu na Trgu Dimitrija Tucovića u Beogradu“, *Arhitektura–urbanizam 27*, Београд 1964, 50–51.
30. Giedion, Zigfried. „Historija i arhitekt“, *Čovjek i prostor 133–134*, Zagreb 1964, 18.

31. Аноним. [распис конкурса за Парк пријатељства], *Политика* 11.05.1965, 21.
32. Ђокић, Александар. „Дело успело, дебата није. Промашена дискусија о урбанистичко–архитектонском решењу туристичког подручја Св. Стефан“, *Борба* 19.07.1965, 13.
33. Ђокић, Александар. „Позив без одазова“, *Борба* 10.10.1965, 10.
34. Ђокић, Aleksandar. „Negotin–Prahovo. Problem razvoja i prostorne organizacije dvojnih naselja“, *Arhitektura–urbanizam* 35–36, Beograd 1965, 57–59.
35. Ђокић, Aleksandar. „Stad of rampus country – novi deo amsterdamske aglomeracije“, *Arhitektura–urbanizam* 39, Beograd 1965, 55.
36. Аноним. [резултати конкурса за Парк пријатељства], *Политика* 17.12.1965, 10.
37. Б. Г. „Додељене награде за урбанистичко решење „Парка пријатељства““, *Политика* 17.12.1965, 10.
38. Raskin, Džon. *Vrednosti, Kultura*, Beograd 1965.
39. Borovnica, N. „Povodom arhitektonsko–urbanističkog konkursa za rešenje tri bloka na Bulevaru revolucije u Beogradu“, *Arhitektura–urbanizam* 39, Beograd 1966.
40. OMN. „Idejno rešenje za izgradnju i uređenje „Parka prijateljstva“ u Beogradu“, *Arhitektura–urbanizam* 35–36, Beograd 1966, 87–88.
41. Anonim. [rezultati konkursa za Park prijateljstva], *Čovjek i prostor* 3, Zagreb 1966, 6, 9.
42. Radović, Ranko. „Izložba projekata za memorijalne spomenike Aleksandra Đokića i Momčila Krkovića“, *Arhitektura–urbanizam* 40, Beograd 1966, 57.
43. Pušić, Marija. „Dinamizam monumentalnih formi. Projekti za memorijalne spomenike Momčila Krkovića i arh. Aleksandra Đokića“, *Oslobođenje*, Sarajevo 18.12.1966, 8.
44. Васић, П. „Пројекти за споменике“, *Политика* 21.12.1966, 11.
45. Ekl, Vanda. „Simboli zahvalnosti i nezaborava“, *Novi list god. 10* 299, Rijeka 1966, 10.
46. Bogdanović, Bogdan. *Urbanističke mitologeme*, Vuk Karadžić, Beograd 1966.
47. Аноним. [распис конкурса за споменик Моши Пијаде], *Политика* 03.05.1967.
48. Anonim. [raspis konkursa za spomenik Moši Pijade], *Arhitektura–urbanizam* 43, Beograd 1967, 61.

49. Anonim. „Spomenik palim borcima u Peći“, *Arhitektura–urbanizam 44*, Beograd 1967, 51.
50. Anonim. [rezultati konkursa za uređenje kompleksa na uglu ulica Kneza Miloša i Masarikove], *Arhitektura–urbanizam 45–46*, Beograd 1967, 106.
51. Аноним. [распис конкурса за потез Калемегдан–Славија], *Политика* 27.07.1967, 22.
52. Đokić, Aleksandar. „Oktobarska nagrada dodeljena za kej“, *Arhitektura–urbanizam 47*, Beograd 1967, 15.
53. Đokić, Aleksandar. „Lepenski vir. Značajno arheološko otkriće u Đerdapu“, *Arhitektura–urbanizam 48*, Beograd 1967, 56.
54. Маневих, Зоран. „Синтеза уметности или сарадња уметника“, *Политика* 22.10.1967, 18.
55. Pušić, Marija. „Projekti za memorijalne spomenike Momčila Krkovića i arh. Aleksandra Đokića“, *Umetnost 9*, Beograd 1967, 115.
56. Аноним. [резултати конкурса за уређење комплекса на углу улица Кнеза Милоша и Масарикове], *Борба* 03.01.1968, 9.
57. Јанићијевић, Селимир. „Београд у идућем веку. 22 аутора предложила решење за уређење потеза Калемегдан–Славија“, *Политика* 20.03.1968, 11.
58. Јанићијевић, Селимир. „Конкурс за идејно–урбанистичко решење Славија–Калемегдан. Награде архитектама из Београда и Љубљане“, *Политика* 25.03.1968, 9.
59. Аноним. [резултати конкурса за потез Калемегдан–Славија], *Политика* 29.03.1968, 31.
60. Станич, Стане. „Ново срце Београда, али какво и када?“, *Борба* 20.04.1968, 7.
61. Petričić, B. „O rezultatima konkursa za urbanističko rešenje poteza od Kalemegdana do Trga Dimitrija Tucovića“, *Arhitektura–urbanizam 49–50*, Beograd 1968, 7–24.
62. Đokić, Aleksandar. „Nove šanse Novog Beograda“, *Arhitektura–urbanizam 49–50*, Beograd 1968, 25–26.
63. Anonim. „Rezultati konkursa za izradu arhitektonsko–urbanističkog uređenja kompleksa na uglu ulica Masarikove i Kneza Miloša u Beogradu“, *Arhitektura–urbanizam 49–50*, Beograd 1968, 33–36.

64. Novaković, Borko. „Prikaz elaborata pod nazivom „Prostorni plan priobalnog područja Dunava od Beograda do bugarske granice“ – knjiga I i II“, *Arhitektura–urbanizam 49–50*, Beograd 1968, 81–91.
65. Đokić, Aleksandar. „Program i prostorni plan područja Borsko jezero – Brestovačka banja“, *Arhitektura–urbanizam 49–50*, Beograd 1968, 92–93.
66. Stanarević, Boško. „Programski sadržaj i idejno urbanističko rešenje sportskog centra u Boru“, *Arhitektura–urbanizam 49–50*, Beograd 1968, 104.
67. Anonim. „U Boru podignut spomenik jevrejskim prinudnim radnicima žrtvama fašizma“, *Jevrejski pregled god. X 11–12*, Beograd 1968, 7–8.
68. Grupa autora. *Jugoslavija–spomenici revoluciji*, Beograd: SUBNOR Jugoslavije – Sarajevo: Svjetlost 1968, 232, V, XXX.
69. Manević, Zoran. „Zanimiva ideja. Beograjska arhitekturna kronika“, *Sinteza 9*, Ljubljana 1968, 56–57.
70. Аноним. [распис конкурса за спомен гробље у Скопљу], *Политика*, 11.02.1969, 33.
71. Аноним. [распис конкурса за споменик Космајском партизанском одреду], *Политика* 22.03.1969, 30.
72. Stojanović, Bratislav. „Konkurs za spomenik Kosmajskom partizanskom odredu“, *Arhitektura–urbanizam 56–57*, Beograd 1969, 33.
73. Đokić, Aleksandar. „Trg sa spomenikom Moši Pijade u Beogradu“, *Arhitektura–urbanizam 56–57*, Beograd 1969, 128–129.
74. Đokić, Aleksandar. „Naši neimari u inostranstvu“, *Arhitektura–urbanizam 58*, Beograd 1969, 15.
75. Đokić, Aleksandar. „Aman – urbanističko rešenje centralne zone“, *Arhitektura–urbanizam 58*, Beograd 1969, 49–51.
76. Đokić, Aleksandar. „Delatnost arh. Aljoše Josića“, *Arhitektura–urbanizam 58*, Beograd 1969, 55.
77. Stojanović, Bratislav. „Muzej vazduhoplovstva u Beogradu“, *Arhitektura–urbanizam 59*, Beograd 1969, 58–59.
78. Anonim. [rezultati konkursa za osam kula na Novom Beogradu], *Arhitektura–urbanizam 60*, Beograd 1969, 93.

79. М. С. „Завршен конкурс за споменик Космајском партизанском одреду. Прва награда припала вајару Војину Стојићу и архитекти Градимиру Медаковићу“, *Политика* 12.11.1969, 13.
80. Аноним. [резултати конкурса за Музеј Југословенског ваздухопловства], *Политика* 30.12.1969, 25.
81. Трбојевић, Б. „На углу Сремске и Маршала Бирјузова. Облакодер од 25 спратова“, *Политика* 03.06.1970, 11.
82. Аноним. [распис конкурса за стамбено насеље на Ванјиси], *Архитектура–urbanizam 61–62*, Београд 1970, 21–22.
83. Аноним. „Конкурс за urbanističko–arhitektonско решење уређења простора око улаза у Терazijsки tunel са Зеленог венца“, *Архитектура–urbanizam 61–62*, Београд 1970, 114–116.
84. Аноним. [резултати конкурса за Музеј Југословенског ваздухопловства], *Људски простор* 8, Загреб 1970, 10.
85. Маневић, Зоран. „Сјај и беда конкурса“, *НИИ* 20.09.1970, 47.
86. Маневић, Зоран. „Четврта генерација“, *НИИ* 11.10.1970, 43–44.
87. Маневић, Зоран. „Натечаји. Београјска архитектурна кроника“, *Синтеза* 19, Лjubljana 1970, 102–103.
88. Богдановић, Богдан. „Нова школа и светско тржиште идеја“, *Политика*, 03.04.1971.
89. Аноним. [резултати конкурса за насеље Кнежевац–Кијево], *Политика* 09.04.1971.
90. Аноним. „Најесен – „Лабудово брдо““, *Вечерње новости* 22.07.1971.
91. Аноним. [резултати допунског–позивног конкурса за насеље Кнежевац–Кијево], *Политика* 24.07.1971.
92. Маневић, Зоран. „Projekat за стамбено насеље Кијево – Кнежевац“, *Људски простор* 11, Загреб 1971, 13.
93. Ђокић, Александар. *Retrospektivna izložba dela arhitekta Mihajla Mitrovića* (katalog, predgovor), Galerija Muzeja primenjene umetnosti u Beogradu, Београд 1971, 2–5.
94. Ђокић, Александар. „Retrospektivna izložba dela Mihajla Mitrovića“, *Архитектура–urbanizam 66*, Београд 1971, 18–20.

95. Lukić, J. „Transformacija u urbanističkom planiranju i izgradnji naselja Kneževac–Kijevo“, *Arhitektura–urbanizam* 66, Beograd 1971, 37.
96. Anonim. „Konkurs za izradu arhitektonsko–urbanističkog rešenja II i III etape naselja Kijevo–Kneževac u Beogradu“, *Arhitektura–urbanizam* 66, Beograd 1971, 38–45.
97. Маневих, Зоран. „Рађање насеља“, *НИИ* 08.08.1971, 47.
98. Denegri, Jerko. „Srpska arhitektura 1900–1970“, *Arhitektura–urbanizam* 67, Beograd 1971, 48-51.
99. Manević, Zoran. „Četiri generacije“, *Život umjetnosti* 14, Zagreb 1971, 26–33.
100. Маневих, Зоран. *Архитекта Александар Ђокић* (каталог), изд. Галерије графичког колектива, Београд 1971.
101. Nieuwenhuys, Constant. „Autodialogue on New Babylon“, in: *Opus International #27*, Paris 1971. <http://www.notbored.org/autodialogue.html> [Приступљено 07.10.2017.]
102. Митровић, Михајло. „Свежи талас. Поводом изложбе архитектке Александра Ђокића“, *Политика* 05.02.1972, 14.
103. Lukić, Mirjana. “Izložba radova arhitekta A. Đokića“, *Urbanizam Beograda* 17, Beograd 1972, 28–29.
104. Vuković, Siniša. „Aleksandar Đokić. Galerija Grafički kolektiv“, *Umetnost* 29–30, Beograd 1972, 84, 87.
105. Аноним. „Спектар. Архитектура“, *НИИ* 13.03.1972, 6.
106. Маневих, Зоран. „Романса од седам деценија“, *НИИ* 26.03.1972, 42–43.
107. Manević, Zoran. *Srpska arhitektura 1900–1970* (katalog), Muzej savremene umetnosti, Beograd 1972.
108. Аноним. „Најесен почиње изградња новог насеља. Лабудово брдо исправља грешке“, *Вечерње новости* 17.07.1972, 12.
109. Manević, Zoran. „Projekti Aleksandra Đokića“, *Čovjek i prostor* 7 232, Zagreb srpanj 1972, 27.
110. Ђокић, Александар. „Бесконачни избор облика. Појам споменика као пластичне композиције не треба да буде рецепт, канон, унапред утврђена форма“, *Политика* 09.12.1972, 15.

111. Manević, Zoran. „Centar mesne zajednice Beograd“, *IT novine* 525, Beograd mart 1973.
112. Đokić, Aleksandar. „Naselje Kneževac–Kiјеvo“, *Urbanizam Beograda* 24, Beograd 1973, (prilog).
113. *Zabavni park Topчидер* (каталог), изд. аутора, Београд, 1973.
114. Петровић, Р. „За две године Београд ће добити јединствен забавно–туристички центар „Дизниленд“ у Топчидеру“, *Политика експрес* 15.06.1973, 7.
115. Manević, Zoran. „Aleksandar Đokić, Slobodan Plić, Zabavni park, Arhitektura 21“, *IT novine*, Beograd 13.07.1973, 7.
116. Јевтић, Милорад. „Године седамдесете“, *НИН* 17.02.1974, 41–42.
117. Младеновић, Ivica. “Od ideje do racionalnog stana/II“, *Izgradnja* 3, Beograd 1974, 23–25.
118. Anonim. “Prva nagrada Palati sportova „Pionir““, *IT novine*, Beograd 26.04.1974, 3.
119. Z. M. „Salon arhitekture“, *IT novine*, Beograd 26.04.1974, 3.
120. Недељковић, Д. „Детаљни урбанистички план друге и треће етапе изградње насеља Кнежевац–Кијево. Још пет хиљада станова“, *Комуналне новости*, април 1974, 11.
121. Anonim. „Hronika“, *IT novine*, Beograd 24.05.1974, 7.
122. Влајић, М. „Споменик уз мост победе“, *Вечерње новости* 28.05.1974, 23.
123. Manević, Zoran. „Hronika“, *IT novine*, Beograd 31.05.1974, 7.
124. Manević, Zoran. „Razgovor sa Aleksandrom Đokićem, sekretarom Saveza arhitekata Srbije, Arhitektura је на умору“, *IT novine*, Beograd 31.05.1974, 7.
125. Јевтић, Милорад. „Мост“, *НИН* 28.07.1974, 30–31.
126. Аноним. „Крајем августа у Краљеву одржан мали симпозијум о Бановцима“, *Каблар*, Краљево 10.09.1974, 4.
127. А. М. „Коме дати Октобарску награду у области уметности, Три подвига“, *Политика експрес* 17.09.1974, 13.
128. Младеновић, Ivica. „Prikaz detaljnog urbanističkog plana I mesne zajednice naselja Banovci–Dunav“, *Izgradnja* 11, Beograd 1974, 22–28.

129. Đokić, Aleksandar. *Ivan Štraus* (katalog, predgovor), Muzej primenjene umetnosti u Beogradu, Beograd 1974.
130. Đokić, Aleksandar. „Izložba radova Ivana Štrausa“, *Arhitektura–urbanizam* 73, Beograd 1974, 41.
131. Jevtić, Milorad. „Turističko–zabavni centar u Topčideru“, *Arhitektura–urbanizam* 73, Beograd 1974, 44–45.
132. Павловић, Сл. (и) Станковић, Д. „Два пројекта до решења“, *Вечерње новости* 10.06.1975, 10.
133. Влајић, М. (и) Павловић, Сл. „Прокоп намучио стручњаке“, *Вечерње новости* 16.06.1975, 9.
134. Возарчић, П. „Завршен пројекат будућег туристичко–забавног центра у Топчидеру. Из парка – на Месец“, *Вечерње новости* 16.06.1975, 11.
135. Влајић, М. (и) Павловић, С. „Синоћ прва јавна дискусија стручњака о резултатима конкурса за израду пројеката за Железничку станицу Београд. Прокопу додаток идеја“, *Вечерње новости* 18.06.1975, 9.
136. Маневић, Зоран. „На маргинама једног конкурса. Одговор мудро избегнут“, *Вечерње новости* 20.06.1975, 27.
137. Pasiновић, Antoaneta. „Kreativno pronicanje prošlosti. Uz izložbu arhitekta Bogdana Bogdanovića „Priroda i boginje Sjećanja III“ u Galeriji „Forum“ u Zagrebu“, *Čovjek i prostor* 6, Zagreb 1975, 28–29.
138. Кадијевић, Ђорђе. „Изложбе: Човек–град“, *НИН* 01.07.1975.
139. Wenzler, Fedor. „Natječaj za spomenik pobjede na Srijemskom frontu“, *Čovjek i prostor* 7, Zagreb 1975, 8–11.
140. Јевтић, Милорад. „Возови стају у Прокопу“, *НИН* 06.07.1975, 26.
141. М. Ст. „Сутра се полаже камен темељац за први забавни центар; У Топчидеру сви континенти“, *Вечерње новости* 16.10.1975, 11.
142. Р. Ј. „Положен камен темељац туристичко–забавног парка „Дизниленд“ у Топчидеру“, *Вечерње новости* 18.10.1975, 10.
143. М. К. „Надахнуте идеје градитеља Београда“, *Вечерње новости* 31.10.1975, 27.
144. Цацић, Тома. „Станица за нервирање“, *НИН* 02.11.1975, 12–14.
145. Јевтић, Милорад. „Београдски „Дизниленд““, *НИН* 02.11.1975, 25.

146. Anonim. „Prikaz konkursnih projekata 1965–1975, Kneževac–Kijevo“, *Arhitektura–urbanizam 74–77*, Beograd 1975, 70–77.
147. Anonim. „Konkurs za izradu idejnog projekta spomenika palim borcima narodnooslobodilačke vojske Jugoslavije na Sremskom fontu 1944–1945. godine“, *Arhitektura–urbanizam 74–77*, Beograd 1975, 148–149.
148. Anonim. „Nova stambena naselja, Kneževac–Kijevo“, *Urbanizam Beograda 30*, Beograd 1975, 56.
149. Поповић, Дарко. „Стан наш свакодневни“, *Политика* 06.12.1975, 13.
150. Anonim, „Povratak arhetipu III – krug“, *Čovjek i prostor 262*, Zagreb 1975, 28–29.
151. Mladenović, Ivica. „Najnovija dostignuća beogradske stambene arhitekture“, *Čovjek i prostor 274*, Zagreb 1975, 8–12.
152. Rakočević, Zora. „Detaljni urbanistički plan Zabavnog parka u Topčideru“, *Urbanizam Beograda 32–33*, Beograd 1975, 33–35.
153. Влајић, М. „„Дизниленд“ лебди над Топчидером. Са арх. А. Ђокићем аутором пројекта о локацији београдског забавног парка“, *Вечерње новости* 12.01.1976, 12.
154. Кубуровић, Мирјана. „Визија се остварује: град силази на реке. Успињачом до Калемегдана“, *Политика* 08.03.1976.
155. Ђокић, Александар. „На земљи или под небом“, *Политика* 13.03.1976, 17.
156. Павловић, Слободан. „Ада–центар забаве“, *Вечерње новости* 12.05.1976, 10.
157. Крстонић, М. „На легендарној Кадињачи. Споменик достојан славне битке“, *Политика* 15.06.1976, 7.
158. Влајић, М. „Повратак суседа. На Лабудовом брду су усељени први станари“, *Вечерње новости* 28.07.1976, 11.
159. Павловић, Сл. „Боље шарено него сиво?! Дилеме београдских архитеката: фасаде у бетону или у боји“, *Вечерње новости* 05.09.1976, 19.
160. Бујошевић, Д. „А на врх зграде кућни број. На Лабудовом брду“, *Политика* 07.09.1976, 13.
161. Чанак, Михаило (и) Ђокић, Александар. *Повратак тргу* (каталог), Београд 1976.
162. Церовић Џамоња, Ирена. „Кадињача није смрт, она је живот и победа!“, *Четврти јул*, Београд 21.09.1976, 25.

163. Михајловић, Б. „Несвакидашња изложба у Салону београдског Музеја савремене уметности „Повратак тргу““, *Политика експрес* 22.09.1976, 8.
164. М. Ж. „У Салону Музеја савремене уметности у Београду, Тргови као некад“, *Политика* 23.09.1976, 16.
165. Тирнанић, Богдан. „Слатка птица младости“, *НИН* 26.09.1976, 38.
166. Миленковић, Александар. „На пола пута? Уз изложбу „Повратак тргу“ у Салону Музеја савремене уметности“, *Политика* 02.10.1976, 16.
167. Кубуровић, М. „Поводом занимљиве изложбе у Салону Музеја савремене уметности. Тргови припадају пешацима“, *Политика* 04.10.1976.
168. Аноним. „Неговање суседства на тргу. За хуманије становање у новим насељима“, *Делегатски информатор СО Раковица* 08.10.1976, 12.
169. Милановић, Ј. „Везни елемент улице, поводом изложбе „Повратак тргу“ у Салону Музеја савремене уметности, *Борба* 09.10.1976, 13.
170. Јевтић, Милорад. „Без повратка“, *НИН* 10.10.1976.
171. Šanak, Mihailo (i) Đokić, Aleksandar. „Povratak trgu“, *IT novine (kulturni dodatak)*, Beograd 15.10.1976, 1–2.
172. Jevtić, Milorad. „Zapisi o beogradskoj arhitekturi na sredini osme decenije. Beogradski krug lenjirom. Pogled 2“, *IT novine*, Beograd 22.10.1976, (dodatak).
173. Mladenović, Ivica. „Povratak trgu“, *OKO*, Zagreb 2–16.12.1976, 20.
174. Кубуровић, М. „Лабуд у зимском сну. Да ли је Кијево–Кнежевац друга спаваоница?“, *Политика* 03.12.1976, 12.
175. Кубуровић, М. „Откуд брду име Лабудово?“, *Политика* 25.12.1976.
176. Manević, Zoran. „Železnička postaja. Beograjska arhitekturna kronika“, *Sinteza* 36–37, Ljubljana 1976, 161.
177. Popović, Darko. „Povratak trgu“, *Umetnost* 49, Beograd 1976, 52.
178. Mladenović, Ivica. „Od ideje do racionalnog stana (XXVII)“, *Izgradnja 1*, Beograd 1977, 53–55.
179. Благојевић, Воја. „На Дунаву близу Београда, Град као из бајке“, *Политика* 08.01.1977, 7.
180. Крстонић, М. „Споменик достојан славне битке. Јуче у Титовом Ужицу“, *Политика* 26.02.1977, 8.
181. Mladenović, Ivica. „Povratak trgu“, *Čovjek i prostor* 2, Zagreb 1977, 26–27.

182. Ђириловић, Милорад. „Забава за целу породицу. Изгледи будућег забавног парка на Ади Циганлији“, *Политика* 24.03.1977, 18.
183. Јевтић, Милорад. „Београдска архитектура у 1976, Поглед изблиза“, *ИТ новине*, Београд 01.04.1977, (културни додатак).
184. Ђокић, Александар. „Ако живот победи“, *НИН* 08.05.1977, 19–20.
185. Живић, Ј. „Забавни парк на Ади Циганлији. На јесен почиње изградња а већ идуће године се завршава“, *Политика експрес* 18.05.1977, 8.
186. Павловић, Слободан. „Центар забаве на Ади. Ускоро почиње изградња првог забавног парка у Београду“, *Вечерње новости* 30.05.1977, 12.
187. Млађеновић, Ивица. „Новија значајна остварења београдске стамбене архитектуре“, *Наш дом 5*, Марибор 1977, 29.
188. Богдановић, Ем. „Жива историја. Припрема се изградња новог меморијалног комплекса на Кадињачи“, *Вечерње новости* 05.06.1977, 10.
189. Аноним. [резултати конкурса за Љубљанску банку], *Вечерње новости* 10.06.1977.
190. Милић, Т. „Споменик Ужичком радничком батаљону. Градиће се комплекс „Кадињача“, *Политика* 10.06.1977, 8.
191. Павловић, Сл. „Конкурс за решење аутобуске станице „Југ“ се наставља. „Југ“ са сто перона“, *Вечерње новости* 25.06.1977, 11.
192. Кубуровић, М. „Одлука оцењивачког одбора. Три решења за Аутобуску станицу „Југ“, *Политика* 25.06.1977, 18.
193. Вјеликов, Владимир. „Поводом завршеног конкурса за урбанистичко и архитектонско решење нове Жељезничке станице у Београду“, *Архитектура–урбанизам 78–79*, Београд 1977, 28–43.
194. Јанковић, Срба, Ђокић, Александар (и) Лaziћ, Лaza. „Ада Циганлија – будући рекреациони центар“, *Изградња 6*, Београд 1977, 34–40.
195. Млађеновић, Ивица. „Центри месних заједница у Београду“, *Наш дом 9*, Марибор 1977, 21–23.
196. Млађеновић, Ивица. „Од идеје до рационалног стана“, *Наш дом 10*, Марибор 1977, 22–26.
197. Кубуровић, М. „Конкурс за зграду ДПО Србије. Прва награда архитектама из Тузле“, *Политика* 24.11.1977, 15.

198. Миленковић, Александар. „У оквиру потврђених вредности“, *Политика* 12.12.1977, 13.
199. Кубуровић, М. „Конкурс за Аутобуску станицу „Југ“. Прва награда додељена „Београд путу““, *Политика* 14.12.1977, 16.
200. М. К. „Трг у функцији становања, изложба у Титовом Ужицу“, *Политика* 19.12.1977, 12.
201. Миленковић, Александар. „У трагању за најбољим решењима. Уз изложбу пројеката са конкурса за Аутобуску станицу „Југ“, *Политика* 23.12.1977, 15.
202. Ђокић, Александар. „Трг у функцији становања“, *Архитектура, филозофија, наука и техника*, Издање Савеза архитеката Србије, Београд 1977, 91–93.
203. Milićević–Nikolić, Olga. „Konkurs za idejno rešenje objekta Ljubljanske banke u ulici Maršala Tita 5 u Beogradu“, *Urbanizam Beograda* 43, Beograd 1977, 43–46.
204. Hertzberger, Herman. „Ideologija strukturalizma“, *Čovjek i prostor* 291, Zagreb 1977, 26–27.
205. Јевтић, Милорад. „Нешто ново у Београду“, *НИН* 29.01.1978, 38.
206. Аноним. „Важно је почети (Одговор Александра Ђокића о уређењу Трга Димитрија Туцовића)“, *Вечерње новости* 06.02.1978, 17.
207. Сл. П. „Уређује се предњи плато. Музеј „25. мај“, *Вечерње новости* 11.02.1978, 11.
208. Павловић, Сл. „Улица под куполом (Одговор А. Ђокића у анкети о уређењу Кнез Михаилове улице)“, *Вечерње новости* 05.04.1978, 11.
209. Павловић, Слободан. „Дизниленд на Ади. Средином недеље почиње изградња дечјег парка забаве“, *Вечерње новости* 17.04.1978, 12.
210. С. П. „Кадињача – спомен парк“, *Вечерње новости* 20.04.1978, 3.
211. Пајић, Д. „Боравак председника Републике на Тари“, *Политика* 30.06.1978, 1.
212. Словић, Нада. „Легенду изразити симболом камених монолита. О спомен обележју на Кадињачи разговараћемо са ауторима: вајаром Миодрагом Живковићем и арх. Александром Ђокићем“, *Кадињача*, Титово Ужице јун 1978, 10–11.
213. Миленковић, Александар. „Тежак пројектантски задатак. Анкета за уређење простора око Музеја „25. мај“ у Београду“, *Комунист* 07.07.1978, 20.

214. Stojanović, Bratislav (i) Martinović, Uroš. *Beograd 1945–1975: urbanizam i arhitektura*, Tehnička knjiga, Beograd 1978.
215. Аноним. „Уређује се Кадињача“, *Политика експрес* 25.03.1979, 2.
216. Поповић, Дарко. „Покондирени лабуд“, *НИН* 13.05.1979, 32–33.
217. Стефановић, М. „Камен казује о херојству. Вајар М. Живковић и арх. А. Ђокић из Београда аутори су новог спомен обележја на Кадињачи“, *Политика експрес* 16.06.1979, 9.
218. Хозо, Јагода. „Уместо села–Авала град. Пројекат новог Ресника“, *Делегатски информатор СО Раковица* 03.07.1979, 8.
219. Ђокић, Александар. „Трагање за хуманим градом“, *Политика* 11.08.1979.
220. Јевтић, Милорад. „Нешто ново, арх. А. Ђокић: Трафостаница у насељу Кнежевац“, *НИН* 19.08.1979, 28.
221. Стефановић, М. „Ту је пао батаљон цео... Спомен–обележје на Кадињачи свечано ће бити откривено 23. септембра“, *Политика експрес* 31.08.1979, 7.
222. Басоровић, З. „Историја у три дела. Ниче спомен обележје на Кадињачи“, *Политика експрес* 02.09.1979, 13.
223. Аноним. „Нови споменик храбрима“, *НИН* 03.09.1979, 18–19.
224. Крсмановић, В. „Алејом Радничког батаљона – у историју. Четрнаести километар“, *Борба* 09.09.1979, 10.
225. Manević, Zoran. „О trafostanicama, jugoslovenstvu i još ponečem...“, *IT novine*, Beograd 10.09.1979, 7.
226. Аноним. „Свечаност на легендарној Кадињачи. У недељу – 23. септембра“, *Вечерње новости* 18.09.1979, 4.
227. Аноним. „У недељу се открива споменик на Кадињачи. У знак сећања на славну епопеју“, *Политика* 18.09.1979, 5.
228. Д. Д. (и) М. С. „Кадињача чека госте. Спомен обележје саграђено у знак сећања на херојство Радничког батаљона“, *Политика експрес* 18.09.1979, 1.
229. М. Т. „Спомен–обележје браниоцима Кадињаче. На дан ослобођења Титовог Ужица“, *Борба* 18.09.1979, 1.
230. Аноним. „Изгинуо батаљон цео“, *Вечерње новости* 20.09.1979, 18.
231. Пилчевић, Ђорђе. „Вечити симбол слободе. Завршни радови на спомен обележју Кадињача“, *Политика* 20.09.1979, 7.

232. Зечевић, М. „Дуг херојима Кадињаче. У недељу се отвара споменик на 14. километру од Титовог Ужица“, *Вести*, Титово Ужице 21.09.1979, 2–3.
233. Косин, П. (и) Пилчевић, Ђ. „Тито открива спомен обележје. Данас свечаност на Кадињачи“, *Политика* 23.09.1979, 1.
234. Пилчевић, Ђорђе. „Свечаност у Титовом Ужицу. Уручене награде „Слободан Пенезић–Крцун““, *Политика* 23.09.1979, 8.
235. Стефановић, М. „Херојима – орден хероја. Тито данас на легендарној Кадињачи открива ново спомен обележје“, *Политика експрес* 23.09.1979, 1, 2, 7, 27.
236. Кесар, Ј. (и) Јешић, М. „Светлог образа у историју. Сто хиљада људи поздравило председника Тита и присуствовало откривању споменика на Кадињачи“, *Вечерње новости* 24.09.1979, 4.
237. Косин, Павле (и) Пилчевић, Ђорђе. „Били смо и остали доследни у остваривању идеала наше социјалистичке револуције. Велика свечаност на легендарној Кадињачи“, *Политика* 24.09.1979, 1–3.
238. Крсмановић, В. (и) Матић, В. „Величанствена свечаност на легендарној Кадињачи. Хероји са Кадињаче омогућили су нам да по сопственом избору, градимо лепшу будућност“, *Борба* 24.09.1979, 1–3.
239. Стефановић, М, Драгић, Д. (и) Мартић, Ђ. „У славу палих хероја. Величанствена прослава на легендарној Кадињачи изнад Титовог Ужица“, *Политика експрес* 24.09.1979, 1.
240. Здравковић, Милица. „На Кадињачи с поносом и пијететом“, *Кадињача*, Титово Ужице септембар 1979, 1.
241. Марјановић, Богосав. „Почаст јуначком батаљону Свечаност на Кадињачи“, *Илустрована политика* 02.10.1979, 6–9.
242. Manević, Zoran. „Kadinjača“, *OKO*, Zagreb 18.10.1979, 17.
243. Бујошевић, Д. „Београдска дворишта“, *Политика* 05.11.1979, 15.
244. Аноним. „Школа за 1.500 ђака. Славље на Лабудовом брду“, *Делегатски информатор СО Раковица* 04.12.1979, 1.
245. Đokić, Aleksandar. „Linearni grad od plana do realizacije“, *Komunikacije '79*, Beograd–projekt – Centar za planiranje urbanog razvoja knjiga 3, Beograd 1979.

246. Milenković, Aleksandar. „Na očvrslim nogama“, *Arhitektura 168+9*, Zagreb 1979, 79–82.
247. Mladenović, Ivica. „Vreme je za“, *Naš dom 14*, Maribor 1979, 23–26.
248. Stojanović, Bratislav. „Muzej 25. maj“, *Urbanizam Beograda 52*, Beograd 1979, 49–51.
249. Manević, Zoran. „Aleksandar Đokić. Beograjska arhitekturna kronika“, *Sinteza 47, 48, 49*, Ljubljana 1980, 148–149.
250. Manević, Zoran. „Kadinjača – pojava nove formule. Beograjska arhitekturna kronika“, *Sinteza 50–52*, Ljubljana 1980, 144.
251. Đokić, Aleksandar. „Spomenički kompleks Kadinjača“, *Izgradnja 1*, Beograd 1980, 11–20.
252. Поповић, Дарко. „Права слика стања“, *НИН 02.03.1980*, 30–31.
253. Ђокић, Александар. *Меморијални комплекс Кадињаца* (туристички проспект), 1980.
254. Đokić, Aleksandar. „Britanski novi gradovi“, *Urbanizam Beograda 56*, Beograd 1980, 33–38.
255. Đokić, Aleksandar. „Urbanistički projekat Resnika“, *Urbanizam Beograda 56*, Beograd 1980, 113–116.
256. Manević, Zoran. „Funkcija oblika u delu Aleksandra Đokića“, *Čovjek i prostor 3–4*, Zagreb 1980, 20.
257. Krstonijević, Svetomir. „Izgradnja spomeničkog kompleksa Kadinjača“, *Izgradnja 4*, Beograd 1980, 39–44.
258. Kujundžić, Vojislav. „Prihvatni centar – koncepcija i rešenje konstruktivnog sistema objekta“, *Izgradnja 4*, Beograd 1980, 45–46.
259. Đorđević, Živa M. „Tito, nepresušni izvor revolucije i trajna inspiracija naše dalje izgradnje“, *Izgradnja 5*, Beograd 1980, 5–12.
260. Анојчић, И. „Догодило се код Малог Пожаревца: изграђен пут али не и споменик“, *Политика 17.09.1980*, 14.
261. Đokić, Aleksandar. „Resnik – grad u gradu, linearni grad – Avala grad“, *Izgradnja 9*, Beograd 1980, 35–54.
262. Mladenović, Ivica. „Linearni grad“, *Naš dom 3*, Maribor 1980, 22–25.

263. Đokić, Aleksandar i dr. *Resnik–linearni grad–Avala grad* (katalog), Kulturni centar Beograda, Beograd 1980.
264. Đokić, Aleksandar. „Resnik–linearni grad–Avala grad“, u: *Resnik–linearni grad–Avala grad* (katalog), Kulturni centar Beograda, Beograd 1980, 7–23.
265. Bojović, Branko. „Od nužde do logosa“, u: *Resnik–linearni grad–Avala grad* (katalog), Kulturni centar Beograda, Beograd 1980, 35–36.
266. Kalajić, Dragoš. „Ka pluralističkom gradu“, u: *Resnik–linearni grad–Avala grad* (katalog), Kulturni centar Beograda, Beograd 1980, 37–39.
267. Manević, Zoran. „Novi Resnik–jedna nada, jedna mogućnost“, u: *Resnik–linearni grad–Avala grad* (katalog), Kulturni centar Beograda, Beograd 1980, 40–41.
268. Perović, Miloš R. „Utopije koje omogućavaju rast grada: linearne sheme“, u: *Resnik–linearni grad–Avala grad* (katalog), Kulturni centar Beograda, Beograd 1980, 42–43.
269. Radović, Ranko. „Linearno kao trajni princip“, u: *Resnik–linearni grad–Avala grad* (katalog), Kulturni centar Beograda, Beograd 1980, 44–53.
270. Бујошевић, Д. „Повратак улици. Будућност звана „Авала град““, *Политика* 16.12.1980.
271. Аноним. „Авала–град“, *Политика* 17.12.1980.
272. Б. Р. „Под Авалом нови град“, *Вечерње новости* 17.12.1980.
273. Хозо, Јагода. „Усклађене жеље и могућности. Јавна расправа о измени детаљног урбанистичког пројекта насеља Кнежевац–Кијево“, *Делегатски информатор СО Раковица* 23.12.1980, 8.
274. Хозо, Јагода. „Модел отворен за будућност. Изложба о Авала граду“, *Делегатски информатор СО Раковица*, 23.12.1980, 8.
275. Хозо, Јагода. „Визија новог Ресника. Град за 40 000 становника“, *Делегатски информатор СО Раковица*, 23.12.1980, 9.
276. Ђорговић, М. „Протерани лимени демон“, *Борба* 27.12.1980.
277. Đokić, Aleksandar. „Put ka stvarnom poboljšanju situacije“, *Komunikacije '80 knjiga 2*, Beograd projekt – Centar za planiranje urbanističkog razvoja, Beograd 1980.
278. Milenković, Aleksandar. „Uzduž i popreko Šestog Salona“, *Arhitektura 172+3*, Zagreb 1980, 87–91.

279. Anonim, „Spomenički kompleks Kadinjača, Titovo Užice“, *Arhitektura–urbanizam 85*, Beograd 1980, 4–10.
280. Milenković, Aleksandar. Anonim, „Šesti salon arhitekture“, *Arhitektura–urbanizam 85*, Beograd 1980, 50–53.
281. Павловић, Леонтије. *Историја Смедерева у речи и слици*, Музеј у Смедереву, Смедерево 1980.
282. Миленковић, Александар. „Повратак улици“, *Политика* 15.01.1981, 13.
283. Поповић, Дарко. „Нова формула, Ресник – линеарни град – Авала град, изложба у читаоници Културног центра Београда“, *НИИ* 25.01.1981, 40–41.
284. Milenković, Aleksandar. „Društvena uloga arhitekata. Oktobarska nagrada Beograda za arhitekturu 1980“, *Čovjek i prostor 1*, Zagreb 1981, 8.
285. Mladenović, Ivica. „Leteti treba ovako. Sedmi beogradski salon arhitekture prvi put osmišljeno ostvaren“, *OKO*, Zagreb 19.02.–05.03.1981, 11.
286. Venturini, Darko. „Čudo s nekoliko rijetkosti. Urb i logos Resnika“, *Čovjek i prostor 3*, Zagreb 1981, 14.
287. Milenković, Aleksandar. „Protiv svršenih činova. Urb i logos Resnika“, *Čovjek i prostor 3*, Zagreb 1981, 16–17.
288. Manević, Zoran. „Arhitektonski dnevnik 01“, *IT novine*, Beograd 25.05.1981, 9.
289. Đokić, Aleksandar. „Memorijalni kompleks „Žikica Jovanović – Španac“ na teritoriji opštine Kosjerić“, *Izgradnja 6*, Beograd 1981, 18.
290. Đokić, Aleksandar. „Spomen obeležje „Žikica Jovanović – Španac““, *Izgradnja 6*, Beograd 1981, 19–21.
291. Đokić, Aleksandar. „Spomen dom „Žikica Jovanović – Španac“ kod sela Radanovci“, *Izgradnja 6*, Beograd 1981, 22–25.
292. Миленковић, Александар. „Пропуштена прилика“, *НИИ* 12.07.1981, 40.
293. Milenković, Aleksandar. „„Cehovski vašar“ arhitekata. XIV kongres međunarodne unije arhitekata (UIA) u Varšavi“, *Čovjek i prostor 7–8*, Zagreb 1981, 36–37.
294. Mladenović, Ivica. „Razgovori o arhitekturi, Od sredine maja do kraja septembra ove godine Beograd i Beograđani bili su više nego ikada do sada vezani za arhitekturu i njene tragove“, *OKO*, Zagreb 29.10–12.11.1981, 12.
295. Đokić, Aleksandar. „Povratak gradskom duhu“, *Komunikacije '81 knjiga 2*, Beograd projekt – Centar za planiranje urbanog razvoja, Beograd 1981, 117–122.

296. Manević, Zoran. „Srpska arhitektura u osmoj deceniji“, *Arhitektura 176–7*, Zagreb 1981, 24–29.
297. Milenković, Aleksandar. „Privatna slikovnica istoričara arhitekture“, *Arhitektura 178–9*, Zagreb 1981, 28–31.
298. Anonim. „Varšavski kongres. Da li je „Atinska povelja“ prevaziđena „Deklaracijom arhitekata sveta 1981.“, *Arhitektura–urbanizam 86–87*, Beograd 1981, 8.
299. Mladenović, Ivica. „XIV kongres UIA u Varšavi“, *Arhitektura–urbanizam 86–87*, Beograd 1981, 9.
300. Anonim. „Varšavska „Deklaracija arhitekata““, *Arhitektura–urbanizam 86–87*, Beograd 1981, 10–13.
301. Mladenović, Dimitrije. „Jedanaest kongresa CIAM-a“, *Arhitektura–urbanizam 86–87*, Beograd 1981, 13–14.
302. Anonim. „Dvadeset godina časopisa, Retrospektiva“, *Arhitektura–urbanizam 86–87*, Beograd 1981, 31–48.
303. Milenković, Aleksandar. „Laureat srebrnog jubileja. Nekoliko zanimljivih ostvarenja“, *Arhitektura–urbanizam 86–87*, Beograd 1981, 101–102.
304. Anonim. „Okrugli sto“, *Arhitektura–urbanizam 86–87*, Beograd 1981, 105–107.
305. Božić, Nikola. *Batina historijski spomenik*, Međuopćinski odbor SUBNOR–a za Sloveniju i Baranju, Osijek 1981.
306. Радојковић, Бојана. (ур) *Седми салон архитектуре*, (каталог) Музеј примењене уметности, Београд 1981.
307. Manević, Zoran. „Antologijski primeri Mihajla Mitrovića“, „Granice fantastike Aleksandra Đokića“, „Maštovita generacija u grupi meč“ i „Te lude romantične sedamdesete“, *IT novine*, Beograd 11.01.1982, 17.
308. Шегвић, Б. „Облакодери ће се опет градити, Разговор у Друштву архитеката Београда“, *Политика експрес* 05.02.1982.
309. Mladenović, Ivica. „O krizi drugi put. Na osmom Salonu arhitekture bilo je izloženo deseta izuzetno vrednih ostvarenja, dvadesetak loših, a sve ostalo je prosečno, na naš način“, *OKO*, Zagreb 18.02–04.03.1982, 13.

310. Đokić, Aleksandar. „Prelazni tipovi stanovanja na primeru objekata F1 u naselju Kneževac – Kijevo u Beogradu. Jedan dvoetažni stan znad drugog“, *Moja kuća 4*, Beograd 1982, 13–15.
311. Đokić, Aleksandar. „Lepe betonske kuće“, *Moja kuća 9*, Beograd 1982, 24–25.
312. Đokić, Aleksandar. „O konkursima–još jednom“, *IT novine*, Beograd 27.09.1982, 5.
313. Z. M. „Bogdan Bogdanović primio predstavnike Društva arhitekata Beograda“, *IT novine*, Beograd 27.09.1982, 5.
314. Ђокић, Александар. „Конкурси и привилегије“, *Политика* 02.10.1982, 10.
315. Поповић, Дарко. „„Grupni portret” nove arhitektonske generacije“, *IT novine*, Beograd 08.11.1982.
316. Manević, Zoran. „Neizvesnosti arhitektonske mladeži“, *IT novine*, Beograd 22.11.1982, 10.
317. Максимовић, Бранко. „Како је спасен Доситејев лицеј од рушења пре пола века“, *Гласник ДКС 6*, Београд 1982, 25–27.
318. Мирошниченко, Веденин. *Архитектура Србији 80-х годов. Дни Култур СР Србији*, Септембар 1982.
319. Mladenović, Ivica. *Arhitektura i njeni privrženici*, Izdavački centar Rijeka, Rijeka 1982, 28.
320. Mutnjaković, Andrija. *Biourbanizam*, Izdavački centar Rijeka, Rijeka 1982.
321. Anonim. „Novi projekti“, *IT novine*, Beograd 10.01.1983, 12.
322. Vuković, Radomir. „Volgograd, ulica Port Said“, *IT novine*, Beograd 10.01.1983, 12.
323. Obradović, I. „Guraju nas u kaveze“, *Auto svet*, Beograd mart 1983, 9–11.
324. Поповић, Дарко. „Кућа и идеја“, *НИН* 24.04.1983, 37–38.
325. Матић, Бисерка. „Зашто су станови скупи, О стамбеној изградњи из прве руке“, *Политика* 05.06.1983, 10.
326. Mladenović, Ivica. „Drugi bijenale svetske arhitekture, Arhitektura urbaniziranih društava“, *ОКО*, Zagreb 23.06.–07.07.1983, 16–17.
327. Влајић, М. „Међународни бијенале архитектуре у Софији. Признање арх. Ђокићу“, *Вечерње новости* 21.07.1983, 14.
328. Маневић, Зоран. „Градитељске досетке“, *НИН* 21.08.1983, 36.

329. Bogunović, Uglješa. „Kuća jugoslovensko–norveškog prijateljstva, Jedinstveni građevinski poduhvat u Gornjem Milanovcu“, *Moja kuća 11*, Beograd 1983, 10–11.
330. Ećmović, Dejan. „Razotkrivanje grada“, *Čovjek i prostor 367*, Zagreb 1983, 9–11.
331. Milenković, Aleksandar. „Posle plime oseka, Deveti Salon arhitekture u Beogradu“, *Arhitektura 184–5*, Zagreb 1983, 8–9.
332. Domljan, Žarko (ur.). *Likovna enciklopedija Jugoslavije. Knj. 1 A–J*, Zagreb 1984.
333. Đokić, Aleksandar. „Kuća jugoslovensko–norveškog prijateljstva“, *Izgradnja 4*, Beograd 1984, 37–40.
334. Martinović, Uroš. „Hronika u 10 prizora“, *Izgradnja 9–10*, Beograd 1984, 51.
335. Đokić, Aleksandar. „Prostori zabave“, *Izgradnja 11*, Beograd 1984, 169–171.
336. Aleksić, Branko. „Konkursi – doprinos organizaciji i fizionomiji stana“, *Izgradnja 11*, Beograd 1984, 123–132.
337. Ђокић, Александар. „Град препун острва“, *Политика* 22.12.1984, 9–10.
338. Млађеновић, Ивица. „Арх. Мило Чанак. Арх. Александар Ђокић. Прилог за историју савремене архитектуре“, *Наш дом 12*, Марибор 1984, 21–22.
339. Млађеновић, Ивица. „Нова плејада, Први београдски тријенале светске архитектуре“, *Политика* 02.02.1985, 9.
340. Маневић, Зоран. „Изложбе, само изложбе“, *ИТ новине*, Београд 11.04.1985.
341. Кубуровић, Мирјана. „Викиншки брод у Шумадији“, *Политика* 07.06.1985, 8.
342. Димитријевић, С. „Корак ратних успомена. Сутра се у Г. Милановцу полаже камен темељац Куће југословенско–норвешког пријатељства“, *Вечерње новости* 08.06.1985, 11.
343. Кубуровић, Мирјана. „Како преселити сунце“, *Политика* 16.06.1985, 10.
344. Маневић, Зоран. „Falsifikat sa predumišljajem“, *ИТ новине*, Београд 01.07.1985, 8.
345. Аноним. „За хуманију архитектуру“, *С. З. „Победа“*, Београд 22.07.1985, 15.
346. Kulterman, Udo. „Suvremeni arhitekti u Jordanu“, *Arhitektura 189–195*, Zagreb 1985, 8–9.
347. Kultermann, Udo. *Zeitgenössische Architektur in Osteuropa*, Dumont, Köln 1985.
348. Мујезиновић, Ф. „Први чукарички трг“, *Комгран*, Београд 13.12.1985.
349. Хозо, Јагода. „Југословенско–норвешка кућа у Гоњем Милановцу. Викиншки брод у Шумадији“, *Политика свет* 25.12.1985–07.01.1986.

350. Живковић, Драган. „Пријатељство међу народима. Викиншки брод у срцу Шумадије“, *Арена* 15.01.1986.
351. М. Ј. „Формиран жири „Борбине“ награде за архитектуру у Србији. У конкуренцији пет дела“, *Борба* 23.01.1986, 14.
352. М. Ј. „Борбина награда за архитектуру – Србија. Победник – стамбена зграда“, *Борба* 29.01.1986, 14.
353. Аноним. „Кућа југословенско–норвешког пријатељства“, *Комгран*, Београд 07.02.1986, 8.
354. Milenković, Aleksandar. „Središte kulture III milenijum: Izložba u Galeriji Srpske akademije nauka i umetnosti“, *Izgradnja* 2, Beograd 1986, 41–44.
355. Павловић, Сл. „Јефтино по пројекту“, *Вечерње новости*, 25.03.1986, 5.
356. Војовић, Бранко. „Поводом Salona arhitekture '86“, *Izgradnja* 3, Beograd 1986, 42.
357. С. П. „Архитектура Александра Ђокића“, *Новости*, 05.06.1986.
358. С. П. „Салон Музеја примењених уметности. Пројекти Александра Ђокића“, *Новости*, 06.06.1986.
359. М. Ч. М. „Ретроспективна изложба архитектке А. Ђокића. Историјска подлога“, *Политика експрес* 09.06.1986, 8.
360. Миленковић, Александар. „Повратак тргу, Изложба остварења арх. Александра Ђокића у Музеју примењене уметности“, *Политика* 16.06.1986, 11.
361. Сл. П. „Норвешка кућа до септембра“, *Вечерње новости* 16.06.1986.
362. Mitrović, Mihajlo. „Forma–prohodi za arhitekturu“, *ОКО*, Zagreb 19.06–03.07.1986, 15.
363. Поповић, Дарко. „Препоручујем“, *Интервју*, Beograd 20.06.1986, 22.
364. С. П. „Александар Ђокић, архитекта. По мери човека“, *Новости* 24.06.1986.
365. Manević, Zoran. *Aleksandar Đokić – izložba arhitekture* (katalog), Salon Muzeja primenjene umetnosti, Beograd jun 1986.
366. Manević, Zoran. „Retrospektiva Aleksandra Đokića. Beograjska arhitekturna kronika“, *Sinteza*, Ljubljana jun 1986.
367. Маневић, Зоран. „Изложба архитектке А. Ђокића у Музеју примењене уметности у Београду“, *Победа* 6, Београд 1986, 7.

368. Ristić, Snežana. „Razvojni put arhitekta Aleksandra Đokića“, *Čovjek i prostor* 6, Zagreb 1986, 5.
369. Popović, Darko (i) Đokić, Aleksandar. „Okruglina stambenog kvadrata“, *Intervju*, Beograd 18.07.1986, 28–29.
370. Milenković, Aleksandar. „Snažna kreativna ličnost. Izložba ostvarenja arhitekta A. Đokića u Muzeju primenjene umetnosti“, *Izgradnja* 7, Beograd 1986, 38.
371. Маневић, Зоран. „Изложба за углед (ретроспектива Александра Ђокића у Музеју примењене уметности у Београду)“, *НИН*, Београд 21.09.1986, 39.
372. Цвијић, Анђелка. „Ускоро почиње изградња Куће југословенско–норвешког пријатељства. Норвешко сунце у Милановцу“, *Политика експрес* 19.10.1986, 11.
373. Потежица, Наташа. „Кућа мира“ – стуб пријатељства“, *Двоје* 9–23, Београд октобар 1986, 11.
374. Popović, Darko. „Znak raspoznavanja, arh. A. Đokić: stambena zgrada u ulici Cara haila Selasija 4–8 u Beogradu“, *Intervju*, Beograd 07.11.1986, 35.
375. Petenko, Borut. „Podobe sodobne arhitekture“, *Večer*, Maribor 15.11.1986.
376. Milenković, Aleksandar. „Prva decenija Salona arhitekture u Beogradu“ i “Beogradski Salon arhitekture u kovitlacu između proklamovane otvorenosti, kriterijumske proizvoljnosti i kontroverzi u poimanju sredstava arhitektonskog izražavanja“, *Izgradnja* 11–12, Beograd 1986, 80–88.
377. Milenković, Aleksandar. „Stambena zgrada u Beogradu, Bijela kuća u koridoru“, *Čovjek i prostor* 12, Zagreb 1986, 22–23.
378. Mladenović, Ivica. „Arhitektura Aleksandra Đokića“, *Naš dom* 12, Maribor 1986, 34.
379. Manević, Zoran. “Srpska arhitektura XX veka”, u: *Arhitektura XX vijeka*, Beograd–Zagreb–Mostar 1986, 19–31.
380. Stojkov, B. „Treći milenijum u Novom Beogradu ili Novi Beograd u trećem milenijumu“, *Komunikacije* 40, Beograd 1986.
381. Павловић, Сл. „У прескупој стамбеној изградњи има и изузетака. Штедња из темеља“, *Вечерње новости*, 06.01.1987, 6.
382. Павловић, Сл. “Завршен конкурс за пословну зграду на Тргу Димитрија Туцовића, „Капија“ на Славији“, *Вечерње новости* 23.01.1987, 11.

383. Аноним. „Нове наде за старо језгро Београда“, *Победа* 9, Београд, јануар 1987.
384. Milenković, Aleksandar. „Dvanaesti Salon arhitekture u Muzeju primenjene umetnosti u Beogradu“, *Izgradnja* 1, Београд 1987, 28–30.
385. Живковић, Мирјана. „Необично архитектонско остварење за Славију. Капија као некада“, *Политика* 12.02.1987, 14.
386. С. Г. „Денес во музејот на Македонија. Ретроспектива на Александар Гокиќ“, *Нова Македонија*, 12.02.1987, 10.
387. Аноним. „Личности у вестима–Александар Ђокиќ“, *Политика* 19.02.1987.
388. С. Г. „Вчера во музејот на Македонија Предавање на Александар Гокиќ за градските јадра“, *Нова Македонија*, 25.02.1987, 10.
389. Кочишки, Александар. „Ретроспективна изложба „Архитектурата на Александар Гокиќ“, *Културен живот* 1–2, Скопје 1987, 47.
390. Бранковић, Д. „Будућност културног наслеђа, Сачувати културни идентитет града и његових житеља“, *Стари град*, Београд 01.03.1987, 12–13.
391. Будисављевић, Бошко. „Урбанистички фолклор, Дизниленд на Славији“, *Књижевне новине* 727, Београд 01.03.1987, 14.
392. Миленковић, Александар. „Славија на кришке (конкурс за архитектонско–урбанистичко обликовање Трга Димитрија Туцовића и околине), *НИИ* 01.03.1987, 41–42.
393. Јакшић, Б. „Градиће се занатски центар “Вождовац“, дућани уз станове“, *Политика експрес* 06.03.1987, 9.
394. Manević, Zoran. „Arhitektura između biznisa i kulture“, *Izgradnja* 3, Београд 1987, 35–36.
395. Маневић, Зоран. „Велика награда архитектуре. Излазак из кризе“, *Политика* 18.04.1987, 9.
396. Milenković, Aleksandar. „Ugrožavanje preostalih vizura. Natječaj za blokove 10 i 11 područja Slavije“, *Čovjek i prostor* 4, Zagreb 1987, 16.
397. Šćekić, Milan. „Postmoderna je moderna. 13. salon arhitekture u Beogradu“, *Čovjek i prostor* 4, Zagreb 1987, 20–21.
398. Матић, Бисерка. „Разговор за ову недељу, Како су се разишли ГУП и ДУП“, *Политика* 10.06.1987.

399. Ђокић, Душан. "Нова дела: скулптуре Крковића, Богдановића и Нунџија", *Политика експрес* 20.06.1987.
400. Р. П. „Сутра у Горњем Милановцу. Подсећање на ратно пријатељство“, *Политика* 26.06.1987.
401. Manević, Zoran. „Nagrade. Velika nagrada arhitekture SAS-a“, *Arhitektura–urbanizam* 98, Beograd avgust 1987, 40–41.
402. V. M. „Povodom dodeljivanja Velike nagrade arhitekture za 1986. godinu. Odgovor na pitanje: „Za šta se zalažu?““, *Arhitektura–urbanizam* 98, Beograd avgust 1987, 42.
403. Радовановић, З. „Архитекта Александар Ђокић, Лепше али не и скупље“, *Наш стан 4*, Београд 1987, 14–15.
404. Оташевић, Г. „Огњиште пријатеља. Симбол југословенско–норвешког пријатељства у Горњем Милановцу“, *Политика експрес* 27.09.1987.
405. Малешевић, М. (и) Матовић, М. „У Горњем Милановцу отворена Кућа југословенско–норвешког пријатељства. Сећање на тријумф људске солидарности“, *Борба* 28.09.1987, 1.
406. Н. З. (и) Б. Р. „У Горњем Милановцу свечано отворена Кућа југословенско–норвешког пријатељства. Споменик заједничкој борби“, *Вечерње новости* 28.09.1987.
407. Оташевић, Гвозден (и) Перишић, Живко. „У Горњем Милановцу отворена Кућа југословенско–норвешког пријатељства Обновљено сећање, да се никад не понови“, *Политика експрес* 28.09.1987, 1, 5.
408. Петровић, Р. „Срдачан југословенско–норвешки сусрет у Горњем Милановцу. Кућа пријатеља“, *Политика* 28.09.1987.
409. Марјановић, Б. „Укотвио се викиншки брод“, *Илустрована политика* 06.10.1987.
410. Војиновић, Славомир. „Викинзи из српских кућа“, *Сабор*, Београд 12.10.1987.
411. Јевтић, Милорад. „Кућа југословенско–норвешког пријатељства у Горњем Милановцу. Кућа–брод“, *Политика експрес* 20.10.1987, 9.
412. Martinović, Uroš. „Arhitektura Srbije juče i danas. 40 godina građevinarstva SR Srbije“, *Izgradnja (poseban broj)*, Beograd 1987, 31–40.

413. Đokić, Aleksandar. „Naselje Kneževac – Kijevo (I i II etapa), Labudovo brdo – Vidikovac, 40 godina građevinarstva SR Srbije“, *Izgradnja (poseban broj)*, Beograd 1987, 137–144.
414. Mladenović, Ivica. „Kuća jugoslovensko–norveškog prijateljstva. Neizmjenjivi saputnik“, *OKO*, Zagreb 14–28.01.1988, 15.
415. Milenković, Aleksandar. „Trinaesti Salon arhitekture u Beogradu protekao u atmosferi međusobnog druženja arhitekata i urbanista“, *Izgradnja 1*, Beograd 1988, 37–41.
416. P. B. „Борбина награда за архитектуру: Србија. Кућа југословенско– норвешког пријатељства“, *Борба*, 03.02.1988, 16.
417. Аноним. „Личности у вестима, Александар Ђокић“, *Политика* 07.02.1988, 14.
418. Мацура, Владимир. „Брод у брдима (Борбина награда за најбоље архитектонско урбанистичко остварење у Србији у 1987. години)“, *НИН* 07.02.1988, 44.
419. Миленковић, Александар. „Симбол и порука. Награда „Борбе“ за најбоље архитектонско дело у СР Србији у 1987. години“, *Комунист* 12.02.1988.
420. Виденовић, Славко. „Са Иваном Редијем, председником републичког жирија за доделу „Борбине“ награде за архитектуру. Градитељски брод пријатељства“, *Народне новине*, Ниш 13–14.02.1988.
421. Јовановић, Бранко. „Савезна награда „Борбе“ за архитектуру. „Зенит“ између две плавети“, *Борба* 20–21.02.1988, 11.
422. Anonim. „„Borbine“ nagrade za najbolja arhitektonska ostvarenja u 1987. godini“, *Čovjek i prostor* 3, Zagreb 1988, 4.
423. Zarić, Snežana. „Događaj na Slaviji, Big Mac“, *Start*, Zagreb 02.04.1988, 90–91.
424. Чолић, М. „Изменом ДУП–а већ наредне године ново рухо Славије“, *Политика експрес* 06.04.1988, 9.
425. Аноним. „На месту Репишког потока у Жаркову, ускоро нова парк шума „Сунчана долина“ Чукарици, *Вечерње новости* 10.04.1988, 11.
426. Живковић, Мирјана. „Необична судбина зграде предвиђене за рушење, „McDonald’s“ јачи од булдожера“, *Политика* 10.04.1988, 12.
427. Влајић, М. „Павиљон Цвијета Зузорић, Мајски салон“, *Вечерње новости* 21.04.1988, 20.

428. М. Н. „У Београду уручене награде „4. јул“. Негују традиције НОР–а“, *Политика експрес* 23.04.1988.
429. Mitrović, Mihajlo. „Naša Stjern. Kuća jugoslovensko–norveškog prijateljstva u Gornjem Milenovcu – republička nagrada „Borbe“ za arhitekturu A. Đokiću“, *OKO*, Zagreb 05–19.05.1988, 23.
430. Milenković, Aleksandar. „Četrnaest uzlaznih godina (14. Salon arhitekture)“, *Čovjek i prostor* 5, Zagreb 1988, 20.
431. Ђокић, Александар. „Бесмислене конфронтације; Архитекти и замке администрације“, *Политика* 04.06.1988, (прва страна културног додатка).
432. Д. Б. „У Дому југословенске народне армије у Београду, уручене награде „Четврти јул“, *Политика* 23.06.1988, 10.
433. Д. Р. „Уручене награде „4. јул“, *Борба* 23.06.1988.
434. Мартиновић, Ђ. „Уручене награде „Четврти јул“, шест награда – пет повеља“, *Вечерње новости* 23.06.1988.
435. Milenković, Aleksandar. „Nagrada „Borbe“ za najbolja ostvarenja u SR Srbiji u 1987. godini. Spomen dom jugoslovensko–norveškog prijateljstva u Gornjem Milanovcu, autor Aleksandar Đokić“, *Izgradnja* 6, Beograd 1988, 38–39.
436. Лукач, Р. „Додељене награде и повеље „4. јул“ Савезног одбора СУБНОР–а Југославије. Ревоуција као инспирација“, *4. јул 1360–1361*, Београд 1988, 24–25.
437. Д. Р. „Откривена биста Благоју Паровићу: народни збор на Чукарици“, *Политика* 05.07.1988.
438. Varju, Marta. „Szivtol szivig, ivelö hid“, *Magyar szó*, Novi Sad 05.07.1988.
439. Миленковић, Александар. „Архитектонска сезона. План и живот“, *Комунист*, Београд 19.08.1988, 22.
440. Živković, Zdravko. „Konferencija Saveza arhitekata Jugoslavije. Od kodeksa do montažne gradnje“, *OKO*, Zagreb 20.10.1988, 23.
441. Milenković, Aleksandar. *Arhitektura – horizonti vrednovanja*, Naučna knjiga, Beograd 1988.
442. Мацура, Владимир. „НИН–ови критичари бирају. Архитектура и урбанизам. Све до оставке“, *НИН* 01.01.1989, 29.
443. Карафилиповић, Андрија. „Да се не заборави“, *Викенд 1082*, 17.02.1989, 12.

444. Новаков, С. „Изложба о уређењу Пожешке и Трговачке улице. Општина без центра“, *Вечерње новости* 29.04.1989, 34.
445. Ђокић, Александар. *Развојни центар Чукарице* (каталог), Галерија 73, Београд 1989.
446. Кадијевић, Ђорђе. „Прва изложба урбанизма и архитектуре у Галерији 73“, у: Ђокић, Александар. *Развојни центар Чукарице* (каталог), Галерија 73, Београд 1989.
447. Маневић, Зоран. „Историјска слика простора“, у: Ђокић, Александар. *Развојни центар Чукарице* (каталог), Галерија 73, Београд 1989.
448. Перовић, Милош. „Могућности формирања традиционалних улица са комерцијалним делатностима на територији општине Чукарица“, у: Ђокић, Александар. *Развојни центар Чукарице* (каталог), Галерија 73, Београд 1989.
449. Д. И. „Синоћ у Галерији 73, Изложба у Чукарици“, *Политика* 12.05.1989, 12.
450. Milenković, Aleksandar. „Koordinate 15. Salona“, *Izgradnja* 8, Beograd 1989, 29–31.
451. Mladenović, Ivica. „Aleksandar Đokić“, у: *11 istaknutih arhitekata Jugoslavije—knjiga 2*, Studio „Linija A“, Beograd 1989, 9–12.
452. Mladenović, Ivica. „Aleksandar Đokić“, у: *55 istaknutih arhitekata Jugoslavije*, Studio „Linija A“, Beograd 1989, 59–62.
453. Поповић, Дарко. „Нова урбана пракса“, *НИН* 31.12.1989, 51.
454. Поповић, Дарко. „Читање облика (Архитекте: А. Ђокић, Б. Ђунисијевић и Д. Тешић, Дом југословенске народне армије, Тиват)“, *НИН* 25.02.1990, 38.
455. Ђокић, Александар. „Конкурс—од борбе до забаве“, *Форум* 3, Београд 1990.
456. Anonim. „Konkurs za izradu turističkog naselja Lekovina u Prčnju“, *Komunikacije* 68, Beograd, 1990, 6.
457. Живковић, Мирјана. „Велики грађевинско—архитектонски подухват. Долазе светски архитекти“, *Политика* 20.04.1990, 13.
458. Аноним. [резултати конкурса за пословну зграду Генекс], *Политика* 25.04.1990.
459. В. Ј. „Пожешка мења изглед“, *Политика* 25.04.1990, 21.

460. Новаков, С. „Полемички разговор о награђеним решењима архитектонског конкурса за пословну зграду „Генекс кристала“ у Кнез Михаиловој улици. Оспорена победа“, *Вечерње новости* 27.04.1990.
461. В. Ј. „У „Голфу“ на Чукарици. Насеље по замисли светских архитеката“, *Политика* 28.04.1990, 19.
462. С. Н. „Светски архитекти пројектују осам кућа у „Голфу“. За тријенале – насеље“, *Вечерње новости* 28.04.1990, 33.
463. Cetina, Klaudio. „Lepe Brene“, *OKO*, Zagreb 15–26.07.1990, 25.
464. Anonim. „8 arhitekata u Beogradu“, *Komunikacije 69*, Beograd 1990, 5.
465. Litvinović, Snežana. „Stambeno naselje Golf 12“, *Komunikacije 69*, Beograd 1990, 6.
466. Milanović, Mirjana. „Velika očekivanja. Internacionalna izložba arhitekture“, *Komunikacije 69*, Beograd 1990, 15.
467. Маневић, Зоран. *Романтична архитектура* (каталог изложбе), Институт за историју уметности, Београд 1990.
468. Митровић, Михајло. „Архитектура у свету и код нас. Светски мајстори у Београду“, *Политика* 01.12.1990, 16.
469. Јеличић, В. „Будуће насеље „Голф 12“ – дело уметника са три континента. Музеј светске архитектуре на Бановом брду“, *Политика* 04.12.1990, 21.
470. М. Ј. „Јединствена изложба у историји града. Стан из света“, *Политика експрес* 04.12.1990, 18.
471. Савић, П. „По пројекту осам архитеката у Београду ће се градити насеље „Голф 12“. Куће за историју“, *Вечерње новости* 04.12.1990, 9.
472. К. Р. „Из УЛУС–ове галерије. Романтизам у архитектури“, *Политика* 06.12.1990, 24.
473. С. Н. „У галерији УЛУС–а у Кнез Михаиловој. Романтична архитектура“, *Новости* 06.12.1990.
474. Јовановић, Зоран. „Романтична архитектура. Синоћ у УЛУС–у отворена изложба“, *Политика експрес* 07.12.1990, 13.
475. Поповић, Саво. „Каква решења нуде светски архитекти за стамбено насеље „Голф 12“ на београдском Бановом брду. Спектакл с маном“, *Борба* 07.12.1990, 10.

476. Челар–Марјановић, М. „Значајна архитектонска изложба у Галерији УЛУС–а. Дух романтике“, *Политика експрес* 10.12.1990, 15.
477. Дајмак, Михајло. „Светски архитекти пројектују за Београд. „Голф“ прва искра“, *Илустрована политика* 11.12.1990, 10–11.
478. Ђurović, Ognjen. „Vreme etnologije u vremenu tehnologije. U Beogradu, u galeriji ULUS, održava se izložba „Romantična arhitektura““, *Vreme*, Beograd 24.12.1990, 50–51.
479. Дајмак, Михајло. „Београд, архитектура, традиција. И градитељи су рушили“, *Илустрована политика* 25.12.1990, 12–13.
480. Vodopivec, Aleš. „Istorija kao temelj arhitektonskog stvaranja“, u: *Arhitektura i istorija* (tematski broj), *De Re Adificatoria 1*, Beograd 1990, 49–56.
481. Polak, Nikola. „O heterotopiji izmještene sobe“, u: *Arhitektura i istorija* (tematski broj), *De Re Adificatoria 1*, Beograd 1990, 61–68.
482. Кадијевић, Александар. „Живот и дело архитекте Драгише Брашована (1887–1965)“, *Годишњак града Београда књ. XXXVII*, Београд 1990, 141–173.
483. Поповић, Дарко. „Смена нараштаја“, *НИН* 04.01.1991, 41.
484. Поповић, Дарко. „Игра правила. Промоција идејног решења за стамбено насеље „Голф 12“ – Скупштина града Београда“, *НИН* 11.01.1991, 46.
485. Млађеновић, Ивица. „Примитивизам из београдске магле“, *НИН* 18.01.1991, 8–9.
486. Кадијевић, Ђорђе. „Романтична архитектура. Ауторска изложба арх. Зорана Маневића у галерији УЛУС–а“, *НИН* 25.01.1991, 57.
487. Крунић, Јован. „Изложба изложбеног мешетарства“, *НИН* 25.01.1991, 9.
488. Недовић, Федор. „Завист, закерање, зловоља“, *НИН* 01.02.1991, 8.
489. Радовић, Б. „Незнање па дрскост“, *НИН* 08.02.1991, 4–5.
490. Млађеновић, Ивица. „Примитивизам из београдске магле (2)“, *НИН* 15.02.1991, 4–5.
491. Миленковић, Александар. „Копча са Европом“, *НИН* 15.02.1991, 5–9.
492. Никић, М. „У следећих неколико година. Славија велико градилиште“, *Политика* 20.02.1991, 18.
493. Дајмак, Михајло. „Београд којег ће једног дана бити. Жичаром изнад Бановог брда“, *Илустрована политика* 19.03.1991, 22–23.

494. Milenković, Aleksandar. „Tematska izložbena manifestacija u Galeriji ULUS–a u Beogradu“, *Izgradnja 3*, Beograd 1991, 38–39.
495. Митровић, Михајло. „Архитектура код нас и у свету. Урбана препознатљивост“, *Политика* 20.04.1991, 16.
496. Milić, Vladimir. „Golf 12. Ozbiljni arhitektonski poduhvat doneće Beogradu jednu značajnu kulturnu vrednost“, *Vreme*, Beograd 06.05.1991, 56.
497. Milić, Vladimir. „Postmodernizam bez mistifikacija. Ekspanzija arhitekture arhitekta Aleksandra Đokića“, *Vreme*, Beograd 22.07.1991, 55.
498. Milenković, Aleksandar. „Osam vanserijskih „gradskih vila“ za naselje „Golf 12“ u Beogradu“, *Izgradnja 9*, Beograd 1991, 36–38.
499. Перовић, М. „Јуче у хали XIV Београдског сајма, „градић Родић“ отворио капије“, *Политика* 2.12.1991, 14.
500. М. П. „Пословна Чукарица за најмлађе, Дечији градић на сајму“, *Политика* 06.12.1991.
501. Štraus, Ivan. *Arhitektura Jugoslavije 1945–1990*, Svjetlost, Sarajevo 1991.
502. Milenković, Branislav. „Kultura forme, I“, *Izgradnja 3*, Beograd 1992, 5–8.
503. Ђокић, Александар (и) Матић, Владимир. *Пијаца и тржни центар на Бановом брду* (каталог), Галерија културног центра Београда, Београд април, 1992.
504. З. Ј. „Културни центар Београда, Модерна пијаца на Чукарици“, *Политика експрес* 21.04.1992, 3.
505. М. Д. „Забавни парк у Макишу“, *Илустрована политика* 25.05.1992, 20.
506. Milenković, Aleksandar. „Romantična tržnica, Izložba projekta tržnog centra na Banovom brdu u Galeriji Kulturnog centra Beograda“, *Izgradnja 5*, Beograd 1992, 35–36.
507. Миленковић, Александар. „Романтична пијаца, Поводом изложбе пројекта тржног центра на Бановом брду“, *Епоха*, Београд 09.06.1992, 41.
508. Љ. Р. „Детињство–право на радост“, *Политика* 25.06.1992, 16.
509. Ђокић, Александар. *Простори забаве* (каталог), Галерија УЛУС–а, Београд 1992.
510. Кадидјевић, Ђорђе. „Простор разоноде, Арх Александар Ђокић у галерији УЛУС–а“, *НИН* 04.07.1992, 42–43.

511. Миленковић, Александар. „Повратак забави. Изложба „Простори забаве“ у галерији УЛУС–а у Београду“, *Епоха 42–43*, Београд 11.08.1992, 40–41.
512. Г. М. „У насељу „Голф 12“ кућа добродошлице“, *Чукарица* новембар 1992, 13.
513. Милетић–Абрамовић, Љиљана. „Тржни центар и пијаца на Бановом брду“, *Форум 12*, Београд 1992, 3.
514. Бркић, Алексеј. *Знакови у камену: Српска модерна архитектура 1930-1980*, Савез архитеката Србије, Београд 1992.
515. Маневић, Зоран. *Алексеј Бркић. Велика награда архитектуре САС–а*, Савез архитеката Србије, Београд 1992.
516. Маневић, Зоран. *Бранко Максимовић. Велика награда архитектуре САС–а*, Савез архитеката Србије, Београд 1992.
517. Mladenović, Ivica. *Prvi, drugi i treći beogradski trijenale svetske arhitekture*, Savez arhitekata Srbije i Studio „Linija A“, Beograd 1992.
518. Милетић–Абрамовић, Љиљана. „„Простори забаве“ архитектуре Александра Ђокића“, *Форум 17*, Београд фебруар 1993, 8.
519. Млађеновић, Ивица. „World Project Just Married“, *Форум 18*, Београд март 1993, 6–7.
520. П. М. „Модерна српска архитектура у Сегедину?“, *Српске народне новине 10–11*, Сегедин март 1993.
521. Апостоловски, А. „Жичаром до Аде“, *Политика 29.06.1993*, 17.
522. Апостоловски, А. „Према пројекту осам светских архитеката. Насеље „Голф 12“ на Чукарици“, *Политика 30.06.1993*, 13.
523. Ђокић, Александар. „Жичаре Бановог брда“, *Профит са душом 2*, Београд јун 1993, 143.
524. Ђокић, Александар. „Камп „Кошутњак“ – Александар клуб“, *Профит са душом 3 и 4*, Београд 1993, 15.
525. Јеличић, В. „Није само пуко маштарење, О жичари преко Аде. Да ли ће полетети „Рода““, *Политика 25.10.1993*, 13.
526. Дајмак, Михајло. „Да ли је Славија уклетата?“, *Илустрована политика 13.11.1993*, 6–7.

527. Bertens, Hans. *The Idea of the Postmodern: A History*, Routledge, London and New York 1995.
528. Ђокић, Александар. (прилог у зборнику), у: Стојков, Борислав (и) Маневић, Зоран (ур.). *Традиција и савремено српско црквено градитељство*, Институт за архитектуру и урбанизам Србије, Београд 1995, 290.
529. Маневић, Зоран. *Александар Ђокић*, Београдско машинско–графичко предузеће, Београд 1995.
530. Kadijević, Aleksandar. „Osvrt na pređeni put, razgovor sa arhitektom Aleksandrom Đokićem“, Prilozi proučavanju ličnosti i dela naših vodećih savremenih graditelja, u: *Likovni život 59–60*, Zemun februar/maj 1996, 93–98.
531. Кадијевић, Александар. *Момир Коруновић*, Републички завод за заштиту споменика културе, Београд 1996.
532. Traktenberg, Marvin. „Devetnaesti vek“, u: Perović, Miloš R. (prir.). *Istorija moderne arhitekture–antologija tekstova, Knjiga 1: Koreni modernizma*, Idea, Beograd 1997, 87–131.
533. Samerson, Džon. „Viole–le–Dik i racionalno shvatanje arhitekture“, u: Perović, Miloš R. (prir.). *Istorija moderne arhitekture–antologija tekstova, Knjiga 1: Koreni modernizma*, Idea, Beograd 1997, 186–192.
534. Kruft, Hano–Valter. „Teorija arhitekture: Engleska u devetnaestom veku“, u: Perović, Miloš R. (prir.). *Istorija moderne arhitekture–antologija tekstova, Knjiga 1: Koreni modernizma*, Idea, Beograd 1997, 193–214.
535. Fišman, Robert. „Ebenizer Hauard i njegov koncept vrtnog grada“, u: Perović, Miloš R. (prir.). *Istorija moderne arhitekture–antologija tekstova, Knjiga 1: Koreni modernizma*, Idea, Beograd 1997, 330–349.
536. Kolins, Džordž R. „Antonio Gaudi“, u: Perović, Miloš R. (prir.). *Istorija moderne arhitekture–antologija tekstova, Knjiga 1: Koreni modernizma*, Idea, Beograd 1997, 422–445.
537. Turnikiotis, Panajotis. „Adolf Los: tekstovi, projekti, zgrade“, u: Perović, Miloš R. (prir.). *Istorija moderne arhitekture–antologija tekstova, Knjiga 1: Koreni modernizma*, Idea, Beograd 1997, 550–573.
538. Аноним, *Кућа југословенско–норвешког пријатељства. Споменик који живи*, (туристички проспект), Скупштина општине Горњи Милановац,

- Југословенско–норвешко друштво, Огранак у Горњем Милановцу, Горњи Милановац 1997.
539. Wigley, Mark. *Constant's New Babylon. The Hyper–Architecture of Desire*, Witte de With CfCA / 010 Publishers, Rotterdam 1998.
540. Ђокић, Александар. „Неимарска страст: архитекта Михајло Митровић. Маштар и стваралац“, *Политика* 17.10.1998, (друга страна културног додатка).
541. Kadijević, Aleksandar. *Mihajlo Mitrović: projekti, graditeljski život, ideje*, S. Mašić: Muzej nauke i tehnike: Muzej arhitekture, Beograd 1999.
542. Маневић, Зоран (ур.). *Лексикон српских архитеката XIX и XX века*, Грађевинска књига, Београд 1999, 54–56.
543. Čanak, Mihailo. „Završen je i VI beogradski Trijenale svetske arhitekture...“, *ARD review 19*, Beograd 2000, 3–8.
544. Митровић, Гордана. *Бранко Максимовић. Сто година од рођења*, у: 23. Салон архитектуре (каталог), Београд 2001, 2–14.
545. Митровић, Михајло. „Белви“, *Политика* 16.06.2001. у: Čanak, Mihailo. „Stambena zgrada na Banovom brdu, Beograd. Arhitekta Aleksandar–Аса Ђокић“, *ARD review 25*, Beograd 2002, 7.
546. Cerbst, Rajner. *Gaudi: 1852–1926: Antonio Gaudi i Kornet – život posvećen arhitekturi*, IPS Media, Beograd 2001.
547. Džamonja, Dušan. *Dušan Džamonja: skulpture – crteži – projekti*, Kaligraf, Zagreb 2001.
548. Маневић, Зоран. „Александар Ђокић: Постао сам реалиста“, *Архитектура* 49, Београд јануар 2002, 4–5.
549. Živković, Dragan. „Arhitektura kao igra sa ekstremima“, *Aleksandar Đokić – Pogled kroz* (katalog izložbe), Muzej primenjene umetnosti, Beograd 2002.
550. Čanak, Mihailo. „Stambena zgrada na Banovom brdu, Beograd. Arhitekta Aleksandar–Аса Ђокић“, *ARD review 25*, Beograd 2002, 2–7.
551. Čanak, Mihailo. „Odluke žirija XXIV Salona arhitekture“, *ARD review 26*, Beograd 2002, 39.
552. Јевтић, Милорад. „Одлазак Александра Ђокића“, *НИН* 30.05.2002. <http://www.nin.co.rs/2002-05/30/23480.html> [Пристапљено 19.08.2015.]

553. Митровић, Михајло. „Александар Ђокић, 1936–2002“, *Sajt Akademije arhitekture Srbije*, 2002. <http://aas.org.rs/aleksandar-dokic-in-memoriyam/> [Приступљено 19.08.2015.]
554. Čanak, Mihailo. „In memoriam arhitekta Aleksandar–Аса Ђокић“, *ARD review* 27, Београд 2002, 14.
555. Čanak, Mihailo. „„Pogled kroz“, Retrospektivna izložba Aleksandra–Асе Ђокића, Музеј применјене уметности, април 2002“, *ARD review* 27, Београд 2002, 15–20.
556. Драговић, Слободан. „Неуморни романтичар“, *Архитектура* 55, Београд јули 2002, 4.
557. Анђелковић, Хранислав. „In memoriam. Арх. Александар Ђокић (1936–2002)“, *Архитект: гласник друштва архитеката Ниша* 9, Ниш август 2002, 40–41.
558. Kovenc–Vujić, Anamarija (prir.). *Pedeset beogradskih arhitekata (rođenih posle 1945)*, Akademska misao, Београд 2002.
559. Милашиновић–Марић, Дијана. *Водич кроз модерну архитектуру Београда*, Друштво архитеката Београда, Београд 2002.
560. Štraus, Ivan. *Ivan Štraus: arhitekt: '52 – '02*, Akademija nauka i umjetnosti Bosne i Hercegovine, Sarajevo 2002.
561. Маневић, Зоран. „Помен великану – Александар Ђокић 1936–2002“, *Архитектура* 66, Београд јун 2003, 10–11.
562. Čanak, Mihailo. „Masovna nadgradnja kao degenerativni faktor urbane rekonstrukcije“, *Izgradnja* 57, Београд 2003, 145–156.
563. Perović, Miloš R. *Srpska arhitektura XX veka: od istoricizma do drugog modernizma*, Arhitektonski fakultet Univerziteta u Beogradu, Београд 2003.
564. Elin, Nan. *Postmoderni urbanizam, dopunjeno izdanje*, Orion art, Београд 2004.
565. Ignjatović, Aleksandar. „Arhitektura kao diskurs“, *DaNs* 45, Novi Sad 2004, 34.
566. Кадијевић, Александар. „Два тока српског архитектонског Ар–Нувоа: интернационали и национални“, *Наслеђе* 5, Београд 2004, 53–70.
567. Јевтић, Милорад Х. „Кућа брод – Дом норвешко–српског пријатељства“, у: *Критички рефлекси – 101 осврт на савремену архитектуру Србије*, НИИ, Београд 2004, 89–90.
568. Frempton, Kenet. *Moderna arhitektura – kritička istorija*, Orion art, Београд 2004.

569. Taboury, S. (and) Martin, P. „La Grande Borne: une cite exemplaire?“, *Banque des Savoirs* 01.01.2005. <http://www.savoirs.essonne.fr/thematiques/les-hommes/sociologie/la-grande-borne-une-cite-exemplaire/> [Приступљено 04.05.2018.]
570. Anonim. „Bečići, Hotel „Panorama“ postaje „Kraljica Crne Gore“ – rekonstrukcijom do 4 zvezdice“, *eKapija* 01.03.2005. <http://www.ekapija.com/news/3629/becici-hotel-panorama-postaje-kraljica-crne-gore-rekonstrukcijom-do-4-zvezdice> [Приступљено 14.12.2015.]
571. Bogunović, Slobodan. *Arhitektonska enciklopedija XIX i XX veka: arhitektura, arhitekti, pomovi. (2), [Arhitekti]*, Beogradska knjiga, Beograd 2005, 777–784.
572. Динуловић, Радивоје. „О континуитету идеја и облика у архитектури Ранка Радовића“, *Архитектура и урбанизам 15*, Београд 2005, 14–19.
573. Coleman, Nathaniel. *Utopias and architecture*, Routledge, New York 2005.
574. Кадијевић Александар, *Естетика архитектуре академизма*, Грађевинска књига, Београд 2005.
575. *Музеј примењене уметности 1950–2005*, Музеј примењене уметности, Београд 2005.
576. Sadler, Simon. „New Babylon versus Plug-in city“, in: Schalk, Martin Van (and) Macel, Otakar (eds). *Exit utopia- Architectural Provocations 1956-76*, Prestel, Minhen 2005.
577. Sadler, Simon. *Archigram – Architecture without Architecture*, The Mit Press, Cambridge 2005.
578. Schalk, Martin Van (and) Macel, Otakar (eds). *Exit utopia- Architectural Provocations 1956-76*, Prestel, Minhen 2005.
579. Anonim. „U Bečićima počela izgradnja hotela „Kraljica Crne Gore““, *eKapija* 07.10.2005. <http://www.ekapija.com/news/26136/u-becicima-pocela-izgradnja-hotela-kraljica-crne-gore> [Приступљено 14.12.2015.]
580. Anonim. „Mank od danas vlasnik Arsenala i Doma vojske u Tivtu“, *Vijesti* 28.10.2006, <http://www.pcnen.com/portal/2006/10/28/mank-od-danas-vlasnik-arsenala-i-doma-vojske-u-tivtu/> [Приступљено 21.10.2017.]

581. Благојевић, Љиљана. *Нови Београд: оспорени модернизам*, Завод за уџбенике: Архитектонски факултет Универзитета у Београду: Завод за заштиту споменика, Београд 2007.
582. Кадијевић, Александар. *Један век тражења националног стила у српској архитектури, средина XIX- средина XX века*, Грађевинска књига, Београд 2007.
583. Просен, Милан. „О соцреализму у архитектури и његовој појави у Србији“, *Наслеђе VIII*, Београд 2007, 95–117.
584. Кадијевић, Александар. „Улога идеологије у новијој архитектури и њена схватања у историографији“, *Наслеђе VIII*, Београд 2007, 225–237.
585. Manević, Zoran. „Mentor a ne tutor... Mihailo Čanak“, *Arhitektura 112*, april 2007, Sajt Akademije arhitekture Srbije. <http://aas.org.rs/mihailo-canak/> [Пристапљено 01.10.2017.]
586. Маневић, Зоран. *Архитекта Марио Јобст: мултимедијална монографија*, Центар ВАМ, Београд 2007.
587. Милетић–Абрамовић, Љиљана. *Паралеле и контрасти, српска архитектура 1980-2005*, Музеј примењене уметности, Београд 2007.
588. Јовановић, Миодраг. *Храм Светог Саве у Београду*, Задужбина Илије М. Коларца, Београд 2007.
589. Dženks, Čarls. *Nova paradigma u arhitekturi : jezik postmodernizma*, Orion art, Београд 2007.
590. Štetić, Snežana. *Posebni oblici turizma*, Snežana Štetić, Београд 2007.
591. Кадијевић, Александар. „О соцреализму у београдској архитектури и његовим опречним тумачењима“, *Наслеђе IX*, Београд 2008, 75–88.
592. Маневић, Зоран (ур.). „02.34 Богдановић Богдан“, *Лексикон српских архитеката XIX и XX века*, 2008. <http://www.leksikon.asa.org.rs/22-2015-09-30-20-03-16/82-2-32> [Пристапљено 25.04.2018.]
593. Маневић, Зоран (ур.). „06.01 Ђокић Александар“, *Лексикон српских архитеката XIX и XX века*, 2008. <http://www.leksikon.asa.org.rs/22-2015-09-30-20-03-16/82-2-32> [Пристапљено 09.04.2018.]

594. Маневић, Зоран (ур.). „06.09 Ђукић Вера“, *Лексикон српских архитеката XIX и XX века*, 2008. <http://www.leksikon.asa.org.rs/22-2015-09-30-20-03-16/183-06-7> [Приступљено 13.10.2017.]
595. Маневић, Зоран (ур.). „09.13 Зулевић Иван“, *Лексикон српских архитеката XIX и XX века*, 2008. <http://www.leksikon.asa.org.rs/22-2015-09-30-20-03-16/209-09-12> [Приступљено 28.10.2017.]
596. Маневић, Зоран (ур.). „10.12 Илић Н. Слободан“, *Лексикон српских архитеката XIX и XX века*, 2008. <http://www.leksikon.asa.org.rs/22-2015-09-30-20-03-16/223-10-11> [Приступљено 06.10.2017.]
597. Маневић, Зоран (ур.). „12.43 Кујунџић Војислав“, *Лексикон српских архитеката XIX и XX века*, 2008. <http://www.leksikon.asa.org.rs/22-2015-09-30-20-03-16/630-12-46> [Приступљено 19.10.2017.]
598. Маневић, Зоран (ур.). „21.13 Спајић Александар“, *Лексикон српских архитеката XIX и XX века*, 2008, <http://www.leksikon.asa.org.rs/22-2015-09-30-20-03-16/489-21-10> [Приступљено 05.10.2018.]
599. Manojlović–Pintar, Olga. „Uprostoravanje ideologije: Spomenici Drugog svetskog rata i kreiranje kolektivnih identiteta“, *Dijalog povjesničara/istoričara*, 10/1, Graovac, Igor (prir.), Osijek 22–25 rujna 2005, Friedrich Neumann Stiftung, Zagreb 2008, 287–307.
600. Miletić–Abramović, Ljiljana, „Nagrade Salona arhitekture posle 2000. godine“, *Forum 53*, Beograd 2008, 16–21.
601. Ђурић–Замоло, Дивна. *Градитељи Београда 1815–1914*, Музеј града Београда, Београд 2009.
602. Јунг, Карл Густав. *Човек и душа : антологија Јунг*, прир. Ј. Јакоби, Прометеј, Нови Сад 2009.
603. Мако, Владимир. „'Priroda' estetičke posebnosti i opštosti nacionalnog izraza“, u: *Estetika–arhitektura*, knj. 2, Orion art – Arhitektonski fakultet, Beograd 2009, 35–55.
604. *Момчило Крковић: скулптура*, Београдска књига, Београд 2009.
605. Perović, Miloš R. (prir.). *Teorija arhitekture XX veka : antologija*, Građevinska knjiga, Beograd 2009.

606. Venturi, Robert. „Složenost i protivrečnost u arhitekturi“, u: Perović, Miloš R. (prir.). *Teorija arhitekture XX veka : antologija*, Građevinska knjiga, Beograd 2009, 411–414.
607. Bart, Rolan. „Semiologija i urbanizam“, u: Perović, Miloš R. (prir.). *Teorija arhitekture XX veka : antologija*, Građevinska knjiga, Beograd 2009, 422–429.
608. Venturi, Robert (i) Skot Braun, Deniz. „Značaj parkinga ispred supermarketa A&P ili pouke Las Vegasa“, u: Perović, Miloš R. (prir.). *Teorija arhitekture XX veka : antologija*, Građevinska knjiga, Beograd 2009, 439–453.
609. Kan, Luj I. „Arhitektura je misaono kreiranje prostora“, u: Perović, Miloš R. (prir.). *Teorija arhitekture XX veka : antologija*, Građevinska knjiga, Beograd 2009, 321–322.
610. Maki, Fumihiko (i) Otaka, Masato. „Neka razmišljanja o kolektivnoj formi“, u: Perović, Miloš R. (prir.). *Teorija arhitekture XX veka : antologija*, Građevinska knjiga, Beograd 2009, 356–372.
611. Nivenhuis, Konstant. „Manifest“, u: Perović, Miloš R. (prir.). *Teorija arhitekture XX veka : antologija*, Građevinska knjiga, Beograd 2009, 299–300.
612. Sant’Elia, Antonio. „Manifest futurističke arhitekture“, u: Perović, Miloš R. (prir.). *Teorija arhitekture XX veka : antologija*, Građevinska knjiga, Beograd 2009, 125–128.
613. Smitson, Alison (i) Piter. „Novi brutalizam“, u: Perović, Miloš R. (prir.). *Teorija arhitekture XX veka : antologija*, Građevinska knjiga, Beograd 2009, 323.
614. Tange, Kenzo. „Plan razvoja Tokija iz 1960. godine: Ka prostornoj restrukturaciji grada“, u: Perović, Miloš R. (prir.). *Teorija arhitekture XX veka : antologija*, Građevinska knjiga, Beograd 2009, 328–355.
615. Јанакова Грујић, Маре. „Зграда Војногеографског института у Београду“, *Наслеђе X*, Београд 2009, 141–158.
616. Половина, Горан. „Транзитивни обликовни концепти на примерима архитектуре Београда“, *Наслеђе X*, Београд 2009, 41–64.
617. Ristić, Ivan. *Bogdan Bogdanović. Memoria und Utopie in Tito–Jugoslawien*, Wieser, Klagenfurt 2009.
618. Stupar, Aleksandra. *Grad globalizacije: izazovi, transformacije, simboli*, Arhitektonski fakultet Univerziteta u Beogradu: Orion art, Beograd 2009.

619. Ćirić, Sonja. „Beogradski trijenale svetske arhitekture: Energija svetlosti“, *Vreme* 963, 18.06.2009. <http://www.vreme.co.rs/cms/view.php?id=870743&print=yes>
[Приступљено 15.03.2017.]
620. Trebješanin, Žarko. „Temelji Jungove duhovne revolucije“, PULSE – magazin za umetnost i kulturu. 18.08.2009. <http://pulse.rs/temelji-jungove-duhovne-revolucije/>
[Приступљено 21.09.2017.]
621. Ignjatović, Aleksandar. „Poricanje i obnova: arhitektura postmodernizma 1980–1991“, u: Šuvaković, Miško. (ur.) *Istorija umetnosti u Srbiji XX vek. Radikalne umetničke prakse*, Orion art, Beograd 2010, 663–670.
622. Кадијевић, Александар. *Архитектура и дух времена*, Грађевинска књига, Београд 2010.
623. Latur, Bruno. *Nikada nismo bili moderni: esej iz simetrične antropologije*, Mediterran publishing, Novi Sad 2010.
624. Митровић, Михајло. “Градитељ са магичним шестаром“, *Политика* 19.06.2010. <http://www.politika.rs/scc/clanak/139186/Gra-di-telj-sa-ma-gic-nim-se-sta-rom> [Приступљено 23.10.2016.]
625. Стефановић, Славица. „Спомен–обележје Кадињача 1979–2009“, *Ужички зборник 34*, Ужице 2010, 163–198.
626. Алфиревић, Ђорђе. „Визуелни израз у архитектури“, *Архитектура и урбанизам 31*, Београд 2011, 3–15.
627. Bogdanović, Bogdan. *Ukleti neimar*, Mediterran publishing, Novi Sad 2011.
628. Весковић, Ивана. „Парк пријатељства у Новом Београду“, *Наслеђе XII*, Београд 2011, 203–216.
629. Kadijević, Aleksandar. „Savremene arhitektonske nadgradnje u Beogradu: između socijalnog pritiska i degradacije urbanog tkiva“, *Pravo & društvo 2*, Beograd 2011, 185–193.
630. Кадијевић, Александар. „Девастирање архитектуре београдских сателитских насеља: надградње стамбених групација у насељима Кијево–Кнежевац и Лабудово брдо“, *Гласник ДКС 35*, Београд 2011, 54–57.
631. Rajović, Slobodan. *Arhitektura: 33 konkursna projekta / Slobodan Mića Rajović*, Slobodan Rajović, Beograd 2011.

632. Ђирић, Ксенија. *Шкаркина вила*, Завод за заштиту споменика културе града Београда, Београд 2011.
633. Алфиревић, Ђорђе. „Експресионизам као радикална стваралачка тенденција у архитектури“, *Архитектура и урбанизам 34*, Београд 2012, 14–27.
634. Алфиревић, Ђорђе. ”Има ли експресионизма у српској архитектури?: Интервјуи са Спасојем Крунићем, Василијем Милуновићем, Михаилом Чанком”, *Архитектура и урбанизам 35*, Београд 2012, 59–69.
635. Алфиревић, Ђорђе. „Има ли експресионизма у српској архитектури?: Интервјуи са Александром Спајићем, Предрагом Ристићем, Зораном Булајићем“, *Архитектура и урбанизам 36*, Београд 2012, 75–84.
636. Ignjatović, Aleksandar. „Mit o Trojanskom konju: 'Beogradska škola arhitekture'“, u: Šukvaković, Miško. (ur.) *Istorija umetnosti u Srbiji XX vek. Realizmi i modernizmi oko Hladnog rata*, Orion art, Beograd 2012, 421–426.
637. Ignjatović, Aleksandar. „Tranzicija i reforme: arhitektura u Srbiji 1952–1980“, u: Šukvaković, Miško. (ur.) *Istorija umetnosti u Srbiji XX vek. Realizmi i modernizmi oko Hladnog rata*, Orion art, Beograd 2012, 689–710.
638. Јеротић, Владета. *Болест и стварање*, Ars Libri, Београд, 2012.
639. Josifovski, Marija (i) Stanković, Olivera. *Autorska pozicija arhitekta Mustafe Musića*, Arhitektonski fakultet u Beogradu, Beograd 2012.
640. Кадијевић, Александар. „Експресионизам у београдској архитектури 1918–1941“, *Наслеђе XIII*, Београд 2012, 59–77.
641. Mitrović, Mihajlo. *Arhitektura Beograda 1950–2012*, Službeni glasnik, Beograd 2012.
642. Мишић, Биљана. „Музеј ваздухопловства у Београду“, *Наслеђе XIII*, Београд 2012, 127–151.
643. Алфиревић, Ђорђе. ”Има ли експресионизма у српској архитектури?: Интервјуи са Огњеном Ђуровићем, Браниславом Митровићем, Мариом Јобстом”, *Архитектура и урбанизам 37*, Београд 2013, 72–83.
644. Игњатовић, Александар. „Усавршена природа: Београдски сајам (1953–1957)“, *Зборник Матице српске за ликовне уметности 41*, Београд 2013, 181–203.

645. Kadijević, Aleksandar. „Expressionism and Serbian Industrial Architecture“, *Zbornik Matice srpske za likovne umetnosti 41*, Beograd 2013, 103–112.
646. Путник, Владана. „Естетика и улога меморијалних паркова у Југославији на примеру спомен комплекса „Кадињача““, у: *Простори памћења 1, Зборник радова, Том 1, Архитектура* (ур. Кадијевић, Александар, (и) Поповић, Милан), Филозофски факултет, Одељење за историју уметности, Београд 2013, 290–301.
647. Bertho, Raphael. „The Grands Ensembles. Fifty Years of French Political Fiction“, *Etudes photographiques 31*, Printemps, 23.04.2014. <https://journals.openedition.org/etudesphotographiques/3409> [Приступљено 05.05.2018.]
648. Supers, Kenny. „The Social Project. On the complex legacy of public housing in postwar France“, *Places*, april 2014. <https://placesjournal.org/article/the-social-project/> [Приступљено 04.03.2018.]
649. Kujundžić, Vojislav. *Drvene konstrukcije u mojoj arhitektonskoj praksi*, LKV Centar : Arhitektonski fakultet, Beograd 2014
650. Manojlović–Pintar, Olga. *Arheologija sećanja – spomenici i identiteti u Srbiji 1918–1989*, Udruženje za društvenu istoriju: Čigoja, Beograd 2014.
651. Путник, Владана. „Меморијална скулптура Миодрага Живковића (Период 1960–1980)“, у: *Јавни споменици и спомен обележја. Колективно памћење и/или заборав, Зборник радова* (ур. Живковић, Нада), Завод за заштиту споменика културе града Београда, Београд 2014, 115–124.
652. Rachlin, Natalia. „In Residence: Ricardo Bofill. How the Spanish architect built an empire out of a disused factory“, *Nowness*, 22.09.2014, <https://www.nowness.com/series/in-residence/ricardo-bofills-house-by-albert-moya> [Приступљено 05.05.2018.]
653. Moya, Albert, „NOWNESS – Ricardo Bofill“, Vimeo, 25.09.2014, <https://vimeo.com/107181339> [Приступљено 05.05.2018.]
654. Slijepčević, Ljiljana. *Branko Miljuš (1936–2012)*, Arte media, Beograd 2014.
655. Čanak, Mihailo. *Dr Mihailo Čanak, architect*, Beograd 2014. https://www.academia.edu/23188025/Automonografija_Automonograph_ [Приступљено 01.10.2017.]

656. Алфиревић, Ђорђе. *Експресионизам у архитектури XX века у Србији* (докторска дисертација), Универзитет у Београду Архитектонски факултет, Београд 2015.
657. Алфиревић, Ђорђе. „In memoriam: Архитекта Михаило Чанак (1932–2014)“, *Архитектура и урбанизам* 40, Београд 2015, 88–89.
658. Luković, Siniša. „Novi Porto Montenegro jahting klub za nautičku klijentelu“, *Vijesti* 17.07.2015. <http://www.vijesti.me/vijesti/novi-porto-montenegro-jahting-klub-za-nauticku-klijentelu-842966> [Приступљено 21.10.2017.]
659. Taylor–Foster, James. „A Utopian Dream Stood Still: Ricardo Bofill’s Postmodern Parisian Housing Estate of Noisy–le–Grand“, *ArchDaily* 01.10.2015. <https://www.archdaily.com/774578/a-utopian-dream-stood-still-ricardo-bofills-postmodern-parisian-housing-estate-of-noisy-le-grand> [Приступљено 22.04.2018.]
660. Марковић, Иван Р. *Архитекта Стеван Мићућ : опус 40* (каталог изложбе), Досије студио, Београд 2015.
661. Belogolovsky, Vladimir. „Interview with Yona Friedman: „Imagine, Having Improvised Volumes ‘Floating’ In Space, Like Balloons““, *ArchDaily* 27.01.2016. <http://www.archdaily.com/781065/interview-with-yona-friedman-imagine-having-improvised-volumes-floating-in-space-like-balloons> [Приступљено 18.10.2016.]
662. Anonim. „Državni fond iz Dubaija preuzima danas Porto Montenegro“, *Beta* 06.05.2016. <http://beta.rs/ekonomija/ekonomija-region/31652-drzavni-fond-iz-dubaija-preuzima-danas-porto-montenegro> [Приступљено 21.10.2017.]
663. Anonim. „Porto Montenegro ima novog vlasnika: Арапи откупиле ceo нautичко–туристички комплекс у Тивту“, *Telegraf* 10.05.2016. <http://www.telegraf.rs/vesti/2136367-porto-montenegro-ima-novog-vlasnika-arapi-otkupili-ceo-nauticko-turisticki-kompleks-u-tivtu> [Приступљено 21.10.2017.]
664. Belogolovsky, Vladimir. „Ricardo Bofill: „Why Are Historical Towns More Beautiful Than Modern Cities?““, *ArchDaily* 13.09.2016. <https://www.archdaily.com/795215/ricardo-bofill-why-are-historical-towns-more-beautiful-than-modern-cities> [Приступљено 24.03.2018.]
665. Alfirević, Đorđe. *Експресионизам у српској архитектури*, Orion art, Београд 2016.
666. Весковић, Ивана. *Парк пријатељства у Новом Београду*, Завод за заштиту споменика културе града Београда, Београд 2016.

667. Jevtović, Aleksandra. „Novi Vavilon – Konstant Nivenhuis“, u: *Pulse – Domine*, Beograd 2016, 451–455. <http://pulse.rs/domine/> [Приступљено 25.02.2016.]
668. Jevtović, Aleksandra. „Plug–In“ grad – od nekadašnje utopije do današnje realnosti“, u: *Pulse – Domine*, Beograd 2016, 456–461. <http://pulse.rs/domine/> [Приступљено 25.02.2016.]
669. Кнежевић, Ана. „Стамбено–пословна зграда Објектив – завршно остварење Александра Ђокића (1936–2002)“, *Лесковачки зборник 56*, Лесковац 2016, 259–278.
670. Младеновић, Ivica. *Prva sveska memoara – zatrpavanje zaborava*, Studio „Linija A“, Beograd 2016.
671. Borić, Tijana. „Avala: From a Symbolic Topos of Serbia to the Monument of Yugoslavia“, *Facta universitatis : series Visual Arts and Music. Vol. 3, No 2*, University of Niš, Niš 2017, 73–88.
672. Gonzalez, Maria Francisca. „22 Skinny Houses With a Narrow Footprint and a Broad Impact“, *ArchDaily* 25.04.2017. <https://www.archdaily.com/869475/22-skinny-houses-with-a-narrow-footprint-and-a-broad-impact> [Приступљено 22.10.2017.]
673. Ivković, D. „Bila je epicentar proslava matura, a sada kulturna beogradska kafana odlazi u nepovrat“, *Blic* 21.05.2017. <http://www.blic.rs/vesti/beograd/bila-je-epicentar-proslava-matura-a-sada-kulturna-beogradska-kafana-odlazi-u-nepovrat/ezdkm21> [Приступљено 31.10.2017.]
674. Милашиновић Марић, Дијана. *Полетне педесете у српској архитектури*, Орион арт, Београд – Факултет техничких наука у Косовској Митровици, Универзитет у Приштини 2017.
675. Павловић, Марина. *Никола Несторовић*, Orion art, Београд 2017.
676. Stevanović, Vladimir (ur. i priř.). *Dejan Ećimović: dokumenta*, Orion art, Beograd 2017.
677. Стојиљковић, Даница М. *Структурализам у архитектури Југославије у периоду од 1954. до 1980. године* (докторска дисертација), Универзитет у Београду Архитектонски факултет, Београд 2017.
678. Фолић, Бранислав Љ. *Нова школа архитектуре у Београду*, Универзитет у Београду – Архитектонски факултет, Београд 2017.

679. Forde, Tessa. „Peep Through the Wonderous Windows of the Tours Aillaud in This Colorful Photo Series“, *ArchDaily* 03.12.2017. <https://www.archdaily.com/884352/peep-through-the-wondrous-windows-of-the-tours-aillaud-in-this-colorful-photo-series> [Приступљено 05.05.2018.]
680. Крећа, Бојан. *Архитектура Београда од 1990. до 2010. године* (мастер рад), Универзитет у Београду Филозофски факултет, Београд 2018.
681. Миленковић, Александар. „Три деценије Куће српско–норвешког пријатељства“, *Политика* 29.09.2018, 15.
682. Аноним, „Норвешка кућа на продају због дуга“, *Политика* 08.11.2018. <http://www.politika.rs/sr/clanak/415314/Norveska-kuca-na-prodaju-zbog-duga> [Приступљено 04.12.2018.]
683. Аноним, „Норвешка кућа“ ипак није на продају“, *Политика* 09.11.2018. <http://www.politika.rs/scc/clanak/415377/Norveska-kuca-ipak-nije-na-prodaju> [Приступљено 04.12.2018.]
684. Д. Буквић, „Пријатељство изникло из страдања“, *Политика* 13.11.2018. <http://www.politika.rs/scc/clanak/415662/Prijateljstvo-izniklo-iz-stradanja> [Приступљено 04.12.2018.]
685. Putnik Prica, Vladana (and) Lajbenšperger, Nenad. „On the wings of modernity: WWII memorials in Yugoslavia“. *Docomoto Journal* 59 (2018/2), 74–78.
686. Гимназија „Патријарх Павле“, <http://www.gimnazijapatrijarhpavle.edu.rs/> [Приступљено 22.10.2017.]
687. Živković Miodrag – skulptor, <http://www.miodrag-zivkovic.com/> [Приступљено 26.09.2014.]
688. МоМА – *The Museum of Modern Art. Exhibitions and events. Toward a Concrete Utopia: Architecture in Yugoslavia, 1948–1980*, <https://www.moma.org/calendar/exhibitions/3931> [Приступљено 19.10.2018.]
689. Општина Велење у Словенији, <http://www.velenje.si/o-velenju/predstavitev/zgodovina> [Приступљено 24.11.2018.]
690. Основна школа „14. Октобар“, <http://www.os14oktobar.edu.rs/strana/358/%D0%9E%20%D0%BD%D0%B0%D0%BC%D0%B0/> [Приступљено 22.10.2017.]

691. *RBTA – Ricardo Bofill Taller de Arquitectura – Architecture, urban design*,
<http://www.ricardobofill.com/> [Пристапљено 09.04.2018.]

Биографија аутора

Александра Јевтовић рођена је 07.12.1985. у Приштини. Похађала је ОШ „Аца Маровић“ у Приштини (1992–1999), и ОШ „Вук Караџић“ у Подгорици (1999–2000). Добитник је дипломе Луча за одличан успех из свих наставних предмета (2000), као и: I награде на Змајевом конкурс у области литерарног стваралаштва (Београд 1998) и III награде на општинском такмичењу из физике (Приштина 1998). Током 2000–2004. год. похађала је гимназију „Слободан Шкеровић“ у Подгорици, природно–математички смер. Добитник је дипломе Луча и по завршетку средње школе (2004), као и III и I награде на републичким такмичењима из хемије (Бар 2002; Будва 2004). Била је полазник Истраживачке станице Петница из области физике (2002–2004).

Основне академске студије похађала је на Архитектонском факултету Универзитета у Београду (2004–2007). Мастер академске студије завршила је на истом факултету 2009. године, са просечном оценом 9.67. Мастер тезу „Туристичко–угоститељски објекат на Дунаву“ одбранила је са оценом 10 (десет), код ментора проф. Слободана Миће Рајовића. Докторске студије уписала је школске 2010/2011. год. на Филозофском факултету у Београду, на Одељењу за историју уметности, код ментора проф. др Александра Кадијевића. Од 2006. год. члан је Менсе, а године 2008. била је учесник радионице Архитектонског факултета у ИС Петници на тему „Архитектура у свемиру“.

По завршетку студија била је запослена у пројектном бироу „Србијапројект“ као пројектант–сарадник (2010–2011). Током овог периода учествовала је при изради бројних пројеката санације и адаптације објеката на територији Србије и Републике Српске, као и при изради неколико главних архитектонско–грађевинских пројеката и конкурсних решења. Од 2012. године запослена је на „Високој пословној школи струковних студија – Блаце“, најпре као сарадник у настави, а потом са звањем асистента за предмет Историја уметности, на смеру Туризам.

Објавила је неколико радова у зборницима на скуповима од међународног значаја, учествовала у извођењу стручне праксе при Филозофском факултету „Новија архитектура Београда“ (2014) и на семинару „Профилисање високог струковног образовања“ (2015).

Прилог 1.

Изјава о ауторству

Потписани-а _____ Александра Јевтовић _____

број уписа _____ 6и 10–12 _____

Изјављујем

да је докторска дисертација под насловом

Архитекта Александар Ђокић

- резултат сопственог истраживачког рада,
- да предложена дисертација у целини ни у деловима није била предложена за добијање било које дипломе према студијским програмима других високошколских установа,
- да су резултати коректно наведени и
- да нисам кршио/ла ауторска права и користио интелектуалну својину других лица.

Потпис докторанда

У Београду, _____ 28.12.2018. _____



Прилог 2.

Изјава о истоветности штампане и електронске верзије докторског рада

Име и презиме аутора Александра Јевтовић

Број уписа би 10–12

Студијски програм Историја уметности

Наслов рада Архитекта Александар Ђокић

Ментор Проф. др Александар Кадијевић

Потписани Александра Јевтовић

изјављујем да је штампана верзија мог докторског рада истоветна електронској верзији коју сам предао/ла за објављивање на порталу **Дигиталног репозиторијума Универзитета у Београду**.

Дозвољавам да се објаве моји лични подаци везани за добијање академског звања доктора наука, као што су име и презиме, година и место рођења и датум одбране рада.

Ови лични подаци могу се објавити на мрежним страницама дигиталне библиотеке, у електронском каталогу и у публикацијама Универзитета у Београду.

Потпис докторанда

У Београду, 28.12.2018.



Прилог 3.

Изјава о коришћењу

Овлашћујем Универзитетску библиотеку „Светозар Марковић“ да у Дигитални репозиторијум Универзитета у Београду унесе моју докторску дисертацију под насловом:

Архитекта Александар Ђокић

која је моје ауторско дело.

Дисертацију са свим прилозима предао/ла сам у електронском формату погодном за трајно архивирање.

Моју докторску дисертацију похрањену у Дигитални репозиторијум Универзитета у Београду могу да користе сви који поштују одредбе садржане у одабраном типу лиценце Креативне заједнице (Creative Commons) за коју сам се одлучио/ла.

1. Ауторство
2. Ауторство - некомерцијално
3. Ауторство – некомерцијално – без прераде
4. Ауторство – некомерцијално – делити под истим условима
5. Ауторство – без прераде
6. Ауторство – делити под истим условима

(Молимо да заокружите само једну од шест понуђених лиценци, кратак опис лиценци дат је на полеђини листа).

Потпис докторанда

У Београду, _____ 28.12.2018. _____



1. Ауторство - Дозвољаваате умножавање, дистрибуцију и јавно саопштавање дела, и прераде, ако се наведе име аутора на начин одређен од стране аутора или даваоца лиценце, чак и у комерцијалне сврхе. Ово је најслободнија од свих лиценци.

2. Ауторство – некомерцијално. Дозвољаваате умножавање, дистрибуцију и јавно саопштавање дела, и прераде, ако се наведе име аутора на начин одређен од стране аутора или даваоца лиценце. Ова лиценца не дозвољава комерцијалну употребу дела.

3. Ауторство - некомерцијално – без прераде. Дозвољаваате умножавање, дистрибуцију и јавно саопштавање дела, без промена, преобликовања или употребе дела у свом делу, ако се наведе име аутора на начин одређен од стране аутора или даваоца лиценце. Ова лиценца не дозвољава комерцијалну употребу дела. У односу на све остале лиценце, овом лиценцом се ограничава највећи обим права коришћења дела.

4. Ауторство - некомерцијално – делити под истим условима. Дозвољаваате умножавање, дистрибуцију и јавно саопштавање дела, и прераде, ако се наведе име аутора на начин одређен од стране аутора или даваоца лиценце и ако се прерада дистрибуира под истом или сличном лиценцом. Ова лиценца не дозвољава комерцијалну употребу дела и прерада.

5. Ауторство – без прераде. Дозвољаваате умножавање, дистрибуцију и јавно саопштавање дела, без промена, преобликовања или употребе дела у свом делу, ако се наведе име аутора на начин одређен од стране аутора или даваоца лиценце. Ова лиценца дозвољава комерцијалну употребу дела.

6. Ауторство - делити под истим условима. Дозвољаваате умножавање, дистрибуцију и јавно саопштавање дела, и прераде, ако се наведе име аутора на начин одређен од стране аутора или даваоца лиценце и ако се прерада дистрибуира под истом или сличном лиценцом. Ова лиценца дозвољава комерцијалну употребу дела и прерада. Слична је софтверским лиценцама, односно лиценцама отвореног кода.