



УНИВЕРЗИТЕТ У НОВОМ САДУ

ФАКУЛТЕТ ТЕХНИЧКИХ НАУКА



**НАСТАНАК И РАЗВОЈ ОБЈЕКТА
ЦИРКУСКОГ СПЕКТАКЛА
У ПЕРИОДУ
ОД I ВЕКА П.Н.Е. ДО XXI ВЕКА**

ДОКТОРСКА ДИСЕРТАЦИЈА

Ментор:

Проф. др Милена Кркљеш

Кандидат:

Марија Дивац

Нови Сад, 2022. године

КЉУЧНА ДОКУМЕНТАЦИЈСКА ИНФОРМАЦИЈА¹

Врста рада:	Докторска дисертација
Име и презиме аутора:	Марија Дивац
Ментор (титула, име, презиме, звање, институција):	проф. др Милена Кркљеш, редовни професор, Универзитет у Новом Саду, Факултет техничких наука, Департман за архитектуру и урбанизам
Наслов рада:	Настанак и развој објеката циркуског спектакла у периоду од I века п.н.е. до XXI века
Језик публикације (писмо):	Српски (ћирилица)
Физички опис рада:	Унети број: Страница_252 Поглавља_11 Референци_351 Табела_13 Слика_135 Дијаграма_28 Графикона_ Прилога_
Научна област:	Архитектура
Ужа научна област (научна дисциплина):	Архитектонско-урбанистичко планирање, пројектовање и теорија
Кључне речи / предметна одредница:	циркус, сценска уметничка форма, објекат циркуске намене, Европа, историја и развој, савремени преглед
Резиме на језику рада:	Осим што представља уметничку извођачку форму, циркуси су и представници објеката културе. Стационарни циркуси су грађени кроз историју, и њихова будућност је неизвесна, али требали би извршити садашњи преглед постојања оваквих објеката. Архитектура је увек била занемарљива поред циркуског спектакла, али заправо грађевине које су изграђене у прошлости за потребе ове уметности чврсто стоје и данас. Некада се велики значај давао циркуским представама, али места на којима се оне одигравају су остала недовољно анализирана. Просторни обухват у овом раду је Европа, која као посебан континент има својеврсне специфичности, карактеристике, али и културалне појединости. Континент је проживео бурне историјске и територијалне промене од античког периода до данас што је утицало на све животне сфере на овом континенту, па уједно и на циркуско стваралаштво. Као допринос, у овој докторској дисертацији се истражује настанак, али и промене које су пратиле циркуске објекте до данашњих дана. На самом почетку је дат фокус на тумачењу феномена циркуса из различитих углова посматрања, од циркуса као врсте уметности и спектакла до дефинисања објекта са овом специфичном наменом. Као приказ

¹ Аутор докторске дисертације потписао је и приложио следеће Обрасце:

5б – Изјава о ауторству;

5в – Изјава о истоветности штампане и електронске верзије и о личним подацима;

5г – Изјава о коришћењу.

Ове Изјаве се чувају на факултету у штампаном и електронском облику и не корице се са тезом.

	<p>целокупне ситуације, извршен је преглед циркуских објеката кроз вековна раздобља. Тиме се стиже до коначног циља, где се могу увидети данашњи проблеми код ових објеката.</p> <p>Ситуација се сада доста променила. Постоји доста потешкоћа и проблема за опстанак циркуских грађевина. Оне су великих габарита, а намена се постепено губи у све већем броју држава на овом континенту. У докторату је приказана типолошка класификација тренутног стања циркуских објеката на овом простору. Ова врста архитектуре се сада трансформише и прилагођава савременом добу на различите начине. Углавном се реконструишу са увођењем додатних функција или се у потпуности мења њихова намена.</p> <p>Истраживање у овом раду је показало развојну путању циркуских објеката. Оно што је кључно, јесте да они још увек постоје у Европи, са мањим или већим архитектонским изменама. Русија је земља која се још увек може похвалити великим бројем грађевина ове врсте, али и ту постоје извесни проблеми. У преосталом делу континента борба за егзистенцијом циркуских објеката траје, али ће они (чак и са промењеним наменама) увек остати део културалног памћења, који сведоче о потреби друштва за једном врстом забаве, која сада претежно одлази у заборав.</p>
Датум прихватања теме од стране надлежног већа:	22.09.2022.
Датум одбране: (Попуњава одговарајућа служба)	-
Чланови комисије: (титула, име, презиме, звање, институција)	<p>Председник: проф. др Радивоје Динуловић, редовни професор, Универзитет у Новом Саду, Факултет техничких наука;</p> <p>Члан: проф. др Дарко Реба, редовни професор, Универзитет у Новом Саду, Факултет техничких наука;</p> <p>Члан: проф. др Романа Бошковић Живановић, ванредни професор, Универзитет у Новом Саду, Факултет техничких наука;</p> <p>Члан: проф. др Дејана Недучин, ванредни професор, Универзитет у Новом Саду, Факултет техничких наука;</p> <p>Члан: проф. др Драгана Ђоровић, ванредни професор, Универзитет у Београду, Шумарски факултет.</p> <p>Члан: проф. др Милена Кркљеш, редовни професор, Универзитет у Новом Саду, Факултет техничких наука, ментор.</p>
Напомена:	

KEY WORD DOCUMENTATION²

Document type:	Doctoral dissertation
Author:	Marija Divac
Supervisor (title, first name, last name, position, institution)	PhD Milena Krklješ, Full Professor, University of Novi Sad, Faculty of Technical Sciences, Department of Architecture and Urban Planning
Thesis title:	Occurrence and Development of Circus Spectacle Buildings in the Period of the I Century BC to the XXI Century
Language of text (script):	Serbian language (cyrillic script)
Physical description:	Number of: Pages_252 Chapters_11 References_351 Tables_13 Illustrations_135 Diagrams_28 Graphs_ Appendices_
Scientific field:	Architecture
Scientific subfield (scientific discipline):	Architectural-urbanistic planning, design and theory
Subject, Key words:	circus, scenic artistic form, purpose of circus building, Europe, history and development, modern review.
Abstract in English language:	<p>Beside the fact that it represents artistic performing form, circuses are also the representatives of cultural buildings. Stationary circuses were built through history and their future is unpredictable but we should do the today's retrospective of existence of these buildings. Architecture has always been neglected comparing to circus spectacles but in fact the buildings constructed in the past for the purpose of this art are solidly standing even in modern times. Long time ago, a great influence was given to circus performances but the places in which were performed remained insignificantly analyzed.</p> <p>Regional areas in this work includes Europe that, as a separated continent, has its own specific characteristics but also cultural identities. The continent survived turbulent historical and territorial changes, from the ancient era until now, which influenced on all life spheres on the continent and, at the same time on the circus performance.</p> <p>As a contribution to this PhD dissertation, we explore the beginning and the changes that followed circus buildings up to these days. Firstly, the focus is on defining the fenomen of a circus from different perspectives, from the circus as a kind of art and spectacle to defining the buildings with this specific purpose. As a retrospective of the whole situation, the review of circus buildings through centuries was made. At this point, we come to the final goal where we can see today's problems of these structures.</p>

² The author of doctoral dissertation has signed the following Statements:

56 – Statement on the authority,

5B – Statement that the printed and e-version of doctoral dissertation are identical and about personal data,

5r – Statement on copyright licenses.

The paper and e-versions of Statements are held at he faculty and are not included into the printed thesis.

	<p>The situation has changed a lot now. There are a lot of difficulties and problems for their survival. The constructions are of huge dimensions but the purpose has been disappearing in great number of countries on this continent. In the PhD dissertation, the typological classification is shown of the up-to-date condition of circus buildings in this region. This kind of architecture is now transforming and adapting to modern era in different ways. Mostly they are reconstructed by implementing additional functions or their usage is completely changing.</p> <p>The research in this work has shown the developing path of circus buildings. What is important, do they still exist in Europe, with smaller or bigger architectural changes? Russia is the country which can still be proud of great number of buildings of this kind but even in Russia there are certain problems. In the rest of the continent, the struggle for existence of circus buildings is continuing but they will (even with the changed purposes) always remain the part of cultural memory that testify about the need of society for that kind of entertainment which is now generally going into oblivion.</p>
Accepted on Scientific Board on:	22.09.2022.
Defended: (Filled by the faculty service)	-
Thesis Defend Board: (title, first name, last name, position, institution)	<p>President: PhD Radivoje Dinulović, Full Professor, University of Novi Sad, Faculty of Technical Sciences;</p> <p>Member: PhD Darko Reba, Full Professor, University of Novi Sad, Faculty of Technical Sciences;</p> <p>Member: PhD Romana Bošković Živanović, associate professor, University of Novi Sad, Faculty of Technical Sciences;</p> <p>Member: PhD Dejana Nedučin, associate professor, University of Novi Sad, Faculty of Technical Sciences;</p> <p>Member: PhD Dragana Ćorović, associate professor, University of Belgrade, Faculty of Forestry;</p> <p>Member: PhD Milena Krklješ, Full Professor, University of Novi Sad, Faculty of Technical Sciences, mentor.</p>
Note:	

НАСТАНАК И РАЗВОЈ ОБЈЕКТА ЦИРКУСКОГ СПЕКТАКЛА У ПЕРИОДУ ОД I ВЕКА П.Н.Е. ДО XXI ВЕКА

РЕЗИМЕ

Простор у коме се дешавају чуда, где је наизглед све немогуће и нестварно, и где се буде емоције пуне узбуђења и смеха. Осим што представља уметничку извођачку форму, циркуси су и представници објеката културе. Стационарни циркуси су грађени кроз историју, и њихова будућност је неизвесна, али требали би извршити садашњи преглед постојања оваквих објеката. Архитектура је увек била занемарљива поред циркусског спектакла, али заправо грађевине које су изграђене у прошлости за потребе ове уметности чврсто стоје и данас. Некада се велики значај давао циркуским представама, али места на којима се оне одигравају су остала недовољно анализирана.

Просторни обухват у овом раду је Европа, која као посебан континент има својеврсне специфичности, карактеристике, али и културалне појединости. Континент је проживео бурне историјске и територијалне промене од античког периода до данас што је утицало на све животне сфере на овом континенту, па уједно и на циркуско стваралаштво.

Као допринос, у овој докторској дисертацији се истражује настанак, али и промене које су пратиле циркуске објекте до данашњих дана. На самом почетку је дат фокус на тумачењу феномена циркуса из различитих углова посматрања, од циркуса као врсте уметности и спектакла до дефинисања објекта са овом специфичном наменом. Као приказ целокупне ситуације, извршен је преглед циркуских објеката кроз вековна раздобља. Тиме се стиже до коначног циља, где се могу увидети данашњи проблеми код ових објеката. Према настанку, али и величини и сложености циркуских објеката се може разазнати значај овог спектакла у одређеној земљи у Европи.

Ситуација се сада доста променила. Постоји доста потешкоћа и проблема за опстанак циркуских грађевина. Оне су великих габарита, а намена се постепено губи у све већем броју држава на овом континенту. У докторату је приказана типолошка класификација тренутног стања циркуских објеката на овом простору. Ова врста архитектуре се сада трансформише и прилагођава савременом добу на различите начине. Углавном се реконструишу са увођењем додатних функција или се у потпуности мења њихова намена.

За унутрашње уређење код циркуских објеката је најбитнији сценски простор. У овом раду се може видети утицај циркуских тачака на потребе простора и могућности коришћења истог

дела грађевине за друге, nove сврхе. Величина сцене је остала свуда иста али се разликују по могућностима стварања ефеката за спектакл.

Истраживање у овом раду је показало развојну путању циркуских објеката. Оно што је кључно, јесте да они још увек постоје у Европи, са мањим или већим архитектонским изменама. Русија је земља која се још увек може похвалити великим бројем грађевина ове врсте, али и ту постоје извесни проблеми. У преосталом делу континента борба за егзистенцијом циркуских објеката траје, али ће они (чак и са промењеним наменама) увек остати део културалног памћења, који сведоче о потреби друштва за једном врстом забаве, која сада претежно одлази у заборав.

Кључне речи: циркус, сценска уметничка форма, објекат циркуске намене, Европа, историја и развој, савремени преглед.

OCCURRENCE AND DEVELOPMENT OF CIRCUS SPECTACLE BUILDINGS IN THE PERIOD OF THE I CENTURY BC TO THE XXI CENTURY

SUMMARY

It is the space in which miracles happen, where everything is seemingly impossible and unreal, and where the emotions bloom full of excitement and laughter. Beside the fact that it represents artistic performing form, circuses are also the representatives of cultural buildings. Stationary circuses were built through history and their future is unpredictable but we should do the today`s retrospective of existence of these buildings. Architecture has always been neglected comparing to circus spectacles but in fact the buildings constructed in the past for the purpose of this art are solidly standing even in modern times. Long time ago, a great influence was given to circus performances but the places in which were performed remained insignificantly analyzed.

Regional areas in this work includes Europe that, as a separated continent, has its own specific characteristics but also cultural identities. The continent survived turbulent historical and territorial changes, from the ancient era until now, which influenced on all life spheres on the continent and, at the same time on the circus performance.

As a contribution to this PhD dissertation, we explore the beginning and the changes that followed circus buildings up to these days. Firstly, the focus is on defining the fenomen of a circus from different perspectives, from the circus as a kind of art and spectacle to defining the buildings with this specific purpose. As a retrospective of the whole situation, the review of circus buildings through

centuries was made. At this point, we come to the final goal where we can see today`s problems of these structures. According to the beginning, the size and complexity of circus buildings, we can recognize the importance of this spectacle in each country in Europe.

The situation has changed a lot now. There are a lot of difficulties and problems for their survival. The constructions are of huge dimensions but the purpose has been disappearing in great number of countries on this continent. In the PhD dissertation, the typological classification is shown of the up-to-date condition of circus buildings in this region. This kind of architecture is now transforming and adapting to modern era in different ways. Mostly they are reconstructed by implementing additional functions or their usage is completely changing.

For the interior decoration for circus buildings, the most important is stage space. In this work we can see the influence of circus acts for the purposes of space and possibilities of using the same part of construction for other, new aims. The size of the stage stayed the same everywhere but it differs in possibilities of creating the effects for the spectacle.

The research in this work has shown the developing path of circus buildings. What is important, do they still exist in Europe, with smaller or bigger architectural changes? Russia is the country which can still be proud of great number of buildings of this kind but even in Russia there are certain problems. In the rest of the continent, the struggle for existence of circus buildings is continuing but they will (even with the changed purposes) always remain the part of cultural memory that testify about the need of society for that kind of entertainment which is now generally going into oblivion.

Key words: circus, scenic artistic form, purpose of circus building, Europe, history and development, modern review.

ИЗЈАВЕ ЗАХВАЛНОСТИ

Изјављујем захвалност за оцену и одбрану докторске дисертације менторки др Милени Кркљеш и др Радивоју Динуловићу.

Најсрдачније се захваљујем на сарадњи и непроцењивој подршци професорке др Катарине Јевтић-Новаковић. Њој дугујем највећу захвалност за целокупну истрајност у овом процесу.

Захваљујем се породици и пријатељима на разумевању и стрпљењу, посебно онима који су утицали на то да се упустим у писање оваквог рада.

Садржај

Резиме.....	i
Summary.....	ii
Изјаве захвалности.....	iv
1. УВОД	1
1.1. Предмет и проблем истраживања	2
1.2. Циљеви истраживања	5
1.3. Основне хипотезе	5
1.4. Примењене научне методе истраживања	7
1.5. Оправданост и очекивани резултати истраживања	7
1.6. Могућност примене очекиваних резултата	8
2. ПОЈМОВНИК ТЕОРИЈСКИХ ТЕРМИНА	9
2.1. Циркус - спектакл или уметност?	9
2.1.1. Спектакл	10
2.1.2. Уметност и извођачке уметности	11
2.2. Циркус као сценски облик уметничког спектакла.....	14
2.3. Циркус као објекат.....	19
3. ИСТОРИЈСКИ ПРЕГЛЕД	23
3.1. Рим - први облици циркуског спектакла	24
3.2. Средњи век - период јавних наступа.....	38
3.3. XVIII век - Филип Астли, творац модерног циркуског објекта	40
3.4. XIX век - златно доба циркуса	43
3.4.1. Западни део Европе у XIX веку	43
3.4.2. Источни део Европе у XIX веку	55
3.5. XX век - бурне промене	62
3.5.1. Западни део Европе у XX веку.....	63
3.5.2. Источни део Европе у XX веку.....	75
3.6. XXI век	86
4. УТИЦАЈ ПОЛИТИЧКОГ СИСТЕМА НА ЦИРКУСКИ СПЕКТАКЛ	88
4.1. Утицај актуелне владајуће структуре на западу Европе	91
4.2. Утицај актуелне владајуће структуре на истоку Европе	96

5.	КУЛТУРАЛНО ПАМЋЕЊЕ ЦИРКУСКЕ УМЕТНОСТИ	104
6.	ТИПОЛОШКА КЛАСИФИКАЦИЈА ЦИРКУСКИХ ОБЈЕКАТА.....	113
6.1.	Типолошка класификација циркуских објеката према начину градње.....	114
6.1.1.	Монтажни циркуски објекти – шатори	116
6.1.2.	Стационарни објекти	121
6.2.	Типолошка класификација циркуских објеката према намени	124
6.2.1.	Објекти са циркуском наменом	125
6.2.2.	Мултифункционални објекти	129
6.2.3.	Циркуски објекти са промењеном наменом.....	132
6.3.	Типолошка класификација циркуских објеката према организацији простора.....	135
6.3.1.	Типолошка класификација архитектонског простора циркуса	135
6.3.2.	Типолошка класификација на основу урбанистичке диспозиције циркуских објеката	146
6.4.	Утицај циркуских жанрова на сценски простор	149
6.5.	Типолошка класификација циркуских објеката према организацији сценског простора.....	175
6.5.1.	Циркуси са једним сценским простором.....	176
6.5.2.	Циркуси са централном и бочном сценом.....	177
6.5.3.	Циркуси са покретним платформама.....	178
6.5.4.	Монтажна циркуска сцена.....	182
7.	СИСТЕМАТИЗАЦИЈА ИСТРАЖИВАЊА.....	187
7.1.	Сумиране карактеристике циркуса у XVIII веку.....	187
7.2.	Сумиране карактеристике циркуса у XIX веку.....	190
7.3.	Сумиране карактеристике циркуса у XX веку.....	193
7.4.	Сумиране карактеристике циркуса у XXI веку.....	198
8.	ЗАКЉУЧНО РАЗМАТРАЊЕ.....	205
8.1.	Примена резултата и правци будућих истраживања	214
9.	ЛИТЕРАТУРА.....	216
10.	ОДАБРАНА БИБЛИОГРАФИЈА	236
11.	СПИСАК И ПОРЕКЛО ИЛУСТРАЦИЈА.....	239
	Биографија аутора.....	252

**НАСТАНАК И РАЗВОЈ ОБЈЕКТА
ЦИРКУСКОГ СПЕКТАКЛА
У ПЕРИОДУ
ОД I ВЕКА П.Н.Е. ДО XXI ВЕКА**

1. УВОД

Појам циркус има два значења, представља сценску уметничку форму, где се изводе комичне и ексцентричне представе, и објекат са сценским простором, у коме се приказују циркуска извођења.¹

Примарна улога објекта је да омогући актерима одржавање циркуске представе, коју посматра публика са трибина. Главни статистички показатељи за циркуске објекте су: број представа, број публике и количина зарађеног новца од наступа.² Према томе, оба значења су уско повезана, не може се говорити о једном, а да се други изузме.

Циркуска сценска форма се увек дефинисала као модел за слободне и креативне људске активности.³ Наступ се кроз недостижна физичка излагања приказује у виду необичног, али ипак уметничког перформанса. Атракције у циркуским представама приказује један или више актера, неретко школованих за ту функцију. Циркуски извођач на сцени ствара одређену слику, у томе му помажу костим, музика, осветљење, специјална апаратура и сценографија у представи.⁴ Многе циркуске тачке укључују и реквизите у својим наступима, који помажу у приказивању сложености одређених акробација.⁵ Поред свега овога, кроз целокупно излагање треба да се прожима хумор и да се на специфичан начин представи изузетна врста забаве за публику. Склапањем свих наведених делова у сложени колаж настаје циркуска уметничка форма, која се од свог настанка непрестано мењала и прилагођавала потребама друштва.

Циркуски објекат представља здање које смешта публику око сценског простора на коме наступају циркуски актери.⁶ Савремени, стационарни циркуски објекти имају кружни сценски простор, распоређена места за публику и сферну куполу.⁷ Оно по чему се циркуски објекат издваја јесте централно оријентисан сценски простор, што додатно отежава актерима рад јер

¹ Большой толковый словарь по культурологии: *Цирк*. <http://cult-lib.ru/doc/dictionary/culturology-dictionary/fc/slovar-214.htm#zag-1366> (20.09.2020); Социологический словарь: *Цирк*. <http://endic.ru/sociology/Cirk-10007.html> (21.02.2021)

² Социологический словарь: *Цирк*. <http://endic.ru/sociology/Cirk-10007.html> (21.02.2021)

³ Баринов, Вячеслав Александрович. *Цирк - объект философского анализа*. // *Известия высших учебных заведений. Поволжский регион: Гуманитарные науки*. бр. 4 (20), (2011), стр. 57-68. <https://cyberleninka.ru/article/n/tsirk-obekt-filosofskogo-analiza>

⁴ *Цирк*. // Большая советская энциклопедия. Москва: Советская энциклопедия, 1969—1978. http://endic.ru/enc_soviet/Cirk-109578.html (14.04.2018)

⁵ Исто. Баринов, Вячеслав Александрович.

⁶ Толковый словарь Ефремовой: *Цирк*. <http://endic.ru/efremova/Cirk-118118.html> (23.02.2021)

⁷ *Цирк*. // Популярная художественная энциклопедия. Москва: Советская энциклопедия, 1986. <http://biblioclub.ru/index.php?page=dict&termin=658823> (24.09.2018)

их публика посматра са свих страна, са трибина у кругу од 360°. Куполе су издигнуте изнад сцене, јер је потребна одређена ширина тродимензионалног простора у оквиру ког актери приказују циркуске акробације. Сцена подразумева поседовање разних чинилаца, уз механизме који омогућавају извођење сложених акробација, покретање сценске платформе, светлосне ефекте и музичку пратњу, заједно са додатном сигурносном опремом. Специфика лежи у трансформисању, како за сваку циркуску тачку понаособ током представе, тако и у новијој историји, сцена може да се прилагоди и за друге уметности и извођења. Објекти за ову намену поседују, осим сценског, и друге помоћне просторе, који су неопходни за његов рад и функционисање.

Намера овог истраживања лежи у томе да се прикаже архитектонско стваралаштво објеката циркуске намене. Свеобухватним сагледавањем историјских, антрополошких, социјалних и других чинилаца, који су обликовали овакве грађевине, долази се до комплексне суштине и сврхе постојања оваквих објеката. Објашњавањем самог појма (који се тиче уметности и архитектуре) и сагледавањем историјских чињеница, ствара се комплетна слика о циркусима, што одводи рад до савременог прегледа и типолошке класификације специфичне архитектуре.

1.1. Предмет и проблем истраживања

Предмет истраживања у докторату је фокусиран на **стационарним циркуским објектима** на територији Европе. Без обзира на етничку разноликост међу народима овај континет се може кроз богатство и разноликост традиција и културе⁸ посматрати као јединствена целина за овакво истраживање. Међутим, целокупно третирање и вредновање циркуске уметности се у Европи манифестује на својеврстан начин, који се разликује у односу на начин посматрања овог спектакла на осталим континентима.

У раду се врши преглед архитектонског стваралаштва кроз различите видове преображаја циркуса, односно кроз:

1. Историјске промене у начину изградње објеката циркуског спектакла;
2. Односе европског друштва према спектаклу, као и његовој улози на стварање архитектонских објеката за циркуску намену;
3. Развој циркуског спектакла све до XXI века, и утицаја савременог схватања простора за његово одржавање, али и прилагођавање новим потребама.

Период који је обухваћен у докторату и током којег је посматран архитектонски и уметнички аспект циркуса, траје од Римског царства до савременог доба, односно од I века пре нове ере до

⁸ Fonten, Paskal. *Evropa u 12 lekcija*. Luksemburg: Kancelarija za publikacije Evropske unije; Štampala i izdala Delegacija Evropske unije u Republici Srbiji, 2011. str. 7. https://europa.rs/images/publikacije/58-Evropa_u_12_lekcija.pdf

XXI века nove ere. Izvršen je pregled kroz vekovna razdobља, kako bi se увидео значај и промене у развоју циркуског извођења, а самим тим и утицај на изградњу његових објеката. У старом Риму то су биле монументалне елипсоидне грађевине, изузетно великих габарита, са ареном у средини где су се изводили наступи прихватљиви за становништво из тог периода, као што су нпр. борбе гладијатора.⁹ Међутим, уследила је пропаст Римског царства и у наредних пар векова се скоро изгубио траг ове врсте извођења. У средњем веку су били присутни индивидуални забављачи, који нису имали објекте за наступе, већ су углавном учествовали пратећи вашаре и сајмове. Приказивали су тачке, сродне касније онима у циркусу, као што су ходање на штулама и дресирање животиња. Ипак, били су протеривани јер су окупљали џепароше и скитнице.¹⁰ Развој савременог циркуског објекта почиње коначно у XVIII веку. Прво се формирао у Великој Британији као ненаткривени ограђени простор, преваходно за акробације на коњима, а касније због све веће популарности, настајали су стационарни циркуски објекти са све богатијим репертоаром. Број грађевина се у следећем веку повећавао у Европи и биле су то доста елегантније грађевине,¹¹ које су са својим екстеријером личиле на позоришта. У неким местима су изграђени прво дрвени објекти, које су касније заменили са чврстим материјалима. Развојна путања се кретала од западног ка источном делу Европе, мада у централном делу су остале заступљене путујуће, церадне конструкције. Век који доноси још већи напредак у обогаћивању циркуских жанрова, али и архитектури је XX век. На сву жалост два светска рата су у великој мери утицала и на почетак кризе у свету циркуса. Подела између два дела Европе је била све истакнутија. Све више је било путујућих трупа са својим шаторима, а и у Другом светском рату су страдали многи стационарни објекти. Неки су успешно обновљени, али негде је популарност спектакла опала, па тако су и грађевине отишле у заборав. Циркуски спектакл је на Западу остао најактуелнији у Француској, а на Истоку је захваљујући другачијем државном уређењу у Совјетском Савезу, циркус доживео ново рођење и тако остао на високој лествици у сфери уметности и културе до данашњих дана.

Као главни проблем истраживања се поставља питање **шта се дешава данас са циркусом архитектуром у Европи?** Свака реформа код објеката је пратила промене и унапређење представа за циркуски спектакл. Код ове врсте уметности није питање само о начину излагања и презентовању него и у усклађивању сцене за његов приказ и целокупног простора у коме се смешта и публика. Истраживачка питања се отварају проучавањем како историјских, тако и

⁹ *Амфитеатр*. // Большая советская энциклопедия. Москва: Советская энциклопедия, 1969—1978. http://endic.ru/enc_sovet/Amfiteatr-68872.html (05.03.2021)

¹⁰ *Circus*. // Encyclopedia Britannica. <https://www.britannica.com/art/circus-theatrical-entertainment> (14.04.2018)

¹¹ Исто. *Circus*.

савремених архитектонских аспеката, што доводи до прегледа различитих представника циркуске архитектуре.

За решавање овог проблема, у раду је приказана типолошка класификација циркуских објеката у XXI веку. Систематично су постојећи примери ове врсте архитектуре класификовани у релативно стабилан систем по коме се могу препознати сличности и разлике присутне на Европском континенту.

Без обзира што је истраживање фокусирано на стационарним објектима, када се посматра начин градње, у овом веку су поред стационарних, актуелни и путујући, циркуски шатори. Флексибилност монтажне конструкције им омогућава сталне промене локација, услед чега чешће мењају публику, а не програм циркуских представа. У стационарним циркуским објектима је прецизно организован унутрашњи простор, са сценом и пратећим сегментима. Некада су сви држали животиње и такви простори су били важан део за ове објекте. Међутим, од како су у неким земљама уведени нови закони по којима се забрањује одржавање циркуских тачака у којима учествују животиње, неки објекти су доживели преображај. Ово је утицало на промену намене, односно простори у којима су се смештале животиње сада су се трансформисали у нешто друго. Такви објекти су поред циркуске, почели да комбинују и друге намене, услед чега су постали мултифункционални. Мали број циркуских грађевина је у потпуности променило намену, док добар део ових објеката чува још увек традицију у приказивању циркуских представа. Они се исто прилагођавају савременим потребама и током обнове и реконструкције добијају савремене елементе, који су нужни у садашњици.

Архитектонско уређење је свуда исто у циркусима, у смислу поседовања главног сценског простора и помоћних, пратећих делова у објекту. Ипак, постоји разлика у томе да ли су сви делови заједно смештени у компактну структуру под фасадом једног објекта, или у две одвојене јединице и повезани само са топлом везом. У архитектонском стваралаштву се могу посебно издвојити три типа циркуских објеката који су настали у Совјетском Савезу, а који су изведени по истом пројекту у неколико различитих градова. Ово је феномен, јер су у осталим државама Европе грађени по један или свакако мањи број објеката циркуске намене и сви су јединствени на свој начин. Што се тиче урбанистичке диспозиције циркуса у граду, они су претежно грађени у претходном веку и пошто су градови наставили да проширују своје границе, циркуски објекти су се затекли у градским центрима. Разлике постоје код организације градског блока у коме се налазе, могу бити сами, слободностојећи циркуси, или могу имати суседе који су уз њих или на другом крају блока грађени.

Најбитнији сегмент у циркуском објекту је сценски простор. Његове специфичности и карактеристике одређују циркуске вештине. Првенствено димензије и кружна сцена су дефинисани због представа са коњима, а и другим животињама. Сада се и тај облик полако мења. Под шаторима, у којима се више не држе животиње, могу се видети и квадратне сцене. Организација сценског простора, у изграђеним објектима, је увек била захтевна и томе је

допринео развој технике. Осим звучних и светлосних ефектата и реквизита, могућност трансформисања сцене је исто битан фактор за циркус. Стационарни циркуски објекти могу осим централне, кружне сцене имати и бочну бину или покретне платформе.

Заборав на ову врсту архитектуре у Европи и делимично занемарено теоријско и научно посматрање нових тенденција, као и могућности будућег развоја циркуса, узрок су да, предмет и задатак истраживања буде детаљан преглед примера циркуса како би се урадила систематична класификација његових објеката, од настанка до данас, уз приказ утицаја на његов развој.

1.2. Циљеви истраживања

Циљ истраживања у оквиру докторске дисертације представља научно утврђивање и анализу циркуских објеката, као специфичног облика архитектуре. Истраживање, као основни циљ, има одређивање и стварање типолошке класификације различитих врста циркуских објеката у савременом добу. Код детерминисања циркуса неопходно је узети у обзир преклапања социјалних, политичких, просторних, уметничких и бројних других утицаја. За стварање базе истраживања, прецизније су дефинисани следећи циљеви:

- Дефинисање појма **циркус** на научној основи, из два угла посматрања, као уметности спектакла и као архитектонске форме са његовом развојном путањом;
- Тумачење спољних утицаја, заслужних за обликовање и креирање циркуског спектакла и његове архитектуре, кроз преиспитивање и надоградњу методолошких поступака;
- Аргументовано извршити преглед историјских и политичких дешавања у Европи која су имала позитиван и негативан утицај на циркуски спектакл, а уједно и на архитектонско стваралаштво циркуса;
- Извршити преглед и систематизацију циркуских објеката, у зависности од разноликости аспеката;
- Утврђивање савремене тенденције циркуса, разматрање њиховог прилагођавања савременом добу.

1.3. Основне хипотезе

Полазна претпоставка рада, на основу дефинисане теме, постављеног проблема и циљева у истраживању, односи се на сагледавање циркуске архитектуре у земљама Европе, од његовог настанка до почетка XXI века.

У раду се полази од основне хипотезе да је циркус, као врста забаве, био важан део у људским животима, због чега су се за његово приказивање градили, организовали и унапређивали

објекти, односно циркуске грађевине су чиниле битан сегмент у архитектонској пракси. О самом спектаклу и његовим представама постоје различити списи али његова архитектура је у великој мери остала по страни. Могућност да се одржава у различитим просторима (монтажним, стационарним или отвореним и јавним) даје му још виши ниво актуелности истраживања. Спектакл се кроз разне историјске промене прилагођавао и трансформисао, као и његов простор у коме се приказује, а који постоји као такав и данас.

Главна претпоставка у истраживању гласи: циркуска архитектура је доживела велике промене од свог настанка, зависно од:

- Времена изградње,
- Локације настанка,
- Државног, одоносно политичког утицаја.

У контексту промена и развоја целокупног циркуског система могу се успоставити помоћне хипотезе истраживања:

- Прва помоћна хипотеза гласи: кроз историју су се објекти за циркуско извођење градили и рушили у различитим државама, односно већим градовима Европе, и у зависности од периода градње и актуелности спектакла су се у већој или мањој мери трансформисали.
- Друга помоћна хипотеза гласи: развој циркуског спектакла и његове архитектуре се није равномерно одвијао на целом континенту, присутне су разлике у актуелности спектакла између западног и источног дела Европе.
- Трећа помоћна хипотеза: разноликост развоја циркуског спектакла зависила је од власти у држави у којој се одигравао. Владајући систем је вршио директан утицај на изградњу објеката, организовање циркуских фестивала и школа, често пропагирајући своја политичка усмерења.
- Четврта помоћна хипотеза гласи: међуодноси код појма **циркус** су уско и циклично повезани. Мисли се се на однос између: његове извођачке форме, објекта или простора у коме се одржава и политичке подршке унутар државе где се спектакл одржава. Немогуће је посматрати циркуску архитектуру без анализе циркуског спектакла и утицаја владајућих система на његово стваралаштво.
- Пета помоћна хипотеза: архитектура циркуских објеката се прилагођава данашњици. Поједини стационарни циркуси су се трансформисали и добили додатне намене, а објекти који су задржали основну намену за приказивање циркуског спектакла се са тешкоћом реконструишу и прилагођавају садашњици. На жалост, неки циркуси су ипак срушени.
- Шеста помоћна хипотеза: феномен циркуског извођења има значајно место у социолошким, психолошким и антрополошким анализама, али као део културалног

памћења посебну пажњу привлачи уметност, која је надахнута призорима циркуске сцене. У музејима се чувају разне уметнине, посвећене само циркусу.

1.4. Примењене научне методе истраживања

Сложеност теме дисертације изискује примену одређених метода истраживања. Пратећи различите фазе у раду, њихове потребе и карактеристике, методе истраживања следе постављене циљеве и научне хипотезе. Основни појмови који су релевантни за истраживање, дефинисани су методом анализе доступне литературе. Појмови спектакл и циркус као извођачка уметност поседују мноштво информација, док је појам циркуса у контексту објекта захтевао унакрсно посматрање више појмова за његово детерминисање.

На развој циркуса, као што је већ наведено, имале су утицај историјске и политичке промене. За проучавање тих утицаја, који су били присутни и у оквиру саме изградње циркуских објеката примењена је метода истраживања историјске грађе. Прегледом ових збивања посматра се актуелност циркуског спектакла у различитим периодима и промене које су имале утицај и на данашње присуство циркуса.

За утврђивање тренутног стања, на основу чега је формирана типолошка класификација циркуских објеката коришћене су методе анализе, компарације и синтезе. Методом анализе су преко доступне литературе посматрани примери циркуских објеката који још увек раде у Европи. Пошто има мало докумената који се баве директним описом архитектуре циркуса, селективно је рад фокусиран на тај феномен. Компаративном методом су сагледане прикупљене информације и анализе о циркуским објектима са освртом на њихову истрајност, оронулост, примену реконструкције и целокупно прилагођавање савременом добу, ради чега су одређене сличности и разлике међу овом врстом архитектуре. Систематизацијом свих података формирана је типолошка класификација циркуских објеката у XXI веку. Велики број примера циркуса је кроз рад документован фотографијама.

1.5. Оправданост и очекивани резултати истраживања

Научна оправданост, као и очекивани резултати истраживања, прате светска актуелна истраживања о схватању простора за одржавање представа са циркуским вештинама. У дисертацији је важан однос посматрања старих и нових релација између циркуса као спектакла и циркуса као објекта. Добијени резултати у раду би требало да допринесу научном истраживању савремене архитектонске праксе и његовом историјском систематизовању досадашњих архитектонских форми, чији преглед није у довољној мери истражен. Ово истраживање је оправдано, што показује и чињеница да, до сада, циркуска архитектура, али и спектакл, нису методолошки посматрани у Европи, као једној целини, већ су се одвојено

третирани у источном и западном делу овог континента. Такође, ова уметничка форма спектакла није у довољној мери сагледавана на територији Србије и Балканског полуострва.

Резултати овог истраживања омогућавају сагледавање циркуса као изграђене структуре, која се углавном недовољно посматрала. Оправданост, такође лежи у свеобухватном приказу различитих примера циркусних објеката, систематски класификованих уз приказ понаособне анализе. Намера је да се боље разумеју и сагледају објекти ове врсте. Циркусни спектакл, као и његова архитектура постоје данас свуда у свету, неки су трансформисани у складу са савременим потребама, док други чувају традицију класичног циркуса.

Предметна тематика истраживања је од великог значаја у области историје и савремене архитектонске теорије и праксе. Из тог разлога научно - истраживачка целина се може сматрати оправданом као доприносом савременом фонду знања у домену архитектуре циркусних објеката. Истраживање се заснива на досадашњим сазнањима и очекује се да ће омогућити боље разумевање сложености феномена циркусног објекта.

1.6. Могућност примене очекиваних резултата

Очекивани резултати истраживања с аспекта области архитектуре омогућују отварање нових питања у домену промена и трансформација објеката циркуске намене. Постављено истраживање у дисертацији треба да изврши испитивање циркуса из контекста теорије, историје и архитектуре.

Кроз историјску анализу и типолошку класификацију различитих циркусних објеката омогућен је сажети приказ циркусних објеката, у релативно стабилном систему, који се може користити као средство за упознавање са овим специфичним обликом архитектуре. Резултати дисертације су корисни у контексту изградње нових и обнављања постојећих циркусних објеката.

Интердисциплинарна димензија истраживања даје допринос, и другим научним областима као што су социологија, антропологија и културологија, које су уско везане за посматрање историјских и политичких промена, али имају велики удео у архитектонском стваралаштву циркусних објеката.

„При свеобухватној ширини интереса филозофије и циркуске уметности у центру креативности, уметничких и филозофских истраживања увек је био и остаће човек...“¹²

¹² Баринов, Вячеслав Александрович. *Цирк - објект филозофскогo анализа*. // *Известия высших учебных заведений. Поволжский регион: Гуманитарные науки*. бр. 4 (20), (2011). стр. 57-68. <https://cyberleninka.ru/article/n/tsirk-obekt-filosofskogo-analiza>

2. ПОЈМОВНИК ТЕОРИЈСКИХ ТЕРМИНА

У оквиру теоријског оквира дисертације, даје се образложење основних појмова који се различито дефинишу у литератури и другим документима коришћеним у истраживању. Корен овог рада чини појам **циркус**, па је тако неопходно термилошки одредити уско везане термине који га описују. Пре свега од општег појма **спектакла** и **уметности**, да би се главно дефинисање свело на појам **циркус** који има два значења, представља врсту **сценског извођења** и уједно **објекат у коме се он одржава**.

2.1. Циркус - спектакл или уметност?

На питање шта је заправо **циркус**, није једноставно дати одговор. Тумачењем ове дефиниције баве се разне културне и уметничке дисциплине.

Милена Драгићевић-Шешић¹³ га тумачи као **спектакл**, и сматра да у истој реченици не треба да стоји са појмом **уметност**. Са друге стране, аутори који се углавном баве приказом или проучавају **циркус** итекако га сматрају врстом **уметности**, односно сврставају га у **извођачке уметности**. Може се у употреби уједно наћи и појам **уметнички спектакл**¹⁴, што нам говори да су можда ова два термина уско везана.

Потребно је прво дефинисати ове појмове, што ће користити и у даљем образложењу термина **циркуса** у овом раду.

¹³ Драгићевић-Шешић, Милена. Разговор на предмету *Културална функција архитектуре и града*. Нови Сад: Факултет техничких наука, 2017.

¹⁴ Дадић Динуловић, Татјана у свом докторату *Феноменологија спектакла: Сценски дизајн као средство конструкције догађаја* користи појам уметничког спектакла у прецизнијем опису позоришта, 2013; такође се појам појављује у раду Павловић, Милеве; Манић, Љиљане и Алексић, Марије. *Уметност спектакла као друга реалност*. // In medias res: časopis filozofije medija вол. 2, бр. 2. (2013), стр. 180-190.

2.1.1. Спектакл

"У нашој урбаној цивилизацији народу није довољно само да га пусте да се забавља: потребни су му **спектакли**, што ствара простор за развој читаве индустрије од огромног економског и, пре свега, културног значаја."¹⁵

У истраживању Мирославе Лукић Крстановић овај појам је латинског порекла и његово основно значење се везује за театар и представе.¹⁶ Она објашњава да: "Феномен **спектакла** заузима високо место на скали чулних слика и визуелних представа, кружећи свим просторима и временима."¹⁷

На самом почетку дефинисања овог појма, као основне карактеристике **спектала** издвојићемо: дејство на чула путем симбола, представљање бољег и лепшег света уз помоћ знакова и алегорија, омогућавање "привременог бекства" из стварности нудећи заборав и утеху.¹⁸

Спектакл "означава уметност и забаву", а према Сретену Вујовићу **спектакл** се представља у значењу целине која може да изазове реакцију. Он сматра да: "**спектакл** добија значење позоришне, филмске, кореографске представе, онога што се представља публици у току исте сеансе" и "истиче се велелепним, сјајним, раскошним призором ... како би се привукло што више света."¹⁹ Подударње у дефинисању овог појма се може наћи и код Мирославе Лукић Крстановић: "Када се каже **спектакл** мисли се на слику, звук, светлост, величину и динамику" и као главно "спектакл је финални појмовни производ који проистиче из мануфактуре мисли - речи - слике."²⁰ Свакако **спектакл** треба да буде нешто привлачно, што одвлачи од свега осталог, и поглед и мисли, попут убачене, упадљиве телевизијске рекламе због које заборављамо тему филма који смо претходно посматрали. С тим што **спектакл** временски траје дуже и поседује углавном неко скривено или нескривено значење. Можда Ги Деборд (*Guy Debord*) најоштрије објашњава ову појаву: "То је све што измиче човековој активности, све што омета и заваарава његову способност преиспитивања и корекције."²¹

¹⁵ Amoros, Andres. *Ноћи Мадрида, Спектакли у Шпанији (1898-1939)*. Београд: Народна библиотека Србије, 2005, стр. 10.

¹⁶ Лукић Крстановић, Мирослава. *Спектакли XX века, музика и моћ*. Београд: Српска академија наука и уметности / Етнографски институт, 2010. стр. 16. она даје приказ појма кроз разне европске језике: у енглеском *spectacle*, француском *spectacle, n. m*, немачком *Spektakel, das*, руском *спектакль*, и сва објашњења појма су веома слична.

¹⁷ Исто. Лукић Крстановић, Мирослава. стр. 15. и 16.

¹⁸ Ђорђевић, Јелена. *Политичке светковине и ритуали*. Београд: Досије, 1997, стр. 187.

¹⁹ Вујовић, Сретен. *Град спектакл идентитет - трагање за модерним, културним идентитетом града*. 39/152, <http://www.scen.uns.ac.rs/wp-content/uploads/2017/11/Vujovic-S-Grad-spektakl-identitet.pdf> (03.07.2018)

²⁰ Исто. Лукић Крстановић, Мирослава. стр. 15. и 16.

²¹ Debord, Guy. *Друштво спектакла*. Београд: Анархија / Блок 45, 2003, стр. 6.

"Данас ова реч представља појам/појаву која се производи да би се догодила, продаје да би се доживела."²² На ове речи могу се надовезати и мисли Зорице Дуковић, која се у својој дисертацији посветила једним делом савремености појма **спектакла**: "... када целина друштвеног живота постане чулно препознатљива и показана, тј. може се јавно чути, видети, додирнути или телесно оприснути `догађа` се **спектакл**"²³ Професор Радивоје Динуловић каже да је то "сваки унапред припремљен јавни догађај изведен у реалном простору и времену, сценским средствима", мада у наставку образлаже да то више није релевантно и да је **спектакл** данас постао сваки догађај у свету у коме живимо.²⁴

Уз појам **циркус** претежно се налази управо појам **спектакл**, али мишљења су различита, па тако и за овај контекст: "Циркус није само још једна врста спектакла: према њему никад нисмо равнодушни, он побуђује опречне страсти. ... Једни га одбацују... Други га обожавају..."²⁵ Током претходне анализе овог појма, ипак се примећује да појам **спектакл**, није нижег, ни подругљивијег карактера него појам **уметност**. Поготову ако се под појмом **спектакл** сврставају позориште и сама **уметност**, онда свакако међу њима своје место може наћи и **циркус**.

2.1.2. Уметност и извођачке уметности

О **уметности** и **култури** има доста написаних радова и дискусија, из тог разлога, да би се избегло непотребно ширење ове дисертације споменуће се укратко одређени број дефиниција, и то из разлога што се не може занемарити појам, али при његовом помену треба га везати за истраживање главне теме **циркаса**.

Лав Николајевич Толстој (*Лев Николаевич Толстой*) објашњава да суштина **уметности** лежи у њеној заразности: "Ако се посматрачи уметности заразе осећајима које је аутор осећао док је стварао дело, то је уметност." Такође, објашњава: "Уметност је људска активност која се састоји од тога да један човек свесно, средствима спољашњих симбола, пренесе своје осећаје на људе који касније посматрају и анализирају то дело, и да прођу кроз то исто емотивно искуство."²⁶

²² Лукић Крстановић, Мирослава. *Спектакли XX века, музика и моћ*. Београд: Српска академија наука и уметности / Етнографски институт, 2010, стр. 15.

²³ Дуковић, Зорица. *Свечаност као стратегија културне политике у креирању културног идентитета града*, докторска дисертација, Београд: Факултет драмских уметности, 2016, стр. 22.

²⁴ Динуловић, Радивоје. *Идеолошка функција архитектуре у друштву спектакла*. <http://www.scen.uns.ac.rs/wp-content/uploads/2013/03/Ideoloska-funkcija-arhitecture-u-drustvu-spektakla-sa-prologom.pdf> (05.07.2018)

²⁵ Amoros, Andres. *Ноћи Мадрида, Спектакли у Шпанији (1898-1939)*. Београд: Народна библиотека Србије, 2005, стр. 236.

²⁶ Толстой, Лев Николаевич. *Что такое искусство?*. Москва: Посредник, 1897—1898. http://rvb.ru/tolstoy/01text/vol_15/01text/0327.htm (02.05.2018)

На сличан начин и Фројд (*Sigmund Freud*) објашњава овај појам. Он везује **уметност** са идејом принципа задовољства. Човеку реалност намеће незадовољство, које он покушава да избегне тако што истовремено доживљава стање задовољства у свету који га окружује, односно кроз посматрање **уметности**.²⁷

"Уметничко дело је индивидуална креација уметника уз помоћ које се приказују садржаји које је уметник свесно замислио и доживео."²⁸ Са медицинског гледишта, из угла психијатрије, Гордана Дедић у свом раду тумачи **уметност** као психолошки процес. Објашњавајући да психологија уметности има три облика истраживања: проучавање уметника, проучавање стваралачког процеса и психолошких закона у уметничким делима, и проучавање посматрача на кога уметност делује (тзв. психологија публике).²⁹ Свакако, све врсте уметности, се састоје од ова три елемента: уметника, процеса и посматрача. На повезаност ових елемената утиче искуство посматрача, јер уметничко дело се не треба само посматрати, већ га треба и разумети. У речницима и енциклопедијама су дефиниције сведеније. У једној совјетској енциклопедији дат је следећи опис појма **уметности**: "Врста стваралаштва, начин духовног стварања човека путем изражајних и осећајних средстава (звуча, гинкостн тела, цртежа, речи, боје, светлости, природног материјала, итд.)"³⁰

У српској енциклопедији може се видети да порекло овог појма лежи "у људском нагону да изрази мисли и осећања кроз стварање и забављање и у потреби за оним што је магијско, лепо, чаробно и допадљиво."³¹

Најједноставнији опис је дат у Оксфордском речнику (*Oxford Dictionary*), према коме је **уметност** вештина обављања одређених ствари, углавном оних стечених кроз праксу. Исто тако, представља је као: "Разне гране креативних активности, као што су сликарство, музика, књижевност и плес."³² Један од савремених српских теоретичара, Ана Вујановић мисли да: "теорија **уметности** ... не може направити разлику између различитих облика и дисциплина уметности већ уметност у општем смислу посматра као изузетну друштвену означитељску

²⁷ Фројд, Сигмунд. *Из културе и уметности*. Сабрана дела, књига 5, Нови Сад: Матица српска, 1981.

²⁸ Дедић, Гордана. *Психоанализа и уметност*. // Енграми 38, 1 (2016) стр. 61, 64. и 68. <http://scindeks-clanci.ceon.rs/data/pdf/0351-2665/2016/0351-26651601061D.pdf> (29.06.2018)

²⁹ Исто. Дедић, Гордана.

³⁰ *Искусство*. // Философская энциклопедия. Москва: Советская энциклопедия, 1960—1970. https://dic.academic.ru/dic.nsf/enc_philosophy/470/%D0%98%D0%A1%D0%9A%D0%A3%D0%A1%D0%A1%D0%A2%D0%92%D0%9E (15.06.2018)

³¹ *Циркус*. // Општа енциклопедија. Мала енциклопедија Просвета. 2. издање. Београд: Просвета, 1968-1970. Св.2. 1970, стр. 756.

³² Oxford Dictionaries online: *Circus*. <https://en.oxforddictionaries.com/definition/circus> (01.07.2018)

праксу."³³ "Појам **извођачких уметности** делује као донекле нејасан појам који се односи на некохерентну уметничку област која у себе укључује ... различите уметничке праксе" али се слаже да појам **извођачких уметности** постаје све доминантнији и "потискује раније успостављене појмове уметничких дисциплина (театра, балета, плеса, музике, опере, перформанс арта, итд)."³⁴

У Привредном именику Србије, у оквиру класификације делатности, може се наћи објашњење да **извођачка уметност**: "Обухвата постављање позоришних и оперских и плесних програма/представа, припрему извођења музичких програма (концерата), као и друге врсте сценског извођења: - активности позоришних трупа, дружина, оркестара или музичких група и циркуса - активности самосталних уметника као што су глумци, плесачи, музичари или водитељи."³⁵

Маријана Јуревна Сорвина (*Марианна Юрьевна Сорвина*) за **циркус** каже да је незаслужено кроз историју прихванат као "нижа" **уметност**, као представа за широке масе, свих профила.³⁶ Односно, за **циркус** се често говорило, а и сада се сматра, да је безвредан начин забављања публике и неизискује посебно знање, образовање и познавање културе код посматрача.

Насупрот томе, **циркус** представља један сложени склоп свега онога што се сматра **уметност**. Најбоље је то описано у овој реченици: "Циркус је оригинална синтеза многих врста уметности: архитектуре, позоришта, музике, плеса, литературе, сликарства, примењене уметности. Све то плус спорт и циркуски изазов, као главне дражи која се представља као приказ изненађујућих могућности човековог тела и духа."³⁷ Исто тако, они који су упознати са циркусом у Србији, тврде да: "Савремени циркус нема дефинисане границе. Инспириран је позориштем, опером као и уличном уметношћу, и ова уметничка форма је израсла из субкултуре раних седамдесетих година."³⁸

Нажалост, на Балкану се и данас **циркус** посматра као безвредно забављање публике, без давања могућности да се прикаже у другом светлу: "**Циркуска уметност** је у многим земљама

³³ Вујановић, Ана. *Појам извођачких уметности. // Разарајући означитељи/е перформанса, прилог заснивању позно постструктуралистичке материјалистичке теорије извођачких уметности*. Београд: Студентски културни центар, 2004, стр. 125.

³⁴ Исто. Вујановић, Ана. стр. 126.

³⁵ Привредни именик Србије. <http://www.privredni-imenik.com/klasifikacija-delatnosti/16-KULTURA,-UMETNOST-I-INFORMISANJE-#d16> (01.07.2018)

³⁶ Сорвина, Марианна Юрьевна. *Цирк в отечественном игровом кино (1910-1989): влияние выразительных средств цирка на кинематограф*. докторска дисертација. Москва: Государственный институт искусствознания, 2010. <https://www.disscat.com/content/tsirk-v-otechestvennom-igrovom-kino-1910-1989>

³⁷ Дедушка, Александр Иванович. *Коллективная анимация на уроках искусства и МХК*. 3.6.2016. <https://www.pedopyt.ru/categories/19/articles/49> (05. 05. 2017)

³⁸ Cirkusfera: *О савременом циркусу*. <http://www.cirkusfera.org/o-nama/> (10.04.2018)

добила статус једнак **драмској уметности** и као таква саставни је део програма у оквиру институционалних позоришта. Међутим, у нашем делу Европе **циркуска уметност**, иако се развија у смеру савременог, није довољно призната нити препозната **уметничка форма**.³⁹

2.2. Циркус као сценски облик уметничког спектакла

На основу онога како је Татјана Дедић Динуловић у својој дисертацији поставила **позориште** у контекст најсложенијег облика **уметничког спектакла**, може се на исти начин посматрати и **циркус**. Она за **позориште** каже да "означава најмање три појма: 1. уметничку форму, 2. друштвени облик комуникације и 3. физички оквир у коме се остварује позоришна уметност"⁴⁰, а кроз исте појмове се може описати **циркус**. У овом поглављу се даје објашњење, зашто се појам **циркус** може посматрати као **уметничка форма**. Наредно поглавље је посвећено **циркусу као објекту**, односно простору где се одиграва овај спектакл, на чему је фокус ове дисертације. На крају, без занемаривања његове улоге у друштву, биће речи тек у поглављу посвећеном "Утицају политичког система на циркуски спектакл".

При употреби појма **циркус**, прво се помисли на ово његово значење, које би могли описати као **сценски облик уметничког спектакла**. Управо због тога што подразумева поделу на "извођаче и гледаоце"⁴¹, као и други сродни облици сценских извођења. Према дефиницији Енциклопедије Британике (*Encyclopedia Britannica*), циркус означава "забаву или спектакл који се обично састоји од радњи дресираних животиња и приказује људске вештине и смелости."⁴² У руским речницима се углавном може наћи сличан опис **циркуса**, као једне врсте сценске уметности, која укључује акробатику, еквилибристику, жонглирање, пантомиму, дресуру животиња, илузиону, клоновску или комичну уметност, и др.⁴³

Укратко: "**Циркус** је уметност остварења фантазије."⁴⁴

У третирању овог појма, и кроз оваква дефинисања може се приметити јасна разлика и у односу на територију, тј. какав став и схватање имају различите државе Европе према овој

³⁹ Cirkusfera: *О савременом циркусу*. <http://www.cirkusfera.org/o-nama/> (10.04.2018)

⁴⁰ Дедић Динуловић, Татјана. *Феноменологија спектакла: Сценски дизајн као средство конструкције догађаја*. докторска дисертација, Београд/Нови Сад, 2013, стр. 56.

⁴¹ Ђорђевић, Јелена. *Политичке светковине и ритуали*. Београд: Досије, 1997, стр. 187.

⁴² *Circus*. // Encyclopedia Britannica. <https://www.britannica.com/art/circus-theatrical-entertainment> (14.04.2018)

⁴³ Большой Энциклопедический словарь: *Цирк*. <https://dic.academic.ru/dic.nsf/enc3p/321334> (23.04.2017); Иллюстрированный энциклопедический словарь: *Цирк*. https://illustrated_dictionary.academic.ru/12963/%D0%A6%D0%B8%D1%80%D0%BA (24.09.2017); Российский гуманитарный энциклопедический словарь: *Цирк*. https://humanities_dictionary.academic.ru/6118/%D0%A6%D0%B8%D1%80%D0%BA (09.09.2017)

⁴⁴ Все о цирках. <http://www.circusinfo.ru/> (16.09.2018)

уметничкој форми. Свакако је највећа разлика при прихватању појма **циркаса** у зависности од познавања ове материје. Чак, у оквиру конгреса посвећеном само **циркусу**, у Минхену, поред **уметности** и **спектакла**, дат је и израз "**циркуски перформанс**".⁴⁵ Стога је **циркус** тешко сврстати у једну категорију, она истински представља једну изузетно сложу форму.

На конференцији у Монте Карлу су исто разматрана питања везана за **циркус**, где се дошло до закључка да се разноликост циркуске уметности не може описати само са једном реченицом.⁴⁶

Данас, у XXI веку, **циркус** можемо поделити на **традиционални** и **нови**. У Европи се могу наћи оба, углавном у зависности од земље и порекла. **Традиционални циркус** је онај циркус који је био актуелан током XIX и XX века. Углавном све дефиниције из енциклопедија и речника се односе на овај тип циркуса. Циркус је причињавао нешто ново, до тада незамисливо и недостижно. Проблем је настао у томе, да то више није ново, осим за публику претежно млађе популације, због чега је негде вероватно и опала репутација ове уметности. Међутим, **традиционални циркус** је присутан и данас у одређеним деловима Европе. Везан је највише за источни део, односно за Русију и њену околину. **Циркус** у овој земљи је признат као уметност и изузетно се цени, чак се у једном руском речнику може наћи овакав опис: „Врста позоришне уметности, која укључује акробације, еквилибристику, жонглирање, клоунаду, дресирање животиња, итд.“⁴⁷

За посматрање **традиционалног циркуса**, потребно је бити упознат са његовим сегментима: "Основна форма за постојање циркуске уметности су атракција, програмска тачка и циркуска представа",⁴⁸ (заправо, **нови циркус** нема овакву поделу, и то чини једну од разлика између ова два типа циркуса).⁴⁹ **Циркуска представа** се састоји од више различитих делова, самосталних програма **циркуских тачака**, где се приказује излагање, у виду **акробације**, једног артиста или одређене групе извођача. Акробације су различите, неке су већ наведене: "као правило, разликује се по необичном понашању човека и животиња: акробате ходају и играју на конопцу, стоје главом на глави партнера, изводе сцене на леђима коња који су у покрету, морски лавови жонглирају са лоптом, коњи играју валцер."⁵⁰

⁴⁵ UpSideDown - Circus and Space. Münster: International Conference, 2017. <https://www.uni-muenster.de/Kulturpoetik/en/zirkuswissenschaft/konferenz/UpSideDown2017.html> (07.07.2018)

⁴⁶ Conference in the European Parliament: *The Manifesto*. Monte Carlo. <http://circusmanifesto.eu/the-manifesto/>, ARCHIVES: January 2017 (16.04.2018).

⁴⁷ Малый академический словарь: *Цирк*. допунио: М.: Русский язык, 1981—1984. <http://biblioclub.ru/index.php?page=dict&termin=1285324> (15.06.2018)

⁴⁸ Пятаева, Ольга Викторовна. *Многонациональный цирк России XX столетия*. докторска дисертација. Санкт-Петербург: ЛЕМА, 2009. <http://www.dissercat.com/content/mnogonatsionalnyi-tsirk-rossii-xx-stoletiya>

⁴⁹ Circus: *Traditional or contemporary?* <https://uk.tourisme93.com/new-circus.html> (18.07.2018)

⁵⁰ *Цирк*. // Большая советская энциклопедия. Москва: Советская энциклопедия, 1969—1978. <https://dic.academic.ru/dic.nsf/bse/173043/%D0%A6%D0%B8%D1%80%D0%> (14.04.2018)

Оно што је уско везано за **традиционални циркус**, јесте приказ представа са дресираним животињама (вероватно и отуда назив јер је настанак циркуса везан за сурове гладијаторске игре где су пуштане животиње да се боре са људима, а касније су почеле да се дресирају у сврху извођења представа, о чему ће бити речи у делу посвећеном историји циркуса). Савремено доба донело је законе у којима се забрањује употреба животиња у сврху забаве, свакодневно се проширује листа држава које прихватају ове законе.⁵¹ Највише се односе на дивље животиње, тако да се ипак данас могу видети атракције животиња, познатих кућних љубимаца (са псима и мачкама) и других домаћих животиња, попут коња.

Циркус, поред очигледних заслуга у забави, треба да поседује интелектуалну и социолошку вредност.⁵² Према Остоји Ђурићу, **традиционални циркус** (јер вероватно није био упознат са **новим**) треба да пружи здраву и поучну забаву, а притом да остане весело и привлачан. Ознака **здрavo** би требала да означава оно што подупире ново и ипак не може бити било шта, а **поучност** се везује за ношење поуке о здравом телу и здравом духу. Сваки покрет артиста треба да носи педагошко значење, као на пример осмех који симболизује добро здравље.⁵³

Олга Викторовна Пјатаева (*Ольга Викторовна Пятаева*), још истиче да посебну улогу код његовог извођења играју стил, тематизација и специфична живописност.⁵⁴ Вячеслав Александрович Барионов (*Вячеслав Александрович Баринов*), по питању промена код овог циркуса, каже да: "У исто време, када настаје ново значење циркуса, чувају се стари елементи, као што су реквизити, музика, костими, чува се стара структура представе, његова стара форма и садржај. Али када представа добија нове елементе, који изискују нову структуру, тада и смисао представе добија нови звук."⁵⁵

У трајању извођења **традиционалног** и **новог циркуса** присутна је разлика. Код **традиционалног** представа траје од два и по до три сата, заједно са захтевном поставком и уградњом кавеза за животиње, у паузи. **Нови циркус**, траје краће, око сат времена, вероватно због једноставности организације сценског простора.⁵⁶

⁵¹ Stop circus suffering: *Circus bans*. <http://www.stopcircussuffering.com/circus-bans> (06.09.2018)

⁵² Conference in the European Parliament: *The Manifesto*. Monte Carlo. <http://circusmanifesto.eu/the-manifesto/>, ARCHIVES: January 2017 (16.04.2018)

⁵³ Ђурић, Остоја. *Адриа иде даље. од Артистичког предузећа до акционарског друштва: 1948-1998*. Београд: Чигоја, 1999, стр. 13.

⁵⁴ Пятаева, Ольга Викторовна. *Многонациональный цирк России XX столетия*. докторска дисертација. Санкт-Петербург: ЛЕМА, 2009. <http://www.dissercat.com/content/mnogonatsionalnyi-tsirk-rossii-xx-stoletiya>

⁵⁵ Баринов, Вячеслав Александрович. *Цирк - объект философского анализа. // Известия высших учебных заведений. Поволжский регион: Гуманитарные науки. № 4 (20), (2011). стр. 63.* <https://cyberleninka.ru/article/n/tsirk-obekt-filosofskogo-analiza>

⁵⁶ Circus: *Traditional or contemporary?* <https://uk.tourisme93.com/new-circus.html> (18.07.2018)

У изузетно добро разрађеном докторату, Реџиналд Болтон (*Reginald Bolton*) каже: "**Нови циркус** није подврста; то је сцена у развоју."⁵⁷

Савремени циркус, или како се у литератури чешће наводи, под називом **Нови циркус**, појавио се на прелому миленијума. Настао је укључивањем техничких елемената традиционалног циркуса у сегменте плеса, драматургије, уличног извођења и спорта, што је довело до спајања таквих форми у јединствени облик, који можемо назвати **савремени**, тј. **нови циркус**.⁵⁸

На Балкану се данас може наћи сличан опис: "**Циркус** је телесна и визуелна форма и као такав укључује знања и вештине из савременог плеса и театра комбинујући их на специфичан начин."⁵⁹

Нови циркус се ослања на **традиционални**, због тога што је основни елемент изражавања остао: "прецизан телесни покрет, који је заснован на циркуској вештини и комбинацији са различитим предметима и инструментима из циркуских дисциплина."⁶⁰ Тежње **новог циркуса** су се промениле, уместо импресионирања публике са физичким вештинама дат је нагласак на креативном уметничком процесу, где су циркуске технике инструменти изражавања и експресије.⁶¹ "Шездесетих година XX века, у доба развијања многих авангардних облика сценских уметности, паралелно се дешавало увођење циркуских облика у тада модерно позориште и плес, али се и циркус отварао утицајима позоришта, плеса, и других сродних уметности. ... **Савремени циркус** данас означава управо мултижанровска, хибридна дела, сложена, самосвесна и често преиспитујућа у односу на **традиционални циркус**."⁶²

"Овај нови **савремени циркус**, такође је познат и као **Nouveau Cirque**, то је прелепа синтеза многих уметничких дисциплина. Сложенији је од **традиционалног циркуса**, базира се на позоришту, плесу, музици, разним перформансима и видео пројекцијама."⁶³

Реџиналд Болтон сматра да има и других термина који се користе за овај појам: "*Autre Cirque, Neo Circus, Contemporary Circus, Alternative Circus, Human Circus...*"⁶⁴ Он се доста бавио

⁵⁷ Bolton, Reginald. *Зашто циркус ради. Како вредности и структуре циркуса чине значајно искуство за младе људе.* докторска дисертација. Perth: Murdoch University, 2004, стр. 144. <http://holisticcircustherapy.com/ufiles/pdfs/regphd.pdf>

⁵⁸ Štefanová, Veronika. *Central Europe the emergence of contemporary circus: New techniques and approche.* // Fresh Circus 3, (2016), стр. 29-32. <http://www.cirrostrada.org/sites/default/files/ressources/files/cs-publication-12-en-4.pdf>

⁵⁹ Cirkusfera: *O савременом циркусу.* <http://www.cirkusfera.org/o-nama/> (10.04.2018)

⁶⁰ Purovara, Tomi. *An Introduction to Contemporary Circus.* Stockholm: New Nordic Circus Network, 2012, стр. 21.

⁶¹ Мрђеновић, Маја. „*And now what*“: *kulturno-političko i umjetničko pozicioniranje savremenog cirkusa u Finskoj* // Unpack the Arts 08 - 12 мај, (2013), стр. 37.

⁶² Исто. Мрђеновић, Маја.

⁶³ New Circus. <https://uk.tourisme93.com/new-circus.html> (18.07.2018)

проучавањем овог појма, може се чак рећи да је један од оних који је и учествовао у увођењу овог термина (написао је књигу: "New Circus", 1986). Као проблеме, наводи мишљење Била Паркинсона (*Bill Parkinson*), да **нови циркус** нема циљну тачку нити идентификованог лидера.⁶⁵

Баук Ливенс (*Bauke Lievens*), која се исто бави овом темом, сматра да је велики проблем непостојање јасне дефиниције и да појам "интердисциплинарно" није одговарајући при његовом описивању. Недоумице се јављају управо из разлога што се у склопу **циркаса** јављају друге уметничке форме, услед чега се појам **циркус** меша са другим врстама уметности које су прецизно одређене и дефинисане.⁶⁶ "**Циркуска уметност** јесте форма као позориште или плес, али још увек нема висок ниво интелектуалне и културне, као и институционалне препознатљивости коју заслужује у Европи..."⁶⁷

На пример, код Немачке и Швајцарске, **циркус** није званично признат као уметничка форма, услед чега се изузима из света културе. За ове земље се каже да су недовољно развијене за **нови циркус**, али се покушава направити напредак у последњих пар година. Постигнута је равноправност, односно стављање у исти ниво плеса и циркуса. Заправо, ово је довело до спајања две уметничке форме, **циркус** да би коегзистирао у културној средини ових земаља, морао је попримити њихове елементе, како би се такве представе чешће одржавале. Са друге стране, ово се прихвата као сарадња **циркаса** са неколико **уметничких форми** (музике, плеса, кабареа, медијске уметности) на основу чега и настаје **нови циркус**.⁶⁸

Обе врсте циркуса се суочавају са разним препрекама, углавном са неким обликом неразумевања. Проблеми и схватања циркуса су у различитој мери заступљени, зависно од земље Европе, а исто тако зависе и од историјског периода, укључујући и данашњицу. Свакако, још пре два века Толстој је записао једну мисао, која се и данас може препознати у свим врстама уметности (поготово у **циркусу**): "За сваки балет, циркус, оперу, оперету,

⁶⁴ Bolton, Reginald. *Зашто циркус ради. Како вредности и структуре циркуса чине значајно искуство за младе људе.* докторска дисертација. Perth: Murdoch University, 2004, стр. 144. <http://holisticcircustherapy.com/ufiles/pdfs/regphd.pdf>

⁶⁵ Исто. Bolton, Reginald.

⁶⁶ *Twelve journalists in search of words for the circus: Define a vocabulary* // Strada 9, (2010), стр. 8-10. http://www.circostrada.org/sites/default/files/ressources/files/circostrada9_eng.pdf (20.07.2018)

⁶⁷ Allary, Koen. *Presentation* // Unpack the Arts 08-12 мај, (2013), стр. 2.

⁶⁸ Schneider, Tim. *Germany, Switzerland - new generations, new models, new energies: Coexistence and collaboration.* // Fresh Circus 3, (2016), стр. 15-18. <http://www.circostrada.org/sites/default/files/ressources/files/cs-publication-12-en-4.pdf> (20.07.2018)

изложбу, слику, концерт и штампу књига потребан је напоран рад хиљаде и хиљаде људи, потчињених радника, за често погубан и понижавајући посао."⁶⁹

2.3. Циркус као објекат

Оно о чему се мање размишља, јесте тумачење појма **циркус** као **простор**, односно као **место** за одигравање представе. Савремене, мада делом и историјске тенденције овог спектакла нису ограничене. Према речима Мишка Шуваковића, **простор** се односи на разумевање места, где се нешто налази, и средине-окружја које одређује у чему се нешто налази.⁷⁰

Тако **простор циркуса** може бити описан конкретним физичким простором, односно представљати стационарни објекат изграђен од чврстог материјала, о чему ће бити највише речи у дисертацији. Са друге тачке гледишта, простор за одржавање циркуса може бити прелазног облика, монтажног типа, познатијег под појмом **циркуски шатор**. Трећи облик простора за циркус је отвореног, најмање одређеног типа, и данас се ове представе популарно називају **уличним перформансима** (мада, већина су заправо циркуске тачке). Овај простор, физички неограничен, углавном се преклапа са другим, наменски одређеним урбаним местима, претежно улицом или тргом, осим ако није у питању приказивање циркуса на издвојеном и празном простору.

У већини енциклопедија је присутна дефиниција **циркуса као објекта**. Обично је описан као простор за гладијаторске игре у Риму, а затим је објашњен и као савременије здање. У овом поглављу ће се приказати данашњи објекат, а о циркусу из римског периода ће бити речи само у поглављу "Рим - први облици циркуског спектакла".

Популарна уметничка енциклопедија (*Популярная художественная энциклопедия*) нема објашњење за циркус као врсту уметности, поседује само следећу дефиницију: "Циркус представља објекат за циркуске представе. ... Савремени циркуски објекти имају округли сценски простор, сферну куполу и кроз арену се простиру места за публику."⁷¹

Постоје и други слични описи: "**Циркус је установа**, а и предузеће за организацију спектакла, где се организују представе са учешћем акробата, жонглера, итд." То је "Објекат са амфитеатром за гледаоце и сценским простором где се одржавају такве представе."⁷²

⁶⁹ Толстой, Лев Николаевич. *Что такое искусство?*. Москва: Посредник, 1897—1898. стр. 46. http://rvb.ru/tolstoy/01text/vol_15/01text/0327.htm (02.05.2018)

⁷⁰ Шуваковић, Мишко. *Појмовник савремене уметности*. Zagreb: Horetzky, 2005, стр. 519.

⁷¹ *Цирк.* // Популярная художественная энциклопедия. Москва: Советская энциклопедия, 1986. <http://biblioclub.ru/index.php?page=dict&termin=658823> (24.09.2018)

⁷² Малый академический словарь: *Цирк.* допунио: М.: Русский язык, 1981—1984. <http://biblioclub.ru/index.php?page=dict&termin=1285324> (15.06.2018)

Према Британици (*Encyclopedia Britannica*): "реч има исти корен као круг или обим, подсећајући на карактеристично окружење у којем се приказује таква забава - прстен, кружни простор за одржавање перформанса, који се обично ограничава ниском оградом. Овај кружни простор се може затворити у арену, у зграду дизајнирану за перформансе циркуса или у шатор, а свакако је окружена бројним местима за гледаоце."⁷³

Исто тако, **циркус** је "велика јавна забава, обично представљена у једном или више великих шатора, на отвореном или у затвореном простору, са карактеристичним парадама, подвизима смелих вештина, животињама које изводе акробације и сл., а који су потицали од грубе комичне игре клонова из антике."⁷⁴

У зависности од државе зависе и ове дефиниције, присуство стационарних или монтажних објеката на одређеној локацији одређује и описе оваквих објеката.

Италија не поседује стационарни објекат ове намене, тако да је ту могуће наћи овакав опис: "**Циркус** је покретни комплекс који се састоји од низа преносиве опреме, у њему поред представа са коњима, тачке изводе акробате, клонови, дресиране животиње, дивље звери, итд."⁷⁵

За **циркус** се, у Србији каже да је то "простор, обично покретан, са једном или две арене, заштићене шатором."⁷⁶ Из разлога што на Балкану такође нема стационарног циркуског објекта, Остоја Ђурић у својој књизи описује одушевљеност Московским циркусом на Цветном тргу и спомиње део његове архитектуре: "... нарочито је импресивна централна купола, чија архитектура подсећа на платнену шатру."⁷⁷ Разлог оваквог описа јесте да се на Балканском полуострву може затећи само монтажни циркуски шатор, зато је неизоставно изненађење његових становника кад се први пут сусретну са изграђеном шаторастом куполом од чврстог материјала.

Према Татјани Дадих Динуловић „сваки простор, физички или психолошки, који подразумева сценски начин мишљења може бити третиран као сцена."⁷⁸ Све у свему, **циркуски простор**, као што је већ речено, може бити физички одређен или неодређен (тј. психолошки). На ту

⁷³ *Circus*. // Encyclopedia Britannica. <https://www.britannica.com/art/circus-theatrical-entertainment> (14.04.2018)

⁷⁴ Dictionary.com: *Circus*. <https://www.dictionary.com/browse/circus> (19.09.2018)

⁷⁵ Treccani: *Circo*. <http://www.treccani.it/vocabolario/circo/> (16.09.2018)

⁷⁶ *Циркус*. // Општа енциклопедија. Мала енциклопедија Просвета. 2. издање. Београд: Просвета, 1968-1970. Св.2. 1970. стр. 890.

⁷⁷ Ђурић, Остоја. *Адриа иде даље. од Артистичког предузећа до акционарског друштва: 1948-1998*. Београд: Чигоја, 1999, стр. 14.

⁷⁸ Дадих Динуловић, Татјана. *Феноменологија спектакла: Сценски дизајн као средство конструкције догађаја*. докторска дисертација, Београд/Нови Сад, 2013, стр. 45.

одређеност утиче неки вид опне која га прекрива - у форми церадног шатора или од чврстог материјала. Тачно физички одређен **циркуски простор** представља **циркуски објекат**.

Архитектонске одлике се могу наћи у грађевинским речницима, где се за **циркус** каже да је то „објекат за спектакле са шатровском или кровном куполом, предвиђен за циркуске представе на сцени, окруженој прстенастим амфитеатром за публику“.⁷⁹

У Русији постоји велики број стационарних циркуских објеката, тако да према руској Позоришној енциклопедији (*Театральная энциклопедия*) „савремени циркус има кружни сценски простор пречника око 13 метара, који је окружен са чврстом баријером, и сферном куполом, неопходном за ваздушне гимнастичке тачке.“⁸⁰

Занимљиво је да се у овој енциклопедији могу наћи ова два појма: **циркус** и **циркуса уметност**, што значи да појам **циркус** представља преваходно објекат, а не врсту сценског извођења.

Циркуски објекат чине два основна елемента: сценски простор и трибине, односно места за публику. Сценски простор је карактеристичан у много чему: "Циркус се разликује од позоришта, јер се наступи одвијају у централном кружном простору, а не на сцени на једном крају зграде."⁸¹ Ово је главна одлика циркуса - кружан и централно оријентисан сценски простор, чија је димензија тачно дефинисана свуда у свету.

Циркуски објекат је изузетно сложена структура, јер као и позориште, мора да поседује многе пратеће елементе за реализацију такве представе. „Циркуски уметник у свом жанру ствара одређену слику; у томе му помажу костим, музика, осветљење, специјална апаратура, режисерска кореографија и сценографија представе.“⁸² За извођење циркуских дисциплина, простор треба да има ширину, дубину и висину, односно тродимензионалан простор.⁸³ Тако да циркуска арена, у целисти, мора да поседује одређену ширину слободног простора, јер разноликост циркуских тачака захтева различите потребе за своју реализацију.

Простор за публику је око сцене, кружно распоређен, што углавном утиче на облик грађевине (неретко су кружне основе). Унутар објекта су, поред главне арене, присутне и друге пратеће просторије: помоћни сценски простори, свлачионице, помоћне просторије за чување реквизита, понегде и кавези за животиње, и многе друге.

⁷⁹ Терминолошки грађевински речник на 12 језика. Приручник техничког преводица: *Циркус*. https://technical_translator_dictionary.academic.ru/268532/%D1%86%D0%B8%D1%80%D0%BA (22.09.2018)

⁸⁰ *Цирк.* // Театральная энциклопедия. стр. 473. <http://niv.ru/doc/theatre/encyclopedia/473.htm> (24.09.2018)

⁸¹ *Circus.* // Encyclopeda Britannica. <https://www.britannica.com/art/circus-theatrical-entertainment> (14.04.2018)

⁸² *Цирк.* // Большая советская энциклопедия. Москва: Советская энциклопедия, 1969—1978. <https://dic.academic.ru/dic.nsf/bse/173043/%D0%A6%D0%B8%D1%80%D0%> (14.04.2018)

⁸³ UpSideDown - Circus and Space. Münster: International Conference, 2017. <https://www.uni-muenster.de/Kulturpoetik/en/zirkuswissenschaft/konferenz/UpSideDown2017.html> (07.07.2018)

Циркус, сам по себи, поседује велику флексибилност. Циркуске представе се данас одржавају и у другим објектима, попут позоришта; а исто тако и **циркуски објекти** прихватају друге уметности и спектакле. Поседовање сценске апаратуре за осветљење, озвучење, и друго, даје велике могућности овим објектима да се у њима одржавају музички концерти и разна друга сценска извођења.

У складу са просторном и функционалном организацијом, периодизацијом настанка и техникама изградње циркуса коришћени су специфични термини. За опис главног сегмента циркуског објекта, где се налази сцена са трибинама, најприменији је термин **амфитеатар**, међутим овај појам је коришћен код описа римских грађевина (познатих као *римски амфитеатри*). Из тог разлога су у преосталом делу доктората претежно употребљавани термини **арена** и **дворана**, за опис овог дела циркуског објекта.

3. ИСТОРИЈСКИ ПРЕГЛЕД

Постојање циркуса се везује за давну историју ратоборне римске цивилизације. Изградња првог циркуског објекта припада овом историјском раздобљу, а претпоставка је да су се у ранијем периоду одигравале сродне игре на отвореном, у природном амбијенту.

Прве представе су биле засноване на борбама и ратним сценама, тако да овај облик забаве веома мало личи на данашњи циркус. Међутим, кроз вековне развојне промене, и публика се драстично мењала: од војних освајача, касније племићког и буржоаског сталежа, да би данас то претежно била млађа популација, односно деца; па су се у складу са тим и представе прилагођавале. Због овога је циркуски спектакл кроз историју непрестано доживљавао промене. Оно што је остало од римског периода па до данас, јесу називи појединих жанрова, попут: жонглирања, акробатике, јахања, итд.⁸⁴

Са друге стране, сценски простор је од XVIII века доживео мала одступања у односу на савремени. У свим циркусима, било да су они наткривени или не, монтажни или стационарни, сви имају кружну сцену, углавном око 13 метара пречника и око ње постављене трибине или седишта за публику (само код Римљана је сцена имала велике размере). У архитектонском смислу циркус је свакако морао претрпети промене. Временом се простор надограђивао квалитетнијим материјалима, у простор су уведени осветљење, музичко озвучење, негде и механизми за покретање сценских платформи и сложене конструкције реквизита потребних за акробације. Објекат је задржао главно језгро, односно сценски простор са трибинама за публику, али је добио мноштво пратећих елемената, функционалних простора за извођаче и пратећу опрему, што је негде утицало на стварање мултифункционалних објеката где се поред циркуских представа могу одржавати и други сценски наступи. Без обзира на грађевинска достигнућа и варирајуће развојне путање циркуски објекат је кроз време доживљавао сталне трансформације.

Занимљиво је када на тренутак помислимо и упоредимо: Римски амфитетар - велику грађевинску структуру као што је Колосеум, са савременим монтажним и церадним шатором, где се у највећем броју данас одржавају циркуске представе, разлика је приметна, па је тако и битно извршити преглед историјских промена.

⁸⁴ Jando, Dominique. *Histoire mondiale du cirque*. Paris: Jean-Pieere Delarge, 1977.; превод на руски језик: Миљчина, Вера Аркадевна. *История мирового цирка. Прво поглавље. Историја циркуса у XVIII и XIX веку*. Москва: Искусство, 1984, стр. 15-17.

3.1. Рим - први облици циркуског спектакла

Реч циркус потиче из овог периода, латински појам *circus* означава сваку врсту прстена или круга. Проблем је настао у томе да појам *circus*, детерминише сваку фигуру без угла, па поред круга представља и друге сличне облике.⁸⁵ Ово је разлог зашто већина извора⁸⁶ циркус посматра у склопу римских и грчких амфитеатара, као објеката спектакла, иако је већина сроднија данашњим позориштима и хиподромима.

Циркус је у древној Риму представљао место за коњске трке и такмичења на двоколицама, а потом и за одржавање других спектакуларних догађаја, који су се одигравали за одређене празнике, познатих као циркуске игре - *ludi circenses*.⁸⁷

Под појмом **римског циркуса** заправо се сматрају издужени објекти намењени превасходно за коњске трке. Могуће је да су их тако називали и зато што су гледаоци кружно распоређени дуж трибина да би видели спектакл, или зато што су се трке одвијале у кружном кретању.⁸⁸ Први саграђени објекти користили су природне карактеристике терена, па је Циркус Максимус (лат. *Circus Maximus*) лоциран у долини између Авентинског и Палатинског брежуљка. Места за публику су у почетку биле дрвене скеле, које су скидане по завршетку игара. Снажна експанзија Римског царства са великим приливом богатства, донела је раскош у свим сегментима друштвеног живота, па су и циркуске представе постале трајније, раскошније и разноликије.⁸⁹ Дрвене конструкције замењују трајнији материјали, чије тековине и данас сведоче о овом периоду. Ови **циркуси** су издуженог, правоугаоног облика са кружним завршцима и имају ниски, камени зид у средини - **спину**, који је богато украшен архитектонским и рељефним украсима. Око зида су се одигравале коњичке трке на двоколицама, мада између трка су постојале акробатске и комичне тачке са трубама. Најпознатији и највећи је био Циркус Максимус. Подигао га је Јулије Цезар (*Gaius Iulius*

⁸⁵ Энциклопедический словарь Ф.А. Брокгауза и И.А. Ефрона: *Цирк*. <http://niv.ru/doc/dictionary/brockhaus-efron/articles/214/cirk.htm> (24.09.2018)

⁸⁶ *Цирк*. // Театральная энциклопедия. стр. 473. <http://niv.ru/doc/theatre/encyclopedia/473.htm> (24.09.2018); Энциклопедический словарь Ф.А. Брокгауза и И.А. Ефрона: *Цирк*. <http://niv.ru/doc/dictionary/brockhaus-efron/articles/214/cirk.htm> (24.09.2018); *Circus*. // Encyclopædia Britannica. <https://www.britannica.com/art/circus-theatrical-entertainment> (14.04.2018); Oxford Dictionaries online: *Circus*. <https://en.oxforddictionaries.com/definition/circus> (01.07.2018); Smith, William. *A Dictionary of Greek and Roman Antiquities*. Boston: Little, Brown, and Company. 1859. <https://archive.org/details/adictionarygree05smitgoog/page/n8>; и многи други речници и енциклопедије, мада и разни други чланци и интернет извори.

⁸⁷ Исто. Энциклопедический словарь Ф.А. Брокгауза и И.А. Ефрона.

⁸⁸ Smith, William. *A Dictionary of Greek and Roman Antiquities: Circus*. Boston: Little, Brown, and Company. 1859. <https://archive.org/details/adictionarygree05smitgoog/page/n8>
http://penelope.uchicago.edu/Thayer/E/Roman/Texts/secondary/SMIGRA*/Circus.html

⁸⁹ Машкин, Николај. *Историја старог Рима*. Београд: Научна књига. 1951. стр. 172.

Caesar) и његова стаза је била дугачка 1500 метара. Пре проширења је могао примити 150000, а након тога до 400000 посетилаца.⁹⁰



Сл. 1. Циркус Максимус (*Circus Maximus*)

Постоји неколико њему сличних објеката и то су:

- Фламинијски Циркус (лат. *Circus Flaminius*),
- Неронов Циркус (лат. *Circus Neronis*),
- Циркус Максентија (лат. *Circus of Maxentius*) - познат до XIX. века као *Circus of Caracalla*,
- Циркус у Константинопољу (лат. *Hippodrome of Constantinople*),⁹¹

Могуће је наћи да се помиње и Циркус у Ватикану (лат. *Vatican Circus*) који је срушен ради изградње базилике Светог Петра, али постоји и претпоставка да су још два циркуса постојала мимо наведених: *Circus Florae* и *Circus in the gardens of Sallust*⁹².

"Спектакли су одиграли велику улогу у фестивалском календару, друштвеном животу и јавном простору древног Рима више од једног миленијума."⁹³ Начин живота војног друштва, које је било непрестано окренуто борбама и освајањима, изискивало је забаву сличног карактера, тако

⁹⁰ Nugue, Christian. *Велике цивилизације света: Рим*. Rijeka: Extrade, 2000, стр. 363-364.

⁹¹ Smith, William. *A Dictionary of Greek and Roman Antiquities*. Boston: Little, Brown, and Company. 1859. <https://archive.org/details/adictionarygree05smitgoog/page/n8>; Nugue, Christian. *Велике цивилизације света: Рим*. Rijeka: Extrade, 2000.; *Circus*. // Encyclopedia Britannica. <https://www.britannica.com/art/circus-theatrical-entertainment> (14.04.2018); и многи други извори.

⁹² Humphrey, John. *Roman Circuses: Arenas for Chariot Racing*. Berkeley and Los Angeles: University of California Press, 1986, стр. 545-560. https://books.google.rs/books?id=couetXBQO9AC&pg=PA557&lpg=PA557&dq=Circus+Florae&source=bl&ots=jXcDJWE0OM&sig=w9WJ3g7sv6CywLmmk_6R5cXen20&hl=sr&sa=X&ved=2ahUKEwiRsLjku6feAhUQtYsKHcmhAe4Q6AEwC3oECAIQAQ#v=onepage&q=Circus%20Florae&f=false

⁹³ Donald G., Kyle. *Spectacles of death in ancient Rome*. London and New York: Routledge, 2001, стр. 2. и 3.

је тадашњи спектакл имао посебно суров садржај. "Насиље и крвави спортови изгледају као универзално наслеђе од праисторијског човека који је био ловац и убица, а која сва друштва задржавају у сублимираној или ритуалној форми."⁹⁴

Овакве крваве игре су почеле да се одржавају пре нове ере, те су, на пример "Цезарове тријумфалне игре 46. год. пре нове ере биле заиста спектакуларна комбинација позоришних, коњичких, атлетских и гладијаторских догађаја одржаних на неколико локација пред масом људи."⁹⁵ У оваквим борбама је страдао велики број животиња и људи, претежно робова и осуђеника.

Према Речнику Грчке и Римске Антикес⁹⁶, након изградње Циркуса Максимуса, прихваћено је шест врста игара:

- I. *Cursus* - трке, са учешћем четири кола, тј. колица, која вуку два или четири коња;
- II. *Ludus Troiae* - врста лажне борбе, коју су изводили младићи на коњима;
- III. *Pugna Equestris* - приказ војних битки на копну;
- IV. *Certamen Gymnicum* - игре које укључују трчање, рвање, бокс, и сл.;
- V. *Venatio* - лов, заправо међусобне борбе животиња, а и са људима;
- VI. *Naumachia* - поморске битке на бродовима; прво су приказиване на језерима, а касније су настајале камене трибине око вештачки ископаних канала. У овим борбама се углавном борило до смрти, а могло је учествовати и по 19000 бораца.⁹⁷

"Рим је имао оно што се може назвати конгломератни спектакл, ... , мултидимензионалну забаву која комбинује различите или све елементе о којима се говори горе."

Оно што је Рим традиционално очекивао од војника у битки, сада је очекивао од гладијатора у арени.⁹⁸ Гладијаторске игре су на почетку личиле на класичне борбе, које су прерасле у смртоносне осуде заробљеника (ширењем римских освојених територија повећавао се и број робова).⁹⁹ Заправо, гладијатори су представљали наоружане борце у **амфитеатру** који забављају народ убијањем дивљих животиња и осуђеника.

У Риму су се градили и други монументални објекти који су служили за уметничке перформансе и ритуале, где је био велики број жртава, а "велики део друштвеног живота Римљана одвијао се у јавним објектима - амфитеатрима, циркусима, стадионима и

⁹⁴ Donald G., Kyle. *Spectacles of death in ancient Rome*. London and New York: Routledge, 2001, стр. 7.

⁹⁵ Исто. Donald G., Kyle. стр. 34.

⁹⁶ Smith, William. *A Dictionary of Greek and Roman Antiquities: Circus*. Boston: Little, Brown, and Company. 1859. <https://archive.org/details/adictionarygree05smitgoog/page/n8>
http://penelope.uchicago.edu/Thayer/E/Roman/Texts/secondary/SMIGRA*/Circus.html

⁹⁷ Исто. Smith, William.

⁹⁸ Исто. Donald G., Kyle. стр. 47.

⁹⁹ Исто. Donald G., Kyle. стр. 47.

позориштима - постављеним за спорт и спектакл."¹⁰⁰ Најсроднији **савременом циркуском објекту** су грађевине познате као **амфитеатри у римском периоду**.

"**Амфитеатар** је јединствени допринос архитектонском стваралаштву захваљујући старом Риму."¹⁰¹ То није ни циркус ни театар. У Римској цивилизацији циркус је био предвиђен за коњичке манифестације, театар за драмске представе, док је амфитеатар служио специјално за две врсте спектакла: за хајку, односно лов на животиње (*venationes*) и за гладијаторске борбе.¹⁰² Стационарни амфитеатри су били у основи елиптичног облика, а назив потиче од грчке речи *amphitheatros* што у преводу значи "театар са обе стране"¹⁰³, мада према другим изворима значи "окружен седиштима"¹⁰⁴. Појам се широко примењује на било који простор за забаву и спектакл без обзира на архитектонску форму. Велики познавалац "спектакла смрти" из римског времена, Кајл Доналд (*Kyle Donald G.*) сматра да "Ово није само делимично, већ може бити и потпуно нетачно." Појам се употребљава за овај тип објекта, а почео је да се користи од грчког позоришта који и има овакав изглед, а касније је употреба термина прешла и на римске објекте.¹⁰⁵

Први стални амфитеатар саграђен је у Помпеји (*Pompeii*) до 80. године пре нове ере.¹⁰⁶ Током прва два века постојања царства, изграђена је већина амфитеатара, при чему их је више било у источним и западним провинцијским центрима, а најмање на територији саме Италије.¹⁰⁷

Сматра се да су утицај на стварање прототипа вероватно имале дрвене конструкције које су повремено постављане у Форуму Романум (лат. *Forum Romanum*) за гладијаторске спектакле.¹⁰⁸ Чињеница о постављању трибина на овој територији је позната, али како су оне изгледале и постављане - није. Дрвена конструкција је била уклањана након спектакла и

¹⁰⁰ Paul, Christen. Donald G., Kyle. *Sport and spectacle in Greek and Roman antiquity: Amphitheaters in the Roman World*. стр. 545. https://www.academia.edu/14152041/Amphitheaters_in_the_Roman_World (28.10.2018)

¹⁰¹ Wilson Jones, Mark. *Designing amphitheatres*.// *Römische Mitteilungen*, 100 (1993), 391-441.

¹⁰² Цирес, Алексей Германович. *Архитектура Колизея*. Москва: Издательство Академии архитектуры СССР., 1940, стр. 3. и 4.

¹⁰³ Исто. Цирес, Алексей Германович.

¹⁰⁴ Исто. Paul, Christen. Donald G., Kyle. стр. 547.

¹⁰⁵ Исто. Paul, Christen. Donald G., Kyle. стр. 547.

¹⁰⁶ Traktenberg, Marvin. Hajman, Izabel. *Архитектура од преисторије до постмодернизма. Треће поглавље: Рим*. Београд: Грађевинска књига. 2011, стр. 128. и 129.

¹⁰⁷ *Зрелищные сооружения Римской империи. Амфитеатры*. http://antique.totalarch.com/gha_roma/3/12 (18.11.2018)

¹⁰⁸ Wilson Jones, Mark. *Designing amphitheatres*.// *Römische Mitteilungen*, 100 (1993), 391-441.; Paul, Christen. Donald G., Kyle. *Sport and spectacle in Greek and Roman antiquity: Amphitheaters in the Roman World*. стр. 547. https://www.academia.edu/14152041/Amphitheaters_in_the_Roman_World (28.10.2018); Welch, Katherine E. *The Roman Amphitheatre. From Its Origins to the Colosseum*. Cambridge and New York: Cambridge University Press, 2009.

поново постављана из разлога што посматрање спектакла није било дозвољено за обичне Римљане (бесплатно), а представљао је важан друштвени догађај.¹⁰⁹

Два иста амфитеатра никад нису изграђена. Свака грађевина је била јединствена. Није било фиксних правила, али се никад није копирао.¹¹⁰

Амфитеатар се састоји од борилишта (сценског простора) и степенишних гледалишта, тј. трибина, које су конструисане на начин античких грађевина.¹¹¹ Постоје грађевине које су уклопљене у конфигурацију терена, а постоје и оне које су грађене са присуством фасаде, обогаћеном античким елементима.

Присуство падине или неке врсте нагиба у природи често се користило за уграђивање амфитеатра из економских разлога у употреби материјала (нпр. лат. *Mediolanum Santonum*, данашњи град Саинтес у Француској).¹¹² Земљани насип је био примитиван, али издржљив конструктивни склоп, који се користио за поставку редова седишта око арене.¹¹³



Сл. 2. Амфитеатар у Саинтесу (*Saintes*), Француска

¹⁰⁹ Мусатов, Алексей Александрович.. *Происхождение и эволюция зрелищных сооружений древности. Часть I. От древних жертвоприношений к гладиаторским играм.* // Academia. Архитектура и строительство. 1 (2013). <https://cyberleninka.ru/article/n/proishozhdenie-i-evolyutsiya-zrelischnyh-sooruzheniy-drevnosti-chast-i-ot-drevnih-zhertvoprinosheniy-k-gladiatorskim-igram> (17.11.2018)

¹¹⁰ Wilson Jones, Mark. *Designing amphitheatres.*// *Römische Mitteilungen*, 100 (1993), 391-441.

¹¹¹ *Амфитеатар.* // *Хрватска енциклопедија.* <http://www.enciklopedija.hr/natuknica.aspx?id=2252> (18.11.2018)

¹¹² Golvin, Jean-Claude. *L'amphithéâtre romain: Essai sur la théorisation de sa forme et de ses fonctions.* Paris: De Boccard. 1988, стр. 203.

¹¹³ Traktenberg, Marvin. Hajman, Izabel. *Архитектура од преисторије до постмодернизма. Треће поглавље: Рим.* Београд: Грађевинска књига. 2011, стр. 128. и 129.

Арена је назив за борилиште код Римљана у централном делу амфитеатра.¹¹⁴ Овај простор сцене је представљао овални простор прекривен песком¹¹⁵ и одвојен зидом висине 2 - 3 метра, од трибина. Улога овог зида је била заштита публике од дивљих животиња које су биле пуштане за време игара. Она су имала врата иза којих се гладијатор могао сакрити од разјарених звери.¹¹⁶ Постојали су сигурносни простори у којима би животиње и гладијатори могли бити смештени и спојени уочи перформанса, и они су морали бити одвојени од публике. Ови захтеви су се решавали на различите начине. Простор за актере (гладијаторе и животиње) се на почетку налазио у близини главног улаза, али од нове ере су били премештени испод арене. Постоје три типа уређења подземног простора, познатог као *hypogeum*. Најједноставнији су имали две кружне галерије. Код другог типа је додат централни простор, као код амфитеатара у Верони и Пули. Трећи тип карактерише комбиновање прстенасте галерије са уздужним коридорима, заузимајући цео простор испод арене. Овакво подземно уређење имају амфитеатри *Сариа*, *Pozzuoli*, *Colosseum*, као и многи други. У том систему коридора постојале су коморе за гладијаторе, кавези за животиње и магацини за инвентар и просторије где су односили многобројне лешеве, страдалих током представе. Из подземља на сценски простор су водиле лаке дрвене пењалице.¹¹⁷



Сл. 3. Амфитеатар у Капуи (*Сариа*), Италија

¹¹⁴ Цирес, Алексей Германович. *Архитектура Колизея*. Москва: Издательство Академии архитектуры СССР., 1940, стр. 10.

¹¹⁵ лат. *arena* у преводу значи песак

¹¹⁶ *Зрелищные сооружения Римской империи. Амфитеатры*. http://antique.totalarch.com/gha_roma/3/12 (18.11.2018)

¹¹⁷ Исто. *Зрелищные сооружения Римской империи*.

Облик амфитеатра је део дискусије многих аутора. Претпоставља се да је код привремених објеката облик на почетку био издужен, а временом је прерастао у елипсу.¹¹⁸ Марк Вилсон Џонс (*Mark Wilson Jones*) сматра да је: "Засецање углова логично водило ка блажем облику елипсе, тј. ка овалном облику што се може повезати и са развученим кругом... Овај облик има додатне предности - компромис између онога што одговара гледаоцима (централна оријентација), а и извођачима (издуженост)."¹¹⁹ Могуће је да је елипсасти облик био основни разлог за одвајање од уобичајеног начина зидања и коначни прекид са типом зидања старих Грка (нпр. код позоришта).

Римски владари су се трудили да приређују игре за све већи број гледалаца, представљајући све сложеније и живахније представе.¹²⁰

"Конструкције амфитеатара су биле изузетно захтевне."¹²¹ Битан фактор у изградњи је био повезивање седишта и степеника са унутрашњом конструкцијом пролаза кроз сводове које повезују масивни стубови са фасадом.¹²² Трибине су се уздизале под углом од 30°. У већини амфитеатара, места за публику су се ослањала на камене пилоне, прекривене сводовима и повезивали радијалним бетонским зидовима. Са унутрашње стране фасаде су биле галерије, које су међусобно повезане коридорима са местима за публику и служиле су у виду фоајеа. Галерије су биле формиране од редова пилона, окружујући објекат по периметру (обиму) и биле су прекривене сводовима и преко аркада излазиле на фасаду (велики амфитеатри су имали и по два реда галерија). Преко ових отворених аркада, у приземљу, публика је равномерно улазила у објекат и попуњавала трибине. Места предвиђена за публику су била подељена и обележена у просеку на 38cm. Познато је да су у неким амфитеатрима споља била обележја за секторе седења и да је постојала контрола уласка публике.¹²³

¹¹⁸ Вуковић, Соња. *Животиње у римским амфитеатрима. Студија случаја амфитеатра у Виминацијуму*. докторска дисертација. Београд: Филозофски факултет, 2015, стр. 12.

¹¹⁹ Wilson Jones, Mark. *Designing amphitheatres*.// *Römische Mitteilungen*, 100 (1993), 391-441.

¹²⁰ *Зрелищные сооружения Римской империи. Амфитеатры*. http://antique.totalarch.com/gha_roma/3/12 (18.11.2018)

¹²¹ Paul, Christen. Donald G., Kyle. *Sport and spectacle in Greek and Roman antiquity: Amphitheatres in the Roman World*. стр. 549. и 550. https://www.academia.edu/14152041/Amphitheatres_in_the_Roman_World (28.10.2018)

¹²² Исто. Wilson Jones, Mark.

¹²³ Исто. *Зрелищные сооружения Римской империи. Амфитеатры*.

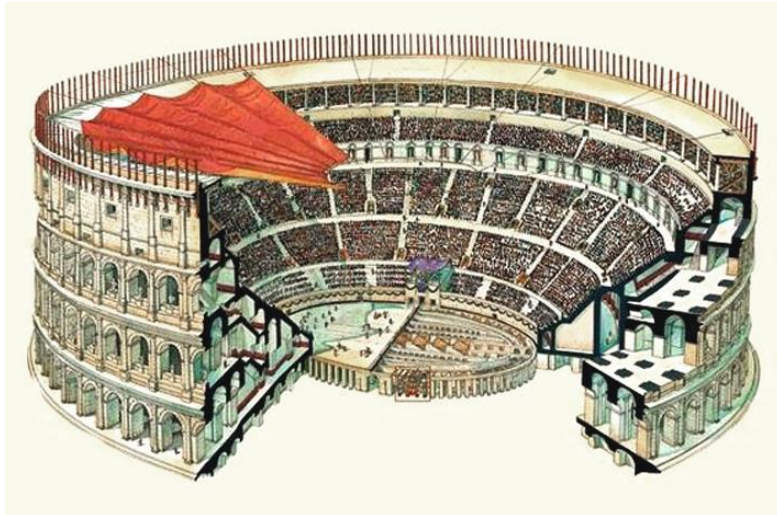

Сл. 4. Модел Колосеума (*Colosseum*) са приказом архитектонских елемената

Већина амфитеатара је имала два реда arkada на фасади, које су биле формиране уз помоћ стубова. Декоративни полустубови су почињали од доњих етажа, завршавајући се до највиших тачака објеката, а заједно са arkadaма стварали су јединствену целину грађевине. Стабло свих полустубова је углавном било глатко, без украса, од тврдог камена. У амфитеатрима са једнаком висином спратова, разлика у пропорцијама стубова се брисала, сачувале су се само разлике међу капителима.¹²⁴

На врху грађевине, са фасадне стране, пролазила је атика са ритмично урезаним правоугаоним прозорима. Са унутрашње стране постојала је наткривена галерија. Имала је улогу да прими већу количину људи, уколико је то било потребно, а била је заштићена у случају кише. Ту су се налазили елементи око којих су се фиксирани конопци за формирање надстрешнице над сценом. Пре спектакла постављан је прстен на сценски простор, а затим се равномерно затезао целокупни систем конопаца, са свих страна, образујући концентричну мрежу по којој се простирало платно и чија функција је била заштита од временских прилика.¹²⁵

Специфична урбана локација амфитеатара зависила је од локалне топографије и времена у коме је грађена. Заузимали су доста простора, неки се налазе на ивицама или чак и изван зидина града. Објашњење за ту чињеницу је да се водило рачуна о безбедности становништва и смештању дивљих животиња.¹²⁶

¹²⁴ Зрелищные сооружения Римской империи. Амфитеатры. http://antique.totalarch.com/gha_roma/3/12 (18.11.2018)

¹²⁵ Исто. Зрелищные сооружения Римской империи.

¹²⁶ Paul, Christen. Donald G., Kyle. *Sport and spectacle in Greek and Roman antiquity: Amphitheaters in the Roman World*. стр. 549. и 550. https://www.academia.edu/14152041/Amphitheaters_in_the_Roman_World (28.10.2018)



Сл. 5. Макета са приказом амфитеатра у Триеру (*Trier*), Немачка

"До данас познати су остаци око 250 римских амфитеатара."¹²⁷ Углавном су у рушевинама, са већим или мањим оштећењима. Неки амфитеатри су већ споменути. На простору Европе откривен је велики број представника овог типа грађевине, а неки од њих су: Амфитеатар у Ларину (лат. *Larinum*) - Италија, у Арлесу (лат. *Arles*) и Нимесу (лат. *Nîmes*) - Француска, Италика (лат. *Itálica*) - Шпанија, Честер (лат. *Chester*) – Енглеска, Софија (лат. *Serdica*) - Бугарска, итд.

Најпознатији од свих амфитеатара у римском свету је Флавијев амфитеатар (лат. *Amphitheatrum Flavium*; ен. *Flavian Amphitheatre*), познатији данас као **Колосеум** (лат. *Colosseum*) у Риму.¹²⁸ Почетак изградње се везује за императора Веспасијана Флавиана (*Titus Flavius Vespasianus*), али завршио га је његов старији син Тит (*Titus Flavius Vespasianus*). Званично је Колосеум отворен 80. године у новој ери. Ипак, рад на архитектонском обликовању се продужио и током владавине млађег сина Домицијана (*Titus Flavius Domitianus*), који је владао од 81. до 96. године.¹²⁹ Заслуга породице Флавијеваца, за његово оснивање је и одредила да његов првобитни назив буде по њој. Име Колосеум, је настало касније, вероватно у средњем веку¹³⁰ и значило је, а уједно и описивало ову грађевину као колосалну, односно огромну.¹³¹

¹²⁷ Golvin, Jean-Claude. *L'amphithéâtre romain et les jeux du cirque dans le monde. Archéologie Nouvelle, Lacapelle-Marival*. Paris: Archeologie Nouvelle, 2012.

¹²⁸ Welch, Katherine E. *The Roman Amphitheatre. From Its Origins to the Colosseum*. Cambridge and New York: Cambridge University Press, 2009.

¹²⁹ Цирес, Алексей Германович. *Архитектура Колизея*. Москва: Издательство Академии архитектуры СССР., 1940, стр. 3. и 4.

¹³⁰ Mannix, Daniel P. *Oni moraju umrijeti*. Zagreb: August Cesarec, 1976, стр. 54.

¹³¹ Исто. Mannix, Daniel P.

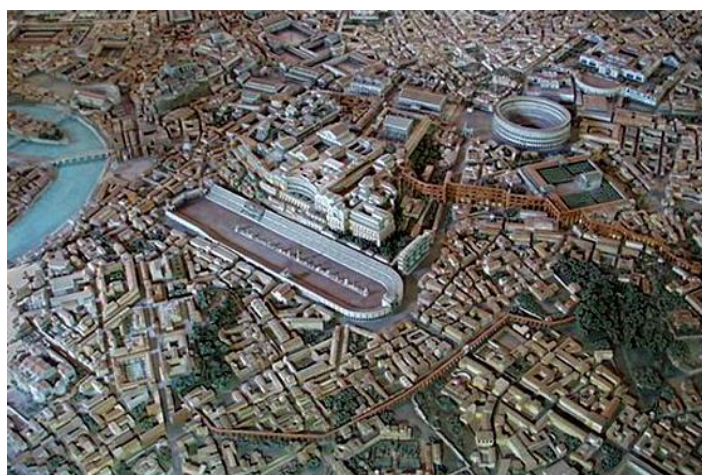

Сл. 6. Макета Рима са приказом главних јавних локација у центру града

Изграђен је на специфичном месту, на територији некадашње Неронове Златне куће (лат. *Domus Aureus*; ен. *Golden House of Nero*), која је била срушена у пожару 64. године.¹³² Тачније, Колосеум је настао на месту његовог вештачког језера, које је улазило у комплекс палате. Језеро је било исушено, а терен је поравнат како би површина била погодна за грађење.¹³³ Локација је недалеко од Форума Романум и од Циркуса Максимуса, односно површина за грађење Колосеума је била у самом центру Рима и била је погодна из више разлога.



Сл. 7. Модел Колосеума (*Colosseum*)

¹³² *Golden House of Nero*. // Encyclopedia Britannica. <https://www.britannica.com/topic/Golden-House-of-Nero> (08.12.2018)

¹³³ Цирес, Алексей Германович. *Архитектура Колизея*. Москва: Издательство Академии архитектуры СССР., 1940, стр. 6.; Paul, Christen. Donald G., Kyle. *Sport and spectacle in Greek and Roman antiquity: Amphitheaters in the Roman World*. стр. 551. https://www.academia.edu/14152041/Amphitheaters_in_the_Roman_World (28.10.2018); Мусатов, Алексей Александрович. *Происхождение и эволюция зрелищных сооружений древности. Часть III. Колизей - величайший из амфитеатров.*// Academia. Архитектура и строительство. 1 (2013). стр. 70-82. <https://cyberleninka.ru/article/v/proishozhdenie-i-evolyutsiya-zrelischnyh-sooruzheniy-drevnosti-chast-iii-kolizey-velichayshiy-iz-amfiteatrov> (08.12.2018)

Спољашње димензије основе Колосеума овалног облика су 188 x 155 метара. Могао је да прими 50000 гледаоца (са ложама за цара и остале достојанственике на средишту дужих страна).¹³⁴ Ову велику монументалну зграду носе бетонски темељи дубине 12 метара.¹³⁵ Носећу структуру су чинили клесани камени блокови, а сводови између зидова су били од бетона. Овако складна и масивна конструкција омогућила је мермерно гледалиште, док су само највиша седишта била од дрвета. Фасаду, висине скоро 50 метара, чине четири нивоа. Прва три имају по 80 arkada, који се међусобно подупиру и преносе тежину на темеље. На фасади су декоративни полустубови са пропраћеним низом римског дорског, јонског и коринтског реда.¹³⁶ Фасадне аркаде на првом и другом спрату су биле још декорисане и са великим статуама.¹³⁷

Четврти ниво, односно атика Колосеума је поред последњих редова трибина служила за смештај једног од главних техничких система. По горњем рубу атике, између коринтских стубова су постојали огромни подупирачи (конзоле), који су заједно са отворима поткровног венца служили за смештање и учвршћивање великих дрвених јарбола¹³⁸ (њих 240).¹³⁹ Прстен сачињен од низа јарбола је носио главно оптерећење при формирању надстрешнице. Улога надстрешнице је била иста као и код осталих амфитеатара и чинили су је конопци који су се причвршћивали за дрвене јарболе и преко којих се навлачило платно.¹⁴⁰ Ова надстрешница је била изузетно великих размера и подизало ју је 100 морнара из римске флоте.¹⁴¹

¹³⁴ Traktenberg, Marvin. Hajman, Izabel. *Arhitektura od preistorije do postmodernizma. Treće poglavlje: Rim*. Beograd: Građevinska knjiga. 2011, стр. 128. и 129.

¹³⁵ Paul, Christen. Donald G., Kyle. *Sport and spectacle in Greek and Roman antiquity: Amphitheaters in the Roman World*. стр. 551. https://www.academia.edu/14152041/Amphitheaters_in_the_Roman_World (28.10.2018)

¹³⁶ Исто. Traktenberg, Marvin. Hajman, Izabel.; Liberati, Anna Maria. *Drevni Rim: Povijest civilizacije koja je vladala svijetom*. Zagreb: Mozaik knjiga, 2000, стр. 70-75.

¹³⁷ Rome. *The Colosseum in Rome*. <https://www.italyguides.it/en/lazio/rome/ancient-rome/colosseum> (09.12.2018)

¹³⁸ Исто. Traktenberg, Marvin. Hajman, Izabel.

¹³⁹ Liberati, Anna Maria. *Drevni Rim: Povijest civilizacije koja je vladala svijetom*. Zagreb: Mozaik knjiga, 2000, стр. 70-75.

¹⁴⁰ Мусатов, Алексей Александрович. *Происхождение и эволюция зрелищных сооружений древности. Часть III. Колизей - величайший из амфитеатров*.// Academia. Архитектура и строительство. 1 (2013). стр. 70-82. <https://cyberleninka.ru/article/v/proishozhdenie-i-evolyutsiya-zrelischnyh-sooruzheniy-drevnosti-chast-iii-kolizey-velichayshiy-iz-amfiteatrov> (08.12.2018)

¹⁴¹ Исто. Liberati, Anna Maria.

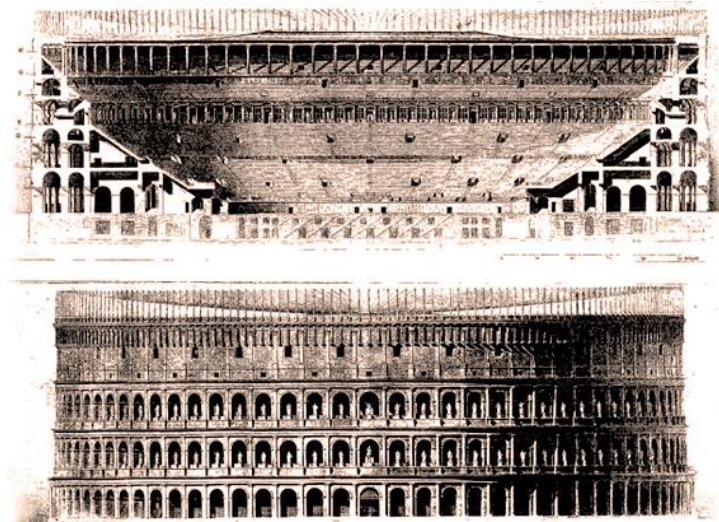

Сл. 8. Пресек и изглед фасаде Колосеума

Сценско борилиште, димензија 85 x 53 метра, је било слично као и код осталих амфитеатара.¹⁴² Постојали су специјални механизми у подној конструкцији, који су брзо подизали разнолику декорацију (шуме и планине) заједно са актерима на арену. Такође, отварање подног система је служило у циљу вентилације и осветљења подземног простора, између представа.¹⁴³

Перфекција уређења простора испод арене довела је Колосеум до врхунца славе. Уређење овог простора је ипак за данашњицу остало доста нејасно. Подземни простор чине осам подужних и четири прстенаста зида, чинећи систем коридора заједно са низовима комора. По ободном зиду су смештене 32 коморе, претпоставља се да су се из њих подизали кавези са животињама и кроз одговарајуће отворе арене пуштали на сцену.¹⁴⁴ Подизање сценографије и актера су омогућавали "лифтови" којима су управљали робови.¹⁴⁵ Под арене је био сачињен од дасака, а гладијатори су се подизали по потреби и уз помоћ рампи.¹⁴⁶

¹⁴² Traktenberg, Marvin. Hajman, Izabel. *Arhitektura od preistorije do postmodernizma. Treće poglavlje: Rim*. Beograd: Građevinska knjiga. 2011, стр. 128. и 129.

¹⁴³ Цирес, Алексей Германович. *Архитектура Колизея*. Москва: Издательство Академии архитектуры СССР., 1940, стр. 3. и 4.

¹⁴⁴ Исто. Цирес, Алексей Германович.

¹⁴⁵ Blake, Marion Elizabeth. *Roman Construction in Italy from Tiberius through the Flavians*. Washington: Carnegie Institution of Washington, 1959, стр. 109.

¹⁴⁶ Paul, Christen. Donald G., Kyle. *Sport and spectacle in Greek and Roman antiquity: Amphitheaters in the Roman World*. стр. 552. https://www.academia.edu/14152041/Amphitheaters_in_the_Roman_World (28.10.2018)

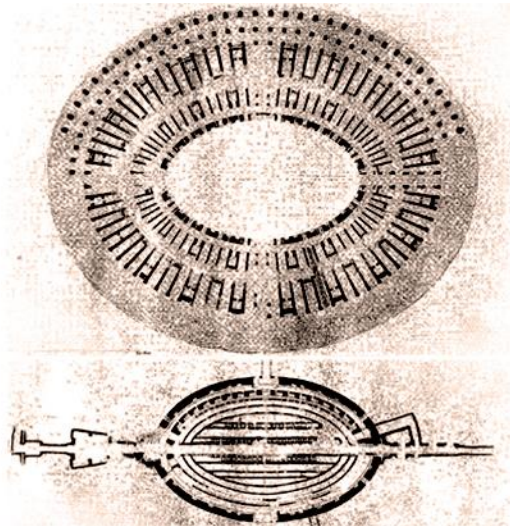

Сл. 9. Основе Колосеума: приземље и подземни систем пролаза

Сценски простор Колосеума је такође служио и за приказ поморских представа (*naumachia*). Поред различитих механизма постојао је хидраулички систем за вештачко пуњење арене водом у оквиру преградног зида висине 4,5 метра.¹⁴⁷ Системи који су доводили велику количину воде до објекта нису сачувани. Постоје разне полемике о томе како су се одигравале ове игре у амфитеатрима и у којој мери је то било могуће. Постоје веровања да само амфитеатри у Верони (Италија) и Мериди (Шпанија), пружају адекватне доказе о овим врстама спектакла унутар објекта.¹⁴⁸

Поред чувених амфитеатара, Балканско полуострво такође чува одређени број ових објеката. Хазел (*Hazel Dodge*) је на истоку Рима набројао шеснаест амфитеатара, а од тога је мањи број на простору Балкана (лат. *Micia, Porolissium Ulpia Traiana, Dyrrachium, Marcianopolis*)¹⁴⁹ У околини Србије, се ипак може издвојити више оваквих објеката:

- Хрватска: *Pola, Salonaе* и *Burnum*;¹⁵⁰
- Албанија: *Dyrrachium*;
- Бугарска: *Marcianopolis, Diocletianopolis*, и *Serdica*;
- Румунија: *Micia, Porolissium, Ulpia Traiana*.¹⁵¹

¹⁴⁷ Traktenberg, Marvin. Hajman, Izabel. *Arhitektura od preistorije do postmodernizma. Treće poglavlje: Rim*. Beograd: Gradevinska knjiga. 2011, стр. 128. и 129.

¹⁴⁸ Romano Impero. *Le Naumachie*. <https://www.romanoimpero.com/2010/09/le-naumachie.html> (16.12.2018)

¹⁴⁹ Dodge, Hazel. *Amphitheatres in the Roman East*. //Archaeopress. Publishers of British Archaeological Reports/ BAR S1946 (2009). стр. 29-46.

¹⁵⁰ Buovac, Marin. *O sudbini kamena sa rimskih amfiteatara na prostoru istočnojadranske obale*.// Klesarstvo i graditeljstvo/ 1-2 (2011), стр. 52-69.

¹⁵¹ Paul, Christen. Donald G., Kyle. *Sport and spectacle in Greek and Roman antiquity: Amphitheatres in the Roman World*. стр. 555. https://www.academia.edu/14152041/Amphitheatres_in_the_Roman_World (28.10.2018); Dodge, Hazel.

- Мађарска: *Aquincum*



Сл. 10. Амфитеатар у Пули (*Pola*), Хрватска

Римљани јесу градили стационарне објекте од камена, али су постојале и привремене грађевине - *spectaculae*.¹⁵² На територији Србије се налази римски град Виминацијум (*Viminacium*) који од недавно приказује реплику конструкције амфитеатра. Првобитни амфитеатар је изграђен од дрвета почетком другог века. Касније се изградио нови у комбинацији камена и дрвета, а његове димензије су биле: 84 x 74 метара, са сценским простором димензија 55 x 45 m. За одвајање арене од трибина био је постављен осликани зид. Капацитет је био за око 7000 људи.



Сл.11. Амфитеатар у Виминацијуму (*Viminacium*), Србија - почетак реконструкције

Amphitheatres in the Roman East. //Archaeopress. Publishers of British Archaeological Reports/ BAR S1946 (2009). стр. 29-46.

¹⁵² Вуковић, Соња. *Животиње у римским амфитеатрима. Студија случаја амфитеатра у Виминацијуму.* докторска дисертација. Београд: Филозофски факултет, 2015, стр. 13.

Крајем трећег или почетком четвртог века вицинацијумски амфитеатар је изгубио своју функцију, након чега је доживео сличну судбину као многи овакви објекти (уништење са одношењем делова и полако затрпавање).¹⁵³

Занимљиво је да су последњи амфитеатри изграђени у трећем и раном четвртом веку, у време када су се гладијаторске игре све мање одигравале. Престанком приказивања сурових борби, ови простори су наставили да служе за приказ других врста забава - приказ животиња, разне акробације и плес.¹⁵⁴ Мада, од времена када су исчезле гладијаторске игре, амфитеатри полако постају бесплатни каменоломи за изградњу бројних грађевина у својој околини.¹⁵⁵

Након уништења Римског царства од стране Варвара, угашена је и традиција одржавања спектакла. Пропаст **цирка** и **амфитеатра** је била присутна на простору читаве римске империје, осим у Византији где је стари хиподром преживео не само пад Источног римског царства, него и турску владавину.¹⁵⁶

3.2. Средњи век - период јавних наступа

Овај период у историји није плононосан за циркуску архитектуру, а и у литератури о циркуској уметности се углавном изоставља.

Појава хришћанства, као званичне религије, снажно је утицала на све аспекте средњовековног живота људи. Институција цркве је брзо стекла друштвену моћ, имала је утицај на власт, уређивала друштвене односе и успостављала норме културних садржаја. Црква је утицала на све сценске облике, чији је циљ првенствено био приближавање црквеног учења неуком народу.

Ово средњовековно раздобље, за циркуски спектакл се може сматрати да је трајало од V до XVIII века. Посебан вид циркуских представа (карактеристичан за западни део Европе), одигравао се у склопу вашара и традиционалних празника, углавном везаних за локалне свеце. Градски тргови и улични простори постајали су сцена на којима су изводили по неки циркуски жанр. На овим местима су долазили самостално и нудили различите врсте забава, које су

¹⁵³ *Виминацијум. Римски град и легијски логор. Престоница провинције Горње Мезије.* <http://viminacium.org.rs/arheoloski-park/amfiteatar/> (23.11.2018)

¹⁵⁴ Paul, Christen. Donald G., Kyle. *Sport and spectacle in Greek and Roman antiquity: Amphitheaters in the Roman World.* стр. 556. и 557. https://www.academia.edu/14152041/Amphitheaters_in_the_Roman_World (28.10.2018)

¹⁵⁵ Buovac, Marin. *O sudbini kamena sa rimskih amfiteatara na prostoru istočnojadranske obale.* // Klesarstvo i graditeljstvo/ 1-2 (2011), стр. 52-69.

¹⁵⁶ Jando, Dominique. *Histoire mondiale du cirque.* Paris: Jean-Picere Delarge, 1977.; превод на руски језик: Мильчина, Вера Аркадьевна. *История мирового цирка. Часть первая. История цирка XVIII и XIX веков.* Москва: Искусство, 1984, стр. 15-17.

проистекле у овом периоду: ходање на штулама или по жици, певање, плес, луткарске представе, приказ људске снаге, егзотичних животиња и наказа.¹⁵⁷

Они су били попут путујућих извођача и нису поседовали објекат за приказ спектакла. Међутим, вашари, на којима су се приказивали ови јавни наступи, одржавали су се и у XVIII и XIX веку, али протеривања од стране цркве и власти због неморала и пијанства публике су била честа.¹⁵⁸

Хришћански облици сценског израза у позном средњем веку прерасли су у карневалску форму, која постаје симбол празновања. У време трајања карневала, улице и тргови претварали су се у велике сцене са мноштвом маскираних ликова, сцене у коме су сви учествовали. Оно што можемо повезати са циркуским спектаклом јесте и гротескно приказивање ликова, као део карневалског фолклора. У XVII и XVIII веку маскарале су постале веома популарне у католичким земљама Европе. На европским дворовима организовани су раскошни балови под маскама у којима су учествовали и сами владари.

У средњовековној Србији наступи у оквиру црквених светковина одигравали су се на јавним просторима. Они су укључивали различите облике активности - масовне игре и плес, игре са оружјем и заједничку гозбу. Ове податке кратко је изложио Константин Јиречек, чешки историчар у поглављу "Културна историја". Хришћански празници окупљали су људе и носили су световна обележја, првенствено су чинили време за забаву и трговину. Панађури, као привремени тргови, (увек су се изнова постављали) углавном су имали ту улогу. На њима су се окупљале разне путујуће трупе, које су укључивале акробате, мађионичаре, "зверозборце", мечководце и посебну групу извођача, који су изводили комичне сцене, углавном мимиком и прављењем буке, и које би могли поредити са клоновима у циркусу.¹⁵⁹

На просторима Србије у средњем веку нисмо имали раскошне карневалске свечаности, као на Западу, али постоји податак о гостовању прве циркуске трупе у Србији 1322. године. Ова група акробата из Египта изазивала је својим вештинама дивљење пред византијском публиком. Њихове вештине огледале су се у спретности балансирања, акробатском јахању, ходању по жици. Тачке су биле веома рискантне, а заштите није било. На турнеју је кренула трупа од 40

¹⁵⁷ Schlicke, Paul. *Popular culture and the impact of industrialisation*. The British Library. 14.10.2009. <https://www.bl.uk/romantics-and-victorians/articles/popular-culture-and-the-impact-of-industrialisation#> (24.01.2019); White, Matthew. *Matthew White examines the variety of entertainment and leisure activities enjoyed in Georgian Britain*. The British Library. 14.10.2009. <https://www.bl.uk/restoration-18th-century-literature/articles/georgian-entertainment-from-pleasure-gardens-to-blood-sports> (24.01.2019)

¹⁵⁸ Исто. Schlicke, Paul. Исто. White, Matthew.

¹⁵⁹ Јиречек, Константин. *Историја Срба I-II*, Београд: Научна књига. 1952, стр. 290-297.

акробата, а већ у Цариграду њихов број је преполовљен. Познато је да су после Цариграда кренули на Запад и да су боравили у Србији у којој је тада владао Стефан Дечански.¹⁶⁰

3.3. XVIII век - Филип Астли, творац модерног циркуског објекта

Модерни циркуски спектакл и простор у коме се он одигравао се први пут појавио у Лондону, средином XVIII века захваљујући Филипу Астлију (*Philip Astley*). Део његовог живота везан је за англо-француске сукобе, тј. за Седмогодишњи рат (*Seven Years' War*), у коме је он окарактерисан као херој. Његова каријера је свакако почела на војној сцени где је показао изузетан таленат и вештине на коњима. Током рата пажњу су му одвукле мање трупе са акробатама на коњима, због којих се 1766. године одрекао војне славе. Као награду за добру службу добио је коња и од тада почиње његова активна циркуска ангажованост.¹⁶¹

Неколико година провео је у путовању по градовима, приказујући своје јахачке вештине по чему је постао познат јавности. То му је омогућило зараду новца уз помоћ кога је купио комад земље у Лондону - *Halfpenny Patch*, који ће први служити за приказ овог спектакла. На почетку, простор је био само ограђен канапом и ништа више од тога. Своје наступе је приказивао унутар тог простора, у црвеној јакни и кратким панталонама, са пратњом оркестра сачињеног од две флауте и бубња.¹⁶² "Астли, ... , је схватио да му галопирањем у уском кругу, центрифугална сила омогућава да изводи наизглед немогуће подухвате на леђима коња. Израдио је ринг 9. јануара 1768. године и позвао јавност да га види како се њише са мачем у ваздуху, док јаше са једном ногом на седлу, а другом ногом на глави коња."¹⁶³ Он је овде окупљао и друге акробате, плесаче и клоунове, заједно са којима је приказивао представе са ризикантним и комичним елементима и на тај начин забављао високо друштво и ширу јавност.¹⁶⁴

Како је расла популарност трупе, успели су да купе 1770. године и суседну парцелу, око 500 метара севернију од првобитне. Овде је изградио свој први Простор за јахање (у изворима се најчешће назива Амфитеатар (ен. *Astley's Amphitheatre*)). Био је окружен наткривеним трибинама, а сам сценски простор није био заштићен од временских прилика. Као улаз служио

¹⁶⁰ Бојанин, Станоје. *Забаве и светковине у средњовековној Србији*. Београд: Историјски институт, посебна издања, књига 49. 2005, стр. 137-149.

¹⁶¹ Jando, Dominique. *Histoire mondiale du cirque*. Paris: Jean-Pieere Delarge, 1977.; превод на руски језик: Мильчина, Вера Аркадьевна. *История мирового цирка. Часть первая. История цирка XVIII и XIX веков*. Москва: Искусство, 1984, стр. 24-36.

¹⁶² Исто. Jando, Dominique.

¹⁶³ This day in HISTORY: *First modern circus is staged*, January 09. 1768., <http://www.history.com/this-day-in-history/first-modern-circus-is-staged> (02.05.2017)

¹⁶⁴ The Philip Astley project. Father of modern circus. *Who is Philip Astley?* http://www.philipastley.org.uk/philip-astley/#_fatherofmoderncircus (20.01.2019)

је дрвени, двоспратни објекат, који је био исцртан са сценама акробата на коњима. У објекту су се налазиле ложе за привилеговану публику. Убрзо су додата и два крила где су у приземљу постојале штале за коње, а на спрату додатне ложе за посетиоце.¹⁶⁵ Сценски простор је био пречника скоро 13 метара и прекривен пиљевином.¹⁶⁶ Грађевина тада није била од исте важности као представе. На истом месту, од 1772. године, почиње са радом прва Школа јахања (ен. *Riding School*), чији часови су се одигравали у преподневним сатима,¹⁶⁷ а представе, уколико је то време дозвољавало биле су сваки дан одржаване у 17 часова. Данас није сачуван никакав материјални траг ове грађевине, сада се ту налази железничка станица.¹⁶⁸



Сл. 12. Први Простор за јахање Филипа Астлија (*Astley's Amphitheatre*)

Велики успех је Астлију донео конкуренцију. Један од његових акробата, Чарлс Хјуз (*Charles Hughes*) је недалеко од Астлијевог Простора за јахање отворио своју Школу јахања (ен. *Hughes' Riding School*). Представе у њему су биле копије Астлијевих. Конкуренција међу њима је била жестока све до 1773. године када су оба објекта затворена због недостатка одговарајућих дозвола за рад. Након овог догађаја Хјуз је кренуо на турнеју по Европи, а Астли је набавио потребну документацију за рад у следећој сезони.¹⁶⁹

¹⁶⁵ Jando, Dominique. *Histoire mondiale du cirque*. Paris: Jean-Pieere Delarge, 1977.; превод на руски језик: Миљчина, Вера Аркадјевна. *История мирового цирка. Часть первая. История цирка XVIII и XIX веков*. Москва: Искусство, 1984, стр. 24-36.

¹⁶⁶ This day in HISTORY: *First modern circus is staged*, January 09. 1768., <http://www.history.com/this-day-in-history/first-modern-circus-is-staged> (2. 5. 2017); The Philip Astley project. Father of modern circus. *Who is Philip Astley?* http://www.philipastley.org.uk/philip-astley/#_fatherofmoderncircus (20.01.2019)

¹⁶⁷ The first circus. *Philip Astley*. <http://www.vam.ac.uk/content/articles/t/the-first-circus/> (20.01.2019)

¹⁶⁸ Исто. Jando, Dominique.

¹⁶⁹ Philip Astley. *Astley's Success*. http://www.circopedia.org/Philip_Astley (23.01.2019)

Астлијева Школа јахања је 1779. године претворена у, како су га тада назвали, Амфитеатар јахања (ен. *Astley's Amphitheatre Riding House*), тако су се називали први циркуси. Изграђена је купола под којом су могле да се одигравају представе независно од спољашњег времена. Сценски простор је остао пречника приближно 13 метара, прекривен меком земљом и пиљевином.¹⁷⁰ Након што је изгорео у пожару, обновљен је 1795. године и добио је назив Краљевски гај (ен. *Royal Grove*). Објекат је био од дрвета, са унутрашњим осликавањем и изрезбареним орнаментима. Сцену су чинили кружни простор и бочна позорница, које су биле повезане рампама, преко којих су могли прелазити коњи (што је давало веће могућности спектаклу). Објекат је опет страдао у пожару и наново је изграђен 1804. године.¹⁷¹



Сл. 13. Краљевски гај (*Royal Grove*)

Године 1774. Филип Астли први пут приказује свој спектакл у Паризу, и од тог момента ће ово место постати његов други дом. Први долазак није имао великог успеха, али поновним доласком 1782. године успео је да освоји француску публику.¹⁷²

Након годину дана, са својим сином Џоном (*John Astley*) отвара Енглески амфитеатар (фр. *The Amphithéâtre Anglais des Sieurs Astley, père et fils*) као први париски циркус. То је био дрвени објекат осветљен канделабрима, па су могле да се одржавају представе и у каснијим сатима. Пет година касније Џон Астли почиње самостално да води овај амфитеатар, али га је у томе спречио рат између Енглеске и Француске, па је био приморан да се врати у домовину. Током рата у париском амфитеатру представе приказује трупа Антонија Франконија (*Antonio*

¹⁷⁰ Jando, Dominique. *Histoire mondiale du cirque*. Paris: Jean-Picere Delarge, 1977.; превод на руски језик: Миљчина, Вера Аркадьевна. *История мирового цирка. Часть первая. История цирка XVIII и XIX веков*. Москва: Искусство, 1984, стр. 24-36.

¹⁷¹ The first circus. *Astley's Amphitheatre*. <http://www.vam.ac.uk/content/articles/t/the-first-circus/> (20.01.2019)

¹⁷² Исто. Jando, Dominique.

Franconi), коју су раније Астлијеви укључили у свој рад. Астлијеви успевају да воде оба циркуса, у Енглеској и Француској, а такође су организовали и турнеје са осталих деветнаест циркуса, које су имали по целој Енглеској.¹⁷³

У међувремену, Чарлс Хјуз се вратио са своје турнеје и заједно са Чарлс Дибдином (*Charles Dibdin*) 1782. године отвара институцију под називом Циркус и коњичка филхармонија, мада је познатији као Хјузов краљевски циркус (ен. *Equestrian and Philharmonic Academy*; ен. *Hughes' Royal Circus*). Највише је познат по томе да је реч **циркус** први пут заменила Астлијев назив **амфитеатар**. Био је претворен у позориште крајем века и као такав постојао је до 1805. године.¹⁷⁴

Оно што је додато у руском издању књиге Доминика Жандоа (*Dominique Jando*) јесте део историје који се односи и на источни део Европе. Заправо, већина циркуских трупа које су споменуте јесу долазиле у Русију на турнеје током XVIII века, све до прве половине XIX века, када и на овом тлу настају први циркуски објекти.¹⁷⁵ Појава циркуса у Русији се везује највише за цара Петра Великог (*Пётр Великий, Пётр I Алексеевич*), када су гостовале стране, углавном италијанске трупе. Међутим, веома брзо су се појавили и руски циркузанти, који су прошли обуку у иностранству. Петар Велики је био опчињен циркуским представама (вероватно због своје веселе и шаливе природе), па су у представама биле присутне и игре, које је сам цар креирао.¹⁷⁶ У овом периоду, чак и након његове смрти 1725. године, у Русији није постојао циркуски објект у коме се одвијао овај спектакл, све до тридесетих година следећег века.

3.4. XIX век - златно доба циркуса

Овај период је везан за настанак великог броја циркуских трупа у различитим деловима Европе. Међу актерима су се посебно издвајале поједине личности, које су углавном и биле заслужне за настанак и развој циркуске архитектуре у периоду његове највеће експанзије.

3.4.1. Западни део Европе у XIX веку

Објекти су углавном били од дрвета и пожари су били честа појава због тадашњег начина осветљења. Астлијеви су наставили да раде на стварању још неколико циркуса, али два застопна страдања објекта у пожару, су их навела да изграде 1803. године грађевину од

¹⁷³ Jando, Dominique. *Histoire mondiale du cirque*. Paris: Jean-Picere Delarge, 1977.; превод на руски језик: Миљчина, Вера Аркадьевна. *История мирового цирка. Часть первая. История цирка XVIII и XIX веков*. Москва: Искусство, 1984, стр. 24-36.

¹⁷⁴ Исто. Jando, Dominique.

¹⁷⁵ Исто. Jando, Dominique. стр. 429. стр.

¹⁷⁶ В мире цирка и эстрады. *Цирк во времена Петра I*. <http://www.ruscircus.ru/arhiv-press/petr596> (11.02.2019)

чврстог материјала, у коме доминира камен. Назвали су га Краљевски амфитеатар уметности (ен. *Royal Amphitheatre of Arts*). То је био успешан објекат за 3000 посетилаца и веома је подсећао на тадашња позоришта. Постојала су три спрата са ложама, а и у партеру се могла сместити публика, где су постојале само узане клупе или места за стајање. Сцена је била слична као у Краљевком гају, сачињена од бочне позорнице и циркуског ринга, чији пречник је био 13,5 метара. Овај објекат је такође преживео пожар 1841. године и од четврте реконструкције Краљевски амфитеатар уметности је постојао још наредне 52 године, када је био коначно срушен. Астлијеви то нису доживели, Филип је умро у Паризу 1814., а убрзо и Џон 1821. године.¹⁷⁷



Сл. 14. Краљевски амфитеатар уметности (*Royal Amphitheatre of Arts*), први циркус од чврстог материјала

Током доминације Астлијевих, у свету спектакуларног циркуса појављују се и друге личности, трупе, а почињу да се граде и други циркуси по целој Европи.

Антонио Франкони (*Antonio Franconi*), који је пореклом из Италије, почео је своју каријеру од успутних послова, као тореадор и помоћник у циркуским трупама, а касније се бавио дресуром и прославио са дресираним канаринцима¹⁷⁸ Уз Астлија се развила његова каријера у Француској. Са њим је почео да ради од 1791. године, али је такође водио и његов париски

¹⁷⁷ Jando, Dominique. *Histoire mondiale du cirque*. Paris: Jean-Pierre Delarge, 1977.; превод на руски језик: Милчина, Вера Аркадьевна. *История мирового цирка*. додатак у руском издању: *О чем в книге недоговорено*. Москва: Искусство, 1984, стр. 31-36.

¹⁷⁸ История явлений и событий. *Французский цирк: родом из Италии*. http://www.letopis.info/themes/circus/francuzskiy_cirk_rodом_iz_italii.html (15.05.2017)

амфитеатар док су Астлијеви били одсутни у време рата.¹⁷⁹ Опчињеност коњима и циркуска слава довеле су до отварања циркуса у Лиону, али његов рад није дуго потрајао. Вративши се у Париз наставио је са својим радом али убрзо је морао да врати Астлију његов амфитеатар, што је био узрок отварања његовог личног простора. Отворен је 1802. године у цркви давно напуштеног манастира. Управљање је након три године препустио синовима, Хенрију и Лорану (*Henri and Laurent*), али пошто се објекат нашао на путу проширења улице, био је срушен следеће године. Купивши другу локацију (такође део манастирског комплекса), за кратко време, 1807. године изградиле су нови објекат са 1200 места. Добио је модеран назив - Олимпијски циркус (фр. *Cirque Olympique*). Био је више окренут пантомими, због већег и боље организованог сценског простора.¹⁸⁰



Сл. 15. Олимпијски циркус (*Cirque Olympique*) у Паризу

Када су браћа Лоран и Хенри Франкони банкротирала, морали су да затворе циркус 1816. године, али су се нашли други организатори и циркус је наставио са радом. Браћа Франкони су наставила да учествују у њему. Приказавши пантомиму са пиротехничким ефектима, 1826. године изазвали су пожар који је уништио грађевину. За нову изградњу је чак и краљ Шарл X (*Charles X*) дао новац, а пошто је парцела припадала трговцу Лују Дежану (*Louis Dejean*), њему је припао и нови циркус, отворен 1827. године. Убрзо га је преузео Адолф Франкони (*Adolphe Franconi*), син Хенрија, али игром судбине, објекат је поново припао Лују Дежану 1835. године. Имао је најсавременију технику тога доба и две сцене, централну и бочну. Новина у представама је била излазак дивљих животиња на бочну позорницу, уместо на централни

¹⁷⁹ Jando, Dominique. *Histoire mondiale du cirque*. Paris: Jean-Pierre Delarge, 1977.; превод на руски језик: Миљчина, Вера Аркадьевна. *История мирового цирка. Часть первая. История цирка XVIII и XIX веков*. Москва: Искусство, 1984, стр. 36-49.; Philip Astley. *Astley's Success*. http://www.circopedia.org/Philip_Astley (23.01.2019)

¹⁸⁰ Исто. Jando, Dominique. стр. 47-55.

ринг.¹⁸¹ Био је предвиђен за 2250 гледалаца, а куполу је подржавало дванаест металних стубова.¹⁸²

На Јелисејским пољима (на месту где су првенствено браћа Франкони саградили дрвени) Дежан је 1841. године отворио нови циркус од трајнијег материјала. Он је представљао летњи огранак Олимпијског циркуса (фр. *Cirque des Champs - Elysées*). Имао је кружну форму, за разлику од свих претходних циркуса који су споља више личили на театре. Изграђен је на шеснаестостраном полигону, димензија 42 метра, а висине 20 метара.¹⁸³ Нови објекат је примао око 6000 посетилаца, а после првог реновирања, постављене су ложе и фотеље, што је смањило број гледалаца на 3000 места.¹⁸⁴

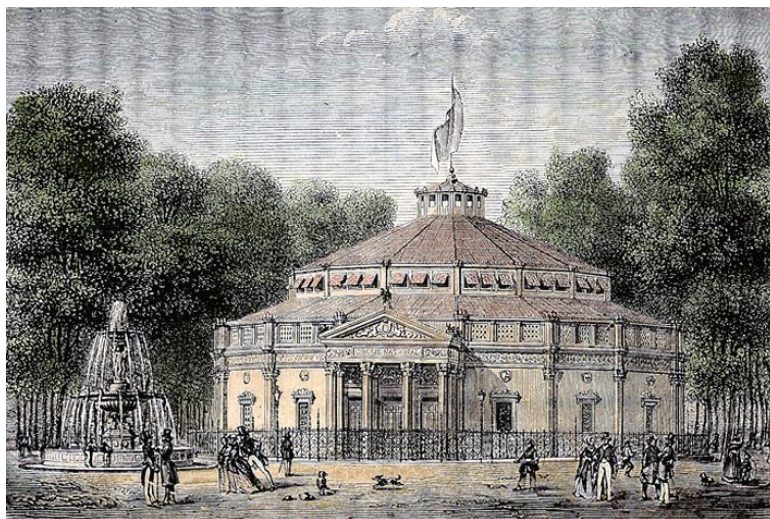

Сл. 16. Национални циркус на Јелисејским пољима (*Cirque National des Champs-Elysées*)

У том периоду, тачније 1845. године, Лоран Франкони, са својим сином Виктором (*Victor*) је основао први париски - Хиподром (*Hippodrome*). Чиниле су га трибине за 12000 посетилаца, а сам објекат је био димензија 120 x 70 метара.¹⁸⁵ Био је сличан римским циркусима и углавном

¹⁸¹ Jando, Dominique. *Histoire mondiale du cirque*. Paris: Jean-Pierre Delarge, 1977.; превод на руски језик: Миљчина, Вера Аркадьевна. *История мирового цирка. Часть первая. История цирка XVIII и XIX веков*. Москва: Искусство, 1984, стр. 47-55.

¹⁸² Circus parade: Denis, Dominique. *Troisième Cirque Olympique – direction Adolphe Franconi*. 8.10.2018. <http://www.circus-parade.com/2018/10/08/troisieme-cirque-olympique-direction-adolphe-franconi/> (27.01.2018)

¹⁸³ Circus parade: Denis, Dominique. *Cirque des Champs-Elysées*. 17.6.2016. <http://www.circus-parade.com/2016/06/17/cirque-champs-elysees/> (27.01.2018)

¹⁸⁴ Исто. Jando, Dominique., стр. 47-55.

¹⁸⁵ McCormick, John. *Popular Theatres of Nineteenth Century France*. London and New York: Taylor & Francis Group, 2004, стр. 32. <https://books.google.rs/books?id=IeeJAgAAQBAJ&pg=PA32&lpg=PA32&dq=Franconi%60s+Hippodrome+1845&source=bl&ots=dn2->

су представе биле на коњима, а били су присутни и прикази пантомима, једино је имао сценски простор као код осталих циркуса - кружни, пречника 13 метара.¹⁸⁶

Касније су се отварали у други хиподроми, као на пример: *Hippodrome de l'Alma* (отворен 1877), *Hippodrome du Champs de Mars* (1894-1897), *Hippodrome at the Place de Clichy* (1900), који је постао биоскоп од 1907., и разни други (у Паризу су изграђена шест хиподрома током XIX века).¹⁸⁷

Враћајући се на Дежана, његова трупа из циркуса на Јелисејским пољима путовала је у Енглеску и није доживела велики успех. Повратком у Париз, тај циркус је добио ново име - Национални циркус (фр. *Cirque National*).¹⁸⁸

Луј Дежан се није зауставио, наставио је да организује турнеје по Белгији и Немачкој. Између 1850. и 1851. године, Национални циркус се преселио у Берлин, где је Дежан изградио грађевину у улици Фридрихштрасе (*Friedrichstraße*). Ово је био први стационарни објект у немачком главном граду. Већ 1852. године предао га је свом супарнику Ернесту Ренцу (*Ernst Renz*), о коме ће касније бити више речи.¹⁸⁹

Луј Дежан је продао стари Олимпијски циркус у Паризу, који је прво био претворен у театар, а затим 1862. године срушен. Сматрао је да недостаје објект у Паризу за приказ представа у зимском периоду и поново је купио плац за изградњу новог Зимског циркуса (фр. *Cirque d'Hiver*; ен. *Winter circus*). Објект је имао дужину од 42 метра, металну куполу и намењен је био за 4000 посетилаца. Цар Наполеон III Бонапарта (*Charles Louis Napoleon Bonaparte*), присуствовао је његовом отварању, тако да је уместо Зимског, назван Наполеонов циркус (фр. *Cirque Napoléon*). Пад, односно проглашење нове Француске републике је било 1870. године и 1873. му је враћено име Зимски циркус. Остао је познат у историји као циркус у коме је први пут уведена електрична струја 1907. године.¹⁹⁰

Fc_2dn&sig=ACfU3U0LyHvBr2WaeT3j3zh2SakRxDYjuQ&hl=sr&sa=X&ved=2ahUKEwju5qyi4pfgAhVуAxAIHZcADk wQ6AEwCHoECAMQAQ#v=onepage&q=Franconi%60s%20Hippodrome%201845&f=false (31.01.2019)

¹⁸⁶ Jando, Dominique. *Histoire mondiale du cirque*. Paris: Jean-Picere Delarge, 1977.; превод на руски језик: Милчина, Вера Аркадьевна. *История мирового цирка. Часть первая. История цирка XVIII и XIX веков*. Москва: Искусство, 1984, стр. 56.

¹⁸⁷ *Hippodromes for shows in Paris in the 19th century*. http://www.cheval.culture.fr/en/page/hippodromes_for_shows_in_paris_in_the_19th_century (31.01.2019)

¹⁸⁸ Исто. Jando, Dominique. стр. 49-55, 57-61.

¹⁸⁹ Исто. Jando, Dominique. стр. 49-55, 57-61.

¹⁹⁰ Исто. Jando, Dominique. стр. 64-68.; Circopedia: Jando, Dominique. *Cirque d'Hiver*. http://www.circopedia.org/Cirque_d%27Hiver#Hittorff.E2.80.99s_New_Circus (30.01.2018)

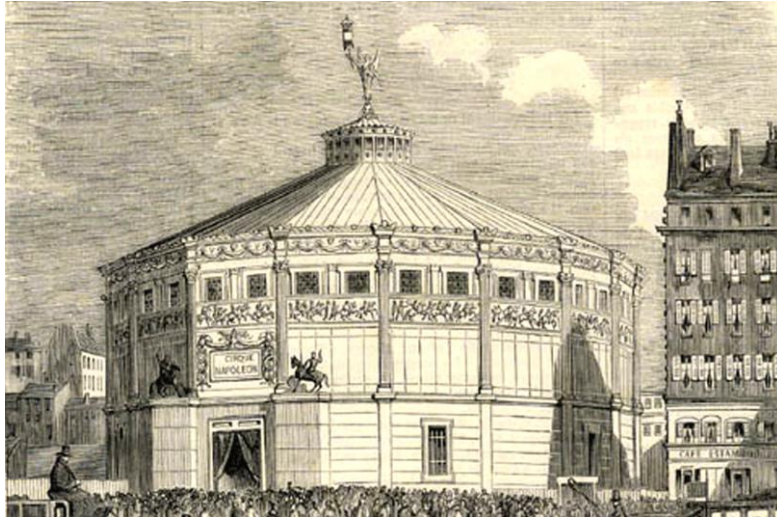

Сл. 17. Наполеонов циркус (*Cirque Napoléon*) у Паризу

На месту срушеног, некадашњег Олимпијског циркуса изграђен је поново 1886. године Нови циркус (фр. *Nouveau Cirque*) захваљујући Жозефу Олеру (*Joseph Oller*). У њему се први пут додаје базен за представе на води, који се смењује са платформом (она није могла да буде прекривена земљом и пиљевином, као до тада, него кокосовим тепихом). У периоду кад се нису одржавале представе, базен су могли слободно користити посетиоци. Власници овог циркуса су се мењали у наредним годинама све до 1926. године када су се заувек затворила његова врата.¹⁹¹

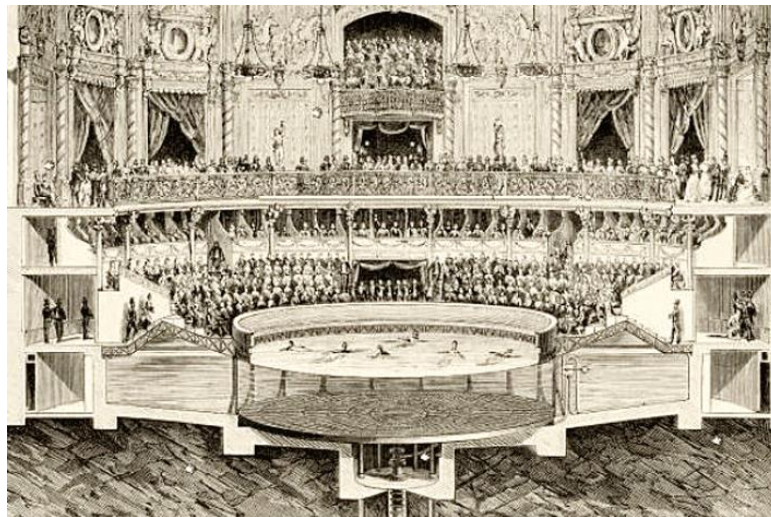

Сл. 18. Базен у Новом циркусу (*Nouveau Cirque*) у Паризу

¹⁹¹ Jando, Dominique. *Histoire mondiale du cirque*. Paris: Jean-Picere Delarge, 1977.; превод на руски језик: Мильчина, Вера Аркадьевна. *История мирового цирка. Часть первая. История цирка XVIII и XIX веков*. Москва: Искусство, 1984, стр. 68-73.; Circus parade: Denis, Dominique. *Nouveau Cirque de Paris – 251 rue Saint-Honoré*. 20.7.2016. <http://www.circus-parade.com/2016/07/20/nouveau-cirque/> (30.01.2018)

У низу париских циркуса појавио се још један 1875. године, Циркус Фернардо (фр. *Cirque Fernando*). Заслуга његовог настанка припада белгијском уметнику Фердинанду Берту (*Ferdinand Beert*), познатијег као Фернандо (*Fernando*). У његову, на почетку путујућу трупу се прикључио Шпанац Жер Медрано (*Geronimo Medrano*), клоун који је тада постао звезда Париза, а који је наступао и у другим циркусима. После смрти Фердинанда, циркус је наставио да води његов син Луи (*Louis Fernando*), који је циркус довео у такво стање да је морао да га затвори.¹⁹²

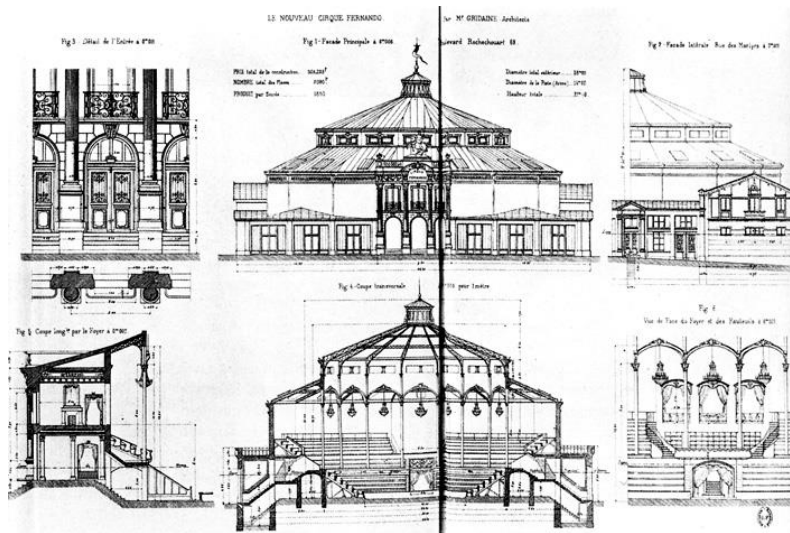

Сл. 19. Пројекат за изградњу Циркуса Фернардо (*Cirque Fernando*), који ће прераси у Циркус Медрано (*Cirque Medrano*)

Жер Медрано, узнемирен његовим пропадањем и са намером да спасе циркус, 1897. године га откупљује и ставља чувени натпис - Медрано (фр. *Cirque Medrano*). Ово је било место окупљања познатих клоунова, тако да је и атмосфера била комична и примамљива за велики број посетилаца. На велику жалост директор, а не више клоун Медрано је умро 1912. године, али циркус је наставила да води његова жена Берта Медрано (*Berthe Medrano*) и то доста успешно. Ствари су се искомпликовале почетком Првог светског рата 1914. године, када су се сви циркуси позатварали, али то није спречило наставак рада већине њих, већ након годину дана.¹⁹³

¹⁹² Jando, Dominique. *Histoire mondiale du cirque*. Paris: Jean-Pierre Delarge, 1977.; превод на руски језик: Миљчина, Вера Аркадьевна. *История мирового цирка. Часть первая. История цирка XVIII и XIX веков*. Москва: Искусство, 1984, стр. 68-73.

¹⁹³ Исто. Jando, Dominique. стр. 70-73.; Circopedia: Jando, Dominique. *Cirque Medrano (Paris)*. [http://www.circopedia.org/Cirque_Medrano_\(Paris\)](http://www.circopedia.org/Cirque_Medrano_(Paris)) (30.01.2019)

Париз је био све до педесетих година XX века европска престоница циркуса.¹⁹⁴ У Француској нису постојали циркуси само у Паризу, путујуће трупе су биле активне по целој земљи, а објекти су се кроз читав век градили и рушили, па зато и остали нешто мање познати у историји сценског спектакла.



Сл. 20. Циркус Медрано (*Cirque Medrano*) у Паризу, 1898. год.

Иако је настанак циркуса везан за Енглеску и Француску, ипак за популарност спектакла у Европи заслужни су немачки и аустријски уметници. Оснивачима немачког циркуса се сматрају Хуан Порте (*Juan Porté*) и Петер Маје (*Pierre Mahyeu*), који су родом из Шпаније. Били су врхунски коњаници, а у Шпанији је постојала школа јахања.¹⁹⁵

У Бечу је први циркус отворио Хуан Порте, на пијачном тргу (*Mehlmarkt*) 1780. године, а касније је и његов син отворио у Бечу циркус на Лерхенфелду (*Lerchenfeld*). Петер Маје је био познати акробата на коњима и свој успех је временом доказао, јер су његови ученици постали први директори немачких циркуса - Рудолф Брилоф (*Rudolph Brilloff*) и Кристофер де Бах (*Christoph de Bach*).¹⁹⁶

Кристофер де Бах је познат по томе да је отворио други стационарни циркус од чврстог материјала у Европи 1808. године (након Астлијевог у Паризу 1803. год.). У Бечу је назван Гимнастички циркус (не. *Gymnastischer Zirkel*, ен. *Circus Gymnasticus*), а помиње се и као

¹⁹⁴ Circopedia: Jando, Dominique. *Cirque Medrano (Paris)*. [http://www.circopedia.org/Cirque_Medrano_\(Paris\)](http://www.circopedia.org/Cirque_Medrano_(Paris)) (30.01.2019)

¹⁹⁵ Jando, Dominique. *Histoire mondiale du cirque*. Paris: Jean-Pierre Delarge, 1977.; превод на руски језик: Миљчина, Вера Аркадјевна. *История мирового цирка. Часть первая. История цирка XVIII и XIX веков*. Москва: Искусство, 1984, стр. 83.

¹⁹⁶ Исто. Jando, Dominique. стр. 84.; Circus parade: Denis, Dominique. *Premières compagnies équestres à Vienne*. 2.12.2016. <http://www.circus-parade.com/2016/12/02/premieres-compagnies-equestres-a-vienne/> (31.01.2018)

циркус у Пратеру, због локације на којој се налазио (*Vienna's Prater*). Објекат је имао стаклену куполу, што је било погодно за представе током целог дана и био је предвиђен за 3000 посетилаца. Бах није имао театралне амбиције и акценат је био на традицији јахања који је наставио да се шири по Немачкој и Аустрији.¹⁹⁷



Сл. 21. Гимнастички циркус (*Circus Gymnasticus*) у Бечу, 1808. год.

Конкуренција де Баховој трупи постао је његов зет, Александро Гвера (*Alessandro Guerra*), који је поред овог циркуског објекта поставио шатор. Убрзо поставши директор де Баховог циркуса 1826. године, Гвера је путовао са том групом по Аустрији, Италији и Шпанији, и на крају умро, након тридесет година на тој истој турнеји.¹⁹⁸ Циркуска грађевина је радила до педесетих година XIX века.¹⁹⁹ Рудолф Брилоф је основао свој циркус (не. *Circus von Rudolph Brilloff*) 1825. године, и у његовој трупи је био чувени Ернест Ренц (помињан на стр. 47).²⁰⁰

Занимљиво је да је Ренц био велика "звезда" свог времена. Своју каријеру је почео код немачких уметника - Брилофа и де Баха. Била је велика популарност његових циркуских представа у којима је сâм приказивао различите жанрове, да би касније водио велики број различитих циркуса по Немачкој и Аустрији.²⁰¹ После Рудолфове смрти, Ернест Ренц је

¹⁹⁷ Circopedia. *Circus Gymnasticus*. http://www.circopedia.org/Circus_Gymnasticus (28.1.2019); Circus Archiv - Christoph Enzinger. *Die Ehemaligen Circus-Gebäude in Wien*. <https://www.circusarchiv.com/circusgeb%C3%A4ude-in-wien/> (28.01.2019)

¹⁹⁸ Jando, Dominique. *Histoire mondiale du cirque*. Paris: Jean-Pierre Delarge, 1977.; превод на руски језик: Миљчина, Вера Аркадьевна. *История мирового цирка. Часть первая. История цирка XVIII и XIX веков*. Москва: Искусство, 1984, стр. 87.

¹⁹⁹ Исто. Circopedia. *Circus Gymnasticus*.

²⁰⁰ Исто. Jando, Dominique. стр. 89.

²⁰¹ Stiftung Historische Kirchhöfe und Friedhöfe in Berlin-Brandenburg. *Ernst Jakob Renz (1815-1892)*. <http://stiftung-historische-friedhoeefe.de/ernst-jakob-renz-1815-1892/> (28.01.2019)

преузео циркус и ставио ново име, које је било написано на француском - *Le Cirque Equestre*, односно Циркус са коњима. Ту су радили чланови познатих циркуских породица: Шуман (*Schumann*), Каре (*Carré*) и Саламонски (*Salamonsky*), који су дали велики допринос у циркуској уметности.²⁰²

Ренц се 1846. године преселио у Берлин, и радио у објекту у Софиенштрасе (*Sophienstraße*). Заузео је објекат на Донхофплацу (*Donhöffplatz*) и 1852. године од Луја Дежана преузео циркус у Фридрихштрасе (стари Национални циркус).

Такође су му припадали циркуси у Бреслау, Хамбургу и Бечу, а оснивач је и првог циркуса у Копенхагену. Како је Ернест Ренц успевао да победи у борби са супарницима, сматран је "циркуским краљем" у Централној Европи. Своје наследство је оставио сину Францу (*Franz Renz*), али он није успео да се супротстави супарнику Паулу Бушу (*Paul Busch*).²⁰³



Сл. 22. Циркус Ренц (*Cirkus Renz*) у Копенхагену, 1886. год.

Буш је први објекат изградио 1884. године за 5000 посетилаца.²⁰⁴ Касније се прославио са неколико стационарних циркуса, за које се може рећи да су тада у Европи били највећи: у Хамбургу (1891), Бечу (1892), Берлину (1895), а неке друге је и одкупио касније (међу њима и Ренцов циркус у Хамбургу) и тиме постао нови "краљ циркуса".²⁰⁵

²⁰² Jando, Dominique. *Histoire mondiale du cirque*. Paris: Jean-Pierre Delarge, 1977.; превод на руски језик: Мильчина, Вера Аркадьевна. *История мирового цирка. Часть первая. История цирка XVIII и XIX веков*. Москва: Искусство, 1984, стр. 90.

²⁰³ Исто. Jando, Dominique. стр. 92.; Stiftung Historische Kirchhöfe und Friedhöfe in Berlin-Brandenburg. *Ernst Jakob Renz (1815-1892)*. <http://stiftung-historische-friedhoefe.de/ernst-jakob-renz-1815-1892/> (28.01.2019); Circopedia. *Cirkusbygningen (Copenhagen)*. [http://www.circopedia.org/index.php?title=Cirkusbygningen_\(Copenhagen\)&oldid=14950](http://www.circopedia.org/index.php?title=Cirkusbygningen_(Copenhagen)&oldid=14950) (01.02.2019)

²⁰⁴ Исто. Jando, Dominique. стр. 94.

²⁰⁵ *Die Geschichte des Circus Busch*. <http://circus-busch.info/history.html> (02.02.2019)



Сл. 23. Циркус Буш (*Der Busch-Bau*) у Берлину, 1895. год.

Још једна личност у Немачкој, која је успела да остави траг на циркуској сцени, био је Готхолд Шуман (*Gotthold Schumann*). Он је био ученик Брилофа и Ренца, и са великим искуством 1870. године основао је своју циркуску трупу. Своја путовања, која су трајала око двадесет година, усмерио је на Немачку, Русију и скандинавске земље, док су његови синови одабрали Данску. Млађи син Макс (*Max*) је наследио циркус од оца, а 1891. године постао је директор стационарног циркуса у Копенхагену, чији оснивач је био Ренц. Готхолдова друга два сина: Ернест (*Ernst*) и Алберт (*Albert*) су такође имали успеха у формирању сопствених трупа.

Захваљујући Ренцу, Бушу и Шуману берлински циркус је дошао на прво место, остављајући иза себе Лондон и Париз. Тако ће и остати све до почетка рата, након ког ће циркуски развој наставити у правцу Источне Европе.²⁰⁶

Неопходно је још споменути и породицу Каре (*Carré*). Три рођена брата су радила још у трупи Ернеста Ренца. Најстарији Вилхелм (*Wilhelm*), основао је Циркус Каре, који је био путујући, а за време турнеје по Европи изградио је стационарне објекте у Београду (1854) и у Амстердаму (1865).²⁰⁷ Претпоставка је да су оба била дрвена. За Београдски нема информација, али тешко да би камени циркус остао непропраћен, а у нашој литератури није забележена градња циркуса од трајнијег материјала.

²⁰⁶ Jando, Dominique. *Histoire mondiale du cirque*. Paris: Jean-Pierre Delarge, 1977.; превод на руски језик: Миљчина, Вера Аркадьевна. *История мирового цирка. Часть первая. История цирка XVIII и XIX веков*. Москва: Искусство, 1984, стр. 94-95.

²⁰⁷ Исто. Jando, Dominique. стр. 96.



Сл. 24. Циркус Каре (*Carré Circus*) у Амстердаму, са разгледнице из 1900. год.

Оскар Каре, наследник циркуса, успео је да добије дозволу за изградњу трајнијег објекта у Амстердаму, који почиње са радом 1887. године. Првобитно је служио за приказ циркуских представа у зимском периоду, а од 1893. године почеле су да се приказују у њему позоришне представе. Раскошан објекат који је почео са приказом циркуса, наставио је да краси овај град све до данас, за потребе позоришта, музичких концерата и мјузикла.²⁰⁸

За историју Италије нису везани стационарни објекти, али је постојао велики број монтажних циркуса. Италија је земља одакле су родом многи циркуски уметници, али углавном су се остварили изван домовине, у другим земљама Европе. Лоран Франкони (споменут на стр. 45.), Александро Гвера (о коме ће бити више речи на стр. 58.), Гаetano Чинизел (о коме ће бити више речи стр. 59-60.) су само неки од њих.

Међу познатим циркуским династијама у Италији су Орфеи и Тони. Родоначелник породице, Паоло Орфеи (*Paolo Orfei*) је постао предводник мање циркуске трупе 1820. године, са којом је имао успеха. Његов син, познат под псеудонимом Фернандо (*Fernando*) га је претворио у први Циркус Орфеи (ит. *Circo Orfei*).²⁰⁹ Италијани сматрају да је погрешна ова констатација. Према њима, године 1820. је рођен Паоло Орфеи, а његов син Фернандо је створио нешто касније први скромни Циркус Орфеи.²¹⁰ Захваљујући Фернанду и његовим синовима, којих је било

²⁰⁸ IsGeschiedenis. *Opening Koninklijk Theater Carré in 1887*. <https://isgeschiedenis.nl/node/16401> (02.02.2019); IamExpat: Deloughry, Rachel. *The Carré Theatre and its circus origins*. 4.12.2018. <https://www.iamexpat.nl/lifestyle/lifestyle-news/history-carre-theatre> (02.02.2019)

²⁰⁹ Jando, Dominique. *Histoire mondiale du cirque*. Paris: Jean-Pierre Delarge, 1977.; превод на руски језик: Мильчина, Вера Аркадьевна. *История мирового цирка. Часть первая. История цирка XVIII и XIX веков*. Москва: Искусство, 1984, стр. 102-103.

²¹⁰ Famiglia Orfei. <http://www.girovaghi.org/famiglia-orfei/> (21.02.2019)

шесторо (*Enrico, Orfeo, Vittoria, Paolo, Giovanna u Cecilia*) циркуска династија Орфеи се веома прославила у следећем веку.²¹¹

Аристид Тони (*Aristide Togni*) је оснивач друге познате циркуске династије у Италији. Он је крајем XIX века, 1876. године успео је да отвори свој Циркус Тони (*Circo Togni*). У томе је успео захваљујући својој жени, која је била циркузант код свог оца, јер је Аристид имао мало искуства са циркусим спектаклом. Имали су осморо деце, и четворо од њих (*Riccardo, Ercole, Ugo u Ferdinando*) је од малог породичног циркуса, створило један од водећих циркуса у Италији.²¹²

Циркуси Орфеи и Тони се нису пуно разликовали од америчких путујућих циркуса-гиганата, и код њих су се одигравале представе истовремено на три сцене.²¹³

3.4.2. Источни део Европе у XIX веку

Подела Европе на исток и запад тешко је одредива, јер у свету циркуског спектакла утицаји са Запада су били присутни и у источном делу Европе, а највише у суседним земљама.

Под утицајем тог таласа, и наравно Аустрије и Немачке, прва невелика циркуска трупа "из Осека" (Чешка) је стигла у београдску варош 1845. године. Београд је тада био на граници Хабзбуршке монархије, у чији састав је тада улазила Војводина. Оглашавао се као "*телевижениа круг*", што на славено-српском значи "гимнастички круг". За кратко време, велике циркусе трупе које су у својим турнејама посећивали градове попут Беча и Пеште, почеле су да долазе и у Београд.²¹⁴ У овом граду, циркуси су најчешће подизани на Малом Калемегдану, код Делијске чесме (на месту зграде Српске академије наука и уметности) или на Батал цамији (код места данашњег Дома скупштине). За једну од гостујућих трупа - Циркуса Хенри (ен. *Circus Henry*), постоје информације да је крајем века изградио свој дашчани објекат између Делијске чесме и данашњег ресторана "Пролеће". За београдску публику је била новина електрично осветљење и парно грејање у њему.²¹⁵ Овај циркус је још 1812. године основан у

²¹¹ Jando, Dominique. *Histoire mondiale du cirque*. Paris: Jean-Picere Delarge, 1977.; превод на руски језик: Милчина, Вера Аркадьевна. *История мирового цирка. Часть первая. История цирка XVIII и XIX веков*. Москва: Искусство, 1984, стр. 102-103.; Famiglia Orfei. <http://www.girovoghi.org/famiglia-orfei/> (21.02.2019)

²¹² Исто. Jando, Dominique. стр. 102-103.; 10 Amazing Circus Families: Radzicki Mcmanus, Melanie. *The Tognis*. <https://entertainment.howstuffworks.com/arts/circus-arts/10-amazing-circus-families8.htm> (21.02.2019)

²¹³ Исто. Jando, Dominique. стр. 102-103.

²¹⁴ Ђурић, Остоја. *Адриа иде даље. од Артистичког предузећа до акционарског друштва: 1948-1998*. Београд: Чигоја, 1999, стр. 8. и 9.

²¹⁵ Стојановић, Дубравка. *Калдрма и асфалт. Урбанизација и европеизација Београда 1890-1914*. Београд: Удружење за друштвену историју, 2009, стр. 304. и 305.

Вроцлаву, а постоји и данас.²¹⁶ У Србији су све циркуске трупе биле иностране и за њихова гостовања су били обезбеђени плацеви, а не објекти, њих су монтирали сами циркузанци.

Није ни чудно онда да је и Вилхелм Каре (помиљан на стр. 53.) овде довео своју трупу, за коју је вероватно изградио сличан објекат 1854. године. На жалост, нема више информација о овом боравку циркуса. Питање је да ли је објекат заиста био стационаран, јер су се од дрвета градили како стационарни, тако и монтажни циркуси.

Заправо, тек када су трупе почеле чешће да мењају публику, а не програм представа, настале су конструкције од цераде, која се навлачила на дрвени, а касније метални скелет и дашчане зидове. Често нису били наткривени, него само окружени церадом са примитивним седиштима за публику. Објекат од цераде је био лакши и практичнији начин како за монтирање, тако и за транспорт, у односу на тешке дрвене конструкције. Први су Американци крајем века, у великој мери усавршили ове конструкције за циркуску намену. Захваљујући својим путовањима, америчке трупе су пренеле то у Европу, на чијим просторима су се више развијале у XX веку. Техничка опремљеност развијала се брже код стационарних, него код монтажних објеката. Озвучење није било на завидном нивоу и појава микрофона је ограничавала кретање уметника на сцени. Такође, било је тешко прилагодити акустику, при промени јачине звука. Седишта за публику су била прво дрвена и неудобна, тек касније су се појављивала мекша седишта, чак и са наслонима.²¹⁷

Враћајући се на околину Србије и утицају са запада Европе, где је циркус био популарна култура, овај спектакл је био највише присутан у земљама које су улазиле тада у састав Аустроугарске монархије, односно данашњу Словенију и Хрватску.

Циркус се у Љубљани (некадашњем Лајбаху) појавио крајем XVIII века, када су почели да се појављују индивидуални циркуски актери са приказом спектакла на отвореним поседима или у приватним кућама. Изводиле су се представе са пантомимом, комедијантима и егзотичним животињама. У часопису *Laibacher Zeitung*, 1850. године др Клун је написао да у Љубљани на жалост нема "наткривеног циркуса". Осим објекта није постојало ни одређено место на коме се могу одржавати представе. Тих година су се циркуске трупе углавном смештале на Конгресном тргу у парку Звезда (не. *Sternallee*), а мање трупе су гостовале по другим трговима и у двориштима хотела, али и у позоришту. У последњој деценији XIX века су почели плакати да се пишу на словеначком језику. Борбе између циркуса су постојале због зараде, у случају

²¹⁶ Circus Henry. *Willkommen in unserer Familie*. <http://www.circus-henry.de/ueberuns.html> (02.03.2019)

²¹⁷ В мире цирка и эстрады. *Современный цирк XX века*. <http://www.ruscircus.ru/sovremntncircus341> (10.02.2019); Jando, Dominique. *Histoire mondiale du cirque*. Paris: Jean-Picere Delarge, 1977.; превод на руски језик: Миљчина, Вера Аркадьевна. *История мирового цирка. Часть первая. История цирка XVIII и XIX веков*. Москва: Искусство, 1984, стр. 41.

недостатка простора, циркуси су се смештали и у парку испред суда (Миклошићев парк) или на Крековом тргу.²¹⁸

Овај град су посећивале познате европске циркуске трупе, као што је нпр. Ренцова, а долазили су и амерички циркуси, за које се каже да су били мајстори у брзом монтирању монтажних конструкција.

Занимљиво је да је Циркус Каре посетио овај град пре и после боравка у Београду (1852. и 1855. године), што потврђује да је дрвена конструкција представљала монтажни циркус, који је путовао по овом делу Европе. Исто тако је и Циркус Хенри 1894. године био овде. Он је представљао зверињак²¹⁹, покретни зоолошки врт, односно менаџерију која се прикључује сајмовима и приказује разне животиње публици, где су неке од њих дресиране и приказују трикове. Зверињаци-циркуси нису били реткост, а за њихов настанак заслужни су Американци и Енглези.²²⁰

Циркус Клуудски је један од најпознатијих зверињака. Његов оснивач је Антон (*Antonín Václav Kludský*), а он је заслужан и за оснивање познате чешке циркуске породице Клуудски, док је за циркуску славу био најзаслужнији његов син Карел Клуудски (*Karel Kludský*).²²¹ У једну од највећих циркуских трупа је улазило 160 коња, велики број дивљих животиња и 200 извођача из 35 нација. Инспирација му је била амерички циркус Барнум и Бали (ен. *Barnum & Bailey*) који су били у Прагу 1901. године²²², а исте године је тај циркус био и у Љубљани где је било тешко наћи простор за смештање циркуса за 12000 посетилаца. Исто у Љубљани је зверињак Клуудски први пут био 1886. године, а наставио је да га посећује и у наредном веку.²²³ Највећи непријатељ путујућим циркусима су лоши временски и ратни услови, а код Клуудског је било и великог тровања животиња. Највеће губитке је имао 1906. године у Ријечи и Трсту, који су улазили у састав Аустро-Угарске и 1911. у Тренту, Италија, што је условило отпуштање свих запослених. Циркуска турнеја је била очито везана за ове просторе јер је у јуну 1914. у "Илустрованом листу" и "Новостима" пропраћен његов долазак у Загреб.²²⁴ После Првог

²¹⁸ Kodrič, Nataša. Mikec, Barbara. *Cirkus v Ljubljani (do prve svetovne vojne)*. // Kronika 3, 47 (1999), стр. 27-40.

²¹⁹ Исто. Kodrič, Nataša. Mikec, Barbara.

²²⁰ Jando, Dominique. *Histoire mondiale du cirque*. Paris: Jean-Picere Delarge, 1977.; превод на руски језик: Мильчина, Вера Аркадьевна. *История мирового цирка. Часть вторая. Современный цирк. XX век*. Москва: Искусство, 1984, стр. 182.

²²¹ Исто. Jando, Dominique. стр. 187.

²²² Circopedia: Pavel Vaculík. *Cirkus Kludský*. http://www.circopedia.org/Cirkus_Kludsky (03.03.2019)

²²³ Исто. Kodrič, Nataša. Mikec, Barbara.

²²⁴ Исто. Circopedia: Pavel Vaculík.; Свакодневница 1914. у старим новинама: *Велики циркус у Загребу*. <http://virtualna.nsk.hr/1914/22-lipnja-1914/> (28.08.2017)

светског рата му је требало времена да поврати своју величину, али је наставио са својим радом.²²⁵

Први облик објекта за циркуске представе се у Русији појавио захваљујући трупи Астлијевих ученика, којом је руководио француз Жак Турније (*Jacques Tourniaire*). Он је изградио први дрвени циркус у Санкт Петербургу 1827. године.²²⁶

У исти град је 1844. године дошла и циркуска трупа Александра Гвере (*Alessandro Guerra*) из Рима. Он је добио дозволу да овде изгради прво дрвени, а касније и камени циркус. Првобитно је био назван Олимпијски. Касније је циркус откупила Дирекција царског позоришта и тако је постала државна институција, добивши ново име Царски театар-циркус код Симеоновског моста (ру. *Императорский театр-цирк у Симеоновского моста*, ен. *Imperial Theatre-Circus on Teartalnaya Square*).



Сл. 25. Царски театар-циркус код Симеоновског моста (*Императорский театр-цирк у Симеоновского моста*) у Санкт Петербургу, 1849. год.

Нови, али и први камени театар-циркус на Театарском тргу (*Театральная площадь*) је био отворен 1849. године.²²⁷ Објекат је био осветљен и могао се добро загрејати, што је било изузетно важно.²²⁸ Заинтересованост публике је временом опала у овом граду и циркуске

²²⁵ Circopedia: Pavel Vaculík. *Cirkus Kludský*. http://www.circopedia.org/Cirkus_Kludsky (03.03.2019)

²²⁶ Circopedia: Jando, Dominique. *The Circuses Of Moscow*. http://www.circopedia.org/The_Circuses_Of_Moscow (06.02.2019); В мире цирка и эстрады. *Цирки в России в первой половине 19 века*. <http://www.ruscircus.ru/cgi/page.pl?func=page&selid=1255> (06.02.2019)

²²⁷ *Цирк*. // Энциклопедия Санкт-Петербурга. <http://www.ensspb.ru/object/2855700181?lc=ru> (07.02.2019); Адреса Петербурга: Николаева, Тамара. *Цирковые здания*. <https://adresaspb.ru/category/structures/facadesinteriors/tsirkovye-zdaniya/> (06.02.2019)

²²⁸ Circopedia: Jando, Dominique. *Russia's First National Circus*. http://www.circopedia.org/Russia%27s_First_National_Circus (07.02.2019)

представе скоро да су се укинуле, и тиме је одпочео активнији приказ драмског спектакла. Након десет година постојања страдао је у пожару и на његовом месту је настало Маринско позориште (ру. *Мариинский театр*).²²⁹

Убрзо су почеле да гостују и друге циркуске трупе које су имале исте намере, па су настајали циркуси по целој Русији, али сви су били од дрвета.²³⁰

Карл Магнус Хине (*Carl Magnus Hinné*) је једна од личности која повезује историју Источне и Западне Европе. Родом је из Немачке и био је ученик Ренца, Боша и Шумана. Педесетих година XIX века отворио је у суседству Ренцовог свој циркус у Берлину. Касније је путовао са својом трупом по скандинавским земљама, где је имао велики успех. На сву жалост 1859. године, у Варшави је циркус страдао од пожара где је остао без свих коња. Успевши да се опорави од несреће, опет формира нови циркус у Франкфурту, након чега наставља турнеју. Приказује спектакл у Грчкој и Турској, где му посао није ишао лоше, али у Русији је доживео потпуни препород. С обзиром да од пожара није прошло много година, 1866. успео је да изгради дрвени објект у Санкт Петербургу. Рад Карла је наставио његов шурак Гаetano Чинизел (*Gaetano Ciniselli*), који се веома прославио у руској циркуској историји.²³¹



Сл. 26. Циркус Карла Хине (*Carl Hinné*) у Санкт Петербургу

Гаetano Чинизел, родом из Италије, радио је у трупи Карла Хине и Франкони. Након женидбе са Карловом ћерком, формирао је сопствену трупу са којом је путовао по Италији, Француској,

²²⁹ *Цирк*. // Энциклопедия Санкт-Петербурга. <http://www.ensspb.ru/object/2855700181?lc=ru> (07.02.2019)

²³⁰ В мире цирка и эстрады. *Цирки в России в первой половине 19 века*. <http://www.ruscircus.ru/cgi/page.pl?func=page&selid=1255> (06.02.2019)

²³¹ Jando, Dominique. *Histoire mondiale du cirque*. Paris: Jean-Picere Delarge, 1977.; превод на руски језик: Мильчина, Вера Аркадьевна. *История мирового цирка. Часть первая. История цирка XVIII и XIX веков*. Москва: Искусство, 1984, стр. 99-100.; Politforum.net. *Цирк в Российской Империи конца XIX — начала XX века*. 1.6.2018. <https://www.politforums.net/historypages/1527874964.html> (06.02.2019)

Немачкој и Швајцарској.²³² Одласком у Русију, од 1872. године Карлова трупа је прешла у састав Чинизелове.²³³ Ова породица успела је да издејствује изградњу првог циркуса од чврстог материјала, зиданог у камену, који се налазио у самом центру тадашње престонице Русије. Градња Циркуса Чинизела (ру. *Цирк Чинизелли*, ен. *Circus Ciniselli*) је завршена 1877. године и за публику је постојало 1500 седишта, али захваљујући пространој галерији могао је да прими укупно 5000 посматрача. Грађен је у раскошном стилу са богатом декорацијом. Објекат је имао куполу распона 49,7 метара, што је било рекордно за то време, а при томе нису коришћени носећи стубови. Циркус је имао великог успеха. Године 1892. новост је била приказивање представа у води. На сцену се вода каскадно спуштала и постојале су фонтане. На воденој сцени су углавном представе изводили слонов и коњи са својим јачачима. Након смрти Гаетана 1919. године циркус је постао државно власништво, а као такав ради и данас.²³⁴



Сл. 27. Циркус Чинизела (*Цирк Чинизелли*) у Санкт Петербургу

Први оснивачи руског циркуса су браћа Аким, Дмитриј и Петар Никитини (*Аким, Дмитрий и Петр Никитины*). Почели су своју каријеру као улични циркузанти, да би касније постали познати путујући циркус, који је основан седамдесетих година у Пензи, јужно од града

²³² В мире цирка и эстрады. *Цирк Гаэтано Чинизелли*. <http://www.ruscircus.ru/cgi/page.pl?func=page&selid=1253> (09.02.2019)

²³³ *Цирк*. // Энциклопедия Санкт-Петербурга. <http://www.ensspb.ru/object/2855700181?lc=ru> (07.02.2019); Citywalls.ru. *Цирк Чинизелли - Большой Санкт-Петербургский государственный цирк*. <http://www.citywalls.ru/house23222.html> (09.02.2019)

²³⁴ Большой Санкт-Петербургский Государственный Цирк. *История здания*. <http://www.circus.spb.ru/> (09.02.2019); Citywalls.ru. *Цирк Чинизелли - Большой Санкт-Петербургский государственный цирк*. <http://www.citywalls.ru/house23222.html> (09.02.2019)

Казана.²³⁵ Стигли су до Москве 1886. године, где су купили објекат и формирали свој Циркус Никитиних (ру. *Цирк братьев Никитиных*, ен. *Circus Nikitin*) на Цветном булевару (*Цветной бульвар*). Нашао се поред циркуса Саламонског (*Salamonsky*) али конкуренцијски односи су их навели да напусте Москву и наставе свој рад по другим градовима Русије. Превасходно раде као путујући, а негде и граде дрвене или камене циркусе: Тбилиси, Баку, Астрахан, Волгоград (некада Царицин), Саратов, Самара, Казан, Нижњи Новгород, Иваново, Вознесенск, Харков (пола ових градова више није у саставу Русије).²³⁶

Алберт Саламонски (*Albert Salamonsky*), из познате немачке породице, се прославио у циркусу Карла Хине, а напустивши га 1866. године формирао је сопствену трупу. У Москви је отворио камени циркус 1880. године, али пре тога је отворио у Одеси дрвени,²³⁷ и заслужан је за отварање циркуса у Риги.²³⁸ Циркус Саламонског (ру. *Цирк Саламонского*, ен. *Circus Salamonsky*), у Москви, могао је да прими 4000 посетилаца. Уживао је велику репутацију све до смрти Алберта Саламонског 1913. године, након чега је уследио његов распад.²³⁹

За московски циркус је карактеристично да је његов оснивач први увидео да деца чине одличну публику. То је била главна разлика између ова два циркуса: у Москви су одржаване и матине-представе прилагођене млађим узрастима, а карте су биле прихватљиве за све класе; док је у Петрограду циркус био у рангу са царским позориштима и прилагођен томе, поседовао је раскошну, царску ложу.²⁴⁰ За циркус, у једној књизи кажу: "Племство и крупна буржоазија се смештала у ложама или у партеру, у навикнутом окружењу. За нижи ранг буржоаске публике био је предвиђен одвојен улаз и места на балкону."²⁴¹

²³⁵ Circopedia: Jando, Dominique. *The Circuses Of Moscow*. http://www.circopedia.org/The_Circuses_Of_Moscow (06.02.2019); Politforum.net. *Цирк в Российской Империи конца XIX — начала XX века*. 1.6.2018. <https://www.politforums.net/historypages/1527874964.html> (06.02.2019)

²³⁶ В мире цирка и эстрады. *Русский цирк братьев Никитиных*. <http://www.ruscircus.ru/cgi/page.pl?func=page&selid=1241> (07.02.2019)

²³⁷ В мире цирка и эстрады. *Цирк Альберта Саламонского*. <http://www.ruscircus.ru/cgi/page.pl?func=page&selid=1240> (08.02.2019); Circopedia: Jando, Dominique. *The Circuses Of Moscow*. http://www.circopedia.org/The_Circuses_Of_Moscow (06.02.2019)

²³⁸ Rīgas Cirks. *Цирк в Латвии*. <http://cirks.lv/ru/%D0%B8%D1%81%D1%82%D0%BE%D1%80%D0%B8%D1%8F/%D1%86%D0%B8%D1%80%D0%BA-%D0%B2-%D0%BB%D0%B0%D1%82%D0%B2%D0%B8%D0%B8> (08.02.2019)

²³⁹ Исто. Circopedia: Jando, Dominique. *The Circuses Of Moscow*.

²⁴⁰ Исто. В мире цирка и эстрады. *Цирк Альберта Саламонского*.

²⁴¹ Markschiess-Van Trix, J. Nowak, Bernhard. *Artisten und zirkus plakate*. Edition Leipzig, 1976.; превод на руски језик: *Артисты и цирковой плакат*. Москва: Искусство, 1986, стр. 41.



Сл. 28. Циркус Саломонског (*Цирк Саламонског*) са Циркусом Никитиних (*Цирк браћев Никитиних*)
иза, у Москви са разгледнице из 1900. год.

Највећа Саламонскова конкуренција били су браћа Никитини. Они су купили објекат поред Саламонског циркуса и одузели су му публику својом новом представом са дресираним слоновима. Како би то спречио, Алберт Саламонски купује од њих тај објекат за велику суму новца. Најстарији брат Дмитриј је тада потписао документ о томе да неће више учествовати у циркуским пословима. Међутим, после годину дана, млађа браћа опет оснивају Циркус Никитиних, али не долазе у Москву.²⁴²

У Русији је крајем XIX века радило скоро тридесет циркуса, претежно путујућих али било је и доста стационарних циркуса (у Петрограду, Москви, Одеси, Кијеву и другим градовима).²⁴³

3.5. XX век - бурне промене

Скоро у свим већим градовима Европе, крајем XIX и почетком XX века, били су изграђени стационарни циркуски објекти од чврстог материјала. Такође су сви жанрови циркуске уметности били, на различите начине обогаћени у представама, као нпр. за представе са дивљим животињама, уместо вагона-кавеза увео се кружни-кавез, који се монтирао на сцени. Без обзира на напредак, ипак у XX веку се наслућује криза циркуске уметности, поготову у западном делу Европе.²⁴⁴ Турбулентност у циркуском стваралаштву изазвала су два светска рата, као и појава нових медија - филма, а касније и телевизије.

²⁴² История явлений и событий. *Русский цирк братьев Никитиных.* http://www.letopis.info/themes/circus/ruskiy_cirk_bratев_nikitinyh.html (13.05.2017)

²⁴³ В мире цирка и эстрады. *Цирк Гаэтано Чинизелли.* <http://www.ruscircus.ru/cgi/page.pl?func=page&selid=1253> (09.02.2019)

²⁴⁴ Шнер, А. Ј., Славский, Р. Е. *Цирковое искусство.* // Маленькая энциклопедия. Москва: Советская энциклопедия, 1973, стр. 15.

3.5.1. Западни део Европе у XX веку

Циркуски спектакл је у XX веку почео да се мења тако што се повећао број путујућих циркуса, било једноставније променити публику, а не програм представа. На територији Европе, као што је већ споменуто (стр. 56.), монтажне церадне конструкције су се највише употребљавале током овог периода. Начин загревања шатора се усавршио, а и развој технике је ишао у корист циркуса, јер су реквизити постали практичнији и једноставнији за употребу. Најоданији монтажним конструкцијама су биле циркуске трупе из Немачке, Швајцарске, Холандије, Француске и Италије.²⁴⁵

Земља у којој су монтажни циркуски шатори имали највећи успех, јесте Немачка. У земљи је постојала и неколицина стационарних објеката, али је била позната по својим циркусима-гигантима.²⁴⁶



Сл. 29. Циркус Кроне (*Circus Krone*), 1920-их год.

За један од таквих циркуса заслужан је Карл Кроне (*Carl Krone*), мада је он од 1870. године имао свој зверињак Континентал, али славу је добио у XX веку као Циркус Кроне (не. *Circus Krone*). Имао је два сина, старији се бавио дресуром животиња што је довело до трагичног исхода. Други син, истоимени Карл, је напустио школовање да би преузео очев посао. Осам година након немилостивог догађаја са братом, Карл отвара свој циркус-гигант, са три сцене. Овакви објекти су били по узору на америчке циркусе. Након сукоба у Првом светском рату, Карл млађи је успео опет да сакупи велики број разноврсних животиња (било их је око 800), и тако успешно наставио са радом. Шатор је био великих размера, 90 x 40 метара и имао је 10000

²⁴⁵ В мире цирка и эстрады. *Современный цирк XX века*. <http://www.ruscircus.ru/sovremtncircus341> (10.02.2019)

²⁴⁶ Jando, Dominique. *Histoire mondiale du cirque*. Paris: Jean-Picere Delarge, 1977.; превод на руски језик: Мильчина, Вера Аркадьевна. *История мирового цирка. Часть вторая. Современный цирк. XX век*. Москва: Искусство, 1984, стр. 179.

места за публику. Две трећине од укупног простора који је заузимао циркус, чинио је зверињак. Током турнеје по Европи, пре следећег рата, назив Циркус Кроне је био мењан због присутног антинемачког расположења које је владало у другим земљама.²⁴⁷

Зимски период је трупа проводила у изграђеном циркусу у Минхену, који је исто припадао Карлу. Годину дана након његове смрти, 1943. године, на Марсштрасе (*Marsstraße*) је био срушен објекат. На његовом месту је 1962. године отворен нови, за 3000 посетилаца.²⁴⁸

Наследница Циркуса Кроне је била његова ћерка Фрида (*Frieda*), такође циркуска артисткиња. Заједно са мужем Карлом Зембахом (*Carl Sembach*) је наставила да води циркуску трупу, али су се размере шатора и трупе битно смањиле након Другог светског рата.²⁴⁹

Главна конкуренција Карла Кроне био је Ханс Штош - Сарасани (*Hans Stosch - Sarrasani*). Школовање у Берлину, крајем XIX века, га је довело до циркуса Ренца и одатле је почео његов циркуски живот.²⁵⁰ Мада, према другим изворима, његова љубав према циркусу је почела од првог сусрета са Гаетаном Чинизелом. У сваком случају, почео је као клоун, где је у своје представе укључивао и неке животиње, а каријера му је повезана са многим лидерским циркусима.

Успео је свој први скромни шатор да подигне 1902. године, и у циркуској трупи се број животиња полако повећавао. Посао је ишао добро у Саксонији, и након седам година постао је власник сопственог циркуског-гиганта са три сцене, и од тада почиње његова конкурентност са Карловим циркусом. Међутим, Ханс није био одушевљен америчким стилем и заменио га је са округлом конструкцијом, која је имала једну сцену, пречника 17,5 метара. Око сцене је могао на трибинама да смести 10000 гостију. Раскошност у представама чинило је главну разлику од других циркуса, у њима су учествовале групе из целог света: Индије, Кине, Јапана и Африке.²⁵¹ Суочивши се са инфлацијом у Немачкој, успео је да отплови за Јужну Америку, где је био две године. По турнејама у Аргентини, Бразилу и Уругвају је сакупио довољно новца за даљи рад у својој домовини. Ханс је 1926. године поседовао циркус од чврстог материјала у Дрездену, један покретни дрвени циркус пречника 80 метара и два летња шатора пречника по 70 метара. Додуше, финансијске кризе су и даље биле присутне у Немачкој, због чега је опет отпутовао у

²⁴⁷ Jando, Dominique. *Histoire mondiale du cirque*. Paris: Jean-Picere Delarge, 1977.; превод на руски језик: Милчина, Вера Аркадьевна. *История мирового цирка. Часть вторая. Современный цирк. XX век*. Москва: Искусство, 1984, стр. 188-189.; Krone. Der grösste Circus der Welt. *Familie Krone*. <https://www.circus-krone.com/familie-krone/> (17.02.2019)

²⁴⁸ Исто. Jando, Dominique. стр. 188-189.

²⁴⁹ Исто. Jando, Dominique. стр. 188-189.; Krone. Der grösste Circus der Welt. *Familie Krone*. <https://www.circus-krone.com/familie-krone/> (17.02.2019)

²⁵⁰ Circopedia: De Ritis, Raffaele. *Circus Sarrasani*. http://www.circopedia.org/Circus_Sarrasani (19.02.2019)

²⁵¹ Исто. Jando, Dominique. стр. 190-191.

Јужну Америку 1934. године, где је и умро. Наставак рада Циркуса Сарасани (не. *Circus Sarrasani*), преузео је његов син, који је имао исто име Ханс.²⁵²

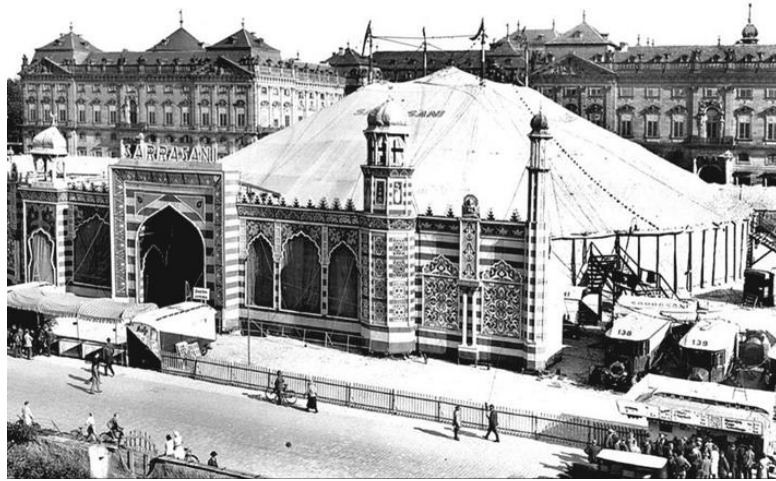

Сл. 30. Циркус Сарасани у Вирцбургу (*Circus Sarrasani in Würzburg*), Немачка, 1929. год.

Парцела за циркуски објект у Дрездену је добијена 1910., а изградња је била окончана кроз две године. Био је висине око 36 метара и са куполом пречника 46,5 метара. Имао је бочну позорницу и оркестарску јаму, а сценски ринг је имао класичну димензију, пречника 13,5 метара. Постојао је и базен са водом, као код Новог циркуса у Паризу (помињаног на стр. 48.) Био је оличење сигурности, тако је нпр. имао челични кавез за представе са дивљим мачкама. Није био највећи, примао је 3860 посетилаца, али је био окарактерисан као објект са најсавременијом техником, све до бомбардовања 1945. године. Наследници, након овог догађаја, нису наставили са његовим радом на овим просторима.²⁵³

Идеја за отварањем новог Циркуса Сарасани се појавила 1955. године захваљујући Фриц Меју (*Fritz Mey*). Није био у роду са Хансовом породицом, него је његов отац учествовао у израдама конструкција за тај циркус. Циркуска трупа је била активна у турнејама, али ипак је престао са радом 1980. године.²⁵⁴

²⁵² Jando, Dominique. *Histoire mondiale du cirque*. Paris: Jean-Picere Delarge, 1977.; превод на руски језик: Миљчина, Вера Аркадьевна. *История мирового цирка. Часть вторая. Современный цирк. XX век*. Москва: Искусство, 1984, стр. 192. и 193.

²⁵³ Circopedia: De Ritis, Raffaele. *Circus Sarrasani*. http://www.circopedia.org/Circus_Sarrasani (19.02.2019)

²⁵⁴ Исто. Circopedia: De Ritis, Raffaele. *Circus Sarrasani*.



Сл. 31. Циркус Сарасани (*Circus Sarrasani*) у Дрездену, са разгледнице из 1912. год.

По највећем броју стационарних циркуса, у Немачкој, током овог века, може се издвојити Алберт Шуман (*Albert Schumann*), један од синова Готхолда Шумана (споменутог на стр. 53.). Био је главни помоћник своме оцу и од 1885. године је имао своју циркуску трупу. Такође је преузео у Берлину Ренцов циркус, који није успео да води Ернесов син Франц Ренц. Директор тог циркуса је био Алберт све до 1915. године²⁵⁵ Заслужан је исто, за постојање циркуса у Бечу, где је прво постојао дрвени објекат, да би 1903. године изградио нови од чврстог материјала. Централно оријентисан циркус је био предвиђен за 3200 посетилаца. Убрзо након повлачења Алберта Шумана из овог града, објекат је 1922. године био срушен.²⁵⁶



Сл. 32. Циркус Шуман (*Circus Schumann*) у Франкфурту, 1918. год.

²⁵⁵ Jando, Dominique. *Histoire mondiale du cirque*. Paris: Jean-Pierre Delarge, 1977.; превод на руски језик: Миљчина, Вера Аркадьевна. *История мирового цирка. Часть первая. История цирка XVIII и XIX веков*. Москва: Искусство, 1984, стр. 94-95.

²⁵⁶ Circus Archiv - Christoph Enzinger. *Die Ehemaligen Circus-Gebäude in Wien*. <https://www.circusarchiv.com/circusgeb%C3%A4ude-in-wien/> (28.01.2019); Wien Geschichte Wiki: *Zirkus Schumann*. https://www.geschichtewiki.wien.gv.at/Zirkus_Schumann (16.02.2019)

Албертов трећи стационарни објекат је био изграђен у Франкфурту. Отворен је 1905. године за циркуске и позоришне представе. Кружна сцена за циркуски спектакл се могла попунити са седиштима, како би унутрашњи простор био у одређеним моментима намењен само за позоришне представе. Између два рата су посебно биле популарне комбиноване представе (ен. *variety*), заправо оно што данас зовемо **савремени циркус**, где се комбинују музика и плес са појединим циркуским жанровима. Објекат је могао да прими 4500 гледалаца. Постојао је све до краја Другог светског рата, где је страдао у бомбардовању од савезничких снага 1944. године, а остаци су у потпуности срушени 1960. године.²⁵⁷

По завршетку Другог светског рата у Немачкој није остало циркуских гиганата, али циркус као уметност није престала да се развија, тако да су путујући шатори наставили да постоје на овој територији.²⁵⁸



Сл. 33. Циркус Шуман (*Cirkus Schumann*), некадашњи Циркус Ренц (*Cirkus Renz*) у Копенхагену

Циркуски објекат у Копенхагену је у Првом светском рату у великој мери био оштећен. Са новом кровном конструкцијом, био је обновљен у кратком периоду. У годинама између 1918. и 1968., скоро све време припадао је такође породици Шуман.²⁵⁹ Објекат је и након те године

²⁵⁷ Circopedia: Jando, Dominique. *Circus Schumann (Frankfurt)*. [http://www.circopedia.org/Circus_Schumann_\(Frankfurt\)](http://www.circopedia.org/Circus_Schumann_(Frankfurt)) (02.02.2019)

²⁵⁸ Jando, Dominique. *Histoire mondiale du cirque*. Paris: Jean-Pierre Delarge, 1977.; превод на руски језик: Миљчина, Вера Аркадьевна. *История мирового цирка. Часть первая. История цирка XVIII и XIX веков*. Москва: Искусство, 1984, стр. 195. и 196.

²⁵⁹ Circopedia. *Cirkusbygningen (Copenhagen)*. [http://www.circopedia.org/index.php?title=Cirkusbygningen_\(Copenhagen\)&oldid=14950](http://www.circopedia.org/index.php?title=Cirkusbygningen_(Copenhagen)&oldid=14950) (01.02.2019)

наставио са радом као циркус, али ипак, од 1974. године је постао власништво града Копенхагена. Реконструисан је 1983. и након три године је прославио 100 година постојања.²⁶⁰ Специфична зграда у Ослу за циркуске представе је настала 1890. године. Није имала своју циркуску трупу, него је служила за приказ иностраног спектакла (међу њима је гостовао и Циркус Шуман), али исто тако су се овде приказивали и музички спектакли. Масивни објект је могао да прими 2500 гледалаца. Добио је другу намену 1916. године, што је представљало крај циркусом спектаклу. Многи објекти су били срушени у овом граду, па је тако 1935. године нестало и овај објект.²⁶¹



Сл. 34. Циркус Верденстеатер (*Cirkus Verdensteater*) у време гостовања Шуманове трупе у Ослу

Занимљиво је да је у Енглеској (где је настао), циркус доживео најјачу кризу. Последњи циркуски објект је у Лондону изграђен 1900. године. Познат је као Лондонски Хиподром (ен. *London Hippodrome*), и био је изграђен за циркуски спектакл. После девет година је прилагођен мјузиклу и кабареу. Од тог момента се сматра да у овом граду нема више стационарних објектата за циркуску намену.²⁶²

²⁶⁰ Circus parade: Denis, Dominique. *Le Cirque de Copenhague, pendant plus d'un siècle, fut un des plus prestigieux établissements d'Europe avec des spectacles de grande classe*. 23.11.2016. <http://www.circus-parade.com/2016/11/23/cirque-de-copenhague/> (21.02.2019)

²⁶¹ Historiske Oslo. *Cirkus Verdensteater*. <https://historiskeoslo.wordpress.com/2016/04/04/cirkus-verdensteater/> (17.02.2019); Guttet Arcades of the Past. *Cirkus Verdensteater, Oslo*. <http://guttetarcades.blogspot.com/2012/05/cirkus-verdensteater-oslo.html> (17.02.2019)

²⁶² Jando, Dominique. *Histoire mondiale du cirque*. Paris: Jean-Picere Delarge, 1977.; превод на руски језик: Миљчина, Вера Аркадьевна. *История мирового цирка. Часть первая. История цирка XVIII и XIX веков*. Москва: Искусство, 1984, стр. 45.; Victorian Web. *The London Hippodrome*. <http://www.victorianweb.org/art/architecture/matcham/1.html> (15.02.2019); Arthur Lloyd. The Music Hall and Theatre History Site Dedicated to Arthur Lloyd, 1839 - 1904. *The London Hippodrome, Hippodrome Corner, Cranbourn Street, City of Westminster*. <http://www.arthurlloyd.co.uk/LondonHippodrome.htm> (15.02.2019)



Сл. 35. Лондонски Хиподром (*London Hippodrome*), последњи стационарни објекат циркуске намене у Лондону, 1911. год.

Током овог периода, у другим градовима земље се изградио врло мали број циркуских објеката. Међу стационарним циркусима у мањим градовима се може сврстати Тауер циркус у Блекпулу (ен. *Blackpool's Tower Circus*), релативно близу Манчестера, који и данас ради као такав.²⁶³

После Другог светског рата је уследио бољи период за путујуће енглеске циркусе. Нека имена су се посебно истакла: Бертрам Милз (*Bertram Mills*), Џими Чиперфилд (*Jimmy Chipperfield*) и Били Смарт (*Billy Smart*), са својим циркусима (ен. *Bertram Mills Circus*, *Chipperfield's Circus*, *Billy Smart's New World Circus*).²⁶⁴

Тридесетих година двадесетог века, Били Смарт је организовао своју циркуску трупу и 1938. купио је шатор у Лондону, у коме је могао да смести око 1200 посетилаца. Нови светски циркус Били Смарта се развијао, а менаџерија повећавала, последњи путујући шатор је 1953. године достигао капацитет за 5000 гостију. Посебну популарност циркус је добио после снимања телевизијских емисија и неких филмова под овим шатором. Били је умро 1966. године, а његово троје деце су успели да одрже циркус још само наредних пет година.²⁶⁵

²⁶³ В мире цирка и эстрады. *Сюрпризы английского цирка*. <http://www.ruscircus.ru/englishcircus213> (15.02.2019)

²⁶⁴ Исто. В мире цирка и эстрады.; Circopedia: Jando, Dominique. *Billy Smart*. http://www.circopedia.org/Billy_Smart%27s_New_World_Circus (16.02.2019); Circopedia: *Bertram Mills Circus*. http://www.circopedia.org/Bertram_Mills_Circus (16.02.2019)

²⁶⁵ Circus parade: Denis, Dominique. *Billy Smart's New World Circus – direction Billy Smart Senior*. <http://www.circus-parade.com/2017/02/08/billy-smarts-new-world-circus-direction-billy-smart-senior/> (09.03.2019)



Сл. 36. Нови светски циркус Били Смарта (*Billy Smart's New World Circus*) у Слау, близу Лондона, 1965. год.

Након Првог светског рата у Француској, а пре свега у Паризу, наступио је период опоравка циркуске уметности. По земљи је путовало пар великих монтажних циркуса, а највећи међу њима је Циркус Пиндер (фр. *Cirque Pinder*). Престоница је двадесетих година XX века имала четири објекта за циркуске представе: Париски (фр. *Cirque de Paris*), Нови (фр. *Nouveau Cirque*), Зимски (фр. *Cirque d'Hiver*) и Медрано (фр. *Cirque Medrano*).²⁶⁶

Нови циркус се брзо затворио, већ 1926. године, а тридесетих година је исту судбину доживео и Париски циркус.²⁶⁷

Пошто су Жер Медрано и његова жена Берта умрли (споменути на стр. 49.) циркус Медрано је од 1928. године почео да води њихов син Жером (*Jérôme Medrano*). Проширење циркуса се догодило након смрти његовог таста, директора Циркуса Палисе (фр. *Cirque Palisse*). Монтажну конструкцију циркуса је искористио за покретање путујућег циркуса Медрано у француском граду Авру (*Le Havre*). Била је на другом месту по квалитету, после Циркуса Сарасани. Унутрашњост је била комфорна и добро осветљена, а и грејање је било омогућено. Жером је искористио у свом послу рад претходног директора и наставио је да обилази исте градове са циркусом, у истим месецима, све до 1937. године.²⁶⁸

²⁶⁶ Бардиан, Феодосий Георгиевич. *Советский цирк на пяти континентах*. Москва: Искусство, 1977, стр. 99.

²⁶⁷ Исто. Бардиан, Феодосий Георгиевич.; Circopedia: Jando, Dominique. *Cirque Medrano (Paris)*. [http://www.circopedia.org/Cirque_Medrano_\(Paris\)](http://www.circopedia.org/Cirque_Medrano_(Paris)) (30.01.2019)

²⁶⁸ Circopedia: Jando, Dominique. *Cirque Medrano (Paris)*. [http://www.circopedia.org/Cirque_Medrano_\(Paris\)](http://www.circopedia.org/Cirque_Medrano_(Paris)) (30.01.2019)



Сл. 37. Монтажна конструкција Циркуса Медрано (*Cirque Medrano*) у Авру, Француска, 1932. год.

Његова турнеја је вероватно прекинута услед оснивања новог шатора у Паризу. Била је то нова издужена конструкција, а циркус је био познат као *Medrano Voyageur*. Унутар простора је било неколико сценских кругова, а на спољашњем делу церадне конструкције је био црвени натпис Медрано. Међутим и након двогодишњег успеха, чак и у другим градовима, као што су Лион и Марсеј, ипак 1938. године Жером је ставио на продају обе монтажне конструкције.



Сл. 38. Циркус Медрано (*Cirque Medrano*) у Паризу, 1948. год.

Жером Медрано је остао окренут само ка стационарном циркусу, али Немачком инвазијом на Француску 1940. године врата овог циркуса су се затворила. Завршетком рата почела је нова сезона у циркусу, али турбулентан брачни живот директора је утицао и на посао. Медранов стационарни циркус је успевао да ради све до 1963. године, а онда су га преузели браћа Буљони (*Bouglione Firmin, Sampion, Émilien, and Joseph*), услед чега се појавило ново име - Монмартски циркус (фр. *Cirque de Montmartre*). На сву жалост, циркус је срушен 1973. године.

Постављена је плоча, 2012. године, која подсећа пролазнике на постојање објекта и смену три циркуса у њему: Фернандо, Медрано и Монмартски циркус.²⁶⁹

Зимски циркус је од 1934. године припадао истој породици Буљиони.²⁷⁰ Током рата се у њему покушавало, помоћу забавних програма, побољшати француско-немачки односи али узалудно. Браћа Буљиони су у години завршетка рата успешно водили циркуску турнеју по земљи са својим шатором, чак и позајмљивали своје животиње другим циркусима, а када је дошло време за то, почели су са обновом стационарног објекта. Ентеријер Зимског циркуса је изграђен у новом стилу, проширен је сценски простор, односно додата је бочна позорница изнад главног улаза за актере на ринг. Педесетих година циркуски објекат је у великој мери служио за снимање филмова и дугогодишњих серија које су се приказивале и до 1978. године. Ово је била одлична реклама јер је циркуски објекат био познат свима који су имали телевизор. Циркуске представе су се у њему одигравале три пута недељно.



Сл. 39. Зимски циркус (*Cirque d'Hiver*) у Паризу, 1952. год.

Нови талас обнове и реновирања се догодио 1981. године, а акценат је био на његовом осветљењу због будућег приказа мјузикла, мада су и ходници добили мраморне подове. Последњи од оснивача, један од четири брата Буљиони је умро 1987. године, а њихова деца нису наставила са овим послом (осим једног, али он је основао властити циркус у Белгији). Од тада се објекат изнајмљује и у њему се организују разни догађаји, попут модних ревија и позоришних комада. Ипак, само на кратко није била активна породица Буљиони. Млађе генерације, унуци оснивача, решили су да га реконструишу 1998. године. Било је најбитније

²⁶⁹ Circopedia: Jando, Dominique. *Cirque Medrano (Paris)*. [http://www.circopedia.org/Cirque_Medrano_\(Paris\)](http://www.circopedia.org/Cirque_Medrano_(Paris)) (30.01.2019)

²⁷⁰ Исто. Circopedia: Jando, Dominique. *Cirque Medrano (Paris)*.; Бардиан, Феодосий Георгиевич. *Советский цирк на пяти континентах*. Москва: Искусство, 1977, стр. 99.

обновити кружни сценски простор, који је услед приказа других врста уметности почео да губи свој карактер. Објекат је у потпуности прилагођен савременом добу, а ради и данас.²⁷¹

За Италију су остале карактеристичне циркуске династије чија популарност је била изузетно велика у Европи, док је значај објеката био мали јер нису постојали они изграђени.

Чувена породица Орфеи је највећи успех имала после Другог светског рата.²⁷² Најпознатија личност, је била икона поп-културе Моира Орфеи (*Moira Orfei*). О њеној популарности говори и чињеница да се појавила у четрдесетак филмова. Рођена у циркуској породици имала је могућност да учествује у свим основним циркуским дисциплинама. Циркуску сцену није никад напуштала, чак и поред филмске каријере. Шездесетих година, заједно са својим мужем, акробатом Валтером Нонесом (*Walter Nones*) отворила је раскошан путујући Циркус Моира Орфеи (ит. *Circo Moira Orfei*). Шатор је имао четири носача и имао је металну куполу, што је био чест случај у Италији. Циркус је временом добио две целине, у којима се приказивао класични и циркус на леду. Око шатора су се простирала 143 жуто-плава фургона. Моира је обично наступала са шест слонова, а Валтер са дивљим мачкама.²⁷³ Популарност их је одвела у разне земље, између осталог у Русију, али посебан утицај циркус је имао на медитеранске земље. Трупа је са представом у којој је учествовало 17 тигрова, освојила "Златног клоуна" на **Интернационалном циркуском фестивалу** у Монте Карлу (*International Circus Festival de Monte-Carlo*), основаног 1974. године. Занимљиво је да се фестивал прво одигравао под шатором циркуса Буљион, а од 1975. до 1994. год. под шаторима циркуса из Италије, док није постављена стална шаторска конструкција у Фонвеју (фр. *Fontvieille*), у Монаку.²⁷⁴ Крајем деведесетих, Моира Орфеи се повукла, али је наставила да учествује у организацији и излазила је на сцену за најаву сваке представе. Умрла је 2015. године, а њен циркус настављају да воде њена деца.

Лиана Орфеи (*Liana Orfei*), је такође била славна личност попут Моире. Глумила је у сличном броју филмова, уз то је била и певачица. Од малих ногу је у свету циркуса, заправо већ од своје друге године се појављивала као минијатурни клоун, а касније је прешла на друге жанрове: плес, уметност на трапезу, жонглирање, дресура лавова и коња. Заједно са браћом, Нандом и

²⁷¹ Circopedia: Jando, Dominique. *Cirque d'Hiver*. http://www.circopedia.org/Cirque_d%27Hiver#Hittorff.E2.80.99s_New_Circus (30.01.2018)

²⁷² Jando, Dominique. *Histoire mondiale du cirque*. Paris: Jean-Pieere Delarge, 1977.; превод на руски језик: Милчина, Вера Аркадьевна. *История мирового цирка. Часть первая. История цирка XVIII и XIX веков*. Москва: Искусство, 1984, стр. 103.

²⁷³ Исто. Jando, Dominique. стр. 263.; Circopedia: De Ritis, Raffaele. *Moira Orfei*. http://www.circopedia.org/index.php?title=Moira_Orfei&redirect=no (22.02.2019)

²⁷⁴ Circopedia: *International Circus Festival of Monte-Carlo*. http://www.circopedia.org/International_Circus_Festival_of_Monte_Carlo (16.03.2019)

Риналдом (*Nando, Rinaldo*), отворила је 1962. године циркус - Циркус Орфеи на 3 стазе (ит. *Circo a 3 piste Orfei*). То је био највећи циркус који је припадао породици Орфеи и исто је имао три сценска простора. Од 1970. године постао је Циркорама (ит. *Circorama*), у којем је укључена кинематографија (приказ телевизијских емисија и филмова). Након седам година циркус се поделио на два дела, остала је Циркорама, који је водила Лиана до 1984. год., и настао је Циркус Нандо Орфеи (ит. *Circo Nando Orfei*).²⁷⁵

Лиана Орфеи се удала по други пут и отишла за Рим, где је са својим мужем 1984. основала **Златни циркуски фестивал** (*Golden Circus Festival*). Одржава се сваке године у периоду зимског распуста, а прославио је више од 30 година постојања.²⁷⁶

Породица Тони није заостајала. Од 1919. године постоји Национални циркус Тони (ит. *Circo Nazionale Togni*). Новина у конструкцији је настала 1940. године са великом кружном куполом. Током рата се безбедно одржао, а 1951. је шатор изгорео након чега је дошло до поделе на три циркуса, које су водиле породице троје браће: Циркус Масимо (ит. *Circo Massimo*) су водила Угова (*Ugo*) два сина; Циркус Херос (ит. *Circo Heros*), који од 1976. носи име Амерички циркус (ит. *Circo Americano*) водио је Фердинандо (*Ferdinando*) са својом децом; трећи циркус (ит. *Circo Darix Togni*) је добио назив по Ерколовом (*Ercole*) сину који га је наследио. Сви путујући шатори су били великих размера и путовали су дуж целе Европе, а са радом су наставили и у следећем веку.²⁷⁷



Сл. 40. Национални циркус Тони (*Circo Nazionale Togni*), 1949. год.

²⁷⁵ Jando, Dominique. *Histoire mondiale du cirque*. Paris: Jean-Pierre Delarge, 1977.; превод на руски језик: Мильчина, Вера Аркадьевна. *История мирового цирка. Часть вторая. Современный цирк. XX век*. Москва: Искусство, 1984, стр. 265.; Circopedia: De Ritis, Raffaele. *Liana Orfei*. http://www.circopedia.org/Liana_Orfei (22.02.2019)

²⁷⁶ Circopedia: *Golden Circus Festival*. http://www.circopedia.org/Golden_Circus_Festival (17.03.2019); *Festival Internazionale di Roma Capitale. Liana Orfei. Golden Circus*. <https://www.goldencircusfestival.it/> (17.03.2019)

²⁷⁷ Исто. Jando, Dominique. стр. 260.; Circopedia: De Ritis, Raffaele. *The Togni Family*. http://www.circopedia.org/The_Togni_Family (17.03.2019)

Популарност и улога циркуса у Шпанији је слична као у Италији. Још половином претходног века је Ирац Томас Прајс (*Thomas Price*) имао идеју да овде оснује своју циркуску трупу. Успео је да изгради први дрвени циркус у Мадриду 1868. године и имао је велики успех.²⁷⁸ Објекат је замењен новом гвозденом конструкцијом 1880. године, под управом другог директора, али према оснивачу назван је Прајс (*Price*). Пад циркуса ће се десити тридесетих година, након смрти сина директора који га је наследио. Био је оштећен у грађанском рату у Шпанији.²⁷⁹ Идеја циркуса је обновљена изградњом новог циркуса 1940. године и смењивали су се његови руководиоци, али првобитна репутација није више обновљена. Од шездесетих година су се осим циркуског одржавали и разни други спектакли, али је ипак објекат био затворен 1970. године. Без обзира на прекид рада стационарног циркуса, путујући шатори су освајали шпанску публику. Међу познатим предводницима монтажног циркуса је Хуан Мартинес Карселе (*Juan Martínez Carcelle*), који је исто у једном периоду покушао да одржи и стационарни циркус Прајс. Неретко је популарност шпанског циркуса била толика, да су се представе приказивале и по четири пута на дан.²⁸⁰

3.5.1. Источни део Европе у XX веку

Од почетка XX века у Русији се трага за сопственом циркуском уметношћу. Стране уметнике полако замењују домаћи, а најпознатији су били браћа Дурови (*Владимир и Анатолий Дуровы*), који су развили врсту клоунаде са животињама.²⁸¹ Пре Првог светског рата циркуске представе у Русији се нису разликовале од оних у другим деловима Европе. Рођење новог циркуса на овим просторима се догодило победом Велике Октобарске социјалистичке револуције крајем 1917. године.²⁸²

Нови државни режим је у различитим врстама уметности, поред осталих и у циркуској, препознао начин пропагирања социјалистичких идеала. Тако да је овај период у

²⁷⁸ Firco: *Teatro Circo Price*. <https://firco.org/en/firco/teatro-circo-price/> (18.03.2019); Teatro Circo Price. <https://www.esmadrid.com/en/tourist-information/teatro-circo-price> (18.03.2019)

²⁷⁹ *El Circo Price, el sueño de un caballista irlandés*. 11.9.2015. <https://conocermayrit.wordpress.com/2015/09/11/el-circo-price-el-sueno-de-un-caballista-irlandes/> (18.03.2019)

²⁸⁰ Jando, Dominique. *Histoire mondiale du cirque*. Paris: Jean-Picere Delarge, 1977.; превод на руски језик: Мильчина, Вера Аркадьевна. *История мирового цирка. Часть вторая. Современный цирк. XX век*. Москва: Искусство, 1984, стр. 268. и 269.

²⁸¹ Politforum.net. *Цирк в Российской Империи конца XIX — начала XX века*. 1.6.2018. <https://www.politforums.net/historypages/1527874964.html> (06.02.2019)

²⁸² Markschiess-Van Trix, J. Nowak, Bernhard. *Artisten und zirkus plakate*. Edition Leipzig, 1976.; превод на руски језик: *Артисты и цирковой плакат*. Москва: Искусство, 1986, стр. 42.

социјалистичким земљама, које су чиниле источни део Европе, био ренесансни период за циркуску уметност као и његову архитектуру.

Многи страни директори и уметници су напуштали ову земљу. Циркус Никитиних је затворен 1926. године, и у новој престоници - Москви, остао је један циркуски објекат. Након револуције сви циркуси у Русији су национализовани, укључујући и Циркус Саламонског.²⁸³

Крајем тридесетих година ниво ове уметности, сада већ у Совјетском Савезу, достигао је максимум. Држава је активно утицала на развој циркуске уметности. Пре рата у СССР-у је постојао 51 циркуски стационарни објекат. Тада су објекти били грађени углавном од дрвета, према типским пројектима и нису имали системе грејања.²⁸⁴

Други светски рат је на свим пољима и у свим европским земљама донео велике губитке, али СССР је био праћен највећим разарањем и људским губицима. Међутим, занимљиви су подаци да је 1941. године у овој земљи радило 91 циркуско предузеће, у које је улазило 68 стационарних циркуса и 18 путујућих.²⁸⁵ Овај податак говори да је циркуска уметност у рату била итекако активна на овим просторима.



Сл. 41. Циркуси у различитим градовима СССР-а, типски пројекат са осмоугаоном основом

По завршетку Другог светског рата акценат је био на обнови, па су тако настајали и нови циркуски објекти, само овај пут од квалитетнијих материјала. Углавном су грађени на истим локацијама, у истим градовима, где су страдали првобитни циркуски објекти. У року од

²⁸³ Circopedia: Jando, Dominique. *The Circuses Of Moscow*. http://www.circopedia.org/The_Circuses_Of_Moscow (06.02.2019)

²⁸⁴ Островский, Григорий. *Цирк в годы Великой Отечественной войны*. посвећено 70 година од победе. Москва: Министерство культуры Российской Федерации, 2015, стр. 8. <http://circus.pobeda1945.ru/book.html#features/> (02.09.2017)

²⁸⁵ Исто. Островский, Григорий.

двадесет година било је изграђено око 40 циркуса, сви су имали по око 2000 места за публику и најсавременију технику. Уз сваки циркус је ишао и хотел за актере.²⁸⁶

Због велике потребе приказивања спектакла и брзе градње, настајали су и одговарајући пројекти. Постоји неколико типских пројеката по којима је изведено више од пет циркуса (има и неких који су изведени и у по 12 и 16 различитих градова) и томе је највише допринео ЦНИИЭП - Централни научно-истраживачки и пројектантски институт типског и експерименталног пројектовања, који је настао 1949. године у Москви.²⁸⁷



Сл. 42. Циркуси у различитим градовима СССР-а, типски пројекат са осмоугаоном основом

Године 1957. настао је савез Сојузгосцирк (*Союзгосцирк* - Савезни државни циркус) у коме су уједињени совјетски циркуси и које је водило Министарство културе СССР.²⁸⁸ Од 1978. године, ту су спадали: 61 стационарни циркус, 15 путујућих циркуса, 13 зооциркуса, 2 циркуса на леду, циркус на води и 55 колектива Циркус на сцени.²⁸⁹

Формирана су циркуска национална удружења, први је још током рата 1942. године настао - Узбекистански, затим 1945. године - Азербејџански, а касније и остали. У саставу Сојузгосцирка улазило је четрнаест удружења. У свим представама је постојао део националне тачке, по чему су се разликовала циркуска удружења.²⁹⁰

²⁸⁶ Бардиан, Феодосий Георгиевич. *Советский цирк на пяти континентах*. Москва: Искусство, 1977, стр. 13.

²⁸⁷ Live journal. *Типовой проект цирка на 2000 мест*. 25.2.2011. <https://synthart.livejournal.com/188077.html> (02.06.2016); ЦНИИЭП жилища. <http://ingil.ru/about/> (19.03.2019)

²⁸⁸ Росгосцирк. *О компании*. <http://www.circus.ru/about/> (20.03.2019)

²⁸⁹ *Цирк*. // Большая советская энциклопедия. Москва: Советская энциклопедия, 1969—1978. <https://dic.academic.ru/dic.nsf/bse/173043/%D0%A6%D0%B8%D1%80%D0%> (14.04.2018)

²⁹⁰ Исто. Бардиан, Феодосий Георгиевич. стр 13.



Сл. 43. Циркус у Минску (*Минский цирк*), 1960-их година, садашња Белорусија

После 1945. године циркус је почео да напредује и у другим социјалистичким земљама. Циркуски стационарни објекти су били изграђени у Будимпешти, Букурешту, Софији, Варшави, као и у многим другим градовима, а у Чехословачкој и Југославији развијале су се путујуће циркуске групе.²⁹¹

Мађарска је до 1945. године имала један изграђени циркус и три-четири путујућа шатора. Занимљиво је да за обнову уметности прво била основана школа за циркуске уметности и спектакл, 1950. године, а да је објекат за његов приказ обновљен тек након двадесет година.²⁹²



Сл. 44. Циркус у Будимпешти (*Nagycirkusz*), 1980-1989. год.

²⁹¹ Шнер, А. Ј., Славский, Р. Е. *Цирковое искусство*. // *Маленькая энциклопедия*. Москва: Советская энциклопедия, 1973, стр. 18.

²⁹² Бардиан, Феодосий Георгиевич. *Советский цирк на пяти континентах*. Москва: Искусство, 1977, стр 57. и 60.

За објекат од чврстог материјала, извори говоре да је у Будимпешти постојао објекат још 1889. године, који је преживео велика страдања у Другом светском рату. Био је активан до шездесетих година XX века, када је срушен.²⁹³ На истом месту је у јануару 1971. године отворен нови циркус са капацитетом седишта за 1850 гледалаца, а 1973. године у предграђу Будимпеште настала је једна врста циркуског центра где се налазила школа и главна база за спремање циркуских представа, као и радионице за израду костима и реквизита.²⁹⁴

После Првог светског рата у Бугарској су се изградила два дрвена циркуса, један у Софији, а други у Пловдиву. На почетку су се позивали страни актери, али је двадесетих година настала школа коју је водио Лазар Иванов Добрич. Он је родом из ове земље али се прославио са радом у циркусима широм Европе као акробата. Он је са братом Александром отворио циркус у Софији, назван Колозеум (ен. *Coliseum*). Они су такође 1933. године формирали путујући циркус, који је био национализован 1948. године, променом режима власти у Бугарској. Добио је ново име Родина (ен. *Circus Rodina*).²⁹⁵ Од тада је циркус био равноправан са другим уметностима. На почетку су постојала три путујућа циркуса, а касније их је било и више. Држава је давала велика средства за развој ове уметности, за припрему нових представа, стварање новог кадра и кореографију. Заједно са осталим врстама уметности бугарски циркус је представљао средство које је имало учешће у васпитавању народа.²⁹⁶



Сл. 45. Софијски Државни циркус (*Софийски Държавен Цирк*), 1960-1970. год.

²⁹³ *Fővárosi Nagycirkusz*. <http://egykor.hu/budapest-xiv--kerulet/fovarosi-nagycirkusz/2087> (23.03.2019)

²⁹⁴ Исто. *Fővárosi Nagycirkusz*.; Бардиан, Феодосий Георгиевич. *Советский цирк на пяти континентах*. Москва: Искусство, 1977, стр. 47- 57

²⁹⁵ Бардиан, Феодосий Георгиевич. *Советский цирк на пяти континентах*. Москва: Искусство, 1977, стр 57. и 60; *Circopedia*: Jando, Dominique. *The Dobrich Family*. http://www.circopedia.org/The_Dobrich_Family (24.03.2019); *Най-големия български цирк 'Колозеум'*. https://www.europeana.eu/portal/en/record/0943109/view_show_ad_pl_id_12568_SC_id_RC_1_SRV_true_LA_NG_bg_SA_12568.html (24.03.2019)

²⁹⁶ Исто. Бардиан, Феодосий Георгиевич. стр. 56.

У центру бугарске престонице је 1962. године изграђен Софијски Државни циркус (буг. *Софијски Државен Цирк*). Фасада је била стаклена, а кровна конструкција метална. На сву жалост, његово постојање је било краткотрајно, изгорео је 1983. године.²⁹⁷

У Румунији је још током претходног века постојао дрвени циркус. Италијан Теодор Сидоли (*Theodor Sidoli*) је 1874. изградио први циркус у Букурешту. Након десет година, после пожара, његов син је изградио на његовом месту камени објекат са 3500 места за публику. Разлог његовог рушења тридесетих година XX века је била реконструкције целокупног простора на коме се он налазио.²⁹⁸



Сл. 46. Циркус Метрополитан у Букурешту (*Circul Metropolitan București*)

Постојали су путујући шатори, али објекат је изграђен 1960. године. Оригиналан по својој архитектури са кровном параболничном таласастом љуском која је изведена према највећим техничким достигнућима тог времена. Фасада је стаклена, као и код већине циркуса насталих у периоду социјализма. У Румунији је циркус такође био национализован.²⁹⁹ Имена су се мењала, од Државног циркуса (рум. *Circul de Stat*), Глобус (рум. *Cercului Globus*) до сада - Циркус Метрополитан у Букурешту (рум. *Circul Metropolitan București*).³⁰⁰

²⁹⁷ Изгубената Бџгария. *Всички снимки от цирк*. <http://www.lostbulgaria.com/?cat=1727> (24.03.2019); В мире цирка и эстрады. *До новых встреч, цветущая Болгария*. <http://www.ruscircus.ru/bolgaria121> (24.03.2019)

²⁹⁸ Бардиан, Феодосий Георгиевич. *Советский цирк на пяти континентах*. Москва: Искусство, 1977, стр 87.

²⁹⁹ 5+5 clădiri pentru patrimoniul cultural național 1950-1977. *Circul de Stat, București 1958-1961*. <http://www.inforom-cultural.ro/5+5/cladire-circ.php> (24.03.2019)

³⁰⁰ Исто. Бардиан, Феодосий Георгиевич. стр. 87-89.; *9 Socialist Modernist Buildings that Look Straight Out of Science Fiction*. <https://www.thisblogrules.com/socialist-modernist-buildings-sf/> (23.03.2019); Wopa+. *The Bucharest Circus*. <https://www.wopa-plus.com/en/stamps/product/&pgid=40293> (24.03.2019)

Од свих социјалистичких држава само Југославија и Чехословачка нису имале циркуске објекте, али то није био разлог да се спречи развој ове уметности и на овим просторима. Могуће је, да је утицај из претходног века са запада Европе био исто разлог томе (с обзиром да су ту владали путујући циркуси).

У Чешкој Циркус Клудски (чеш. *Cirkus Kludský*) су наследили синови Карела Клудског (поменутог на стр. 57.): Карел II и Рудолф (*Karel II u Rudolf*) који су наставили са циркуским развојем. Године 1925. постао је гигант-циркус са три сценска прстена. Били су познати по представама са слоновима и до 1929. године су путовали по целој Европи, а са својом величином су се могли поредити само са Циркусом Кроне.³⁰¹

Циркус Клудски је био јако популаран све до 1934. године када је избио Аустријски грађански рат, а циркус се затекао у Бечу. Ова година је представљала уједно и крај постојања Циркуса Клудски. Породица није заборављена, оставила је велики траг у овој земљи и за собом оставила много ученика који су наставили да раде на циркуској сцени.³⁰²

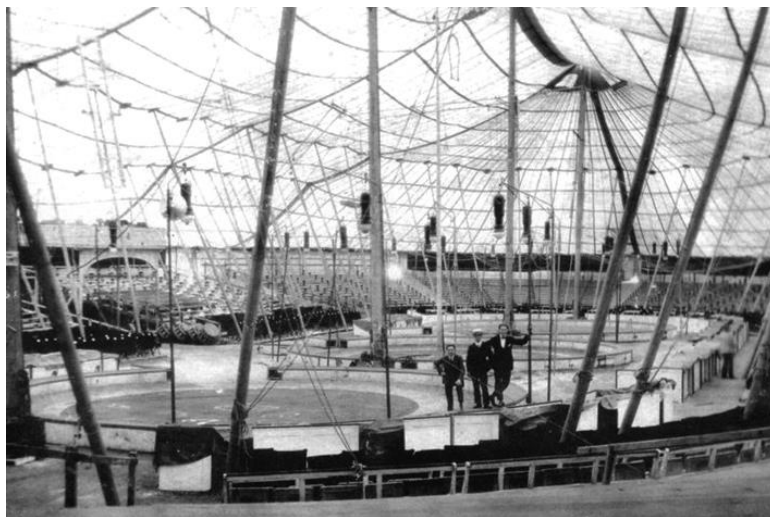

Сл. 47. Три сценска простора под шатором Циркуса Клудски (*Cirkus Kludský*), 1925. год.

После Другог светског рата је било потешкоћа у свету циркуса на овим просторима. Измене су се почеле одвијати након успостављања комунистичке власти. Основано је национално циркуско предузеће 1951. године и циркуси су национализовани, након чега су добијали новчана средства. У предузеће су улазила четири путујућа циркуса. Највећи и најпознатији је био Умберто (чеш. *Humberto*), који је настао на основу некада славног Циркуса Хенри

³⁰¹ Circopedia: Pavel Vaculík. *Cirkus Kludský*. http://www.circopedia.org/Cirkus_Kludsky (03.03.2019); Jando, Dominique. *Histoire mondiale du cirque*. Paris: Jean-Picere Delarge, 1977.; превод на руски језик: Мильчина, Вера Аркадьевна. *История мирового цирка. Часть вторая. Современный цирк. XX век*. Москва: Искусство, 1984, стр. 182.; *Karel Kludský: slavný principál z nouze*. 16.12.2014. <https://www.i60.cz/clanek/detail/10200/karel-kludsky-slavny-principal-z-nouze> (26.03.2018)

³⁰² Исто. Circopedia: Pavel Vaculík. *Cirkus Kludský*.

(вероватно онај који је у претходном веку гостовао у Београду). За циркус Умберто се само зна да је примао око 3000 посетилаца.³⁰³

Идеја о настанку државног циркуса у Југославији појавила се након рата по угледу на онај у Совјетском Савезу. Земља је почела економски да јача и оснивале су се највеће културне установе (позоришта, оркестри, играчки ансамбли), па међу њима и циркус. Влада Србије донела је решење о оснивању "Државног привредног предузећа републичког значаја, под фирмом: Циркус - артистичко предузеће Народне Републике Србије, са седиштем у Београду."³⁰⁴ Међутим, недостатак свих елемената за циркус је представљао проблем.

Опрема је пристигла из Чехословачке (шатор, седишта, елементи декорације, осветљење, приколице, циркуске униформе, и др.) и циркуски спектакл је почео да се развија. Локација за циркус била је спорна, међутим прихваћена је идеја да се на Ташмајдану постави шатор. Четири носећа стуба, висине по шеснаест метара су се налазила на средини великог шатора пречника четрдесет метара. Под шатру се могло сместити око 2000 гледалаца. Први пут Артистичко предузеће - Циркус одржавало је представе на Ташмајдану 1948. године.³⁰⁵

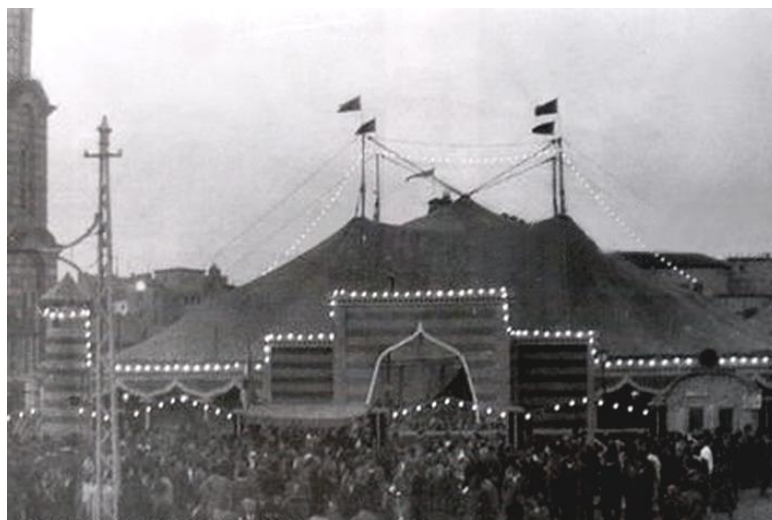

Сл. 48. Циркус Артистичког предузећа Народне Републике Србије на Ташмајдану, 1948. год.

Од оснивања циркуса било је одређено правило по коме цела представа не траје дуже од два сата и садржи четрнаест до шеснаест тачака. Недостатак стационарних објеката водио је циркуске артисте током зиме на одржавање представа у изграђеним салама предвиђених за

³⁰³ Бардиан, Феодосий Георгиевич. *Советский цирк на пяти континентах*. Москва: Искусство, 1977, стр. 90.; Národní muzeum. Muzeum 3000. Zpravodajsky portál Národního muzea pro 3. tisíciletí. *Stali se zaměstnanci ve vlastním cirkusu*. <http://muzeum3000.nm.cz/aktuality/stali-se-zamestnanci-ve-vlastnim-cirkusu> (26.03.2019)

³⁰⁴ Ђурић, Остоја. *Адриа иде даље. од Артистичког предузећа до акционарског друштва: 1948-1998*. Београд: Чигоја, 1999, стр. 21-23.

³⁰⁵ Исто. Ђурић, Остоја. стр. 35-39. и 207.

друге намене, нпр. користила се сала биоскопа "20. октобар". Мада, циркуски спектакли у овим просторима нису позитивно оцењени.³⁰⁶

Политички разлаз са Совјетским Савезом и другим социјалистичким земљама је утицао на успоравање развоја циркуског спектакла.³⁰⁷ Тензије су смањене педесетих година, што је позитивно утицало и на стање код ове уметности. Под шатором код Карађорђевог парка гостовао је чувени московски циркус, 1957. године. Једна од разлика, која је примећена приликом размена, јесте да су московски уметници живели у хотелу, а не у циркуским вагонима. Након великог броја гостовања у Београду, совјетски циркус је почео да посећује Загреб и Љубљану.³⁰⁸

У Југославији је циркуска културно забавна установа добила ново име - Адриа. Прве турнеје су почеле да се воде по градовима унутар земље, а касније и по неким социјалистичким земљама. Године 1957. изграђени су нови погони: циркус Централ и циркус Звезда (Загреб). У Сремској Митровици је био покренут циркус Бохемија и наступао је највише по Војводини и Словенији. Постојало је неколико приватних трупа, на сличан начин организованих и које су имале дозволе за наступе.³⁰⁹

Југославија је имала државно циркуско удружење Адриа које је укључивало три путујућа циркуса, вероватно: Адриа, Централ и Звезда. Међутим, постојао је већи број шатора у земљи али су били приватни. Препознатљивост Југословенског циркуса у другим земљама се огледала у представама са дресираним голубовима.³¹⁰

Шездесетих година су се организовала гостовања циркуса из иностранства. Долазили су циркуси из Бугарске, Мађарске, Чехословачке, Румуније, Италије, Аустрије и Шпаније.³¹¹

Из Италије је долазила чувена породица Орфеи. Циркус Лиане, Нанда и Риналда (споменути на стр. 73-74.) је први страни циркус који је гостовао у Београду после Другог светског рата.³¹² Њихова популарност је била велика, али и Моира Орфеи је остала веома запамћена на овим просторима.³¹³

³⁰⁶ Ђурић, Остоја. *Адриа иде даље. од Артистичког предузећа до акционарског друштва: 1948-1998*. Београд: Чигоја, 1999, стр. 58., 42. и 43.

³⁰⁷ Исто. Ђурић, Остоја. стр. 20.

³⁰⁸ Исто. Ђурић, Остоја. стр. 96 и 97.

³⁰⁹ Исто. Ђурић, Остоја. стр. 25-56, 171., 172.

³¹⁰ Бардиан, Феодосий Георгиевич. *Советский цирк на пяти континентах*. Москва: Искусство, 1977, стр. 96. и 97.

³¹¹ Исто. Ђурић, Остоја. стр. 171.

³¹² Circus fans Serbia. *Cirkus Liana&Nando&Rinaldo Orfei Beograd na Ušću, 1966*. 29.11.2015. <http://circus-fans-serbia.blogspot.com/2015/11/cirkus-liana-orfei-beograd-1966-circus.html> (30.03.2019)

³¹³ *The "Orfei" story. Najpoznatija cirkuska dinastija u Italiji i svetu*. 14.1.2007. <https://blog.dnevnik.hr/croatiacircusfans/2007/01/index?page=blog&subdomain=croatiacircusfans&date=2007->



Сл. 49. Циркус Лиане, Нанда и Риналда (*Circo Liana, Nando, Rinaldo*) у Београду испод Калемегдана, код Небојшине куле, 1966. год.

О гостовањима из Чехословачке највише је упамћен долазак Циркуса Клудски, али у периоду његове највеће величине и успеха, још пре рата. У Београду је био 1925., а о гостовању у Новом Саду сведочи видео запис из 1929. године.³¹⁴



Сл. 50. Циркус Адриа код Карађорђевог парка у Београду, 1957. год.

01&subpage=0 (30.03.2019); Yugopapir: Marjanović, Višnja. *Moira Orfei, kraljica cirkusa u Jugoslaviji 1977: Moja prababa Veka Torević poreklom je Crnogorka*. <http://www.yugopapir.com/2015/11/moira-orfei-u-jugoslaviji-prababa.html> (30.03.2019); Radiosarajevo.ba: Džaferović, Semra. *Sjećanja / 'Moira Orfei' bio je cirkus kakav se i danas pamti u Sarajevu*. 05. 08. 2016. <https://www.radiosarajevo.ba/metromahala teme/moira-orfei-bio-je-cirkus-kakav-se-i-danas-pamti-u-sarajevu/234087>(30.03.2019); Croatia circus fans. *Cirkus "Moira Orfei" - nekad i sad*. 17.6.2010. <http://croatiacircusfans.blogspot.com/2010/06/cirkus-moira-orfei-nekad-i-sad.html> (30.03.2019)

³¹⁴ Circus fans Serbia. *Cirkus Kludsky u Beogradu 1925*. 23.11.2011. <http://circus-fans-serbia.blogspot.com/2011/11/cirkus-kludski-u-beogradu-1929-circus.html> (30.03.2019); Circopedia: *Cirkus Kludsky Video 1929*. http://www.circopedia.org/Cirkus_Kludsky_Video_1929 (26.03.2018)

У Београду је 1960. године отворен је варијете Орфеум са 1100 седишта. То је била оригинална естрадна сцена изграђена код Карађорђевог парка, чији је задатак био да попуни празнину у забавном животу Београђана, чему је и послужила. Интернационални циркуски програм се почео тих година одржавати под Адријином и Централовом шатром и у варијету Орфеум. За кратко време Орфеумов простор је постао само летња сцена и био је за кратко време затворен.³¹⁵



Сл. 51. Циркус Орфеум код Карађорђевог парка у Београду, 1972. год.

Без обзира што нису постојали стационарни циркуски објекти, у Југославији се водило рачуна о плацевима на којима су се подизали шатори: Из извештаја Адрије, 1961.:

" - Циркуски плацеви су за нас најактуелнији. Од града до града, стање је следеће: у Скопљу је плац добар, иако је удаљен од центра града; у Нишу је за нас плац неподесан, а слично је и у Зрењанину; у Новом Саду и Суботици за следећу сезону немамо плаца; у Осигеку ће нас са плаца у парку померити дубље према Драви; у Сарајеву Маријин двор ћемо изгубити због зидања објекта - треба припремати нову локацију; у Бањалуци стадион `Борца` нама не одговара, треба тражити нови смештај; Карловац и Ријека, у оба града тражити нове плацеве; у Загребу се треба тражити нови плац; у Љубљани уопште нема плаца за велики циркус; у Марибору `кадетница` може још само идуће године. - У Љубљани је било потешкоћа. Пошто нису дали плац нашем импресарију, отишао сам из Ријеке и са **Љубљанским фестивалом** се договорио да они уместо нас исходе локацију, што су они и учинили. Али када смо дошли у град са циркусом, поновио се исти случај као и са Централом (општина није дала да се циркус поставља). У договору са директором, послали смо телеграме председнику Скупштине НР

³¹⁵ Ђурић, Остоја. *Адриа иде даље. од Артистичког предузећа до акционарског друштва: 1948-1998*. Београд: Чигоја, 1999, стр. 147., 162. и 171.

Словеније и министру за просвету и културу. На ургенцију тих органа, тек нам је допуштено да радимо. (в. д. управника Адрије: Коста Николић)" ³¹⁶

Осамдесетих година културно забавна установа Адрија је била део циркуске, лунапарковске и естрадне бранше, али највише се заснивала на раду забавних паркова.³¹⁷

Простор у Карађорђевом парку представљало је једно од главних места у Београду где су се подизали циркуски шатори, све до изградње Народне библиотеке 1972. године, на том месту.

3.6. XXI век

Промене у циркуској представи су почеле да се дешавају још за време претходног века, публика је покушавала да се привуче са спектаклом који је постао вулгаран и мање привлачан. То је довело циркус на нижи ранг естрадне уметности. Све мања посећеност довела је до постепеног смањења броја стационарних објеката, нови се нису више градили, а стари су постали запуштени.³¹⁸

На савремени циркуски спектакл је свакако утицао његов настанак и прожимање кроз вековне промене који су условљени ратовима, утицајем власти, али и интересом народа. У XXI веку постоје објекти циркуског спектакла. Публицитет је знатно смањен, али не и прекинут, што је утицало и на прекид градње нових објеката циркуског спектакла. Сада је већа пажња на очувању, реконструкцији и обнови оног постојећег, а о томе ће више речи бити у наредним поглављима везаним за Типолошку класификацију циркуских објеката.

Дијаграм 1. приказује настанак, а затим и ширење савременог циркуса на територији Европе (након античког раздобља у коме је ова архитектура била специфична и другачија). Промене се виде кроз векове. Циркус је настао на крајњем Западу Европе и наставио је да се шири ка истоку. У XX веку се у источном делу Европе догодила експанзија (са нагласком на Совјетски Савез у који су биле укључене и азијске земље), док је на западу она почела полако да опада. Преокрет у овом веку је изразит након Другог светског рата, када се број циркуских објеката смањио највише у Немачкој, али и у околним земљама, док се у победничким земљама приметно повећао број ових објеката.

³¹⁶ Ђурић, Остоја. *Адриа иде даље. од Артистичког предузећа до акционарског друштва: 1948-1998*. Београд: Чигоја, 1999, стр. 176.

³¹⁷ Исто. Ђурић, Остоја. стр. 147-172.

³¹⁸ Бардиан, Феодосий Георгиевич. *Советский цирк на пяти континентах*. Москва: Искусство, 1977, стр. 98. и 99.

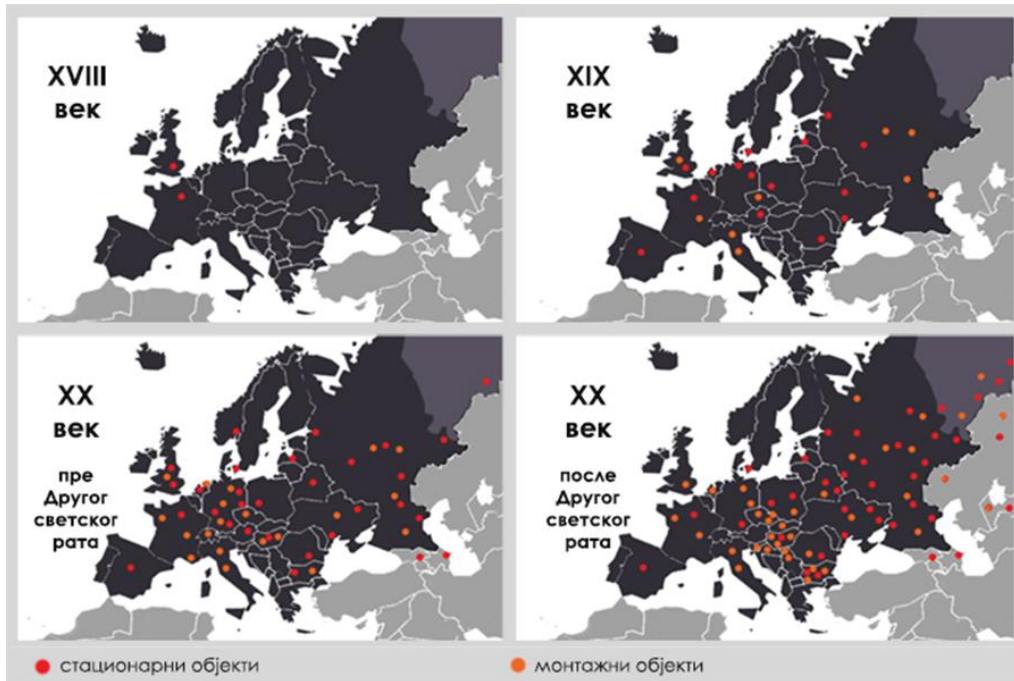

Дијаграм 1. Територијална распрострањеност савремених циркуских објеката у Европи кроз векове

У XXI веку нема нове циркуске архитектуре, фокус је на очувању и обнови оног постојећег. Број циркуских објеката у Европи је сада још мањи, али је још увек присутан и постојан, о чему ће бити речи у наредним поглављима.

4. УТИЦАЈ ПОЛИТИЧКОГ СИСТЕМА НА ЦИРКУСКИ СПЕКТАКЛ

Да ли је власт имала утицај на **развој циркуса** и у којој мери се то манифестовало? Ако се циркус третира као **спектакл** или као врста **уметности**, која је била његова улога у друштву и да ли је то био узрок у његовом детерминисању и кроз архитектуру?

За основна схватања ове теме могу се издвојити два правца посматрања:

- 1) **циркус** као инструмент власти за пропагирање својих идеја и
- 2) **циркус** као бег од стварности у свет неслућених могућности, који је потпуно различит од свега онога што нуди политички систем.

Сам појам **циркус** се до сада није дефинисао на ове начине, али теоретичари јесу постављали овакве теорије о **спектаклу** и **уметности**, а неке констатације се свакако односе и на **циркуску уметничку форму**.

Речи Деборда (*Guy Debord*) усмеравају у први правац посматрања: "Језик **спектакла** се састоји од знакова владајуће организације..."³¹⁹ Према Татјани Дадић Динуловић **спектакл** је постао најважнији друштвени производ за усмеравање људи на одређене циљеве. Односно, утицај државне власти је присутан у сфери онога што се приказује и пласира народу, а то су **спектакл, уметност, медији** и сл. На тај начин се формира опна око посматрача, а у унутрашњости тог простора се одвија главна улога у усмеравању, али такође долази и до лаке злоупотребе ових инструмената.³²⁰ Кроз **спектакл** се приказује владајући поредак који говори о себи и својој доминацији над свим аспектима живота грађана.

Према Гордани Дедић, мотив заиста има главну улогу јер представља подсвесну манифестацију и код публике изазива несвесне мисли и перцепцију.³²¹ Државна власт то користи и уколико препозна ту могућност у одређеној **уметности** или **спектаклу**, даје му вредност која се подвргава утицајем његових финансија.³²²

У XX веку **циркус** је у неким земљама Европе био добро прихваћен, па чак и национализован. Према Јелени Тодоровић политички језик је био присутан у **државном спектаклу**, који је чинио полигон за експериментисање различитих елемената сценске уметности, али и архитектуре. Однос **државног спектакла** према **простору** свог одвијања представља кључну

³¹⁹ Debord, Guy. *Друштво спектакла*. Београд: Анархија / Блок 45, 2003, стр. 4.

³²⁰ Дадић Динуловић, Татјана. *Феноменологија спектакла: Сценски дизајн као средство конструкције догађаја*. докторска дисертација, Београд/Нови Сад, 2013, стр. 46.

³²¹ Дедић, Гордана. *Психоанализа и уметност*. // Енграми 38, 1 (2016) стр. 64. <http://scindeks-clanci.ceon.rs/data/pdf/0351-2665/2016/0351-26651601061D.pdf> (29.06.2018)

³²² Исто. Дадић Динуловић, Татјана. стр. 56.

баштину и део културне историје.³²³ Тај однос је учинио **циркуску архитектуру** вредном и битном за анализирање, како кроз историју (што је учињено у претходном поглављу) тако и кроз утицај државне власти некад, а и сада.

Посматрано на други начин, **спектакл** се може третирати као лепше место од незадовољавајуће ситуације коју формира власт. Односно, **циркус као спектакл** и занимљива уметничка анимација је место за одвраћање пажње од непримамљиве стварности која окружује посматрача у свакодневном животу. Исто тако, Деборд сматра да **спектакл** изражава чежњу модерног друштва за сном. Према њему, потрошач, а у овом случају публика, постаје потрошач илузија. **Спектакл** производи тај сан и илузију стварности, представљајући на неки начин средство које пружа помоћ. Олакшава, маскира и даје могућност за излазак од стварности. Како он исто наглашава: "**Спектакл** није само слуга корисности, већ је и сам лажна употреба живота."³²⁴

Циркус као уметничка форма јесте део културне слагалице који је свакако давао учешће у стварању културног идентитета, а коју је заправо уређивала државна власт.

Ивана Гачановић каже да је **култура** уграђена у политички и јавни поредак, па тако и уткана у остале сегменте живота.³²⁵ Пошто сама тема води у том правцу, а и све је повезано са **културном политиком**, тешко би се могли бавити овом темом без дефинисања додатних термина (пошто су **спектакл** и **уметност** већ дефинисани на почетку дисертације). Укратко се мора рећи и о **културној политици** и **културном идентитету**.

Појмови **култура** и **идентитет у политичкој реторици** су заступљени у новијој историји, прецизније од друге половине XX века.³²⁶ Милена Драгићевић Шешић и Бранимир Стојковић **културну политику** описују као "свесно регулисање јавног интереса у области културе и одлучивање о свим питањима везаним за културни развитак једног друштва."³²⁷ **Културна политика**, према њиховим речима, има три задатка: 1) очување културне баштине и културног идентитета; 2) развој савременог уметничког стваралаштва; 3) подстцање доступности културних добара и учешћа становништва у културном животу.³²⁸ На сличан начин Сањин

³²³ Тодоровић, Јелена: *Политика чудесног - државни спектакл и сценски дизајн*, најава циклуса, 25.5.2013. <https://www.kcns.org.rs/najave/jelena-todorovic-istoricar-umetnost/?lng=lat> (09.02.2019)

³²⁴ Debord, Guy. *Друштво спектакла*. Београд: Анархија / Блок 45, 2003, стр. 6., 11. и 12.

³²⁵ Гачановић, Ивана. *Култура и идентитет као политички неизбежни концепти: Прелудијум за прилагођавање антрополошке дебате о мултикултурализму политичкој реалности* // Часопис студената филозофије, Vol. IX. бр. 18/19, (2010), стр. 230-251. https://hrcak.srce.hr/index.php?show=clanak&id_clanak_jezik=92342 (14.04.2019)

³²⁶ Исто. Гачановић, Ивана.

³²⁷ Драгићевић Шешић, Милена, Стојковић, Бранимир. *Култура, анимација, маркетинг*. Београд: Слио, 2011, стр. 34.

³²⁸ Исто. Драгићевић Шешић, Милена, Стојковић, Бранимир.

Драгојевић набраја подручја која одређују **културну политику**: 1) културно наслеђе и традиција, 2) културно стваралаштво и 3) културни живот, развој и сарадња.³²⁹

Циркуско стваралаштво је подстицала власт и то се највише односи на источни део Европе, где је након ратова у XX веку био заступљен нови режим власти. То је можда и био узрок стварања објеката циркуске намене у великом броју за кратко време. Власт је подстицала развој циркуских представа, а са њима и плакате, музику и друге уметничке форме. Циркуски спектакл је био отворен за посетиоце различитих друштвених слојева, различитог нивоа образовања и свих старосних група.

Да бисмо објаснили појам **културног идентитета**, који је широко распрострањен у различитим сегментима културе (због чега је постао доста неодређен), осврнућемо се на само значење овог појма. У основном значењу **идентитет** представља **исто**, и његова изведеница се одређује као **истоветност** и **поистовећивање**.³³⁰ Према Ериксону (*Erik Erikson*), осећање **личног идентитета** утемељено је на запажању непрекидности сопственог постојања у времену и простору, али и на опажању чињенице да друге индивидуе запажају и признају наведено.³³¹ Ђуро Бодрожић каже да **идентитет** даје могућност коришћења не само личног искуства него и искуства ранијих генерација чиме се обезбеђује континуитет времена, где је садашњост спона прошлог и будућег.³³² За **идентитет** неке заједнице можемо рећи да је приказ специфичности друштва у садашњости али се чврсто темељи на искуству прошлости.

Владимир Првуловић у својој књизи о "Српском националном интересу" каже да "**култура** има значајну улогу у одређивању **идентитета** међу европским народима."³³³

У раду "Мреже идентитета" Бранимир Стојковић је навео десет домена **идентитета**, међу којима је на првом месту **културни идентитет**.³³⁴ Он је описао **културни идентитет** као "самосвест припадника једне групе, која историјски настаје и развија се у зависности од критеријума које та група успоставља у односима с другим друштвеним групама."³³⁵ За Весну

³²⁹ Драгојевић, Сањин. *Културна политика: европски приступи и модели*. докторска дисертација. Загреб: Факултет политичких знаности, 2006, стр. 94.

³³⁰ Дуковић, Зорица. *Свечаност као стратегија културне политике у креирању културног идентитета града*, докторска дисертација, Београд: Факултет драмских уметности, 2016, стр. 9.

³³¹ Раденовић, Сандра. *Идентитет(и), (критичка) култура сећања и свакодневни живот – нека разматрања*. // Република 608-611 / 2012, 4. стр.13-16.

³³² Бодрожић, Ђуро. *Српски идентитет*. Београд/Подгорица: Српска књижевна задруга и Књижевна задруга српског народног вијећа. 2015, стр. 19-22.

³³³ Првуловић, Владимир. *Српски национални интерес: национални и културни идентитет као основа српског националног интереса*. Нови Сад: Прометеј. 2018, стр. 26.

³³⁴ Стојковић, Бранимир. *Мреже идентитета*. // Годишњак 2009. II део/ III бр 3 (2009) Београд: Факултет политичких наука. стр. 353-362. <http://probni.fpn.bg.ac.rs/wp-content/uploads/2010/05/21-Prof.-dr-Branimir-Stojkovi%C4%87-Mre%C5%BEe-identiteta.pdf> (17.04.2019)

³³⁵ Стојковић, Бранимир. *Идентитет и комуникација*. Београд: Чигоја, 2002, стр. 11.

Ђукић, **културни идентитет** служи за подизање и изградњу друштва и као такав зависи од различитих фактора и околности. На њега утичу економски, друштвени и политички интереси и циљеви.³³⁶

Сањин Драгојевић је у свом докторату издвојио још неке термине који могу послужити у разматрању односа циркуса и власти. Према њему, **културна политика** опстаје захваљујући својој способности одржавања **културне инфраструктуре**, а она се углавном види у њеном институционалном виду. У поглављу "Културне установе" објаснио је да је то најважнији субјекат **културне политике**: " ...установа је организована друштвена структура која је неодвојива од материјализације те структуре унутар појединих седишта с циљем спровођења и достизањем неких (само)постављених културних циљева." Такође каже да су установе, као субјекти **културне политике**, једнаке како министарства и институти тако и музеји, позоришта и сл. **Културне установе** добијају највећи део финансијских средстава јер представљају најважнији субјекат културног одлучивања и планирања.³³⁷

Културне политике могу бити типолошки класификоване, на пример према подручју или обухвату, односно може бити локална или регионална.³³⁸ **Циркус** као уметничка форма је имао сегменте у представама који су карактеристични у оквиру одређене земље, због чега се може класификовати према подручју, али када се посматра његова историјска слика у Европи, циркуско стваралаштво се може поделити на источни и западни део Европе, као што је био углавном подељен и политички режим, што је карактеристично у великој мери и данас.

Дуковић Зорица у свом докторату истиче да, спектакл игра значајну улогу у друштву и да се користи као "начин утицаја" тамо где је власт нестабилна.³³⁹

4.1. Утицај актуелне владајуће структуре на западу Европе

Још у XIX веку се спомињу поједини владари како учествују у финансијском доприносу за стварање циркуских објеката, онда није ни чудно што је тај период окарактерисан као златно доба за циркуски спектакл. Прихватање или неприхватање ове уметничке форме од стране власти имало је значајан утицај на опстанак и развој циркуског спектакла у одређеним земљама.

³³⁶ Ђукић, Весна. *Држава и култура. Студије савремене културне политике*. Институт за позориште, филм, радио и телевизију. Београд: Факултет драмских уметности, 2010.

³³⁷ Драгојевић, Сањин. *Културна политика: европски приступи и модели*. докторска дисертација. Загреб: Факултет политичких знаности, 2006, стр. 100.

³³⁸ Исто. Драгојевић, Сањин. стр. 74.

³³⁹ Дуковић, Зорица. *Свечаност као стратегија културне политике у креирању културног идентитета града*. докторска дисертација. Универзитет уметности у Београду, Факултет драмских уметности, 2016, стр. 6.

Најчешће су се такви доприноси дешавали након страдања грађевина услед пожара. Можемо слободно рећи да се то збивало након одобравања циркуског спектакла од стране власти, а зарад његовог бржег повратка након несрећних околности. Такав објекат је био Олимпијски циркус (фр. *Cirque Olympique*), обновљен у Паризу 1827. године након пожара. За његову реконструкцију је новац дао краљ Шарл X (споменуто на стр. 45.) вероватно у жељи за посматрањем нових представа. Популарност спектакла у Француској је била толико велика да је касније додељено и име једном објекту према политичару и владару тога времена - Наполеону III Бонапарти - *Cirque Napoléon* (споменуто на стр. 47.). Овај цар је са својим присуством увећао чин отварања циркуса.

За капиталистичке земље се каже да је ипак, од краја XIX века незнатно опадала популарност циркуса. Представе су добијале еротски и нешто грубљи карактер, што је и довело до другачијег односа друштва према циркусу. Циркус се као уметност спустила на доста нижи ниво. Мања посећеност је утицала на смањење броја стационарних циркуса, али су се путујући циркуси ипак некако пробијали и опстали.³⁴⁰

У Француској је циркус ипак наставио да живи, можда са знатно промењеним програмом који укључује и друге уметности, али постоји и данас одређени број стационарних циркуских објеката.³⁴¹ Такође, ова земља се може похвалити нивоом циркуских школа које са својим квалитетом надмашују рад Немачке, Шпаније, Италије и Велике Британије заједно. Целокупна ситуација циркуске уметности и његовог образовања (али могућа и делимична политичка прихватљивост) омогућује нормалан развој и истрајност циркуса у овој земљи.³⁴²

Када посматрамо Немачку, видело се да су циркуски објекти били изузетно присутни током XIX и почетком XX века. Занимљив период за циркус се може везати за најмонструознију личност XX века - Адолфа Хитлера (*Adolf Hitler*), који је заслужан за целокупни преокрет присуства циркуса у целој Европи.

Хитлер се истицао у држању својих чувених говора, након покретања партије уследила су масовна окупљања у којима је он држао своје наступе у циљу доласка на власт. Добро је запамћен његов наступ у Минхену 1925. године, који је одржан у минхенском Циркусу Кроне.³⁴³ Вероватно је тада то био једини циркус у Баварији, који је изграђен убрзо после

³⁴⁰ Бардиан, Феодосий Георгиевич. *Советский цирк на пяти континентах*. Москва: Искусство, 1977, стр. 98. и 99.

³⁴¹ *Liste des bâtiments stables de cirque en France*. <https://acrobates.hypotheses.org/liste-des-batiments-stables-de-cirque-en-france> (21.06.2019)

³⁴² Pierre Hivernat. *The circus and its insecurities* // Strada 9, (2010), стр. 4-6. http://www.circostrada.org/sites/default/files/ressources/files/circostrada9_eng.pdf (20.07.2018)

³⁴³ Love, Marc. *New Popular Idol Rises in Bavaria*. A reprint of an article published in The New York Times on November 21, 1922. <https://medium.com/@marcslove/new-popular-idol-rises-in-bavaria-c62b856fd660> (24.06.2019); The history place. *The Rise of Adolf Hitler. A New Beginning*. <http://www.historyplace.com/worldwar2/riseofhitler/new.htm> (22.06.2019)

Првог светског рата, 1919. године, за представе у зимском периоду за истоимени путујући колектив. Од самог настанка простор објекта се користио по потреби и у друге сврхе, за разне друге догађаје.³⁴⁴



Сл. 52. Хитлеров говор у Циркусу Кроне (*Circus Krone*) у Минхену, 1925. год.

Од средине тридесетих година Немачка комора културе (не. *Reichskulturkammer*) је користила циркуске представе за пропаганду и ширење националистичких идеја. Посебан нагласак је био на истицању Немаца, као посебне аријевске расе, што се манифестовало кроз приказ „немачке лепоте и снаге“ или и у приказу „немачке дисциплине“ кроз обуку дивљих животиња. Символи немачког националног поноса су постали уметнички изазови који су пркосили смрти, као и кроћење опасних животиња. Циркуси су били приступачна форма популарне забаве, долазили су у стационарним и путујућим формама, били су доступни великим и малим градовима, а допадали су се свим узрастима.³⁴⁵

У досијеу Централне обавештајне службе се може наћи објава за Хитлера, да „...он воли циркус. Узбуђују га неплаћени извођачи који ризикују своје животе за њега. То је за њега право задовољство. Посебно је био задовољан са извођачима на танким канапима и трапезу.“³⁴⁶ Без обзира што су дресиране животиње биле симбол дисциплине, Хитлер није уживао у овим представама, осим у случајевима ако у представама постоји уметник који је изложен

³⁴⁴ *Circus Krone*. <https://www.revolvy.com/page/Circus-Krone> (25.06.2019)

³⁴⁵ Gasche, Malte. *Historical Context. Diverging Fates*. 22. 2. 2017. <http://www.divergingfates.eu/index.php/2017/02/22/historical-context/> (25.06.2019); Lee, Paula. *The Circus Hitler Said He Loved*. <http://contingentmagazine.org/2019/03/29/the-circus-hitler-said-he-loved/> (25.06.2019)

³⁴⁶ Lee, Paula. *The Circus Hitler Said He Loved*. <http://contingentmagazine.org/2019/03/29/the-circus-hitler-said-he-loved/> (25.06.2019)

опасности. Ипак, постоје информације да је знао да награди уметнике скупим даровима и помогне њиховим породицама у несрећним околностима.³⁴⁷

Одувек се зна да су европске циркусе водиле мањинске групе (међу њима Роми и Јевреји), али због мешања са извођачима из целог света, ти циркуси су носили припадност земље одакле су долазили други извођачи.³⁴⁸ Стога није ни чудно што је Адолф Хитлер уживао у сазнању да припадници ових нација (које је у рату највише прогањао и убијао) изводе сцене у којима ризикују своје животе како би га задовољили и заинтригирали.³⁴⁹

Касније је Хитлер почео да злоупотребљава причу о повратку традиционалним, породичним, државним и етничким вредностима, и тиме започео политику која је уништавала и насилно искључивала све што се није уклапало у замишљену идеализацију о чистоћи немачког народа, а која се супротстављала десничарској идеји о народном заједништву.³⁵⁰ Од 1933. године је у Немачкој било обавезно да странци набављају радне дозволе, а немачки циркуски редитељи су за свој рад морали доказати своје „аристократско порекло“. Нацистички режим је убрзо увео и друга правила, која су забрањивала ношење костима из иностранства, забрањивала Јеврејима да учествују у немачким културним перформансима, као и црнцима, људима мешовитог порекла и људима са инвалидитетом што је укључивало особе гигантског и патуљастог раста. До почетка рата се структура циркуских извођача у великој мери искристалисала, а само избијање рата је окончало рад већине мањих циркуса.³⁵¹

Један од циркуса који се борио за свој опстанак у овом периоду јесте Циркус Сарасани, којег је водио Ханс Штош - Сарасани. Занимљиво је да је његова сахрана, која се затекла у Јужној Америци током његове турнеје, била пропраћена са нацистичким симболима – кукастим крстом на сцени.

³⁴⁷ 17 *Strange Facts About Hitler*. *Entertainment*. 17.9.2007. <https://www.neatorama.com/2007/09/17/17-strange-facts-about-hitler/> (26.06.2019)

³⁴⁸ Gasche, Malte. *Historical Context. Diverging Fates*. 22. 2. 2017. <http://www.divergingfates.eu/index.php/2017/02/22/historical-context/> (25.06.2019); Lee, Paula. *The Circus Hitler Said He Loved*. <http://contingentmagazine.org/2019/03/29/the-circus-hitler-said-he-loved/> (25.06.2019)

³⁴⁹ Lee, Paula. *The Circus Hitler Said He Loved*. <http://contingentmagazine.org/2019/03/29/the-circus-hitler-said-he-loved/> (25.06.2019)

³⁵⁰ Грубачић, Слободан. *Историја немачке културе*. Сремски Карловци/Нови Сад: Издавачка књижарница Зорана Стојановића. 2009, стр. 548.; Стефановић, Маја. *Магични реализам и приказивање стварности у романима Лимени добош Гинтера Граса и Зид Марлен Хаусхофер*. докторска дисертација. Београд: Филолошки факултет. 2018, стр. 116.

³⁵¹ Исто. Lee, Paula.



Сл. 53. Погреб Ханса Стоша-Сарасанија у његовом циркусу у Сао Паолу, Бразил, 1934. год.

Након овог догађаја, 1935. године циркус је преузео његов истоимени син Ханс који се вратио у Немачку и наставио са радом. Циркус у Дрездену је почео убрзо да трпи промене, а посебно током рата, уметници су били немачког или италијанског порекла (као у већини циркуса у Немачкој), а радници су могли бити Чеси или Пољаци. Ханс је чак успевао да организује повремено и путовања са својим шатором и у суседне земље. Од избијања рата биле су присутне пантомиме са пропагандним темама. У току рата није било једноставно, били су присутни државни надзори због сталних сумњи, честа неизвесност и све већи недостатак извођача. Гостовање у Берлину је било спречено Хансовом изненадном смрћу 1941. године тако да није доживео крај рата и пропаст објекта.³⁵²

Стационарни циркус у Дрездену није још дуго опстао, 1945. године када је Дрезден скоро цео био уништен од ратних напада, исту судбину је доживела и ова грађевина. Вероватно највећи циркуски објекат у том моменту срушио се у пламену, а многи животи, људски и животињски су били изгубљени у катастрофи.³⁵³

Пораз у Другом светском рату и напади на Немачку, руинирали су многе објекте, па између осталог и циркуске грађевине. Године 1944. минхенски циркус је био уништен у бомбардовању, али је изнова изграђен 1950. године.³⁵⁴ У Немачкој су стационарни циркуси скоро нестали, ретки објекти су опстали, тачније изнова саграђени као објекат у Минхену. За опстанак циркуса на овим просторима су заслужни ретки путујући шатори, али целокупна слика циркуске сцене се драстично изменила.

³⁵² Circopedia: De Ritis, Raffaele. *Circus Sarrasani*. http://www.circopedia.org/Circus_Sarrasani (19.02.2019)

³⁵³ Исто. Circopedia: De Ritis, Raffaele.

³⁵⁴ Lee, Paula. *The Circus Hitler Said He Loved*. <http://contingentmagazine.org/2019/03/29/the-circus-hitler-said-he-loved/> (25.06.2019)

Садашња слика у Немачкој није пуно узнапредовала. Не постоји развијена политика развоја циркуса на територији државе, а и образовање је оскудно јер постоји само једна национална циркуска школа чији је фокус на припреми ученика за наступе у кабареу у Немачкој. Циркуске заједнице су препуштене приватном руковођењу што их удаљава од државног система финансирања, и тиме доводи циркуску уметност у борбу за опстанак.³⁵⁵

Дугогодишњи, а и тренутни недостатак државног учешћа се негативно манифестује, пре свега на уметност и извођење циркуских представа, а самим тим и на циркуску архитектуру која једва да постоји у овој земљи.

4.2. Утицај актуелне владајуће структуре на истоку Европе

Уколико причамо о источном делу Европе, пре свега мислимо на Русију. Већ је споменуто на страни 43., да се циркус на овим просторима први пут појавио захваљујући цару Петру Великом. Његова фасцинација за овим представама, које је видео током свог боравка у другим земаљама, довела је спектакл и на ове просторе.

У Царској Русији, су се први дрвени циркуски објекти појавили за време Николаја I (*Николай I Павлович*), који је владао од 1825. до 1855. године. Он је био страсни љубитељ коња и одлазио је у Француску ради посматрања циркуских представа са њима. Најнестабилнија власт је била током његове владавине (та нестабилност је потрајала све до последњег руског цара) и већ се тада кроз уметност, покушавало утицати на друштво са одвлачењем пажње народа од озбиљних политичких проблема који су постојали.³⁵⁶ Ову уметност су подједнако волели и чланови власти па је и у Петрограду, главном граду и месту боравка царске породице, за изградњу царске ложе у циркусу додељен брилијантни прстен, који је сам цар дао.³⁵⁷

Промена режима власти након Октобарске револуције 1917. године, распадом царства и доласком комуниста на власт, догодиле су се видне промене у сфери уметности и културе. Нова власт са Владимиром Иљичем Лењином (*Владимир Иљич Ленин*) на челу довела је до стварања нове државе, што је убрзо довело до значајног утицаја и на рад циркуса у Русији, а касније и у целом источном делу Европе.³⁵⁸

Почетком двадесетих година XX века, настала је прва социјалистичка држава - Савез Совјетских Социјалистичких Република, СССР (*Союз Советских Социалистических*

³⁵⁵ Schneider, Tim. *Germany, Switzerland - new generations, new models, new energies: Coexistence and collaboration.* // Fresh Circus 3, (2016), стр. 15-18. <http://www.circostrada.org/sites/default/files/ressources/files/cs-publication-12-en-4.pdf>

³⁵⁶ Markschiess-Van Trix, J. Nowak, Bernhard. *Artisten und zirkus plakate.* Edition Leipzig, 1976.; превод на руски језик: *Артисты и цирковой плакат.* Москва: Искусство, 1986, стр. 40. и 41.

³⁵⁷ История цирка. *Цирки в России в первой половине 19 века.* <http://www.ruscircus.ru/history/history.shtml> (20.05.2017)

³⁵⁸ Шнер, А. Ј., Славскиј, Р. Е. *Цирковое искусство.* // Маленькая энциклопедия. Москва: Советская энциклопедия, 1973, стр. 16. и 17.

Республик). Циркус је био признат као аутентична уметност, и имао је улогу да васпитава масе у духу социјалистичких идеала. Лењин је потписао документ 1919. године којим се утврђивала демократска суштина циркуса и истицало се да циркуси треба да буду очишћени од буржоаске прошлости.³⁵⁹

Утицај на циркуско стваралаштво је имало формирање Државне школе циркуске уметности (ру. *Государственное училище циркового искусства*) 1927. године.³⁶⁰

Јосиф Стаљин (*Иосиф Виссарионович Джугашвили Сталин*) је подржао Лењинову идеју о циркусу и сматрао је да "докле год је народ неписмен, од свих уметности су најважнији филмови и циркус."³⁶¹



Сл. 54. Напис на улазу у московски циркус: „Име и дела Лењина ће вечно живети.“

Други светски рат је довео циркус у тешку ситуацију. Међутим, изводиле су се представе током целог рата углавном на железничким станицама и пред болницама (преко 10000 је било одиграних представа), одигравале су се и на фронтovima, пред великим групама војника, што доказују фотографије из тог времена.³⁶²

³⁵⁹ Шнер, А. Ј., Славскиј, Р. Е. *Цирковое искусство*. // *Маленькая энциклопедия*. Москва: Советская энциклопедия, 1973, стр. 16. и 17.

³⁶⁰ Markschiess-Van Trix, J. Nowak, Bernhard. *Artisten und zirkus plakate*. Edition Leipzig, 1976.; превод на руски језик: *Артисты и цирковой плакат*. Москва: Искусство, 1986, стр. 41.; Бардиан, Феодосий Георгиевич. *Советский цирк на пяти континентах*. Москва: Искусство, 1977, стр.13.

³⁶¹ Варшавчик, Сергей. *Цирк на месте. И клоуны остались*. 21.05.2015. <https://az.sputniknews.ru/culture/20090826/43004224.html> (22.03.2017); Куликов, Дмитрий. *Наиважнейшее после цирка...* <http://www.odnako.org/magazine/material/naivazhneyshee-posle-cirka/> (12.06.2019)

³⁶² Островский, Григорий. *Цирк в годы Великой Отечественной войны*. посвећено 70 година од победе. Москва: Министерство культуры Российской Федерации, 2015, стр. 8-10. <http://circus.pobeda1945.ru/book.html#features/> (02.09.2017)

Без обзира што је Стаљин водио насилну политику, која је контролисала све области друштвеног живота, па и културу, занимљива је чињеница да је током ратних борби водио рачуна о совјетском циркусу, његовом опстанку и о животињама да не буду препуштене гладовању.

Без обзира на пропадање циркуске архитектуре, спектакл је имао велике привилегије. У градовима је недостајало струје, били су искључивани многи стамбени делови насеља. Само се за фабрике, болнице и циркусе набављала струја.³⁶³ Тако да су многи циркуски објекти били тада активни, уз приказ представа са садржајем окренутим против непријатеља.



Сл. 55. Циркуски спектакл који се одржава на тенку током Другог светског рата

По завршетку рата циркус је национализован и држава је почела да даје значајна средства за формирање циркуске материјалне основе за његов развој и опстанак, пре свега у архитектури.³⁶⁴ Због велике потребе приказивања спектакла и брзе, масовне градње, настајали су и одговарајући типски пројекти. Тако су се на просторима данашње Украјине и Белорусије нашли исти типови циркуских објеката, јер су тада ове земље улазиле у састав Совјетског Савеза.

Институције за развој циркуске уметности прошириле су се и у осталим социјалистичким земљама по узору на СССР, негде су изграђени циркуски објекти, а негде су настајале школе. Ширење циркуске уметности по социјалистичким земљама се везује за послератни период. Објекти циркуске намене су изграђени у Румунији, Бугарској и Мађарској, али се Чехословачка и Југославија тиме не могу похвалити.

³⁶³ Коломийц, В. *Советский цирк в годы Великой отечественной войны*. http://scdr.ru/old/rsl_war/slavsky_kniga.htm (17.03.2017)

³⁶⁴ Бардиан, Феодосий Георгиевич. *Советский цирк на пяти континентах*. Москва: Искусство, 1977, стр. 13-26.

Данашња власт Русије подржава циркуску уметност, као и друге облике уметности попут опере и балета, али ограничена финансијска средства дају могућност на неколико годишњих реконструкција циркуских објеката. Ових гиганата је у земљи остало много, али како време пролази њихова одржавања су све комплекснија и захтевнија.

У Краљевини Србији циркус је био прихваћен од публике, али од политичког система посматран је као претња за нарушавање реда у друштву. Према истраживању Дубравке Стојановић, нова масовна култура је изазивала негодовање у државним и интелектуалним круговима. Циркус је у њиховим очима био недовољно узвишена забава и доносила је стране утицаје који су водили ка губљењу националног идентитета.

Београдско Народно позориште је превасходно представљало рад и залагање домаћег становништва, док је циркус, на почетку, био приказ друштва из иностранства. Било је потребно промовисати патриотизам, што је водило ка потреби негативног критиковања циркуске уметности. Овим темама су се бавиле поједине новине, као што су „Вечерње Новости“. Оне су осуђивале рад циркуса и негодовале све што је туђе, па су се могле прочитати њихове изјаве попут тога да је "циркус више `школа разврата`, а не вештина".³⁶⁵

Власт је наметала разне компликације за стране циркуске трупе (мада је то било присутно и у неким другим деловима Европе). Једна од њих била је забрана одржавања представа у току извођења представа у Народном позоришту. Била је дата дозвола само једном циркусу на месец дана 1894. године, под условом да по дану исплаћује позоришту пет посто своје укупне зараде.³⁶⁶

Доласци циркуса у Београд испрва су изазивали разне реакције и то углавном негативне. Постојале су гласине да су неки циркуси, заправо извори зараза и болести, и из ових разлога власт је свакако морала да избаци циркус из града. Други проблем је био што су циркуси могли изазвати и политичке проблеме. Највише се за протеривање спектакла користила пропаганда против "Шваба", односно пуштале су се гласине о постојању шпијуна и потребама циркуса за остваривањем посебних планова. У то време, могло се у дневној штампи наћи разних речи супротстављених циркусу: "Назад Србине брате, не иди у циркус и не дај свој новац нашем највећем непријатељу - Шваби."³⁶⁷

³⁶⁵ Стојановић, Дубравка. *Калдрма и асфалт. Урбанизација и европеизација Београда 1890-1914*. Београд: Удружење за друштвену историју, 2009, стр. 307.

³⁶⁶ Исто. Стојановић, Дубравка. стр. 308. и 309.

³⁶⁷ Стојановић, Дубравка. *Калдрма и асфалт. Урбанизација и европеизација Београда 1890-1914*. Београд: Удружење за друштвену историју, 2009, стр. 309, 310. и 311.

Упркос свим противљењима и негодовањима, циркуси су у главном граду били изузетно посећени и за народ су чинили веома добру забаву, што је наговештавало промене у XX веку за ову уметност на овим просторима.³⁶⁸

Највеће промене су настале по завршетку Другог светског рата. Иако је била федерална, Југославијом је владала централизована Комунистичка Партија Југославије на челу са Јосипом Брозом Титом. Он је проглашен за маршала, а 1963. године постао је и доживотни председник преименоване Социјалистичке Федеративне Републике Југославије.³⁶⁹



Сл. 56. Јосип Броз Тито са Јованком Броз у циркусу

У новим друштвеним и политичким условима дошло је до значајног преиспитивања улоге уметности у југословенском друштву.³⁷⁰ Један од основних циљева власти је био подизање културног нивоа целе земље. Културна дешавања у Југославији, као и њихови успони и падови, директно су зависили од власти.³⁷¹ Политичко „клацкање“ између Истока и Запада Европе, утицало је на све сфере живота.

Циркус у Југославији је ипак настао по узору на совјетски. У послератном периоду уследиле су године обнове и напори за изградњу земље, а настајали су уједно и новитети. "Коначно, на дан 3. октобра 1948. године, на Ташмајдану је одржана прва представа Артистичког предузећа НР

³⁶⁸ Стојановић, Дубравка. *Калдрма и асфалт. Урбанизација и европеизација Београда 1890-1914*. Београд: Удружење за друштвену историју, 2009, стр. 310. и 311.

³⁶⁹ Првуловић, Владимир. *Српски национални интерес: национални и културни идентитет као основа српског националног интереса. Други светски рат и стварање ФНРЈ*. Нови Сад: Прометеј, 2018, стр. 54-58.

³⁷⁰ Макуљевић, Ненад. *Југословенска уметност и култура. Од уметности нације до уметности територије. // Југославија у историјској перспективи / Хелсиншки одбор за људска права у Србији*. Београд: Делфимедиа, 2017. стр. 414-433.

³⁷¹ Докнић, Бранка. *Културна политика Југославије 1946-1963*. Београд: Службени Гласник, 2013, стр. 191.

Србије."³⁷² Премијера је служила за одобравање, публику су чинили само одабрани другови који су требали да је оцене. Када је циркус добио позитивну оцену представе су могли посматрати и други становници, а редови за карте су били заиста велики.³⁷³ Велики успех је сматран политички пристанак да се циркус интегрише у културу и да се прихвати као и било која друга сценска установа. Занимљиво је, да је за набавку целокупне циркуске опреме новац дало управо Министарство просвете.

Циркус је, према совјетском моделу, коме се тежило, требао да добије васпитни карактер. Кадар се на почетку бирао на основу полагања артистичког испита, чију комисију су чинили најискуснији артисти и тек након тога се могло радити и зарађивати у овој струци.³⁷⁴

Било је много потешкоћа за развој циркуске уметности у Југославији, од набавке опреме, бирања локације за његово смештање, недостатка специфичних кадрова за одређене циркуске тачке (нпр. нисмо имали искуства са дресирањем животиња). Међутим, додатне потешкоће на целокупну ситуацију су уследиле са политичким неслагањима између Тита и Стаљина. Југославија је доспела у незавидну ситуацију, постала је сиромашна држава без пријатеља. Захваљујући, финансијској и другој помоћи (коју је југословенска власт сама тражила) од стране капиталистичких земаља, економска ситуација се постепено поправљала у земљи. Уметност је била ослобођена разних наметања и нове потребе одвеле су Југославију на другу страну Европе, па су и културна дешавања била другачије оријентисана и отворенија према целом свету.³⁷⁵ "Југославија је постала више Запад него Исток".³⁷⁶

Побољшање односа са Совјеттским Савезом се догодио 1950. године, након чега су пуштене прве циркуске турнеје, али су ангажовани и страни уметници. Програми су из сезоне у сезону били све бољи и привлачнији. Смањене тензије су позитивно утицале на размену и сарадњу циркуских програма. Тежило се достизању совјетског нивоа, али он никад није достигнут. Постојало је веровање да ће ниво циркуског образовања унапредовати и да ће настати

³⁷² Ђурић, Остоја. *Адриа иде даље. од Артистичког предузећа до акционарског друштва: 1948-1998*. Београд: Чигоја штампа, 1999, стр. 35-37.

³⁷³ Исто. Ђурић, Остоја. стр. 40.

³⁷⁴ Исто. Ђурић, Остоја. стр. 24., 25. и 27.

³⁷⁵ Докнић, Бранка. *Културна политика Југославије 1946-1963*. Београд: Службени Гласник, 2013, стр. 17-19., 257-280.; Макуљевић, Ненад. *Југословенска уметност и култура. Од уметности нације до уметности територије. // Југославија у историјској перспективи / Хелсиншки одбор за људска права у Србији*. Београд: Делфимедиа, 2017. стр. 414-433.

³⁷⁶ Првуловић, Владимир. *Српски национални интерес: национални и културни идентитет као основа српског националног интереса. Други светски рат и стварање ФНРЈ*. Нови Сад: Прометеј. 2018, стр. 57.

училиште слично оном у Москви. Ипак, у Југославији су били само одржавани само тромесечни курсеви, који су исто били за кратко време прекинути.³⁷⁷

Настало је ново име циркуса – Адриа, и имало више значења. Име је било лако памтљиво, а асоцирало је на Јадран, као и на победу из рата. Државно удружење Адриа циркус је укључивало три путућа циркуса, али је у држави постојало још неколико приватних.

Шездесетих година Адрију је погодила велика криза. Децентрализација је утицала да држава дигне руке од циркуса. Интернационални циркуски програм се ипак наставио одржавати још неко време.³⁷⁸

Без обзира што је циркус покушаван да се сврста у уметност, на овим просторима је некако "циркус остао циркус". Односно, уметност нижег реда.³⁷⁹ Није постојао јединствени ток развоја циркуске уметности, већ је био праћен динамиком која је пратила дешавања у држави. Распад СФРЈ довео је до промењених политичких околности и промена на културној сцени. Иако је постојала првобитна идеја о креирању уметности југословенске нације, она никад није била реализована.³⁸⁰ Бранка Докнић исто тако каже да је "на политичкој позорници светске историје, комунизам са свим својим политичким и социјалним модификацијама остао забележен као утопистички покушај."³⁸¹

Стање циркуске уметности на Балканском полуострву није унапредовало даље него у овом периоду, и често је као део културе потцењен. Томе су свакако допринели недостатак циркуског објекта, школа и училишта, фестивала, али и непостојање политичког подстрека.

Ивана Гачановић је у свом чланку навела да "култура представља друштвено-историјски конструкт, да је нација замишљена заједница, и да су идентитети променљиви, динамични и хибридизовани."³⁸²

Нова политика XXI века, неолиберална, донела је нови и другачији модел развоја у Европи. Она се води процесима приватизације и дерегулације. Некада су функционализам и социјални циљеви имали предност у односу на профитну логику, док је данас слика нешто другачија.

³⁷⁷ Ђурић, Остоја. *Адриа иде даље. од Артистичког предузећа до акционарског друштва: 1948-1998*. Београд: Чигоја штампа, 1999, стр. 45., 47., 171. и 172.

³⁷⁸ Исто. Ђурић, Остоја. стр. 25-61., 171. и 172.

³⁷⁹ Исто. Ђурић, Остоја. стр. 28.

³⁸⁰ Макуљевић, Ненад. *Југословенска уметност и култура. Од уметности нације до уметности територије. // Југославија у историјској перспективи / Хелсиншки одбор за људска права у Србији*. Београд: Делфимедиа, 2017. стр. 414-433.

³⁸¹ Докнић, Бранка. *Културна политика Југославије 1946-1963*. Београд: Службени Гласник, 2013, стр. 14.

³⁸² Гачановић, Ивана. *Култура и идентитет као политички неизбежни концепти: Прелудијум за прилагођавање антрополошке дебате о мултикултурализму политичкој реалности // Часопис студената филозофије, Vol. IX. бр. 18/19, (2010), стр. 230-251. https://hrcak.srce.hr/index.php?show=clanak&id_clanak_jezik=92342 (14.04.2019)*

Неолиберализација је захватила обе стране Европе, како земље бившег Источног блока, тако и друштва западног развијеног капитализма.³⁸³

Када се посматрају социјалистички и савремени градови, заправо социјалистички град је улагао у колективне стамбене комплексе и развој индустрије, а данас су улагања усмерена пре свега на шопинг молове. Дошло је до настанка нове структуре друштва, како због разних историјских чињеница, тако и због губитка индустрије и стварања нових циљева. Тржиштем управља владајући систем, а нови тренд диктира нове путеве у свету забаве и културе.³⁸⁴ Социјализам је представљао златно доба развоја **циркуске уметности**, којим је владајући систем мудро руководио, а неолиберализам ствара нове трендове, који ову уметност искључују. Сада се шопинг центри могу такође назвати објектима **савремене забаве**, јер укључују мноштво разнодних садржаја. Ово је сада нови политички производ, који се пласира савременом друштву.

Остаје питање, да ли објекти савремене забаве попут шопинг центара могу заменити циркуске објекте који симболизују део културе неке државе? Да ли савремена политика може на овај начин избрисати постојање циркуске уметности, и да ли му прети борба за опстанак?

³⁸³ Јацић, Милош. *Простор, урбанизам, политика у постсоцијалистичком граду*. // JugoLink. преглед постјугословенских истраживања / 2011, бр. 1 (1), стр. 70-84. https://jugolink.files.wordpress.com/2011/11/jl_1_1_jadzic.pdf

³⁸⁴ Исто. Јацић, Милош.

5. КУЛТУРАЛНО ПАМЋЕЊЕ ЦИРКУСКЕ УМЕТНОСТИ

Појам **културално памћење** дефинисала је Жељка Миклошевић у свом раду.³⁸⁵ Према њој, међу људима који су доживели неке исте тренутке (као нпр. током рата) постоји углавном комуникацијско, колективно памћење. Таква сећања и догађаји ће остати живи докле год се прича и врши одређена врста размене о њима. Ипак, што више време пролази, и што се број тих људи смањује или у потпуности исчезава, памћење проналази нови начин живота и прелази у облик **културалног памћења**. Оно заправо представља симболичне фигуре, сачуване у предметима, грађевинама, писаним делима и сл., а исто тако оне постају и део историје.

Целокупна циркуска архитектура може се третирати као део културалног памћења јер су сви објекти изграђени пре много година и сведоче о једном другом времену у коме је циркус имао значајнију улогу него данас. Међутим, објекти су активни и у сталној борби за своје постојање те се реконструишу и стога не могу тако лако постати само део историје и прошлости.

Културално памћење циркуске уметности се може боље видети кроз друге уметности. Оно нам је потребно за боље схватање сложености феномена циркуског спектакла. Уметничка дела која су посвећена циркусу - плакати, уметничке фотографије, слике, скулптуре, књижевни радови, музика и филм, чине део историје циркуског спектакла и говоре о његовом значају.

Дат је приказ појединих дела из различитих врста уметности. Они датирају из различитих периода и говоре више од било којих речи написаних о њему.

Сликарство - Циркус и његови различити призори са сцене или иза ње били су инспирација многих сликара, и то у различитим периодима. Призори се разликују, од људи и кавеза са животињама, све до заустављених момената из представа са публиком.

Прво треба споменути два сликара, на чијим радовима се могу уочити сегменти циркуске архитектуре, а то су Едгар Дега (*Edgar Degas*, 1834–1917) и Ханс Фалк (*Hans Falk*, 1918–2002). Едгар Дега је посећивао Циркус Фернандо, и посветио се тражењу савршеног момента са његове сцене. Израдио је доста скица, пастела и поставку за рад са уљем на платну. Године 1879. коначно је израдио чувену слику „Госпођица Ла Ла у Циркусу Фернандо“ („*Miss La La at the Cirque Fernando*“).³⁸⁶

Приказана је циркуска артискиња при извођењу сензационалистичке тачке како се зубима држи за конопац који се спушта са куполе, али на овој слици се види и какав је био ентеријер

³⁸⁵ Миклошевић, Жељка. *Музеји и њихов однос спам прошлости*. // Повијест у настави, Филозофски факултет у Загребу / 2, 16 (2010), стр. 201-215.

³⁸⁶ *Degas, Miss La La, and the Cirque Fernando*. 12. 02. - 12. 05. 2013. <https://www.themorgan.org/exhibitions/degas-miss-la-la-and-the-Cirque-Fernando> (21.01.2020); *Miss La La at the Cirque Fernando, 1958-67 by Edgar Degas*. <http://www.edgar-degas.net/miss-la-la-at-the-cirque-fernando.jsp> (21.01.2020)

тадашњих циркуса. Угао посматрања захвата конструкцију куполе, испод које су смештени мањи отвори на фасади. Зидови су богато осликани и декорисани са рељефним елементима, што говори о значају ових грађевина у тадашње време.

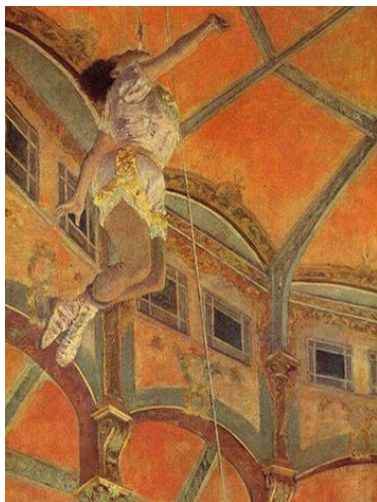

Сл. 57. „Госпођица Ла Ла у Циркусу Фернандо“,
Едгар Дега



Сл. 58. Цртеж са приказом ентеријера шатора,
Ханс Фалк

Модерни уметник, Ханс Фалк се много више бавио приказивањем момената из циркуса, за разлику од Едгара Дега који има само једну слику са циркуском темом. Ханс има серију цртежа посвећених овим мотивима, приказивао је велики број различитих артиста, животиње на сцени, али и у кавезима. У неким његовим радовима се такође види архитектура, али монтажних шатора. На приложеној слици 58. се види сплет канапа, као и једноставна, лака конструкција која држи цераду, која је чиста и без декорације. У сценском простору неколицина циркузаната намешта помоћне реквизите за представе, што чини композицију слике богатијом.³⁸⁷

Ипак, популарност и разноликост у приказивању циркуских мотива у овом раду ће бити приказана и кроз дела још три уметника - Марка Шагала (*Марк Захарович Шагал*, 1887-1985), Пабла Пикаса (*Pablo Picasso*, 1881-1973) и Александра Луковића (1924-2014). Циркуски мотиви се у њиховим сликама виде кроз различите сегменте живота: кроз целокупно стваралаштво код Луковића, у једној својој фази код Пикаса и као повремена импресија се види код Шагала.

³⁸⁷ *Hans Falk*. http://www.hansfalk.ch/en/work/other_media.php (21.01.2020); Loetscher, Hugo. Billeter, Fritz. *Hans Falk: Circus zum Thema*. Zürich: ABC Verlag, 1981.

Сва дела Александра Луковића одишу циркуском атмосфером и најчешће се у његовим радовима могу срести ликови карактеристични за свет циркуса – клонови, музичари, жонглери, итд. Међутим, циркус је у његовим сликама метафора за живот. Ситуације апсурда се често могу наћи на његовим сликама, тако и на слици 59. јаје (које је иначе симбол живота) је дрвено и рађа дрвену птицу, а лутка, односно њена половина, свира виолину. Поред ове слике „Кловн мађионичар“ (1985) објавио је и друге сличне радове: „Циркус на улици“ (1955), „Кловнови“ (1955), „Игре кловнова“ (1957), „Циркус“ (1976), и друге.

Пабло Пикасо је посећивао циркус Медрано и по неколико пута недељно. Познавао је уметнике из тог периода, па је био и упознат са њиховим несигурним номадским начином живота. Од свих његових слика посебну пажњу привлачи слика „Акробата и млади арлекин“ („*Acrobate et jeune Arlequin*“, 1905). На њој ликови доминирају у нијансама црвене боје, док је позадина контрасна и неутрална. Осећа се блискост међу циркузантима, што нам сведочи и рука на рамену младог арлекина. Циркуски артисти су често доживљавани као друштвени одметници, а њихова сета на лицима се може протумачити управо као сликарево дубоко саосећање.

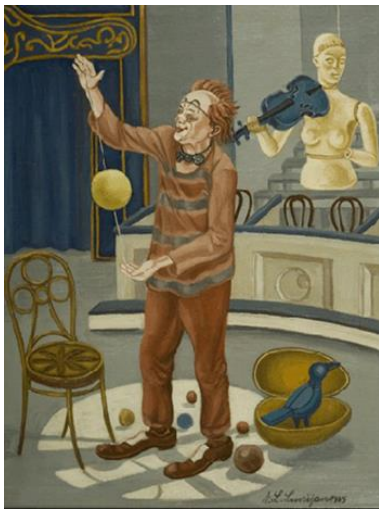

Сл. 59. „Кловн мађионичар“,
Александар Луковић



Сл. 60. „Акробата и млади арлекин“,
Пабло Пикасо

На слици 61. је дело Марка Шагала „Плави циркус“ („*Синий цирк*“, 1950). Иако је композиција у хармонији, све изгледа нестварно као у сну. На хладној и успављујућој плавој подлози присутне су упечатљиве боје које привлаче пажњу посматрача. Циркуска артискиња на трапезу је у јарко црвеном костиму, али поред ње су видљиви жути и зелени детаљи. Мотиви циркуских животиња изгледају немо, али су заправо бучни пратиоци циркуса: зелени коњ, а и риба и петао се назире кроз позадину. Сликара је овде приказао магију циркуске представе са чаролијом коју он доживљава у њима.



Сл. 61. „Плави циркус“, Марк Шагал

Плакати - Први облик најавног плаката се појавио још пре нове ере на египатским папирусима и римским плочицама. Појава штампарија у XV веку подстакла је главни развој јер је била омогућена његова израда, односно приказивање потребних информација у виду текста у више примерака. Након открића литографије, као нове технике штампања у XVIII веку, плакат је постао уметничко дело, које је носило одређене поруке.³⁸⁸

Код циркуских плаката, као главног облика рекламе, интересантност је лежала у јасном приказу одабраног сегмента из представе, као теме која је требала да привуче пажњу посетилаца, заједно са одговарајућим стилем целокупне композиције.

Пољски уметник, немачког порекла - Хуберт Хилшер (*Hubert Hilscher*, 1924-1999) бавио се израдом плаката и био је познат и ван граница своје земље. Његови плакати са циркуским темама су били необично живописни, снажног колорита и наглашавали су покрет. Нарочито се могу издвојити радови где показује животиње које су у нереалном покрету. Тако и на приказаном плакату из 1968. године, на слици 62. тигар у јаким бојама стоји на лопти, што наговештава узбудљивост коју доноси циркуска представа. За Хилшера је свет циркуса био заправо бег од тадашњег пољског комунистичког режима.

³⁸⁸ Релић, Марко. *Историја плаката*. 2015. <https://www.scribd.com/doc/274086280/Istorija-plakata> file:///C:/Users/master/Desktop/dlscrib.com_istorija-plakata.pdf (15.02.2020)

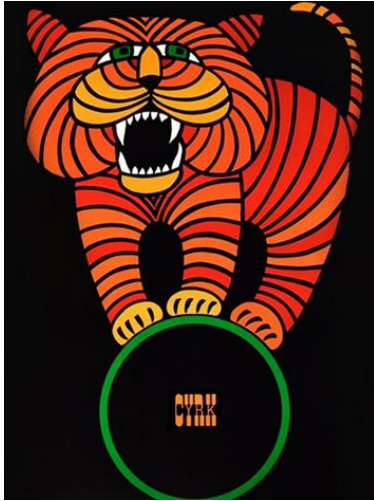

Сл. 62. „Тигар“,
Хуберт Хилшер

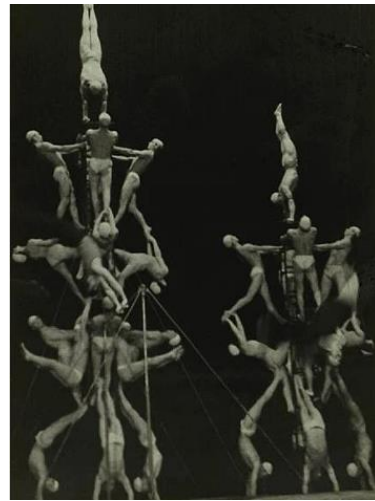

Сл. 63. „Циркуски акробати“, фотографија
Александра Родченка

Фотографија - Врста уметности која највише сведочи о постојању и актуелности циркуског спектакла јесте фотографија. Један од истакнутих уметника је био Александар Михајлович Родченко (*Александр Михайлович Родченко*, 1891-1956). Родом је из Русије и био је један од утемељивача конструктивизма. Бавио се дизајном и сликарством, али се посебно препознају његове фотографије, нарочито у свету циркуса. На фотографијама које прате циркуске догађаје, Родченко је знао да ухвати неочекиване моменте у представама. Мајсторство акробата и слобода покрета су оно што је Родченко ценио у циркуским представама. О томе сведочи дата слика 63., односно фотографија из 1938. године „Циркуски акробати“. На фотографијама се уочава са једне стране, прорачунатост и аналитичност, а са друге стране романтичност и изражајност.

Филм - Циркус је био инспирација и у филмској индустрији. Један од култних црно-белих и немих филмова са овом темом снимљен је 1928. године. За филм „Циркус“ заслужан је Чарли Чаплин (*Charlie Chaplin*, 1889–1977) где је он био редитељ, сценариста, продуцент и композитор. Наравно нашао се и у главној улози, тумачећи свој чувени лик Скитнице који неспретно покушава да учествује у циркуским акробацијама. Као и увек, препознатљив је по превеликим ципелама и врећастим панталонама, уском сакоу, полуцилиндру и штапу, смешним брковима и сетном изразу лица. Његова заљубљеност у циркуску артисткињу доводи га до извођења невероватних акробација које изводи маестрално.

Оскар ом награђени филм „Највећа представа на свету“ (*The Greatest Show on Earth*) је драма коју је режирао Сесил Демил (*Cecil DeMille*, 1881–1959). Он је један од најутицајнијих филмских стваралаца, који је између 1914. и 1956. снимио седамдесет играних филмова. Филм из 1952. године представља поглед на живот циркуса у коме се преплићу раскошни гламур,

ризици циркуског живота, неузвраћена љубав и одбегли криминалац. Сесил Демил је приказао циркус кроз филмске могућности и учинио да се о филму, а и о циркусу, размишљамо као о уметничком изразу.

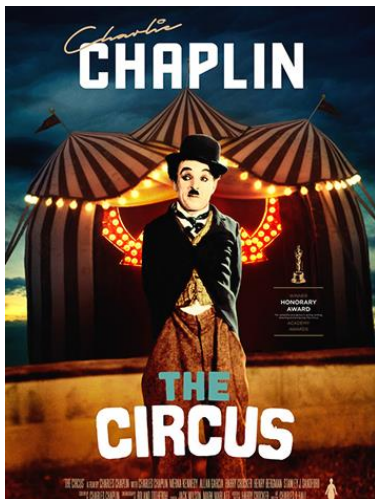

Сл. 64. „Циркус“, филм
Чарлија Чаплина

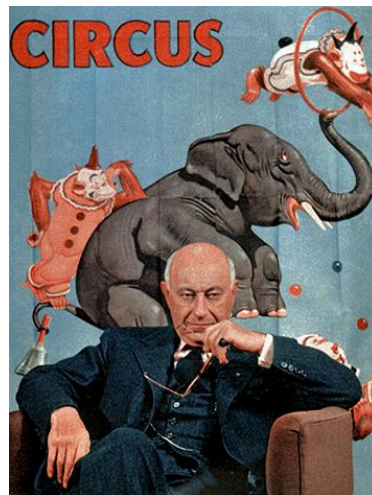

Сл. 65. „Највећа представа на свету“,
Сесил Демил

Циркус као место невероватних могућности, утицао је на остварење цртаног, а сада и играног филма „Дамбо“ из 2019. године. Слон који лети захваљујући својим великим ушима, због којих је предмет подсмеха, свакако представља врхунац у циркуским извођењима и вештинама. Радња прати путујући циркус и поред ове животиње приказани су и остали актери који учествују у циркуским магијама.

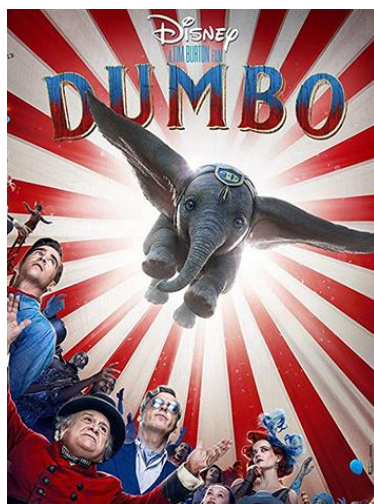

Сл. 66. „Дамбо“

Музика - Од како се појавио циркус његове представе је пратила музика. Још за модерни циркус Филипа Астлија била је компонована музика, а његовом припремом се бавио Чарлс

Дибдин (*Charles Dibdin*, 1745-1814) који је у то време био веома познат композитор. Најчешће су то били брзи ритмови са пратњом удараљки и дувачких инструмената, а такође су се ови звуци користили и за најаву доласка циркуса у град.

Чешки композитор Јулијус Фучик (*Julius Fučík*, 1872-1916) аутор је композиције „Улазак гладијатора“ (*Vjezd gladiátorů*). Ово је можда и најпознатије дело које се изводи у циркусу, а компоновано је као марш. Нови аранжман канадског композитора Луја-Филипа Лоранда (*Louis-Phillipe Laurendeau*) убрзао је ритам Фучиковог дела и композиција је убрзо постала популарна у циркуским оркестрима, као Циркуски марш. Познати Гранд Галоп (*Grand Galop*) америчког композитора Џонија Винсона (*Johnnie Vinson*) композиција је брзог темпа која се везује за наступе коња у циркуском кругу. Музика циркуских маршева је имала за циљ привлачење публике и фокусирање пажње на тачке, а често је настављала свој пут независно од самог циркуса.

Инспирацију у циркусу су нашли многи савремени музичари. Занимљиво је да су се многи концерти одржавали управо у циркуским објектима. Сценске опције промене платформе, расвете и музичке акустике, и онда кад није била развијена техника, циркуси су то поседовали, што је много значило за извођење музичких концерата.

У југословенској рок музици се такође могу препознати ови мотиви. Неке групе су у својим песмама користили циркус за различите животне метафоре и често су омоте плоча красили циркуски призори. Песма групе „Рани мраз“ из 1980. године носи назив "Одлази циркус", из истоименог албума у којој се говори о сећању на циркуску представу и одласку циркуса из града.



Сл. 67. Омот албума „Одлази циркус“

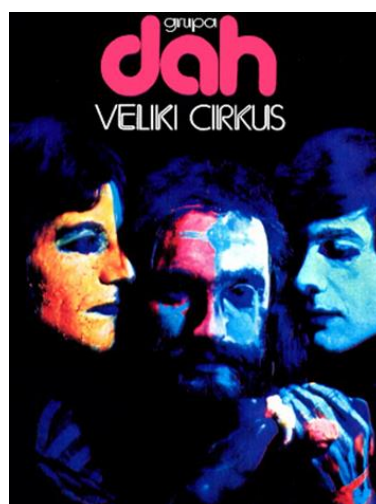

Сл. 68. Омот албума „Велики циркус“

Група „Дах“ је 1974. године издала албум под називом "Велики циркус". У истоименој песми је дато виђење циркуса на посебан рокерски начин. Група је кратко постојала али је уживала велику популарност.

Панк рок група „Луде Краве“ су издале албум „Светла циркуса“ 2014. године, где су омот и једна песма инспирисане циркусом. Заправо песма више говори о девојци, али „светла циркуса“ прате крај сваке строфе.

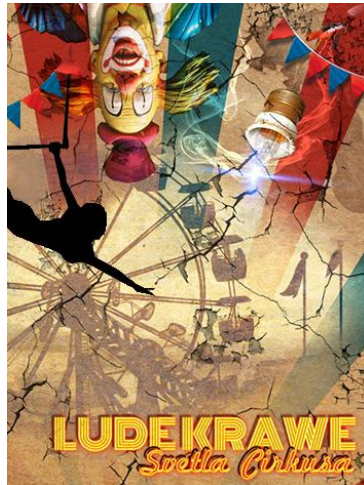

Сл. 69. Омот албума „Светла циркуса“

Књижевност - За српску књижевност је вероватно најбитнији Иво Андрић (1892-1975), а свакако за овај рад је још битније да је овај писац објавио приповетку под називом "Циркус". У њој се говори о импресији, заправо дивљењу дечака циркуском представом. Страни писци често виде инспирацију у овом спектаклу. Шведски писац Јонас Карлсон (*Jonas Karlsson*, 1971) је издао роман са истим називом. Прича у којој је током мађионичарске представе добровољац из публике мистериозно нестao. Он представља имагинарног пријатеља главног јунака, који га је импровизовао током несрећног детињства. У књизи, заправо циркус симболично представља оквир самог детињства.

Књига Остоје Ђурића (1934) "Адриа иде даље", је једина књига са ових простора која бележи историјат једног циркуса. Књига говори о настанку и напору формирања државног циркуса на простору Југославије. Такође, ни песници нису остали равнодушни према овој теми, песма Мике Антића (1932-1986), "Посмртни марш кловнова" где са сетом призива успомене на циркуске призоре, кроз песничково размишљање о смрти. У антологији коју је приредио Радослав Лазич "Театар/Циркус кловнова, Позориште црвених носева и тужних очију" можемо прочитати импресије циркусом Станиславског (*Константин Сергеевич Станиславский*, 1863-1938), Фелинија (*Federico Fellini*, 1920-1993), као и многих других аутора.

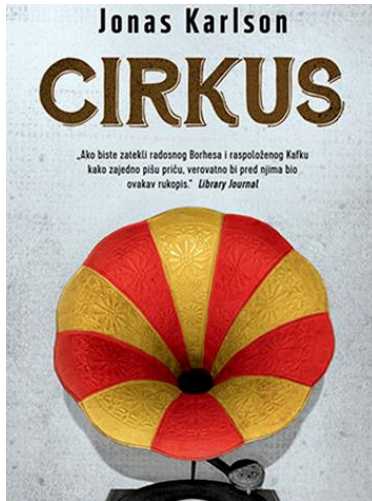

Сл. 70. Роман „Циркус“, Јонас Карлсон

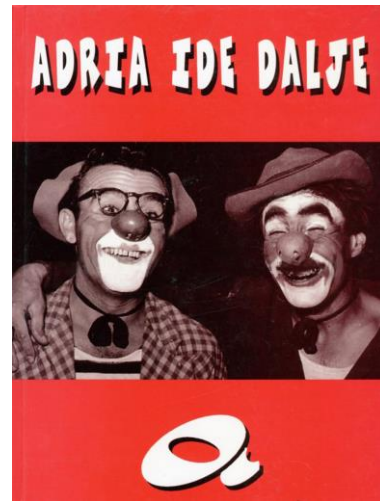

Сл. 71. "Адриа иде даље", Остоја Ђурић

Мноштво књига, чак и часописа је писано о постојању циркуса, његовим програмима и представама, животним причама артиста и разним другим темама. Сада их углавном замењују интернет сајтови, који прате вести и актуелности у циркусима. За децу је незамисливо да прескоче приче о овом спектаклу. Бајке, сликовнице и бојанке са животињама и веселим шаторима су незаобилазни украс сваког детињства.

6. ТИПОЛОШКА КЛАСИФИКАЦИЈА ЦИРКУСКИХ ОБЈЕКТАТА

„Историја типова грађевина ме је опседала много година, због тога што овакав начин третирања кућа омогућава да буду приказане истовремено по функцији и по стилу, који је, опет, питање архитектонске историје, функције или социјалне теорије“.

Николаус Певзнер (*Nikolaus Pevsner*)³⁸⁹

У овом поглављу се приказује групација циркуских објеката у XXI веку, односно одређују се садашње подврсте објеката ове специфичне намене. **Типолошка класификација** се врши према сродности одређених карактеристика у зависности од области посматрања. Радивоје Динуловић каже „да је **тип** свака категорија објеката која је успостављена на основу њихових заједничких карактеристика“.³⁹⁰ Он сматра да је тешко извршити класификацију намера и апстрактних идеја о позоришном простору, а типологије позоришних простора имају заједничке елементе са циркусим. Тако да је исто тако тешко приказати класификацију архитектонских намера и идеја за извођење и реализацију циркуских објеката, односно његовог простора, а један од разлога је да у постојећој литератури нема аутора који су се бавили овом проблематиком.

Са друге стране, архитектонска форма је сложени систем, кроз који се може посматрати начин и идеја градње, технологија, конструкција и облик, као и програм са функционалном употребом целокупног подухвата.³⁹¹ **Типолошка класификација** на основу ових аспеката је свакако вредна пажње и изискује детаљан преглед ових објеката, који нису нигде заједнички класификовани на једном месту. Европски континент се може похвалити присуством шареноликог избора циркуских објеката чији систематичан преглед може дати допринос и служити наредним генерацијама, чак и за решавање нових склопова и идеја, иако су циркуски објекти одавно престали да се граде.

Циркуска архитектура се може сврстати међу објекте јавне намене, предодређене за разонодни и забавни садржај. Некад се сврстава међу објекте културе, али уколико то није случај онда макар стоји припојено уз њих.

У Службеном гласнику Србије је прописана класификација објеката према намени, функционалним и структуралним карактеристикама и степену утицаја на окружење. У

³⁸⁹ Pevsner, Nikolaus. *History od Building Types*. London: Thames and Hudson, 1976, str. 6.

³⁹⁰ Динуловић, Радивоје. *Типологије позоришног простора: Класификације типова и модела сценско-гледалишног простора у теорији и историји позоришта XX века*. // Scen.uns.ac. / 2013, бр. 3, стр. 13-46. <http://www.scen.uns.ac.rs/wp-content/uploads/2013/03/Tipologije-pozori%C5%A1nog-prostora.pdf> (12.07.2012)

³⁹¹ Исто. Динуловић, Радивоје.

категорију захтевних објеката спадају зграде за културно-уметничку делатност и забаву, а њена подела изгледа овако:

Зграде за културно-уметничку делатност и забаву:

1. Биоскопи, концертне дворане, оперске куће, позоришта, итд.;
2. Дворане за састанке и вишенаменске дворане које се углавном употребљавају за културно-уметничку делатност и забаву;
3. Казина, **циркуси**, музичке и плесне дворане, плесне аматерске школе, дискотеке, павиљони за променадне концерте;
4. Зграде у зоолошким вртovima и ботаничким баштама.³⁹²

Оно што је специфичност у Србији јесте да у земљи не постоји стационарни објекат циркуске намене, али у преосталом делу Европе они су ипак у некој мери још увек присутни.

Одредити врсте циркуских објеката није лако, јер је број оваквих објеката све мање присутан у Европи. Свакако сви поседују макар једну заједничку особину, а то је поседовање сценског простора за извођење циркуског спектакла, заједно са трибинама за публику. У преосталим сегментима се доста разликују, али се могу препознати и сличности. Најлакше је препознати типове циркуса који су настали у некадашњем Совјетском Савезу, јер су се такви објекти и градили према типским пројектима, што се не може приписати и западном делу Европе где су пројекти и њихови објекти настајали индивидуално, појединачно, независно од суседних и најближих грађевина исте или сличне намене.

Циркуски објекти, као и уметност, су пропраћени променама са специфичним идеолошким, економским и политичким карактеристикама, што је утврђено у претходним поглављима дисертације. Ове карактеристике су имале изузетно велики утицај на стваралаштво и изградњу циркуских објеката, па се тако могу поделити и разврстати у више различитих група.

У наставку су представљене типолошке класификације које су дијаграмски разврстане и груписане, а затим су кроз неколико постојећих примера и објашњене.

6.1. Типолошка класификација циркуских објеката према начину градње

У претходном делу дисертације се могло приметити за циркуски спектакл и његову архитектуру да је присутна разлика између источног и западног дела Европе. Таква разлика је присутна и у зависности од врсте циркуса и његовог објекта.

Према начину градње може се направити подела на:

1. **Стационарне циркусе**, односно изграђене објекте од чврстог материјала и

³⁹² Правилник о класификацији објеката ("Sl. glasnik RS", br. 22/2015) https://www.paragraf.rs/propisi/pravilnik_o_klasifikaciji_objekata.html (12.08.2019)

2. **Монтажне циркусе**, шаторе састављене од лако преносиве конструкције прекривене церадним омотачем.

Првенствено се може уочити разлика у постојању ових циркуских објеката у земљама Европе.

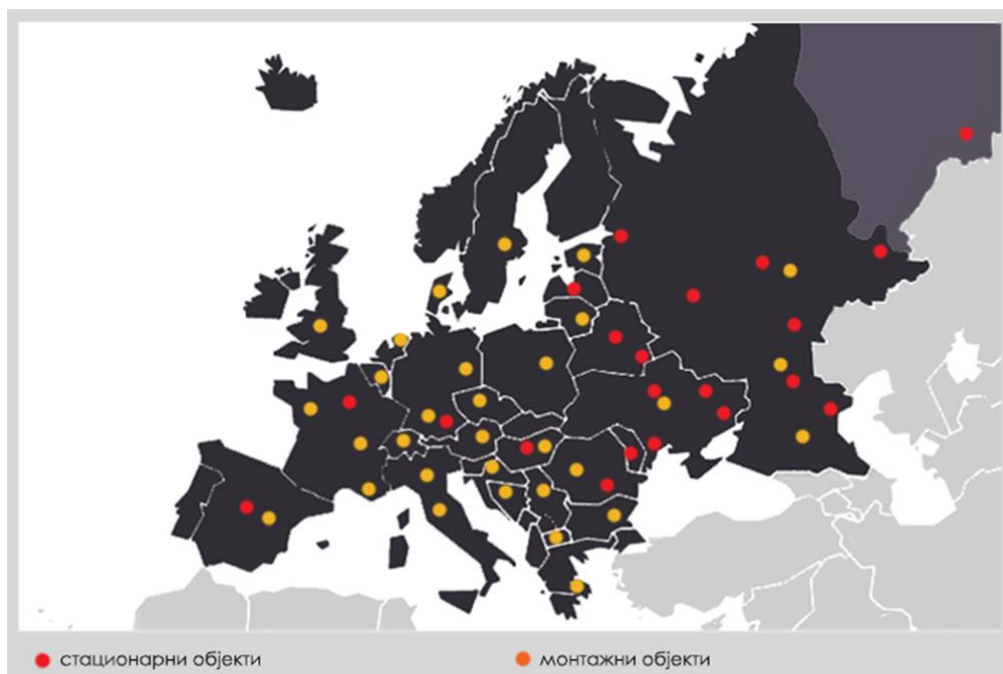

Дијаграм 2. Територијална распрострањеност циркуских објеката у Европи у XXI веку

Присуство стационарних циркуских објеката се смањује. Потреба да се спектакл одржава у изграђеном објекту нема више великог значаја. У појединим државама су у потпуности исчезли, или су пренамењени како би остали у употреби и били спречени од пропадања и рушења. Монтажни шатори се преносе, путују по свету и њихова циркулација се не прекида. Можемо слободно рећи, да у свакој држави у поједином моменту борави неки путујући шатор, било његово седиште у тој или некој другој земљи. Њих је изузетно тешко пратити.

Према Дијаграму 2. може се приметити да су се у XXI веку стационарни циркуси више задржали у источном делу Европе. Историја ових објеката јесте почела у другом делу овог континента, али целокупне промене до данашњих дана су условиле овакву слику. У западном делу Европе прети опасност од губитка ове врсте грађевина. Све је мање земаља у којима они постоје, а уколико и постоје присутан је углавном само један објекат који је задржао циркуску намену. Земље у којима још увек постоји циркуски објекат од чврстог материјала су оне земље где је циркус уживао највећу популарност, као што су Француска и Немачка. Једино су у односу на историјску слику замениле места Велика Британија где познатијег објекта циркуске намене нема и Шпанија где је губитак старог објекта условио да се у релативно кратком року објекат друге намене прилагоди за потребе циркуса због жеље народа за овим спектаклом.

У источном делу Европе је знатно богатија ситуација. Занимљива је и чињеница да само у Русији постоји велики број изграђених циркуса, чак њих 38 спада у циркуско удружење *Росгосцирк* које је остало од некадашњег Сојузгосцирка (*Союзгосцирк*) које је водио Совјетски Савез. Ново удружење је настало под овим именом још 1919. године, а највеће је не само у Европи, него на целом свету.³⁹³ У другим суседним земљама, које су такође улазиле у састав СССР-а нешто мањи број стационарних циркуса је исто опстао. Овим земљама се придружују Мађарска и Румунија где се још увек донекле очувала циркуска традиција.

6.1.1. Монтажни циркуски објекти - шатори

Ови објекти могу бити, али су ретко везани за одређену локацију. Њихова предност је у томе што су лако преносиви, релативно брзо се монтирају и испуњавају све услове за приказ спектакла. Монтажни циркуски објекти, познатији као циркуски шатори се постављају на отвореним и слободним површинама. Потребно је у одабраном граду, набавити дозволе за постављање привременог објекта на одређену јавну површину.







Постоје различити шатори, углавном се разликују према површини коју заузимају и према броју јарбола, тј. носача који носе конструкцију. Циркуске шаторе носе углавном конструкције сачињене од два, па и до десет јарбола (изузетно је ретко наћи више). Наравно, за постављање цераде то није довољно већ се у круг шатора постављају помоћни носећи елементи преко којих се каче везови који затежу целокупну монтажну опну циркуса. Величина циркуса не зависи превише од броја јарбола, они носе главни терет али преосталу ширину шатора могу надокнадити и помоћни, мањи стубови.

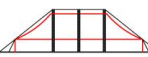
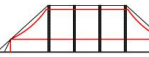

Сл. 72. Приказ конструкције циркуског шатора

³⁹³ Росгосцирк. *Наши дни*. <http://www.circus.ru/about/> (07.10.2019)

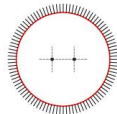
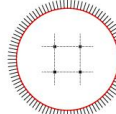
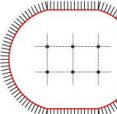
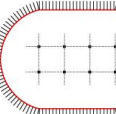
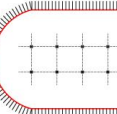
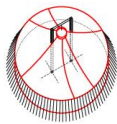
Доминантан облик монтажних циркуса је претежно конус. Главни разлог за то је што се јарболи налазе ближе средишњем делу објекта и на тај начин подижу централни део церадне конструкције у вис, док се ободне стране спуштају на земљу. Облици купе се претежно формирају око сваког јарбола и тиме настаје систем сачињен од неколико таквих облика. Изузетак су конструкције где постоје само два јарбола, они подижу кружни или овални, истурени део церадне који је мањи од растојања међу јарболима. На тај начин остаје облик конуса, са мањим или већим деформацијама. Јарболи су углавном повезани у паровима са гредама ради статичке издржљивости конструкције.

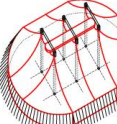
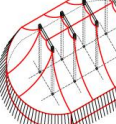
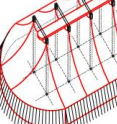
	2 јарбола	4 јарбола	6 јарбола	8 јарбола	10 јарбола
ПРЕСЕК					
ОСНОВА					
МОДЕЛ					

Дијаграм 3. Типови монтажних циркуских објеката

Постоје фирме које се баве изнајмљивањем церадних монтажних конструкција за циркуске потребе, али и за друге врсте јавних забава као што су вашари и фестивали. За друге потребе могу се наћи шатори и са једним јарболом, али због централног сценског простора ови објекти нису у употреби за циркуску намену.³⁹⁴

³⁹⁴ Zeltvermietung Circus Monti. *Circuszelte*. [https://circus-monti.ch/zeltvermietung/zelte/circuszelte/\(25.09.2019\);](https://circus-monti.ch/zeltvermietung/zelte/circuszelte/(25.09.2019);) TentDeluxe. *Zelte - Übersicht*. <https://www.tentdeluxe.com/zirkus-zelte-gross-zelte-mini-zelte-oder-palast-zeltemieten.html> (28.09.2019)



Сл. 73. Примери монтажних циркуских објеката са различитим бројем јарбола

Циркуске трупе најчешће поседују шаторе са два или четири јарбола. Све остале врсте шатора се изузетно ретко користе. Вероватно због потешкоћа у налажењу толико великог слободног простора.

Конструкција са два јарбола - У јесен 2019. године у Београду, у Србији је био разапет циркуски шатор код Луке Београд. Овај монтажни објекат постоји од 2017. године и спада у мање циркуске шаторе. Његов пречник је 14м, а висина 6,5 метара. Постоје два јарбола који носе целокупну конструкцију. Сценски простор је квадратног облика (7 x 7 метара) и седишта су у четири реда постављена уз једну половину циркуса. Овај циркус је био постављан у Пули, Београду, Загребу, Љубљани, Новом Саду и Самобору.³⁹⁵



Сл. 74. Циркобалкана шатор у Београду, 2019. год.

³⁹⁵ Циркобалкана. *Шатор*. <http://cirkobalkana.org/sr/sator-2/> (22.09.2019)

Конструкција са четири јарбола - Као водећу конструкцију можемо издвојити циркус Кроне. Група има седиште у Минхену, у Немачкој, где у свом стационарном објекту одржавају представе у зимском периоду. Међутим, популарност овог циркуса лежи у путујућем објекту који се тренутно води као највећи европски циркуски шатор. Око 30 пута годишње овај шатор мења своју локацију, у периоду од маја до октобра.

За циркус кажу да је приближне величине као фудбалски стадион и да може да прими око 3000 посетилаца, а његова висина је 16 метара. Конструкција има четири јарбола и 12 носећих стубова. За његово монтирање, које траје 6 сати потребно је 60 људи.

Ово је циркус са око 200 животиња. За њихов транспорт циркус поседује покретне вагоне. У неким од њих налазе се радионице за костиме и реквизите, као и ресторан и кафетерија.³⁹⁶



Сл. 75. Шатор циркуса Кроне из Минхена

Атипичне монтажне циркуске конструкције - Међу свим врстама постоје изузеци, па тако и међу овим објектима. Постоје церадне конструкције које се разликују од осталих.

Један од таквих примера је Циркуски центар у Тулузу, у Француској (фр. *Lido - Centre municipal des Arts du Cirque*). Конструкцију носи осам челичних носача, који за разлику од класичних шатора нису у средишњем делу, већ се налазе по ободу објекта. Ради тога објекат не асоцира на конус, већ на звездасту структуру.³⁹⁷

³⁹⁶ Krone. *Das Circuszelt*. <https://www.circus-krone.com/circuszelt/> (28.09.2019); SZ.de. *Zu Besuch in der rollenden Stadt*. 31.03.2015. <https://www.sueddeutsche.de/muenchen/circus-krone-die-rollende-stadt-1.2418064> (28.09.2019)

³⁹⁷ Structurae.International Database and Gallery of Structures. *Le Lido - Centre des Arts du Cirque de Toulouse*. <https://structurae.net/en/structures/le-lido-centre-des-arts-du-cirque-de-toulouse> (28.09.2019); Archicirc. *L'architecture du cirque en ligne. Le Lido - Centre des Arts du Cirque de Toulouse*. <http://archicirc.e-monsite.com/pages/chapiteaux/lido-centre-municipal-des-arts-du-cirque.html> (28.09.2019)



Сл. 76. Циркуски центар у Тулузу, Француска

Још један пример другачије церадне конструкције за циркуску намену је Циркус у Ошу, у Француској (фр. *Dôme de Gascogne, Auch*). Постављен је 2012. године. Превасходно служи за овај спектакл, али се у њему одржавају и други сценски догађаји. Церадну конструкцију носе дрвени оквири, због чега је висина испод њих 13 метара, а испод највише тачке куполе 20 метара. Објекат располаже са 680 места за публику.³⁹⁸



Сл. 77. Циркус у француском граду Ош

³⁹⁸ Circa. Le Dôme de Gascogne, Chapiteau permanent. http://www.festival-circa.auch.fr/index.php?option=com_content&view=category&id=31&lang=fr&Itemid=128 (28.09.2019); Structurae. International Database and Gallery of Structures. *Dôme de Gascogne*. <https://structurae.net/en/structures/dome-de-gascogne> (28.09.2019); Le Monde. *Comment Auch est devenue la capitale du cirque*. https://www.lemonde.fr/culture/article/2012/08/24/comment-auch-est-devenue-la-capitale-du-cirque_1751075_3246.html (28.09.2019)

Овај објекат није путујући иако је његова конструкција церадна и лако преносива. За Француску су карактеристични овакви објекти, али се могу наћи још на неким дестинацијама у Европи. Један такав циркус се налази у Монте Карлу где се данас одржавају најпознатији циркуски фестивали.

6.1.2. Стационарни објекти

Изграђених циркуских објеката је све мање остало и претежно су се градили током претходних векова. По постојању ових грађевина се могу издвојити највише земље бившег Совјетског Савеза. У преосталом делу Европе стање је доста оскудније.

Циркуски објекти су грађевине сродне позориштима, поседују сценски простор и трибине, односно седишта за смештање публике. Наравно, пре тога се налази фоаје, улазни хол са простором где се купују карте, где је могуће наћи и мање продавнице у којима се у паузи купују освежења или сувенири. Сцена је спуштена, а укруг око ње се кружно у вис уздижу редови трибина за седење. Сценски простор је углавном окружен са свих страна публиком, осим уских пролаза преко којих излазе актери. Пошто су објекти грађени у време када су се свуда држале представе са животињама и ради прилагођавања њима, сценски простор је у великој мери остао кружног облика, пречника 13 метара.

Специфичност за циркус јесте свакако поседовање животиња (уколико се у њему још увек одржавају такве представе). То даје посебну функцију и димензију простора, спајајући објекат културе са мањим зоолошким вртом. У оваквим објектима постоје штале или кавези у које се смештају одвојено припадници сваке животињске врсте коју поседује циркус. Занимљиво је да нпр. у Москви, где постоје оваква два циркуса, сваки циркус води рачуна да не прави конкуренцију оном другом, што подразумева поседовање и тренирање различитих врста животиња. Из разлога што су штале и кавези малих димензија, у склопу циркуских комплекса постоје већи простори где се пуштају на одређени начин групе животиња ради слободног кретања и њиховог дружења. Посебно се води брига и око начина храњења животиња и целокупне хигијене. Код опасних дивљих животиња, као што су нпр. лавови, оброк се одвија на сценском простору и то истовремено, зато што се животиње инстинктивно међусобно боре око територије и хране, и како би се превазишли ти сукоби њих намерно навикавају на такву заједничку средину.³⁹⁹

Уколико се у објекту не одржавају представе са животињама, ових просторија нема. Уместо њих се могу наћи кафетерије, ресторани и углавном конференцијске или сличне мање сале.

Поред ових главних делова циркуса, постоје споредне просторије неопходне за функционисање спектакла. То су пре свега техничке просторије у којима се контролишу

³⁹⁹ Теологов ТВ. *Народный артист Российской Федерации, дрессировщик хищников - Эдгард Запашный*. 07.09.2019. https://www.youtube.com/watch?feature=player_embedded&v=VIQsKXx79u8&app=desktop (11.10.2019)

одређени реквизити потребни у представи (нпр. заштитни кавез, конопци, платна, микрофон и сл.), регулише се сценско осветљење, музика, и сродни елементи. Додуше, често постоје оркестри који су смештени у неком делу између трибина који прате са звуком ток представе. Поред тога, неопходне су просторије за припрему актера пре наступа, односно шминкернице и свлачионице. Пошто су трибине у закошеном положају, углавном се неке од ових просторија смештају испод њих. Такође се у склопу циркуса могу наћи и занатске радионице у којима се израђују костими и разни реквизити потребни за представе.

У склопу грађевине се неретко налази помоћни сценски простор, који је истих димензија као и све остале сцене, само што не поседује трибине око себе. Овај сценски простор се користи за тренинге и припрему представа.

Најмање битан сегмент у стационарном циркусу, али без кога ни један сродан објекат не може да функционише, јесте административни део. Ту су смештени правници, секретаријат и сличне службе.

На примеру Великог московског циркуса на Вернадској авенији (ру. *Большой московский цирк на проспекте Вернадского*) приказане су просторије које чине стационарни циркус. Сличан склоп имају циркуски објекти у којима се још увек приказују представе са животињама. Распоред просторија и величина појединих делова у свим циркусима зависила је од простора на коме је грађен објекат.

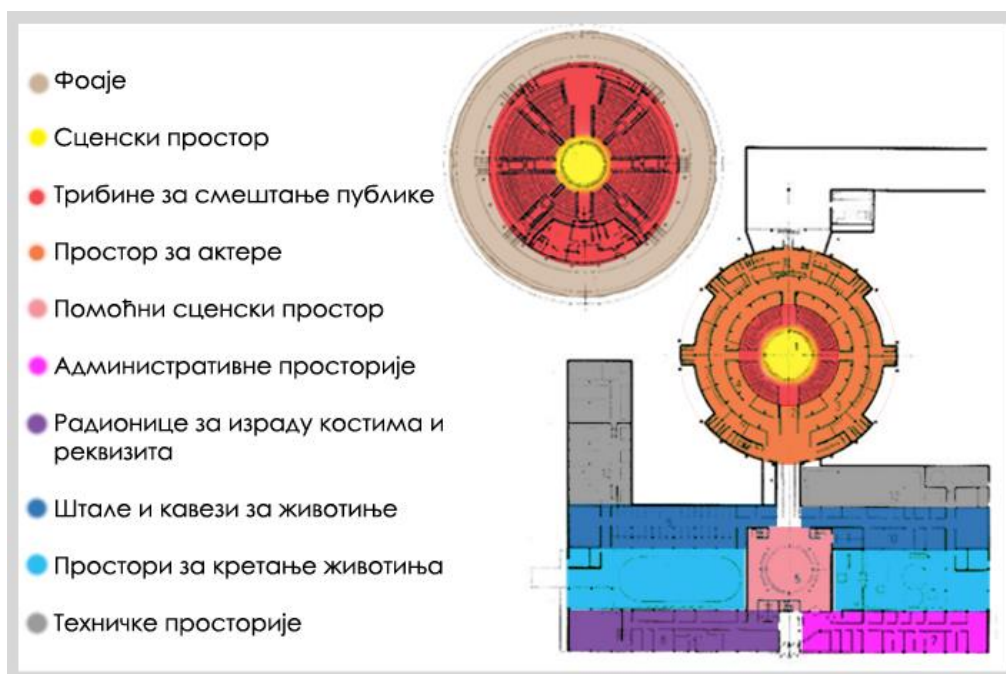

Дијаграм 4. Приказ просторија код циркуса у коме се одржавају представе са животињама

Вероватно најстарији сачуван циркуски објекат се налази у Паризу, у Француској. Ово је пример објекта у коме је укинута приказ животиња, а то је Зимски циркус Буљиони (фр. *Cirque d'Hiver Bouglione*). Са богатом историјом и задржаним именом, у објекат се сместила трупа Буљиони, која више путује него што борави у свом седишту. На Дијаграму 5. се види да се главни сценски простор сачувао, али помоћни простори који су служили за смештање животиња су променили функцију. Простори су претворени у бар и ресторан - *Bar de L'impératrice*, елегантну просторију за дружење - *Les écuries Napoléon III* и мало позориште - *Théâtre de la Ménagerie*.⁴⁰⁰ У другим циркусима, где се више не држе животиње, помоћни простори су такође добили нову намену, углавном сличну као у овом циркусу.

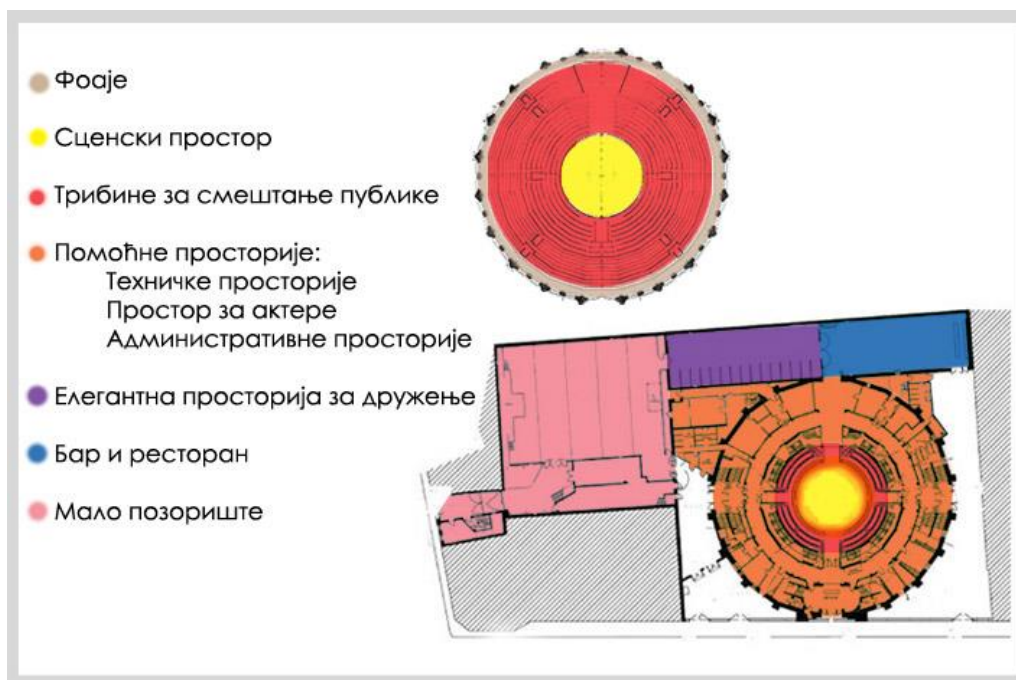

Дијаграм 5. Приказ просторија код циркуса у коме се не одржавају представе са животињама

Пренамена појединих просторија се врши како би објекат испратио потребе друштва у одређеној земљи и како би се ове грађевине сачувале од пропадања. У западном делу Европе су се знатно промениле потребе и закони, стога су највеће промене код циркуса присутне тамо, док су правила и потребе за циркусом у источном делу Европе релативно остале сличне због чега и има мање измена у односу на настанак грађевина. Наредна поглавља у овом раду се односе на **стационарне циркуске објекте** и њихове класификације.

⁴⁰⁰ Cirque d'Hiver Bouglione. *Rent the Cirque d'Hiver*. <https://www.cirquedhiver.com/en/rent-the-cirque-dhiver/> (16.10.2019); Cirque d'Hiver Bouglione. *Bienvenue au Cirque d'Hiver Bouglione de Paris*. <https://www.cirquedhiver.com/wp-content/uploads/2015/03/presentation-des-salles.pdf> (16.10.2019)

6.2. Типолошка класификација циркуских објеката према намени

Сви објекти циркуске намене имају увек једну доминантну функцију, а то је приказ истоименог спектакла. Пошто циркуска уметност нема више исти значај као некад, ови објекти су почели да трпе различите трансформације како би се уклопили за савремене потребе. То подразумева увођење и других функција под исти објекат, где се најчешће води рачуна о очувању простора за циркуске представе али се додају нови садржаји који чувају активну употребу објекта. Овакав начин коришћења простора претвара циркуске објекте у **мултифункционалне**.

Са друге стране, постоји одређени број објеката са јединственом сачуваном **циркуском функцијом**. Ти објекти чувају своју првобитну намену од настанка па до данас, али због развоја и прилагођавања савременим потребама ови циркуски објекти се свакако реконструишу и добијају савременију технику за приказ циркуских представа.



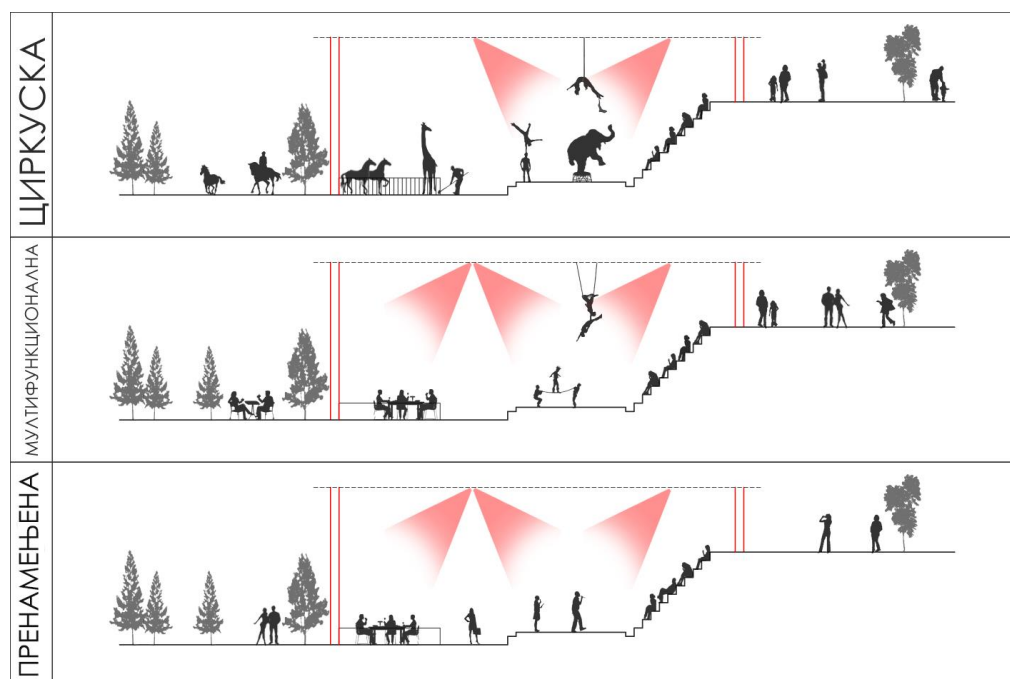



Као посебну, трећу категорију, можемо издвојити објекте који су изграђени као циркуси, а заправо сада имају другу намену. То јесу **пренамењени објекти**, али дух циркуса је и даље присутан у њима.

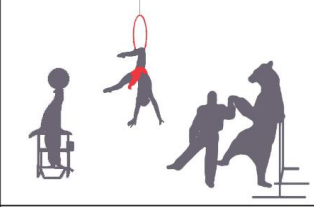
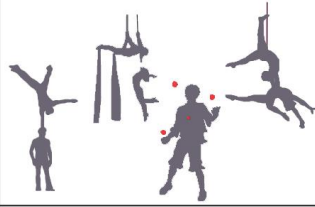

Дијаграм 6. Типови циркуских објеката према намени

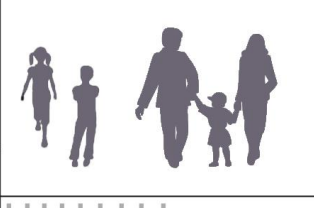
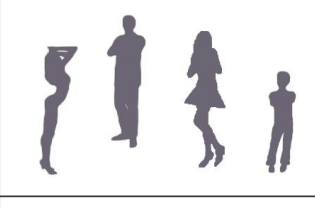
Оно што је такође имало утицаја у савременом добу, јесте присуство традиционалног или савременог циркуса. Традиционални циркус укључује представе са животињама, па се тако и архитектура прилагођава тим потребама. Овакви објекти су присутни у источном делу Европе, док је на западу укинута употреба животиња у сврху забаве. Ови објекти су најчешће окренути и другим спектаклима и врстама уметности, као што су плес, кабаре и сл. Пошто су некада сви

циркуси имали животиње и просторије предвиђене за њих, сада су ови делови објекта пренамењени, неке служе за наведене нове уметности, или су постале просторије за окупљања и дружења, у виду кафетерија, или су чак постали и музејског карактера.

	ЦИРКУСКА	МУЛТИФУНКЦИОНАЛНА	НОВА
сцена			
трибине			
остало			

Дијаграм 7. Типологија према врсти намене, односно њиховим корисницима и употреби простора

На приложеном Дијаграму 7. види се разлика међу корисницима. Код циркуских објеката се акценат даје на присуству животиња, а гости су претежно млађе популације, односно деца која долазе у пратњи одраслих. Мултифункционални објекти су задржали приказ циркуског спектакла али без употребе животиња, па су остале просторије могле да се употребе у друге сврхе и тиме су се појавиле друге намене. У циркуским објектима где је нова намена заузела простор одржавају се скупови и сценски наступи, са занемареним акробацијама (што је присутно у претходна два случаја). Код ових објеката је присутно претежно одрасло становништво, а мање деца, мада то зависи и од саме врсте наступа.

6.2.1. Објекти са циркуском наменом

Циркуски објекти са очуваном првобитном функцијом су се највише задржали тамо где се чува традиција приказа представа са дресираним животињама, а то су претежно земље које су имале у историји социјалистички режим власти. Популарност ових представа је веома мало опала, па нису ни биле потребне промене у функцији објеката како би се сачувала његова посећеност. Култура посећивања циркуса у овим земљама је слична односу посећивања позоришта, опере и балета у свакој земљи.

Оно што треба споменути јесте да се ови објекти повремено користе за музичке концерте, јер је присуство сценске технике адекватно и за ову врсту забаве. Ипак, то их не сврстава међу мултифункционалне објекте, јер је ова функција ретка, а главна намена је свакако циркуска.

Објекти са искључиво циркуском функцијом, такође изискују промене. У смислу замене застарелих реквизита и разних просторних елемената, као и додавање савремене технике који продужавају век трајања ових грађевина. Најчешће измене су прикључивање сигурносног система са камерама. Међутим, могу се појавити и специфични садржаји, као нпр. у Великом московском циркусу се први пут појавио соларијум за коње (сада се ово све чешће уводи у овакве објекте). Служи да се коњи загреју пре изласка на сцену. Соларијум позитивно утиче на раст, развој и јачање имунитета код коња. Посебно се наглашава да је важно ултравиолетно зрачење које коњима недостаје у зимском периоду.⁴⁰¹



Сл. 78. Пројекат Великог московског циркуса са изгледом

Велики московски циркус на Вернадској авенији (ру. *Большой московский цирк на проспекте Вернадского*) је највећи стационарни циркус у свету, и смешта 3400 посетилаца у 23 реда трибина. Висина сценског простора износи чак 36 метара. Испод захтевне кровне конструкције (која је дебљине 3 метра) кружно је формирана стаклена фасада. Ентеријерски простор у кружном фоајеу је испреплетан са стубовима и степеницама које повезују спратове преко којих се излази на трибине. Објекат је изграђен пре скоро пола века, али архитектонски

⁴⁰¹ Суранова, Марина. *Ввели такіе новаціи, как солярій для лошадей*. 22.01.2018. // Известия. <https://iz.ru/698210/marina-suranova/vveli-takie-novacii-kak-soliarii-dlia-loshadei> (14.09.2019); Вомалис, Сергей. *В большом цирке в Москве появится солярій для лошадей* // Newstes. <https://newstes.ru/2015/12/22/v-bolshom-cirke-v-moskve-poyavitsya-solyariy-dlya-loshadey.html> (14-09.2019)

склоп и технологија која се у њему још тада извела остала је непревазиђена.⁴⁰² Код Дијаграма 4. (стр. 131.) приказане су све његове просторије, тако да нема потребе наводити их опет, али је битно споменути да су све просторије мођусобно повезане на неки начин топлом везом. У наредним класификацијама ће бити речи о његовом јединственом сценском простору, који поседује чак пет покретних платформи.

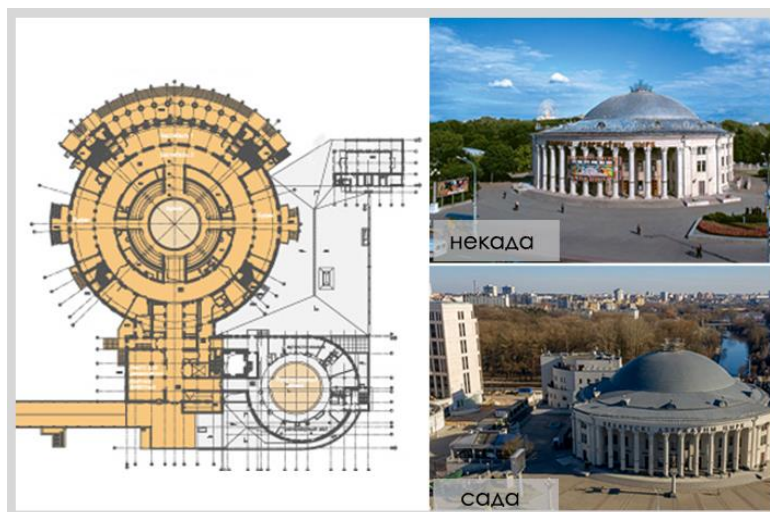

Сл. 79. Пројекат реконструкције Белоруског државног циркуса са додатим садржајима

Циркуси у којима се држе животиње су захтевни. Битан елемент јесте простор за кретање животиња, којима наравно није довољан боравак у кавезима. Овај простор може бити отвореног типа (али у склопу парцеле објекта) или смештен испод самог објекта.

Белоруски државни циркус (белор. *Беларускі дзяржаўны цырк*) у Минску је један од примера где су, након реконструкције у периоду између 2008. и 2010. године, животиње смештене у подрум (који је некада служио као склониште од бомбардовања). За коње је уведен соларијум и гардероба, а постоје њихови тушеви и трпезарија. Посебна просторија је одвојена за повређене и болесне коње. У подземном делу се налази простор где је могуће слободно кретање свих животиња.⁴⁰³

Реконструкција је донела многе измене у овом објекту, али као занимљивост треба споменути отварање музеја историје Белоруског циркуса. У њему се могу видети награде, ретке старе фотографије, експонати и скулптуре. Ентеријер циркуса је остао у раскошном стилу педесетих

⁴⁰² Скляревская, Анна. *Большой цирк на проспекте Вернадского*. <https://ru.moscovery.com/> (15.09.2019); Гуд, Кирилл. *Здание Цирка на Вернадском проспекте в Москве, 1971. год.* 27.06.2007. http://architektonika.ru/2007/06/27/zdanie_cirka_na_vernadskom_prospekte_v_moskve_1971_god.html (24.10.2019)

⁴⁰³ Туманова, Анастасия. Моисеевич, Сергей. *Почему с верблюдом говорят на «Вы» и как выпустили ластиногих в Свислочь. История Белгосцирка*. 26.02.2019. <http://www.ctv.by/pochemu-s-verblyudom-govoryat-na-vy-i-kak-vypustili-lastonogih-v-svisloch-istoriya-belgoscirka> (16.09.2019); Макаревич, Виктория. *Каким после реконструкции увидят цирк минчане*. 19.02. 2010. <https://news.tut.by/society/161677.html> (16.09.2019)

година (релјефи по зидовима са златним листићима и кристалним лустерима). Реконструкцијом су били предвиђени нови објекти. Уз сам објекат подигнута је седмоспратница у којој се налази помоћна сцена која служи за тренинге. Уз зидове помоћног објекта налазе се административне просторије и гардероба. Такође је изграђен хотел који смешта 100 посетилаца и замишљен је да служи пре свега за гостујуће артисте.⁴⁰⁴



Сл. 80. Циркус у Будимпешти, Мађарска

Трећи пример циркуса са задржаном наменом је у Мађарској, **циркус у Будимпешти** (мађ. *Fővárosi Nagycirkusz*). Пројекат овог циркуса није доступан јавности, али из разних чланака се може сазнати да су представе са животињама и даље актуелне. Односно, сачуване су и просторије за њих. Иако је објекат успео да сачува своју славу са циркуским представама, за објекат се тврди да му је хитно потребна реконструкција.⁴⁰⁵ Према неким сазнањима из 2019. године, градиће се нови циркус у Будимпешти, јер је зграда дотрајала, а и његова локација треба да служи у друге сврхе, али још се није појавио нови пројекат.⁴⁰⁶

⁴⁰⁴ Макаревич, Виктория. *Каким после реконструкцији увидят цирк минчане*. 19.02. 2010. <https://news.tut.by/society/161677.html> (16.09.2019); *Белгосцирк изнутри: почему число 13 счастливое и что такое белорусская лира*. 16.09.2015. <http://blog.vp.by/2015/09/belgoscirk-iznutri.html> (15.09.2019)

⁴⁰⁵ Circus Photographer, Piet-Hein Out. *Fővárosi Nagycirkusz, Budapest*. <https://www.circusphotographer.com/portfolio/circusbuilding-gallery/budapest-fovarosi-nagycirkusz> (27.09.2019); Bodrog, Beáta. *ÉrdCenter. Hagymányos jubileumi gála a Fővárosi Nagycirkuszban*. <http://www.erdcenter.hu/pub/ec/news/2009/marcius/cirkusz.html> (29.09.2019)

⁴⁰⁶ Suhajda, Zoltán. *Gigantikus cirkuszközpont épülhet a Nyugatnál*. 06.08.2019. <https://nlc.hu/szabadido/20190806/cirkuszközpont-nyugati-palyaudvar-fovarosi-nagycirkusz/> (29.09.2019); Lokal. *130 éves a Fővárosi Nagycirkusz!* 29.06.2018. <https://www.lokal.hu/2019-06-130-eves-a-fovarosi-nagycirkusz/> (29.09.2019)

6.2.2. Мултифункционални објекти

Ово су циркуски објекти у којима нема више животиња, али су се задржале представе са људским акробацијама. Ради искоришћавања простора који је служио за смештај животињских врста, у објектима су простори бивали реконструисани тако да се још увек могу на неки начин користити. Сваки простор је на свој начин специфичан и у зависности од тога како је могао да се искористи тако је и мењао намену.

Главни сценски простор за циркуски спектакл се сачувао, али је и он почео да се употребљава за друге уметности. Због придодате нове намене, поред сценског простора, објекат је постао мултифункционалан. Ова појава код циркуских објеката је карактеристична за земље у западном делу Европе.

Један од примера мултифункционалног циркуса јесте објекат у Минхену. Ово је вероватно једини преостали циркус у Немачкој. **Циркус Кроне** (не. *Circus Krone*) има богату историју, али стационарни објекат који данас постоји изграђен је 1962. године. Представља седиште истоимене трупе, која путује са највећим, већ помињаним шатором, а која у овом стационарном објекту одржава своје представе током зимског периода.⁴⁰⁷

Објекат је дуго био традиционално оријентисан. У централном делу блока се налази главна дворана (сцена са трибинама), којој је дограђен објекат са помоћном сценом за вежбање, где су исто свлачионице, гардероба и помоћна сала. По ободу тог блока је низ помоћних објеката: канцеларије, апартмани за уметнике и простори за држање животиња (који се посећује као циркуски зоолошки врт). Са друге стране улице се налазе радионице и паркинг за циркус.⁴⁰⁸

У последњих пар година објекат се окреће више музичким догађајима, а представе, у којима се могу видети коњи, су заступљене само за новогодишњи програм. Заправо негодовања јавности о њиховом третирању и чувању животиња су вероватно условиле промене у функционисању циркуског објекта. Пројекат циркуса није доступан јавности, али се на основу чланака и новијих фотографија могу уочити измене код сценског простора. Могуће је монтирати монтажну бочну бину која се све више користи за концерте и друге, углавном музичке догађаје. Она заузима део постојеће централне сцене, а остатак кружне сцене најчешће испуњавају нови редови седишта за публику. Објекат се може користити за кабаре и друге врсте прослава и манифестација.⁴⁰⁹

⁴⁰⁷ Circus Krone Bau. <https://bau.circus-krone.com/> (25.10.2019); München Ticket. <https://www.muenchenticket.de/tickets> (25.10.2019)

⁴⁰⁸ Yesterday's towns. *Circus Krone Winter Quarters, Munich Germany*. 24.05.2006. <http://yesterdaystowns.blogspot.com/2006/05/circus-krone-winter-quarters-munich.html> (25.10.2019)

⁴⁰⁹ Исто. Circus Krone Bau.; München Ticket. <https://www.muenchenticket.de/tickets> (25.10.2019); München Ticket. <https://www.muenchenticket.de/tickets> (25.10.2019); VN Magazin. *Colourance day 2013 im cir...*, 14.05.2013. [https://www.virtualnights.com/muenchen/partybilder/colourance-day-2013-im-circus-krone.2099825\(25.10.2019\)](https://www.virtualnights.com/muenchen/partybilder/colourance-day-2013-im-circus-krone.2099825(25.10.2019)); Böhnke, Andrea. Muntermann, Natalie. *Circus Krone*. https://www.planetwissen.de/kultur/brauchtum/zirkus_in_deutschland/pwиеcircuskrone100.html#Stammsitz (25.10.2019)



Сл. 81. Циркус Кроне у Минхену са централном и монтажном бочном сценом

Зимски циркус Буљиони (фр. *Cirque d'Hiver Bouglione*) у Француској, је већ споменут као пример мултифункционалног објекта. Током претходног века добијао је елементе који одговарају телевизијским емисијама, снимањима филмова и мјузикала, и то је била олакшавајућа околност у додатном прилагођавању објекта савременим потребама. Прославио је 150. годишњицу 2002. године.⁴¹⁰

Састоји се од међусобно повезана четири простора: главна арена са сценом, бар и ресторан, просторија за дружење и мало позориште. Капацитет трибина у главној арени је некада био за 4000 гледалаца, а сада је за 1600 због закона о заштити од пожара. Простор је прилагодљив скоро за све врсте догађаја, а све мање се користи за циркуске спектакле.

Ресторански, односно барски део је предвиђен за коктеле и састанке, површине је 180м². Капацитет варира од потреба, за коктеле, према распореду столова, може се сместити 360 особа, а за оброке је могуће сместити 180 људи.

Специфичан простор *Les écuries Napoléon III* је простор за дружење (површине од 150 м²) који има 14 кабина, насталих од некадашњих штала. Унутар кабина су смештени столови, тако да је могуће остварити интимнију атмосферу.

Мали театар заузима површину од 500м² и за гледање представе могуће је сместити 480 гостију. Предвиђа се и убацивање столова за вечере и коктеле, тако да се може оживети и кабаре. До овог простора се може стићи и преко посебног улазног хола, без уласка у друге просторије. Зимски циркус може бити адаптиран за престижне вечере, конгресе, коктеле, журке и разне прославе.⁴¹¹

⁴¹⁰ Circopedia: Jando, Dominique. *Cirque d'Hiver*. http://www.circopedia.org/Cirque_d%27Hiver (30.01.2018)

⁴¹¹ Исто. Circopedia: Jando, Dominique *Cirque d'Hiver*.

Извршене су реконструкције инсталација и електричних елемената за осветљење, где је обнова била фокусирана на биоскопском уређењу, односно увођење великог екрана који може да служи за разне прилике. Исто се могу поставити додатна платна и усмерити камере за приказ филмова или онога што се одиграва на сцени. Велика рестаурација фасаде се догодила 2008. године и враћена је оригинална боја, обновљени су декоративни елементи и спољашње осветљење. Сматра се да је циркусу враћен првобитни сјај.⁴¹²

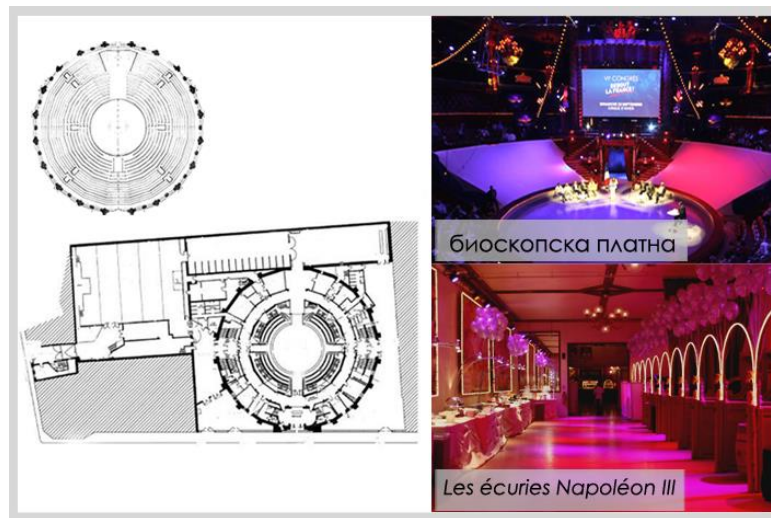

Сл. 82. Пројекат Зимског циркуса Буљиони са прилагођеним елементима за друге потребе

Савремени пројекат пренамене се догодио у Шпанији, у корист новог Мадридског **Позоришног Циркуса Прајс** (*Teatro Circo Price*). Стари циркус је овде био затворен са намером да се реновира, што се није остварило. Народ је успео да издејствује са овом идејом тек 1999. године, када је Министарство културе заједно са властима Мадрида одлучило да бившу фабрику текстила претворе у циркус. Објекат је почео са радом тек 2007. године и садржи како савремене елементе, тако и оне који су засновани на традицији.⁴¹³

Објекат прима 2000 посетилаца, поседује кружну и бочну сцену. Уколико се представа одвија на бочној бини, кружна сцена бива попуњена са редовима седишта. Представе са животињама нису дозвољене и унутар грађевине никад нису постојале просторије за држање животиња. Објекат поседује неколико вишенаменских просторија које се могу користити за изложбе, радионице, и сличне активности. Према мишљењу корисника овог простора, циркус се развија и мења, па је тако овај објекат створен да се у њему врше експерименти у том домену. Заузима

⁴¹² The architecture of the circus online. *Winter Circus*. <http://archicirc.e-monsite.com/pages/cirques-stables/cirque-d-hiver.html> (17.10.2019); Circopedia: Jando, Dominique. *Cirque d'Hiver*. http://www.circopedia.org/Cirque_d%27Hiver (30.01.2018)

⁴¹³ Teatro Circo Price Madrid. *Un Teatro Circo Para Madrid*. <https://www.teatrocircoprince.es/historia/un-teatro-circo-para-madrid> (23.10.2019); Шварц, Михаил. *Цирк Прајс*. 22.10.2016. <http://ispaniagid.ru/teatro-circo-price-madrid/> (23.10.2019)

центар блока и окружен је старим стамбеним и индустријским зградама. Објекту се приступа преко улазног објекта који води до главне зграде где се налази сценски простор са трибинама. Иза главног, кружног објекта се налази простор са помоћном сценом и свлационицама за актере. Бочно издужени простор води до улице са друге стране блока и у њему су смештене претежно канцеларије и неке мање радионице.⁴¹⁴

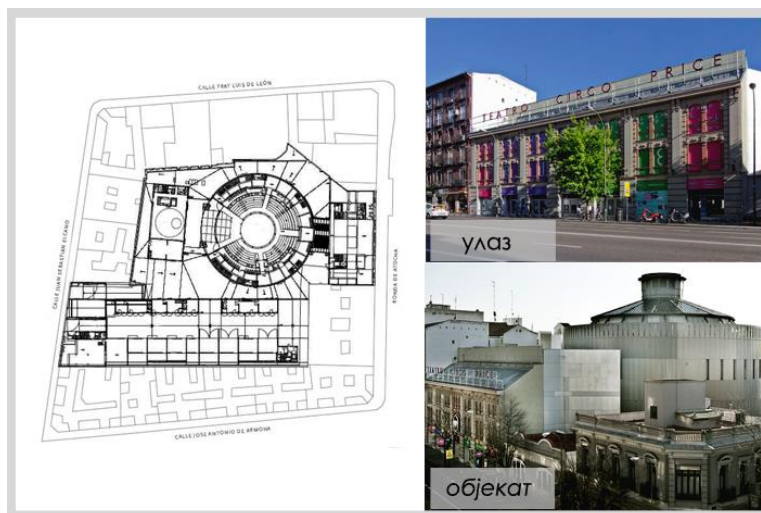

Сл. 83. Пројекат Позоришног циркуса Прајс и његов изглед

6.2.3. Циркуски објекти са промењеном наменом

Под овом врстом објеката се сматрају грађевине које су првенствено подигнуте за приказ циркуског спектакла, ради чега се још увек помињу и сврставају међу циркусе, а заправо се више ова врста спектакла не одржава у њима. Грађевине су задржале спољашњи изглед, док се унутрашњост променила. Сценски простори су измењени и бочне сцене су преузеле вођство. Задржан је приказ неке врсте спектакла, али друге просторије су прилагођене новим потребама.

Објекат са познатом циркуском историјом из XIX века у Амстердаму, у Холандији, још увек носи натпис према свом оснивачу из породице Каре (*Carre*). Још током истог века у њему су почеле да се одржавају популарне позоришне представе, што је у кратком року условило да постане објекат друге намене. Одавно је познат као **Краљевско позориште Каре** (ен. *Royal Theater Carré*). Појава филмске индустрије је угрозила употребу објекта и како би се супротставио конкуренцији форсиране су нове уметности које су се боље прихватале, а то су позориште, мјузикл, кабаре, и др. Објекат заправо више не служи у првобитне сврхе али и

⁴¹⁴ Tato Cabal y el equipo del Teatro Circo Price. *Teatro Circo Price*. <https://www.madrid.es/UnidadesDescentralizadas/UDCMedios/noticias/2007/03Marzo/14Miercoles/notasprensa/CircoPrice/Teatro%20Circo%20Price%20.pdf> (20.10.2019)

данас је изузетно познат у свету културе и носи велику славу. Реконструисан је више пута, али се увек водило рачуна о очувању првобитног изгледа.⁴¹⁵

Због многобројних наведених разлога, објекат поседује две сцене, бочну и централну. Уколико се користи бочна бина, на другу сцену се постаљају редови за седење, односно прилагођава се у зависности од врсте представе. У круг објекта се налазе свлачионице и потребне просторије за позоришне представе, али и неколико кафетерија.

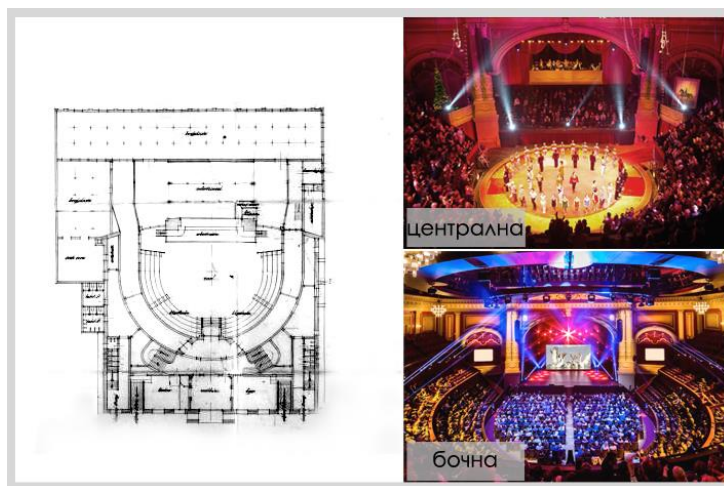

Сл. 84. Пројекат Краљевског позоришта Каре са приказом сценског простора

Сличну судбину је доживео још један објекат у Холандији. **Циркус у Хагу**, који није помињан до сада, заправо је отворен још давне 1904. године. На почетку су се у њему смењивале чувене, већ помињане породице Шуман и Каре. Међутим, након 60 година је постојала идеја да се објекат сруши, ипак услед пожара у Театру за уметност и науку (ен. *Theatre building for Art and Science*) у Хагу се дошло на идеју да се ипак циркуски објекат искористи у друге сврхе. Објекат је реконструисан, не само због своје оронолости, него и због нових потреба за позориштем и другим сценским уметностима. Постојали су покушаји да се врати циркуски спектакл, али од осамдесетих година ипак није одржана више ниједна представа. Сада објекат носи име *Circustheater Den Haag*, што се може превести као Циркус-театар или Кружни театар у Хагу, а сматра се да је то прво музичко позориште у Холандији.⁴¹⁶

⁴¹⁵ IamExpat: Deloughry, Rachel. *The Carré Theatre and its circus origins*. 4.12.2018. <https://www.iamexpat.nl/lifestyle/lifestyle-news/history-carre-theatre> (02.02.2019); Koninklijk Theater Carre. *About Carré*. <https://carre.nl/en/page/about-carre> (05.10.2019)

⁴¹⁶ Circustheater, Scheveningen. <https://www.circusphotographer.com/portfolio/circusbuilding-gallery-2/scheveningen-circustheater> (06.10.2019); Circustheatre Scheveningen voor een onvergetelijke theaterervaring. <https://www.denhaag-nu.nl/uitgaan/5440-circustheater-scheveningen-voor-een-onvergetelijke-theaterervaring.html> (06.10.2019)

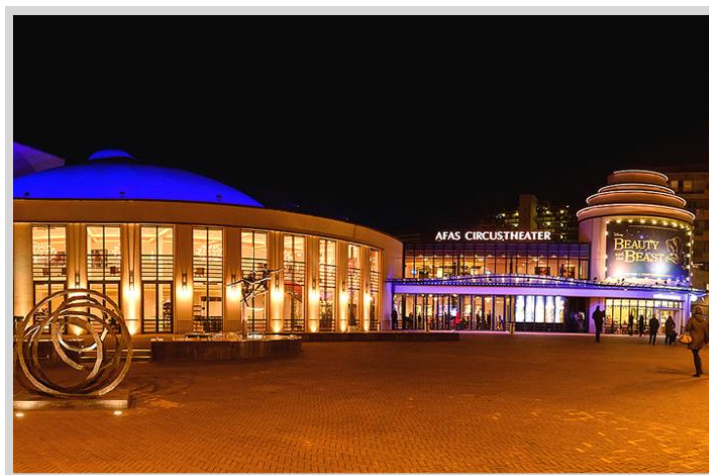

Сл. 85. Кружни театар у Хагу, Холандија

У Данској се налази објекат који је изузетно познат у историји. **Копенхаген чува објекат са циркуским наслеђем**, али се заправо сада у њему одвијају забавни програми уз вечеру, односно објекат носи карактер ресторана. Од 2003. године је прешао у руке послодавца који се бави организацијом прослава и он је извршио главну реконструкцију. Нови пројекат није доступан јавности, али мноштво слика сведочи о крупним изменама. Сценски простор се променио, настале су бочне три позорнице, једна главна и две помоћне; а у некадашњем средишњем делу је постављена знатно мања издигнута кружна сцена. Трибине су се прилагодиле за постављање столова за којима се обедује, уклоњена су стара седишта како би настале широке терасе. Такође су уместо штала у подруму настале кухињске просторије. Главна намена објекта је ресторанског карактера, али се задржао приказ и забавног садржаја, приказује се кабаре, плес, комедија, мада и повремено акробације сличне као у циркусу.⁴¹⁷

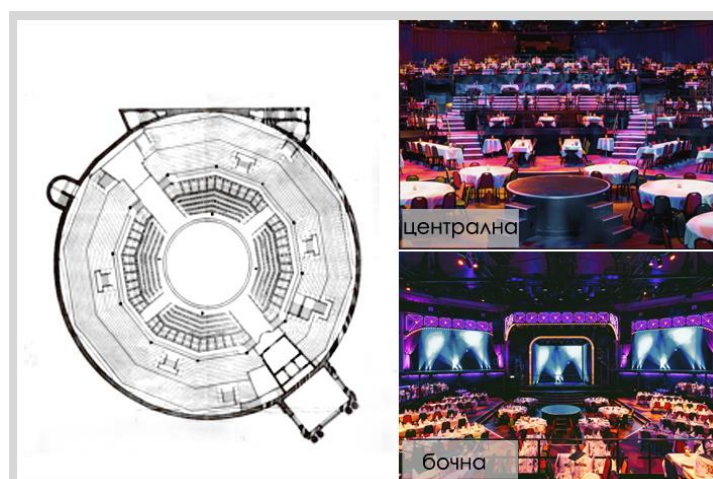

Сл. 86. Стари пројекат циркуса у Копенхагену са приказом новог сценског простора

⁴¹⁷ Circus building. <https://cirkusbygningen.dk/en/> (06.10.2019); Wallmans. <https://wallmans.dk/en/> (21.02.2019); Cirkusbygningen. http://denstoredanske.dk/Livsstil,_sport_og_fritid/Underholdning_og_spil/Performere,_sangere_og_artister/Cirkusbygningen (06.10.2019)

6.3. Типолошка класификација циркусних објеката према организацији простора

Током анализе у овом раду су се приметиле извесне разлике у архитектонском стваралаштву циркусних објеката, што је такође имало утицаја и на различитости урбаног простора око њих. Велике су разлике у земљама Источне и Западне Европе. У некадашњем Совјетском Савезу су постојали извесни типови-пројекти за брзу изградњу објеката циркуске намене, док су у преосталим земљама Европе ови објекти настајали спонтано и насумично, због чега се у архитектонском смислу не могу одредити њихове међусобне сличности које би створиле „типове“ у архитектури. Мада, то није велики проблем јер се анализом у овом раду дошло до закључка да постоје свега неколико циркуса који су активни у западном делу Европе (то су стационарни циркуси у Паризу (Француска), Мадриду (Шпанија) и Минхену (Немачка)). Ипак, ови примери су изузетно занимљиви за урбанистичку анализу.

Што се тиче друге стране Европе могу се издвојити следеће државе, које поседују и по неколико стационарних циркусних објеката: Русија (38), Украјина (9), Белорусија (2), Литванија (1), Румунија (1) и Мађарска (1). У овим земљама постоје три типска пројекта који су изведени у преко пет различитих градова. Одређени број циркусних објеката није настајао захваљујући типским пројектима, већ су на одређени начин јединствени, мада се у основи они не разликују превише.

6.3.1. Типолошка класификација архитектонског простора циркуса

Основни елементи стационарног циркуса одређују његову класификацију. Оно што је типично за циркуске објекте јесте главна дворана (са сценом и трибинама) и помоћни простор у коме се налазе сви пратећи елементи (гардероба и све просторије за артисте, помоћни сценски простор, кавези за животиње и сл.). Стога се првенствено може направити једноставна подела планова циркусних објеката:

- **компактна решења**, где сви делови чине једну целину, превасходно се ово односи на приземни део објекта;
- **дводелна решења** са јасном поделом на главни сценски део и помоћни пратећи простор.⁴¹⁸

Дата су три дијаграма са шематским приказом најразличитијих основа циркуса у различитим градовима Европе. Примери означени као Типови (1, 2 и 3) су објекти изведени у већем броју различитих градова и о њима ће више речи бити у даљем делу текста.

⁴¹⁸ Здания культурно-просветительных и зрелищных учреждений. *Здания цирков*. <https://mydocx.ru/11-62206.html> (11.12.2019); С. Г. Змеул, Б. А. Маханько. *Архитектурная типология зданий и сооружений : Учебник для вузов. Цирки*. Москва: Архитектура-С, 2004. стр: 151-154. <http://library.psu.kz/fulltext/buuk/b2878.pdf>

Код **компактних циркуса** се не осећа одвојеност у структури грађевине, већ је приземље заједничко. Помоћни простор са сценом и фоајеом чине јединствену целину у екстеријеру. Код примера у Јекатеринбургу и у Москви се само куполе уздижу док је остатак циркуског објекта јединствена целина. На пројекту Типа 3 јесте сценски простор у облику шкољке који изгледа наслоњено на приземље, али та шкољка је спуштена и њен најнижи део је стопљен са компактним приземљем.

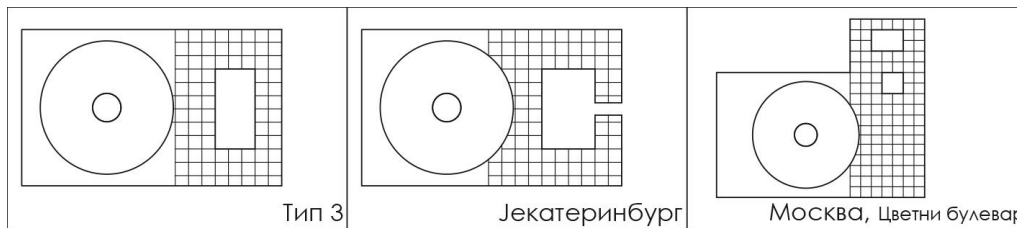

Дијаграм 8. Компактна решења

У ову групу се могу сврстати још неки примери из Русије, а то су циркуси у Пензи и Владивостоку, али њихови пројекти нису нађени током овог истраживања, па стога нису приказани у датом дијаграму.

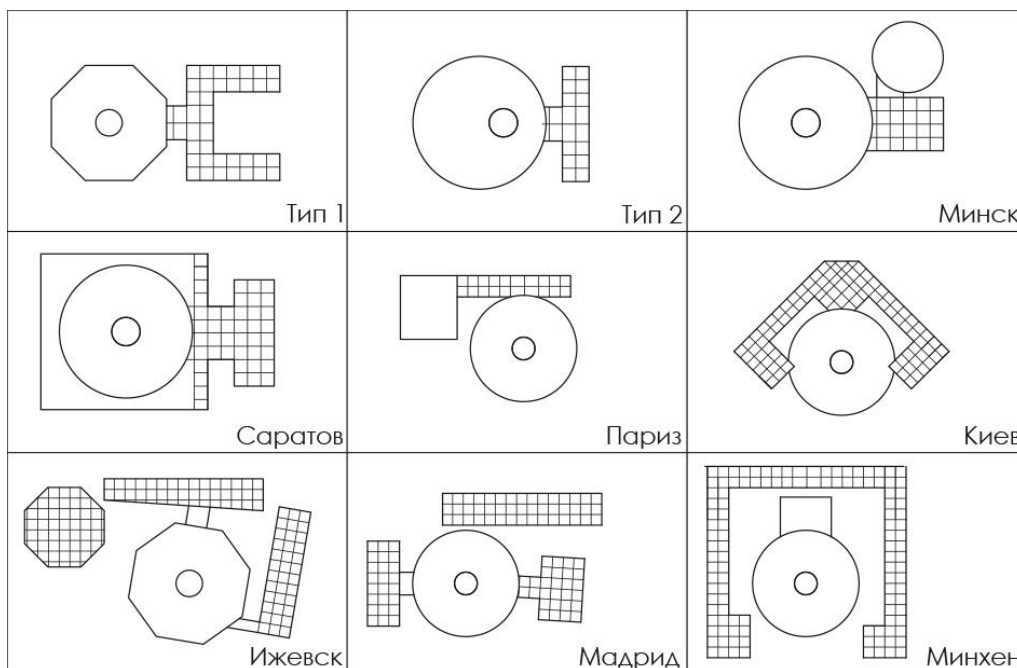

Дијаграм 9. Дводелна решења

Код **дводелних решења**, ова два дела су заправо појединачни објекти повезани најчешће уском топлом везом, неком врстом коридора. Ови објекти су доминантнији у Европи.

Код примера у Кијеву (Украјина), Ижевску (Русија), Минхену (Немачка), а нарочито у Мадриду, у Шпанији (јер је окружен и суседним објектима у блоку) сценска дворана, иако је

слободна, не изгледа самостално јер је са три своје стране окружена помоћним здањима. У преосталим примерима, приказаним на Дијаграму 9, помоћни простори су мање разуђени, једноставнији и повезани само са једне стране са главном сценском ареном.

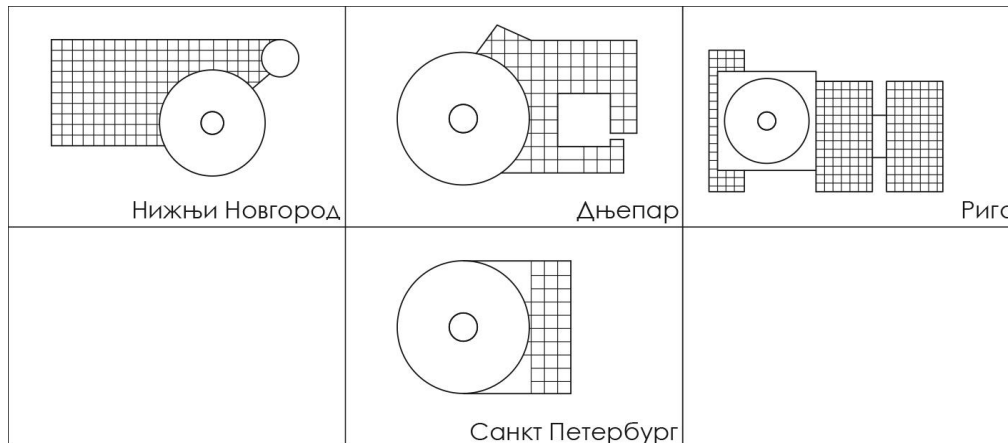





Дијаграм 10. Прелазна решења

Може се издвојити још једна група, коју је тешко дефинисати. Заправо, постоје објекти које је тешко сврстати у неку од ове две врсте, јер имају заједничке карактеристике од обе групе. Ови пројекти се могу назвати као **прелазна решења**. Издвајају се дворане са сценским простором, али нису повезане са помоћним простором само са уском топлом везом. Тај помоћни простор није засебна, одвојена целина већ се на неки начин обавија око главног простора са сценом и на специфичан начин се повезује у целину.

Такође се у ову групу могао сврстати и Тип 3 (уместо компактног решења), али његово сценско приземље је са свих страна окружено призматичним приземљем објекта које је компактно повезано са помоћним делом, док у овим примерима сценски део није опкољен са свих страна, него је око половине његове фасаде и даље слободно.

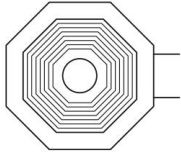
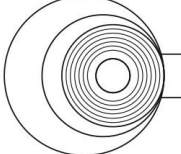
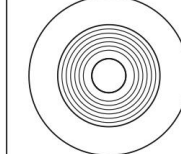
Типски циркуски пројекти - Када говоримо о типолошкој класификацији архитектонског простора, свакако треба навести типске пројекте који су настали у Совјетском Савезу, а према тим пројектима циркуски објекти још увек постоје.

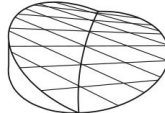
На Дијаграму 11. су приказана три типа према којима је изведен највећи број циркуских објеката у Европи. Приказана је геометрија главне арене/дворане са сценским простором, односно главни део циркуса. Помоћни простори су изостављени у датом прилогу, јер њихов изглед није доминантан. Најчешће су присутне сферне кровне куполе, због потребе постизања висине у сценском простору, али тип 2 говори да то није пресудан елемент у овој архитектури.

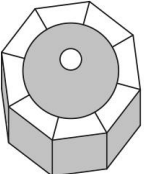
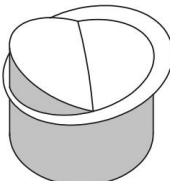
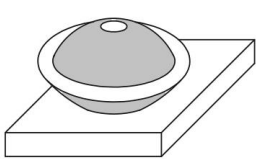
	Тип 1	Тип 2	Тип 3
ОСНОВА			
КРОВ			
МОДЕЛ			

Дијаграм 11. Типови циркуских објеката заступљени у источном делу Европе

Тип 1 - Пројекат који је изведен у највећем броју различитих градова је настао крајем шездесетих година и замишљен је да буде осмоугаоне основе, а смешта 2000 посетилаца.

Просторија где су смештене трибине и сцена је осмоугаоног облика (чак и саме трибине прате тај облик), а на тај простор се топлом везом повезује технички део који је у облику слова "П". Оба простора имају два спрата. Изнад осмоугаоне конструкције се налази купола у облику калоте и висина изнад сцене износи 18 метара.⁴¹⁹

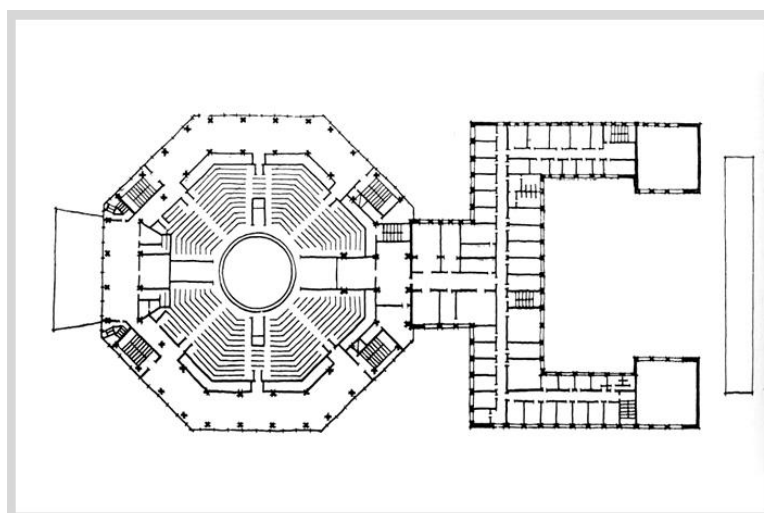

Сл. 87. Типски пројекат осмоугаоне основе

⁴¹⁹ Live journal. *Еще один типовой проект. Цирк на 2000 мест.* 12.02.2011. <https://ru-sovarch.livejournal.com/615157.html> (01.11.2019); Live journal. *Типовой проект цирка на 2000 мест.* 25.02.2011. <https://synthart.livejournal.com/188077.html> (02.06.2016)

У овој анализи је пронађено 12 циркуских објеката у Русији са истом основом, или мањим изменама. На пример код објеката у Костроми и Краснојарску (Русија) је само фасада добила кружни, ваљкасти облик, док су ипак трибине задржале осмоугаони облик, као и техничке просторије у облику слова "П". Овај технички простор није код свих циркуса идеалног облика, често краци тог слова "П" нису једнаки. Пошто су сви објекти изграђени током претходног века неки од њих су не тако давно реконструисани, ипак у Русији има велики број оваквих гиганата и тешко је да држава свима омогући средства за обнову. Највише се примећује разиграност у бојама фасаде након реконструкција, а освежење се примећује и у ентеријеру. У Курском циркусу је реконструкцијом надограђен улазни простор, за разлику од присутне надстрешнице код преосталих објеката.⁴²⁰



Сл. 88. Објекти изведени према Типу 1

На основу овог пројекта је настао циркус у Караганди, у Казахстану. Био је планиран исти објекат, међутим осим сценског простора са трибинама мало шта је остало према пројекту.

⁴²⁰ Live journal. *Еще один типовой проект. Цирк на 2000 мест.* 12.02.2011. <https://ru-sovarch.livejournal.com/615157.html> (01.11.2019); Live journal. *Типовой проект цирка на 2000 мест.* 25.02.2011. <https://synthart.livejournal.com/188077.html> (02.06.2016)

Чезнуло се за нечим бољим и целокупне измене је повукла јединствена кровна конструкција која је задавала финансијске проблеме током изградње. Пројекат је након изградње номинован за неколико награда.⁴²¹

Овај објекат није у Европи, али је настао у Совјетском Савезу, а доживео је и многе измене. Верује се да постоји још неколико оваквих циркуских објеката грађених према овом пројекту, а који су се кроз време изменили или у међувремену срушили.

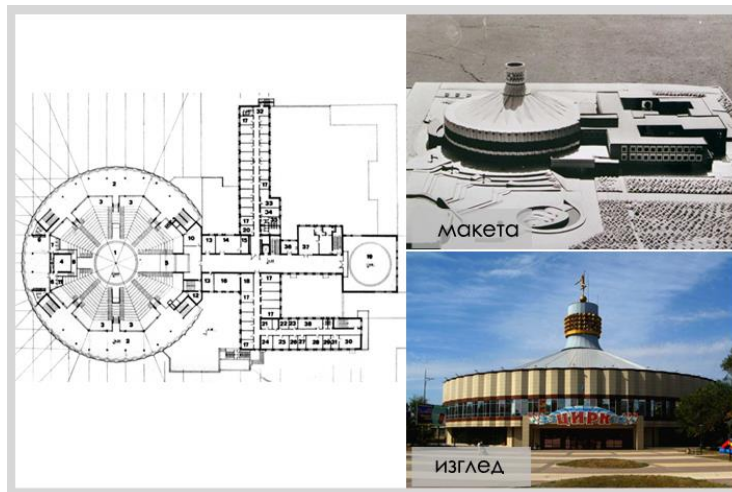

Сл. 89. Циркус у Караганди, Казахстан

Циркус који се исто сврстава међу ове објекте јесте у граду Тјумењ, у Русији. Међутим, осим што се споља сагледава осмоугаона основа, више нема заједничких особина са овим пројектом. Трибине су кружног, уместо осмоугаоног облика. Купола није у облику калоте и технички део је призматичног облика. Чак су и средишњи делови фасада тог осмоугла увучени.



Сл. 90. Циркус у Тјумењу, Русија

⁴²¹ Archi.ru. *Цирк в Караганде*. 23.05.2016. <https://archi.ru/world/69024/cirk-v-karagande> (01.11.2019); A.S.T. Studio. *Студия Александра Бойкова. Карагандинский цирк*. <http://www.ast-boikov.com/P2.html> (01.11.2019)

Тип 2 - Један пројекат је непланирано постао типски. Заправо, пројекат је настао за циркус у Новосибирску (Русија) и према речима тадашњих експерата није личио на дотадашње циркуске објекте. Специфичност лежи у кровној конструкцији, која не прати уздигнуће изнад сценског простора као друге куполе. Кров је у облику хиперболичног параболоида.

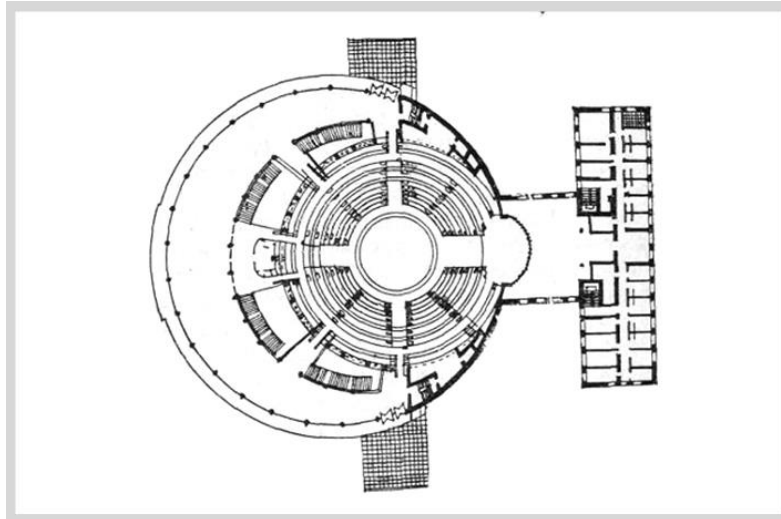

Сл. 91. Типски пројекат кружне основе

Основа је кружног облика и у дворану је могуће сместити 2300 посетилаца. Сцена се налази ближе улазу артиста и испод одговарајућег дела крова због потребне висине, ради боље прегледности. На трибине се приступа преко три приземна улаза, а у сâм објекат, односно у фоаје воде шест улаза. Фоаје има већу ширину код улаза у објекат, док се у приступном делу за артисте сужава. Технички простор је на сличан начин као код првог Типа, повезан топлом везом само што је призматичног облика.⁴²²

Пројекат је изведен у десетак различитих градова Русије и Украјине, и називали су их близанцима Новосибирског циркуса који је изграђен 1971. године. Изградња је трајала пет година (као и код већине циркуса у СССР-у), али по истом пројекту су раније изграђена два објекта у Русији, а то су циркуси у Самари - 1969. год., и у Перму - 1970. године.⁴²³

⁴²² Новосибирский Государственный Цирк. *История цирка*. <https://www.circus-novosibirsk.ru/istorija-tsirka.html> (03.11.2019)

⁴²³ Арсеньев, Арсений. *Цирковая фуражка против церковного купола*. 12.02.2019. <https://ndn.info/publikatsii/24579-tsirkovaya-furazhka-protiv-tserkovnogo-kupola> (02.11.2019)

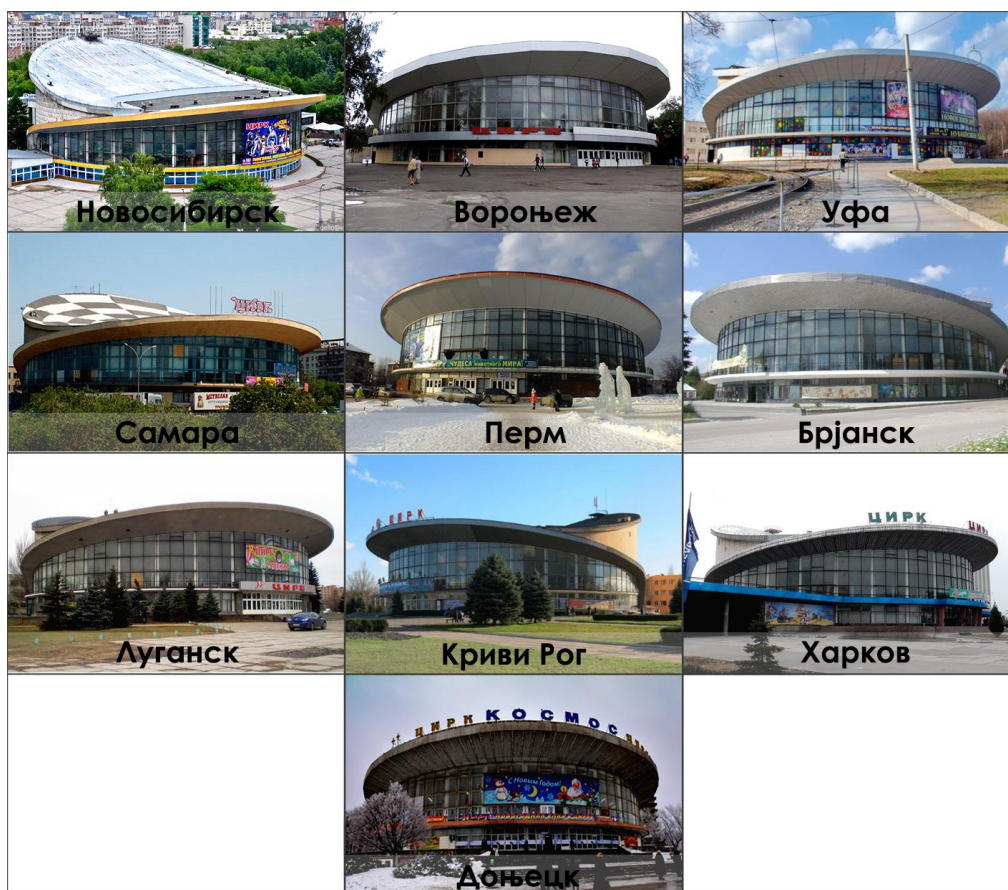

Сл. 92. Објекти изведени према Типу 2

Како је овакав циркус настао први у Самари о његовој реконструкцији се полемише од 2010. године. Према првом пројекту планиране су измене на фасади, обнова сценског простора, побољшање противпожарних система и монтажа система за вентилацију, а поред тога планирано је уклањање помоћног објекта и уместо њега да се изгради дванаестоспратни хотел за артисте. Ипак, 2014. године је постојало обавештење да ће овај пројекат бити поједностављен. Неће се градити подземни паркинг, хотел ће бити знатно мање спратности, али основна реконструкција главног циркуског објекта ће бити спроведена. Обнова је усмерена на мултифункционални сценски простор, али биће измена и код помоћног дела, односно административно-хотелског простора. Простор за животиње ће такође бити повећан. Без обзира што је подземни паркинг укинут, у урбанистичком плану града је поред циркуса планирана изградња паркинга на више нивоа, тачније постојаће отворени паркинг који смешта 143 аутомобила и затворени са 53 паркинг места. Реконструкција је требала да се спроведе од 2017. до 2019. године, али нове информације говоре да је почетак одложен за 2020. годину.⁴²⁴ Ипак, нова ситуација са пандемијом још увек одлаже почетак радова.⁴²⁵

⁴²⁴ Дорожкина, Дарья. ВК онлайн. Самарский цирк станет украшением города. 16.10.2015. <https://www.vkonline.ru/content/view/155880/samarskij-cirk-stanet-ukrasheniem-goroda> (15.12.2019); Шестерикова, Мария. Комсомольская правда. Самарский цирк закроют на ремонт. Что происходит за кулисами сейчас?



Сл. 93. Пројекти реконструкције циркуса у Самари, Русија

Тип 3 - У неколико градова изведен је још један типски пројекат. Сâм пројекат датира из седамдесетих година и изведен је у пет различитих градова бившег Совјетског Савеза. Планиран је да смести између 1200 и 2000 посетилаца.

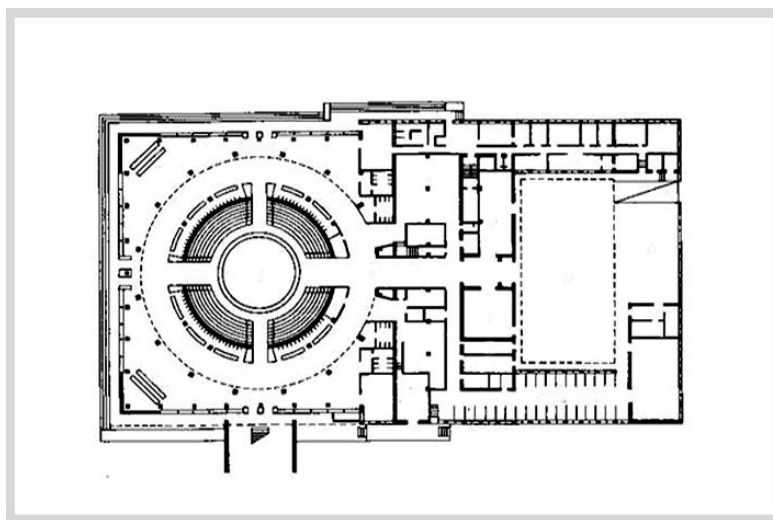

Сл. 94. Типски пројекат са призматичним приземљем

Посетиоце спољашњи изглед подсећа на свемирски брод. Главна дворана има облик шкољке састављене од две калоте. Горња калота, односно купола је нешто мања у односу на доњу калоту кроз коју се простиру трибине. Целокупно приземље је призматичног облика и на њега

04.09.2017. <https://www.samara.kp.ru/daily/26726.5/3752974/> (15.12.2019); Маштакова, Александра. Територија. Самара. *Реконструкција самарског циркуса почнеће у 2020 году.* 04. 12. 2019. http://areasam.ru/news/obshchestvo/32159-rekonstruktsiya_samarskogo_tsirka_nachnetsya_v_2020_godu.php (15.12.2019)

⁴²⁵ Самара онлайн. *Реконструкција Самарског циркуса почнеће у 2021 году.* 03.12.2020. <https://63.ru/text/culture/2020/12/03/69596826/> (03.03.2021)

се ослања ова шкољка (придржава је стаклени прстен). Преко приземља се приступа сценском простору, али у оквиру њега се налазе све помоћне просторије потребне за рад циркуса.⁴²⁶

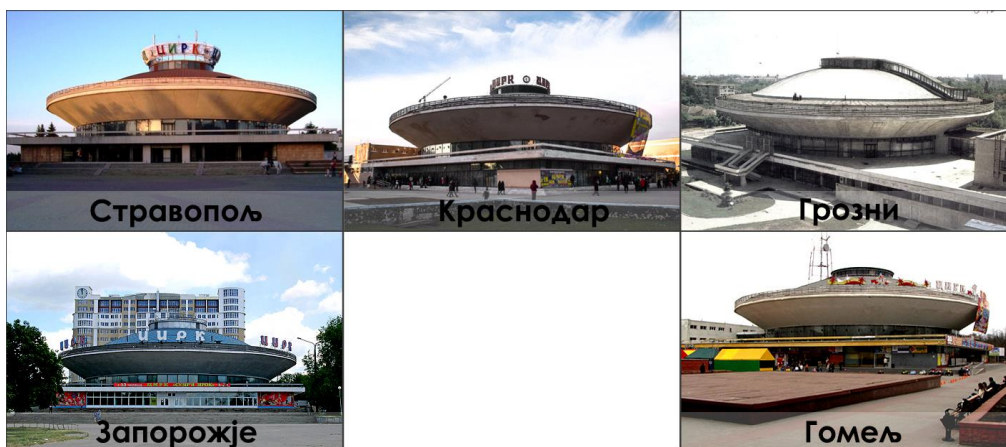

Сл. 95. Објекти изведени према Типу 3

Данас су ови објекти у различитим земљама, у Русији (Стравопољ, Краснодар и Грозни), у Украјини (Запорожје) и у Белорусији (Гомељ). Објекат у Грозном, главном граду аутономне републике Чеченије, а која је у саставу Русије, је страдао током ратних сукоба који су се догодили пред сам крај прошлог века. Планирана је обнова и изградња новог циркуса, али се у земљи циркуске представе и даље одржавају под монтажним шаторима.⁴²⁷



Сл. 96. Разрушен циркус у Грозном током ратних сукоба

⁴²⁶ Гомељгражданпроект. *Цирк*. <http://iggp.by/istoricheskie-proekty/cirk.html> (04.12.2019); Юга. Портал Южного региона. *Ирония судьбы? Близнецы краснодарских достопримечательностей в других городах*. 20.11.2017. <https://www.yuga.ru/articles/society/8231.html> (05.12.2019)

⁴²⁷ РИА новости. *Цирк в Грозном планируют открыть в начале 2014 года*. <https://ria.ru/20130711/949100535.html> (05.12.2019); Live journal. *Грозный: история*. 25.01.2016. <https://varlamov.ru/1576944.html> (06.12.2019); Главцирк. *Афиша цирковых программ в Грозном*. <http://groznyj.glavcirk.ru/afisha> (06.12.2019); Chechen Tour. *Цирк в Грозном 2019*. 19.01.2019. <http://chechentour.com/%D1%86%D0%B8%D1%80%D0%BA-%D0%B2-%D0%B3%D1%80%D0%BE%D0%B7%D0%BD%D0%BE%D0%BC-2019/> (06.12.2019)

Поред тешке судбине овог циркуса, у Русији се ипак појављују пројекти реконструкције друга два објекта. Циркуси у Стравопољу и Краснодару имају нове пројекте само се ишчекује финансијска помоћ од државе. Ови објекти јесу дотрајали и њихови капацитети се не користе тренутно у потпуности и стога се планира њихова хитна обнова. На пројектима се не виде унутрашње измене, али модели са урбанистичким уређењем говоре да ово неће бити наивни потези.⁴²⁸

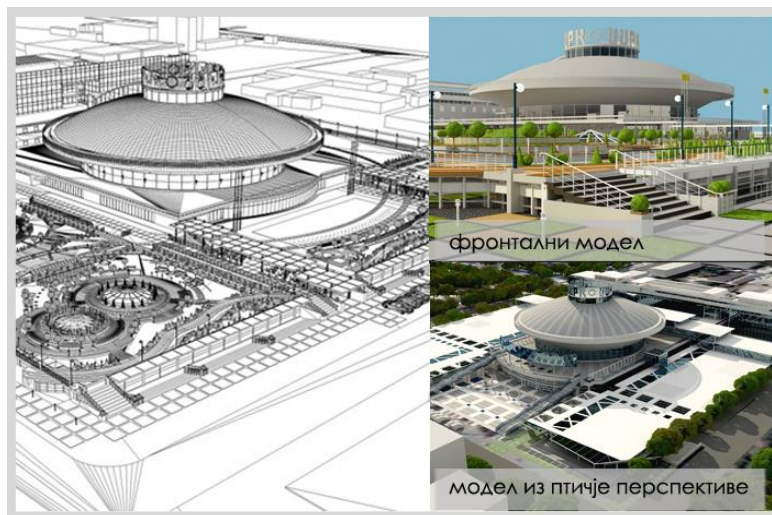

Сл. 97. Пројекат реконструкције циркуса у Краснодару, Русија

По узору на пројекат у Краснодару изведен је још један циркус у Русији. У Челабинску је 1979. године настао пројекат, који при посматрању из птичје перспективе изгледа идентично овим објектима. Ипак, присутне су разлике. Због близине Урала конструкција је нешто јача, додате су неке просторије али су побољшани и услови за евакуацију. Спољашњи изглед обогаћује зупчаста бетонска доња калота, која представља главну разлику од осталих објеката изведених према Типу 3.⁴²⁹

⁴²⁸ NovaProject. Проектная мастерская. *Реконструкција краснодарског цирку, цирк град Краснодар, реконструкција, один из варијантов.* <http://www.novaproject.ru/portfolio-item/rekonstrukcija-krasnodarskogo-cirka/> (05.12.2019); Live journal. *Проект реконструкцији ставропольског цирку.* 10.08.2018. <https://stav26.livejournal.com/935559.html> (05.12.2019)

⁴²⁹ Бречко, Г. В. Вознюк, Л. Ю. *Цирк.* <http://www.book-chel.ru/ind.php?what=card&id=4300> (11.12.2019)



Сл. 98. Циркус у Чељабинску, Русија

6.3.2. Типолошка класификација на основу урбанистичке диспозиције циркусних објеката

Положај циркусног објекта у односу на његово окружење, води нас ка новим типолошким класификацијама. Посматрано на блок у коме се циркуска грађевина налази постоје:

- **циркуски објекти који су уско повезани са другим објектима у блоку**, где је најчешће улазни простор циркуса наслоњен уз суседне објекте, а сценски део заузима средишњи део блока;
- **циркуски објекти који су сами у блоку**, претежно самостални и слободностојећи на парцели;
- **циркуски објекти који су слободностојећи али постоје и други објекти на парцели**, ово је комбиновани тип који укључује карактеристике претходне две категорије.

У наставку рада су приказани само најзанимљивији примери ових градских блокова у коме се налазе циркуси, уз кратка објашњења.

Циркуски објекти који су уско повезани у блоку са другим објектима се морају прилагодити осталим објектима, а са друге стране треба да оставе видљив прилаз. Ради тога постају објекти наслоњени на друге, у низу са својим атрактивним улазом који води у сам циркус. Помоћни објекти унутар блока су приземни да не би нарушавали суседе. Оваквих циркусних објеката нема пуно у Европи, то су циркуси у Мадриду (Шпанија), Паризу (Француска) и Риги (Летонија).

Пример циркуса у Паризу се разликује по томе да му се улазни део не наслања на суседе, већ је слободан са бочних страна. Међутим, објекти у блоку су прибијени уз помоћне просторе циркуса и на неки начин га окружују, остављајући видљиву главну фасаду циркусног објекта.

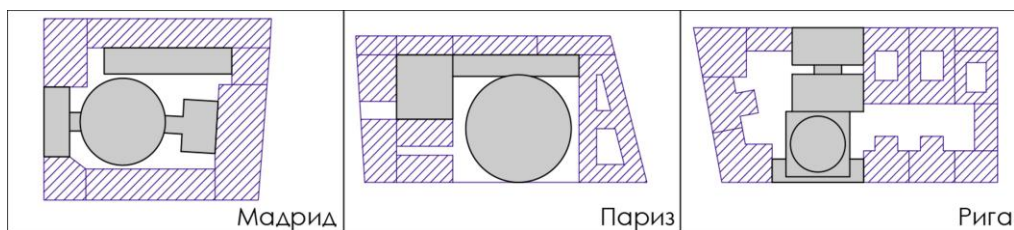

Дијаграм 12. Типови циркуских објеката који деле блок са другим објектима

Циркуски објекти који су сами у блоку се могу класификовати у две нове категорије. Наиме, ови објекти јесу самостални, без блиских суседа, али могу бити у парковском окружењу или у стандардном градском блоку који више прекрива бетон него зеленило.

У парковском окружењу, које је испреплетано пешачким стазама могу се наћи и други мањи објекти у непосредној близини циркуса. Неретко су се у социјалистичким земљама градили циркуси у великом уређеном и очуваном природном окружењу, у оквиру ког се некад може наћи чак и језеро. На Дијаграму 13. су шематски приказана три примера циркуских објеката који се налазе у вероватно највећим уређеним зеленим блоковима.

Пример циркуса у Букурешту (Румунија) је сам у парковском блоку, док у Кирову и Хабаровску (Русија) се може наћи још неки самосталан и одвојен објекат. У Кирову се на крајњим угловима блока могу наћи пословне зграде, али је њихова удаљеност од циркуса изузетно велика захваљујући чему није нарушен парковски амбијент око циркуса. Слична ситуација је и у Хабаровску, пар објеката је на већој удаљености од циркуса.

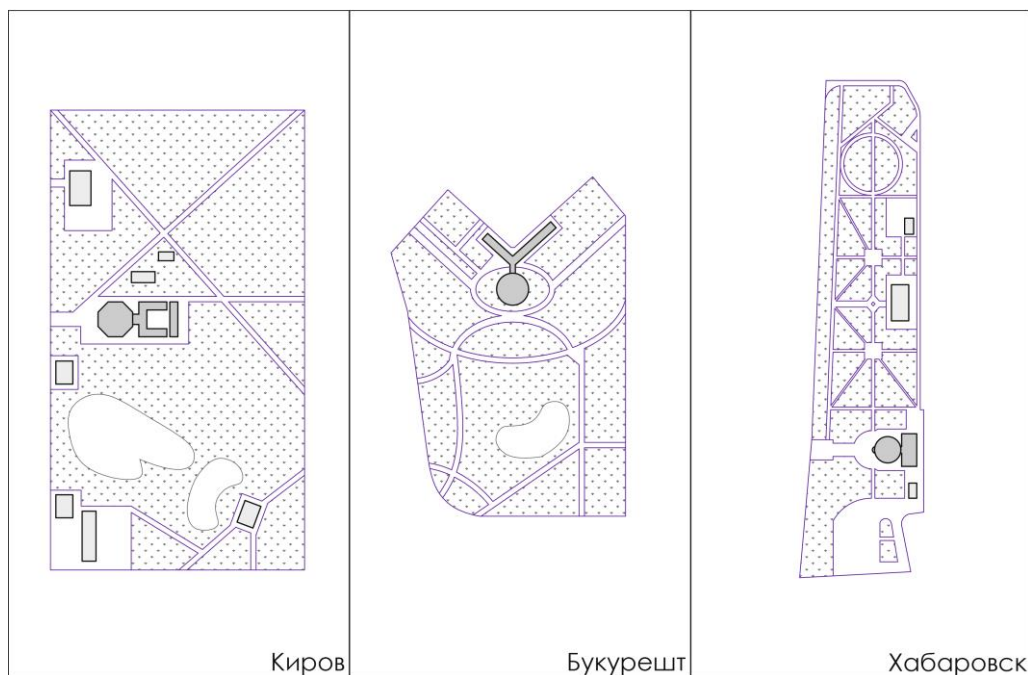

Дијаграм 13. Типови циркуских објеката који су у блоку са парком

Друга врста слободностојећих циркуса, јесу они објекти који су у **стандардном градском блоку**. Окружени су улицама, које су релативно мало удаљене од њих, са околним поплучањем или бетонском подлогом и оскуднијим зеленилом. У блоковима се може наћи неки мањи објекат са помоћном наменом. Сваки град има своју матрицу и систем улица и блокова, стога је сваки пример јединствен и немогуће их је све приказати. Разликују се највише према облику блока и количини поплучаних и зелених површина. На Дијаграму 14. су приказани примери који вероватно најбоље приказују случај циркуског објекта у стандардном градском блоку.

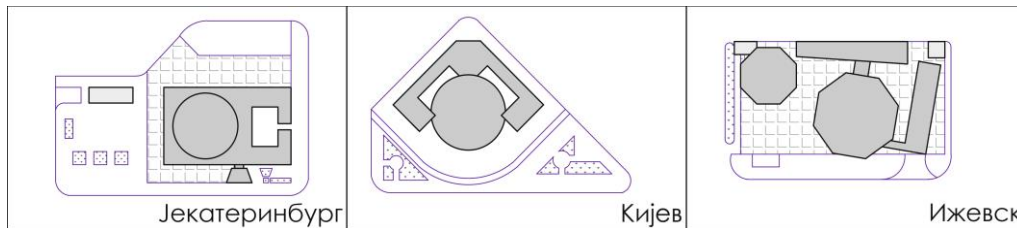

Дијаграм 14. Типови циркуских објеката који су у стандардном градском блоку

У посебној категорији се налазе **циркуски објекти који су слободностојећи али у оквиру истог блока се налазе и други објекти**. Ови блокови су комбинација претходних категорија, поседују и зеленило и поплучање у различитим односима. Код њих често постоје уређене парковске површине. Други објекти не дају самосталност циркуским објектима, али ипак, омогућавају циркусима доминацију у простору.

На Дијаграму 15. је приказано пет случајева у Русији ове класификације. Пример који вероватно најбоље објашњава овакве случајеве је циркус у Рјазању (Русија) који има партерно уређен и озелењен прилаз, али га са две стране окружује мноштво објеката. У Омску и Иркутску (Русија), иако су блокови другачије решени, јасно су подељени на део за циркус и део за друге објекте који су најчешће пословне намене. Блок са циркусом у Кривом Рогу (Украјина) је фантастично испланиран, са прилазним уређеним зеленим површинама и парковском тампон зоном која раздваја циркус од низа других зграда. Поред разноврсних решења, пример у Ставропољу (Русија) показује да и није неопходно правилно уредити блок како би циркуски објекат функционисао у њему. На први поглед разбацаност објеката у блоку није примамљива, али са друге стране не нарушава доминацију самог циркуског објекта.

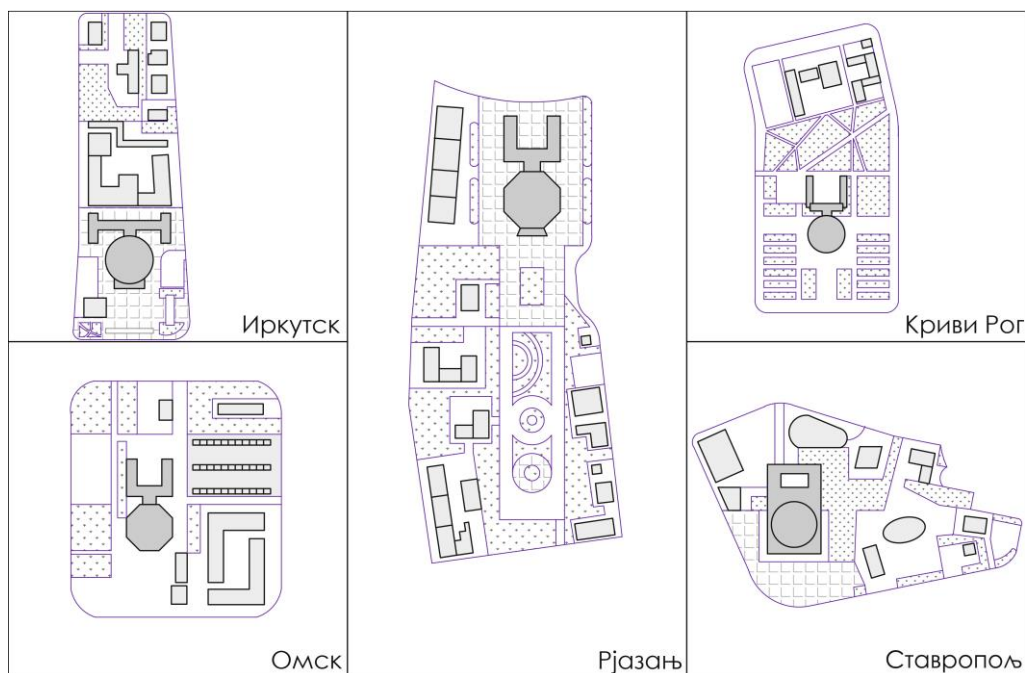

Дијаграм 15. Типови циркуских објеката који су слободностојећи и са другим објектима

Треба узети у обзир однос циркуске грађевине у односу на град и његову структуру. Мада, за циркуске објекте у градској матрици се не може много тога рећи. Оно што је јасно јесте да су циркуси грађени у не тако малим градовима, најчешће само у престоницама, изузев земаља које су улазиле у састав бишег Совјетског Савеза. Настајали су у прошлом веку и од тада су многи градови проширили своју површину, стога можемо слободно рећи да циркуски објекти улазе у круг градских центара. Уствари, градови су наставили да се шире, без нарушавања првобитног положаја циркуса.

6.4. Утицај циркуских жанрова на сценски простор

Доминантни циркуски простор је свакако простор у коме се одиграва спектакл. Зато посебну пажњу треба посветити њему као архитектонском простору са мноштвом могућности и различитим елементима потребним за ове специфичне представе. Татјана Дедић Динуловић сматра да је (у позоришту) употреба сценских средстава уједињење физичког простора са дизајном декора, костима, звука и светла тако да су обједињени и функционишу као целина током стварања представе.⁴³⁰ Ово се свакако односи и на циркуску представу, за чије извођење је потребно мноштво посебне опреме.

Сцена представља место са приказом догађаја.⁴³¹ Како се у већини стационарних циркуских објеката одржава традиционални циркус, чије **представе** се састоје од више самосталних

⁴³⁰ Дедић Динуловић, Татјана. *Феноменологија спектакла: Сценски дизајн као средство конструкције догађаја*. докторска дисертација, Београд/Нови Сад, 2013, стр. 45.

⁴³¹ Katroga, F. *Istorija, vreme i pamćenje*. Beograd: Clio, 2011, стр. 51.

циркуских тачака, потребно је дефинисати макар оне основне како би било јасно шта је све неопходно да се нађе у склопу сценског простора, а уједно буде и део ентеријера циркуса. Број циркуских тачака није одређен, развијају се и настају нове и зато је тешко сагледати све врсте које постоје.⁴³²

Најпопуларније представе традиционалног циркуса, у Европи, се одржавају у Русији, где и има највише стационарних објеката, стога је код њих детаљно разрађена тема о циркуској уметности и јасно су дефинисани сви његови жанрови. Према књизи „О жанровима совјетског циркуса“ (ру. „*О жанрах советского цирка*“)⁴³³ постоји осам основних циркуских жанрова, а од њих су изведене засебне циркуске тачке. Ова књига је остала узор и у данашњици и према њој су се ускладили многи интернет сајтови, који се баве овом темом (нарочито у земљама које су некада улазиле у Совјетски Савез). С обзиром да је немогуће испратити све циркуске тачке које постоје и да је добар део њих настао као импровизација наступа из Азије или других континената, у овом раду ће се приказати само ови основни жанрови (остали су свакако настали на основу њих).

На Дијаграму 16. су приказани основни жанрови, као и њихова даља подела. Према овој књизи основни жанрови су: дресура, еквилибристика, атлетика, магија, акробатика, клоновске представе, гимнастика и жонглирање.

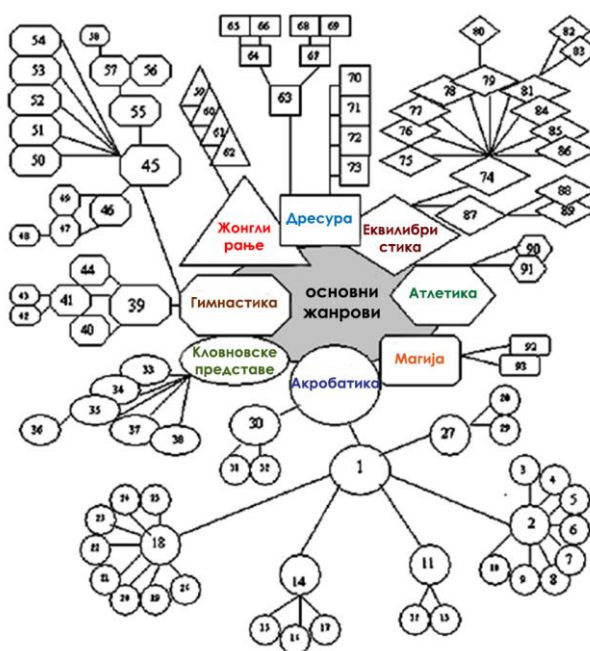

Дијаграм 16. Основни циркуски жанрови

⁴³² *Our circus Acts Alphabetically*. http://polichinelocircus.com/index.php?title=List_of_circus_skills (15.03.2020)

⁴³³ Гуревич, Зиновий Бонич. *О жанрах советского цирка: Учебное пособие для училищ циркового и эстрадного искусства и отделений режиссуры цирка театр, институтов*. Москва: Искусство, 1984. <http://istoriya-cirka.ru/books/item/f00/s00/z0000009/index.shtml> (13.03.2020)

Највећи утицај на унутрашњост објеката и ентеријера, имају: дресура, еквилибристика, акробатика и гимнастика. Ово су уједно и најбитније тачке у циркусу. Тачке са клоновима и жонглирањем могу бити у склопу неких претходних извођења или као засебне вештине без посебних захтева у простору. Магијске тачке, а зову их још и илузионе, имају најмање захтева, док је атлетика на неки начин и превазиђена у савременом циркусу.

Дресура - Прича о животињама се првенствено односи на учешће коња у представама, од којих је и почела заправо прича о циркусу. Акцент је на синхроним кретању више коња које није једноставно утренирати. Приказује се уједначеност током различитих врста кретања коња (марш, галоп, и др.), али се приказују и акробације људи на њиховим леђима. Ово су класичне представе и за њих је важан спољашњи изглед ових животиња и акробата који наступају са њима, као и држање и извођење покрета тела током кретања. Најчешће се изводе акробације на леђима једног или два коња који су у покрету.⁴³⁴ Треба се присетити, из историје, да је још Филип Астли одредио величину и облик сценског простора на основу центрифугалне силе која се постиже кружним кретањем коња. Тако да су коњи дали највећи допринос у дефинисању циркусског сценског простора.

Преостале тачке у дресури се односе на друге животиње које учествују у представама, углавном се подела третира на представе са: предаторима, птицама, великим и малим животињама.⁴³⁵

Птице се најмање користе у циркуским представама. Некада су биле популарне акробације са голубовима и папагајима, али се данас оне тешко могу наћи. Уколико се и нађу неке птице, то могу бити орлови, пеликани, гуске или петлови, који само доприносе декоративном или звучном ефекту у циркуској представи.

У најједноставнију дресуру спадају мале животиње (пси, мајмуни, јазавци, козе, ракуни, свиње, и др.). Оне су способне да изводе компликованије тачке. Дресура зависи од врсте и могућности, а тачке се у великој мери прилагођавају њиховом начину живота у природи.

Велике животиње су више ограничене, и спадају у тежу категорију дресуре. То су слоновима, камиле, кенгури, бизони, јелени, зебре, и сл. Иако највећи, слоновима најбоље прихватају игру и изазове, а такође су мање страшљиви од других животиња јер немају природне непријатеље, стога је лако сарађивати са њима, а представљају велику атракцију. Велике могућности им даје снага и слобода употребе сурле, са којом подижу људе на своја леђа.

⁴³⁴ В мире цирка и эстрады *Высшая школа верховой езды*. <http://www.ruscircus.ru/ganr/circ5-64.shtml> (13.03.2020)

⁴³⁵ Lehmann, Rolf. *Circus. Magie der Manege*. Hamburg: Hoffmann und Campe, 1979, str. 69-116.; Гуревич, Зиновий Бонич. *О жанрах советского цирка: Учебное пособие для училищ циркового и эстрадного искусства и отделений режиссуры цирка театр, институтов. Дрессировка*. Москва: Искусство, 1984. <http://istoriya-cirka.ru/books/item/f00/s00/z0000009/index.shtml> (13.03.2020)

Најкомпликованији је приказ ретких и егзотичних животиња (циркус је од настанка представљао место за приказ несвакидашњих живих бића, где су спадали и људи са поремећајима). Ове животиње су изузетно тешке и изискују посебну пажњу, прво за прилагођавање новој клими, а недостатак знања доводи и до сложености начина дресуре. У егзотичне животиње, које се приказују у циркусу спадају: крокодили, змије, нојеви, па и нилски коњи.⁴³⁶

У занимљиве и велике животиње спадају морски лавови. Изузетни су за сарадњу и имају велику могућност у приказивању различитих тачака: плес, ходање по мердевинама, окретање обруча, па и глума. Иако су изузетни на сцени, морски лавови се тешко издржавају јер захтевају базене са водом (уместо кавеза код осталих животиња).

Представе са предаторима се сматрају представе са високим ризиком. У циркуским тачкама са дивљим мачкама, односно са лавовима и тигровима, се поставља заштитна мрежа око сцене, где остаје један човек са више оваквих животиња. Ретко се могу наћи остале врсте дивљих мачака, као што су пантер, јагуар, рис и леопард, оне ако наступају могу се видети појединачно у групама са другим мањим животињама.⁴³⁷



Сл. 99. Тачка са лавовима

Постојали су различити начини дресуре, неки су веровали да ће животиње (ово се највише односи на дивље мачке) бити послушније уколико имају страх према укротитељу, док су други мислили да ће бољи однос бити уколико постоји приврженост према њима као са домаћим мачкама. Ни један начин се није показао беспрекорним.⁴³⁸ Сада, барем у Русији, постоје

⁴³⁶ Гуревич, Зиновий Бонич. *О жанрах советского цирка: Учебное пособие для училищ циркового и эстрадного искусства и отделений режиссуры цирка театр, институтов. Дрессировка.* Москва: Искусство, 1984. <http://istoriya-cirka.ru/books/item/f00/s00/z0000009/index.shtml> (13.03.2020)

⁴³⁷ Исто. Гуревич, Зиновий Бонич.

⁴³⁸ Исто. Гуревич, Зиновий Бонич.; Lehmann, Rolf. *Circus. Magie der Manege.* Hamburg: Hoffmann und Campe, 1979, str. 69-116.

одређени стандарди. Узимају се младунца из зоолошких вртова, а не из дивљине; са њима се проводи максимално време (чак и до спавања у истој постељи); није потребна никаква врста страха, ни животиња према човеку, ни човека према животињи; а и њихово размножавање није дозвољено у циркусима, због нарави женки и због могућности добијања више младунаца, којима није могуће посветити адекватну пажњу.⁴³⁹ Ове тачке су доста изазивале жаљење публике према животињама, ради чега је у западном делу Европе и уведен закон о забрани употребе животиња у сврхе забаве, па се овде ове представе више не могу видети.

Осим дивљих мачака од предатора се приказују и медведи. Бели медведи су таквог карактера да исто захтевају заштитну мрежу око сцене, док су мрки медведи мирнији и код њих се навлаче само корпе на њушке. Мрки медведи су способни за разне акробације, познати су по војњи различитих врста превозних средстава, од ролшула до скутера.

У представама са животињама се може наћи заштитна мрежа, која незаобилазно има утицај на изглед ентеријера. Некада је била метална и тешка, али због лоше видљивости кроз њу замењена је тањом мрежом чија је поставка знатно олакшана и доста практичнија.⁴⁴⁰ Мрежу држе метални носачи и висина износи онолико колико је довољно да животиња не може да је прескочи. Остали реквизити у њиховим тачкама су ситнији и лако преносиви, као што су лопте, обручи, кегле за жонглирање, колица, кочије и коклице. Што се тиче простора, за неке крупне животиње треба водити рачуна и о висини сценског простора. У зависности од врсте, неке животиње могу бити нашминкане и обучене, могу носити капе али и читаве костиме.



Сл. 100. Слонови са капама

⁴³⁹ *Вся правда о дрессировке животных в цирке. Людмила Суркова и ее хищники.* 15.04.2017. <https://kazanfirst.ru/articles/383836> (14.03.2020)

⁴⁴⁰ Гуревич, Зиновий Бонич. *О жанрах советского цирка: Учебное пособие для училищ циркового и эстрадного искусства и отделений режиссуры цирка театр, институтов. Дрессировка.* Москва: Искусство, 1984. <http://istoriya-cirka.ru/books/item/f00/s00/z0000009/index.shtml> (13.03.2020)

Еквилибристика - То је вештина одржавања равнотеже, где је битан фактор људски осећај за баланс. У овом жанру основе се базирају на стајању на рукама или на глави. Главна подела је на партерну (са површине сценског простора) и ваздушну еквилибристику (на било ком пројектилу ближе куполи).

Основа код партерне еквилибристике је стајање на рукама. Почетком прошлог века била је популарна пирамида од столова и столица у различитим положајима, а на врху ње је стајао актер на рукама. Касније су почеле да се приказују вежбе на постољима, у виду двоструких шипки. Акробације су базиране на пренос са руке на руку уз мењање положаја тела. Врхунци у тачкама су постављање тела у хоризонтални или вертикални положај на једној или две руке. Постоје и циркуске тачке са стајањем на глави где су укључени и други предмети, углавном обручи које додајује други актер. Акробата док стоји на глави може вртети обруче или жонглирати, јер су му слободне и руке и ноге.

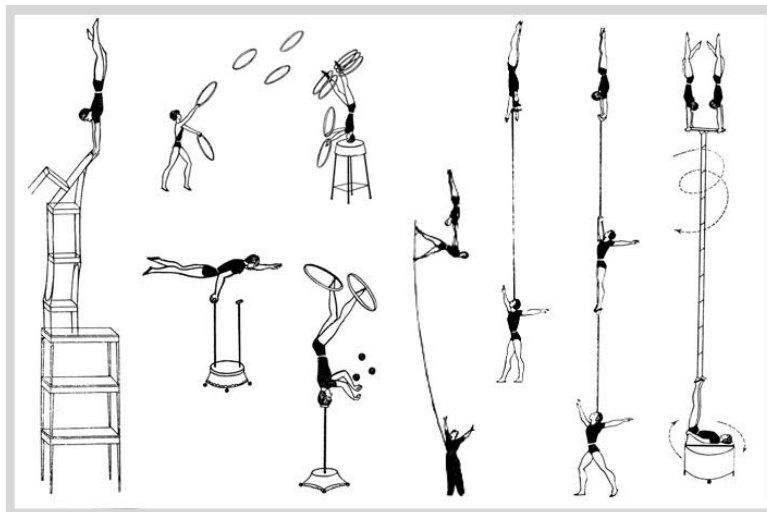

Сл. 101. Еквилибристика на столовима, постољима, посебном штапу (*першу*) и мердевинама

У посебну категорију спадају тачке са посебним дугачким стубовима (у Енглеској и Русији их зову *перш*), који су од дрвета или лаког метала. На висини, односно врху стуба је један актер, а у подножју са земље стуб држи други извођач. Стуб се смештао у калуп или „чашу“ на широком појасу доњег извођача који је онда могао и рукама да припомогне балансирању стуба. За разноврсније акробације на врху је постојала петља за коју се акробата качио ногама и тако viseћи изводио акробације, затим су се могли наћи „волани“ за стајање на рукама и обручести наставци у које су смештали главу и стајали наглавачке. Нешто касније уместо „чаше“ на појасу су почели овај стуб да спуштају на раме или главу доњег извођача. Да би ова циркуска тачка била занимљивија, стуб је у подножју извођач држао на једној нози, затим се кретао на лопти, бициклу, мотору, чак и ходао по жици. Такође, тачка се могла изводити са два одвојена

стуба, а да се у средини нађе извођач који стоји на доњем стубу, а горњи стуб држи са другим актером на врху.⁴⁴¹

Уместо стубова у еквилибристици су се користиле и велике металне мердевине (висине између 2 и 3 метра). Тачка може изгледати слично, доњи извођач лежи на леђима, а крајеви мердевина се ослањају на његове ноге, док на врху стоји извођач на рукама. Са друге стране, мердевине не мора нико са земље држати, јер имају два ослонца, али се ипак приказују тачке у паровима. Најтеже је оне које одржава равнотежу на њима, јер треба да балансира и другог извођача који се налази на њему. Могућа је комбинација специфичног стуба *перша* и мердевина, као и тачке које укључују више мердевина.⁴⁴²

Еквилибристика на конопцу је једна од најстаријих циркуских тачака, а за његов развој су најзаслужнији немачки артисти.⁴⁴³ Замењен је са челичним каблом, из разлога што је конопац могао лако да пукне и нанесе тешке повреде (мада се за тачке још увек говори да се изводе „на конопцу“). Код партерне еквилибристике конопац се поставља на висину до 4 метара, а код ваздушне се затеже на веће висине. Поставља се између два *моста*, односно мањих плоча, носача за које се фиксира. Растојање међу *мостовима* је између 6 и 8 метара. Сам конопац не мора бити у хоризонталном положају, већ може бити и косо постављен под одређеним углом. Затегнутост канапа је исто подесива, може бити затегнут или опуштен. Већа разноликост представа је на затегнутом. Равнотежу, током хода на канапу, артисти успостављају држећи испред себе дугачак штап у хоризонталном положају. У једну групу ових циркуских тачака (на затегнутом канапу) спадају скокови, они могу бити нпр. скок артиста са рамена једног ходајућег актера на рамена другог актера на канапу; могу се на канапу поставити даске у виду клацкалице са којих исто тако уметници одскачу до другог актера који је на канапу; као и разне сличне комбинације одскока (сложеност је у томе да ходајући, доњи извођач држи штап испред себе и није у могућности да ухвати другог актера који је у скоку). Популарни су скокови у виду пируете (као окретања у месту) и салто (као гимнастичко, звездасто окретање целог тела, са или без ослањања на рукама). У другу групу спадају тачке без скока, нпр. актер на раменима може пренети преко канапа и по четири или пет особа истовремено; или могу преко канапа

⁴⁴¹ В мире цирка и эстрады. *Перши*. <http://www.ruscircus.ru/sc1961/pershi612> (17.03.2020); Гуревич, Зиновий Бонич. *О жанрах советского цирка: Учебное пособие для училищ циркового и эстрадного искусства и отделений режиссуры цирка театр, институтов. Эквилибристика*. Москва: Искусство, 1984. <http://istoriya-cirka.ru/books/item/f00/s00/z0000009/index.shtml> (16.03.2020)

⁴⁴² Гуревич, Зиновий Бонич. *О жанрах советского цирка: Учебное пособие для училищ циркового и эстрадного искусства и отделений режиссуры цирка театр, институтов. Эквилибристика*. Москва: Искусство, 1984. <http://istoriya-cirka.ru/books/item/f00/s00/z0000009/index.shtml> (16.03.2020)

⁴⁴³ *Circus. Theatrical Entertainment* // Encyclopedia Britannica. URL: <https://www.britannica.com/art/circus-theatrical-entertainment/General-characteristics#ref254856> (10.04.2020)

прелазити по три актера који преносе уметнице у положајима шпаге и које се ногама ослањају само за њихова рамена. За одржавање равнотеже су се могли наћи и мањи кишобрани или лепезе.

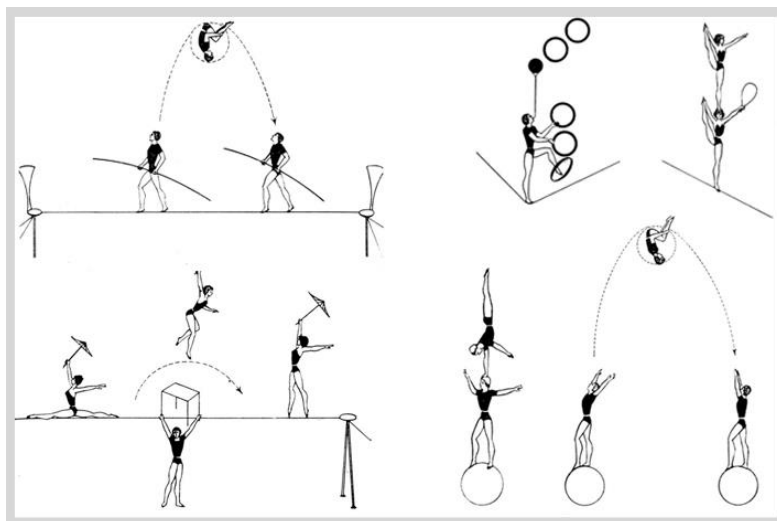

Сл. 102. Еквилибристика на конопцу и лопти

На опуштеном, тј. лабавом канапу су тачке теже за извођење, на њему нема ни трчања ни скакања. Углавном су то тачке у којима се приказује баланс на рукама или жонглиње.

Посебне тачке у еквилибристици се изводе на лопти. Величина и тежина лопте зависи од врсте извођења на њој. На мањој се може приказивати жонглирање, а на већој и тежој акробатика. Лопта је премазана уљаном бојом и одређеном врстом пепела. По њој се хода у ципелама са танким гуменим ђоном, како би се спречило клизање. Одржавање равнотеже на њој је прилично компликовано, јер лопта може да се котрља у свим правцима. Акробата мора да прилагоди брзину и смер кретања, уз заустављање и поред тога да одржи равнотежу и изводи акробацију. На лопти је углавном неколико акробата истовремено, а извођења су слична као и на канапу, нпр. акробата на лопти, који окреће круг по сценском простору носи на глави или уз посебан штап (*перш*) држи другог акробату. Могући су и скокови са једног на другог извођача који стоје на лоптама, а исто тако се могу и комбиновати тачке на лопти и канапу.

Још једна врста еквилибристике је на некој врсти клацкалице, сачињене од пуног дрвеног или металног ваљка, пречника око 15 cm, и на њој је дрвена даска димензија 50/60 са 14/16 cm. Актер ноге држи на крајевима даске, како би одржао цилиндар испод ње. Тачке су занимљивије са постављањем неколико цилиндара у различитим положајима испод даске, чак комбиновано хоризонтално и вертикално.

Тачке на бициклима такође спадају у еквилибристику. Зато што је и овде кључно одржавање равнотеже. Разноликост постоји: кретање, заустављање, усмеравање бицикла, стајање, окретање на једном тачку, вожња на једној нози, руци, глави и леђима. Бицикли могу бити са

различитим бројем точкова. Дизајн бицикла се мења у зависности од потреба: обим точкова, облик волана, величина и конструкција међу точковима. Углавном има више актера и комбинују се стајање на рукама или глави на извођачу који управља бициклом. Могу се изводити и скокови са бициклисте на бициклисту. Познате су тачке на моноциклима са подигнутим седиштима од 80cm до 3m. Ту актер може на возачу стајати исто на рукама, глави, чак и једној ноzi, а може бити укључен и стуб *перш*.⁴⁴⁴

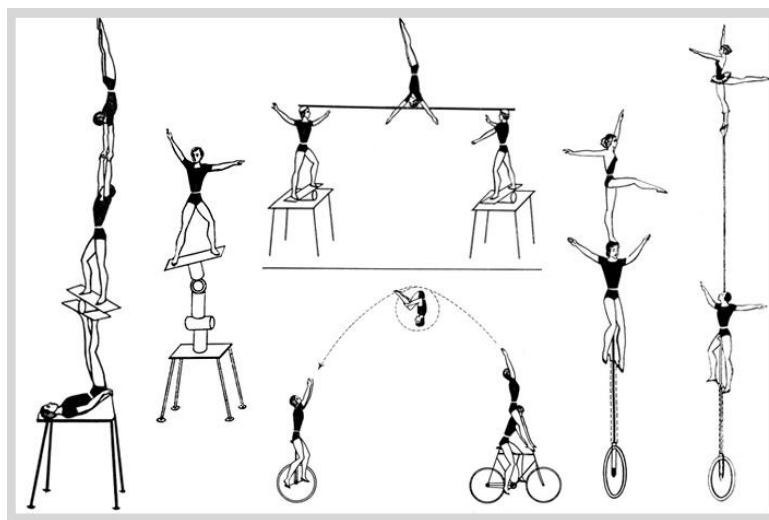

Сл. 103. Еквилибристика на клацкалицама и бициклу

Постоје две врсте ваздушне еквилибристике: на конопцу и на стајаћем трапезу. Тачке на канапу су већ помињане, али постоје извесне разлике у односу на партерне тачке. Овде се канап подиже на веће висине, ближе куполи. Дужина конопца је нешто већа, ради чега су на средини веће вибрације. Да би се смирио канап на средини се понекад каче вреће са песком да би спречили те вибрације. Због великог ризика се испод конопца ставља заштитна мрежа уколико неко падне од уметника, мада се мора пасти на леђа како би се избегле повреде. За баланс се носе дужи и мало тежи штапови. Изводе се сличне али и једноставније тачке. Исто као код партерне еквилибристике, на доњег извођача је наслоњен рукама или главом горњи актер. Сложеност се постиже углавном са увођењем више актера.

⁴⁴⁴ В мире цирка и эстрады. *Перши*. <http://www.ruscircus.ru/sc1961/pershi612> (17.03.2020); Гуревич, Зиновий Бонич. *О жанрах советского цирка: Учебное пособие для училищ циркового и эстрадного искусства и отделений режиссуры цирка театр, институтов. Эквилибристика.* Москва: Искусство, 1984. <http://istoriya-cirka.ru/books/item/f00/s00/z0000009/index.shtml> (16.03.2020)

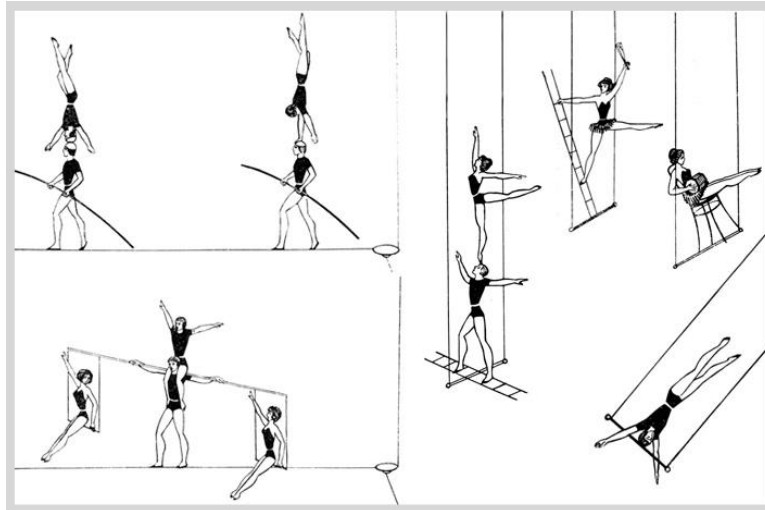

Сл. 104. Ваздушна еквилибристика

Представе на стајаћем трапезу се изводе на металној шипци (пречника 40-45мм) повезаној на оба краја са конопцима, који је подижу у ваздух. На њој се стоји, а не држи или хвата рукама, за разлику од других врста трапеза. Шипка је на горњој страни спљоштена, како би циркузантима било лакше да стоје на њој. У овој циркуској тачки трапез може и да мирује, често се тада користе и други реквизити, као што су столице и мердевине. Уколико се помера трапез (бочно, напред-назад или горе-доле) углавном се стоји на глави или на рукама са телом подигнутим у вис.⁴⁴⁵

Партерна еквилибристика, на лопти, бициклу и клацкалицама може се одржавати скоро у свим просторима, мада се извођења вежбају на кружној сцени, па је стога вероватно ово један од услова. Потребе за друге тачке у еквилибристици изискују ширину и висину простора. За постављање и извођење на канапу је потребна ширина, која се свакако постиже јер се трибине висински све више удаљавају. У ваздушној еквилибристици се тачке изводе на већим висинама од 4 метра, стога није ни чудно што се у стационарним циркуским објектима граде куполе на висини од око 20 метара од сценског простора.

Акробатика - Доминантан циркуски жанр, са највећим бројем вежби. Акробатика се заснива на мајсторству управљања телом, а од суштинског је значаја за све циркуске уметнике. Омогућава одличан развој свих мишића, развија физичку снагу, спретност, издржљивост, моторичке способности и координацију покрета. Мишићи особе која се бави акробатиком се развијају толико да му омогућавају да изводи сложене физичке радње недоступне обичној особи, чак супротно његовој природи. Ове вежбе су присуне и у спорту, али се ипак разликују

⁴⁴⁵ Гуревич, Зиновий Бонич. *О жанрах советского цирка: Учебное пособие для училищ циркового и эстрадного искусства и отделений режиссуры цирка театр, институтов. Эквилибристика.* Москва: Искусство, 1984. <http://istoriya-cirka.ru/books/item/f00/s00/z0000009/index.shtml> (16.03.2020)

од оних у циркусу. Циркуске тачке могу бити на сцени или изнад ње, са реквизитима и справама или без њих. Извођачи могу самостално или групно наступати, а основни елементи у извођењима су салто скокови и стајање на рукама. Стога се елементи ових извођења могу наћи у тачкама као што су еквилибристика и гимнастика. Акробатика може бити партерна или ваздушна (као и неколико других циркуских жанрова). У партерну спадају оне тачке које се одигравају са земље: скок, снага, пластика, коњ и волтираж.

Акробација у скоку се заснива на скакању са делимичном или потпуном ротацијом тела у односу на једну или више оса које пролазе кроз тежиште тела. Способност скакања се развија тренирањем. Акробатски скокови могу бити из места, са хватањем залета, извођењем технике бацања или употребом уређаја. Постоји више врста: самостални, групни скокови, акробатика на раменима, акробатика са одскочном даском, темпо, и сл. Постоји велики број различитих врста скокова (фр. *cnlbnte, courbette, flic-flac, pirouette, rond*; нем. *kopf, vorder*; ит. *salto*). Главне демонстрације се састоје од динамичних низова, које комбинују ове врсте ротирања тела при скоковима.

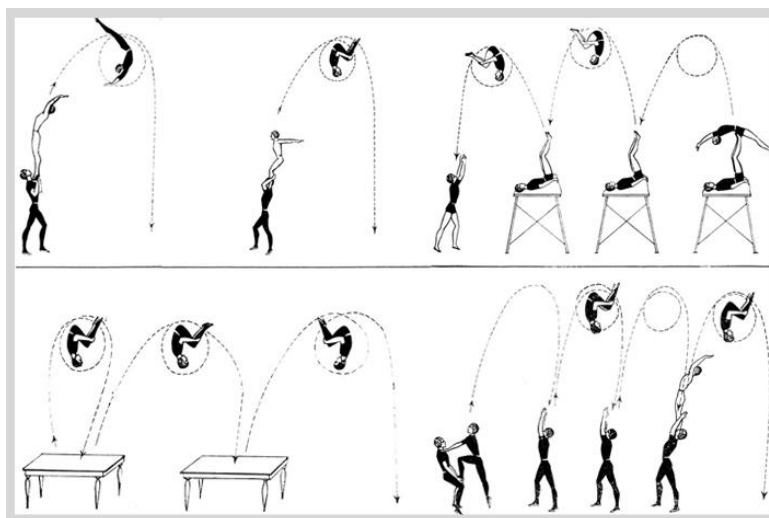

Сл. 105. Акробатика са скоком без реквизита

Самосталне скокове изводи један акробата током целе тачке. Скокови се могу изводити на сцени или на посебним постољима, која се постављају једна иза других, на одређеној дистанци. Скок се врши преко њих у одређеном ритму са комбинацијом ротација у скоковима. Треба водити рачуна о разноликости скокова како не би дошло до понављања.

У групним скоковима се дешавало да у извођењу учествује и цела циркуска трупа. Овде се акробатске вежбе изводе у брзом темпу, где извођачи иду један за другим. Чим један акробата заврши своју комбинацију, други је већ почео са својим скоком. Одскок се може извршити са рамена или уз помоћ руку другог извођача.

За бацање постоје одређене технике. Доњи извођач захваљујући раду мишића, баца горњег акробату (без употребе уређаја). Бацања су разнолика: са рамена доњег извођача; уз помоћ руку, одскок са дланова; уз помоћ ногу, где доњи извођачи лежи на леђима; уз помоћ руку два доња извођача, који се међусобно држе и тако бацају горњег извођача.

За бацање са рамена учествује од пет до десет људи. Неколико извођача је постављено по сценском простору, са чијих рамена се скаче. Они треба да буду изузетно стабилни, јер се скокови врше са рамена на рамена (без спуштања на сцену). Сви скокови и ротације се одигравају захваљујући снази људи, без помоћних уређаја. Тачке су компликованије уколико се одигравају у покрету, нпр. на колицима које вуче нека животиња.⁴⁴⁶

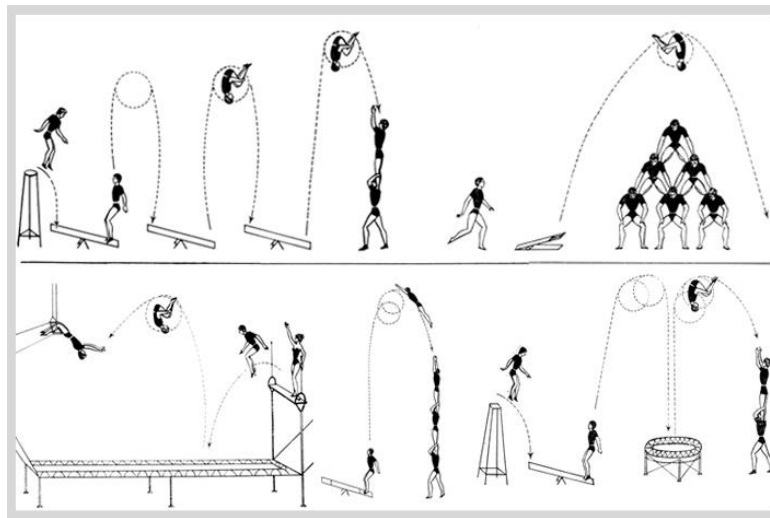

Сл. 106. Акробатика са скоком са даскама и трамболинама

Што је скок већи у висину, акробата има више могућности са приказом разних ротација. Реквизити и уређаји који доприносе већем скоку су у виду одскочне даске и трамболине. Извођачи могу прескакати пирамиде сачињене од људи или животиња. Најчешће је то неколико коња, а рекорд је постигнут са прескакањем три слона. За скокове са одскочних даски потребан је извођач који скаче на њу и на тај начин избацује акробату на другом крају даске. Постоје композиције са више одскочних даски, где одскок са једне даске на другу циркузант подупире следећег извођача, који исто то ради са наредним одскочним даскама. Посебни скокови се изводе на трамболини, која се затеже на кружном, квадратном или издуженом металном постолу, у виду стола. Овај уређај се користи за тачке које комбинују гимнастику и еквилибристику уз брзе скокове и зато уз трамболину углавном иду мостови или фиксирани рамови.

⁴⁴⁶ Гуревич, Зиновий Бонич. *О жанрах советского цирка: Учебное пособие для училищ циркового и эстрадного искусства и отделений режиссуры цирка театр, институтов. Акробатика.* Москва: Искусство, 1984. <http://istoriya-cirka.ru/books/item/f00/s00/z0000009/index.shtml> (14.04.2020)

Темпо скокови се изводе великом брзином, где више извођача скаче једно преко другог. Током извођења мора да постоји тачан редослед скокова, како не би дошло до какве грешке.

Акробатске тачке са приказом снаге, или боље речено људске силе, се заснивају на акробацијама без брзих покрета. Подела је на приказу у паровима или групно извођење.

За наступе где учествује један пар акробата свакако је потребан велики напор људске снаге. Базира се на стајању на рукама, а постоји горњи и доњи извођач. Горњи актер углавном користи елементе еквилибристике током наступа, јер се такође током тачке стоји са једном руком или главом на глави доњег извођача. Вежбе изгледају као да их је немогуће извести. Сила гравитације овде као да није присутна. Занимљиво је да су међу овим актерима често и жене учесници. Позе извођача се мењају споро и то даје специфичан утисак на посматраче.

За групно извођење акробатике потребно је између троје и петоро људи. Највише се изводе акробатске пирамиде, где су активни сви учесници. Основни су горњи и доњи извођач, а на средини су остали учесници. Они се међусобно придржавају, док доњи актер заправо носи све учеснике. Пирамиде се граде брзо, јасно се фиксира, а затим се расклапа и гради нова пирамида. Тачка се завршава стајањем на рукама свих актера на сцени.



Сл. 107. Акробатске тачке са приказом људске снаге, где артисткиња држи на нози акробату

Пластичне акробације су засноване на приказу флексибилности, глаткоћи и ритму покрета извођача. Тело се ставља у скулптурални положај. Тачке се изводе самостално, у пару или у групама.

За самосталну је карактеристично савијања леђа у назад. Може се стајати на рукама или зубима држати за неки носач, док се ноге протежу преко главе уз изузетно увијање леђа. Углавном ове тачке приказују жене. Битна је флексибилност тела извођача али се вежбама постиже да она постаје неуобичајена. Често су ове извођаче називали „људима без костију“ или „гуменим људима“. Тачке се изводе уз ритам музике што утиче на стварање уметничке слике на сцени.

Тачке које се изводе у пару граде се на принципима класичног балета: где је доњи извођач мушкарац који пружа подршку горњој артисткињи. Она изводи исто акробатске тачке са приказом гipкoсти тела уз покрете балета. Ритам музике је углавном нешто спорији, а кореографија има велику улогу.

Групно извођење се базира на изградњи акробатских пирамида, с тим што је битна тема и приказ пластичне слике коју уметници изводе. Често је пирамида сачињена од три мушкарца и једне жене, или у потпуности од жена због веће могућности у приказивању њихове гipкoсти, односно пластичне експресивности. Често се кореографија прави у стилу грчких богова, где су извођачи у белом, а на сцени су постављени дорски стубови; или се на сличан начин прави слика „живих скулптура“.

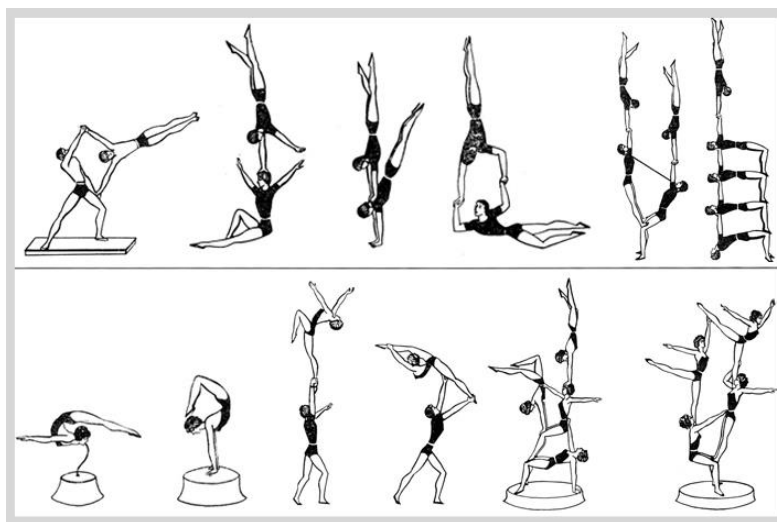

Сл. 108. Акробатске тачке са приказом људске снаге и пластике

Акробатика на коњима заузима посебно место у циркусу, јер коњи чине основу циркуског репертоара. Захваљујући њима, сцена има пречник 13 метара, јер је тај обим најпогоднији за нагиб тела коња док је у покрету, а на чијим леђима акробата лакше одржава стабилност. У тачкама коњи углавном трче неколико кругова, једно поред другог. За то време на њиховим леђима се граде пирамиде које изводе акробате у групама или се изводе скокови са разним окретима. Морају се предвидети нетачности коња, како би се избегли падови на сцену при тим скоковима.

Тачка може бити сачињена од низа различитих скокова на коњу, на његовим леђима и са њега, затим препуштање другом извођачу да на сличан начин прикаже другачије скокове. Такве тачке се завршавају у бржем ритму са већим и јачим скоковима. Код групних извођења углавном има више коња, а на њима наступа више парова истовремено.

Тачке на коњима са приказом акробатске пластике укључују доњег извођача и горњу артисткињу. Извођач стоји на два коња који су један поред другог. Како коњи не могу трчати

на исти начин, да би ублажио њихово дрхтање, извођач се савија у коленима у њиховом ритму. Зависно од извођења, коњ може прескакати и препреке током трчања у кругу.

Тачке у којима се на коња ставља плашт са два рукохвата омогућава уметницима држање, за разлику од претходних акробација. Док се артиста држи рукама, поред врата коња подиже ноге у вис и приказује неке од акробатских вежби. Увек су биле актуелне акробације у којима на коњу постоје кајшеви за које извођач може да се држи, јер је на тај начин способан да виси или се провлачи испод стомака коња.

Волтиражна акробатика (фр. *voltiger* - лепршати) заснована је на бацању горњег извођача. Изводи се захваљујући мишићима руку, без допунских уређаја, због чега је некад зову и ручна акробатика. Може се изводити у пару или са групом извођача. При скоку горњи извођач из положаја стајања на рукама, изводи различите салто скокове. Ротације и могућности у тачкама су се веома развиле. Уколико изводе два учесника ову акробацију, исти доњи извођач опет хвата горњег; а уколико има више извођача, хвата га други доњи актер. У групним извођењима може и неколико извођача учествовати у бацању горњег актера, а спуштање може бити на рамена, руке или на главу доњег актера. Сада се ове тачке комбинују са другим акробатикама, као што су оне са трамболинама и одскочним даскама.⁴⁴⁷

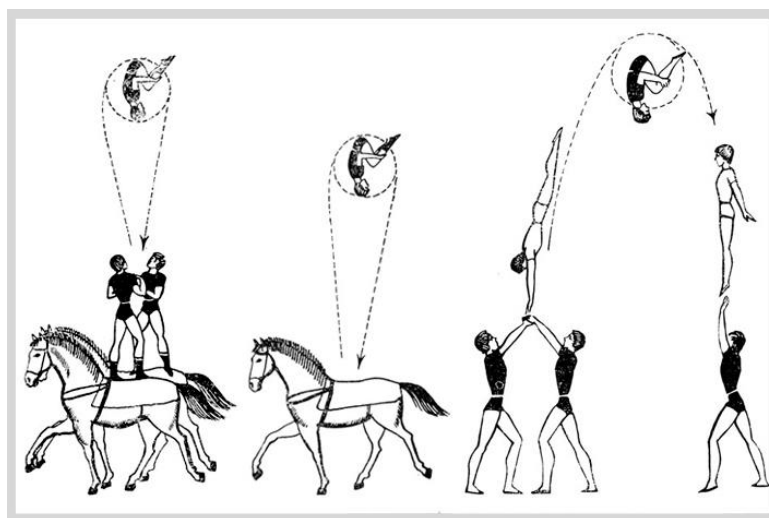

Сл. 109. Акробатика у скоку на коњима и волтираж

Ваздушна акробатика се разликује по томе да се тачке изводе на справама на одређеној висини, које су закачене ланцима или кабловима за куполу. Извођач се пење уз помоћ мердевина или канапа до места са ког изводи акробације и тек на крају тачке се спушта. Постоје две врсте: на оквиру и на штапу.

⁴⁴⁷ Гуревич, Зиновий Бонич. *О жанрах советского цирка: Учебное пособие для училищ циркового и эстрадного искусства и отделений режиссуры цирка театр, институтов. Акробатика.* Москва: Искусство, 1984. <http://istoriya-cirka.ru/books/item/f00/s00/z0000009/index.shtml> (14.04.2020)

Оквир представља метални правоугоник окачен кабловима за куполу. Овај реквизит стоји у хоризонталном положају и на њему се изводе акробације у паровима: стајање на глави, на руци у руци доњег извођача или са две руке на глави доњег, и сл. Може се уз све то, стајати и на мањим мердевинама или на неким врстама штапова. Све вежбе су статичке и захтевају сјајну хармонију оба партнера, иако постоји комбинација са другим жанровима акценат је на акробацијама.

Код извођења на штапу учествује три или четири извођача. Он је подједнако фиксиран са два кабла за куполу. Основа приказивања ове циркуске тачке је у прављењу пирамида, сличних као код партерне акробатике. Ове тачке се сада јако ретко приказују.⁴⁴⁸

За већину основних жанрова у циркусу је потребна висина на сцени, па тако и овде. То је потребно да би се слободно изводили разни скокови и да би актери стајали једни на другима или на коњима. Пособно је то важно за коришћење многих реквизита за скакање или за ваздушну акробатицију.

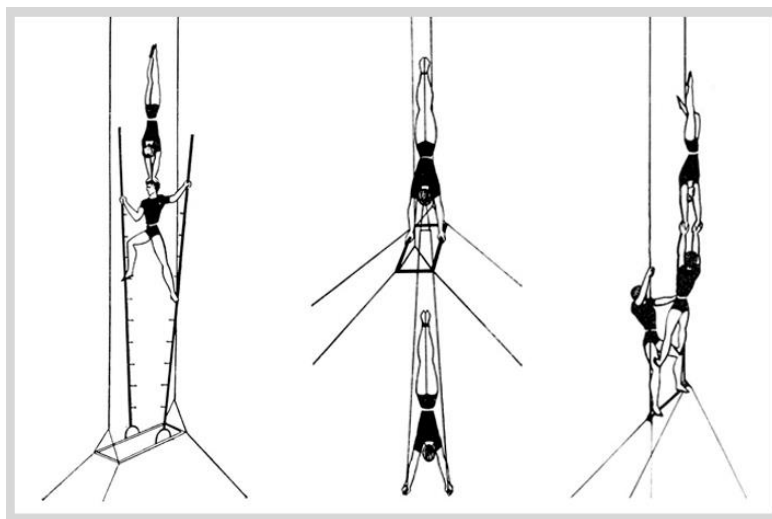

Сл. 110. Ваздушна акробатика

Гимнастика - Реч гимнастика потиче из старе Грчке, где су се изводиле одређене вежбе за обликовање одређених мишићних група и тела. Касније су Римљани проширили систем вежби уз додавање опреме за пењање и скакање. Ове вежбе се примењују данас у спорту, воде се као дисциплине, али су неке нашле своје место на циркуској сцени. У овим тачкама се демонстрирају могућности човечијег тела уз уметнички обликоване покрете. Све вежбе циркуске гимнастике се изводе на справама (које се унапређују и мењају за разлику од спорских реквизита), а постоји приземна и ваздушна гимнастика.

⁴⁴⁸ Гуревич, Зиновий Бонич. *О жанрах советского цирка: Учебное пособие для училищ циркового и эстрадного искусства и отделений режиссуры цирка театр, институтов. Акробатика.* Москва: Искусство, 1984. <http://istoriya-cirka.ru/books/item/f00/s00/z0000009/index.shtml> (14.04.2020)

Постоје три врсте приземне гимнастике: извођење на гимнастичком разбоју, на обручу и на приземном трапезу.

Гимнастички разбој чине хоризонталне шипке које држе метални носачи, који су висине око 2 метра и који се додатно фиксирају са помоћним канџама за тло. Хоризонталне челичне шипке су пречника 25 мм и обмотане су са посебном траком. Извођачи како би заштитили руке од јаког трења навлаче посебне рукавице. У циркусу се претежно користе двојни или тројни разбоји, где су хоризонталне шипке постављене паралелно на растојању од 2,4м. Код извођења на двојном разбоју прикључује се и метални оквир, конструкција која је постављена на одређеној висини и удаљености од самог разбоја, а на њему је окачен са савијеним ногама у коленима један од учесника који хвата акробату који одскаче од разбоја. Он га хвата након извођења тачке или га опет враћа да настави са акробацијом. Само одскакивање може бити разнолико, нпр. у виду глатког лета, са полу-пируетом, предњим или задњим окретом. На троструком разбоју учествује око 6 или 8 актера. Док се један окреће на хоризонталној шипци, други извршава лет до друге шипке, а убрзо прелази и на трећу. Разбоји се могу правити и у више комбинација, са више хоризонталних шипки на различитим висинама, како би ове тачке учинили занимљивијим. Извођачи се смењују и комбинују различе врсте скокова са пируетама и окретима. Тачке се завршавају са салто скоком свих извођача на сцену. Наступи на разбојима, када је реч о физичкој активности и способности, се сматрају једним од најтежих у циркусу.

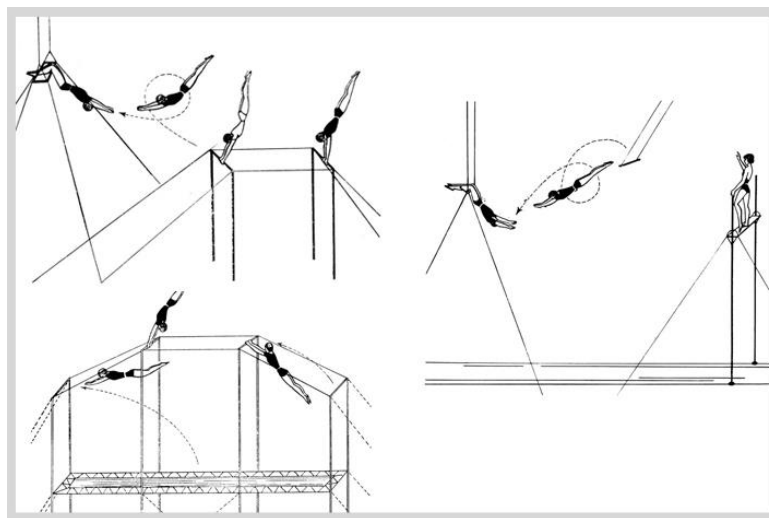

Сл. 111. Приземна гимнастика на разбоју и трапезу

Представе на партерном трапезу се изводе на другачијим справама. На почетку су биле једноставније, где су се приказивали само скокови са трапеза на трапез. Касније су се за приземни трапез додали фиксирани рамови и мостови на којима су постојали „хватачи“ и они су убрзали и унапредили рад на трапезу јер је било могуће укључити више актера. Прво се

приказује једноставан прелаз са моста преко љуљајућег трапеза, где се актер делимично припрема и загрева. После почињу све компликованија извођења, која захтевају замах при љуљању на трапезу, како би актер при скоку успео да се ухвати рукама за руке хватача (зглоб за зглоб). Хватач враћа актера на трапез, којим управља гимнастичар са моста. Тачке укључују окретања и гимнастичке вежбе са различим врстама скокова. Издужене трамболине се некад користе и код вежби на трапезу и код разбоја, како би служиле за додатни одскок и враћање опет на справу.⁴⁴⁹



Сл. 112. Циркуска гимнастичарка на обручу

Гимнастика на обручу или прстеновима је једноставнија за извођење. Могу бити прстенови или троуглови у пару, који се подижу у висину, а за које се уметник држи рукама. Облик троугла је најприкладнији за хватање рукама, али се и обични прстенови подједнако користе. Они лепршају слободно испод куполе и у зависности од вежбе се подижу и спуштају. Ове тачке се изводе у групама, у којима учествује од два до пет актера. Нагласак је на јачини мишића руку које се држе за прстенове, а извођач остатак тела поставља у различите положаје, нпр. управно у односу на руке или навише као стајање на рукама.⁴⁵⁰ Данас се чешће приказују тачке на једном великом челичном обручу. Представе изводе углавном жене које се спретно увијају и фиксирају за њега, приказујући на тај начин гipкост и лепоту тела. У овим тачкама постоје посебни начини увртања и фиксирања ногу, велику улогу играју преломи у ногама, највише у коленима. Сам обруч може бити шупаљ или пун. Уколико постоји љуљање обруча

⁴⁴⁹ Гуревич, Зиновий Бонич. *О жанрах советского цирка: Учебное пособие для училищ циркового и эстрадного искусства и отделений режиссуры цирка театр, институтов. Гимнастика*. Москва: Искусство, 1984. <http://istoriya-cirka.ru/books/item/f00/s00/z0000009/index.shtml> (03.04.2020)

⁴⁵⁰ Исто. Гуревич, Зиновий Бонич.

током извођења, он треба да буде лакши, а уколико треба да стоји статично онда је пун и тежи.⁴⁵¹

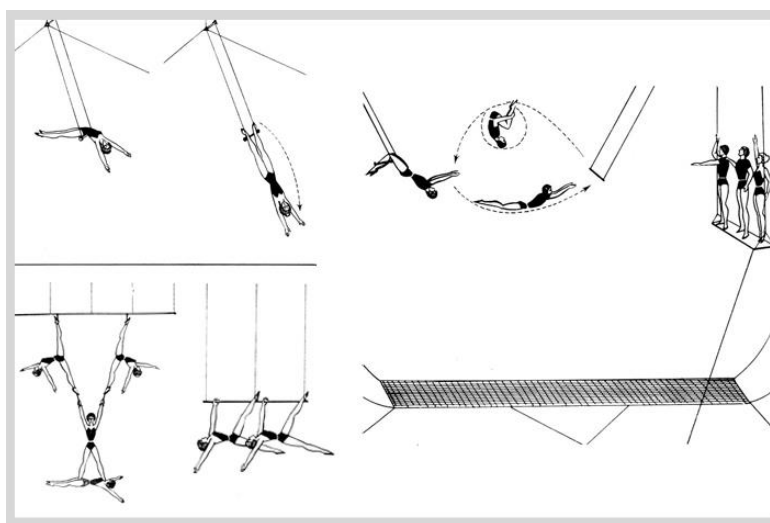

Сл. 113. Ваздушна гимнастика на трапезу

Ваздушна гимнастика се разликује према справама које се подижу на веће висине. То су тачке које се изводе на летећем трапезу, на ваздушној свили или ужету, мада се могу наћи и сличне справе за извођења у ваздуху.

За представе на летећем трапезу су заслужни Французи, они су прве тачке приказали још 1859. године.⁴⁵² Трапез је метална шипка дужине 60-65cm и пречника 25-30mm. За лакши рад, шипка је обмотана платненом траком. Крајеви шипке су причвршћени са ужадима, чија дужина може да се подеси али обично не прелази 4 метра. Трапез може бити једноструки, двоструки и групни. При извођењу битан је начин фиксирања акробате за трапез. У атракцијама је обично положај тела окренут наглавачке, а извођач се „качи“ савијеним коленима, скочним зглобовима или раменима за трапез. Извијања на трапезу су занимљивија уколико је трапез у покрету, односно док се клати. Окретање око трапеза са испруженим телом, се такође приказује као посебна циркуска тачка. Окретање није обично, осим брзине, промене долазе и у смеру окретања тела, унапред или уназад, уз спретно окретање на рукама. Провлачење тела између руку и трапеза се исто дешава при тим окретањима. Двоструки трапез је дизајниран за два извођача. Шипка је дужа и држе је три ужета са висине, осим на крајевима, један је и у средини. На почетку извођачи (углавном гимнастичарке) синхроно приказују вежбе, свака на

⁴⁵¹ *The aerial hoop*. http://polichinelocircus.com/index.php?title=Aerial_hoop (05.04.2020)

⁴⁵² *Circus. Theatrical Entertainment* // Encyclopedia Britannica. <https://www.britannica.com/art/circus-theatrical-entertainment/General-characteristics#ref254856> (10.04.2020)

свом делу трапеза. Касније се једна качи са савијеним коленима, док се друга спушта низ њу. Изводе се разне вежбе: ротирања, окретања, у пару или држећи једна другу. Трапез за групна извођења је још већи, држи га око пет или шест ужади. На њему учествује 4 или 5 актера истовремено. Најчешће се приказују пирамиде сачињене од свих извођача. Нпр. два актера су закачена ногама за трапез, а рукама држе друге извођаче, које граде сценске слике у облику различитих пирамида.

Посебне тачке су на одвојеним трапезима, углавном са два. Раздаљина међу трапезима је 8м, а мостови су на висини од 3 метра. У њима учествује не мање од четири актера. Један од њих је „хватач“ који се налази закачен ногама на једном трапезу који се клати. Извођач гимнастичких скокова скаче са моста на трапез, а од трапеза скаче до „хватача“. Велика је улога онога што га хвата, јер док се љуља на трапезу, треба да ухвати актера без испуштања, а затим са новим замахом опет га забаци назад на слободан трапез. Раздаљине међу трапезима и мостовима морају бити идентичне оним на којима се вежба, а прорачунатост у скоковима мора бити на највишем нивоу како би се избегле грешке, које могу бити веома драматичне. Приказују се окретања током скокова и разне пируете. Тачке се компликују са учешћем више актера, може учествовати чак девет извођача, а и број трапеза са мостовима се онда повећава.⁴⁵³



Сл. 114. Тачка на трапезу у моменту скока и хватања

Гимнастика на ваздушној свили или ужету спада у посебну категорију. Горњи крај свиле је закачен испод куполе и по њему актер демонстрира тачке. Извођења су лакша уколико извођач сâм користи две траке окачене свиле. Актер се подиже уз свилу уз помоћ рада руку и ногу. Постоје посебне технике хватања свиле ногама, које омогућавају уметнику да остане на њој, чак уз ослобађање руку. Извођења се свде на различите окрете око свиле, прављење „заставе“,

⁴⁵³ Гуревич, Зиновий Бонич. *О жанрах советского цирка: Учебное пособие для училищ циркового и эстрадного искусства и отделений режиссуры цирка театр, институтов. Гимнастика.* Москва: Искусство, 1984. <http://istoriya-cirka.ru/books/item/f00/s00/z0000009/index.shtml> (03.04.2020)

држање целог тела са затезањем свиле око руке или ноге, чак стављање тела у хоризонтални положај, а клизање низ ленту и поновно пењање су исто незаобилазни. Обично се завршавају тачке са спектакуларним окретањем, где се актер брзо одмотава из свиле. Ове тачке су углавном самосталне, али се могу приказивати и у пару где постоје две свилене траке окачене од куполе.⁴⁵⁴

За гимнастику се може рећи исто као и за претходне жанрове, а то је да се од простора дворане очекује ширина тродимензионалног простора како би се ове тачке квалитетно приказивале пред публиком.



Сл. 115. Циркуска тачка на свили

Кловновске представе - Без њих је циркуска представа незамислива. Кловнови су творци радости и смеха код публике, а вештине изазивања таквих осећања и реакција код публике нису једноставне. Бити клоун није лако, један од њих је чак рекао да: „Није могуће постати клоун, већ се такав мораш родити.“⁴⁵⁵ За друге циркуске жанрове се може провући лош или просечан уметник, али за приказ кловновских представа то није могуће. Било је лоших ствари које су приказивале у овим тачкама, као што су понижавање људског достојанства, неке врсте безобразлука и вулгарности, мада су са великим успехом таква извођења елиминисана кроз историју.

Карактеристишу их сатирични дијалози, комичне пантомиме, свирање музичких инструмената, а могу све то приказивати и уз присуство животиња. У зависности од наведених разлика у тачкама постоји пет врста клоунова. Последња врста је она која забавља публику док траје пауза или нека врста прелаза са тачке на тачку, углавном док се монтирају реквизити за

⁴⁵⁴ Гуревич, Зиновий Бонич. *О жанрах советского цирка: Учебное пособие для училищ циркового и эстрадного искусства и отделений режиссуры цирка театр, институтов. Гимнастика*. Москва: Искусство, 1984. <http://istoriya-cirka.ru/books/item/f00/s00/z0000009/index.shtml> (03.04.2020)

⁴⁵⁵ Дуров. Анатолий Леонидович (је дао ову изјаву). Исти извор. Гуревич, Зиновий Бонич. *Клоунада*.

следећи наступ. Текст, који се изговара у циркусу, треба да буде кратак и концизан. Кловн кроз мимику и покрет тела, који су јасани и једноставни, треба да прикаже слику на коју публика брзо реагује.⁴⁵⁶

Кловнови углавном наступају у групама, а не самостално. Поготову када забављају публику током намештања сцене, они морају бити равномерно распоређени по ободу кружне сцене са свих страна да би их гледала публика. Карактеристични су по шареним костимима, смешним капама и ципелама, углавном са црвеним носевима и јаком шминком, која често приказује насмејан или тужан израз лица.

Кловновске тачке, иако незаобилазне у циркусу, изводе се без захтевних и тешких реквизита. Могу се изводити на животињама, лоптама, бициклима и другим помоћним средствима, али су то идаље лако преносива средства и не изискују посебну пажњу у простору.



Сл. 116. Кловнови

Жонглирање - Ова вештина се успешно провучила кроз историју чак и у средњем веку када су се ретко кад приказивали овакви забавни садржаји. Сама реч „жонглер“ је пореклом из Француске (*jongleur*) и потиче од латинског израза *joculator*, што значи шаловитија, забављач, али симболише и оштроумну личност. Базира се на техници бацања и хватања истовремено неколико истих или различитих предмета, одређеним редом и у устаљеном ритму. Опште правило за све врсте жонглирања се односи на то да ивођач треба да има у виду све предмете који су у ваздуху и да на сваку неправилност реагује одмах. Није одређен број, ни облик предмета са којим се изводи тачка, а ни сврха тих предмета није пресудна (нпр. лоптице, рекети, флаше, ножеви, прстенови, дечије играчке и сл.). Жонглирање је теже уколико нису једнаки облици и величине предмета. Предмети не смеју пасти на под, а жонглер се може

⁴⁵⁶ Гуревич, Зиновий Бонич Гуревич, Зиновий Бонич. *О жанрах советского цирка: Учебное пособие для училищ циркового и эстрадного искусства и отделений режиссуры цирка театр, институтов. Клоунада.* . Москва: Искусство, 1984. <http://istoriya-cirka.ru/books/item/f00/s00/z0000009/index.shtml> (03.04.2020)

служити и другим деловима тела: главом, ногом, па и да предмет на неки начин котрља по руци током извођења. За тачке код жонглирања неки артисти користе разноликост реквизита, док се други служе повећањем броја предмета. Постоје четири врсте жонглирања: самостално, групно, на коњу и антипод.

За самостално жонглирање се постављају реквизити за једног извођача, најчешће су то: лопте, штапови, кугле и бакље. Са овим предметима се једноставније праве циркуске тачке. Осим класичног бацања и хватања предмета, комбинују се скокови, кретање и стајање на другим предметима (мада се ово односи више на еквилибристику).

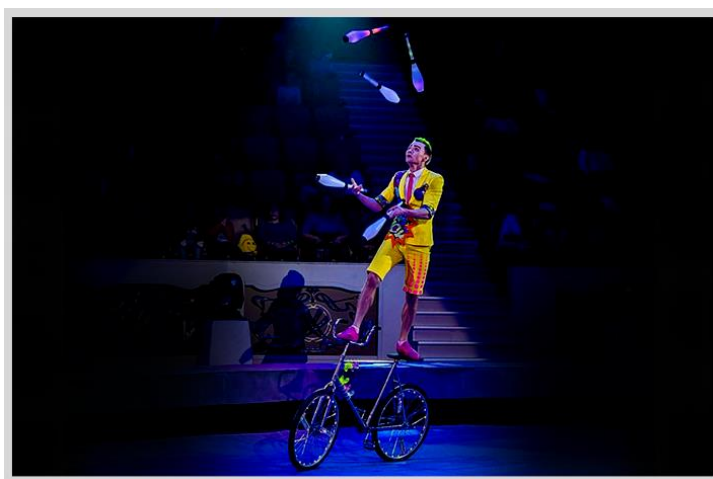

Сл. 117. Жонглирање на бициклу

Групно жонглирање обично изводи 6 или 8 жонглера и тада су могућности веће у начину бацања предмета једни другима, над целом површином сценског простора. Најчешће се бацају штапови, а жонглери их намерно бацају да се окрећу и ротирају до следећег актера, што чини тачку спектакуларнијом. Мада се могу бацати флаше, кегле, капе и све оно што се може са ротацијом учинити занимљивијим. Углавном се тачка одиграва у брзом темпу. Овде је битна уједначеност и тачност у бацању, јер само један извођач може нарушити циркулацију предмета. Код групног извођења, што је више учесника, више је и реквизита.

Жонглирање на коњу је поприлично тешко јер се изводи у сталном покрету. Пре свега жонглер мора да научи да јаше, па да стоји на коњу, да би могао тек онда да изводи жонглирање. Прво се ови основни сегменти науче, да би се тек онда смишљале новине у акробацијама. Жонглирање много зависи од кретања коња у круг сцене и актер треба добро да познаје животињу како би предвидео сваку промену ритма у његовом трчању.

Антиподисти су артисти који жонглирају са ногама (гр. *anti* – насупротив, уместо тога; *podos* – нога). Акробације изводе са „јастука“, посебних врста постоља, што додатно отежава жонглирање јер није могуће померање. Жонглирање се постиже исправљањем ноге, из савијеног положаја у колену и на тај начин се подиже предмет у ваздух, који дочекује друга

нога која умирује његово спуштање и поново га пребацује на првобитну ногу. Број реквизита у овим тачкама је ограничен и лакше се жонглира са крупнијим предметима. За стварање занимљивије тачке, неки артисти користе руке и ноге заједно за жонглирање. Ове тачке се лако комбинују са еквилибристиком, у смислу извођења са стајањем на рукама или глави.

Жонглирање такође, није захтевно по питању простора и реквизита на сцени.

Магија - Заснива се на стварању илузије, повремено је зову чак и „искреном преваром“. Представља се демонстрација замршених појава, кретање предмета, нестајање људи и животиња. Вештина лежи на брзини и спретности руку, али и употреби посебне опреме. Мађионичарски наступ зависи не само од оригиналности тачке него и од тога са којом лакоћом и елеганцијом се изводи тај трик, односно од његове увежбаности. Мађионичарске тачке су подељене на две врсте: манипулацију и илузију.

Под манипулацијом (лат. *manus* значи рука) се подразумевају трикови засновани на техници прстију и одличној координацији покрета руку. Они углавном наступају са мањим предметима, као што су карте, новчићи, лоптице, сатови, свеће, и сл. Ови предмети неочекивано се појављују у рукама мађионичара, неприметно прелазе из једне руке у другу, нестају и опет настају. Код манипулације се извођач служи брзином покрета али и неким врстама преваре, највише фокусиране на одвлачењу пажње публике док се одиграва главна радња. Такве технике се уче и по неколико година.

Код илузије се користи посебна опрема. Ти уређаји приказују разна „мистериозна“ нестајања, спаљивања, а и појављивање нових ствари. У томе могу учествовати и сами мађионичари или њихови асистенти. У уређајима се скрива двоструко дно, помоћне преграде, посебни механизми, огледала и сл. Сви поступци су промишљени и разрађени. Илузионисти такође користе технике у одвраћању пажње, а у томе много помажу и помоћници на сцени. У неким тачкама је битно да асистент буде изузетно савитљив и спретан, поготову када је реч о сакривању и смештању у изузетно мали простор, а тачка се изводи у року од пар секунди. Да би се ове представе третирали као уметничка дела потребно је уклопити композицију, стил и дизајн уз утицај режисера, а сам мађионичар треба да поседује и глумачке способности. Чар у овим представама лежи у размишљању и решавању „мистерије“ од стране публике.⁴⁵⁷

За ове тачке нису потребне посебне потребе на сцени. Помоћна опрема је преносива и није превеликих размера.

Атлетика - Односи се на тачке које приказују људи са изузетном физичком снагом. Њихов изглед привлачи пажњу са видно израженим мишићима и развијеним телом. Констатације од

⁴⁵⁷ Гуревич, Зиновий Бонич. *О жанрах советского цирка: Учебное пособие для училищ циркового и эстрадного искусства и отделений режиссуры цирка театр, институтов. Фокусы.* Москва: Искусство, 1984. <http://istoriya-cirka.ru/books/item/f00/s00/z0000009/index.shtml> (23.03.2020)

Остоје Ђурића да циркуске тачке треба да носе поуке о здравом телу и здравом духу се поприлично односе на ове представе.⁴⁵⁸ Некада су се приказивале представе у виду борби али су те представе напустиле циркус и отишле у смеру спортких игара попут бокса и мачевања. У циркусу се заправо у овим тачкама приказује подизање тешких предмета. Идеја је да се прикаже људска моћ кроз једноставне вежбе, у виду уметничког изражавања.

Извођења приказују атлете (од грчке речи *athletes*), људи са изузетном физичком снагом, а који кроз уметничке демонстрације приказују своје способности. Они подижу тешке тегове, металне предмете, као и сличне ствари за које посматрач зна да нису једноставне за подизање, а не још за бацање или окретање. Предмете могу да држе у једној руци, у зубима, или на малом прсту. Посебне су атракције када има других учесника који доприносе давању целокупне слике о изузетној снази, нпр. подизање истовремено два бика или колица са петнаест девојака.⁴⁵⁹

Ове тачке нестају са циркуске сцене али ни оне не изискују нарочите потребе, јер иако се говори о тешким предметима они нису превеликих размера.

Циркус је асоцијација јаких и шарених боја, разнолике светлости, упечатљиве и динамичне музике, а све то је повезано у јединствену целину са покретом и вештинама људи који приказују циркуске представе. Овоме највише доприносе невидљиви учесници, који седе у техничким просторијама и диригују ономе што је потребно на сцени.

Техничке просторије су углавном издигнуте изнад трибина, одвојене стаклом од унутрашњости сценског простора. Ту се контролишу сви уређаји на сцени. Контрола осветљења је захтевна као и на музичким концертима, постоје разни рефлектори и ласери у разним бојама. Највише их је окачено унутар куполе на решеткастим носачима, али постоје и они распоређени око сценског простора са земље, а најмање је оних међу трибинама. Рефлектори треба да осветле акробату са више страна, јер је публика распоређена кружно око сцене. Што се тиче музике, контрола се исто овде врши, мада су још увек присутни углавном музички оркестри са инструментима. У појединим моментима се извлачи и микрофон на сцену (најчешће само за најаве и код приказа кловнова). Оно што је новина у циркусима, јесте појава великих телевизора унутар сценског простора и на њима се такође пушта садржај из техничке просторије. Они су смештени међу публиком или изнад свих трибина. У паузама су неизбежне рекламе на њима, али заправо они доприносе стварању сценске слике. На пример код циркуске тачке у којој су актери у костимима морепловаца, на телевизорима се током њиховог извођења виде морски валови. На тај начин публика лепше и једноставније тумачи представе. По

⁴⁵⁸ Ђурић, Остоја. *Адриа иде даље. од Артистичког предузећа до акционарског друштва: 1948-1998*. Београд: Чигоја, 1999, стр. 13.

⁴⁵⁹ Гуревич, Зиновий Бонич. *О жанрах советского цирка: Учебное пособие для училищ циркового и эстрадного искусства и отделений режиссуры цирка театр, институты. Атлетика*. Москва: Искусство, 1984. <http://istoriya-cirka.ru/books/item/f00/s00/z0000009/index.shtml> (23.03.2020)

специфичном телевизору је познат Велики циркус у Москви на Вернадској авенији, јер се унутар куполе налази телевизор 360°, тако да га публика види са свих страна.

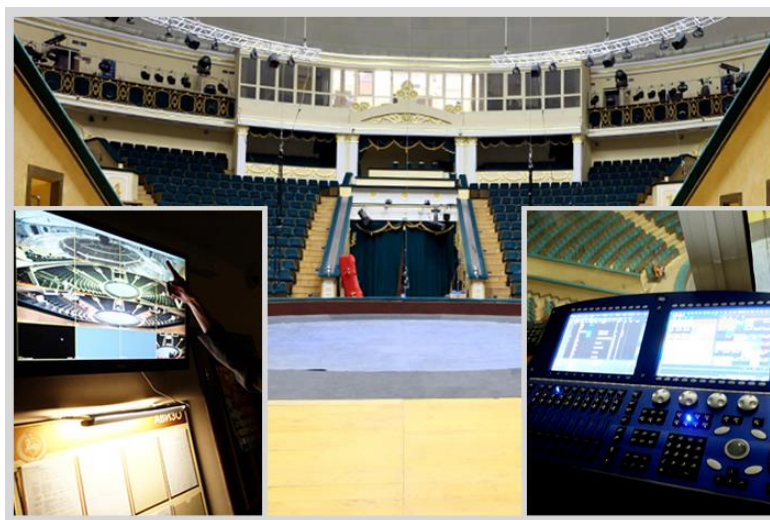

Сл. 118. Техничка просторија у Минском циркусу

Оно што је такође важно за функционисање целог циркуса јесте систем вентилисања и систем заштитних камера. Из техничких просторија се осим прегледа сигурносних снимака могу посматрати са актерима снимци вежби, који су снимљени за време трајања припрема.

У техничким просторијама се врши управљање реквизитима за циркуске представе. Ту се попуштају или затежу справе, које углавном додатно фиксирају сами актери; током извођења се неке справе подижу и спуштају у складу са потребама представе. Ово се највише односи на уређаје потребне у ваздушним тачкама, као што су: канап по коме се хода, оквири, канани, свила и разни трапези који се спуштају од куполе.⁴⁶⁰

У неким циркусима, који поседују више различитих покретних платформи, врши се контрола њихове замене. Због безбедности ова смена платформи се посматра са висине, у случају принудног заустављања процеса или сл. Највећу пажњу захтева водена платформа, јер пуњење воде почиње тек када се подигне базен. Остале покретне платформе нису толико захтевне. Процес замене се најчешће дешава током паузе, уколико се користе две платформе. Уколико се користе три, онда су по ободу сцене присутни клоупови да анимирају публику, мада се ове замене врше у изузетно кратком року (око 10-ак минута).

⁴⁶⁰ Кузьмин, Владимир Владимирович. *Цирк и естрада. Единство и противоречје*. Методическая разработка. Санкт-Петербург: Санкт-Петербургский государственный институт культуры. Факультет музыкального искусства эстрады, 2018, стр. 8.; *Гомельский Государственный цирк: Материалы из архива*. <http://www.gomel-circus.by/res/doc2.htm> (16.04.2020)

6.5. Типолошка класификација циркуских објеката према организацији сценског простора

За приказ циркуских представа, уколико се изузму ваздушне акробације, је најбитнији сценски простор. Ово поглавље је посвећено приказивању различитих циркуских објеката у зависности од организације сценског простора.

У стационарним објектима сцена је увек кружна, пречника 13 метара и централно оријентисана. Тачно одређена димензија се сматра професионалном потребом, јер артисти изводе тешке и често опасне атракције и вежбе, услед чега је погодно да се увек у свим циркуским објектима сретну са познатим пропорцијама простора. Сцена је одвојена од публике са ниском и широком баријером. Висина треба да буде толика да коњ средње величине може да подигне предња копита на ту баријеру и да настави да се креће по сцени са спуштеним задњим ногама. Баријера се може отворити за место улаза и излаза на два супротна краја сцене, мада је углавном отворена само на једном месту где се улази и излази истовремено.⁴⁶¹

У стационарним циркусима простор за извођење циркуских представа може бити различит. Главна разлика је у поседовању неколико сцена (централне и бочне) или могућности замене различитих покретних платформи. Најпопуларнији и најједноставнији су циркуси са **једним централним сценским простором**. Код циркуса који су постали мултифункционални углавном **пored централне сцене придодата је и бочна бина**, која највише служи за друга сценска извођења. Постоје и циркуси у којима има неколико **покретних платформи**, али оваквих објеката има јако мало. Од шездесетих година су се појавиле и постале актуелне циркуске представе на леду и у води. За ова извођења је било потребно створити одговарајућу сцену. Пошто су тада циркуси у великој мери већ били изграђени са стандардном сценом, претпоставка је да су се монтирала допунски елементи и механизми како би омогућили приказ оваквих представа у циркусу. Данас се такође користе елементи за формирање ове **монтажне сцене**. Веома је актуелна водена монтажна сцена, која је попут базена са водом и фонтанама.



Дијаграм 17. Типови циркуских објеката према организацији сценског простора

⁴⁶¹ Энциклопедический словарь Ф.А. Брокгауза и И.А. Ефрона: *Цирк*. <http://niv.ru/doc/dictionary/brockhaus-efron/articles/214/cirk.htm> (24.09.2018)

Треба споменути, да се сада у монтажним шаторима све чешће могу наћи сцене квадратног облика. Вероватно јесте прикладно за представе савременог циркуса, у коме нема животиња, а које претежно представљају комбинацију циркуске акробације са позориштем и кабареом.

6.5.1. Циркуси са једним сценским простором

Циркуски објекти јесу замишљени да поседују једну кружну сцену, у централном делу како би га трибине са публиком окружиле са свих страна. Вероватно су се кроз историју мењале потребе и временом су се појављивале и додатне сцене које су доприносиле самом циркуском спектаклу.



Сл. 119. Једна централна сцена у Новосибирском циркусу

Код типских пројеката, у источном делу Европе, је остало присутно такво сценско уређење. Брза и масовна изградња циркуса није дозвољавала да се узимају у обзир другачије могућности већ је циљ био да се објекти брзо граде. Није било много одступања од прототипа. Уколико постоји неки издвојен бочни простор, он је посвећен за музику, односно смештање оркестра.



Сл. 120. Једна централна сцена у Циркусу Чинизел

Једна сцена је присутна и у Циркусу Чинизел у Санкт Петербургу, у Русији. Некадашње царске ложе које су биле овде присутне су претворене у места за оркестар или техничке просторије, док је остало што се тиче организације сценског простора остало исто.

6.5.2. Циркуси са централном и бочном сценом

У ову групу спадају објекти који поред централне кружне сцене поседују и бочну позорницу или бину, која је правоугаоне основе. Овде спадају претежно циркуси који приказују и друге сценске наступе, односно мултифункционални објекти. Код њих се бочна бина, која је издигнута, користи при музичким догађајима или перформансима за које је боље да их публика посматра само са једне стране, а не да буде распоређена у круг ње.

У Шпанији, у савременом Позоришном циркусу Прајс је ова комбинација сценских простора замишљена од самог његовог настанка. Зграда поседује две сцене: на једној страни објекта за концерте и позоришне представе; и друга сцена, која је кружна, користи се за циркуске тачке, одређене музичке догађаје, па и конгресе. Код одржавања представа на централној сцени (у оквиру тог слободног кружног простора, а око саме сцене) се додају још три реда полукружних трибина и баријере за ограничавање простора за извођење. Док се за приказе на бочној сцени у овај кружни простор смештају седишта која се налазе на шестоугаоној подлози.



Сл. 121. Унутрашње уређење за спектакл на бочној и на централној сцени у Позоришном циркусу Прајс

Присуство бочних бина није стриктно везано само за објекте у којима се поред циркуса приказују и други сценски наступи. У источном делу Европе, где предњаче објекти који су искључиво циркуске намене, такође се могу наћи додатне сцене у њиховим просторима. Разлог је вероватно што се у овим објектима повремено одржавају и музички концерти, а сама бочна бина може уједно дати допринос и циркуским представама. Углавном су сцене међусобно повезане са два симетрична и атрактивна степеништа, која се подједнако користе током

наступа. Један од многобројних оваквих објеката је старији циркус у Москви, који се налази на Цветном булевару.



Сл. 122. Присуство бочне сцене са симетричним степеништима у циркусу на Цветном булевару

6.5.3. Циркуси са покретним платформама

У јединствену групу спадају циркуски објекти који поседују систем за покретање различитих платформи које се смењују током одржавања представе. Постоје свега два циркуса у Европи који поседују уникатни механизам за покретање платформи, а то су циркуси у Москви (Русија) и у Минску (Белорусија).

Новији циркус у Москви, изграђен још 1971. године, је вероватно први имао ово инжењерско ремек-дело. Највећи стационарни циркус на Вернадској авенији, у главном граду Русије, има под земљом на дубини од преко 10 метара сакривене машинске уређаје, односно простор за механизам који асоцира на фабрику.



Сл. 123. Покретне платформе у Великом московском циркусу

Заправо, коришћен је ракетни систем подизања и о њему се причало у тајности (само петоро људи је имало приступ овоме током социјализма⁴⁶²). Овде се налази пет покретних платформи али и посебне радионице у којима су инжењери, електричари, бравари и машинци.⁴⁶³ Током циркуске представе се могу употребити две до три платформе. Замена покретних платформи се врши на следећи начин: постојећа платформа се спушта и помера у страну, а на његово место долази друга платформа која се подиже.

Стандардну платформу називају некад „коњском“ и она не поседује никакве посебне карактеристике. Његова подлога је од посебног скупоченог каучука и потребно је да буде непрекорно равна, како не би дошло до неких повреда током извођења. Животиње наступају на каучуку, а за људске наступе се углавном прекрива са тепихом.

Посебна је дрвена платформа која се углавном користи за илузију и магију. Ова подлога на платформи се користи и за разна плесна извођења.

Светлосна платформа изгледа као да је провидан пластични круг ослоњен на ногарима или мањим ослонцима на стандардну сцену. Испод пластике је постављено светло што ствара утисак да актери шетају као по шареним облацима.



Сл. 124. Ледена платформа, са и без леда

Ледена платформа функционише као фрижидер, на његовој површини се налази систем цеви са расхладном течносту, која се хлади и замрзава обичну воду. Она је најтежа, јер је додатно ојачана како се не би савијала испод леда дебљине 15 центиметара. Када се заврше представе

⁴⁶² *Большой московский цирк на проспекте Вернадского*. <http://strana.ru/places/21039202/info> (21.05.2020)

⁴⁶³ *Комплекс градостроительной политики и строительства города Москвы. Самый большой в Европе: цирк на проспекте Вернадского*. 26.06.2018. https://stroi.mos.ru/unikalnaya-arhitektura/moskva/samyi-bol-shoi-v-ievropie-tsirk-na-prospiektie-vernadskogho-stroi_mos (20.05.2020)

на леду, платформа се враћа у свој првобитни положај и тамо се полира са специјалним машинама.⁴⁶⁴



Сл. 125. Водена платформа у Великом московском циркусу

Најзахтевнија и најкомпликованија је водена платформа. То је базен који се подиже испражњен на место сцене, а затим се брзо пуни са 350 тона воде. Вода стоји у посебним резервоарима и по завршетку представе се кроз посебне филтере исто ту враћа. Вода се загрева пре преласка у базен како се актери не би смрзли. Базен има водоотпорне кружне прозоре по ивицама, као што их имају бродови, а такође поседује осветљење и фонтане. Главна фонтана је у средини и висина воде од ње је могла достићи и 28 метара, а окол су постављене мање фонтане које су достигале 2,5 метра. По ободу има још преко 200 фонтана. Базен се може само празан спустити назад на своје место. Ова платформа је изузетно тешка за одржавање, захтева стално праћење система за филтрацију, водоводне цеви, електронику, а и неопходно је редовно чишћење базена.

Белоруски државни циркус у Минску је током реконструкције, након пола века од свог постојања, уградио систем за смену покретних платформи. Испод некадашње сцене била је ископана јама од око 15 метара у коју су се сместиле платформе у четири нивоа. Механизам је јако сложен и омогућава да се у року од 15-20 минута, односно током паузе, изврши замена. У

⁴⁶⁴ Пучка. Е. В. Затеєво. Детский сайт. *Единственная в мире работа Андрея Владимировича Платова*. https://zateevo.ru/?section=page&alias=cirk_manezhi (20.05.2020); *Экскурсии в Большой Московский цирк (Большой Московский Государственный Цирк на Проспекте Вернадского)*. <https://www.osd.ru/respinf.asp?ev=5229> (21.05.2020); Смолин, Владимир. Гриднев, Артём. *Большой Московский Государственный цирк на проспекте Вернадского. Архитектурное устройство. Экономическое положение в условиях кризиса*. Проектная работа по математике. Москва: Государственное Бюджетное Образовательное учреждение. Гимназия №1562 им.А.Боровика. https://infourok.ru/proektnaya_rabota_po_matematike_cirk_na_prospekte_vernadskogo.arhitekturnoe_stroenie-131463.htm (21.05.2020)

зависности од циркуске тачке користи се одређена платформа која је карактеристична по својој подлози (као и код предходног циркуса). За тачке са животињама, пре свега са коњима и предаторима, користи се платформа са подлогом од каучука. Друга платформа је са паркетом и користи се за плесна извођења, а трећа је електронска са светлосним ефектима. Посебна платформа је за представе на леду и у води.⁴⁶⁵ Кажу да је систем са механизмом подизања издржљив и да може да поднесе оптерећење од 200 тона, односно да и слоновима могу овде наступати.⁴⁶⁶ У овом циркусу платформе нису постојале до 2010. године и поред циркуса у Москви и Шангају, ово је трећи циркус који поседује овакав систем покретних платформи.

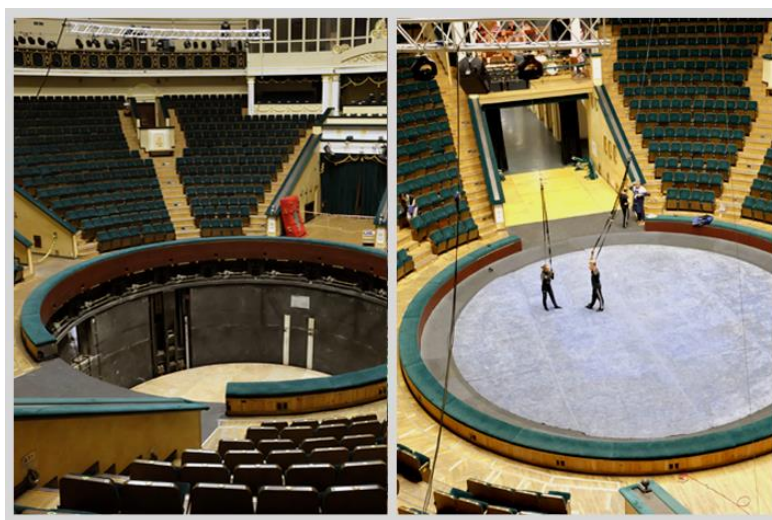

Сл. 126. Покретне платформе у Белоруском државном циркусу у Минску

Оба циркуса поседују и помоћне сценске просторе који се користе за тренинге. Величина је иста само нема трибина за публику око ње. За циркуска извођења је битна и висина, која је неопходна и у овом простору. Око ове сцене могу се видети мањи ходници како се простиру око њега по нивоима, а који заправо напомињу колико спратова има у циркуском објекту. Сцена се користи и за први излазак животиња, за превазилажење страха од сценског простора.

⁴⁶⁵ Макаревич, Виктория. *Каким после реконструкции увидят цирк минчане.* 19.02.2010. <https://news.tut.by/society/161677.html> (16.09.2019); *Белгосцирк изнутри: почему число 13 счастливое и что такое белорусская лира.* 16.09.2015. <http://blog.vp.by/2015/09/belgoscirk-iznutri.html> (15.09.2019); Family. *Город для детей. Белорусский государственный цирк.* <https://family.by/spravka/dosug/cirkzoo/6-belorusskiy-gosudarstvennyy-cirk.html> (19.05.2020)

⁴⁶⁶ СТВ. *Как сейчас выглядит изнутри Белорусский государственный цирк?* 12.06.2010. <http://www.ctv.by/%D0%BD%D0%BE%D0%B2%D0%BE%D1%81%D1%82%D0%B8/%D0%BA%D0%B0%D0%BA-%D1%81%D0%B5%D0%B9%D1%87%D0%B0%D1%81-%D0%B2%D1%8B%D0%B3%D0%BB%D1%8F%D0%B4%D0%B8%D1%82-%D0%B8%D0%B7%D0%BD%D1%83%D1%82%D1%80%D0%B8-%D0%B1%D0%B5%D0%BB%D0%BE%D1%80%D1%83%D1%81%D1%81%D0%BA%D0%B8%D0%B9-%D0%B3%D0%BE%D1%81%D1%83%D0%B4%D0%B0%D1%80%D1%81%D1%82%D0%B2%D0%B5%D0%BD%D0%BD%D1%8V%D0%B9-%D1%86%D0%B8%D1%80%D0%BA> (19.05.2020)



Сл. 127. Помоћне сцене у Минском и Московском циркусу

6.5.4. Монтажна циркуска сцена

Током развоја циркуског спектакла у Совјетском Савезу појавиле су се иновативне представе на леду и у води. Захваљујући Централном студију за циркуске уметности (ру. *Центральной студией циркового искусства*) ови новитети су се појавили 1964. године у циркуским објектима. Пошто су циркуси били у великом броју већ изграђени то је изискивало развој технологије, да се на постојећој сцени створи подлога за представе на леду или у води.⁴⁶⁷ Мора се напоменути да се Велики московски циркус са овим платформама појавио 1971. године, а у Минску су се платформе појавиле тек 2010. године. Без обзира на целокупну ситуацију, овако захтевне представе су се одржавале у циркусима, а не на клизалиштима или на базенима.



Сл. 128. Циркуска представа на монтажној леденој сцени у Запорожју, Украјина

⁴⁶⁷ Гуревич, Зиновий Бонич. *О жанрах советского цирка: Учебное пособие для училищ циркового и эстрадного искусства и отделений режиссуры цирка театр, институтов. "Цирк на льду". "Цирк на воде".* Москва: Искусство, 1984. <http://istoriya-cirka.ru/books/item/f00/s00/z0000009/st025.shtml> (19.05.2020)

За циркуске представе на леду изискује се од акробате да на клизаљкама приказује акробације. Актер је требао да влада још једном вештином, односно професионално да се одржава на леду. Представе су јако сродне уметничком клизању али је јединствена комбинација нпр. жонглирања или акробатике са оваквом врстом кретања, а притом се овде могу наћи и представе са животињама. Популарни су били медведи који играју хокеј на клизаљкама. Осим на леду, сада се представе повремено изводе и на специјалном глатком стаклу.⁴⁶⁸



Сл. 129. „Циркус на леду“ у Совјетском Савезу, 1966. година

Представе у води су приказивали још стари Римљани, поморске битке су тада представљале прави спектакл. Међутим, од XX века базени са водом изгледају знатно модерније и имају приметно веселији карактер. Сам базен је састављен од плексигласа, поседује богато осветљење и мноштво фонтана, покретне мостове или чак мање платформе унутар базена. Цела композиција игра пред публиком уз извођаче који су у води.⁴⁶⁹

Иако је била одлична идеја да циркуски објекти поседују више покретних платформи (што јесте био прави тријумф тога времена), испоставило се да је незгодно и изузетно тешко одржавати такве водене базене. У Великом московском циркусу страхују да не дође до неке хаварије везано за платформе, јер унутар циркуса неће моћи да се унесе кран који би могао подићи толико тежак систем, а водена и ледена платформа су свакако најтеже.

⁴⁶⁸ Гуревич, Зиновий Бонич. *О жанрах советского цирка: Учебное пособие для училищ циркового и эстрадного искусства и отделений режиссуры цирка театр, институтов. "Цирк на льду". "Цирк на воде".* Москва: Искусство, 1984. <http://istoriya-cirka.ru/books/item/f00/s00/z00000009/st025.shtml> (19.05.2020); Класс. «Белые медведи на льду»: новое красочное шоу омского цирка собирает анилаги. 05.11.2019. https://newsomsk.ru/class/news/95089-bele_medvedi_na_ldu_novoe_krasochnoe_shou_omskogo/ (25.05.2020)

⁴⁶⁹ Исто. Гуревич, Зиновий Бонич.

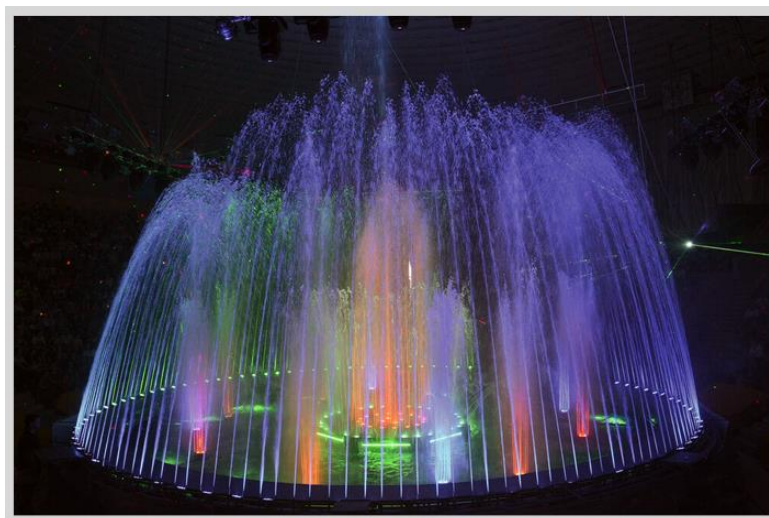

Сл. 130. Монтажна водена сцена у Гомељу, Белорусија

Монтажне сцене са водом и ледом су једноставније за употребу, мада се при сваком новом монтирању морају проверавати сви прикључци са водом како не би дошло до оштећења. Тренутно је актуелна монтажна водена сцена, позната као „трансформер“. Премијера на овој воденој сцени је одржана пре седам година у Харкову (Украјина) и од тада путује по градовима и изван земље (била је у Француској, Шпанији, Мађарској, и др). Чине је мање покретне каскаде унутар базена, преко 600 фонтана, осветљење, ласери и све је то могуће контролисати и дизајнерски регулисати. Целокупан механизам се контролише из техничких просторија преко компјутера. Такође се управља са свим воденим механизмима, као што су фонтане, водени зидови, и сл.

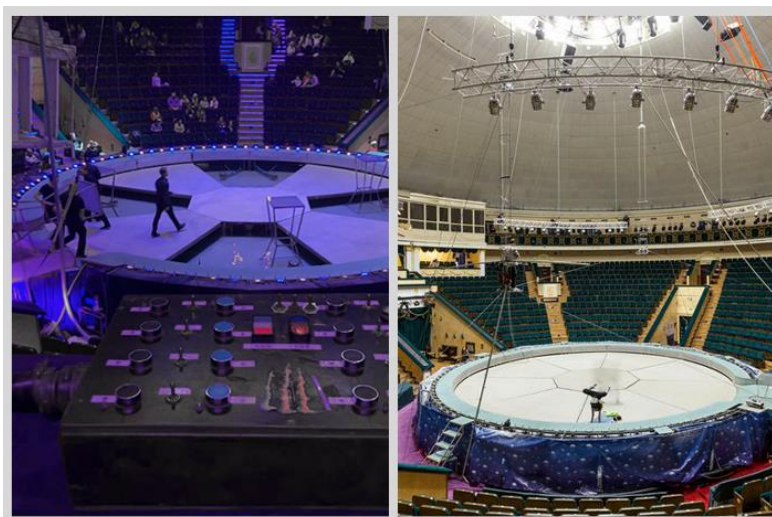

Сл. 131. Поставка монтажне водене сцене у Минску

Испод платформе се налазе пумпе које филтрирају, греју и доводе воду. У базен се може сместити 100 тона воде. Загревање се одржава углавном на 26-27 степени, али може се

појачати и претворити у неку врсту сауне. Представе на овој сцени називају: „Циркуски шоу са гигантским фонтанама“ (ру. „*Цирк-Шоу Гигантских фонтанов*“).⁴⁷⁰

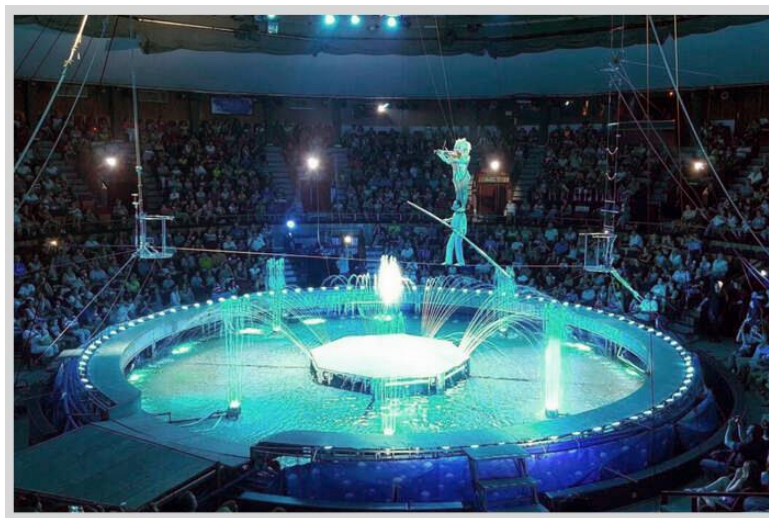

Сл. 132. Еквилибристика на конопцу преко монтажне водене сцене у Будимпешти, Мађарска

Ишло се и корак даље по питању водених технологија. Вероватно Дубаи (Уједињени Арапски Емирати) поседује непревазиђен систем високих фонтана које играју у различитим композицијама на вештачком језеру, али у Европи по питању циркуског спектакла предњаче Руси са приказивањем сличне играјуће водене сцене. У Москви је нпр. од 2009. године отворен Циркус плешућих фонтана Аквамарин (ру. *Цирк танцујућих фонтанов Аквамарин*). У Русији га сматрају савременим циркусом, мада се приказују животиње и све оно што они традиционално приказују у циркуским представама. Разлика је у специфичној воденој сцени, која има дужину 23 метра и није стандардног кружног облика. Ово јесте стационарна сцена али није типична циркуска грађевина.

Циркус плешућих фонтана Аквамарин је стационарни објекат, који смешта 1088 посетилаца, а због правоугаоне сцене објекат асоцира више на позориште него на циркус. Фонтане које играју (мењају правац и јачину тока) представљају главни симбол овог циркуског објекта. Сцена се састоји од низа фонтана са посебним осветљењем, а њихов ритам одређује живахна музика.

⁴⁷⁰ *Форма воды. Белорус построил фонтан для цирковых программ и объездил с шоу полмира.* 28.02.2020. <https://www.sb.by/articles/forma-vody-belorus-postroil-fontan-dlya-tsirkovykh-programm-i-obezdil-s-shou-polmira-.html> (26.05.2020)



Сл. 133. Сцена са фонтанама у Циркусу плешућих фонтана Аквамарин

Базен са водом и овим фонтанама налази се у задњем делу сцене и представља покретну позадину током представа, сâме тачке се заправо изводе на сувој подлози. По потреби овде се одржавају и представе на леду, тј. могуће је заледити сценски простор по коме извођачи клизају.⁴⁷¹



Сл. 134. Представе у Циркусу плешућих фонтана Аквамарин

⁴⁷¹ *Цирк танцујућих фонтанов Аквамарин в Москве.* 26.08.2019. <https://www.tourister.ru/world/europe/russia/city/moscow/placeofinterest/12721> (27.05.2020); *Современный цирк танцујућих фонтанов Аквамарин.* 24.07.2018. <http://newsinmir.com/mix/145134-sovremennyj-cirk-tancuyushhix-fontanov-akvamarin.html> (27.05.2020)

7. СИСТЕМАТИЗАЦИЈА ИСТРАЖИВАЊА

У овом раду извршен је детаљан преглед развоја циркуских објеката од настанка до данас. Историја циркуса почиње пре нове ере и везана је за римску цивилизацију, чији начин живљења је специфичан и у много чему карактеристичан, па тако је и архитектура својствена и јединствена. Овај период је морао бити истражен и анализиран у овом раду због тога што представља темељ за будући развој циркуског спектакла, за чије извођење су се већ тада формирали грандиозни објекти.

Ипак, у склопу систематизације су посматране епохе у којима су се градили савремени циркуски објекти чија архитектура је могла упоредно да се анализира. Изградња циркуса је започета због потребе за приказом циркуског спектакла, па се из тог разлога морају посматрати и његове развојне промене у самом извођењу спектакла.

7.1. Сумиране карактеристике циркуса у XVIII веку

За настанак циркуског спектакла су заслужни ратни сукоби у XVIII веку, који су условили настанак вештих војника, а они су своје физичке способности успели да преточе у забаву за јавност. Публику је чинило одрасло и високо друштво, које није учествовало у ратовима, али се дивило оваквим способностима и акробацијама. Чак су у склопу циркуских објеката неретко биле организоване школе јахања управо за потребе овакве публике.

Почетак модерног циркуса везује се за акробације на коњима. Прве представе су се појавиле у Лондону, у другој половини XVIII века захваљујући Филипу Астлију (*Philip Astley*). За добру војну службу он је добио коња и од тада почиње приказ његових акробација. На почетку је путовао по градовима и тако приказивао своје јахачке способности. Убрзо је почео да окупља и друге акробате, плесаче и клоунове, заједно са којима је приказивао представе са ризикантним и комичним елементима. Касније су почеле да се појављују и друге трупе, али су се извођења доста копирала.⁴⁷²

Ово је период када су се уједно формирали први простори за приказ циркуских акробација. На почетку су били само ограђени отворени простори, али су временом прерасли у дрвене прекривене објекте за спектакл.

Филип Астли је успомоћ својих акробација прикупио новац за куповину комада земље, 1769. године, у Лондону - *Halfpenny Patch*, који ће први служити за приказ овог спектакла. На почетку, простор је био само ограђен канапом.

⁴⁷² Jando, Dominique. *Histoire mondiale du cirque*. Paris: Jean-Pierre Delarge, 1977.; превод на руски језик: Миљчина, Вера Аркадьевна. *История мирового цирка. Часть первая. История цирка XVIII и XIX веков*. Москва: Искусство, 1984.

актери		циркуска представа
животиње	људи	неколико циркуских тачака
Доминантне животиње су били коњи. На њиховим леђима су се изводиле акробације у време њиховог кружног кретања на сцени.	Атракције су први приказивали војни хероји (почев од <i>Филипа Астлија</i>), а касније су се око њих појављивали плесачи и клонови.	Рискантне и разноврсне акробације на леђима коња. Временом су почеле у паузама да се приказују комичне сцене клонова, пантомимичара и плесови прикладни за циркуске представе.

Табела 1. Циркуски спектакл у XVIII веку

Астлијева трупа је успела након годину дана да купи и суседну парцелу, где је настао први Простор за јахање (ен. *Astley's Amphitheatre*). Овде су већ биле наткривене трибине, а сам сценски простор није био заштићен од временских прилика. Као улаз служио је дрвени, двоспратни објекат, а у њему су се налазиле ложе за привилеговану публику. Убрзо су додата и два крила где су у приземљу постојале штале за коње, а на спрату су биле додатне ложе за посетиоце. Сценски простор је био пречника скоро тринаест метра и прекривен пиљевином. Објекат је исто послужио да се у њему преподне организују часови прве Школе јахања (ен. *Riding School*), док је време за представе било намењено поподневним часовима.⁴⁷³

сцена	капацитет
Кружни, пречника око тринаест метара. Димензија прилагођена коњима у покрету.	Објекти су се дограђивали (додавале су се трибине) у зависности од потреба перформанса и заинтересованости публике.

Табела 2. Циркуски сценски простор у XVIII веку

Астлијев објекат је касније претворен у Амфитеатар јахања (ен. *Astley's Amphitheatre Riding House*). Грађевина је добила дрвену куполу под којом су могле да се одигравају представе независно од временских прилика. Након страдања у пожару, обновљен је 1795. године и дат му је нови назив - Краљевски амфитеатар (ен. *Royal Amphitheatre*).

Ове спектакуларне акробације су стигле и у Француску. Филип Астли је 1783. године са сином Џоном (*John Astley*) отворио Енглески амфитеатар (фр. *The Amphithéâtre Anglais des Sieurs Astley, père et fils*), у Паризу. То је био дрвени објекат осветљен канделабрима, па су могле да

⁴⁷³ Jando, Dominique. *Histoire mondiale du cirque*. Paris: Jean-Pierre Delarge, 1977.; превод на руски језик: Мильчина, Вера Аркадьевна. *История мирового цирка. Часть первая. История цирка XVIII и XIX веков*. Москва: Искусство, 1984.

се одржавају представе и у каснијим сатима. Без обзира на турбулентне године изазване ратовима, циркус је наставио са радом.

облик основе	метеријализација	кровна конструкција
Трибине су пратиле кружни облик сценског простора.	Први простор за приказ атракција је био само ограђен канапом. Касније су настале наткривене трибине око сцене. Временом су се развијали објекти од дрвета, прекривени у потпуности.	Прво је сцена била без заштите од временских прилика, а временом су објекти добијали куполе. У Паризу су се први пут приказивале вечерње представе захваљујући канделабрима.

Табела 3. Изглед циркуског објекта у XVIII веку

Постојала је још неколицина циркуса у овом веку. Прва конкуренција Астлију био је Чарлс Хјуз (*Charles Hughes*), који је прво сâм организовао свој циркус, а нешто касније је заједно са Чарлс Дибдином (*Charles Dibdin*) отворио институцију познату као: Хјузов Краљевски циркус (ен. *Equestrian and Philharmonic Academy; Hughes' Royal Circus*). Овај објекат је познат по томе да је у његовом називу реч циркус први пут заменила Астлијев назив амфитеатар.⁴⁷⁴

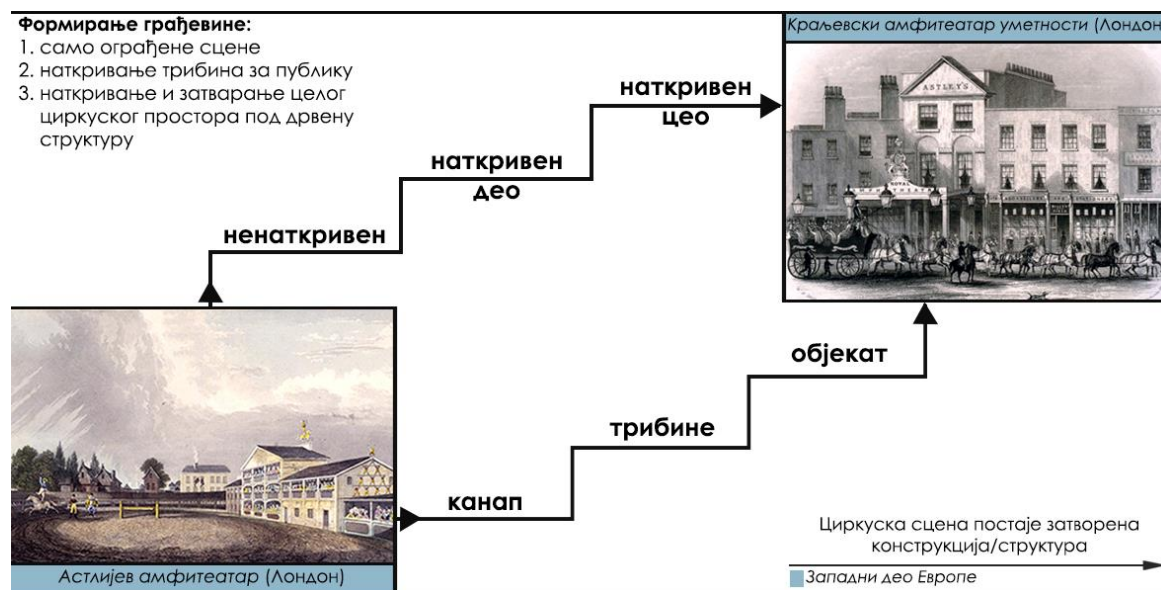

Дијаграм 18. Промене код циркуских објеката настале током XVIII века

Већина ових циркуских трупа је гостовала и у другим европским земљама. У Русији су захваљујући цару Петру Великом (ру. *Пётр Великий, Пётр I Алексеевич*) почеле да гостују

⁴⁷⁴ Jando, Dominique. *Histoire mondiale du cirque*. Paris: Jean-Picere Delarge, 1977.; превод на руски језик: Мильчина, Вера Аркадьевна. *История мирового цирка. Часть первая. История цирка XVIII и XIX веков*. Москва: Искусство, 1984.

прве циркуске трупе.⁴⁷⁵ Мада, осим Енглеске и Француске, у овом веку се друге земље не могу похвалити постојањем циркуских објеката.

7.2. Сумиране карактеристике циркуса у XIX веку

Овај век везан је за настанак великог броја циркуских трупа у различитим деловима Европе. Спектакл је највећу популарност имао, после Велике Британије, у Француској и Немачкој, а касније и у Русији. Циркуска уметност се подизала на изузетно висок ниво.

Између уобичајених акробација на коњима појављивале су се све више комичне сцене са пантомимом и клоновима. Неки циркуси су постали симболи смеха (фр. *Cirque Medrano*).⁴⁷⁶ Атрактивност се повећала и са увођењем све већег броја егзотичних животиња и несвакидашњих елемената на циркуску сцену. Тако су настали зверињаци-циркуси. Они нису били реткост и представљали су покретне зоолошке вртове где неке животиње приказују трикове.⁴⁷⁷

Иако је у Петрограду циркус био у рангу са царским позориштима, у Москви су циркуске представе прилагођавали млађим узрастима и ширем друштвеном слоју. У Русији је у деветнаестом веку циркус постао доступан и широј јавности.⁴⁷⁸

актери		циркуска представа
животиње	људи	≤ 6 циркуских тачака
Поред коња појављивале су се и друге животиње. Неке од њих су могле да се дресирају и изводе трикове. Егзотичне животиње су чиниле посебну атракцију.	Циркусом сценом су владале већ постојеће династије, где се са очева претежно посао преносио на њихову децу.	Циркуска извођења су била комплекснија. У приказивању циркуских представа пажња је била усмерена на стварању комичних и смешних сцена. Све више су се приказивале дресиране или несвакидашње животиње.

Табела 4. Циркуски спектакл у XIX веку

⁴⁷⁵ В мире цирка и эстрады. *Цирк во времена Петра I*. <http://www.ruscircus.ru/arhiv-press/petr596> (11.02.2019)

⁴⁷⁶ Jando, Dominique. *Histoire mondiale du cirque*. Paris: Jean-Pieere Delarge, 1977.; превод на руски језик: Мильчина, Вера Аркадьевна. *История мирового цирка. Часть первая. История цирка XVIII и XIX веков*. Москва: Искусство, 1984.

⁴⁷⁷ Kodrič, Nataša. Mikec, Barbara. *Cirkus v Ljubljani (do prve svetovne vojne)*. // *Kronika* 3, 47 (1999), стр. 27-40.

⁴⁷⁸ Шнер, А. Ј., Славский, Р. Е. *Цирковое искусство*. // *Маленькая энциклопедия*. Москва: Советская энциклопедия, 1973, стр. 15.

Деветнаести век везан је за настанак све већег броја грађевина од дрвета, а затим и од камена. Поједини циркуски извођачи су се посебно истицали, стварали своје циркуске трупе и били заслужни за настанак циркуске архитектуре. Број посматрача се повећао, о чему сведоче места за публику у објектима - између 1200 и 6000 места. Додуше, путујуће трупе су биле присутне у многим земљама, а најпопуларније су биле у Италији и Чешкој.

Астлијеви су наставили са радом и имали су још неколико циркуса, али два страдања објекта у пожару, су их навела да 1803. године изграде циркуску грађевину од камена. Овај објекат у Лондону су назвали Краљевски амфитеатар уметности (ен. *Royal Amphitheatre of Arts*). То је био објекат за 3000 посетилаца и подсећао је на тадашња позоришта. Након овог Астлијевог објекта, ницале су и друге грађевине са истом наменом од чврстог материјала.

сцена	капацитет
Остала је кружна сцена, са истим димензијама. У неким објектима су се појавиле и бочне сцене или базени за представе на води.	Повећава се број гледалаца. У овом периоду граде се објекти за потребе од 1000 до 6000 гледалаца.

Табела 5. Циркуски сценски простор у XIX веку

Француска је предњачила по броју ових објеката. Њихови називи су се мењали са променом власника, али су сви били изузетно познати и популарни, сваки у своје време.

После Енглеске и Француске, за популарност спектакла у Европи заслужни су немачки и аустријски уметници. Први циркуси су били од дрвета, али Кристофер де Бах (*Christoph de Bach*) је успео да отворио други стационарни циркус од чврстог материјала у Европи. Гимнастички циркус (не. *Gymnastischer Zirkell*) је 1808. године био изграђен у Бечу, предвиђен за 3000 посетилаца. Због стаклене куполе у њему су се представе одржавале током целог дана.

Средином века је у немачком главном граду основан први стационарни циркус. После пар година припао је Ернест Ренцу (*Ernst Renz*), који је био јако популаран у приказивању различитих жанрова. За свога живота он је имао у власништву неколико циркуса: у Бреслау, Хамбургу и Бечу, а оснивач је и првог циркуса у Копенхагену.

Након Ернеста, велику популарност је уживао Паул Буш (*Paul Busch*). Он је први објекат изградио 1884. године за 5000 посетилаца. Касније се прославио са још неколико стационарних циркуса: у Хамбургу, Бечу, Берлину.⁴⁷⁹

⁴⁷⁹ Jando, Dominique. *Histoire mondiale du cirque*. Paris: Jean-Picere Delarge, 1977.; превод на руски језик: Мильчина, Вера Аркадьевна. *История мирового цирка. Часть первая. История цирка XVIII и XIX веков*. Москва: Искусство, 1984.

облик основе	материјализација	кровна конструкција
Углавном кружне основе са наглашеним улазима. Распони су били и преко 40 метара.	Дрвене објекте замењују објекти од чврстог материјала - камена, и они се богато декоришу. Објекти су поседовали ложе и балконе око сцене.	У циркуским објектима су постале уобичајене куполе великог распона. Чак негде и без носећих стубова.

Табела 6. Изглед циркуског објекта у XIX веку

У Русији се циркуски објекат појавио захваљујући Астлијевом ученику, Жаку Турнијеу (*Jacques Tourniaire*). Он је изградио први дрвени циркус у Санкт Петербургу 1827. године. У исти град је 1844. године дошла и циркуска трупа Александра Гвере (*Alessandro Guerra*) из Рима, који је изградио прво дрвени, а касније и камени циркус. Временом је циркус откупила Дирекција царског позоришта и тако је постала државна институција, добивши име Царски театар-циркус код Симеоновског моста (ру. *Императорский театр-цирк у Симеоновског моста*). Објекат је био отворен 1849. године, а био је осветљен и могао се добро загрејати.⁴⁸⁰

Карл Магнус Хине (*Carl Magnus Hinné*) је родом из Немачке, где је започео своју каријеру, али је у Русији доживео највећи успех. Он је такође, изградио дрвени објекат у Санкт Петербургу, а од 1872. године његова трупа је прешла у састав Гаетана Чинизела (*Gaetano Ciniselli*), који је успео да издејствује изградњу циркуса од чврстог материјала. Био је у раскошном стилу са богатом декорацијом, а изградња је била завршена 1877. године. Објекат је имао куполу распона скоро педесет метара, а при томе нису коришћени носећи стубови.⁴⁸¹

Оснивачи руског циркуса су браћа Никитини (*Никитины*). Као путујући циркузанци стигли су до Москве 1886. године, где су купили објекат на Цветном булевару (*Цветной бульвар*), поред циркуса Саламонског (*Salamonsky*). Ипак, напустили су Москву и наставили са радом по другим градовима тадашње Русије (негде су и градили дрвене или камене циркусе): Тбилиси, Баку, Астрахан, Волгоград (некад Царицин), Саратов, Самара, Казан, Нижњи Новгород, Иваново, Вознесенск, Харков.

Алберт Саламонски (*Albert Salamonsky*) је у Москви отворио камени циркус 1880. године са 4000 места, али пре тога је заслужан за оснивање циркуса у Одеси и Риги.

⁴⁸⁰ Цирк. // Энциклопедия Санкт-Петербурга. <http://www.encspb.ru/object/2855700181?lc=ru> (07.02.2019)

⁴⁸¹ Исто. Цирк. // Энциклопедия Санкт-Петербурга.; Citywalls.ru. Цирк Чинизели - Большой Санкт-Петербургский государственный цирк. <http://www.citywalls.ru/house23222.html> (09.02.2019); Большой Санкт-Петербургский Государственный Цирк. История здания. <http://www.circus.spb.ru/> (09.02.2019)

У Русији је крајем XIX века радило скоро тридесет циркуса, претежно путујућих али било је и доста стационарних објеката.⁴⁸²

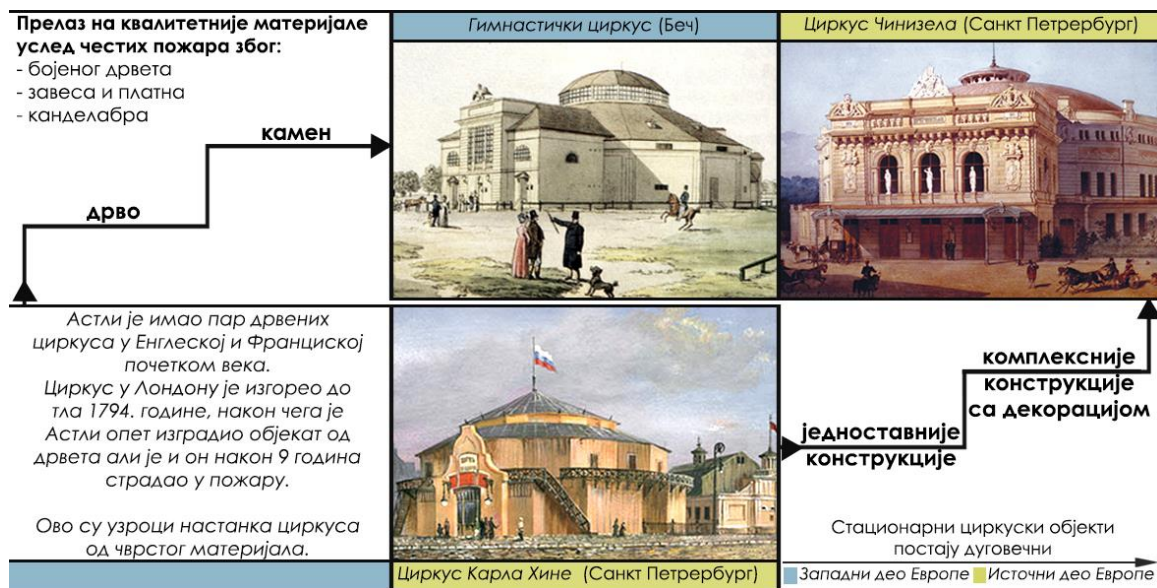

Дијаграм 19. Промене код циркуских објеката настале током XIX века

Прекид рада циркуса условио је почетак Првог светског рата 1914. године, али после само годину дана многи су наставили са радом.

7.3. Сумиране карактеристике циркуса у XX веку

У двадесетом веку циркус је доживео свој врхунац у западном делу Европе и након Другог светског рата се нагло погоршала ситуација. Лошој ситуацији су допринела два светска рата, као и појава филма и телевизије.⁴⁸³ Супротно томе, источна страна Европе је препознала утицајну улогу ове уметности на народ и почела је да доприноси бржем и ефикаснијем развоју циркуског спектакла. Циркус је био доступан свима, вероватно због потребе за ширењем политичких идеја кроз спектакл.

Циркуска уметност се у великој мери користила у пропагандне сврхе. Адолф Хитлер (*Adolf Hitler*) је одржао један од својих чувених говора управо у минхенском Циркусу Кроне (*Circus Krone*), 1925. године. Касније је Немачка комора културе користила циркуске представе управо за ширење нацистичких идеја.⁴⁸⁴

⁴⁸² В мире цирка и эстрады. *Цирк Альберта Саламонского*. <http://www.ruscircus.ru/cgi/page.pl?func=page&selid=1240> (08.02.2019); Circopedia: Jando, Dominique. *The Circuses Of Moscow*. http://www.circopedia.org/The_Circuses_Of_Moscow (06.02.2019)

⁴⁸³ Шнер, А. Ј., Славский, Р. Е. *Цирковое искусство*. // Маленькая энциклопедия. Москва: Советская энциклопедия, 1973, стр. 15.

⁴⁸⁴ Love, Marc. *New Popular Idol Rises in Bavaria*. A reprint of an article published in The New York Times on November 21, 1922. <https://medium.com/@marcslove/new-popular-idol-rises-in-bavaria-c62b856fd660> (24.06.2019); The history

Такође су се у Русији, након Октобарске револуције 1917. године, догодиле видне промене у сфери уметности и културе. Нова социјалистичка власт је у значајној мери утицала на рад циркуса у СССР-у, а касније и у целом источном делу Европе. Циркус је имао улогу да васпитава масе у духу социјалистичких идеала.⁴⁸⁵

Развој технологија је позитивно утицао на спектакл, створене су велике могућности при употреби различитих реквизита. Сви жанрови циркуске уметности су били, на различите начине обогаћени у представама. Велики број циркуских жанрова је усавршен и дефинисан у овом веку. Постојало је осам основних циркуских жанрова: дресура, еквилибристика, атлетика, магија, акробатика, клоновске представе, гимнастика и жонглирање, а од њих су изведене засебне циркуске тачке.⁴⁸⁶

актери		циркуска представа
животиње	људи	8 циркуских тачки
Дресура животиња је постала засебан жанр. Зависно од врсте животиња разликовале су се и дресуре (птице, егзотичне, дивље, мале или велике животиње)	Сценом су владале постојеће династије, које су се прилагођавале ситуацијама у овом периоду, јер се циркус користио у пропагандне сврхе.	Нове технологије су позитивно утицале и допринеле развоју спектакла. Од циркуских жанрова постоје: дресура, еквилибристика, атлетика, магија, акробатика, клоновске представе, гимнастика и жонглирање.

Табела 7. Циркуски спектакл у XX веку

За двадесети век је карактеристично то што се разликују објекти настали пре и после ратова, па се овај период може у два дела посматрати: у првом периоду, до 1945. године, циркуски објекти су се градили више у западном делу Европе, док је у источном делу изградња објеката била оскуднија. Након Првог светског рата, односно након Октобарске револуције, у источном делу Европе долази до настанка великог броја циркуских објеката, који су се већином одржали у време Другог светског рата, а и након њега. Завршетком овог рата дошло је до тоталног

place. The Rise of Adolf Hitler. A New Beginning. <http://www.historyplace.com/worldwar2/riseofhitler/new.htm> (22.06.2019)

⁴⁸⁵ Шнер, А. Ј., Славский, Р. Е. *Цирковое искусство*. // Маленькая энциклопедия. Москва: Советская энциклопедия, 1973, стр. 16. и 17.

⁴⁸⁶ Гуревич, Зиновий Бонич. *О жанрах советского цирка: Учебное пособие для училищ циркового и эстрадного искусства и отделений режиссуры цирка театр, институтов. Эквилибристика*. Москва: Искусство, 1984. <http://istoriya-cirka.ru/books/item/f00/s00/z0000009/index.shtml> (16.03.2020)

преокрета, јер су у западном делу Европе циркуски објекти страдали, били разрушени, и тако већином остали необновљени.

У Европи су постале популарне путујуће шаторске конструкције. Било је једноставније променити публику, а не програм представа. Најпознатији били су циркуси-гиганти из Немачке, који су примали и по 10000 посетилаца. У земљи је постојао одређени број стационарних циркуса, као што је Циркус Кроне у Минхену.

Такође, у Дрездену је почетком века, био изграђен Циркус Сарасани (*Circus Sarrasani*), од чврстог материјала. Био је познат као објекат са најсавременијом техником, имао је базен и челични кавез за представе са дивљим мачкама.

Алберт Шуман (*Albert Schumann*) је поседовао највећи број циркуских грађевина у Немачкој. Он је поседовао објекте у Берлину, Бечу и Франкфурту.

По завршетку Другог светског рата у Немачкој су углавном срушени стационарни објекти и само су мањи шатори наставили са радом.

сцена	капацитет
Остала је доминантна кружна сцена. Веће могућности, сложене пропратне структуре, врхунска сценска технологија.	У овом периоду граде се објекти за потребе различитог броја гледалаца од 1000 до 10000, што утиче и на величину објеката.

Табела 8. Циркуски сценски простор у XX веку

Француска престоница је двадесетих година овог века имала четири објекта за циркуске представе: Париски (*Cirque de Paris*), Нови (*Nouveau Cirque*), Зимски (*Cirque d'Hiver*) и Медрано (*Cirque Medrano*). Прва два циркуса су се затворила до тридесетих година. Циркус Медрано је радио све до 1973. године, али је ипак и он био срушен. Зимски циркус је припадао истој породици Буљиони (*Bouglione*). Реконструисан је неколико пута и још увек као такав ради.⁴⁸⁷

У Енглеској је последњи циркуски објекат у Лондону изгубио своју првобитну намену већ у првој деценији XX века. Од тада у овом граду више не постоји стационарни циркуски објекат.

У Шпанији су биле популарне путујуће трупе. Оснивач стационарног објекта је био Томас Прајс (*Thomas Price*) по коме је назван циркус - Прајс (*Price*). Био је доста оштећен у грађанском рату у Шпанији, а 1940. године је настао нови стационарни циркус, али његов рад је трајао само тридесет година.⁴⁸⁸

⁴⁸⁷ Бардиан, Феодосий Георгиевич. *Советский цирк на пяти континентах*. Москва: Искусство, 1977, стр. 99.; Circopedia: Jando, Dominique. *Cirque Medrano (Paris)*. [http://www.circopedia.org/Cirque_Medrano_\(Paris\)](http://www.circopedia.org/Cirque_Medrano_(Paris)) (30.01.2019)

⁴⁸⁸ *El Circo Price, el sueño de un caballista irlandés*. 11.9.2015. <https://conocermayrit.wordpress.com/2015/09/11/el-circo-price-el-sueno-de-un-caballista-irlandes/> (18.03.2019)

облик основе	материјализација	кровна конструкција
Полигоналне и кружне основе. У СССР-у настали и типски пројекти по којима је изведено више истих циркуса у различитим градовима.	Принципи модерне архитектуре и савремени материјали су били значајни за обликовање циркуских објеката. У социјалистичким земљама карактеристичне су стаклене фасаде.	Куполе су добијале сложеније конструкције и занимљивије геометријске облике. Осим стационарних, велики број монтажних објеката, са шаторастом конструкцијом.

Табела 9. Изглед циркуског објекта у XX веку

У Русији је нови циркус настао након победе Велике Октобарске социјалистичке револуције и сви циркуси су били национализовани.⁴⁸⁹ Пре Другог светског рата у Совјетском Савезу постојало је око педесет циркуских стационарних објеката. Они су били грађени углавном од дрвета према типским пројектима и нису имали системе грејања. Током рата, иако су била многобројна страдања и разарања, занимљиво је да је 1941. године у овој земљи радило деведесет једно циркуско предузеће, у које је улазило шездесет осам стационарних циркуса.⁴⁹⁰ Циркуске трупе су радиле током рата, чак су се и срушени циркуски објекти изнова градили у тим годинама.



Сл. 135. Стационарни циркуски објекти у граду Ижевск (Русија), са годинама оснивања

По завршетку Другог светског рата акценат је био на обнови, па су тако настајали и нови циркуски објекти од квалитетнијих материјала. У року од двадесет година било је изграђено око четрдесет циркуса, сви су имали по око 2000 места за публику и најсавременију технику.

⁴⁸⁹ Markschiess-Van Trix, J. Nowak, Bernhard. *Artisten und zirkus plakate*. Edition Leipzig, 1976.; превод на руски језик: *Артисты и цирковой плакат*. Москва: Искусство, 1986, стр. 42.

⁴⁹⁰ Островский, Григорий. *Цирк в годы Великой Отечественной войны*. посвећено 70 година од победе. Москва: Министерство культуры Российской Федерации, 2015, стр. 8-10. <http://circus.pobeda1945.ru/book.html#features/> (02.09.2017)

Уз сваки циркус је ишао и хотел за актере.⁴⁹¹ Због велике потребе приказивања спектакла и брзе градње, настајали су и типски пројекти по којима су изведени циркуси у неколико различитих градова (постоје 3 таква пројекта).

По завршетку свих војних сукоба, циркус је почео да напредује и у другим социјалистичким земљама.⁴⁹²

Мађарска је до 1945. године имала један изграђени циркус и неколико путујућа шатора. При обнови након рата, на истом месту, изграђен је нови циркус са капацитетом за нешто више од 1800 седишта.

У Бугарској су постојала два дрвена циркуска објекта и неколико путујућих трупа. Објекат од чврстог материјала, са стакленом фасадом (као у већини социјалистичких држава) и металном куполом, настао је 1962. године. Софијски Државни циркус (буг. *Софийски Државен Цирк*) је на сву жалост изгорео 1983. године.

У Румунији је 1960. године изграђен нови стационарни објекат, исто са стакленом фасадом и специфичном кровном параболичном таласастом љуском. Име објекта се мењало, од Државног циркуса (*Circul de Stat*), Глобус (*Circului Globus*) до сада - Циркус Метрополитан у Букурешту (*Circul Metropolitan București*).⁴⁹³

Од свих социјалистичких држава само Југославија и Чехословачка нису имале стационарне циркусе, али развој ове уметности се одвијао и на њиховим просторима.

У Чешкој је највећи и најпознатији био циркус Умберто (*Humberto*), за који се зна да је примао око 3000 посетилаца.⁴⁹⁴ А у Југославији је први пут *Артистичко предузеће - Циркус* одржавало представе 1948. године, а његов шатор је смештао око 2000 гледалаца. Овај монтажни циркус је касније добио ново име – *Адриа*.⁴⁹⁵

⁴⁹¹ Бардиан, Феодосий Георгиевич. *Советский цирк на пяти континентах*. Москва: Искусство, 1977, стр. 13-26.

⁴⁹² Шнер, А. Ј., Славскиј, Р. Е. *Цирковое искусство*. // Маленькая энциклопедия. Москва: Советская энциклопедия, 1973, стр. 16. и 17.

⁴⁹³ Исто. Бардиан, Феодосий Георгиевич. стр. 87-89.; *9 Socialist Modernist Buildings that Look Straight Out of Science Fiction*. <https://www.thisblogrules.com/socialist-modernist-buildings-sf/> (23.03.2019); Wopa+. *The Bucharest Circus*. <https://www.wopa-plus.com/en/stamps/product/&pgid=40293> (24.03.2019); *Circul de Stat, București 1958-1961*. <http://www.inforom-cultural.ro/5+5/cladire-circ.php> (24.03.2019)

⁴⁹⁴ Исто. Бардиан, Феодосий Георгиевич. стр. 90.; Národní muzeum. Muzeum 3000. Zpravodajský portál Národního muzea pro 3. tisíciletí. *Stali se zaměstnanci ve vlastním cirkusu*. <http://muzeum3000.nm.cz/aktuality/stali-se-zamestnanci-ve-vlastnim-cirkusu> (26.03.2019)

⁴⁹⁵ Ђурић, Остоја. *Адриа иде даље. од Артистичког предузећа до акционарског друштва: 1948-1998*. Београд: Чигоја, 1999, стр. 21-23.



Дијаграм 20. Промене код циркуских објеката настале током XX века

7.4. Сумиране карактеристике циркуса у у XXI веку

У двадесет првом веку је публицитет знатно смањен, али циркуски спектакл се још увек приказује. Као и остали културни и фестивалски догађаји, и циркус је остао доступан свима, али сматра се да главну публику чине деца у пратњи родитеља.

Разлика између истока и запада Европе је остала присутна. На истоку је остао актуелан традиционални циркус, док су се на западу догодиле извесне промене, тако да се овде приказују савремене циркуске представе. Основна форма традиционалног циркуса је извођење циркуске представе, која се састоји од више различитих делова, циркуских тачака, где се приказују различите акробације.⁴⁹⁶ Неки од основних циркуских жанрова су већ наведени у претходном веку и они се сада само надограђују.⁴⁹⁷

Оно што је везано за традиционални циркус, јесте приказ представа са дресираним животињама. Овај век је донео законе у којима се забрањује употреба животиња у сврху забаве.⁴⁹⁸ Широм света етичност према животу животиње бива приоритет, па су тако животиње у циркусима некада стално заробљене у кавезима и тлачене, сада искључене из овог спектакла или замењене њиховим холограмима, што је приказао немачки путујући циркус *Roncalli*

⁴⁹⁶ Пятаева, Ольга Викторовна. *Многонационални цирк Русије XX столетја*. докторска дисертација. Санкт-Петербург: ЛЕМА, 2009. <http://www.dissercat.com/content/mnogonatsionalnyi-tsirk-rossii-xx-stoletiya>

⁴⁹⁷ Гуревич, Зиновий Бонич. *О жанрах советского цирка: Учебное пособие для училищ циркового и эстрадного искусства и отделений режиссуры цирка театр, институтов. Эквилибристика*. Москва: Искусство, 1984. <http://istoriya-cirka.ru/books/item/f00/s00/z0000009/index.shtml> (16.03.2020)

⁴⁹⁸ Stop circus suffering: *Circus bans*. <http://www.stopcircussuffering.com/circus-bans> (06.09.2018)

Circus. Напредак технологије је искористио овај циркус да заузме политику заштите животиња.⁴⁹⁹

Савремени циркус (који се сада све више изводи по Европи) се појавио пред почетак XXI века и базира се на традиционалном циркусу, али у своје представе укључује елементе и других извођачких уметности. Настао је укључивањем техничких елемената традиционалног циркуса у сегменте плеса, драматургије, уличног извођења и спорта, што је довело до спајања таквих форми у јединствени облик перформанса.⁵⁰⁰ У савременом циркусу представа је другачије конципирана, тако да нема низ ревијалних тачака, већ најчешће чини једну драмску целину.

актери		циркуска представа
животиње	људи	> 8 циркуских тачака
Дресеура животиња је остала засебан жанр код традиционалног циркуса; док се код савременог забрањује употреба животиња у врху забаве.	Циркуски извођачи су присутни и код традиционалног и код савременог циркуса.	Разлика између источног и западног дела Европе је још израженија, на једном крају је остао традиционални циркус, док је на другом настао савремени циркуски перформанс.

Табела 10. Циркуски спектакл у XXI веку

Овај век не доноси нову циркуску архитектуру. Изградња објеката је заустављена. Број стационарних циркуских објеката у Европи је сада сигурно још мањи, али је још увек присутан и постојан. Ово је век прилагођавања старих циркуских грађевина за ново доба. Сада је већа пажња на очувању, реконструкцији и обнови оног постојећег, мада су путујући шатори и даље остали присутни.

У XXI веку стационарни циркуси су се више задржали у источном делу Европе. У западном делу овог континента ове грађевине добијају другу намену. Земље у којима још увек постоји циркуски објекат од чврстог материјала, са истом наменом, су оне земље где је циркус уживао највећу популарност, као што су Француска и Немачка, али и Шпанија. У источном делу Европе је знатно богатија ситуација. Занимљива је и чињеница да само у Русији постоји велики

⁴⁹⁹ Designboom. *Could this animal-free holographic experience be the circus of the future?* <https://www.designboom.com/technology/animal-free-holographic-circus-roncalli-06-05-2019/> (24. 02 2022)

⁵⁰⁰ Bolton, Reginald. *Зашто циркус ради. Како вредности и структуре циркуса чине значајно искуство за младе људе.* докторска дисертација. Perth: Murdoch University, 2004, стр. 144. <http://holisticcircustherapy.com/ufiles/pdfs/regphd.pdf>; Štefanová, Veronika. *Central Europe the emergence of contemporary circus: New techniques and approaches.* // Fresh Circus 3, (2016), стр. 29-32. <http://www.circostrada.org/sites/default/files/ressources/files/cs-publication-12-en-4.pdf>

број изграђених циркуса, чак њих тридесет осам.⁵⁰¹ У другим суседним земљама, које су такође улазиле у састав СССР-а нешто мањи број стационарних циркуса је исто опстао. Слична ситуација је у Мађарској и Румунији где се још увек донекле очувала циркуска традиција.

сцена	капацитет
Прилагођен садржајима у представи. Остала је доминантна кружна сцена-	Наслеђени објекти из XX века. Капацитети углавном остали исти, или нешто смањени због прилагођавања савременим противпожарним условима заштите.

Табела 11. Циркуски сценски простор у XXI веку

Постоје објекти који чувају своју првобитну намену од настанка па до данас, али због развоја и прилагођавања савременим потребама ови циркуски објекти се реконструишу и добијају савременију технику за приказ циркуских представа. Оно што је данас важно за функционисање целог циркуса јесте систем вентилисања и систем заштитних мера. По броју ових објеката се могу издвојити највише земље бившег Совјетског Савеза.

Сада неки објекти поред циркуских добијају и неке нове садржаје. Позоришни циркус Прајс (*Teatro Circo Price*) у Мадриду је из тог разлога мултифункционалан објекат. Циркус је настао реконструкцијом бивше фабрике текстила 1999. године. Поседује кружну и бочну сцену и почео је да приказује представе тек 2007. године. Уколико се представа одвија на бочној бини, кружна сцена бива попуњена са редовима седишта. Ово омогућава употребу сценског простора за различите врсте уметности.⁵⁰² У мултифункционалне објекте се могу сврстати Циркус Кроне у Немачкој и Зимски циркус Буљиони у Француској.

облик основе	материјализација	кровна конструкција
Наслеђени објекти из 20 века. Неки циркуси мењају намену, па и облик грађевине постаје другачији.	Реконструкција и прилагођавање објеката савременим потребама, негде је присутна и трансформација објеката у мултифункционалне.	Наслеђени објекти из XX века. Све теже одржавање купола које су изграђене у прошлом веку.

Табела 12. Изглед циркуског објекта у XXI веку

⁵⁰¹ Росгосцирк. *О компанији*. <http://www.circus.ru/about/> (20.03.2019)

⁵⁰² Teatro Circo Price Madrid. *Un Teatro Circo Para Madrid*. <https://www.teatrocircoprince.es/historia/un-teatro-circo-para-madrid> (23.10.2019); Шварц, Михаил. *Цирк Прајс*. 22.10.2016. <http://ispaniagid.ru/teatro-circo-price-madrid/> (23.10.2019)

Као посебна категорија могу се издвојити објекти који су изграђени као циркуси, а заправо сада имају другу намену, односно сада су то пренамењени објекти. Такав објекат се може наћи у Данској. Копенхаген чува објекат са циркуским наслеђем, али се од 2003. године простор користи у сврху ресторана уз приказ забавних програма. У подруму су сада формиране кухиње, а главну сцену чине три бочне позорнице.⁵⁰³

Тако се и циркуске представе више не одржавају ни у Амстердаму (сада је тај објекат познат као Краљевско позориште Каре (*Royal Theater Carré*)).

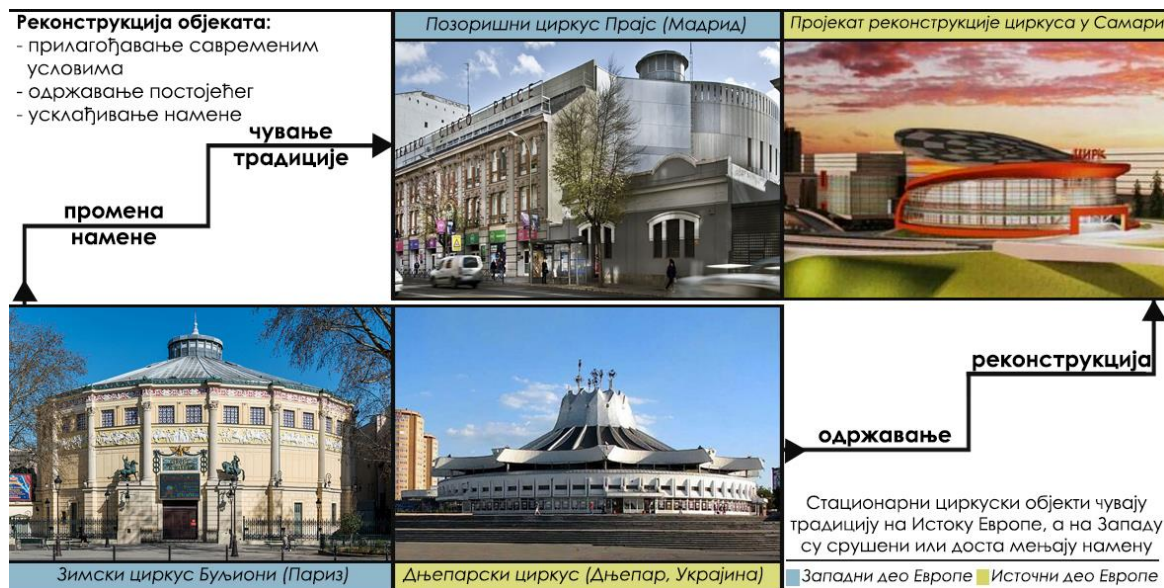

Дијаграм 21. Промене код циркуских објеката настале током XXI века

Методологијом истраживања хронолошке грађе, на територији Европе, одређени су критеријуми релевантни за анализу циркуских објеката и његово извођење, које се у већини периода приказивало у просторима изграђеним за ту намену.

Резултати истраживања су дефинисани са критеријумима и подкритеријумима, као и њиховом компаративном анализом у посматраним периодима. Може се закључити да је изглед ових објеката интересантан не само по форми, узимајући у обзир архитектуру и конструкцију објеката, већ и по променама које су се десиле у манифестацији циркуске представе, а које су у директној вези са друштвеним и политичким поредком свог времена (као што је приказано у табели 13).

⁵⁰³ Circus building. <https://circusbygningen.dk/en/> (06.10.2019); Wallmans. <https://wallmans.dk/en/> (21.02.2019); Cirkusbygningen. http://denstoredanske.dk/Livsstil,_sport_og_fritid/Underholdning_og_spil/Performere,_sangere_og_artister/Cirkusbygningen (06.10.2019)

Утврђени скуп критеријума састоји се од:

Критеријум 1. Циркуски спектакл – односи се на начин извођења циркуског перформанса.

Подкритеријум 1.1. Актери – кроз векове се примећују разлике. Иако се верује да су животиње саставни део циркуса, оне се ипак изузимају у новије време код савременог циркуса. Питање је да ли ће преовладати приказ људских вештина, док животиње већ негде напуштају ове објекте.

Подкритеријум 1.1. Циркуска представа - кроз векове су се циркуске представе састојале од неколико различитих циркуских тачака. Њихов број је зависио од саме представе и од времена у коме се приказивао. У XVIII веку су тек настајале циркуске представе, па је и тачака било јако мало, а у XIX веку се број циркуских тачака постепено повећавао и постајао нешто разноврснији. У XX веку је прецизно дефинисано 8 врста циркуских тачака. Ново доба доноси све већу разноликост, комбиновање више уметничких праваца са циркусим акробацијама.

Критеријум 2. Стационарни циркуски објекти – чине два подкритеријума, која су узета у разматрање под претпоставком да у најбољој мери одређују циркуске објекте: први приказује простор за извођење циркуског спектакла (сценски простор), а други чине базичне особине објекта (изглед циркуског објекта).

Подкритеријум 2.1. Сценски простор:

2.1.1. Сцена – зависила је од циркуске представе. У XVIII веку су коњи одредили величину сцене, која се задржала до данашњих дана. Како животињама, тако је и људима било једноставније да увек дођу у препознатљив простор, без превелике потребе за прилагођавањем кад иду по турнејама и мењају објекте. У новије време, у неким објектима су се појавиле и помоћне бочне сцене, а и развој технологија је омогућио и покретање платформи.

2.1.2. Капацитет – број места за публику је вероватно један од најбитнијих карактеристика за објекте са сценским извођењима. Од настанка, тј. од XVIII века се повећавао овај број. Изградњом нових објеката тежило се да број седишта за публику буде адекватан и исплатив у одређеном периоду. Кроз вековна раздобља се, такође мењало друштво које је било присутно у публици па самим тим и то је утицало на овај параметар. У XXI веку нема више тог повећања, заинтересованост публике више није толико велика.

Подкритеријум 2.2. Изглед циркуског објекта (за који се посматра **облик основе, материјализација и кровна конструкција**) – зависио је много од периода у коме се објекат

градио, али и од претходних карактеристика. Врста циркуске представе је утицала на сценски простор, а смештање публике око њега је утицало на целокупно обликовање грађевине. Основе циркуских објеката јесу претежно биле кружне, због централно оријентисане кружне сцене, чак су и полигоналне основе биле правилнијих облика са приближним димензијама са свих страна. Испрва, у XVIII веку су се градили објекти од дрвета, који нису били наткривени, а временом су их замењивали чврсти и савремени материјали. На потребе за наткривањем и формирањем купола су утицале и нове технологије, од осветљења и озвучења до нових реквизита у циркуским представама. Циркуски стационарни објекти су сада сви наткривени, а њихове куполе се сада разликују по изгледу, односно сложености геометрије.

период	критеријуми														
	циркуски спектакл				стационарни циркуски објекти										
	актери		циркуска представа (број циркуских тачака)		сценски простор				изглед циркуског објекта						
					сцена		капацитет		облик основе		материјали зација		кровна конструкција		
XVIII век	ж	л	н	п	п	ж	ж	ж	ж	ж	ж	ж	ж	ж	
XIX век	ж	ж	ж	ж	ж	ж	ж	ж	ж	ж	ж	ж	ж	ж	
XX век	ж	ж	ж	ж	ж	ж	ж	ж	ж	ж	ж	ж	ж	ж	
XXI век	ж	ж	ж	ж	ж	ж	ж	ж	ж	ж	ж	ж	ж	ж	
	животиње	људи	неколико циркуских тачака	< 8 циркуских тачака	8 < циркуских тачака	кружна сцена г = 13 метара	+ помоћне сцене мањих димензија (покретне и бочне)	<1000 седишта за публику	1000 – 6000 седишта за публику	кружна	полигонална	чврсти материјали - камен, бетон, стакло	лаки материјали - дрво и други	откривена сцена	куполе од чврстог материјала
доминантно	ж	ж	ж	ж	ж	ж	ж	ж	ж	ж	ж	ж	ж	ж	ж
присутно	ж	ж	ж	ж	ж	ж	ж	ж	ж	ж	ж	ж	ж	ж	ж
минимално	ж	ж	ж	ж	ж	ж	ж	ж	ж	ж	ж	ж	ж	ж	ж
нема	ж	ж	ж	ж	ж	ж	ж	ж	ж	ж	ж	ж	ж	ж	ж

Табела 13. Циркуски спектакл и објекти
Преглед резултата упоредне анализе по критеријумима са подкритеријумима

Ова анализа је урађена под претпоставком да су изабрани критеријуми и подкритеријуми имали велике утицаје на целокупно обликовање циркуских објеката. Међутим, иако су се циркуски објекти градили због самог циркуског спектакла, он није превише утицао на обликовање грађевине. Присутне вековне промене у домену циркуске представе и његових актера нису утицали на другачији изглед и величину главног сценског простора.

Ипак, изглед циркуског објекта јесте зависио од неких посматраних критеријума и подкритеријума. Непроменљив, кружни сценски простор су прадили или опкруживали редови трибина, чији капацитет се кроз векове повећавао, ради чега се одређивала величина и облик основе објекта, у времену у коме се градио циркус. Пораст капацитета у овим објектима се зауставио, првенствено јер се не граде нови циркуски објекти, али и због реконструкција објеката и њиховог новог прилагођавања савременом добу. У XXI веку долази до увођења нових садржаја и намена у ове објекте. То говори да се ти постојећи облици и форме циркуских објеката могу лако прилагодити и користи не само за циркуску уметничку форму, већ и за нове, придодате функције.

Промене код употребе материјала и развој разноликости кровних конструкција код циркуских објеката зависила је од периода, односно века изградње и делимично од територије на коме су настајали објекти. Ова два подкритеријума у највећој мери одређују архитектонски стил циркуских објеката, који се свакако више не мења, а захваљући њима ови објекти представљају уједно и споменике свога времена.

8. ЗАКЉУЧНО РАЗМАТРАЊЕ

Истраживање је указало да је од самог настанка циркуска извођачка форма била битан сегмент у људским животима и да су се из тог разлога кроз векове градили, а касније и унапређивали објекти за његову намену. Циркуска архитектура се прилагођавала свим променама спектакла, као и социолошким, економским, политичким и другим спољним факторима условљеним историјским променама.

Како је просторни оквир истраживања у овом раду европски континент, приказана је распрострањеност савремених стационарних циркуских објеката, кроз векове, на његовој територији. Прве грађевине јесу из периода римске цивилизације и њихови амфитеатри су грађени и изван граница овог континента за ову врсту забаве. У великом броју, остаци ових грађевинских структура постоје и данас, али како представљају античке споменике и не користе се за приказ циркуског спектакла (онаквог какав је он данас), тешко их је уврстити и упоредно посматрати са циркуским објектима из других периода. Средњи век се такође изузима, јер објекти за ову намену нису тада ни грађени.

Како је циркус био популаран у XVIII, XIX, XX, а постоји и данас у XXI веку, тако се на Дијаграму 22 могу видети карте са приказом територијалне распрострањености у њиховим временским оквирима.

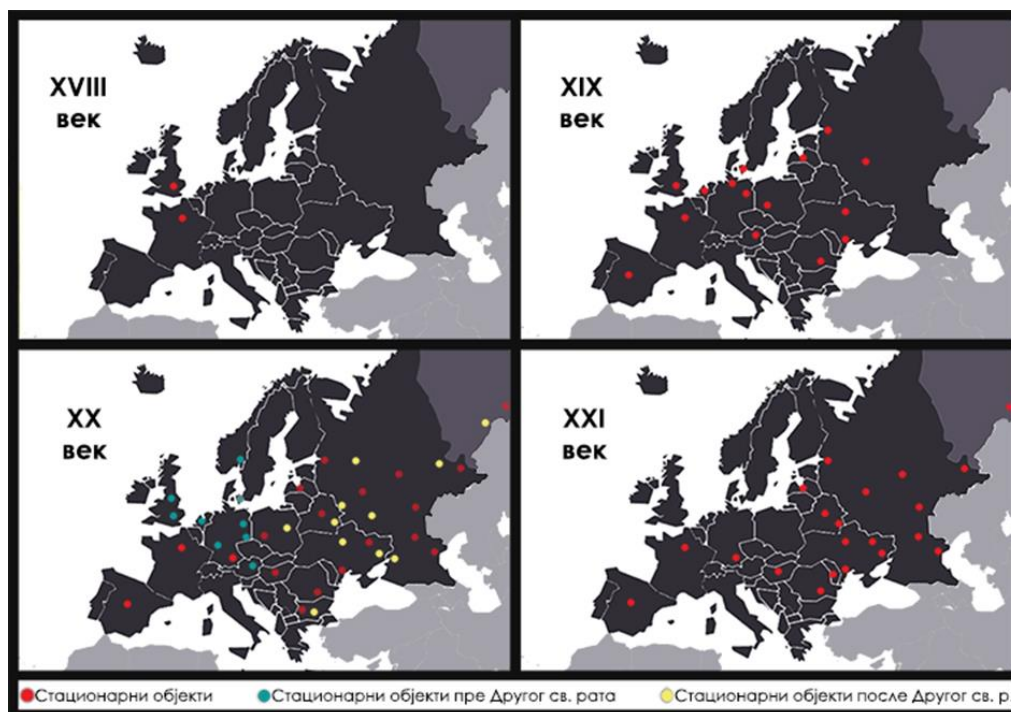

Дијаграм 22. Територијална распрострањеност циркуских стационарних објеката кроз векове

У осамнаестом веку су само у два града, на целом континенту, постојали објекти за циркуску намену. Ови, првенствено само ограђени делови парцела, а касније објекти постојали су само у Лондону и Паризу.

У наредном, деветнаестом веку стационарни циркуси су наставили да се граде. Објекти су полако ницали дуж читавог континента. Њихов број се повећавао, постепено ка царској Русији.

Карта Европе са приказом стационарних циркуса у двадесетом веку се драстично мењала. У земљама настанка (Енглеска, Француска, Немачка...) смањивао се број стационарних објеката. Нарочито после Другог светског рата, где је био фокус на целокупној обнови, али не толико на обнови циркуске архитектуре. Доласком комуниста на власт, у источном делу Европе су масовно почели да настају циркуски објекти.

У двадесетом првом веку се више не граде нови објекти, него су остали циркуси из, углавном, претходног века. У западном делу Европе су остала свега три популарна стационарна циркуса: у Француској, Немачкој и Шпанији. На другом крају континента су циркуски објекти опстали у већем броју и наставили са радом. Стационарни циркуси постоје у Мађарској, Румунији, Украјини, Белорусији и Летонији, али у Русији постоји највећи број ових објеката (преко тридесет).

Објекти су остали у градовима на истим местима, али су сами градови наставили да се шире и граде. Диспозиција циркуских стационарних објеката је таква да се они сада налазе у центрима градова.

Циркуска архитектура је настала на крајњем Западу Европе, и постепено се ширила ка источном делу континента; да би временом у потпуности остала укореењена на Истоку, а у западном делу почела да нестаје. Кроз ове четири карте се може уочити дистрибуција циркуских објеката у различитим временским периодима, на простору овог континента.

Дијаграм 22 јасно приказује чињеницу да су се циркуски објекти градили и рушили у различитим државама у зависности од периода (у овом истраживању је посматрано то кроз векове) и актуелности циркуског спектакла.

Ове промене у историји циркуског спектакла, а уједно и архитектуре, се могу третирати и у виду турбулентне криве. Колико се разликују развојне путање циркуских објеката између источног и западног дела Европе, најбоље се може пратити на Дијаграму 23. Ова два прилога приказују, кроз векове, различито третирање циркуске уметничке форме и архитектуре у овим деловима Европе. Преокрет се догодио у двадесетом веку, након чега се може уочити да су у источном делу Европе још увек остали у великој мери заступљени циркуски објекти.

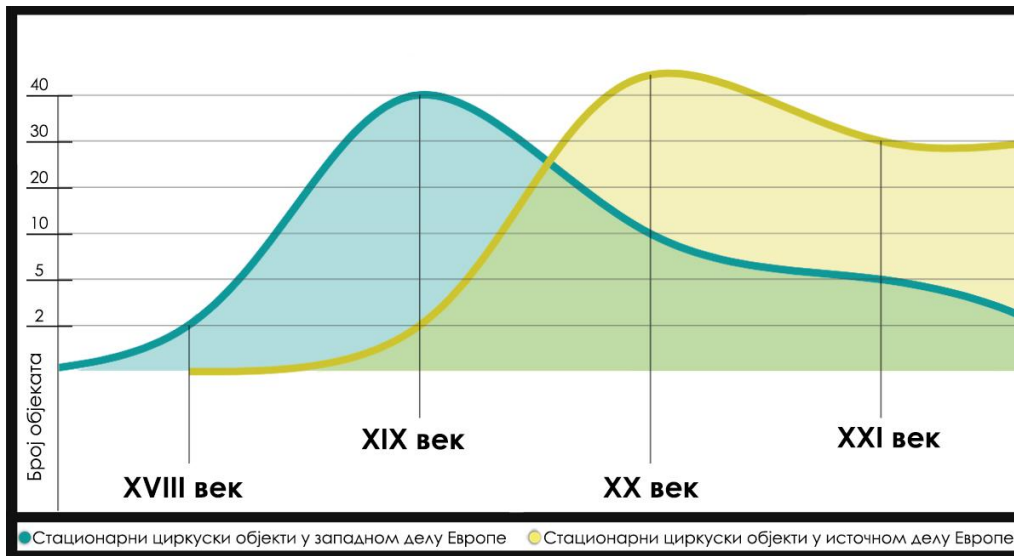

Дијаграм 23. Развој циркуских објеката у западном и источном делу Европе кроз векове

На Дијаграму 23 се примећује да се развој циркуског спектакла није равномерно и у истим периодима одвијао дуж читавог континента, већ да постоје разлике у третирању овог спектакла између Истока и Запада Европе.

У одређеној мери, у појединим државама владајући систем је утицао на промовисање ове сценске уметничке форме, а и непосредно на изградњу објеката за његов приказ.

Како је спектакл тек настајао у **осамнаестом веку** у литератури нису нађене информације о томе да је власт имала утицаја на њега. Без обзира што је циркус израстао из војних кругова, претпоставка је да циркус још увек није привлачио посебну пажњу. Први простори и објекти за циркуско извођење били су приватно власништво.

Деветнаести век је век у коме, у неким земљама Европе, долази до делимичног уплитања владајућих структура у пословање циркуса. Испрва су краљеви и цареви покушавали преко финансијске подршке циркуским објектима, да омогуће учесталије циркуске представе које би скренуле народу поглед са државних проблема, додуше није било великог успеха у реализацији ових идеја. У западном делу Европе, пре свега у Француској, су поједини владари учествовали у финансијском доприносу за стварање циркуских објеката. Такав објекат је нпр. био Олимпијски циркус (фр. *Cirque Olympique*) у Паризу, који је страдао у пожару 1826. године али је био обновљен већ за годину дана, јер је за саму реконструкцију новац дао краљ Шарл X (*Charles X*).⁵⁰⁴ О односу циркуса и политичког режима у Француској, говори и чињеница да је због обнове француског царства, педесетих година деветнаестог века, било промењено име

⁵⁰⁴ Jando, Dominique. *Histoire mondiale du cirque*. Paris: Jean-Pieere Delarge, 1977.; превод на руски језик: Мильчина, Вера Аркадьевна. *История мирового цирка. Часть первая. История цирка XVIII и XIX веков*. Москва: Искусство, 1984.

једном објекту према владару тога времена Наполеону III Бонапарти (*Charles Louis Napoleon Bonaparte*) - *Cirque Napoléon*.⁵⁰⁵

У Царској Русији, су се први дрвени циркуски објекти појавили за време нестабилне власти Николаја I (*Николай I Павлович*),⁵⁰⁶ а касније је петроградском циркусу за изградњу царске ложе додељен брилијантни прстен, који је сам цар даривао.⁵⁰⁷

Двадесети век је период у коме је постојала доминација двеју идеологија, па су тако и њихова политичка уверења имала удела у обликовању циркуске уметности. Циркуске представе су у великој мери манифестовале идеје владајућих структура. Комунисти су имали утицај на све сфере уметности и културе, а у годинама Другог светског рата, без обзира на пропадања и страдања, циркуски објекти су опстајали.⁵⁰⁸

У **двадесет првом веку** је политичка ситуација у Европи доста мирнија. Не постоји потреба за ширењем и пропагирањем нових идеја кроз овај спектакл од стране владајућих лидера. Сада нпр. не постоји развијена политика развоја циркуса на територији Немачке. Циркуске заједнице су препуштене приватном руковођењу што их удаљава од државног система финансирања, и тиме доводи циркуску уметност у борбу за опстанак. Дугогодишњи, а и тренутни недостатак државног учешћа се негативно манифестује, пре свега на уметност и извођење циркуских представа, а самим тим и на циркуску архитектуру која једва да постоји у овој земљи.⁵⁰⁹

Влада Француске није имала интереса према циркуском спектаклу. У претходном веку, о свим његовим питањима се бавило Министарство пољопривреде због коришћења животиња. Ипак, оснивање националне циркуске школе 1974. године променило је ову ситуацију. Од 2000-их година је државна подршка изузетно порасла у овој земљи, а политички модел се проширио на територије Европске уније услед чега је циркус као извођачка форма у процесу признавања као правно призната уметничка форма (односно и у западном делу Европе треба да постане равноправан са осталим врстама уметности). На сву жалост, прича о циркуској стационарној

⁵⁰⁵ Circopedia: Jando, Dominique. *Cirque d'Hiver*. http://www.circopedia.org/Cirque_d%27Hiver#Hittorff.E2.80.99s_New_Circus (11.05.2022)

⁵⁰⁶ Markschiess-Van Trix, J. Nowak, Bernhard. *Artisten und zirkus plakate*. Edition Leipzig, 1976.; превод на руски језик: *Артисты и цирковой плакат*. Москва: Искусство, 1986, стр. 42.

⁵⁰⁷ Большой Санкт-Петербургский Государственный Цирк. *История здания*. <http://www.circus.spb.ru/> (09.02.2019); Citywalls.ru. *Цирк Чинизелли - Большой Санкт-Петербургский государственный цирк*. <http://www.citywalls.ru/house23222.html> (09.02.2019)

⁵⁰⁸ Коломийц, В. *Советский цирк в годы Великой отечественной войны*. http://s cdr.ru/old/rsl_war/slavsky_kniga.htm (17.03.2017)

⁵⁰⁹ Schneider, Tim. *Germany, Switzerland - new generations, new models, new energies: Coexistence and collaboration*. // Fresh Circus 3, (2016), стр. 15-18. <http://www.circostrada.org/sites/default/files/ressources/files/cs-publication-12-en-4.pdf>

архитектури је остала без промена, мада се може очекивати светлија будућност и на том плану.⁵¹⁰

У источном делу Европе је била и остала повољна ситуација. Данашња власт Русије подржава циркуску уметност, као и друге облике уметности попут опере и балета, али ограничена финансијска средства дају могућност на неколико годишњих реконструкција циркуских објеката. Ових гиганата је у земљи остало много, али како време пролази њихова одржавања су све комплекснија и захтевнија, и изискују велике финансије.⁵¹¹

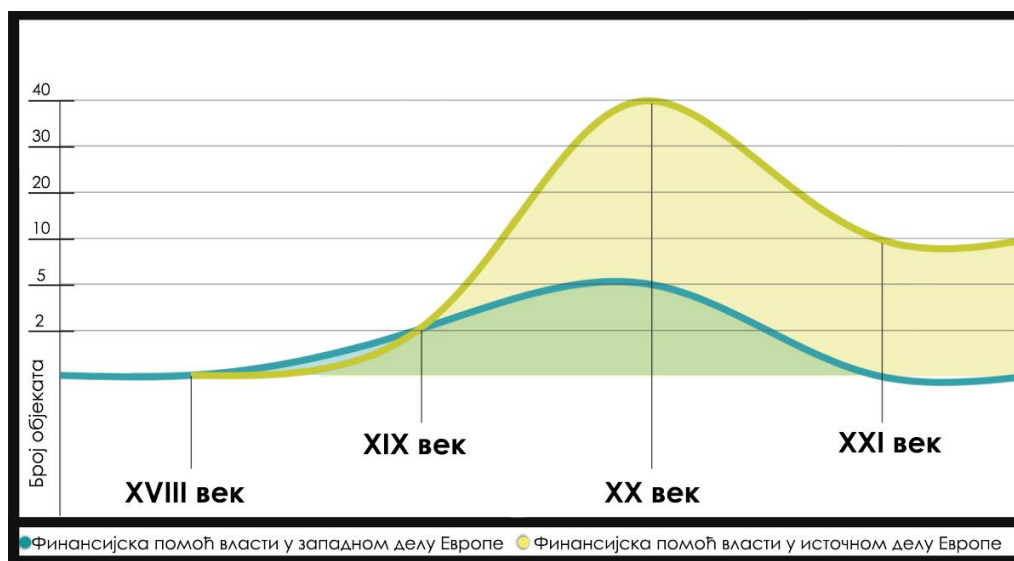

Дијаграм 24. Политички утицај и финансијска подршка циркуским објектима

На Дијаграму 24 се може видети, исто кроз векове, утицај владајућег система на циркус. Он се заснива највише на њиховој финансијској подршци за очување циркуске архитектуре. Када се упореде Дијаграми 24 и 25, може се приметити да у источном делу Европе државна власт јесте утицала на постојање циркуских стационарних објеката, односно да је њихово усмеравање економије диктирало правила у развоју циркуске архитектуре. Ситуација у западном делу Европе је другачија, има утицаја власти у појединим земљама, али ни приближно у тој мери као на Истоку. Хитлер је користио циркуски спектакл као пропагандно средство, али није много чинио за стварање стационарне циркуске архитектуре.

Ове чињенице доказују да је циркуска сценско-уметничка форма била подстакнута у одређеним периодима политичким режимима, захваљујући којима се јесте усмеравао

⁵¹⁰ Guy, Jean-Michael. *The circus and reality: political and socio-economic context. An overview of contemporary circus.* 25.6.2021. <https://www.artcena.fr/en/reperes/circus/overview/overview-contemporary-circus/circus-and-reality-political-and-socio-economic-context> (18.02. 2022)

⁵¹¹ Росгосцирк. *Наши дни.* <http://www.circus.ru/about/> (10.05.2022)

циркуски спектакл али уједно и одржавао његов развој кроз финансијску помоћ, промовисање, али и изградњу ове врсте архитектуре.

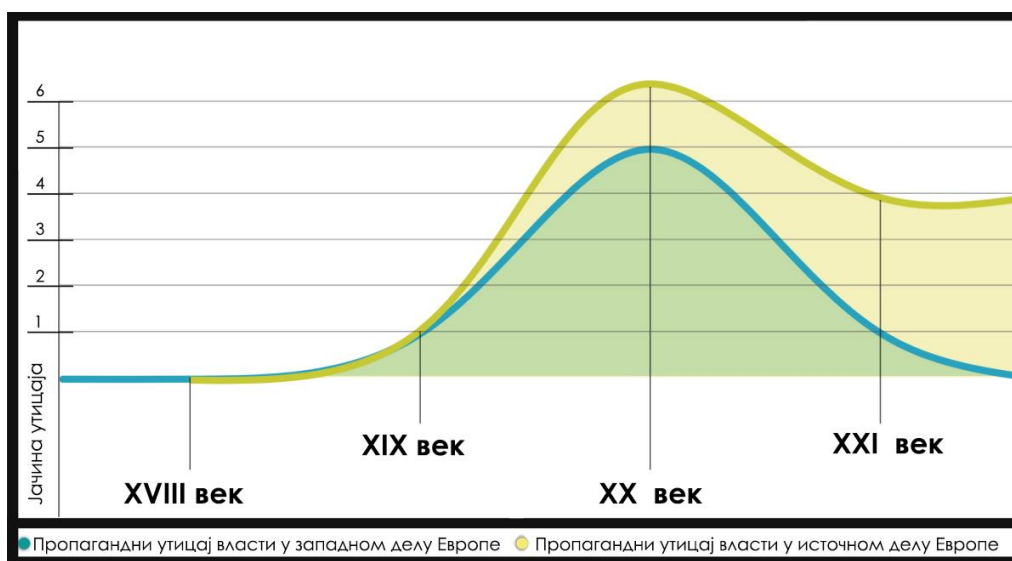

Дијаграм 25. Политички утицај кроз циркуски перформанс као пропагандно средство

Заинтересованост владајућег система за циркусом је директно или индиректно имало утицаја на начин извођења спектакла у одређеним епохама. За појам **циркус** се може, кроз ове векове, посматрати целокупни однос између: сценско-уметничке форме – архитектуре – политичког режима, у одређеним државама. Сва три елемента су уско везана и могуће их је упоредно анализирати.

Већ је речено о односу владајућег система према циркусу кроз векове, али потребно је споменути и промене код самог циркуског спектакла кроз векове. У **осамнаестом веку** су се дивили војним смелим вештинама на коњима, да би у **деветнаестом веку** главна улога циркуса постала подстицај лепог расположења и смеха код публике. Историјске прилике у **двадесетом веку** су можда допринеле да циркус, као пропагандно средство, се још више развија и побољшава. Период без ратова у **двадесет првом веку** смањује потребу за овом врстом спектакла, даје му ограничења у погледу актера (јер животиње не могу више учествовати у свим циркуским представама). Због чега је у Западној Европи дошло до настанка нове путање у развоју спектакла, јер се променио број и садржај тачака које чине циркуски перформанс.

У наредном Дијаграму је приказан однос и разлике кроз векове код циркуског извођења у којима су одређени владари користили циркус за реализацију својих идеја.

	ЦИРКУСКЕ ТАЧКЕ НА КОЊИМА	ЦИРКУСКИ ИЗВОЂАЧИ	УТИЦАЈ ДОМИНАНТНИХ ПОЛИТИЧКИХ СИСТЕМА
ОСАМНАЕСТИ ВЕК		коњи	политичка незаинтересованост за спектакл
		акробате на коњима	
ДЕВЕТНАЕСТИ ВЕК		коњи егзотичне и мале животиње	финансијска подршка од владајућих структура
		акробате дресери кловнови	
ДВАДЕСЕТИ ВЕК		коњи егзотичне, мале и велике животиње предатори птице	политичка доминација у време диктаторских режима
		акробате еквилибристи атлете гимнастичари мађионичари жонглери дресери кловнови	
ДВАДЕСЕТ ПРВИ ВЕК		традиционални циркус коњи егзотичне, мале и велике животиње предатори птице	тенденција ка политичкој коректности
		нови циркус без животиња	
		акробате еквилибристи атлете гимнастичари мађионичари жонглери дресери кловнови	

Дијаграм 26. Резиме односа између циркуске извођачке форме и политичких режима

Како се кроз време спектакл прилагођавао и трансформисао, тако је његов простор у коме се приказује, трпео извесне промене. Разноликост развоја циркуског спектакла зависила је од друштва које га је посматрало али и у великој мери од државног уређења сваке земље понаособ. Анализа сваког века резултира коначни преглед где су приказане све промене, које су праћене изградњом објеката за његову намену.

На Дијаграмима 26 и 27 се могу уочити разлике кроз векове, али и повезаност између циркуског спектакла и државног утицаја на њега, који су заједнички резултирала форме циркуских грађевина у одређеним периодима.

Ова сценско-уметничка форма се прилагођава данашњици, али делом и бори за опстанак у већем делу Европе. Циркус не би овакав постојао данас, да није трпео развојне промене у свету око себе и прилагођавао се свим датим ситуацијама.

Циркус је остао укореењен у култури Русије, али у Западној Европи постепено је губио свој првобитни значај. Број циркуских објеката је остао присутан више у источном делу Европе где још увек постоји потреба да се стационарни циркуси сачувају и остану активни са истом наменом и у савременом добу. Већи губитак се одразио на земље у западном делу Европе, где је циркус претрпео веће промене, како код извођачке форме, тако и у архитектури. На овом делу континента су циркуски стационарни објекти углавном срушени или су у потпуности променили намену, а уколико се и сачувао објекат са циркуском наменом, њему су придодати и други садржаји и функције унутар саме грађевине.

У источном делу се још увек одржавају традиционалне циркуске представе и њихови објекти успевају да се реконструишу и прилагоде данашњици. Са друге стране, постоји вероватноћа да се у западном делу Европе изгуби потреба да се у стационарним објектима приказује циркуски спектакл. Ови објекти добијају додатне намене, и заједно са њима циркуси успевају да се одрже у данашњици.

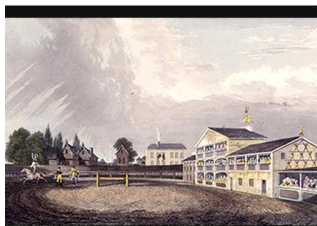

◀ први Простор за јахање Филипа Астлија (Лондон)

ОСАМНАЕСТИ ВЕК

У осамнаестом веку су узимане само слободне површине, које су се постепено затварале са трибинама и куполама. Узрок томе је једноставније наплаћивање улазница за приказ спектакла, али и спречавање природних непогода да утичу на одржавање истих. Циркус јесте био нешто ново, али употреба дрвета као материјала јесте била једноставна и слична као код осталих грађевина у овом веку.

Кључне речи: **слободни простори, трибине, куполе, дрво као материјал**



◀ Краљевски гај (Лондон)



◀ Краљевски амфитеатар уметности (Лондон)

ДЕВЕТНАЕСТИ ВЕК

У деветнаестом веку циркуске грађевине су изискивале већу пажњу. Раскош времена је утицала да објекти ове намене пређу на трајније материјале. На европском континенту су циркуске представе постајале популарније и улога архитектуре је била да привуче више посетилаца. Објекти су били масивни али и атрактивнији, већих размера и богато украшени.

Кључне речи: **чврсти материјали, масивни и већи објекти, богата декорација**



◀ Циркус Чинизела (Санкт Петербург)



◀ Зимски циркус (Париз)

ДВАДЕСЕТИ ВЕК

У двадесетом веку су присутне велике и нагле промене, изазване ратовима и политичким режимима. Стил изградње се мењао. Почетком века у западном делу Европе су били заступљени масивни објекти, а касније, у социјалистичким земљама су постале актуелне прозрочне стаклене фасаде са сложенијим геометријама кровних констукција.

Кључне речи: **промена стила изградње, стаклене фасаде, сложене кровне конструкције**



◀ Државни циркус у Букурешту (Букурешт)



◀ Омски циркус (Омск, Русија)

ДВАДЕСЕТ ПРВИ ВЕК

У двадесет првом веку нема изградње нових циркуских објеката. За циркуско извођење се користе грађевине углавном настале у двадесетом веку. Реконструкције су усмерене на очувању ових гиганата и стварању сигурности услед разних ванредних околности.

Кључне речи: **зауостављена изградња нових објеката, реконструкција**



◀ Позоришни циркус Прајс (Мадрид)

Дијаграм 27. Резиме односа између стационарних циркуских објеката и елемената архитектуре

Уколико циркус у појединим земљама и оде у заборав, о њему ће сведочити уметничке творевине настале под инспирацијом овог спектакла и начина живота у коме је он био саставни део. Филмови, уметничке слике, књиге, и друге врсте уметности, увек ће представљати део његовог културалног памћења и чувати циркус далеко од заборава.

“Циркус је последње уточиште чисте уметности“

Франсоа Моријак (фр. *François Mauriac*)

8.1. Примена резултата и правци будућих истраживања

У истраживању је приказан преглед циркуске стационарне архитектуре од његовог настанка до данас, на територији Европског континента. Акцент је дат на презентацији јединствене слике где су уједињени источни и западни део континента, јер без обзира на њихове различитости циркус се у оба дела развијао и мењао. Резултати истраживања доприносе научном истраживању савремене архитектонске праксе и његовом историјском систематизовању досадашњих архитектонских форми. На основу истраживања, отвара се пут ка још детаљнијем испитивању појединих сегмената који у овом раду нису истражени.

Пожељно је, да се даља истраживања у области циркуске архитектуре усмере на компарацију са другим континентима, уз анализу актуелности спектакла и одрживости његове јединствене архитектуре у њима. Занимљиво би било посматрати стационарне циркуске објекте нпр. на Азијском, или било ком другом континенту, где би било неопходно пре свега сумирати културолошке и антрополошке разлике да би се дошло до јасније и шире слике.

Истраживање у овој дисертацији доприноси историјском фонду знања из области архитектуре циркуских стационарних објеката. Међутим, потребно је указати и на другу врсту циркуске архитектуре, са детаљнијом његовом анализом. Путујући шатори се у великој мери користе на Европском континенту и било би интересантно приказати обе врсте архитектуре уз њихову оправданост у савременом добу. Такође, би ово могло да се повеже са упоредном анализом са другим континентима. Нпр. каква је ситуација на Европском континенту у односу на Амерички континент, који предњачи по питању постојања циркуских монтажних шатора.

Како би се употпунила целина у свету циркуса, може се анализирати и политички утицај у XXI веку и његова стимулација ове врсте уметничког спектакла, која све више изостаје. Да ли ће циркус као спектакл нестати, а заједно са њим и његова архитектура, и да ли је данас нешто друго постало атрактивније као врста забаве у друштву?

ЦИРКУСКИ ОБЈЕКТИ У ЗАПАДНОМ ДЕЛУ ЕВРОПЕ



Позоришни циркус Прајс (Мадрид)

Зимски циркус (Париз)

Циркус Кроне (Минхен)



ЦИРКУСКИ ОБЈЕКТИ У ИСТОЧНОМ ДЕЛУ ЕВРОПЕ

Државе које броје више од једног циркуског објекта



Циркус у Будимпешти



Државни циркус у Букурешту



Циркус у Риги

Белорусија
2
циркуса



Белоруски државни циркус (Минск)



Циркус у Гомељу

Украјина
9
циркуса



Државни циркус Украјине (Кијев)



Дњепарски циркус



Циркус Терзикова у Симферопољу

Русија
38
циркуса



Циркус на Цветном булевару (Москва)



Циркус у Казању



Циркус у Тули

Дијаграм 28. Резиме стационарних објеката у XXI веку, у којима се још увек приказује циркуски спектакл, уз фотографије свих циркуса у Европи (осим у Украјини и Русији, због великог броја циркуских објеката)

9. ЛИТЕРАТУРА

- **Amoros, Andres.** *Ноћи Мадрида, Спектакли у Шпанији (1898-1939)*. Београд: Народна библиотека Србије, 2005.
- **Бардиан, Феодосий Георгиевич.** *Советский цирк на пяти континентах*. Москва: Искусство, 1977.
- **Баринов, Вячеслав Александрович.** *Цирк - объект философского анализа*. // *Известия высших учебных заведений. Поволжский регион: Гуманитарные науки*. бр. 4 (20), (2011), стр. 57-68. URL: <https://cyberleninka.ru/article/n/tsirk-obekt-filosofskogo-analiza>
- **Blake, Marion Elizabeth.** *Roman Construction in Italy from Tiberius through the Flavians*. Washington: Carnegie Institution of Washington, 1959.
- **Бодрожић, Ђуро.** *Српски идентитет*. Београд/Подгорица: Српска књижевна задруга и Књижевна задруга српског народног вијећа. 2015. стр. 19-22.
- **Бојанин, Станоје.** *Забаве и светковине у средњовековној Србији*. Београд: Историјски институт, посебна издања, књига 49. 2005.
- **Буовас, Марин.** *O sudbini kamena sa rimskih amfiteatara na prostoru istočnojadranske obale*. // *Klesarstvo i graditeljstvo*/ 1-2 (2011), стр. 52.-69.
- **Вомалис, Сергей.** *В большом цирке в Москве появится солярий для лошадей* // *Newstes*. URL: <https://newstes.ru/2015/12/22/v-bolshom-cirke-v-moskve-poyavitsya-solyariy-dlya-loshadey.html> (14-09.2019)
- **Вујановић, Ана.** *Појам извођачких уметности*. // *Разарајући означитељи/е перформанса, прилог заснивању позно постструктуралистичке материјалистичке теорије извођачких уметности*. Београд: Студентски културни центар, 2004, стр. 125-133.
- **Вујовић, Сретен.** *Град, спектакл, идентитет - трагање за модерним, културним идентитетом града*. URL: <http://www.scen.uns.ac.rs/wp-content/uploads/2017/11/Vujovic-S-Grad-spektakl-identitet.pdf> (03.07.2018)
- **Гачановић, Ивана.** *Култура и идентитет као политички неизбежни концепти: Прелудијум за прилагођавање антрополошке дебате о мултикултурализму политичкој реалности* // *Часопис студената филозофије*, Vol. IX. бр. 18/19, (2010), стр. 230-251. URL: https://hrcak.srce.hr/index.php?show=clanak&id_clanak_jezik=92342 (14.04.2019)
- **Golvin, Jean-Claude.** *L'amphithéâtre romain: Essai sur la théorisation de sa forme et de ses fonctions*. Paris: De Boccard. 1988.
- **Golvin, Jean-Claude.** *L'amphithéâtre romain et les jeux du cirque dans le monde*. *Archéologie Nouvelle, Lacapelle-Marival*. Paris: Archeologie Nouvelle, 2012.
- **Грубачић, Слободан.** *Историја немачке културе*. Сремски Карловци/Нови Сад: Издавачка књижевница Зорана Стојановића. 2009.
- **Гуревич, Зиновий Бонич.** *О жанрах советского цирка: Учебное пособие для училищ циркового и эстрадного искусства и отделений режиссуры цирка театр, институтов*.

Москва: Искусство, 1984. <http://istoriya-cirka.ru/books/item/f00/s00/z0000009/index.shtml> (13.03.2020)

- **Debord, Guy.** *Друштво спектакла*. Београд: Анархија / Блок 45, 2003.
- **Дедић, Гордана.** *Психоанализа и уметност*. // Енграми вол. 38, бр. 1. (2016), стр. 61-70. URL: <http://scindeks-clanci.ceon.rs/data/pdf/0351-2665/2016/0351-26651601061D.pdf>
- **Дедушка, Александр Иванович.** *Коллективная анимация на уроках искусства и МХК*. 03.06.2016. URL: <https://www.pedopyt.ru/categories/19/articles/49> (05.05.2017)
- **Дивац, Марија; Кркљеш, Милена; Милошевић, Сара.** *Circus is a performance but it is also a building – memory of circus buildings in Europe* // In City, Territory and Architecture, 9 (2022) 9.
- **Динуловић, Радивоје.** *Идеолошка функција архитектуре у друштву спектакла*. URL: <http://www.scen.uns.ac.rs/wp-content/uploads/2013/03/Ideoloska-funkcija-arhitekture-u-drustvu-spektakla-sa-prologom.pdf> (05.07.2018)
- **Динуловић, Радивоје.** *Типологије позоришног простора: Класификације типова и модела сценско-гледалишног простора у теорији и историји позоришта XX века*. // Scen.uns.ac. / 2013, бр. 3, стр. 13-46. URL: <http://www.scen.uns.ac.rs/wp-content/uploads/2013/03/Tipologije-pozori%C5%A1nog-prostora.pdf> (12.07.2012)
- **Dodge, Hazel.** *Amphitheaters in the Roman East*. // Archaeopress. Publishers of British Archaeological Reports/ BAR S1946 (2009), стр. 29.- 46.
- **Докнић, Бранка.** *Културна политика Југославије 1946-1963*. Београд: Службени Гласник, 2013.
- **Donald G., Kyle.** *Spectacles of death in ancient Rome*. London and New York: Routledge, 2001.
- **Драгићевић Шешић, Милена, Стојковић, Бранимир.** *Култура, анимација, маркетинг*. Београд: Слио, 2011.
- **Ђорђевић, Јелена.** *Политичке светковине и ритуали*. Београд: Досије, 1997, стр. 187.
- **Ђукић, Весна.** *Држава и култура. Студије савремене културне политике*. Институт за позориште, филм, радио и телевизију. Београд: Факултет драмских уметности, 2010.
- **Ђурић, Остоја.** *Адриа иде даље. од Артистичког предузећа до акционарског друштва: 1948-1998*. Београд: Чигоја штампа, 1999.
- **Jando, Dominique.** *Histoire mondiale du cirque*. Paris: Jean-Pieere Delarge, 1977.; превод на руски језик: Мильчина, Вера Аркадьевна. *История мирового цирка*. Москва: Искусство, 1984.

<https://coollib.com/b/374676/read>

<http://scdr.ru/upload/iblock/33b/Istoriia%20mirovogho%20sirka%20-%20Domini%20Zhando.pdf>

- **Јацић, Милош.** *Простор, урбанизам, политика у постсоцијалистичком граду.* // JugoLink. преглед постјугословенских истраживања / 2011, бр. 1 (1), стр. 70-84. https://jugolink.files.wordpress.com/2011/11/jl_1_1_jadzic.pdf
- **Јиречек, Константин.** *Историја Срба I-II.* Београд: Научна књига, 1952.
- **Катрога, Ф.** *Istorija, vreme i pamćenje.* Београд: Clio, 2011.
- **Kodrič, Nataša. Mikec, Barbara.** *Cirkus v Ljubljani (do prve svetovne vojne).* // Kronika 3, 47 (1999), стр. 27-40.
- **Lehmann, Rolf.** *Circus. Magie der Manege.* Hamburg: Hoffmann und Campe, 1979.
- **Liberati, Anna Maria.** *Drevni Rim: Povijest civilizacije koja je vladala svijetom.* Zagreb: Mozaik knjiga, 2000.
- **Loetscher, Hugo. Billeter, Fritz.** *Hans Falk: Circus zum Thema.* Zürich: ABC Verlag, 1981.
- **Лукић Крстановић, Мирослава.** *Спектакли XX века, музика и моћ.* Београд: Српска академија наука и уметности/ Етнографски институт, 2010. URL: https://books.google.rs/books?id=P6tzblUENJ0C&pg=PA15&lpg=PA15&dq=sreten+vujovic+spektakl&source=bl&ots=voB10E43GS&sig=HhXQWa305myoTk_V9jKZWt5Q074&hl=en&sa=X&ved=0ahUKewj_quGTqoPcAhXJIIAKHc9fDPAQ6AEIRjAH#v=onepage&q=sreten%20vujovic%20spektakl&f=false
- **Макуљевић, Ненад.** *Југословенска уметност и култура. Од уметности нације до уметности територије.* // Југославија у историјској перспективи / Хелсиншки одбор за људска права у Србији. Београд: Делфимедиа, 2017. стр. 414-433.
- **Mannix, Daniel P.** *Oni moraju umrijeti.* Zagreb: August Cesarec, 1976.
- **Markschiess-Van Trix, J. Nowak, Bernhard.** *Artisten und zirkus plakate.* Edition Leipzig, 1976.; превод на руски језик: *Артисты и цирковой плакат.* Москва: Искусство, 1986.
- **Машкин, Николај.** *Историја старог Рима.* Београд: Научна књига. 1951.
- **Мрђеновић, Маја.** „And now what“: *kulturno-političko i umjetničko pozicioniranje savremenog cirkusa u Finskoj* // Unpack the Arts 08 - 12 мај, (2013), стр. 37.
- **Мусатов, Алексей Александрович.** *Происхождение и эволюция зрелищных сооружений древности. Часть I. От древних жертвоприношений к гладиаторским играм.* // Academia. Архитектура и строительство. 1 (2013). стр. 23. <https://cyberleninka.ru/article/n/proishozhdenie-i-evolyutsiya-zrelischnyh-sooruzheniy-drevnosti-chast-i-ot-drevnih-zhertvoprinosheniy-k-gladiatorskim-igram> (17.11.2018)
- **Мусатов, Алексей Александрович.** *Происхождение и эволюция зрелищных сооружений древности. Часть III. Коллизей - величайший из амфитеатров.* // Academia. Архитектура и строительство. 1 (2013). стр. 70-82. стр. 71. <https://cyberleninka.ru/article/v/proishozhdenie-i-evolyutsiya-zrelischnyh-sooruzheniy-drevnosti-chast-iii-kolizey-velichayshiy-iz-amfiteatrov> (08.12.2018)

- **McCormick, John.** *Popular Theatres of Nineteenth Century France.* London and New York: Taylor & Francis Group, 2004. стр. 32. https://books.google.rs/books?id=IeeJAqAAQBAJ&pg=PA32&lpg=PA32&dq=Franconi%20s+Hippodrome+1845&source=bl&ots=dn2-Fc_2dn&sig=ACfU3U0LyHvBr2WaeT3j3zh2SakRxDYjuQ&hl=sr&sa=X&ved=2ahUKEwju5qyi4pfgAhVyAxAIHZcADkwQ6AEwCHoECAMQAQ#v=onepage&q=Franconi%20s%20Hippodrome%201845&f=false (31.1.2019)
- **Nugue, Christian.** *Велике цивилизације света: Рим.* Rijeka: Extrade, 2000.
- **Островский, Григорий.** *Цирк в годы Великой Отечественной войны.* посвящено 70 година од победе. Москва: Министерство культуры Российской Федерации, 2015. <http://circus.pobeda1945.su/book.html#features/> (2.9.2017)
- **Павловић, Милева; Манић, Љильана; Алексић, Марија.** *Умјетност спектакла као друга стварност.* // In medias res: časopis filozofije medija вол. 2, бр. 2. (2013), стр.180-190.
- **Paul, Christen. Donald G., Kyle.** *Sport and spectacle in Greek and Roman antiquity: Amphitheaters in the Roman World.* стр. 545. https://www.academia.edu/14152041/Amphitheaters_in_the_Roman_World (28.10.2018)
- **Pevsner, Nikolaus.** *History od Building Types.* London: Thames and Hudson, 1976.
- **Pierre Hivernat.** *The circus and its insecurities* // Strada 9, (2010), стр. 4-6. URL: http://www.circostrada.org/sites/default/files/ressources/files/circostrada9_eng.pdf (20.7.2018)
- **Првуловић, Владимир.** *Српски национални интерес: национални и културни идентитет као основа српског националног интереса.* Нови Сад: Прометеј, 2018.
- **Purovara, Tomi.** *An Introduction to Contemporary Circus.* Stockholm: New Nordic Circus Network, 2012.
- **Раденовић, Сандра.** *Идентитет(и), (критичка) култура сећања и свакодневни живот – нека разматрања.* // Република 608-611 / 2012, 4. стр.13-16.
- **Smith, William.** *A Dictionary of Greek and Roman Antiquities: Circus.* Boston: Little, Brown, and Company, 1859. URL: <https://archive.org/details/adictionarygree05smitgoog/page/n8> http://penelope.uchicago.edu/Thayer/E/Roman/Texts/secondary/SMIGRA*/Circus.html
- **Стојановић, Дубравка.** *Калдрма и асфалт. Урбанизација и европеизација Београда 1890-1914.* Београд: Удружење за друштвену историју, 2009.
- **Стојковић, Бранимир.** *Идентитет и комуникација.* Београд: Чигоја, 2002.
- **Стојковић, Бранимир.** *Мреже идентитета.* // Годишњак 2009. II део/ III бр 3 (2009) Београд: Факултет политичких наука. стр. 353-362. <http://probni.fpn.bg.ac.rs/wp-content/uploads/2010/05/21-Prof.-dr-Branimir-Stojkovi%20C4%87-Mre%20C5%BEe-identiteta.pdf> (17.4.2019)

- **Суранова, Марина.** *Ввели такве новаци, как сољарий для лошадей.* 22.01.2018. // Известия. URL: <https://iz.ru/698210/marina-suranova/vveli-takie-novatcii-kak-soliarii-dlia-loshadei> (14.09.2019)
- **Schneider, Tim.** *Germany, Switzerland - new generations, new models, new energies: Coexistence and collaboration.* // Fresh Circus 3, (2016), стр. 15-18. URL: <http://www.circostrada.org/sites/default/files/ressources/files/cs-publication-12-en-4.pdf> (20.7.2018)
- **Толстой, Лев Николаевич.** *Что Такое Искусство?*. Москва: Посредник, 1897—1898. URL: http://rvb.ru/tolstoy/01text/vol_15/01text/0327.htm (2.5.2018)
- **Traktenberg, Marvin. Hajman, Izabel.** *Arhitektura od preistorije do postmodernizma. Treće poglavlje: Rim.* Beograd: Građevinska knjiga, 2011.
- *Twelve journalists in search of words for the circus: Define a vocabulary* // Strada 9, (2010), стр. 8-10. URL: http://www.circostrada.org/sites/default/files/ressources/files/circostrada9_eng.pdf (20.7.2018)
- **Fonten, Paskal.** *Evropa u 12 lekcija.* Luksemburg: Kancelarija za publikacije Evropske unije; Štampala i izdala Delegacija Evropske unije u Republici Srbiji, 2011. URL: https://europa.rs/images/publikacije/58-Evropa_u_12_lekcija.pdf
- **Фројд, Сигмунд.** *Из културе и уметности.* Сабрана дела, књига 5, Нови Сад: Матица српска, 1981.
- **Humphrey, John.** *Roman Circuses: Arenas for Chariot Racing.* Berkeley and Los Angeles: University of California Press, 1986. URL: https://books.google.rs/books?id=couetXBQO9AC&pg=PA557&lpg=PA557&dq=Circus+Flora&source=bl&ots=jXcDJWE0OM&sig=w9WJ3g7sv6CywLmmk_6R5cXen20&hl=sr&sa=X&ved=2ahUKEwiRsLjku6feAhUQtYsKHcmhAe4Q6AEwC3oECAIQAAQ#v=onepage&q=Circus%20Flora&f=false
- **Цирес, Алексей Германович.** *Архитектура Колизея.* Москва: Издательство Академии архитектуры СССР., 1940.
- **Štefanová, Veronika.** *Central Europe the emergence of contemporary circus: New techniques and approche.* // Fresh Circus 3, (2016), стр. 29-32. URL: <http://www.circostrada.org/sites/default/files/ressources/files/cs-publication-12-en-4.pdf>
- **Шуваковић, Мишко.** *Појмовник савремене уметности.* Zagreb: Horetzky, 2005.
- **Welch, Katherine E.** *The Roman Amphitheatre. From Its Origins to the Colosseum.* Cambridge and New York: Cambridge University Press, 2009.
- **Wilson Jones, Mark.** *Designing amphitheatres.*// Römische Mitteilungen 100, (1993), стр. 391-441. URL: https://www.academia.edu/14783704/Designing_amphitheatres_R%C3%B6mische_Mitteilungen_100_1993_391-441

ДОКТОРСКЕ ДИСЕРТАЦИЈЕ

- **Bolton, Reginald.** *За што циркус ради. Како вредности и структуре циркуса чине значајно уметност за младе људе.* докторска дисертација. Perth: Murdoch University, 2004. <http://holisticcircustherapy.com/ufiles/pdfs/regphd.pdf>
- **Вуковић, Соња.** *Животиње у римским амфитеатрима. Студија случаја амфитеатра у Виминацијуму.* докторска дисертација. Београд: Филозофски факултет, 2015. file:///C:/Users/GamerMSI/Desktop/Vukovic_Sonja_doktorska_disertacija.pdf
- **Додић Динуловић, Татјана.** *Феноменологија спектакла: Сценски дизајн као средство конструкције догађаја.* докторска дисертација. Београд/Нови Сад, 2013.
- **Драгојевић, Сањин.** *Културна политика: европски приступи и модели.* докторска дисертација. Загреб: Факултет политичких знаности, 2006.
- **Дуковић, Зорица.** *Свечаност као стратегија културне политике у креирању културног идентитета града.* докторска дисертација. Београд: Факултет драмских уметности, 2016.
- **Кузьмин, Владимир Владимирович.** *Цирк и естрада. Единство и противоречје.* Методическая разработка. Санкт-Петербург: Санкт-Петербургский государственный институт культуры. Факультет музыкального искусства эстрады, 2018.
- **Сорвина, Марианна Юрьевна.** *Цирк в отечественном игровом кино (1910-1989): влияние выразительных средств цирка на кинематограф.* докторска дисертација. Москва: Государственный институт искусствознания, 2010. <https://www.dissercat.com/content/tsirk-v-otechestvennom-igrovom-kino-1910-1989> <http://cheloveknauka.com/tsirk-v-otechestvennom-igrovom-kino-1910-1989>
- **Стефановић, Маја.** *Магични реализам и приказивање стварности у романима Лимени добош Гинтера Граса и Зид Марлен Хаусхофер.* докторска дисертација. Београд: Филолошки факултет. 2018.
- **Пятаева, Ольга Викторовна.** *Многонациональный цирк России XX столетия.* докторска дисертација. Санкт-Петербург: ЛЕМА, 2009. <http://www.dissercat.com/content/mnogonatsionalnyi-tsirk-rossii-xx-stoletiya>

ЕНЦИКЛОПЕДИЈЕ

- *Амфитеатр.* // Большая советская энциклопедия. Москва: Советская энциклопедия, 1969—1978. URL: http://endic.ru/enc_sovet/Amfiteatr-68872.html (05.03.2021)
- *Golden House of Nero.* // Encyclopaedia Britannica. URL: <https://www.britannica.com/topic/Golden-House-of-Nero> (08.12.2018)
- *Circus.* // Encyclopaedia Britannica. URL: <https://www.britannica.com/art/circus-theatrical-entertainment> (14.04.2018)

- *Circus. Theatrical Entertainment* // Encyclopaedia Britannica. URL: <https://www.britannica.com/art/circus-theatrical-entertainment/General-characteristics#ref254856> (10.04.2020)
- *Цирк.* // Большая советская энциклопедия. Москва: Советская энциклопедия, 1969—1978. URL: http://endic.ru/enc_sovet/Cirk-109578.html (14.04.2018)
- *Цирк.* // Энциклопедия Санкт-Петербурга. URL: <http://www.encspb.ru/object/2855700181?lc=ru> (07.02.2019)
- *Циркус.* // Општа енциклопедија. Мала енциклопедија Просвета. 2. издање. Београд: Просвета, 1968-1970. Св.2. 1970. стр. 756.
- *Цирк.* // Театральная энциклопедия. стр. 473. URL: <http://niv.ru/doc/theatre/encyclopedia/473.htm> (24.09.2018)
- *Цирк.* // Популярная художественная энциклопедия. Москва: Советская энциклопедия, 1986. URL: <http://biblioclub.ru/index.php?page=dict&termin=658823> (24.09.2018)
- *Искусство.* // Философская энциклопедия. Москва: Советская энциклопедия, 1960—1970. URL: https://dic.academic.ru/dic.nsf/enc_philosophy/470/%D0%98%D0%A1%D0%9A%D0%A3%D0%A1%D0%A1%D0%A2%D0%92%D0%9E (15.06.2018)
- *Amfiteatar.* // Hrvatska enciklopedija. URL: <http://www.enciklopedija.hr/natuknica.aspx?id=2252> (18.11.2018)
- Шнер, А. J., Славский, Р. Е. *Цирковое искусство.* // Маленькая энциклопедия. Москва: Советская энциклопедия, 1973.

РЕЧНИЦИ

- Большой толковый словарь по культурологии: *Цирк.* URL: <http://cult-lib.ru/doc/dictionary/culturology-dictionary/fc/slovar-214.htm#zag-1366> (20.09.2020)
- Большой Энциклопедический словарь: *Цирк.* URL: <https://dic.academic.ru/dic.nsf/enc3p/321334> (23.04.2017)
- Dictionary.com: *Circus.* URL: <https://www.dictionary.com/browse/circus> (19.09.2018)
- Энциклопедический словарь Ф.А. Брокгауза и И.А. Ефрона: *Цирк.* URL: <http://niv.ru/doc/dictionary/brockhaus-efron/articles/214/cirk.htm> (24.09.2018)
<http://biblioclub.ru/index.php?page=dict&termin=1482339>
- Иллюстрированный энциклопедический словарь: *Цирк.* URL: https://illustrated_dictionary.academic.ru/12963/%D0%A6%D0%B8%D1%80%D0%BA (24.09.2017)
- Малый академический словарь: *Цирк.* допунио: М.: Русский язык, 1981—1984. URL: <http://biblioclub.ru/index.php?page=dict&termin=1285324> (15.06.2018)

- Oxford Dictionaries online: *Circus*. URL: <https://en.oxforddictionaries.com/definition/circus> (01.07.2018)
- Российский гуманитарный энциклопедический словарь: *Цирк*. URL: https://humanities_dictionary.academic.ru/6118/%D0%A6%D0%B8%D1%80%D0%BA (09.09.2017)
- Социологический словарь: *Цирк*. URL: <http://endic.ru/sociology/Cirk-10007.html> (21.02.2021)
- Терминолошки грађевински речник на 12 језика. Приручник техничког преводаца. URL: https://technical_translator_dictionary.academic.ru/268532/%D1%86%D0%B8%D1%80%D0%BA (22.09.2018)
- Толковый словарь Ефремовой: *Цирк*. URL: <http://endic.ru/efremova/Cirk-118118.html> (23.02.2021)
- Treccani: *Circo*. URL: <http://www.treccani.it/vocabolario/circo/> (16.09.2018)

ПРЕДАВАЊА, РАДИОНИЦЕ И ПРЕДСТАВЕ

- **Драгићевић-Шешић, Милена.** разговор на предмету Културална функција архитектуре и града. Нови Сад: Факултет техничких наука, 05.05.2017.
- **Златановић, Биљана; Радловић, Сања; Секуловић, Данка; Шормаз, Христина.** *Упаковане*. Представа савременог циркуса. Београд: Дом културе "Студентски град", 30.10.2018.
- **Радочај, Морана; Шормаз, Христина.** *(UN)CONNECTED-Malinada kolektiv (Hr/Srb)*. Представа савременог циркуса. Београд: Циркобалкана шатор, Лука Београд, 20.09.2019.
- **Радловић, Сања; Шормаз, Христина.** *Радионица ваздушних акробација*. Београд: ЦИРКУСФЕРА, 13-15.04.2018.
- *Посланик*. Представа традиционалног циркуса. Москва: Велики московски циркус на авенији Вернадског, 27.07.2016.

ЕЛЕКТРОНСКИ ИЗВОРИ

- Адреса Петербурга: **Николаева, Тамара.** *Цирковые здания*. URL: <https://adresaspb.ru/category/structures/facadesinteriors/tsirkovye-zdaniya/> (06.02.2019)
- **Арсеньев, Арсений.** *Цирковая фуражка против церковного купола*. 12.02.2019. URL: <https://ndn.info/publikatsii/24579-tsirkovaya-furazhka-protiv-tserkovnogo-kupola> (02.11.2019)
- Arthur Lloyd. The Music Hall and Theatre History Site Dedicated to Arthur Lloyd, 1839 - 1904. *The London Hippodrome, Hippodrome Corner, Cranbourn Street, City of Westminster*. URL: <http://www.arthurlloyd.co.uk/LondonHippodrome.htm> (15.02.2019)

- Archi.ru. *Цирк в Караганде*. 23.05.2016. URL: <https://archi.ru/world/69024/cirk-v-karagande> (01.11.2019)
- Archicirc. L'architecture du cirque en ligne. *Le Lido - Centre des Arts du Cirque de Toulouse*. URL: <http://archicirc.e-monsite.com/pages/chapiteaux/lido-centre-municipal-des-arts-du-cirque.html> (28.09.2019)
- A.S.T. Studio. Студия Александра Бойкова. *Карагандинский цирк*. <http://www.ast-boikov.com/P2.html> (01.11.2019)
- *Белгосцирк изнутри: почему число 13 счастливое и что такое белорусская лира*. 16.09.2015. URL: <http://blog.vp.by/2015/09/belgoscirk-iznutri.html> (15.09.2019)
- **Bodrog, Beáta.** ÉrdCenter. *Hagyományos jubileumi gála a Fővárosi Nagycirkuszban*. URL: <http://www.erdcenter.hu/pub/ec/news/2009/marcius/cirkusz.html> (29.09.2019)
- *Большой московский цирк на проспекте Вернадского*. URL: <http://strana.ru/places/21039202/info> (21.05.2020)
- Большой Санкт-Петербургский Государственный Цирк. *История здания*. URL: <http://www.circus.spb.ru/> (09.02.2019)
- **Böhnke, Andrea. Muntermann, Natalie.** *Circus Krone*. URL: https://www.planetwissen.de/kultur/brauchtum/zirkus_in_deutschland/pwиеcircuskrone100.html#Stammsitz (25.10.2019)
- В мире цирка и эстрады *Высшая школа верховой езды*. URL: <http://www.ruscircus.ru/ganr/circ5-64.shtml> (13.03.2020)
- В мире цирка и эстрады. *До новых встреч, цветущая Болгария*. URL: <http://www.ruscircus.ru/bolgaria121> (24.03.2019)
- В мире цирка и эстрады. *Перши*. URL: <http://www.ruscircus.ru/sc1961/pershi612> (17.03.2020)
- В мире цирка и эстрады. *Русский цирк братьев Никитиных*. URL: <http://www.ruscircus.ru/cgi/page.pl?func=page&selid=1241> (07.02.2019)
- В мире цирка и эстрады. *Современный цирк XX века*. URL: <http://www.ruscircus.ru/sovremtncircus341> (10.02.2019)
- В мире цирка и эстрады. *Сюрпризы английского цирка*. URL: <http://www.ruscircus.ru/englishcircus213> (15.02.2019)
- В мире цирка и эстрады. *Цирк Альберта Саламонского*. URL: <http://www.ruscircus.ru/cgi/page.pl?func=page&selid=1240> (08.02.2019)
- В мире цирка и эстрады. *Цирки в России в первой половине 19 века*. URL: <http://www.ruscircus.ru/cgi/page.pl?func=page&selid=1255> (06.02.2019)
- В мире цирка и эстрады. *Цирк во времена Петра I*. URL: <http://www.ruscircus.ru/arhiv-press/petr596> (11.02.2019)

- В мире цирка и эстрады. *Цирк Гаэтано Чинизелли*. URL: <http://www.ruscircus.ru/cgi/page.pl?func=page&selid=1253> (09.02.2019)
- **Варшавчик, Сергей.** *Цирк на месте. И клоуны остались*. 21.05.2015. URL: <https://az.sputniknews.ru/culture/20090826/43004224.html> (22.03.2017)
- *Виминациум. Римски град и легијски логор. Престоница провинције Горње Мезије*. URL: <http://viminacium.org.rs/arheoloski-park/amfiteatar/> (23.11.2018)
- Victorian Web. *The London Hippodrome*. URL: <http://www.victorianweb.org/art/architecture/matcham/1.html> (15.02.2019)
- VN Magazin. *Colourance day 2013 im cir..., 14.05.2013*. URL: [https://www.virtualnights.com/muenchen/partybilder/colourance-day-2013-im-circus-krone.2099825\(25.10.2019\)](https://www.virtualnights.com/muenchen/partybilder/colourance-day-2013-im-circus-krone.2099825(25.10.2019))
- Все о цирках: *Главная*. URL: <http://www.circusinfo.ru/> (16.09.2018)
- *Вся правда о дрессировке животных в цирке. Людмила Суркова и ее хищники*. URL: 15.04.2017. <https://kazanfirst.ru/articles/383836> (14.03.2020)
- **Gasche, Malte.** *Historical Context. Diverging Fates*. 22. 2. 2017. URL: <http://www.divergingfates.eu/index.php/2017/02/22/historical-context/> (25.06.2019)
- Главцирк. *Афиша цирковых программ в Грозном*. <http://groznyj.glavcirk.ru/afisha> (06.12.2019); Chechen Tour. *Цирк в Грозном 2019*. 19.01.2019. URL: <http://chechentour.com/%D1%86%D0%B8%D1%80%D0%BA-%D0%B2-%D0%B3%D1%80%D0%BE%D0%B7%D0%BD%D0%BE%D0%BC-2019/> (06.12.2019)
- Гомельгражданпроект. *Цирк*. URL: <http://iggp.by/istoricheskie-proekty/cirk.html> (04.12.2019)
- *Гомельский Государственный цирк: Материалы из архива*. URL: <http://www.gomel-circus.by/res/doc2.htm> (16.04.2020)
- **Гуд, Кирилл.** *Здание Цирка на Вернадском проспекте в Москве, 1971. год*. 27.06.2007. URL: http://architektonika.ru/2007/06/27/zdanie_cirka_na_vernadskom_prospekte_v_moskve_1971_god.html (24.10.2019)
- Guttred Arcades of the Past. *Cirkus Verdensteater, Oslo*. URL: <http://guttredarcades.blogspot.com/2012/05/cirkus-verdensteater-oslo.html> (17.02.2019)
- **Guy, Jean-Michael.** *The circus and reality: political and socio-economic context. An overview of contemporary circus*. 25.6.2021. URL: <https://www.artcena.fr/en/reperes/circus/overview/overview-contemporary-circus/circus-and-reality-political-and-socio-economic-context> (18.02. 2022)
- *Degas, Miss La La, and the Cirque Fernando*. 12. 02. - 12. 05. 2013. URL: <https://www.themorgan.org/exhibitions/degas-miss-la-la-and-the-Cirque-Fernando> (21.01.2020)

- Designboom. *Could this animal-free holographic experience be the circus of the future?* URL: <https://www.designboom.com/technology/animal-free-holographic-circus-roncalli-06-05-2019/> (24.02.2022)
- *Die Geschichte des Circus Busch.* URL: <http://circus-busch.info/history.html> (02.02.2019)
- **Дорожкина, Дарья.** ВК онлайн. *Самарский цирк станет украшением города.* 16.10.2015. URL: <https://www.vkonline.ru/content/view/155880/samarskij-cirk-stanet-ukrasheniem-goroda> (15.12.2019)
- *El Circo Price, el sueño de un caballista irlandés.* 11.9.2015. URL: <https://conocermayrit.wordpress.com/2015/09/11/el-circo-price-el-sueno-de-un-caballista-irlandes/> (18.03.2019)
- Здания культурно-просветительных и зрелищных учреждений. *Здания цирков.* URL: <https://mydocx.ru/11-62206.html> (11.12.2019)
- Zeltvermietung Circus Monti. *Circuszelte.* URL: <https://circus-monti.ch/zeltvermietung/zelte/circuszelte/>(25.09.2019)
- *Зрелищные сооружения Римской империи. Амфитеатры.* URL: http://antique.totalarch.com/gha_roma/3/12 (18.11.2018)
- IamExpat: Deloughry, Rachel. *The Carré Theatre and its circus origins.* 4.12.2018. URL: <https://www.iamexpat.nl/lifestyle/lifestyle-news/history-carre-theatre> (02.02.2018)
- Krone. *Das Circuszelt.* <https://www.circus-krone.com/circuszelt/> (28.09.2019); SZ.de. *Zu Besuch in der rollenden Stadt.* 31.03.2015. URL: <https://www.sueddeutsche.de/muenchen/circus-krone-die-rollende-stadt-1.2418064> (28.09.2019)
- Изгубената България. *Всички снимки от цирк.* URL: <http://www.lostbulgaria.com/?cat=1727>(24.03.2019)
- IsGeschiedenis. *Opening Koninklijk Theater Carré in 1887.* URL: <https://isgeschiedenis.nl/node/16401> (02.02.2019)
- История явлений и событий. *Русский цирк братьев Никитиных.* URL: http://www.letopis.info/themes/circus/russkiy_cirk_bratjev_nikitinyh.html (13.05.2017)
- История явлений и событий. *Французский цирк: родом из Италии.* URL: http://www.letopis.info/themes/circus/francuzskiy_cirk_rodом_iz_italii.html (15.05.2017)
- История цирка. *Цирки в России в первой половине 19 века.* URL: <http://www.ruscircus.ru/history/history.shtml> (20.05.2017)
- *Karel Kludský: slavný principál z nouze.* 16.12.2014. URL: <https://www.i60.cz/clanek/detail/10200/karel-kludsky-slavny-principal-z-nouze> (26.03.2018)
- Класс. *«Белые медведи на льду»: новое красочное шоу омского цирка собирает анилаги.* 05.11.2019. URL: https://newsomsk.ru/class/news/95089-bele_medvedi_na_ldu_novoe_krasochnoe_shou_omskogo/ (25.05.2020)

- **Коломыйц, В.** *Советский цирк в годы Великой отечественной войны.* URL: http://scdr.ru/old/rsl_war/slavsky_kniga.htm (17.03.2017)
- Комплекс градостроительной политики и строительства города Москвы. *Самый большой в Европе: цирк на проспекте Вернадского.* 26.06.2018. URL: https://stroimsk.ru/unikalnaya-arhitektura/moskva/samiy-bol-shoi-v-ievropie-tsirk-na-prospiektie-viernadskogho-stroi_mos (20.05.2020)
- Koninklijk Theater Carre. *About Carré.* URL: <https://carre.nl/en/page/about-carre> (05.10.2019)
- Krone. Der grösste Circus der Welt. *Familie Krone.* URL: <https://www.circus-krone.com/familie-krone/> (17.02.2019)
- **Куликов, Дмитрий.** *Наиважнейшее после цирка...* URL: http://www.odnako.org/magazine/material/naivazhneyshee-posle-cirka_/ (12.06.2019)
- Le Monde. *Comment Auch est devenue la capitale du cirque.* URL: https://www.lemonde.fr/culture/article/2012/08/24/comment-auch-est-devenue-la-capitale-du-cirque_1751075_3246.html (28.09.2019)
- **Lee, Paula.** *The Circus Hitler Said He Loved.* URL: <http://contingentmagazine.org/2019/03/29/the-circus-hitler-said-he-loved/> (25.06.2019)
- *Liste des bâtiments stables de cirque en France.* URL: <https://acrobates.hypotheses.org/liste-des-batiments-stables-de-cirque-en-france> (21.06.2019)
- Live journal. *Грозный: история.* 25.01.2016. URL: <https://varlamov.ru/1576944.html> (06.12.2019)
- Live journal. *Еще один типовой проект. Цирк на 2000 мест.* 12.02.2011. URL: <https://ru-sovarch.livejournal.com/615157.html> (01.11.2019)
- Live journal. *Проект реконструкции ставропольского цирка.* 10.08.2018. URL: <https://stav26.livejournal.com/935559.html> (05.12.2019)
- Live journal. *Типовой проект цирка на 2000 мест.* 25.2.2011. URL: <https://synthart.livejournal.com/188077.html> (02.06.2016)
- Lokal. *130 éves a Fővárosi Nagycirkusz!* 29.06.2018. URL: <https://www.lokal.hu/2019-06-130-eves-a-fovarosi-nagycirkusz/> (29.09.2019)
- **Love, Marc.** *New Popular Idol Rises in Bavaria.* A reprint of an article published in The New York Times on November 21, 1922. URL: <https://medium.com/@marcslove/new-popular-idol-rises-in-bavaria-c62b856fd660> (24.06.2019)
- **Макаревич, Виктория.** *Каким после реконструкции увидят цирк минчане.* 19.02. 2010. URL: <https://news.tut.by/society/161677.html> (16.09.2019)
- *Miss La La at the Cirque Fernando, 1958-67 by Edgar Degas.* URL: <http://www.edgar-degas.net/miss-la-la-at-the-cirque-fernando.jsp> (21.01.2020)

- **Маштакова, Александра.** Территория. Самара. *Реконструкция самарского цирка начнется в 2020 году.* 04. 12. 2019. URL: http://areasam.ru/news/obshchestvo/32159-rekonstruktsiya_samarskogo_tsirka_nachnetsya_v_2020_godu.php (15.12.2019)
- München Ticket. URL: <https://www.muenchenticket.de/tickets> (25.10.2019)
- *Най-големия български цирк 'Колозеум'.* URL: https://www.europeana.eu/portal/en/record/0943109/view_show_ad_pl_id_12568_SC_id_RC_1_SRV_true_LANG_bg_SA_12568.html (24.03.2019)
- New Circus. URL: <https://uk.tourisme93.com/new-circus.html> (18.07.2018)
- NovaProject. Проектная мастерская. *Реконструкция краснодарского цирка, цирк город Краснодар, реконструкция, один из вариантов.* URL: <http://www.novaproject.ru/portfolio-item/rekonstrukcija-krasnodarskogo-cirka/> (05.12.2019)
- Новосибирский Государственный Цирк. *История цирка.* URL: <https://www.circus-novosibirsk.ru/istorija-tsirka.html> (03.11.2019)
- *Our circus Acts Alphabetically.* URL: http://polichinelocircus.com/index.php?title=List_of_circus_skills (15.03.2020)
- Politforum.net. *Цирк в Российской Империи конца XIX — начала XX века.* 1.6.2018. URL: <https://www.politforums.net/historypages/1527874964.html> (06.02.2019)
- Правилник о класификацији објеката ("Sl. glasnik RS", br. 22/2015) URL: https://www.paragraf.rs/propisi/pravilnik_o_klasifikaciji_objekata.html (12.08.2019)
- Привредни именик Србије. URL: <http://www.privredni-imenik.com/klasifikacija-delatnosti/16-KULTURA,-UMETNOST-I-INFORMISANJE-#d16> (01.07.2018)
http://www.mena.rs/cms/index.php?option=com_content&view=article&id=108%3Aklasifikacija-delatnosti-sektor-r-umetnost-zabava-i-rekreacija&catid=37%3Akomentari-propisa&Itemid=79&limitstart=1&lang=sr
- **Пучка, Е. В.** Затево. Детский сайт. *Единственная в мире работа Андрея Владимировича Платова.* URL: https://zatevo.ru/?section=page&alias=cirk_manezhi (20.05.2020)
- Philip Astley. *Astley's Success.* URL: http://www.circopedia.org/Philip_Astley (23.01.2019)
- Radiosarajevo.ba: Džaferović, Semra. *Sjećanja / 'Moira Orfei' bio je cirkus kakav se i danas pamti u Sarajevu.* 05. 08. 2016. URL: <https://www.radiosarajevo.ba/metromahala teme/moira-orfei-bio-je-cirkus-kakav-se-i-danas-pamti-u-sarajevu/234087> (30.03.2019)
- **Релић, Марко.** *Историја плаката.* 2015. URL: <https://www.scribd.com/doc/274086280/Istorija-plakata>
file:///C:/Users/master/Desktop/dlscrib.com_istorija-plakata.pdf (15.02.2020)
- РИА новости. *Цирк в Грозном планируют открыть в начале 2014 года.* URL: <https://ria.ru/20130711/949100535.html> (05.12.2019)

- Rīgas Cirks. *Цирк в Латвии.* URL: <http://cirks.lv/ru/%D0%B8%D1%81%D1%82%D0%BE%D1%80%D0%B8%D1%8F/%D1%86%D0%B8%D1%80%D0%BA-%D0%B2-%D0%BB%D0%B0%D1%82%D0%B2%D0%B8%D0%B8> (08.02.2019)
- Romano Impero. *Le Naumachie.* URL: <https://www.romanoimpero.com/2010/09/le-naumachie.html> (16.12.2018)
- Rome. *The Colosseum in Rome.* URL: <https://www.italyguides.it/en/lazio/rome/ancient-rome/colosseum> (09.12.2018)
- Росгосцирк. *Наши дни.* URL: <http://www.circus.ru/about/> (07.10.2019)
- Росгосцирк. *О компании.* URL: <http://www.circus.ru/about/> (20.03.2019)
- Самара онлайн. *Реконструкция Самарского цирка начнется в 2021 году.* 03.12.2020. URL: <https://63.ru/text/culture/2020/12/03/69596826/> (03.03.2021)
- СарБК. *Саратовском цирке - "Шоу белых медведей". Единственный в мире аттракцион.* 21.03.2016. URL: <https://news.sarbc.ru/focus/materials/2016-03-21/4810.html> (25.05.2020)
- Свакодневница 1914. у старим новинама: *Велики циркус у Загребу.* URL: <http://virtualna.nsk.hr/1914/22-lipnja-1914/> (28.08.2017)
- **Скляревская, Анна.** *Большой цирк на проспекте Вернадского.* URL: <https://ru.moscovery.com/%D0%B1%D0%BE%D0%BB%D1%8C%D1%88%D0%BE%D0%B9-%D1%86%D0%B8%D1%80%D0%BA-%D0%BD%D0%B0-%D0%BF%D1%80%D0%BE%D1%81%D0%BF%D0%B5%D0%BA%D1%82%D0%B5-%D0%B2%D0%B5%D1%80%D0%BD%D0%B0%D0%B4%D1%81%D0%BA%D0%BE%D0%B3/> (15.09.2019)
- **Смолин, Владимир. Гриднев, Артём.** *Большой Московский Государственный цирк на проспекте Вернадского. Архитектурное устройство. Экономическое положение в условиях кризиса.* Проектная работа по математике. Москва: Государственное Бюджетное Образовательное учреждение. Гимназия №1562 им.А.Боровика. https://infourok.ru/proektnaya_rabota_po_matematike_cirk_na_prospekte_vernadskogo.arhitekturnoe_stroenie-131463.htm (21.05.2020)
- *Современный цирк танцующих фонтанов Аквамарин.* 24.07.2018. URL: <http://newsinmir.com/mix/145134-sovremennyj-cirk-tancuyushhix-fontanov-akvamarin.html> (27.05.2020)
- Stiftung Historische Kirchhöfe und Friedhöfe in Berlin-Brandenburg. *Ernst Jakob Renz (1815-1892).* URL: <http://stiftung-historische-friedhoeffe.de/ernst-jakob-renz-1815-1892/> (28.01.2019)
- Structurae. International Database and Gallery of Structures. *Le Lido - Centre des Arts du Cirque de Toulouse.* URL: <https://structurae.net/en/structures/le-lido-centre-des-arts-du-cirque-de-toulouse> (28.09.2019)
- Structurae. International Database and Gallery of Structures. *Dôme de Gascogne.* URL: <https://structurae.net/en/structures/dome-de-gascogne> (28.09.2019)

- Stop circus suffering: *Circus bans*. URL: <http://www.stopcircussuffering.com/circus-bans> (06.09.2018)
- СТБ. *Как сейчас выглядит изнутри Белорусский государственный цирк?* 12.06.2010. URL: <http://www.ctv.by/%D0%BD%D0%BE%D0%B2%D0%BE%D1%81%D1%82%D0%B8/%D0%BA%D0%B0%D0%BA-%D1%81%D0%B5%D0%B9%D1%87%D0%B0%D1%81-%D0%B2%D1%8B%D0%B3%D0%BB%D1%8F%D0%B4%D0%B8%D1%82-%D0%B8%D0%B7%D0%BD%D1%83%D1%82%D1%80%D0%B8-%D0%B1%D0%B5%D0%BB%D0%BE%D1%80%D1%83%D1%81%D1%81%D0%BA%D0%B8%D0%B9-%D0%B3%D0%BE%D1%81%D1%83%D0%B4%D0%B0%D1%80%D1%81%D1%82%D0%B2%D0%B5%D0%BD%D0%BD%D1%8B%D0%B9-%D1%86%D0%B8%D1%80%D0%BA> (19.05.2020)
- **Suhajda, Zoltán.** *Gigantikus cirkuszközpont épülhet a Nyugatnál.* 06.08.2019. URL: <https://nlc.hu/szabadido/20190806/cirkusz-kozpont-nyugati-palyaudvar-fovarosi-nagycirkusz/> (29.09.2019)
- **Schlicke, Paul.** *Popular culture and the impact of industrialisation.* The British Library. 15.5.2014. URL: <https://www.bl.uk/romantics-and-victorians/articles/popular-culture-and-the-impact-of-industrialisation#> (24.01.2019)
- Tato Cabal y el equipo del Teatro Circo Price. *Teatro Circo Price*. URL: <https://www.madrid.es/UnidadesDescentralizadas/UDCMedios/noticias/2007/03Marzo/14Miercoles/notasprensa/CircoPrice/Teatro%20Circo%20Price%20.pdf> (20.10.2019)
- Teatro Circo Price. URL: <https://www.esmadrid.com/en/tourist-information/teatro-circo-price> (18.03.2019)
- Teatro Circo Price Madrid. *Un Teatro Circo Para Madrid*. URL: <https://www.teatrocircoprice.es/historia/un-teatro-circo-para-madrid> (23.10.2019)
- TentDeluxe. *Zelte - Übersicht*. URL: <https://www.tentdeluxe.com/zirkus-zelte-gross-zelte-mini-zelte-oder-palast-zeltemieten.html> (28.09.2019)
- Теологов ТВ. *Народный артист Российской Федерации, дрессировщик хищников - Эдгард Запашный.* 07.09.2019. URL: https://www.youtube.com/watch?feature=player_embedded&v=VIQsKXx79u8&app=desktop (11.10.2019)
- **Тодоровић, Јелена.** *Политика чудесног - државни спектакл и сценски дизајн*, најави циклуса, 25.5.2013. URL: <https://www.kcns.org.rs/najave/jelena-todorovic-istoricarnometnost/?lng=lat> (09.02.2019)
- **Туманова, Анастасија. Моисеевич, Сергей.** *Почему с верблюдом говорят на «Вы» и как выпустили лаконогих в Свислочь. История Белгосцирка.* 26.02.2019. URL: <http://www.ctv.by/pochemu-s-verblyudom-govoryat-na-vy-i-kak-vypustili-lastonogih-v-svisloch-istoriya-belgoscirka> (16.09.2019)

- The architecture of the circus online. *Winter Circus*. URL: <http://archicirc.e-monsite.com/pages/cirques-stables/cirque-d-hiver.html> (17.10.2019)
- *The aerial hoop*. URL: http://polichinelocircus.com/index.php?title=Aerial_hoop (05.04.2020)
- *The "Orfei" story. Najpoznatija cirkuska dinastija u Italiji i svetu*. 14.1.2007. URL: <https://blog.dnevnik.hr/croatiacircusfans/2007/01/index?page=blog&subdomain=croatiacircusfans&date=2007-01&subpage=0> (30.03.2019)
- The Philip Astley project. Father of modern circus. *Who is Philip Astley?* URL: http://www.philipastley.org.uk/philip-astley/#_fatherofmoderncircus (20.01.2019)
- The first circus. *Philip Astley*. URL: <http://www.vam.ac.uk/content/articles/t/the-first-circus/> (20.01.2019)
- The history place. The Rise of Adolf Hitler. *A New Beginning*. URL: <http://www.historyplace.com/worldwar2/riseofhitler/new.htm> (22.06.2019)
- UpSideDown - Circus and Space. Münster: International Conference. 2017. URL: <https://www.uni-muenster.de/Kulturpoetik/en/zirkuswissenschaft/konferenz/UpSideDown2017.html> (07.07.2018)
- Famiglia Orfei. URL: <http://www.girovaggi.org/famiglia-orfei/> (21.02.2019)
- Family. Город для детей. *Белорусский государственный цирк*. URL: <https://family.by/spravka/dosug/cirkzoo/6-belorusskiy-gosudarstvennyy-cirk.html> (19.05.2020)
- *Festival Internazionale di Roma Capitale. Liana Orfei. Golden Circus*. URL: <https://www.goldencircusfestival.it/> (17.03.2019)
- *Firco: Teatro Circo Price*. URL: <https://firco.org/en/firco/teatro-circo-price/> (18.03.2019)
- *Fővárosi Nagycirkusz*. URL: <http://egykor.hu/budapest-xiv--kerulet/fovarosi-nagycirkusz/2087> (23.03.2019)
- *Форма воды. Белорус построил фонтан для цирковых программ и объездил с шоу полмира*. 28.02.2020. URL: <https://www.sb.by/articles/forma-vody-belorus-postroil-fontan-dlya-tsirkovykh-programm-i-obezdil-s-shou-polmira-.html> (26.05.2020)
- *Hans Falk*. URL: http://www.hansfalk.ch/en/work/other_media.php (21.01.2020)
- *Hippodromes for shows in Paris in the 19th century*. URL: http://www.cheval.culture.fr/en/page/hippodromes_for_shows_in_paris_in_the_19th_century (31.01.2019)
- Historiske Oslo. *Cirkus Verdensteater*. URL: <https://historiskeoslo.wordpress.com/2016/04/04/cirkus-verdensteater/> (17.02.2019)
- *Цирк танцующих фонтанов Аквамарин в Москве*. 26.08.2019. URL: <https://www.tourister.ru/world/europe/russia/city/moscow/placeofinterest/12721> (27.05.2020)
- Циркобалкана. *Шатор*. URL: <http://cirkobalkana.org/sr/sator-2/> (22.09.2019)

- Cirkusbygningen. URL: http://denstoredanske.dk/Livsstil,_sport_og_fritid/Underholdning_og_spil/Performere,_sangere_og_artister/Cirkusbygningen (06.10.2019)
- Cirkusfera: *O савременом циркусу*. URL: <http://www.cirkusfera.org/o-nama/> (10.04.2018)
- Circa. Le Dôme de Gascogne, Chapiteau permanent. URL: http://www.festival-circa.auch.fr/index.php?option=com_content&view=category&id=31&lang=fr&Itemid=128 (28.09.2019)
- Circopedia: *Bertram Mills Circus*. URL: http://www.circopedia.org/Bertram_Mills_Circus (16.02.2019)
- Circopedia: **Vaculík, Pavel**. *Cirkus Kludský*. URL: http://www.circopedia.org/Cirkus_Kludsky (03.03.2019)
- Circopedia. *Golden Circus Festival*. URL: http://www.circopedia.org/Golden_Circus_Festival (17.03.2019)
- Circopedia: **De Ritis, Raffaele**. *Liana Orfei*. URL: http://www.circopedia.org/Liana_Orfei (22.02.2019)
- Circopedia: **De Ritis, Raffaele**. *Moira Orfei*. URL: http://www.circopedia.org/index.php?title=Moira_Orfei&redirect=no (22.02.2019)
- Circopedia: **De Ritis, Raffaele**. *The Togni Family*. URL: http://www.circopedia.org/The_Togni_Family (17.03.2019)
- Circopedia: **De Ritis, Raffaele**. *Circus Sarrasani*. URL: http://www.circopedia.org/Circus_Sarrasani (19.02.2019)
- Circopedia: *International Circus Festival of Monte-Carlo*. URL: http://www.circopedia.org/International_Circus_Festival_of_Monte_Carlo (16.03.2019)
- Circopedia: **Jando, Dominique**. *Billy Smart*. URL: http://www.circopedia.org/Billy_Smart%27s_New_World_Circus (16.02.2019)
- Circopedia: **Jando, Dominique**. *Russia's First National Circus*. URL: http://www.circopedia.org/Russia%27s_First_National_Circus (07.02.2019)
- Circopedia: **Jando, Dominique**. *The Dobrich Family*. URL: http://www.circopedia.org/The_Dobrich_Family (24.03.2019)
- Circopedia: **Jando, Dominique**. *The Circuses Of Moscow*. URL: http://www.circopedia.org/The_Circuses_Of_Moscow (06.02.2019)
- Circopedia: **Jando, Dominique**. *Cirque d'Hiver*. URL: http://www.circopedia.org/Cirque_d%27Hiver#Hittorff.E2.80.99s_New_Circus
http://www.circopedia.org/Cirque_d%27Hiver (30.01.2018)
- Circopedia: **Jando, Dominique**. *Cirque Medrano (Paris)*. URL: [http://www.circopedia.org/Cirque_Medrano_\(Paris\)](http://www.circopedia.org/Cirque_Medrano_(Paris)) (30.01.2019)

- Circopedia: **Jando, Dominique.** *Circus Schumann (Frankfurt).* URL: [http://www.circopedia.org/Circus_Schumann_\(Frankfurt\)](http://www.circopedia.org/Circus_Schumann_(Frankfurt)) (02.02.2019)
- Circopedia: *Circus Gymnasticus.* URL: http://www.circopedia.org/Circus_Gymnasticus (28.01.2019)
- Circopedia: *Cirkus Kludsky* URL: *Video* 1929. http://www.circopedia.org/Cirkus_Kludsky_Video_1929 (26.03.2018)
- Circopedia: *Cirkusbygningen (Copenhagen).* URL: [http://www.circopedia.org/index.php?title=Cirkusbygningen_\(Copenhagen\)&oldid=14950](http://www.circopedia.org/index.php?title=Cirkusbygningen_(Copenhagen)&oldid=14950) (01.02.2019)
- Circus: *Traditional or contemporary?* URL: <https://uk.tourisme93.com/new-circus.html> (18.07.2018)
- Circus Archiv - Christoph Enzinger. *Die Ehemaligen Circus-Gebäude in Wien.* URL: <https://www.circusarchiv.com/circusgeb%C3%A4ude-in-wien/> (28.01.2019)
- Circus building. URL: <https://cirkusbygningen.dk/en/> (06.10.2019)
- Circus Krone. URL: <https://www.revolvy.com/page/Circus-Krone> (25.06.2019)
- Circus Krone Bau. URL: <https://bau.circus-krone.com/> (25.10.2019)
- Circus parade: **Denis, Dominique.** *Billy Smart's New World Circus – direction Billy Smart Senior.* URL: <http://www.circus-parade.com/2017/02/08/billy-smarts-new-world-circus-direction-billy-smart-senior/> (09.03.2019)
- Circus parade: **Denis, Dominique.** *Nouveau Cirque de Paris – 251 rue Saint-Honoré.* 20.7.2016. URL: <http://www.circus-parade.com/2016/07/20/nouveau-cirque/> (30.01.2018)
- Circus parade: **Denis, Dominique.** *Premières compagnies équestres à Vienne.* 2.12.2016. URL: <http://www.circus-parade.com/2016/12/02/premieres-compagnies-equestres-a-vienne/> (31.01.2018)
- Circus parade: **Denis, Dominique.** *Troisième Cirque Olympique – direction Adolphe Franconi.* 8.10.2018. URL: <http://www.circus-parade.com/2018/10/08/troisieme-cirque-olympique-direction-adolphe-franconi/> (27.01.2018)
- Circus parade: **Denis, Dominique.** *Cirque des Champs-Élysées.* 17.6.2016. URL: <http://www.circus-parade.com/2016/06/17/cirque-champs-elysees/> (27.01.2018)
- Circus parade: **Denis, Dominique.** *Le Cirque de Copenhague, pendant plus d'un siècle, fut un des plus prestigieux établissements d'Europe avec des spectacles de grande classe.* 23.11.2016. URL: <http://www.circus-parade.com/2016/11/23/cirque-de-copenhague/> (21.02.2019)
- Circus Photographer, Piet-Hein Out. *F ő városi Nagycirkusz, Budapest.* URL: <https://www.circusphotographer.com/portfolio/circusbuilding-gallery/budapest-fovarosi-nagycirkusz> (27.09.2019)

- Circus fans Serbia. *Cirkus Kludsky u Beogradu 1925*. 23.11.2011. URL: <http://circus-fans-serbia.blogspot.com/2011/11/cirkus-kludski-u-beogradu-1929-circus.html> (30.03.2019)
- Circus fans Serbia. *Cirkus Liana&Nando&Rinaldo Orfei Beograd na Ušću,1966*. 29.11.2015. URL: <http://circus-fans-serbia.blogspot.com/2015/11/cirkus-liana-orfei-beograd-1966-circus.html> (30.03.2019)
- Circus Henry. *Willkommen in unserer Familie*. URL: <http://www.circus-henry.de/ueberuns.html> (02.03.2019)
- Circustheater, Scheveningen. URL: <https://www.circusphotographer.com/portfolio/circusbuilding-gallery-2/scheveningen-circustheater> (06.10.2019)
- Circustheatre Scheveningen voor een onvergetelijke theaterervaring. URL: <https://www.denhaag-nu.nl/uitgaan/5440-circustheater-scheveningen-voor-een-onvergetelijke-theaterervaring.html> (06.10.2019)
- Cirque d'Hiver Bouglione. *Bienvenue au Cirque d'Hiver Bouglione de Paris*. URL: <https://www.cirquedhiver.com/wp-content/uploads/2015/03/presentation-des-salles.pdf> (16.10.2019)
- Cirque d'Hiver Bouglione. *Rent the Cirque d'Hiver*. URL: <https://www.cirquedhiver.com/en/rent-the-cirque-dhiver/> (16.10.2019)
- Citywalls.ru. *Цирк Чинизелли - Большой Санкт-Петербургский государственный цирк*. URL: <http://www.citywalls.ru/house23222.html> (09.02.2019)
- ЦНИИЭП жилища. URL: <http://ingil.ru/about/> (19.03.2019)
- Conference in the European Parliament: *The Manifesto*. Monte Carlo. URL: <http://circusmanifesto.eu/the-manifesto/>, ARCHIVES: January 2017 (16. 04. 2018)
- Croatia circus fans. *Cirkus "Moira Orfei" - nekad i sad*. 17.6.2010. URL: <http://croatiacircusfans.blogspot.com/2010/06/cirkus-moira-orfei-nekad-i-sad.html> (30.03.2019)
- **Шварц, Михаил.** *Цирк Прайс*. 22.10.2016. URL: <http://ispaniagid.ru/teatro-circo-price-madrid/> (23.10.2019)
- **Шестерикова, Мария.** Комсомольская правда. *Самарский цирк закроют на ремонт. Что происходит за кулисами сейчас?* 04.09.2017. URL: <https://www.samara.kp.ru/daily/26726.5/3752974/> (15.12.2019)
- Юга. Портал Южного региона. *Ирония судьбы? Близнецы краснодарских достопримечательностей в других городах*. 20.11.2017. URL: <https://www.yuga.ru/articles/society/8231.html> (05.12.2019)
- Yesterday's towns. *Circus Krone Winter Quarters, Munich Germany*. 24.05.2006. URL: <http://yesterdaystowns.blogspot.com/2006/05/circus-krone-winter-quarters-munich.html> (25.10.2019)

- Yugopapir: **Marjanović, Višnja**. *Moira Orfei, kraljica cirkusa u Jugoslaviji 1977: Moja prababa Veka Torević poreklom je Crnogorka*. URL: <http://www.yugopapir.com/2015/11/moira-orfei-u-jugoslaviji-prababa.html> (30.03.2019)
- Wien Geschichte Wiki: *Zirkus Schumann*. URL: https://www.geschichtewiki.wien.gv.at/Zirkus_Schumann (16.02.2019)
- Wallmans. URL: <https://wallmans.dk/> (21.02.2019)
- Wopa+. *The Bucharest Circus*. URL: <https://www.wopa-plus.com/en/stamps/product/&pgid=40293> (24.03.2019)
- **White, Matthew**. *Matthew White examines the variety of entertainment and leisure activities enjoyed in Georgian Britain*. The British Library. 14.10.2009. URL: <https://www.bl.uk/restoration-18th-century-literature/articles/georgian-entertainment-from-pleasure-gardens-to-blood-sports> (24.01.2019)
- *Эксперсии в Большой Московский цирк (Большой Московский Государственный Цирк на Проспекте Вернадского)*. URL: <https://www.osd.ru/respinf.asp?ev=5229> (21.05.2020)
- 5+5 clădiri pentru patrimoniul cultural național 1950-1977. *Cercul de Stat, București 1958-1961*. URL: <http://www.inforom-cultural.ro/5+5/cladire-circ.php> (24.03.2019)
- *9 Socialist Modernist Buildings that Look Straight Out of Science Fiction*. URL: <https://www.thisblogrules.com/socialist-modernist-buildings-sf/> (23.03.2019)
- 10 Amazing Circus Families: **Radzicki Mcmanus, Melanie**. *The Tognis*. URL: <https://entertainment.howstuffworks.com/arts/circus-arts/10-amazing-circus-families8.htm> (21.02.2019)
- *17 Strange Facts About Hitler*. *Entertainment*. 17.9.2007. URL: <https://www.neatorama.com/2007/09/17/17-strange-facts-about-hitler/> (26.06.2019)

10. ОДАБРАНА БИБЛИОГРАФИЈА

- **Van Drew, Andrea.** The Colosseum as an Enduring Icon of Rome: A Comparison of the Colosseum and Circus Maximus. // Western Illinois Historical Review. Vol. I, (2009), URL: <http://www.wiu.edu/cas/history/wihr/pdfs/VanDrewWIHRSp09.pdf>
- **Динуловић, Радивоје.** *Архитектура позоришта XX века.* Београд: Clío, 2009.
- **Драгићевић-Шешић, Милена, Ирена, Шентевска.** *Урбани спектакл.* Београд: Народна библиотека Србије, 2000.
- **Disher, Maurice Willson.** *Greatest Show on Earth: As Performed for Over a Century at Astley's (afterwards Sanger's) Royal Amphitheatre of Arts, Westminster Bridge Road.* London: G. Bell and Sons, 1937.
- **Ђокић, Владан.** *Урбана типологија: градски трг у Србији.* Београд: Архитектонски факултет, 2009.
- **Ерцег, Филип.** *О социјализму и комунизму.* // Чему: часопис студената филозофије Вол. V, бр. 11 (2003), стр. 55-62.
- **Илић, Владимир.** *Разбијање и/или распад Југославије.* // Социологија Вол. LIV, бр. 4 (2012), стр. 721-730.
- **Јевтовић, Бранислава.** *Пантомимика апсурдне слике. Есеји, драме и приче о сликама, цртежима, графикама Александра Луковића-Лукијана.* Београд: Контрас, 2007.
- **Кононенко, Б. И.** *Велики речник културологије [Большой толковый словарь по культурологии]: Циркус.* Москва: АСТ, 2003. URL: <http://cultlib.ru/doc/dictionary/culturology-dictionary/fc/slovar-214.htm#zag-1366>
- **Kuper, Adam.** *Culture and Identity Politics.* U: Klausen J.: *The Islamic Challenge: Politics and Religion in Western Europe.* Oxford University Press. 2005.
- **Лазич, Радослав.** (прир.) *Антологија, Театар/Циркус клонова, Позориште црвених носева и тужних очију,* Београд: Библиотека драмских уметности, 2009.
- **Лукић Крстановић, Мирослава.** *Конструкти и модели спектакла: методолошка мапа/истраживачка инсталација.* Оригинални научни рад. Антропологија 9. 2009. стр. 117-130.
- **Медић, Кристина.** *Порука у архитектури-језик архитектуре као средство утицаја на прецепцију код посматрача.* Наука+пракса. 12.1. Ниш: Грађевинско-архитектонски факултет, 2009. стр. 109-112.
- **Начева, Даниела.** *Под купола на цирка.* // Вестник на Българите в Детройт. бр. 11. (2016), стр. 10. - 12. URL: http://bgindtest.bulgariansindetroit.com/Bulgarian/newsletter/2016/BulgariansinDetroit_Broy_11_2016.pdf
- **Суботић, Милан.** *На други поглед. Прилог студијама национализма.* Београд: Институт за филозофију и друштвену теорију И. П. "Филип Вишњић", 2007.

https://books.google.rs/books?id=Z9sZ-sqhYrUC&pg=PA162&lpg=PA162&dq=identitet+sssr+a&source=bl&ots=Kwc7QIk0Sv&sig=kJ0Ek2DzJ_C5FABWadLRH4zsFE&hl=en&sa=X&ved=0ahUKEwj9quCpoLHTAhWJE5oKHSPSDFI4ChDoAQhBMAQ#v=onepage&q=identitet%20sssr%20a&f=false

- **Franković, Eugen.** *Amfiteatar u Puli: izvještaj o projektu adaptacije i radovima u toku.* // Radovi Instituta za povijest umjetnosti Sveučilišta u Zagrebu, 10 (1986), стр. 91 - 99.
- **Valentine St Leon, Mark.** *Circus & Nation. A critical inquiry into circus in its Australian setting, 1847 – 2006, from the perspectives of society, enterprise and culture.* Sydney, Australia: School of History & Philosophical Inquiry, 2006.
- **Miladinović, Ivan.** Susret sa istorijom: Srbija vekovima razapeta između istoka i zapada.// Večernje Novosti online 2019, (24.02.2019) <http://www.novosti.rs/vesti/naslovna/reportaze/aktuelno.293.html:779169-SUSRET-SA-ISTORIJOM-Srbobobija-Engleza-duga-gotovo-dva-veka>

ДОКТОРСКЕ ДИСЕРТАЦИЈЕ

- **Valentine St Leon, Mark.** *Circus & Nation. A critical inquiry into circus in its Australian setting, 1847 – 2006, from the perspectives of society, enterprise and culture.* докторска дисертација. Australia, Sydney: University of Sydney, 2006.
- **Клепацкаја, Олга.** *Цирк как феномен русской культуры первой трети XX века.* докторска дисертација. Киров: катедра културологије и рекламе, 2009.
- **Царевих, Марина.** Мешовите намене - кључни параметар планирања савремених градова. докторска дисертација. Нови Сад: Факултет техничких наука, 2017.
- **Шаина, Екатерина.** Создание и функционирование музеев циркового искусства: Россия, США, страны Европы. докторска дисертација. Санкт-Петербург: Државни факултет културе и уметности, 2008.

ЕЛЕКТРОНСКИ ИЗВОРИ

- Arhitektūras platforma. *Rīgas cirks — LAAGA ARHITEKTI, ALPS, neatkarīgi profesionāļi un McCann Rīga.* 12.07.2018. URL: <https://a4d.lv/projekti/rigas-cirks-laaga-arhitekti-alps-neatkarigi-profesionali-un-mccann-riga/#pid=7>
- Arhive. Arhiva de fotografii și diapozitive a UAR. *Circul de Stat* *Circul de Stat – vedere de ansamblu.* URL: <https://arhiva.uniuneaarhitecilor.ro/a-2718/circul-de-stat-vedere-de-ansamblu>
- Archicirc, L'architecture du cirque en ligne. *Nouveau cirque - Arènes nautiques.* URL: <http://archicirc.e-monsite.com/pages/cirques-stables/nouveau-cirque-arenes-nautiques.html>
- В мире цирка и эстрады. *История Цирка.* URL: <http://www.ruscircus.ru/history/history.shtml>
- Глухов, Николай. *Ижевский цирк.* URL: <https://ok.ru/yaiizhevsk/topic/67383936366000>

- **Дедушкин, Алексей.** *Цирк братьев Никитиных.* 10.4.2016. URL: <http://a-dedushkin.livejournal.com/979318.html>
- *Истории Екатеринбурга. Культ досуга. Под куполом.* 18.02.2019. URL: <https://zen.yandex.ru/media/ekburg.tv/kult-dosuga-pod-kupolom-5c6a40ec30a74d00ae3c26f7>
- *История Рима. Амфитеатр в Древнем Риме: история и значимость.* URL: <http://39rim.ru/amfiteatr-v-drevnem-rime-istoriya-i-znachimost.html#istoria>
- Live journal. *Цирк-шоу гигантских фонтанов. Гомель.* 02.01.2015. <https://anonimusi.livejournal.com/307360.html>
- МИР. Реставрационная компания. *140 лет Цирку на Фонтанке.* 10.01.2018. URL: <https://www.nrfmir.ru/ru/content/data-v-istorii-140-let-cirku-na-fontanke>
- Moira Orfei. *Filmografia di Moira Orfei.* URL: https://www.moiraorfei.it/Moira/Al_Cinema/Al_Cinema.html
- **Peter, Birgit; Kaldy-Karo, Robert.** *Artistenleben auf vergessenen Wegen: eine Spurensuche in Wien.* Wien: Lit, 2013. URL: <https://books.google.rs/books?id=9UVi7HW3EOEC&pg=PT82&lpg=PT82&dq=circus+on+Mehlmarkt&source=bl&ots=bsoaihwJFT&sig=ACfU3U0wHeVvr5uxipAgzfWDqIkyJMY8Wg&hl=sr&sa=X&ved=2ahUKEwjs1vqQzpjgAhWS5OAKHfIEAZQQ6AEwAHoECAUQAQ#v=onepage&q=circus%20on%20Mehlmarkt&f=false>
- Санкт-Петербург. *Здание цирка.* URL: <http://opeterburge.ru/sight/zdanie-tsirka.html>
- **Schlicke, Paul .** *Hard Times: fact and fancy.* The British Library. 15.5.2014. URL: <https://www.bl.uk/romantics-and-victorians/articles/fact-versus-fancy-in-hard-times>
- The history hub. *Nistorical facts. Amphitheater of Pompeii Historical Facts and Pictures.* URL: <https://www.thehistoryhub.com/amphitheater-of-pompeii-facts-pictures.htm>
- Urban ghosts. Hidden History and Offbeat Travel. *10 Ancient Roman Amphitheatres.* URL: <https://www.urbanghostsmedia.com/2016/12/ancient-roman-amphitheatres/>
- **Hamey, Baldwin.** *Astley's Royal Amphitheatre.* London Street Views. URL: <https://londonstreetviews.wordpress.com/2013/04/25/astleys-royal-amphitheatre/>
- **Horvat, Ivan.** *Noćni život i zabava u Osijeku na prijelazu 20. stoljeća.* // *Essehist Vol. 2 / 2* (2010). str. 26-31. <https://hrcak.srce.hr/63797>
- *Цирк-Шоу Гигантских фонтанов! Манеж-трансформер, дождь из-под купола, огромные фонтаны, яркие выступления артистов - вот он, современный цирк!* 24.04.2019. URL: <https://irecommend.ru/content/tsirk-shou-gigantskikh-fontanov-manezh-transformer-dozhd-iz-pod-kupola-ogromnye-fontany-yarkie-vystupleniya-artistov-vot-on-sovremennyy-cirk>
- Cirkobalkana. URL: <http://www.cirkobalkana.org/2015/rs/>
- Circo Strada. *European Network Circus and Street Arts.* URL: <http://www.circostrada.org/en>
- Circus Kludsky. URL: <https://www.youtube.com/watch?v=ETFnNfPwINg>

11. СПИСАК И ПОРЕКЛО ИЛУСТРАЦИЈА

СЛИКЕ:

- Сл. 1. Циркус Максимус (*Circus Maximus*); извор: <https://www.pinterest.com/pin/347551296237575909/>
- Сл. 2. Амфитеатар у Саинтесу (*Saintes*), Француска; извор: <https://www.sudouest.fr/2017/03/10/en-images-l-amphitheatre-de-saintes-cartographie-3266034-1531.php>
- Сл. 3. Амфитеатар у Капуи (*Capua*), Италија; извор: <https://i.pinimg.com/originals/0b/f9/94/0bf99400399e964d6ab51a54ef19e26c.jpg>
- Сл. 4. Модел Колосеума (*Colosseum*) са приказом архитектонских елемената; извор: https://www.pinterest.com/pin/505740233147161219/?utm_campaign=rtpinrecs&e_t=0f44c956274e464e9a81af2f21d35145&utm_content=505740233147161219&utm_source=31&utm_term=2&utm_medium=2004
- Сл. 5. Макета са приказом амфитеатра у Триери (*Trier*), Немачка; извор: https://www.google.rs/search?tbm=isch&sa=1&ei=yC8EXO_GHrIgAadmYmgDw&q=model++amphitheatre+trier&oq=model++amphitheatre+trier&gs_l=img.3...1616290.1618712..1619439...0.0..0.138.666.1j5.....1....1..gws-wiz-img.....0i8i30.CcfgkaypG2o#imgdii=he0bYnjUjfBqqM:&imgrc=KligZo1j-3D9LM
- Сл. 6. Макета Рима са приказом главних јавних локација у центру града, аутор: *Italo Gismondi*; извор: <https://www.pinterest.com/pin/658370039253985205/>
- Сл. 7. Модел Колосеума (*Colosseum*); извор: <https://www.italyguides.it/en/lazio/rome/ancient-rome/colosseum>
- Сл. 8. Пресек и изглед фасаде Колосеума; извор: Цирес, Алексеј Германович. *Архитектура Колосеума*. Москва: Издаваштво Академије Архитектуре СССР, 1940. стр. 44.-Таблица XX
- Сл. 9. Основе Колосеума: приземље и подземни систем пролаза; извор: Цирес, Алексеј Германович. *Архитектура Колосеума*. Москва: Издаваштво Академије Архитектуре СССР, 1940. стр. 38.-Таблица XIV
- Сл. 10. Амфитеатар у Пули (*Pola*), Хрватска; извор: https://hr.wikipedia.org/wiki/Datoteka:Pulska_arena_LZMK.jpg
- Сл. 11. Амфитеатар у Виминацијуму (*Viminacium*), Србија - почетак реконструкције; извор: <http://srbijomkrozvekovе.rs/antiquity.php>
- Сл. 12. Први Простор за јахање Филипа Астлија (*Astley's Amphitheatre*), аутор: *William Capon*; извор: <http://www.vam.ac.uk/content/articles/t/the-first-circus/>
- Сл. 13. Краљевски гај (*Royal Grove*), аутор: *John Lodge*; извор: <http://www.vam.ac.uk/content/articles/t/the-first-circus/>

- Сл. 14. Краљевски амфитеатар уметности (*Royal Amphitheatre of Arts*), први циркус од чврстог материјала, аутор: *Augustus Pugin and Thomas Rowlandson*; извор: <https://www.bl.uk/collection-items/illustration-of-astleys-amphitheatre>
- Сл. 15. Олимпијски циркус (*Cirque Olympique*) у Паризу; извор: [http://www.circopedia.org/File:Cirque_Olympique_\(c1830\).jpg](http://www.circopedia.org/File:Cirque_Olympique_(c1830).jpg); <http://www.circus-parade.com/2018/10/08/troisieme-cirque-olympique-direction-adolphe-franconi/>
- Сл. 16. Национални циркус на Јелисејским пољима (*Cirque National des Champs-Élysées*); извор: http://www.circopedia.org/File:Cirque_National.jpg
- Сл. 17. Наполеонов циркус (*Cirque Napoléon*) у Паризу; извор: <http://www.hberlioz.com/champions/pasdeloupf.htm>
- Сл. 18. Базен у Новом циркусу (*Nouveau Cirque*) у Паризу; извор: <http://cirque-cnac.bnf.fr/fr/le-nouveau-cirque-du-247-251-rue-saint-honor%C3%A9-1886-1926-vu-en-coupe>
- Сл. 19. Пројекат за изградњу Циркуса Фернандо (*Cirque Fernando*), који ће прерасти у Циркус Медрано (*Cirque Medrano*); извор: http://www.circopedia.org/File:Medrano_Cross_Section.jpeg
- Сл. 20. Циркус Медрано (*Cirque Medrano*) у Паризу 1898. год.; извор: http://www.circopedia.org/File:Cirque_Medrano_1898.jpg
- Сл. 21. Гимнастички циркус (*Circus Gymnasticus*) у Бечу, 1808. год.; извор: http://www.circopedia.org/File:Circus_Gymnasticus_1808.jpg
- Сл. 22. Циркус Ренц (*Cirkus Renz*) у Копенхагену, 1886. год.; извор: http://www.circopedia.org/File:Cirkus_Renz_-_Copenhagen.jpeg
- Сл. 23. Циркус Буш (*Der Busch-Bau*) у Берлину, 1895. год.; извор: http://circus-busch.info/images/big/busch-gebaeude_in_berlin.jpg
- Сл. 24. Циркус Каре (*Carré Circus*) у Амстердаму, са разгледнице из 1900. године; извор: <https://beeldbank.amsterdam.nl/beeldbank/weergave/record/?id=PBKD00250000017>
- Сл. 25. Царски театар-циркус код Симеоновског моста (*Императорский театр-цирк у Симеоновског моста*) у Санкт Петербургу, 1849. год., аутор: *L. Premazzi*; извор: <http://www.encspb.ru/object/2855700181?lc=en>, https://www.researchgate.net/figure/The-building-facade-and-section-of-Imperial-Circus-St-Petersburg_fig5_320836476
- Сл. 26. Циркус Карла Хине (*Carl Hinné*) у Санкт Петербургу; извор: <http://www.circus.spb.ru/>
- Сл. 27. Циркус Чинизела (*Цирк Чинизелли*) у Санкт Петербургу; извор: <http://www.citywalls.ru/house23222.html>, <https://www.nrfmir.ru/en/content/data-v-istorii-140-let-cirku-na-fontanke>
- Сл. 28. Циркус Саломонског (*Цирк Саламонског*) са Циркусом Никитиних (*Цирк братъев Никитиных*) иза, у Москви са разгледнице из 1900. год.; извор: http://www.circopedia.org/File:Circus_Salamonsky_in_Moscow.jpg

- Сл. 29. Циркус Кроне (*Circus Krone*), 1920-их год.; извор: <http://www.ruscircus.ru/deutschcicrcus111>
- Сл. 30. Циркус Сарасани у Вирцбургу (*Circus Sarrasani in Würzburg*), Немачка, 1929. год.; извор: http://www.circopedia.org/File:Circus_Sarrasani_in_W%C3%BCrzburg.jpg
- Сл. 31. Циркус Сарасани (*Circus Sarrasani*) у Дрездену, са разгледнице из 1912. год.; извор: http://www.circopedia.org/File:Circus_Sarrasani_1912.jpg, <https://ansichtskartenlexikon.de/sammelgebiet-zirkus-sarrasani-4925.html>
- Сл. 32. Циркус Шуман (*Circus Schumann*) у Франкфурту, 1918. год.; извор: <https://oldthing.at/Ansichtskarte-Frankfurt-am-Main-Circus-Albert-Schumann-1918-0029834843>, [http://www.circopedia.org/File:Circus_Schumann_Frankfurt_\(1905\).jpg](http://www.circopedia.org/File:Circus_Schumann_Frankfurt_(1905).jpg)
- Сл. 33. Циркус Шуман (*Cirkus Schumann*), некадашњи Циркус Ренц (*Cirkus Renz*) у Копенхагену; извор: <https://circusmuseum.todosmedia.com/portfolio-item/circus-schumann-kopenhagen/>
- Сл. 34. Циркус Верденстеатер (*Cirkus Verdensteater*) у време гостовања Шуманове трупе у Ослу; извор: <https://historiskeoslo.wordpress.com/2016/04/04/cirkus-verdensteater/>
- Сл. 35. Лондонски Хиподром (*London Hippodrome*), последњи стационарни објекат циркуске намене у Лондону, 1911. год.; извор: <https://flashbak.com/when-londons-hippodrome-became-the-talk-of-the-town-21635/>
- Сл. 36. Нови светски циркус Били Смарта (*Billy Smart's New World Circus*) у Слау, близу Лондона, 1965. год.; извор: http://www.circopedia.org/Billy_Smart%27s_New_World_Circus
- Сл. 37. Монтажна конструкција Циркуса Медрано (*Cirque Medrano*) у Авру, Француска, 1932. год.; извор: http://www.circopedia.org/File:Medrano_Construction.jpeg
- Сл. 38. Циркус Медрано (*Cirque Medrano*) у Паризу, 1948. год.; извор: http://www.circopedia.org/File:Cirque_Medrano.jpg
- Сл. 39. Зимски циркус (*Cirque d'Hiver*) у Паризу, 1952. год.; извор: http://www.circopedia.org/File:Cirque_d%27Hiver_1952.jpg
- Сл. 40. Национални циркус Тони (*Circo Nazional Togni*), 1949. год.; извор: http://www.circopedia.org/File:Circo_Togni_1949.jpg
- Сл. 41. Циркуси у различитим градовима СССР-а, типски пројекат са осмоугаоном основом; (фотографије бирани од стране аутора) извори:
- Нижњи Тагил <http://ntgia.ru/?tag=%D0%B3%D0%B0%D0%B7%D0%B5%D1%82%D0%B0-%D1%82%D0%B0%D0%B3%D0%B8%D0%BB%D1%8C%D1%81%D0%BA%D0%B8%D0%B9-%D1%80%D0%B0%D0%B1%D0%BE%D1%87%D0%B8%D0%B9&paged=5>
- Иваново <https://synthart.livejournal.com/188077.html>,
- Курск <https://shiva16.livejournal.com/20912.html>,
- Киров <https://tornado-84.livejournal.com/205157.html>,

Сл. 42. Циркуси у различитим градовима СССР-а, типски пројекат са осмоугаоном основом; (фотографије биране од стране аутора) извори:

Новокузнецк <https://ok.ru/novostinvkz/topic/68927131795624>,

Магнитогорск <https://vecherka74.ru/news/kult/5394-ne-yubiley-no-vse-zhe-pervogo-yanvarya-vpervye-otkrylsya-magnitogorskiy-cirk.html>,

Омск <http://fimafr.ru/wp/?p=1257>,

Рязань <https://www.rzn.info/articles/ot-nikulina-do-zapashnyh-istoriya-ryazanskogo-cirka.html>

Сл. 43. Циркус у Минску (*Минский цирк*), 1960-их година, садашња Белорусија; извор: <http://rastishka.by/articles/cirk-v-minske-istoriya/>

Сл. 44. Циркус у Будимпешти (*Nagycirкусz*), 1980-1989. год.; извор: <http://egykor.hu/budapest-xiv--kerulet/fovarosi-nagycirкусz/2087>

Сл. 45. Софијски Државни циркус (*Софийски Државен Цирк*), 1960-1970. год.; извор: <http://www.lostbulgaria.com/?cat=1727>

Сл. 46. Циркус Метрополитан у Букурешту (*Circul Metropolitan București*); извор: <https://www.thisblogrules.com/socialist-modernist-buildings-sf/>

Сл. 47. Три сценска простора под шатором Циркуса Клуудски (*Cirkus Kludsky*), 1925. год.; извор: [http://www.circopedia.org/File:Kludsky_Big_Top_\(1925\).jpeg](http://www.circopedia.org/File:Kludsky_Big_Top_(1925).jpeg)

Сл. 48. Циркус Артистичког предузећа Народне Републике Србије на Ташмајдану, 1948. год.; извор: Ђурић Остоја. *Адриа иде даље. од Артистичког предузећа до акционарског друштва: 1948-1998*. Београд: Чигоја, 1999. стр. 48., <https://circus-fans-serbia.blogspot.com/2013/08/?m=0>

Сл. 49. Циркус Лиане, Нанда и Риналда (*Circo Liana, Nando, Rinaldo*) у Београду испод Калемегдана, код Небојшине куле, 1966. год.; извор: <http://circus-fans-serbia.blogspot.com/>

Сл. 50. Циркус Адриа код Карађорђевог парка у Београду, 1957. год.; извор: Ђурић Остоја. *Адриа иде даље. од Артистичког предузећа до акционарског друштва: 1948-1998*. Београд: Чигоја, 1999. стр. 49., <http://circus-fans-serbia.blogspot.com/2011/07/jugoslovenski-cirkus-adria.html>

Сл. 51. Циркус Орфеум код Карађорђевог парка у Београду, 1972. год.; извор: <http://circus-fans-serbia.blogspot.com/>

Сл. 52. Хитлеров говор у Циркусу Кроне (*Circus Krone*) у Минхену, 1925. год.; извор: <https://medium.com/@marcslove/new-popular-idol-rises-in-bavaria-c62b856fd660>

Сл. 53. Погреб Ханса Стоша-Сарасанија у његовом циркусу у Сао Паолу, Бразил, 1934. год.; извор: http://www.circopedia.org/File:Sarrasani_Funeral_in_Sao_Paulo.jpg

Сл. 54. Натпис на улазу у московски циркус: „Име и дела Лењина ће вечно живети.“; извор: <https://www.yaplakal.com/forum2/st/25/topic1547740.html>

- Сл. 55. Циркуски спектакл који се одржава на тенку током Другог светског рата; извор: Островский А. Григорий. *Цирк в годы Великой Отечественной войны*. посвећено 70 година од победе. Москва: Министарство културе Руске Федерације, 2015., <http://circus.pobeda1945.su/book.html#features/>
- Сл. 56. Јосип Броз Тито са Јованком Броз у циркусу; извор: https://www.kupindo.com/Srbija-i-ex-YU/46950993_josip-broz-tito-i-jovanka-u-cirkusu
- Сл. 57. „Госпођица Ла Ла у Циркусу Фернандо“, Едгар Дега; извор: <http://www.edgar-degas.net/miss-la-la-at-the-cirque-fernando.jsp>
- Сл. 58. Цртеж са приказом ентеријера шатора, Ханс Фалк; извор: Loetscher, Hugo. Billeter, Fritz. *Hans Falk: Circus zum Thema*. Zürich: ABC Verlag, 1981
- Сл. 59. „Кловн мађионичар“, Александар Луковић; извор: http://www.arte.rs/sr/aukcije/novogodisnja_aukcija-96/aleksandar_lukovic_lukijan_klovn_madjionicar-3259/
- Сл. 60. „Акробата и млади арлекин“, Пабло Пикасо; извор: <https://www.pinterest.com/pin/76842737362016091/>
- Сл. 61. „Плави циркус“, Марк Шагал; извор: <https://www.pinterest.dk/pin/464715255272351836/>
- Сл. 62. „Тигар“, Хуберт Хилшер; извор: <https://www.grafik.net/category/take-five/plakat-polski>
- Сл. 63. „Циркуски акробати“, фотографија Александра Родченка; извор: <https://www.mutualart.com/Artwork/Circus-acrobats--Theatre-of-People-s-Art/F687FFD57605D165>
- Сл. 64. „Циркус“, филм Чарлија Чаплина; извор: <http://kellermadesign.com/portfolio/the-circus-1928-movie-poster/>
- Сл. 65. „Највећа представа на свету“, Сесил Демил; извор: <https://www.cecilbdemille.com/portfolio-item/the-greatest-show-on-earth/>
- Сл. 66. „Дамбо“; извор: <https://www.imdb.com/title/tt3861390/>
- Сл. 67. Омот албума „Одлази циркус“; извор: <https://www.discogs.com/Rani-Mraz-Odlazi-Cirkus/release/4627439>
- Сл. 68. Омот албума „Велики циркус“; извор: <https://jugorockforever.blogspot.com/2018/02/dah-veliki-cirkus-1974.html>
- Сл. 69. Омот албума „Светла циркуса“; извор: <https://www.discogs.com/Lude-Krawe-Svetla-Cirkusa/release/5570302>
- Сл. 70. Роман „Циркус“, Јонас Карлсон; извор: https://www.laguna.rs/n4229_knjiga_cirkus_laguna.html
- Сл. 71. "Адриа иде даље", Остоја Ђурић; извор: <https://www.circus-collectibles.com/publication/detail/1>

- Сл. 72. Приказ конструкције циркуског шатора; извор: <https://www.facebook.com/circa.auch/photos/a.440245392740986/1742782659153913/?type=3&theater>
- Сл. 73. Примери монтажних циркуских објеката са различитим бројем јарбола; извор: <https://www.tentdeluxe.com/zirkuszelt-mieten-veranstaltungszelt-verleih.html>; <https://circus-monti.ch/zeltvermietung/zelte/circuszelte/>
- Сл. 74. Циркобалкана шатор у Београду, 2019. год.; извор: фотографија из личне архиве
- Сл. 75. Шатор циркуса Кроне из Минхена; извор: <https://www.radio-trausnitz.de/aufbau-fuer-circus-krone-in-landshut-startet-55833/>
- Сл. 76. Циркуски центар у Тулузу, Француска; извор: https://www.yelp.es/biz_photos/le-lido-centre-des-arts-du-cirque-toulouse?select=K-ybZhIowobjwFPPwPKo6Q
- Сл. 77. Циркус у француском граду Ош; извор: http://www.festival-circa.auch.fr/index.php?option=com_content&view=category&id=31&lang=fr&Itemid=128
- Сл. 78. Пројекат Великог московског циркуса са изгледом; извори: http://architektonika.ru/engine/modules/imagepreview.php?image=http://architektonika.ru/uploads/posts/1182945820_05.jpg; фотографија из личне архиве; <https://artel-holding.com/g-moskva-prospekt-vernadskogo-d-7/>
- Сл. 79. Пројекат реконструкције Белоруског државног циркуса са додатим садржајима; извори: <http://minskproekt.by/obekty-rekonstrukcii.html> ; <https://planetabelarus.by/sights/beloruskiy-gosudarstvennyy-tsirk/>
- Сл. 80. Циркус у Будимпешти, Мађарска; извор: <https://egykor.hu/budapest-xiv--kerulet/fovarosi-nagycirkusz/2087>
- Сл. 81. Циркус Кроне у Минхену са централном и монтажном бочном сценом; извори: <http://yesterdaystowns.blogspot.com/2006/05/circus-krone-winter-quarters-munich.html> <https://bau.circus-krone.com/info/#vermietung>, <https://www.ursunadeschkin.ch/tagebuch.php?year=2005&page=16&id=994>
- Сл. 82. Пројекат Зимског циркуса Буљиони са прилагођеним елементима за друге потребе; извори: <http://www.debout-la-france.fr/actualite/retour-sur-les-interventions-du-congress-national>, <https://www.cirquedhiver.com/en/rent-the-cirque-dhiver/>
- Сл. 83. Пројекат Позоришног циркуског Прајс и његов изглед; извори: <https://www.madrid.es/UnidadesDescentralizadas/UDCMedios/noticias/2007/03Marzo/14Miercoles/notasprensa/CircoPrice/Teatro%20Circo%20Price%20.pdf>; <https://www.francescopinton.es/proyectos/teatro-circo-price/>; https://cadenaser.com/emisora/2017/12/29/radio_madrid/1514553228_076459.html
- Сл. 84. Пројекат Краљевског позоришта Каре са приказом сценског простора; извори: https://beeldbank.amsterdam.nl/beeldbank/weergave/record/layout?f_sk_gebouw=Koninklijk+Theater+Carr%C3%A9&id=291BTA925984; https://www.studiokoning.nl/Foto_21/Carre.html; <https://www.pluimen.nl/koninklijk-theater-carre-amsterdam>

Сл. 85. Кружни театар у Хагу, Холандија; извор: <https://www.wikiwand.com/nl/Circustheater>

Сл. 86. Стари пројекат циркуса у Копенхагену са приказом новог сценског простора; извори: <https://cirkusbygningen.dk/en/photo-gallery/>;
https://en.wikipedia.org/wiki/Circus_Building,_Copenhagen#/media/File:Plan_of_Cirkusbygningen,_1886.png

Сл. 87. Типски пројекат осмоугаоне основе; извор: <https://ru-sovarch.livejournal.com/615157.html>

Сл. 88. Објекти изведени према Типу 1 (фотографије и примери бирани од стране аутора):

1. Иваново <https://www.circus-ivanovo.ru/istorija-ivanovskogo-tsirka.html>

2. Камерово <https://rutraveller.ru/place/140874>

3. Киров <https://kirov-portal.ru/blog/pod-grifom-sekretno-kak-stroili-a-potom-spasali-kirovskij-cirk-4315-8772/>

4. Курск <https://ru.depositphotos.com/43408503/stock-photo-kursk-state-circus.html>

5. Нижњи Тагил <https://varlamov.ru/2819110.html>

6. Магнитогорск

https://yandex.ru/maps/org/magnitogorskiy_gosudarstvenny_tsirk/1065153730/?ll=58.988540%2C53.400724&photos%5Bbusiness%5D=1065153730&photos%5Bid%5D=urn%3Ayandex%3Asprav%3Aphoto%3A1708140&z=13.39

7. Омск <https://www.alamy.com/omsk-russia-20th-dec-2018-omsk-russia-december-20-2018-a-view-of-the-omsk-state-circus-dmitry-feoktistovtass-credit-itar-tass-news-agencyalamy-live-news-image229415909.html>

8. Новокузнецк

https://yandex.ru/maps/org/novokuznetskiy_gosudarstvenny_tsirk/1109683250/?ll=87.151705%2C53.756661&photos%5Bbusiness%5D=1109683250&photos%5Bid%5D=urn%3Ayandex%3Asprav%3Aphoto%3A191645627&z=18

9. Рјазань <https://dom.iastr.ru/novosti/2186-ryazanskiy-cirk-otkryli-posle-kapitalnoy-rekonstrukcii.html>

10. Кострома <https://yandex.ru/collections/card/5880dc4c7d9950006d763455/>

11. Твер http://panevin.ru/photo/tver/tverskoy_tsirk.html

12. Краснојарск <https://legkomame.ru/mesto/dosug/tcirk1165/krasnoarskii-gosudarstvennyi-tcirk/>,
<https://realty.ria.ru/20180615/1522763255.html>

Сл. 89. Циркус у Караганди, Казахстан; извор: <https://archi.ru/world/69024/cirk-v-karagande>,
<https://ticketon.kz/karaganda/place/cirk-karagandy>

Сл. 90. Циркус у Тјумењу, Русија; извор: <https://russiantowns.livejournal.com/3238479.html>

Сл. 91. Типски пројекат кружне основе; извор: <https://ndn.info/publikatsii/24579-tsirkovaya-furazhka-protiv-tserkovnogo-kupola>

Сл. 92. Објекти изведени према Типу 2 (фотографије и примери бирани од стране аутора):

1. Новосибирск <http://nsk.novosibdom.ru/node/297>

2. Вороњеж

<https://ru.wikipedia.org/wiki/%D0%92%D0%BE%D1%80%D0%BE%D0%BD%D0%B5%D0%B6%D1%81%D0%BA%D0%B8%D0%B9%D1%86%D0%B8%D1%80%D0%BA>

3. Уфа <https://rutraveller.ru/photo/albums/gallery/?id=1031116&mode=fs>

4. Самара <https://yandex.ru/collections/card/58847eb1f8a2c08dec64ef5/>

5. Перм <https://klyaksina.livejournal.com/693305.html>
6. Брянск <http://go32.ru/news/society/2960-bryanskiy-cirk-izmenyat-za-pyat-let.html>
7. Луганск https://cxid.info/121312_kak-rabotaet-cirk-v-luganske.html
8. Криви рог https://ua.igotoworld.com/ru/poi_object/66205_kryvyi-rih-circus.htm
9. Харков <https://www.shukach.com/ru/node/8840>
10. Криви Рог <https://irecommend.ru/content/krivorozhskii-gosudarstvennyi-tsirk-krivoi-rog>
11. Доњецк <https://dan-news.info/obschestvo/doneckij-cirk-predstavil-novuyu-programmu-cirkovoj-kaleidoskop-s-uchastiem-rossijskix-artistov.html>

Сл. 93. Пројекти реконструкције циркуса у Самари, Русија; извори: <https://www.vkonline.ru/content/view/163628/poevropski-stilno-posamarski-unikalno>, http://circussamara.ru/blog/v_sledujushhem_godu_tochno_nachnjom_rekonstrukciju_cirka_d_azarov/2018-03-29-35 , <http://m.progorodsamara.ru/news/view/159219>

Сл. 94. Типски пројекат са призматичним приземљем; извор: <https://mydocx.ru/11-62207.html>; С. Г. Змеул, Б. А. Маханько. Архитектурная типология зданий и сооружений : Учебник для вузов. Цирки. Москва : Архитектура-С, 2004. стр: 152. <http://library.psu.kz/fulltext/buuk/b2878.pdf>

Сл. 95. Објекти изведени према Типу 3 (фотографије и примери бирани од стране аутора):

1. Стравопол <http://news.1777.ru/51294-v-stavropole-planiruyut-otremontirovat-zdanie-cirka>
2. Краснодар <https://afisha.yuga.ru/krasnodar/circus/cirk/>
3. Грозни <https://www.etoretro.ru/pic10125.htm> <https://ria.ru/20130711/949100535.html>
4. Запорожје https://ru.wikipedia.org/wiki/%D0%A4%D0%B0%D0%B9%D0%BB:Zaporizhzhya_circus.jpg
5. Гомель <https://darruss.livejournal.com/561728.html>

Сл. 96. Разрушен циркус у Грозном током ратних сукоба; извор: <https://butanti.livejournal.com/56863.html>

Сл. 97. Пројекат реконструкције циркуса у Краснодару, Русија; извор: <http://www.novaproject.ru/portfolio-item/rekonstrukcija-krasnodarskogo-cirka/>

Сл. 98. Циркус у Чельабинску, Русија; извор: <https://www.lobl.ru/news/o-lyudyakh/chelyabinskiy-tsirk/>

Сл. 99. Тачка са лавовима; извор: фотографија из личне архиве, представа *Посланик*. Москва: Велики московски циркус на авенији Вернадског, 27.07.2016

Сл. 100. Слонови са капама; извор: <https://www.facebook.com/rosgoscirc/photos/a.583191771733184/3055422241176779/?type=3&theater>

Сл. 101. Еквилибристика на столовима, постолјима, посебном штапу (*перпу*) и мердевинама; извори: <http://istoriya-cirka.ru/books/item/f00/s00/z0000009/st012.shtml>, <http://www.ruscircus.ru/sc1961/pershi612>

- Сл. 102. Еквилибристика на конопцу и лопти; извор: <http://istoriya-cirka.ru/books/item/f00/s00/z0000009/st012.shtml>
- Сл. 103. Еквилибристика на клацалицама и бициклу; извор: <http://istoriya-cirka.ru/books/item/f00/s00/z0000009/st012.shtml>
- Сл. 104. Ваздушна еквилибристика; извор: <http://istoriya-cirka.ru/books/item/f00/s00/z0000009/st012.shtml>
- Сл. 105. Акробатика са скоком без реквизита; извор: <http://istoriya-cirka.ru/books/item/f00/s00/z0000009/st007.shtml>
- Сл. 106. Акробатика са скоком са даскама и трамболинама; извор: <http://istoriya-cirka.ru/books/item/f00/s00/z0000009/st007.shtml>
- Сл. 107. Акробатске тачке са приказом људске снаге, где артисткиња држи на нози акробату; извор: фотографија из личне архиве
- Сл. 108. Акробатске тачке са приказом људске снаге и пластике; извор: <http://istoriya-cirka.ru/books/item/f00/s00/z0000009/st007.shtml>
- Сл. 109. Акробатика у скоку на коњима и волтираж; извор: <http://istoriya-cirka.ru/books/item/f00/s00/z0000009/st007.shtml>
- Сл. 110. Ваздушна акробатика; извор: <http://istoriya-cirka.ru/books/item/f00/s00/z0000009/st007.shtml>
- Сл. 111. Приземна гимнастика на разбоју и трапезу; извор: <http://istoriya-cirka.ru/books/item/f00/s00/z0000009/st009.shtml>
- Сл. 112. Циркуска гимнастичарка на обручу; извор: <https://www.pinterest.com/pin/565905509423803471/>
- Сл. 113. Ваздушна гимнастика на трапезу; извор: <http://istoriya-cirka.ru/books/item/f00/s00/z0000009/st009.shtml>
- Сл. 114. Тачка на трапезу у моменту скока и хватања; извор: <https://www.pinterest.com/pin/231724343301499663/>
- Сл. 115. Циркуска тачка на свили; извор: <https://www.pinterest.com/pin/447967494157957520/>
- Сл. 116. Кловнови; извор: <https://www.pinterest.com/pin/141230138286716587/>
- Сл. 117. Жонглирање на бициклу; извор: <https://www.facebook.com/rosgoscirc/photos/a.583191771733184/3092614974124172/?type=3&theater>
- Сл. 118. Техничка просторија у Минском циркусу; извор: <https://blog.vp.by/2015/09/belgoscirc-iznutri.html?m=1>
- Сл. 119. Једна централна сцена у Новосибирском циркусу; извор: <https://ru-sovarch.livejournal.com/574614.html>

- Сл. 120. Једна централна сцена у Циркусу Чинизел; извор: <http://www.sobaka.ru/city/city/42721>
- Сл. 121. Унутрашње уређење за спектакл на бочној и на централној сцени у Позоришном циркусу Прајс; извори: <https://cityofmadridfilmoffice.com/localizacion/teatro-circo-price/#nanogallery/mosaic/0/7>; https://www.teatrocircoprice.es/sites/default/files/import/image_454.jpg
- Сл. 122. Присуство бочне сцене са симетричним степеништима у циркусу на Цветном булевару; извор: <http://www.novosti.msk.ru/shou-biz-i-kultura/neobychnyi-cirk-poyavitsya-v-moskve.html>
- Сл. 123. Покретне платформе у Великом московском циркусу; извори: <https://rg.ru/2020/02/20/foto-edgard-zapashnyj-perenes-operaciiu-po-udaleniuu-dvuh-gryzh.html>; http://www.retromap.ru/show_pid.php?pid=106863
- Сл. 124. Ледена платформа, са и без леда; извор: https://zateevo.ru/?section=page&alias=cirk_manezhi
- Сл. 125. Водена платформа у Великом московском циркусу; извор: https://zateevo.ru/?section=page&alias=cirk_manezhi
- Сл. 126. Покретне платформе у Белоруском државном циркусу у Минску; извор: <https://blog.vp.by/2015/09/belgoscirk-iznutri.html>
- Сл. 127. Помоћне сцене у Минском и Московском циркусу; извори: <https://blog.vp.by/2015/09/belgoscirk-iznutri.html>; <https://novayagazeta.ru/articles/2017/12/13/74900-den-pod-kupolom>
- Сл. 128. Циркуска представа на монтажној леденој сцени у Запорожју, Украјина; извор: https://reporter-ua.com/2018/09/17/337718_v-zaporozhskom-cirke-nachalsya-pokaz-programmy-ledyanoe-korolevstvo-foto
- Сл. 129. „Циркус на леду“ у Совјетском Савезу, 1966. година; извор: https://twitter.com/tass_agency/status/893351073041321984/photo/1
- Сл. 130. Монтажна водена сцена у Гомељу, Белорусија; извор: <https://anonimusi.livejournal.com/307360.html>
- Сл. 131. Поставка монтажне водене сцене у Минску; извори: <https://www.sb.by/articles/forma-vody-belorus-postroil-fontan-dlya-tsirkovykh-programm-i-obezdil-s-shou-polmira-.html>; <https://afisha.tut.by/place/belgos-tsirk/>
- Сл. 132. Еквилибристика на конопцу преко монтажне водене сцене у Будимпешти, Мађарска; извор: <https://www.tourister.ru/world/europe/hungary/city/budapest/placeofinterest/35410>
- Сл. 133. Сцена са фонтанама у Циркусу плешућих фонтана Аквамарин; извор: <http://blog.radisson.ru/circus-fun-in-moscow/>

Сл. 134. Представе у Циркусу плешућих фонтана Аквамарин; извори: <https://teleprogramma.pro/afisha/74040/>; <https://www.tourister.ru/world/europe/russia/city/moscow/placeofinterest/12721>

Сл. 135. Стационарни циркуски објекти у граду Ижевск, Русија, са годинама оснивања; извори: 1926 - <http://www.gorlib.ru/izhevsk/kult/cirk.php>; 1943 - <https://www.etoretro.ru/pic107612.htm>; 2003 - <https://www.etoretro.ru/pic107612.htm>

ДИЈАГРАМИ:

Дијаграм 1. Територијална распрострањеност савремених циркуских објеката у Европи кроз векове; извор: аутор

Дијаграм 2. Територијална распрострањеност циркуских објеката у Европи у XXI веку; извор: аутор

Дијаграм 3. Типови монтажних циркуских објеката; извор: аутор

Дијаграм 4. Приказ просторија код циркуса у коме се одржавају представе са животињама; извор: аутор, а основа циркуса преузета са сајта: http://architektonika.ru/engine/modules/imagepreview.php?image=http://architektonika.ru/uploads/posts/1182945820_05.jpg,

Дијаграм 5. Приказ просторија код циркуса у коме се не одржавају представе са животињама; извор: аутор, а основа циркуса преузета са сајта: <http://archicirc.e-monsite.com/pages/cirques-stables/cirque-d-hiver.html>, https://www.grabados-antiguos.com/product_info.php?products_id=32695

Дијаграм 6. Типови циркуских објеката према намени; извор: аутор

Дијаграм 7. Типологија према врсти намене, односно њиховим корисницима и употреби простора; извор: аутор

Дијаграм 8. Компактна решења; извор: аутор

Дијаграм 9. Дводелна решења; извор: аутор

Дијаграм 10. Прелазна решења; извор: аутор

Дијаграм 11. Типови циркуских објеката заступљених у источном делу Европе; извор: аутор

Дијаграм 12. Типови циркуских објеката који деле блок са другим објектима; извор: аутор

Дијаграм 13. Типови циркуских објеката који су у блоку са парком; извор: аутор

Дијаграм 14. Типови циркуских објеката који су у стандардном градском блоку; извор: аутор

Дијаграм 15. Типови циркуских објеката који су слободностојећи и са другим објектима; извор: аутор

Дијаграм 16. Основни циркуски жанрови; преузето са сајта: <http://istoriya-cirka.ru/books/item/f00/s00/z0000009/st006.shtml>; <http://www.ruscircus.ru/ganr/circ.shtml>

Дијаграм 17. Типови циркуских објеката према организацији сценског простора; извор: аутор

Дијаграм 18. Промене код циркуских објеката настале током XVIII века; извор: аутор, а слике преузете са сајтова:

1. Краљевски амфитеатар уметности (Лондон) – http://www.circopedia.org/File:Astley%27s_Bandwagon.jpg
2. Астлијев Амфитеатар (Лондон) - http://www.circopedia.org/File:Astley%27s_Riding_School.jpg

Дијаграм 19. Промене код циркуских објеката настале током XIX века; извор: аутор, а слике преузете са сајтова:

1. Гимнастички циркус (Беч) – http://www.circopedia.org/Gymnastischer_Zirkel
2. Циркус Чинизела (Санкт Петербург) - <https://www.citywalls.ru/house23222.html>
3. Циркус Карла Хине (Санкт Петербург) - <http://www.circus.spb.ru/>

Дијаграм 20. Промене код циркуских објеката настале током XX века; извор: аутор, а слике преузете са сајтова:

1. Циркус Медрано (Париз) – http://www.circopedia.org/File:Cirque_Medrano.jpg
2. Велики Московски циркус на Вернадској авенији (Москва) - <https://pastvu.com/p/149758>
3. Циркус Сарасани (Дрезден) - http://www.circopedia.org/File:Circus_Sarrasani_1912.jpg
4. Софијски Државни Циркус (Софија) - <https://ivibitesphotography.wordpress.com/2014/11/25/lost-bulgaria-in-photos-from-1960-1970/>

Дијаграм 21. Промене код циркуских објеката настале током XXI века; извор: аутор, а слике преузете са сајтова:

1. Позоришни Циркус Прајс (Мадрид) – <https://www.francescopinton.es/proyectos/teatro-circo-precio/>
2. Пројекат реконструкције циркуса у Самари (Самара-Русија) - <https://sgpress.ru/news/124143>
3. Зимски циркус Буџиони (Париз) - https://commons.wikimedia.org/wiki/File:Cirque_d%27hiver,_Paris_11e,_Southwest_view_20140316_1.jpg
4. Дњепарски циркус (Дњепар-Украјина) - <https://dnipro.depo.ua/rus/dnipro/yak-u-dnipri-40-rokiv-tomu-ponad-tisyachalyudey-buduvali-tsirk-201909201031898>

Дијаграм 22. Територијална распрострањеност циркуских стационарних објеката кроз векове; извор: аутор

Дијаграм 23. Развој циркуских објеката у западном и источном делу Европе кроз векове; извор: аутор

Дијаграм 24. Политички утицај и финансијска подршка циркуским објектима; извор: аутор

Дијаграм 25. Политички утицај кроз циркуски перформанс као пропагандно средство; извор: аутор

Дијаграм 26. Резиме односа између циркуске извођачке форме и политичких режима; извор: аутор, а слике су преузете са сајтова:

1. Астлејев амфитеатар 1807. – http://www.circopedia.org/File:Astley_ampitheatre_1807_2.jpg
2. "Циркуски актер" уље на платну Мориса Блума. Сцена приказује клоуна Геронимо Медрано како увежбава псећу тачку у објекту Циркус Фернандо, у Паризу (1875) - http://www.circopedia.org/File:Medrano_-_Maurice_Blum.jpg
3. Коњички циркус - http://www.ruscircus.ru/gosti_iz_francii_798
4. 3D холограм са коњима - <https://www.osd.ru/albinfo.asp?id=2535>

Дијаграм 27. Резиме односа између стационарних циркуских објеката и елемената архитектуре; извор: аутор, а слике су преузете са сајтова:

1. *Први простор за јахање Филипа Астлија* (Лондон) – http://www.circopedia.org/SHORT_HISTORY_OF_THE_CIRCUS
2. *Краљевски гај* (Лондон) - <http://www.vam.ac.uk/content/articles/r/researching-theatre-and-performance/>
3. *Краљевски амфитеатар уметности* (Лондон) - <https://historianet.nl/cultuur/wie-richtte-het-eerste-circus-op>
4. *Циркус Чинизела* (Санкт Петербург) - <http://opeterburge.ru/sight/zdanie-tsirka.html>
5. *Зимски Циркус* (Париз) - [http://www.circopedia.org/File:Cirque_d%27Hiver_\(c.1925\).jpeg](http://www.circopedia.org/File:Cirque_d%27Hiver_(c.1925).jpeg)
6. *Државни циркус у Букурешту* (Букурешт) - <https://arhiva.uniuneaarhitecilor.ro/a-2718/circul-de-stat-vedere-de-ansamblu>
7. *Омски Циркус* (Омск, Русија) - <https://ponominalu.ru/venue/omskiy-gosudarstvennyy-cirk>
8. *Позоришни Циркус Прајс* (Мадрид) - <https://www.francescopinton.es/proyectos/teatro-circo-precio/>

Дијаграм 28. Резиме стационарних објеката у XXI веку, у којима се још увек приказује циркуски спектакл, уз фотографије свих циркуса у Европи (сем у Украјини и Русији, због великог броја циркуских објеката); извор: аутор, а слике су преузете са сајтова:

1. *Позоришни Циркус Прајс* (Мадрид) - <https://www.francescopinton.es/proyectos/teatro-circo-precio/>
2. *Зимски циркус* (Париз) - <http://aloha.fr/en/the-history-of-the-cirque-dhiver-winter-circus/>
3. *Циркус Кроне* (Минхен) - <https://www.viagogo.de/Theater-Tickets/Comedy/Die-Teddy-Show-Karten/E-3788818>
4. *Државни циркус у Будимпешти* - <http://wikimapia.org/54562/Budapest-Circus#/photo/4397553>
5. *Државни циркус у Букурешту* - <https://www.facebook.com/BACUassociation/posts/state-circusbucharest-romaniabuilt-in-1959-60-architects-nicolae-porumbescu-cons/2639983206265650/>
6. *Циркус у Риги* - <https://www.destimap.com/index.php?act=attraction&a=Rigas-Cirks-%28Circo-di-Riga%29%2C-Riga%2C-Latvia>
7. *Државни циркус у Минску* - <https://bestbelarus.by/services/all/belarussian-state-circus/>
8. *Циркус у Гомељу* - <https://progomel.by/society/culture/2020/03/859665.html>
9. *Државни Киевски циркус* - <https://funtime.kiev.ua/pogulyat-v-gorode/kievskiy-cirk>
10. *Дњепарски циркус* - <https://dp.vgorode.ua/news/sobytyia/289428-krymynal-v-dnepre-kak-bukhaltera-myllyony-s-tyrka-vyvodyly>
11. *Циркус Терзикова у Симферопољу* - <https://crimeaz.ru/imeniya-i-doma-kryma/389-tsirk-tezikova.html>
12. *Циркус на Цветном булевару* (Москва) - http://www.circusinfo.ru/circuses_moscow/circus2/
13. *Циркус у Казању* - <https://it88.ru/kazan/>
14. *Циркус у Тули* - <https://visittula.com/places/otdyh-s-detmi/centry-razvlecheniy/tulskiy-gosudarstvennyy-tsirk/>

ТАБЕЛЕ:

Табела 1. Циркуски спектакл у XVIII веку; извор: аутор

Табела 2. Циркуски сценски простор у XVIII веку; извор: аутор

Табела 3. Изглед циркуског објекта у XVIII веку; извор: аутор

Табела 4. Циркуски спектакл у XIX веку; извор: аутор

Табела 5. Циркуски сценски простор у XIX веку; извор: аутор

Табела 6. Изглед циркуског објекта у XIX веку; извор: аутор

Табела 7. Циркуски спектакл у XX веку; извор: аутор

Табела 8. Циркуски сценски простор у XX веку; извор: аутор

Табела 9. Изглед циркуског објекта у XX веку; извор: аутор

Табела 10. Циркуски спектакл у XXI веку; извор: аутор

Табела 11. Циркуски сценски простор у XXI веку; извор: аутор

Табела 12. Изглед циркуског објекта у XXI веку; извор: аутор

Табела 13. Циркуски спектакл и објекти - преглед резултата упоредне анализе по критеријумима са подкритеријумима; извор: аутор

Биографија аутора

Марија Дивац, рођена је као Мићовић у Београду, где и данас живи. На Универзитету у Београду - Архитектонском фекултету завршила је основне и мастер академске студије. Дипломирала је 2014. године (ментор: Будимир Судимац, доц. мр), с оценом 10 (десет) на дипломском испиту. Волонтирала је на Архитектонском факултету у Београду од 2011. до 2014. године на предмету Инсталације у архитектури (наставник: др Милан Радојевић, доцент). Докторске студије је уписала 2015. године на Факултету техничких наука – Универзитет у Новом Саду, на смеру архитектура. Положила све испите са просечном оценом 9,60.

У Високој грађевинско-геодетској школи у Београду, од 2012. године, запослена је у звању сарадник у настави на предметима Нацртна геометрија, Нацртна геометрија и централна пројекција, Нацртна геометрија са перспективом; а од 2013. године и на предметима Урбанизам 1 и Урбанизам 2. У звању асистента запослена је од 2018. године на истим предметима. Од 2019. године учествује у одржавању припремне наставе за Архитектонски смер, у истоименој школи, а 2022. године била је један од уредника Информатора за упис у Високу грађевинско-геодетску школу. Своје учешће даје као члан комисије за одбране дипломских радова за студенте у истој школи. Од 2020. године ова школа је постала одсек Академије техничко-уметничких струковних студија у Београду, где је као асистент наставила да ради на истим предметима.

Аутор је многих радова у научним часописима и учесник на међународним научним скуповима. Излагала је научне радове на конференцијама у нашој земљи. Коаутор је књиге за Урбанизам за Високу грађевинско-геодетску школу са професорком др Катарином Јевтић-Новаковић и Саром Милошевић. Члан је СУГИГ асоцијације (Српско удружење за геометрију и графику).

План третмана података

Назив пројекта/истраживања
Настанак и развој објекта циркуског спектакла у периоду од I века п.н.е. до XXI века
Назив институције/институција у оквиру којих се спроводи истраживање
Универзитет у Новом Саду, Факултет техничких наука, Департман за архитектуру и урбанизам
Назив програма у оквиру ког се реализује истраживање
Докторске академске студије – Архитектура
1. Опис података
<p>1.1 Врста студије</p> <p>Докторска дисертација – предмет истраживања је фокусиран на стационарним циркуским објектима на простору Европског континента. Појам циркус подразумева извођење ове врсте уметничког спектакла али уједно представља и простор за његов приказ. Оба појма су уско повезана. У раду се врши историјски преглед архитектонског циркуског стваралаштва, са освртом на утицај власти у појединим државама и њихову пропаганду која се прожимала кроз овај спектакл. Коначан преглед доводи до приказа тренутне ситуације ове врсте архитектуре у Европи, који је приказан кроз типолошку класификацију. Компаративна анализа треба сумирано да прикаже промене у циркуском стваралаштву, које су се догађале од формирања модерног циркуса до данас.</p> <p>Систематизација свих података указује на територијалну распрострањеност циркуских објеката кроз векове на овом континенту; утицај доминантних политичких система на развој циркуса и његове архитектуре; и кључне промене које су се догодиле код циркуских стационарних објеката, а које су утицале на тренутно стање циркуса на овом простору.</p>
<p>1.2 Врсте података</p> <p>а) квантитативни</p> <p>б) квалитативни</p>
<p>1.3. Начин прикупљања података</p> <p>а) анкете, упитници, тестови</p> <p>б) клиничке процене, медицински записи, електронски здравствени записи</p> <p>в) генотипови: навести врсту</p> <p>г) административни подаци: навести врсту</p> <p>д) узорци ткива: навести врсту</p> <p>ђ) снимци, фотографије: интернет извори јавно доступних фотографија и фотографије добијене приликом одласка у поједине циркусе.</p> <p>е) текст: текстуални подаци из различитих научних, стручних и других адекватних извора.</p> <p>ж) мапа, навести врсту</p> <p>з) остало: описати</p>
<p>1.3 Формат података, употребљене скале, количина података</p>
<p>1.3.1 Употребљени софтвер и формат датотеке:</p> <p>а) Excel фајл, датотека</p> <p>б) SPSS фајл, датотека</p> <p>с) PDF фајл, датотека .pdf</p> <p>д) Текст фајл, датотека, .doc</p> <p>е) JPG фајл, датотека .jpeg</p> <p>ф) Остало, датотека Photoshop .psd и Auto Cad .dwg</p>
<p>1.3.2. Број записа (код квантитативних података)</p>

- а) број варијабли _____
б) број мерења (испитаника, процена, снимака и сл.) _____

1.3.3. Поновљена мерења

- а) да
б) не

Уколико је одговор да, одговорити на следећа питања:

- а) временски размак између поновљених мера је _____
б) варијабле које се више пута мере односе се на _____
в) нове верзије фајлова који садрже поновљена мерења су именоване као _____

Напомене: _____

Да ли формати и софтвер омогућавају дељење и дугорочну валидност података?

- а) **Да**
б) **Не**

Ако је одговор не, образложити _____

2. Прикупљање података

2.1 Методологија за прикупљање/генерисање података

2.1.1. У оквиру ког истраживачког нацрта су подаци прикупљени?

- а) експеримент, навести тип
б) корелационо истраживање, навести тип
ц) **анализа текста: анализа доступне литературе, аналитичке методе**
д) остало, навести шта

2.1.2 Навести врсте мерних инструмената или стандарде података специфичних за одређену научну дисциплину (ако постоје).

2.2 Квалитет података и стандарди

2.2.1. Третман недостајућих података

- а) Да ли матрица садржи недостајуће податке? Да **Не**

Ако је одговор да, одговорити на следећа питања:

- а) Колики је број недостајућих података? _____
б) Да ли се кориснику матрице препоручује замена недостајућих података? Да **Не**
в) Ако је одговор да, навести сугестије за третман замене недостајућих података _____

2.2.2. На који начин је контролисан квалитет података? Описати

Квалитет података је контролисан поређењем различитих података и информација током истраживања.

2.2.3. На који начин је извршена контрола уноса података у матрицу?

3. Третман података и пратећа документација

3.1. Третман и чување података

3.1.1. Подаци ће бити депоновани у Дигиталну библиотеку дисертација Универзитета у Новом Саду и у НаРДуС репозиторијум.

3.1.2. URL адреса <https://www.cris.uns.ac.rs/theses.jsf>; <https://nardus.mpn.gov.rs/>

3.1.3. DOI _____

3.1.4. Да ли ће подаци бити у отвореном приступу?

а) **Да**

б) Да, али после ембарга који ће трајати до _____

в) **Не**

Ако је одговор не, навести разлог _____

3.1.5. Подаци неће бити депоновани у репозиторијум, али ће бити чувани.

Образложење

3.2 Метаподаци и документација података

3.2.1. Који стандард за метаподатке ће бити примењен? _____

3.2.1. Навести метаподатке на основу којих су подаци депоновани у репозиторијум.

Ако је потребно, навести методе које се користе за преузимање података, аналитичке и процедуралне информације, њихово кодирање, детаљне описе варијабли, записа итд.

3.3 Стратегија и стандарди за чување података

3.3.1. До ког периода ће подаци бити чувани у репозиторијуму? **Трајно архивирани.**

3.3.2. Да ли ће подаци бити депоновани под шифром? Да **Не**

3.3.3. Да ли ће шифра бити доступна одређеном кругу истраживача? Да **Не**

3.3.4. Да ли се подаци морају уклонити из отвореног приступа после извесног времена?

Да **Не**

Образложити

4. Безбедност података и заштита поверљивих информација

Овај одељак МОРА бити попуњен ако ваши подаци укључују личне податке који се односе на учеснике у истраживању. За друга истраживања треба такође размотрити заштиту и сигурност података.

4.1 Формални стандарди за сигурност информација/података

Истраживачи који спроводе испитивања с људима морају да се придржавају Закона о заштити података о личности (https://www.paragraf.rs/propisi/zakon_o_zastiti_podataka_o_licnosti.html) и одговарајућег институционалног кодекса о академском интегритету.

4.1.2. Да ли је истраживање одобрено од стране етичке комисије? Да **Не**

Ако је одговор Да, навести датум и назив етичке комисије која је одобрила истраживање

4.1.2. Да ли подаци укључују личне податке учесника у истраживању? Да **Не**

Ако је одговор да, наведите на који начин сте осигурали поверљивост и сигурност информација везаних за испитанике:

- а) Подаци нису у отвореном приступу
 - б) Подаци су анонимизирани
 - ц) Остало, навести шта
-

5. Доступност података

5.1. Подаци ће бити

а) јавно доступни

б) доступни само уском кругу истраживача у одређеној научној области

ц) затворени

Ако су подаци доступни само уском кругу истраживача, навести под којим условима могу да их користе:

Ако су подаци доступни само уском кругу истраживача, навести на који начин могу приступити подацима:

5.4. Навести лиценцу под којом ће прикупљени подаци бити архивирани.

Ауторство – некомерцијално

6. Улоге и одговорност

6.1. Навести име и презиме и мејл адресу власника (аутора) података

Марија Дивац divac.marija90@gmail.com

6.2. Навести име и презиме и мејл адресу особе која одржава матрицу с подацима

Марија Дивац divac.marija90@gmail.com

6.3. Навести име и презиме и мејл адресу особе која омогућује приступ подацима другим истраживачима

Марија Дивац divac.marija90@gmail.com