

UNIVERZITET SINGIDUNUM U BEOGRADU
FAKULTET ZA MEDIJE I KOMUNIKACIJE

DOKTORSKA DISERTACIJA

TEMA:

SEMIOTIKA/AKSILOGIJA VIZUELNOG
Kritika razlučivanja, tumačenja i rasuđivanja

Mentor

dr Miodrag Šuvaković
redovni profesor

Kandidat

mr Zoran Belić
broj indeksa: 4302/15

Beograd, 2019

APSTRAKT

Opšti cilj ovog istraživanja je stvaranje jednog novog, objedinjenog modela semiotike/aksiologije razlučivanja-tumačenja-rasuđivanja praćenog njegovom usredsređenijom primenom na vizuelne predmete, pojave i medije – koji se uobičajeno smatraju vrednostima ili nosiocima vrednosti – i na prakse koje ili proizvode vrednosti ili kodiraju/šifriraju vrednosti.

Dakle, ovo istraživanje, ovo posmatranje se neće baviti svim i svakim pojedinačnim vizuelnim predmetom, te jezičkim izrazom korišćenim u različitim oblastima ljudskog zanimanja za vrednosti, već će pre predložiti opštu strategiju, načelni metod razmišljanju o uslovima i razlozima za stvaranje različitih vrednosti, kao i upotrebe mnogih izraza i reči, istorijskih i novosazdanih, to jest predložiti metod organizacije i klasifikacije pri razlikovanju, tumačenju, razmišljanju, doživljavanju i procenjivanju čulnih pojava, a posebno vizuelnih pojava – vizuelnog.

Proizvedena teorija će pored kratkog pregleda istorije semiotičkih razmatranja predstaviti novo tumačenje i tehničke izraze semiotike/aksiologije, teorije rasuđivanja znakova/simbola, objasniti ih i odrediti, a zatim predložiti i prikazati njihovu primenu u tumačenju i procenjivanju četiri strane (estetske, funkcionalne, moralno-etične, sazajne) čulnih pojava, sa posebnim usredsređenjem na vizuelnu oblast ljudske čulnosti i na vizuelnost pojava, kao i na postupke, sredstva i medije pri konstruisanju veštačkih pojava, kao i na znakovno/simbolno kodiranje i dekodiranje u praksama vizuelnih umetnosti, dizajna, te komunikacijskog dizajna predstavljenim istorijskim primerima.

Poseban cilj istraživanja je da pokaže i prikaže dinamiku semiotičkog razlučivanja-tumačenja-rasuđivanja fenomena koji nužno pretpostavlja, nerazdvojiv je i graničen antropocentrično generisanim dualitetima, primarnim polaritetima, kao što su: subjekt / objekt, stvarno / nestvarno, istinito / lažno, primereno / neprimereno, prijatno / neprijatno, funkcionalno / disfunkcionalno, itd., to jest strukturalno postavljanim vrednosnim polarnostima otelotvorenim u tehnofaktima tokom pet istorijskih faza: zapadne renesanse, pre-industrijskog, industrijskog, informacijskog i post-informacijskog razdoblja, te da prikaže kako istorijski, kulturološko generisani i semantički definisani polariteti hronološki teže “izjednačavanju”, (r)evolucijama, prevratima i hijerarhijskim obrtima, te istovremeno reprodukciji, održavanju sintaksičkog kontinuiteta i strukturalnog integriteta dualnosti, to jest očuvanju strukturalno primarne polarnosti matematičkog tipa $+ / -$, a analiziranjem istorijskih pojava, događaja, primera i prekretnica koje su doprinele semantičkim promenama polarnosti, a u smisaonom okviru kreativnosti, inovativnosti, istorijskog povećavanja proizvodne, reproduktivne, multiplikativne efikasnosti, te raspodele vrednosti.

Ključne reči: semiotika, aksiologija, sensorium, fenomen, perceptibilno, vizuelno, auditivno, taktilno, gustativno-digestivno, olfaktorno, vestibularno, znak, simbol, semioza, relat, proksimat, memorat, trans]in[formacija, značenje, signifikacija, interpretacija, komunikacija, evaluacija, estetika, epistemologija, kognicija, moral-etika, funkcija, lingvistika, jezik, kultura, vrednost, umetnost, dizajn.

SEMIOTICS/AXIOLOGY OF THE VISUAL

ABSTRACT

The general goal of this research is to create a new, unified model of semiotics / axiology of discernment-interpretation-reasoning followed by its more focused application to visual objects, phenomena and media – commonly regarded as values or carriers of values – and to practices that either produce values or encode/encrypt values.

Therefore, this research, this observation will not deal with every and each individual visual subject, and a linguistic expression used in different areas of human interest in values, but it will rather propose a general strategy, a principle method of reasoning about the conditions and reasons for creating different values, as well as the utterances, many expressions and words, historical and new, that is, to it will suggest a method of organization and classification in distinguishing, interpreting, reasoning, perceiving and evaluating sensory phenomena, and especially visual phenomena – the visual.

In addition to a brief overview of the history of semiotic considerations, the theory thus produced will present a new interpretation and technical expressions of semiotics/axiology, the critical theory of signs/symbols, explain them and determine them, and then propose and demonstrate their application in the interpretation and evaluation of four sides (aesthetic, functional, moral-ethical, cognitive) sensory phenomena, with a special focus on the visual field of human sensitivity and on the visual appearance of phenomena, as well as on processes, media and media in the construction of artificial phenomena, as well as on sign/symbolic coding and decoding in the practices of visual arts, design, and communication design presented by historical examples.

The specific aim of the research is to demonstrate and display the dynamics of semiotic differentiation-interpretation-evaluation of phenomena that necessarily presupposes and is inseparable and limited by anthropo-centrally generated dualities, primary polarities, such as: subject / object, real / unreal, true / false, / suitable / unsuitable, pleasant / unpleasant, functional / dysfunctional , etc., i.e. by the structurally set value polarities embodied in technofacts during five historical phases: Western Renaissance, pre-industrial, industrial, information and post-information periods, and to demonstrate how historical, culturally generated and semantically defined polarities chronologically tend to “equalize”, by (r)evolutions, turns and hierarchical reversals, and at the same time tend to reproduce, maintain the syntactic continuity and structural integrity of duality, that is to preserve the structurally primary polarity of the mathematical type +/-, by the means of analyzing historic events, examples and milestones that contributed to the semantic changes in

polarity in the sense framework of creativity, innovation, historical increase in production, reproductive, multiplicative efficiency, and distribution of values.

Key words: semiotics, axiology, sensorium, phenomenon, visual, auditory, tactile, gustative-digestive, olfactory, vestibular, sign, symbol, semiosis, relat, proximat, memorat, trans]in[formation, meaning, signification, interpretation, communication, evaluation, aesthetics, epistemology, cognition, morality-ethics, linguistics, culture, value, art, design.

Komisija za odbranu doktorske disertacije:

dr Miodrag Šuvaković, redovni profesor, Fakultet za medije i komunikacije,
Univerzitet Singidunum u Beogradu, mentor

dr Nikola Dedić, vanredni profesor, Fakultet muzičke umetnosti,
Univerzitet umetnosti u Beogradu, spoljašnji član komisije

dr Angelina Milosavljević, vanredni profesor, Fakultet za medije i komunikacije,
Univerzitet Singidunum u Beogradu

Datum odbrane:

SADRŽAJ

Apstrakt
Posveta
Uvod

1. Semiotika/Semiologija – *Analiza i kritika istorijskih modela znaka i značenja*
- 1.0. Pregled semiotike i semiologije

I. Grčko-rimski do Sv. Avgustina

- I.1. Rani mislioci antike (600-500 p.n.e.)
- I.2. Platon (428/9-348/7 p.n.e.)
- I.3. Aristotel (384-322 p.n.e.)
- I.4. Stoici (336 p.n.e-180 n.e.)
- I.5. Epikurejci (341 p.n.e.-476 n.e.)
- I.6. Sv. Avgustin (354-430 n.e.)

II. Srednjevekovni do Dantea (1265-1321 n.e.)

- II.1. Realisti, konceptualisti, nominalisti (1070-1280 n.e.)
- II.2. Supozicionisti (1200-1363 n.e.)
- II.3. Modisti (1200-1300 n.e.)

III. Renesansni od Kampanele (1568-1639 n.e.)

- III.1. Racionalisti (1596-1754 n.e.)
 - III.1.1. G.V.Lajbnic (1646-1716 n.e.)
 - III.1.2. K.Volf (1679-1754 n.e.)
- III.2. Empiristi
 - III.2.1. F. Bejkon (1561-1626 n.e.)
 - III.2.2. T. Hobs (1588-1679 n.e.)
 - III.2.3. Dž. Lok (1632-1704 n.e.) (prvi eksplicitno pominje semiotiku)
 - III.2.4. Dž. Barkli (1685-1753 n.e.)
 - III.2.5. E.B. de Kondijak (1715-1780 n.e.)
 - III.2.6. P.L.M. de Moperti (1698-1759 n.e.)
 - III.2.7. D. Didero (1713-1784 n.e.)
 - III.2.8. M.Ž. Dežerando (1772-1842 n.e.)

III.3. Idealisti

- III.3.1. J. H. Lambert (1728-1777 n.e.)
- III.3.2. J. G. Herder (1744-1803 n.e.)
- III.3.3. I. Kant (1724-1804 n.e.)
- III.3.4. J.G. Fihte (1762-1814 n.e.)
- III.3.5. V. von Humbolt (1767-1835 n.e.)
- III.3.6. G.V.F. Hegel (1770-1831 n.e.)
- III.3.7. Novalis (1772-1801 n.e.)
- III.3.8. F.W. Šeling (1775-1854 n.e.)

III.4. Estetičari i hermenautičari

- III.4.1. G.F. Majer (1718-1777 n.e.)
- III.4.2. A. Baumgarten (1714-1762 n.e.)

III.4.3. Đ. Viko (1668-1744 n.e.)
III.4.4. D.E. Šlajermaher (1768-1834 n.e.)

IV. od XIX veka i B. Bolzana (1781-1848 n.e.) do danas

IV.1. Čarls Sanders Pers
IV.2. Ferdinand de Sosir
IV.3. Roman Osipovič Jakobson
IV.4. Louis Trole Hjelslev
IV.5. Čarls Vilijam Moris

2. Osnove opšte semiotike/aksiologije –
Razrada osnovnih termina i primene u percipiranju, razlučivanju i rasuđivanju
 - 2.a. Preambula
 - 2.b. Prolog
 - 2.0. Supra-universo-abiogena-antropo-logija
 - 2.1. Antropo-endogenetska+egzogenetska-specifičnost
 - 2.1.1. Semiotičko/aksiološki model antropo-senzorialno-centričnog trans]in[formiranja
3. Primeri primene osnova semiotike/aksiologije
 - 3.1. Tekst o umetnost
 - 3.1.1. Konceptualna Umetnost/Instalacija
 - 3.1.2. Performans/Ritual/Teorija
 - 3.1.3. Kultura/Popularna Kultura/Trivijalnost
 - 3.2. Tekst o dizajnu
 - 3.2.1. Kibernetička dekonstrukcija *Loci et Corpora*

Bibliografija

Biografija kandidata i spisak publikacija

POSVETA

Mu¹

Ili, svakodnevna upotreba i zloupotreba moći suđenja

Ti kažeš ‘muzej’, ja kažem ‘muzej’, kako ne razumeš?

¹ Japanski i korejski termin *mu* (jap. 無; kor. 무) ili kineski *wú* (tradicionalni kin. 無; pojednostavljeni kin: 无) sa značenjem ‘ne(ma), bez’ se smatra “kapijom probuđenja” u budizmu, a posebno u zen, kuan i č’an tradicijama.

UVOD

Ova disertacija “će možda jedino biti razumljiva onima koji su već i sami mislili misli koje su izražene u njoj - ili slične misli. Zato ovo nije udžbenik. Njen predmet bi bio ostvaren ako bi postojala samo jedna osoba koja bi je pročitala sa razumevanjem i kojoj bi priuštila zadovoljstvo.

Ova knjiga se nosi sa problemima filosofije i pokazuje, kako verujem, da metod formulisanja ovih problema počiva na nerazumevanju logike našeg jezika. Njeno ukupno značenje bi moglo biti donekle sažeto u sledećem: Ono što se uopšte može reći može se reći jasno; a o onome o čemu se ne može govoriti mora se ćutati.

Knjiga će stoga ocrtati granicu mišljenja, ili pre - ne mišljenja, već izražavanja misli; jer, da bi se ocrtala granica mišljenja mi bi trebalo da budemo sposobni da mislimo obe strane ove granice (trebalo bi stoga da budemo sposobni da mislimo o onome o čemu se ne može misliti)

Granica se stoga može jedino ocrtati u jeziku, a ono što leži sa druge strane granice će jednostavno biti besmisleno.

U kolikoj meri se moji naponi podudaraju sa naporima drugih filozofa ja neću odlučivati. Zaista, ono što sam ovde napisao ne pretenduje na novinu u detaljima; i stoga ne navodim izvore, jer mi nije važno da li je ovo što sam mislio mislio i neko drugi pre mene.

Ako ovaj rad ima vrednost ona se sastoji od dve stvari. Prva je da su u njemu izražene misli i da je ova vrednost utoliko veća ukoliko su misli bolje izražene ... – Svestan sam da sam ovde zaostao daleko iza mogućnog. Jednostavno zato što su moje snage nedovoljne da se nose sa zadatkom. – Neka drugi ... to urade bolje.” (Wittgenstein; 2010: str. 33)

Do danas su date mnoge definicije semiotike, to jest “nauke o znakovima”, od kojih neke čak odbacuju samu “naučnost”, te opisuju semiotiku kao diskurs, jedno polje zanimanja. Istorijski, semiotička istraživanja nisu rezultirala jednom, objedinjenom naukom, niti su proizvela jedno, objedinjeno gledište, niti opšte mišljenje. Danas se može razlikovati dvadesetak definicija semiotike datih u okviru različitih škola i pet glavnih shvatanja, te obima pojma semiotike.

Eksplicitno, semiotička istraživanja pokrivaju i semiotiku i semiologiju; ova razlika se primarno javlja da bi se ili razlikovale škole, na primer lingvistička tradicija semiologije De Sosira (fra. Ferdinand de Saussure), Hjelmsleva (dan. Louis Trolle Hjelmslev), Barta (fra. Roland Barthes), itd., od opšte teorije znakova, to jest tradicije semiotike Persa (eng. Charles S. Peirce) i Morisa (eng. Charles W. Morris), itd., ili da bi se razlikovale oblasti, na primer: semiotika kao opšta teorija znakova od lingvistike kao nauke svih verbalnih sistema znakova, te od semiologije kao nauke post-lingvističkih (post-verbalnih) sistema znakova kao što su rituali, ceremonijalni jezici, odnosno literatura, ili semiologija kao proučavanja čovekovih sistema znakova od semiotike kao izučavanja izvan-ljudskih i prirodnih sistema znakova, ili da bi se razlikovali nivoi istraživanja, naime semiologija kao meta-semiotika od semiotike (Hjelmslev, Grimas (fra. Algirdas Julien Greimas), Korte (fra. Joseph Courtés)), odnosno teorijske i primenjene semiotike, kao i zoosemiotike i antroposemiotike koja uključuje različite ogranke kulturne i tekstualne semiotike. Semiotika se bavi i graničnim ne-semiotičkim fenomenima kao, na primer, u bio-semiotici, foto-semiotici, endo-semiotici, te podjednako značenjem i procesima komunikacije.

Implicitno, semiotička istraživanja su prisutna u razmatranjima mnogih autora, od Platonovih i Aristotelovih filozofskih posmatranja, preko teoloških kontemplacija Avgustina, sve do današnjih proučavanja različitih predmeta u oblastima izvan semiotike ¹, te se semiotika prikazuje kao intrinzično interdisciplinarna oblast. U ovom smislu, potpuni i iscrpni pregled semiotike bi podrazumevao pregled celokupne istorije i svih oblika mišljenja, te stoga ne bi bio praktičan.

Današnja polarizovana viđenja semiotičkih istraživanja određuju semiotiku kao “aktivnost”, “pokret”, “projekt”, “oblast”, “pristup”, “metod”, “disciplinu”, “doktrinu”, “meta-disciplinu”, “teoriju” ili “nauku” koja se nalazi ili u kriznom periodu, na raskršću, ili u zamahu, u

¹ “Pitanje je da li je ikada ranije toliki broj ljudi iz tolikog broja različitih uglova toliko pomno proučavalo znakove. Armija istraživača uključuje lingviste, logičare, filozofe, psihologe, biologe, antropologe, psihopatologe, estetičare i sociologe.” (Morris; 1938: str. 1)

periodu punog razvoja.

Postavka Ferdinanda de Sossura, lingviste i semiologa, da je semiotika “nauka koja još ne postoji” se i danas može prepoznati u nekim razmatranjima semiotike. Dukro (fra. Oswald Ducrot) i Todorov (bul. Цветан Тодоров) ² ukazuju na izvesnu nerazrešenost bazičnih principa i koncepata semiotike, Grimas i Korte ³ zaključuju da “semiotika predlaže sebe i kao projekt za istraživanje i kao već tekuće istraživanje”, dok Sebeok opisuje “semiotiku kao naučnu disciplinu ... još u povelju ... (kojoj) ... čak i danas ... nedostaje opsežna i kompletna teorijska osnova, ali koja se održava kao konzistentna i zajednička tačka gledišta ... koja za svoj predmet ima sve sisteme znakova bez obzira na njihovu supstancu i vrstu pošiljalaca i primalaca ... kao doktrina znakova.” (Sebeok; 1976)

Do sada su predlagane mnoge podele, ogranci i klasifikacije oblasti semiotike. Morris je na primer predložio podelu na čistu, deskriptivnu i primenjenu semiotiku (Morris; 1938), dok Hjelmslev razlikuje semiologije kao meta-jezike semiotičkih sistema, te meta-semiologiju kao meta-disciplinu različitih naučnih semiologija.

Opšte je prihvaćena razlika između dva nivoa semiotičkih istraživanja, teorijskog i primenjenog (analitičkog), ali se ovi ne smatraju odvojenim ograncima semiotike. Semiotika je istovremeno i teorija znakova i specijalan jezik, sistem znakova, te je stoga samo-reflektivna, sposobna za analizu sopstvenog sistema znakova, predmetnog jezika (s obzirom da je i sama praksa značenja kao i svaki drugi jezik).

Istorijski, iako su razmatranja prirode znakova i značenja stara koliko i antički i srednjevekovni tekstovi ⁴, opšta teorija znakova nije bila razvijana sve do modernih vremena.

Izgleda da su četiri tradicije bitno doprinele stvaranju nove discipline:

1. filozofija jezika (te implicitno lingvistika) i teorija značenja,
2. retorika,
3. logika
4. hermeneutika.

Etimološki, reč *semiotika* potiče iz grčkog jezika, od reči *sēmeion* (grč. σημεῖον), ‘znak’ *sēma* (grč. σήμα), ‘signal, znak’, a kontekstualno se prvo javlja u antičkoj medicini, povezan

² “... više projekt nego ustanovljena nauka, ... ovo nije samo zbog neophodno sporog ritma nauke u svom povelju, već i zbog izvesne mere neizvesnosti u pogledu njenih glavnih načela i ideja” (Ducrot & Todorov; 1972: 90)

³ “semiotika predlaže sebe i kao projekt istraživanja i kao već tekuće istraživanje” (Grimas, Courtes; 1972: 291)

⁴ Na primer, Sveti Avgustin (lat. Aurelius Augustinus Hipponensis (354-430 n.e.) je smatrao da je “značenje odnos između dve stvari: znakova i vrsta stvari koje ovi *znače* (*ukazuju, izražavaju ili označavaju*)”, te da je “znak određen entitet koji svrhovito nekome pokazuje drugi entitet”, naime da je “znak nešto što sebe prikazuje čulima, a nešto drugo umu” (lat. “Signum est quod se ipsum sensui et praeter se aliquid animo ostendit”; St. Augustinus; *De Dialectica*)

sa dijagnostikom, te se kontinuirano koristi kao medicinski termin simptomatologije u različitim evropskim jezicima. Izrazi *semio* (latinizovana transliteracija grčkog oblika *semeio*), *sema(t)* i *seman* predstavljaju osnove raznolikih termina u oblasti semiotike i semantike.

Terminološki predznaci i pretendenti reči *semiotika* su izrazi: *semasiologija* (eng. *semasiology* – od 1825; cf. Kronasser; 1952: 9, a nastavio da ga koristi Gomperz; 1908), *sematologija* (eng. *sematology* – Smart; 1831; 1837), *semantika* (eng. *semantics* – Bréal; 1897; cf. Read; 1948)), *sensifika* i *sajnfika* (eng. *sensifics* i *significs* – Welby; 1903; 1911), *semologija* (eng. *semology* – Lotz; 1966; kasnije nastavio da ga koristi Joos; 1958), *semiologija* (fra. *la semiologie*, eng. *semiology* – Saussure; cf. *Arrivé*, 1974), *semeiotika* ili *semiotika* (eng. *semeiotic* ili *semiotic* – Peirce, Morris), and *sematologija* (eng. *sematology* - Bühler-ova. verzija *semiotike* (eng. *semiotics*); cf. Camhy; 1984). Neki od ovih termina se i sada koriste u užim poljima studija jezika: *lingvistička semantika* i *semasiologija* (eng. *linguistic semantics* i *semasiology*). Druge izraze (eng. *sematology*, *significs* i *semology*) koriste autori u svojim teorijama značenja, a neki su zaboravljeni ili se više ne upotrebljavaju (eng. *sensifics* and *semeiotic*). Oblik množine reči (eng. *semiotics*) umesto jednine (eng. *semiotic*) je u engleskom jeziku usvojen po poređenju sa terminima za druge discipline, na primer za fiziku (eng. *physics*), matematiku (eng. *mathematics*). Jedan od prvih primera korišćenja množine se može naći u Sebeokovom izdanju *Pristupi Semiotici* (Sebeok, et al.; 1964).

Lok (eng. John Locke) ⁵ prvi eksplicitno pominje semiotiku kao granu filosofije u *Eseju o ljudskom razumevanju* u kojem se “doktrina znakova” definiše kao “semeiotike” (od grč. *Σημειωτική*). Lambert (nem. Johann Heinrich Lambert) naslovljava drugi tom svog filosofskog razmatranja *Novi Organon – Semiotika ili teorija značenja ideja i stvari*, te ipak prvi daje razradu doktrine znakova” ⁶. Tradiciju eksplicitne semiotičke filosofije nastavlja Bolzano ⁷, a slede ga brojni autori koji iscrpno razmatraju, raspravljaju i doprinose razvoju semiotike/semiologije.

⁵ John Locke (1632–1704 n.e.)

Filosof, osnivač empirizma i političkog liberalizma, u *Eseju o ljudskom razumevanju* (eng. *An Essey Concerning Human Understanding*, 1690), citira Lajbnica (nem. Gottfried Wilhelm Freiherr von Leibniz; 1646-1716), filozofa i matematičara: “Ništa nije u umu što nije proisteklo iz čula (osim samog uma)” (lat. “Nihil est in intellectu quod non fuerit in sensu (nisi intellectu ipse)”, u prilog tezi da je svo znanje izvedeno iz čulnog iskustva. U *Dve rasparave of vladi* (eng. *Two Treatises of Government*, 1689) dokazuje da je autoritet vladara ljudskog porekla, te da je narod jedini suveren (vladar) koji poverava demokratski izabranoj zakonodavnoj vladi zadatak zaštite prava građana na život, slobodu, jednakost i vlasništvo; stoga narod ima neotuđivo pravo i na revolucionarnu promenu vlade.

⁶ Johan Heinrich Lambert (1728–1777 n.e.)

Matematičar, fizičar, astronom i filozof, u svojoj glavnoj filosofsko-logičkoj raspravi, *Novi Organon* (nem. *Neues Organon - Semiotik oder Lehre von der Bezeichnung der Gedanken und Dinge*, 1764) naslovljenoj po Aristotelovom *Organonu* (grč. *ὄργανον*, ‘alatka, instrument’), razmatra uslove pod kojim se razlikuju subjektivne od objektivnih pojave, te prvi upotrebljava izraz fenomenologija.

Immanuel Kant, sa kojim se Lambert počeo da dopisuje 1765, nameravao je da mu posveti *Kritiku čistog uma* (nem. *Kritik der reinen Vernunft*, ali je ova objavljena tek 4 godine posle Lambertove smrti.

⁷ Bernhard Placidus Johann Nepomuk Bolzano ili Bernard Bolzano (1781-1848 n.e.)

Matematičar, logičar, filosof, teolog, u *Teoriji nauke* (nem. *Wissenschaftslehre*, 1837) razmatra logičke osnove svih nauka, te pojmove: apstraktne objekte, attribute, odnos celine i delova, oblike i pojave rečenica, ideje i propozicije po sebi, mnoštva i skupove, kolekcije, supstancije, presečne/dodirne tačke, subjektivne ideje i prepoznavanje objektivnih odnosa između logičkih implikacija, rasuđivanje, etc.. Bolzano je smatrao da za nauke nije dovoljno da pruže dokaz prirodnih i matematičkih istina, već da je prva svrha čistih i primenjenih nauka da nalaze dokaze za osnovne istine koje mogu, ali ne moraju biti intuitivno očigledne.

Pregledi semiotike se mogu svrstati u dve kategorije: monističku ¹ i pluralističku ². Prvi razmatraju osnove, tehničke termine i glavne pojmove specifične semiotičke škole, a drugi daju uporednu analizu različitih semiotičkih škola. Očigledno je da prvi pristup daje terminološki i konceptualno homogeniji rezultat, dok heterogenost obeležava drugi pristup. De Sosir je opisao eksplicitnu semiotiku kao “nauku koja izučava život znakova unutar društva” (Saussure; 2009: 17) te je ovim širokim određenjem ukazao na mogućnu obuhvatnost semiotike koja se od De Sosirovog vremena, polovine XIX veka, znatno razgranala kroz primene, posmatranja i analize fenomena razmene informacije ne samo unutar, već i izvan polja ljudskih društava, te drugih oblika života, unutar ukupne stvarnosti, razvijajući pri tom (a prema naučnim modelima unutar i na koje je primenjivana i primenjuje se) specifične termine, koncepte i propozicije, ovim obogaćujući ne samo svoj opseg, već i rečnik, te nužno povećavajući svoju heterogenost.

Svaki pluralistički pregleda semiotike mora početi istorijskim osvrtom na teorijske modele znaka, ali sama historiografija semiotike i pokušaji razlikovanja semiotike od i u odnosu na druge nauke ukazuju da se istorija teorije znaka terminološki ne podudara sa istraživanjima koja su tradicionalno povezivana i označavana terminom *semiotika*. Iako su četiri oblasti prepoznatljive kao osnove savremenije, eksplicitne semiotike, naime: teorija značenja i jezika, retorika, logika, te hermenautika, pokušaj historiografije semiotike nameće pitanje i o drugim i drugačijim predmetima i kontekstima semiotike kao što su: lingvistika, estetika, poetika, neverbalna komunikacija, epistemologija, medicina, biologija, itd.. Dakle, sam pokušaj pluralističkog pregleda svih oblasti koje su bile ili jesu predmet semiotike ili unutra kojih je semiotika praktikovana ili se primenjuje, pretpostavlja istoriju semiotike kao paralelnu sa istorijom filosofije, filozofskih škola i mnogih nauka, te se iz praktičnih razloga mora ograničiti na istoriju eksplicitnih semiotičkih škola, to jest eksplicitnih semiotika počevši sa njenim osnivačima, te prihvatiti jednu od mogućnih istorijskih

¹ Monistički pregledi semiotike

Moris je napisao rečnik sopstvene teorije semiotike (1946: 359/68). Benze i Valter (Bense & Walther (1973) su priredili semiotički rečnik kao priručnik Persovoj školi semiotike i Benzeovoj semiotičkoj teoriji. Grimas i Korte (1979) su dali analitički rečnik sopstvene pariske škole semiotike ...

² Pluralistički pregledi semiotike

Prvi obuhvatan pokušaj enciklopedijskog pregleda semiotike priredio je Not (W.Noth. Predznaci njegovom *Priručniku* (nem. *Handbuch*) iz 1985 su bili manji rečnici (Rey Debove, 1979, Krampen et al., eds. 1981: 21158) i različiti enciklopedijski rečnici lingvistike. Dukro i Todorov, u svom *Enciklopedijskom rečniku nauka jezika* (eng. *Encyclopedic Dictionary of the Sciences of Language* (1972), obuhvataju lingvističku i tekstualnu semiotiku. Sebeok, u svom *Enciklopedijskom rečniku semiotike* (eng. *Encyclopedic Dictionary of Semiotics* (ed. 1986), predstavlja 132 autora sa 380 tekstova ...

podela ranije semiotike na četiri perioda:

I. grčko-rimski do Sv. Avgustina koji obuhvata rane mislioce antike, Platona, Aristotela, stoike, epikurejce i Avgustina:

I.1. prema najčešće oskudnim delovima izvornih spisa i nekada tumačenjima potonjih filozofa i svedočanstvima istoričara, prvi mislioci i istraživači antičke Grčke u periodu VI i V veka p.n.e. su uglavnom bili posvećeni kosmološkim pitanjima i razmatranjima prirode bića (grč. *ὄν*, od *εἶμί*, 'biti'), uzrocima i glavnim načelima postojanja kosmosa, kao i ispitivanju izvesnih antropoloških tema. Mnoštvene i raznolike, teorije: Talesa (grč. Θαλήης, za kojeg je arhe (grč. ἀρχή) voda), Anaksimena (grč. Αναξίμενης, za kojeg je osnovno načelo vazduh) i Anaksimandra (grč. Αναξίμανδρος, koji je prvi uveo da je beskonačno (grč. ἀπειρον) istovremeno i prvo načelo (grč. ἀρχή) i deo (grč. στοιχείο)), Ksenofana (grč. Ξενοφάνης, koji je kritikovao antropomorfne prikaze bogova i zastupao saznavno istraživanje uzročnosti znakova prirode), Heraklita (grč. Ηράκλειτος, koji je ukazivao na *logos* (grč. λογος, od λέγω, 'računati, reći, govoriti') kao prvo opšte načelo samo-regulišućeg kosmosa, čoveka i društva, te kao na predmet epistemologije), Parmenida (grč. Παρμενίδης, koji je tvrdio da je predmet verovanja ono što može ali ne mora biti, a da je pravi predmet saznanja ono što ne može ne biti), Pitagore (grč. Πυθαγόρας, sa sledbenicima koji su doprineli različitim istraživanjima u numerologiji, matematici, geometriju, itd.) Zenona (grč. Ζήνων ὁ Ἐλεάτης, koji je pažljivo razmatrao odnos između logičkih argumenta i čulnih evidencija), Melisusa (grč. Μέλισσος, koji je tvrdio da je nepremostiva razlika između onog što jeste - stvarnosti, beskonačne Jednosti - i pojavnosti), Anaksagore (grč. Αναξαγόρας, koji je smatrao da je Um (grč. Νους) pokretač prve, homogene mase neuništivih sastojaka od kojih sva privremena bića nastaju i na koja se sva biće rastavljaju, te da su pojavnosti izgled nevidljivog), Empedokla (grč. Εμπεδοκλής, koji je sveo brojne sastojke na zemlju, vodu, vazduh i vatru koje Ljubav i Sukob spajaju i razdvajaju u bića, te je razmatrao i psihološko-etičko-religijska pitanja), atomista Leukipusa (grč. Λεύκιππος) i Demokrita (grč. Δημόκριτος) (koji su postulirali beskonačan broj neuništivih, materijalno (ali ne i geometrijski) nerazdeljivih jedinica (grč. ἄτομον, 'atom') razdvojenih prazninom, različitih po obliku, veličini i položaju, a koji se grupišu i pregrupišu u pojavne entitete), Diogena (grč. Διογένης ὁ Ἀπολλωνιάτης, koji je smatrao da *arhe*, ono što poseduje umnost (grč. νόησις), ljudi prepoznaju kao vazduh), te Sofista (grč. σοφιστής, koji su pored ontoloških razmatrali etička i politička pitanja, podučavali retoriku, te politiku), to jest teorije antičkih mislilaca, razmatraju osnovnu dihotomiju pojavnost-stvarnost, uzročno-posledičnu uređenost, te stoga implicitno koriste semiotički model prirodnog znaka, po kojem pojavno označava, predstavlja, prikazuje, ukazuje na nepojavno, to jest podležeće, osnovno.

Uopšteno, kritička i doktrinarna misao antičke Grčke obuhvatala je metafizička, religijska, ontološka, fizička, astronomska, kartografska, meteorološka, numerološka, matematička, geometrijska, hronološka, epistemološka, logička, etička, moralna, estetska, društveno-politička, ekonomska, didaktička, medicinska, psihološka, lingvistička, retorička, poetska, tehnička, ... kao i uglavnom implicitno semiotička pitanja.

I.2. Dijaloški spisi Platona (grč. Πλάτων, to jest Αριστοκλήης; 428/9-348/7 p.n.e.), filozofa, Sokratovog (grč. Σωκράτης; 470/469-399 p.n.e.) učenika, osnivača prve Akademije (380 p.n.e) i Aristotelovog učitelja, hronološki organizovani u rane (1) u kojima Sokrat preispituje društvene teme bez rasprava metafizičkih pitanja, srednje (2) u kojima se raspravljaju antropološke teme i skiciraju osnovni metafizički pogledi, te pozne (3) u kojima se neposrednije i obuhvatnije preispituju osnovne metafizičko-ontološke postavke, impliciraju i semiotiku prevashodno dijadičnog modela posledične-uzročne strukture znaka: čulna predstava(e) (od grč. εικόνες <-> ideja (od grč. εἶδος, izveden iz glagola εἶδομαι, ‘opaziti, videti, posmatrati’, usko povezanog sa οἶδα, ‘znati, poznavati’).

Kako ontološki promenljive čulne pojave “učestvuju, deo su (grč. μετέχει), proizlaze, podražavaju, liče na” meta-fizički stalne ideje, tako su i izvesni jezički izrazi, a posebno oni koji prikazuju *prirodne (fizičke) vrste* (grč. εἶδος/γένος (za Platona su ove reči medjusobno izmenjive, ali se kasnijim upotrebama u rečenicama oblika definicije razlikuju kao nadređeni *rod* (grč. γένος i lat. *genus*) i podređena *vrsta* (grč. εἶδος i lat. *specie*), istiniti teorijski (grč. θεωρία, od θεωρός, ‘posmatrač’) iskazi o idejama, dakle osnovni su izrazi metafizike, ontologije i epistemologije, odnosno znanja koje se stiče “pod-sećanjem”. Uspostavljanjem odnosa jezika sa idejama, za koje se u dijalogu *Parmenid* (grč. Παρμενίδης) jasno tvrdi da nisu mentalni entiteti, Platon ukazuje na semiotiku trijadičkog modela lingvističkog znaka: reč (grč. λέξις) – ideja – čulna pojava. Platonova krajnja procena epistemološke vrednosti jezika, međutim, svrstava leksikon i retoriku u oblast čulnih, promenljivih, nepouzdanih pojava, te jezičke znakove, kao i sve druge pojave, u nepotpune predstave ideja, a poznavanje i veštinu upotrebe jezika u manje epistemološki vredne od neposrednih, istinitih uvida - prepoznavanja ideja.

I.3. Aristotel (grč. Αριστοτέλης; 384 –322 p.n.e), filozof, naučnik, osnivač Liceja (grč. Λύκειον; 335 p.n.e.), u raspravi *O tumačenju* (grč. Περί Ἑρμηνείας; lat. *De interpretatione*; jednom od najranijih, očuvanih tekstova zapadne tradicije u kojem se metodično razmatra odnos jezika i logike, drugom tekstu *Organona*) piše: “Ime je izgovoran zvuk koji ima značenje po konvenciji ... ni jedan deo (imena) nema značenje odvojeno ... Kažem ‘po konvenciji’, jer nema imena koje je takvo prirodno, već samo onda kada je postalo simbol.” (Aristotel; 1984: 45; Deo § 2.

16a19-26; 27-29)]³

Aristotelova semiotika implicira trijadičan model jezičkog znaka: izgovorena/pisana reč – umna predstava (nalik na) <-> stvar. Za razliku od predmeta, te njihovih umnih utisaka, koji su isti za sve ljude, govor/tekst nije, dakle jezički, konvencionalan znak je na nivou izraza promenljiv. Epistemološki gledano, naučne istine su zato pre zavisne od uzročno-posledične povezanosti predmeta i njihovih umnih predstava, nego od jezika, dok su ontološke istine zavisne od poimanja četiri uzroka, razloga postojanja raznolikih bića: (1) oblika (grč. μορφή, lat. *forma*, ‘lik, tip, kalup’); (2) stvari (grč. ύλη, lat. *materia*, ‘građa, materija’), to jest prvo-podležće i drugo-podležće stvari; (3) činioca (proizvođača kretanja, preobražaja, to jest punog ostvarivanja (grč. έντελέχεια, ‘krajnja usavršenost’) mogućnosti (grč. δύναμις, ‘moć’) bića); (4) svrhe (grč. τέλος, ‘svrha, cilj, funkcija’) prirodnih bića i tvorevina tehnike (grč. τέχνη, ‘veština, zanat, umetnost’). (Aristotel, *Fizika* (grč. Φυσική); 1995: Knjiga II, Deo § 3. 192b21) ³

Platon i Aristotel su prvi sistematično uveli pitanje svrhovitosti u filozofska razmatranja antičke Grčke, a njihove doktrine su znatno obeležile i uticale na metafizička, ontološka i naučna istraživanja zapadne tradicije sve do danas.

I.4. Teorija znaka stoika (filosofske tradicije i praktičnog učenja koje je naglašavalo vrlinu umnosti i znanja prirodnih zakona kao puta slobode od obrta slučajnosti, te promenljivih osećanja, doživljaja zadovoljstva i nezadovoljstva, itd., a koje započinje sa Zenonom (grč. Ζήνων ό Κιτιεύς; oko 336-264 p.n.e.) i Hrisipom (grč. Χρύσιππος ό Σολεύς; 280-206 p.n.e.), te dovršava sa rimskim imperatorom Markus Aurelijusem (lat. Marcus Aureliu; 121-180 n.e.) je bila i osnovna pretpostavka stoičke logike – semioza, nastajanje znaka, je proces silogističke indukcije po kojoj spoljašan, materijalan, opažan nosilaca znaka (grč. σημαϊνον) putem (unutrašnje-telesnog) značenja (grč. λεκτον, ‘rečeno, nameravano’, kao i σημαϊνομενον), to jest izvođenja logičnog zaključka, ukazuje na spoljašan, materijalan predmet (grč. τυγχανον). Znak je “antecedent u validnoj glavnoj premisi hipoteze, koji služi da pokaže konsekvent” (Sextus Empiricus; 2005: 245) ⁴

Razmatrajući jezički znak, stoici su razlikovali izgovarane zvukove uopšte (sve mogućne, a proizvedene govornim organima) od artikulisanih (grč. εναρδρος) glasova koje je moguće predstaviti pisanim znakovima (grč. εγγραμματος), a artikulisane su delili na glasove bez značenja i sa značenjem, to jest glasove koji nisu i koji jesu delovi reči, govora (grč. λογος).

³ Po Bekerovom (eng. Immanuel Bekker) standardnom izdanju tekstova Aristotela na grčkom iz 1831 – glavnom referencom u akademskim tekstovima o Aristotelu – referentni brojevi se sastoje od broja stranice, slova za stubac i broja za liniju teksta, tako 16a označava prvi stubac na strani 16, a brojevi 19-26, 27-29, raspone brojeva linija teksta.

⁴ U savremenoj formalnoj logici, u propoziciji (sudu koji može biti ili istinit ili neistinit): ‘Ako A, onda B’, A je antecedent (ili hipoteza), a B je konsekvent, a kao u primeru: ‘Ako dim, onda vatra’.

I.5. Epikurejska filozofska škola (čiji se uticaj proteže od osnivača Epikura (grč. Επίκουρος; 341–270 p.n.e.) sve do kraja zapadnog rimskog carstva 476 n.e., te obnavlja u XVII veku), postavljena na atomističko gledište po kojem su čulni utisci prouzrokovani atomima sa površine materijalnih predmeta (grč. *ειδολα*), a mudrost življenja se sastoji iz dosezanja stanja smirenosti (grč. *ἀταραξία*), to jest oslobođenosti od straha i odsustnosti telesnog bola (grč. *ἀπονία*), kritična je prema stoičkom trijadičnom modelu znaka i ulozu logičkog rasuđivanja u semiozi, te zastupa dijadičan model znaka, kao i jezičkog znaka: reč \leftrightarrow čulan utisak. “... nepis- meni vodiči, kao i zemljoradnici nevični logičkim teoremama odlično tumače znakove ... (čak) i pas koji prati tragove zveri tumači znakove, ali zbog toga ne izvodi zaključak ‘ako su ovo tragovi, onda je tu ulov’ ... stoga znak nije sud, koji je antecedent u istinitoj glavnoj pretpostavci.” (Sextus Empiricus; 2005: 269-71) Ljudski govor, slično tumačenju znakova u životinja (predmet savremene zoosemiotike), ne nastaje sporazumima i dogovorima (intelektualnim konvencijama), već prirodnim korišćenjem (lat. *natura et utilitas*).

I.6. Mnogi istoriografi smatraju da je Sveti Avgustin (lat. Aurelius Augustinus Hipponensis; 354-430 n.e.) bio najveći semiotičar antike (ili početka srednjeg veka) i pravi osnivač savremene semiotike jer je proširio proučavanje znakova sa jezika na razmatranje drugih oblika semioze – drugih načina nastajanja i bivanja znakom. Eko (ita. Umberto Eco) naglašava: “Sa Avgustinom počinje da poprima oblik ova ‘doktrina’ ili ‘nauka’ signuma po kojoj i simptomi kao i reči jezika, podražavajući pokreti glumaca, zvuci vojnih truba, te cvrčanje cvrčaka, svi postaju vrste. Svojim razmatranjima Avgustin je predvideo linije razvoja od ogromnog teorijskog značaja.” (1976: 65)

Avgustin razlikuje prirodne od konvencionalnih znakova, ali ne razdvaja stvari od znakova, jer svako materijalno biće može i ukazuje (kao znak) na neko drugo. Avgustin u *O hrišćanskom učenju* (lat. *De doctrina christiana*; 2.1.1), piše: “Znak je kao stvar koja, površ utiska koji ostavlja na čula, prouzrokuje nešto drugo da se pojavi u umu kao posledica” (lat. *Signum est enim res, praeter speciem quam ingerit sensibus, aliud aliquid ex se faciens in cogitationem venire*. (397: 636)), dakle prihvata epikurejsko posmatranje da znak (koji nije istovremeno opaziv) proizvodi čulan utisak (utiske), ali i stoičko shvatanje da znak proizvodi još nešto u umu.

II. srednjevekovni do Dantea ⁵ koji obuhvata istraživanja u rasponu od realizma, nominalizma, konceptualizma i supozicionizma do modalnih teorija.

II.1. Gledište da univerzalije (opštosti) postoje nezavisno i pre (pojedinačnih) stvari (lat. *universalialia sunt ante res*) predstavlja osnovnu misao realista, na primer Gijoma iz Šampo

⁵ *Božanstvena komedija* (ita. *La Comedia*) Dantea (ita. Dante Alighieri; oko 1265-1321 n.e.), čijem je naslovu Đovani Bokačo (ita. Giovanni Boccaccio; 1313-1375 n.e.) kasnije dodao *divina*, smatra se najznačajnijim delom ikada napisanim na italijanskom jeziku i jednim od remek dela svetske književnosti.

(fra. Guillaume de Champeaux; 1070-1120 n.e.) i Anselma Kenterberijskog (lat. Anselmus Cantuariensis; 1033-1109 n.e.) nadahnutih Platonovim matematičkim, etičkim i estetičkim “idealizmom”, teorijom ideja. Umereni skolastički realisti, pripadnici škole konceptualizma, kao Albert Veliki (lat. Albertus Magnus; 1200-1280 n.e.) i Toma Akvinski (lat. Thomas Aquinas; 1225-1274 n.e.), su smatrali da su univerzalije podležeće (lat. *substantia*) mnoštva predmeta (lat. *universalia sunt in rebus*), da svaka pojedinačna stvar učestvuje u univerzaliji svoje klase, to jest da su mentalni koncepti odrazi (liče na), a da imenice kao i predikativni jezički termini označavaju, ukazuju na univerzalije klasa predmeta, stanja, zbivanja, ili osobina predmeta. Nasuprot, nominalisti, kao Roscelin iz Kompjenja (lat. Roscellinus Compendiensis; 1050-1125 n.e.), su smatrali da su “univerzalije” samo imena (lat. *nomina*) ili “prazni zvukovi” (lat. *flatus voci*) kojima se ukazuje na grupe pojedinačnih stvari, prave činioce stvarnosti, dakle da “univerzalije” nastaju posle stvari (lat. *universalia sunt post res*).

II.2. Supozicionizam (lat. *suppositio*, od grč. *ὑπόθεσις*, ‘staviti ispod’) koji su razvijali Vilijam Okamski (lat. Gulielmus Occamus; 1285-1349 n.e.), Žan Buridan (lat. Johannes Buridanus; oko 1295-1363 n.e.), Vilijam Šervud (eng. William Sherwood; oko 1200-1272 n.e.), Valter Burli (eng. Walter Burley; oko 1275-1344/5 n.e.), i Petar Španski (lat. Petrus Hispanus; oko 1200-1272 n.e.) je kontekstualna teorija značenja po kojoj je smisao (lat. *suppositio*) subjekta u rečenici određen smisaonim okvirom predikativnih termina rečenice, a ne (od konteksta nezavisnim) opštim, leksičkim značenjem (lat. *significatio*) samog termina. Uopšteno, ova teorijska razmatranja neusađane nomenklature i organizacione strukture su predložila mnoge tipove supozicija, od kojih su najzanimljiviji sledeće vrste: materijalna (lat. *suppositio materialis*), jednostavna (lat. *suppositio simplex*), lična (lat. *suppositio personalis*) i nepravilna (lat. *suppositio irregularis*). Na primer, u materijalnoj supoziciji ‘čovjek je reč’ predikativni termini materijalno ukazuju na samu reč *čovjek*, u jednostavnoj supoziciji ‘čovjek je prirodna vrsta’ termin *čovjek* ukazuje na koncept (odnosno na univerzaliju), u ličnoj supoziciji ‘Petar je visok čovek’ *čovjek* ukazuje na pojedinačno biće, a u nepravilnoj supoziciji ‘Petar nije anđeo’ prenosi se leksičko značenje (lat. *significatio*) reči *anđeo* na pojedinačnog čoveka. U skladu sa mnoštvom predloženih pravila, jednostavne supozicije su dalje deljene na: određene (‘Neki čovek hoda.’), pojedinačne (‘Petar hoda.’), proširene, združene (‘Svaki čovek je primat.’), itd..

II.3. Po mnogim kasnijim tumačenjima, glavnu misao teorija značenja (lat. *modi significandi*) mnogih srednjevekovnih spekulativnih (od lat. *speculum*, ‘ogledalo’) gramatičara, kao Martin iz Danske (lat. Martinus Dacus; oko 1270 n.e.), Boetije iz Danske (lat. Boethius Dacus; oko 1270 n.e.), Johan iz Danske (lat. Johannes Dacus; oko 1280 n.e.), Radulfus Brito (lat. Radulphus

Brito; oko 1300 n.e.), et al., izrazio je Rodžer Bejkon (eng. Roger Bacon; lat. *Doctor Mirabilis*; oko 1214-1292 n.e.) u *Grčkoj gramatici* (lat. *Grammatica Graeca*): “Jedna te ista gramatika je podležeće u svim jezicima, iako slučajno različitim.” (lat. ... *grammatica una et eadem est secundum substantiam in omnibus linguis, licet accidentaliter varietur...*) (Hovdhaugen; 1990: 123)

Uprkos višestrukome značenju latinskog termina *grammatica* (počevši sa značenjem grčkog korena reči *γραμμα*, ‘slovo’, a od *γράφειν*, ‘ocrtati’) kao: ‘strukture jezika’, ‘meta jezika’ (teorije jezika, to jest lingvistike), te ‘opisanog jezikom’ (reference jezika) unutar skolastičkih tumačenja Platonovih i Aristotelovih učenja, a u smislaonom okviru hrišćanske teologije, razmatranja gramatičara modista se smatraju prvim istorijskim primerima univerzalne gramatike koju je kasnije razvijao i zastupao Čomski (eng. Noam Chomski; 1928- n.e.), a po kojoj čovekov centralni nervni sistem organizuje leksičke elemente i jedinice svih mogućih jezika predispozicioniranim postupkom, “univerzalnom mentalnom gramatikom”, te stoga svi jezici imaju univerzalnu osnovnu strukturu. Modisti su svoja istraživanja nazivali i spekulativnom univerzalnom gramatikom (lat. *grammatica speculativa et universalis*) naglašavajući pretpostavku da su gramatika i jezik odraz, slika stvarnosti, to jest da su tri strane jezičke semioze primarno kauzalno povezane: (1) *modus essendi* (lat.)(ontološka osnova semioze), to jest stvar/biće (lat. *res*) prirodne vrste (kategorije supstance i kvaliteta) prouzrokuje → (2.1) *modus intelligendi activus et* (2.2) *modus intelligendi pasivus* (lat.)(umni učinak semioze), to jest (2.1) aktivna, (2.1.1) perceptivno univerzalna čulna opažanja, te (2.1.2) konceptualno univerzalna poimanja postojećeg, kao i proizlazeći pasivni, (2.2) mentalni entitet, koncept postojećeg, a oba (1 i 2) se povezuju sa ↔ (3) *modus significandi* (lat.)(jezičkim izrazom semioze), to jest rečju (lat. *dictio*) (proizvoljno artikulisanom u nekom jeziku grupom glasova (lat. *vox* pl. *voces*) postavljenih prvom primenom (lat. *prima impositio*) u leksičko značenjski odnos (lat. *ratio significandi*) sa određenom referencom (lat. *significatum*) (na primer postojećom stvari/bićem), a drugom primenom (lat. *secunda impositio*) u nužan gramatičko sa-značenjski odnos (lat. *ratio consignificandi*) sa konceptima jezičkih kategorija, kao što su na primer: imenica, glagol, zamenica, itd.. Uverenje modista je bilo da proučavanje jezičkih kategorija i gramatičke strukture jezika ima univerzalnu kognitivnu vrednost, jer jezičke kategorije odražavaju, odslikavaju, te povezuju reči sa suštinom (lat. *essentia*, od grč. *οὐσία*, ‘biće, postojeće’), to jest strukturom nužnih atributa stvari/bića: “Imenica se određuje (lat. *definitia*) suštinskim načinom (lat. *modus*) označavanja postojećeg (lat. *substantia*, od grč. *οὐσία*, ‘biće, postojeće’), postojanih stanja ili bića. Glagol je deo govora koji označava načinom promene, nastajanja, kretanja postojećeg. Zamenica označava postojeće bez reference prema bilo kojim kvalitetima.” (Robins; 1951: 83)

III. period od Kampanele ⁶ i renesansnih humanista – koji i pored razvijanja kritičke istoriografije lingvistike, te naglašavanja jezičke proizvoljnosti, uglavnom nastavljaju srednje-vekovne skolastičke (od lat. *schola*, ‘škola’) rasprave semiotičkih pitanja (kao što su: topologija znakova, egzegeza (grč. *ἐξήγησις*, ‘objašnjenje’) religijskih tekstova, predstavljanje, načini značenja, itd.), dakle tema koje su pre renesanse bile razvijane unutar teoloških razmatranja, unutar *trivijuma* (lat. *trivium*) slobodnih veština: gramatike, dijalektike (logike) i retorike, kao i unutar kasnije dodatog *qvadrivijuma* (lat. *quadrivium*): muzike, aritmetike, geometrije i astronomije, te renesansnih didaktičkih dodataka: istorije, etike, kao i poezije – sve do XIX veka, a koji uključuje: (III.1.) racionalizam, (III.2.) empirizam i senzualizam, odnosno imena kao što su: R. Dekart, Port-Royal, G.V. Lajbnic, R. Bejkon, D. Hobs, Dž. Lok, Dž. Barkli, E.B. de Kondijak, P.L. M. Mopertuj, D. Didero i *enciklopedisti*, M.J. Dežerando i *ideolozi*, (III.3.) idealiste/dogmatičare: C. Volf, J.H. Lambert, J.G. von Herder, I.Kant, (III.4.) semiotičke hermenautičare i estetičare, te imena kao što su: (III.5.) F.V. Šeling, Novalis, D.E. Šlajermaher, J.G. Fihte, G.V.F. Hegel, V.von Humboldt, at al.. Sedamnaesti vek, posebno, obeležen je sa jedne strane zaboravom srednjovekovnih implicitno semiotičkih istraživanja, a sa druge strane oživljavanjem zanimanja za znakovnost, te svrstavanjem semiotike u naučne discipline (na primer sa Dž. Lokom, 1690. n.e.), a koja tokom perioda prosvetiteljstva počinje da se razvija u eksplicitni semiotički diskurs.

III.1. epistemološka i kognitivna nad/pred/od/u/ređenost ideja obeležavala je ne samo filofska i naučna gledišta *racionalista*, već i semiotička promišljanja. Na primer, antropo-centrično postavljanje razuma (lat. *ratio*, fra. *raison*) i jezika kao specifične razlike (lat. *diffentia specifica*) čoveka od ostalih prirodnih vrsta, kao i “krajnje izvestan”, ontološki, ateleološki dokaz postojanja izveden kao: “Mislim, dakle postojim” (fra. “Je pense, donc je suis.”; lat. “Cogito ergo sum.”) Rene Dekarta (fra. Renēs Descartes; lat. Renatus Cartesius; 1596-1650 n.e., filofska, matematičara i naučnika) podrazumevali su da su same ideje/koncepti primarne, opšte suštine/istine, a da su razlike između mnogih jezika, jezičkih izraza, kao i njihovih glasovnih pojava proizvoljnosti – nebitne slučajnosti. Identično gledište izneli su i pripadnici Port-Royal (fra. Port-Royal) škole A. Arno i K. Lanselo u *Opštoj i razmatranoj gramatici* (fra. *Grammaire générale et raisonnée* (1660, Antoine

⁶ Đovani Domenico Kampanela (ita. Giovanni Domenico Campanella; 1568-1639 n.e.), filofska, teolog, astrolog i pesnik, kritičar Aristotelove filofsije i Ptolomejove (grč. Κλαύδιος Πτολεμαῖος lat. Claudius Ptolemaeus; oko 100 - 170 n.e.) geocentrične astronomije, branitelj Galileja (lat. Galileo Galilei; 1564-1642 n.e.), koji je rezultatima teleskopskih posmatranja pružio dokaze heliocentričnog planetarnog sistema Kopernika (pol. Mikołaj Kopernik), objavljenog 1543. neposredno pred Kopernikovu smrt, pod naslovom *De revolutionibus orbium coelestium* u *Filosofiji pokazanoj čulima* (lat. *Philosophia sensibus demonstrata*, 1592) zastupa empirijsko gledište da se svo znanje nalazi u čulima, a u svom najpoznatijem delu napisanom za vreme 27 godina tamnovanja u tvrđavama Napulja, u *Gradu sunca* (ita. *La Città del Sole*, 1602; lat. *Civitas Solis* 1613-14), opisuje grad budućnosti čiji zidovi evokativnim i ilustrativnim slikama i modelima prikazuju enciklopedijska znanja, a zajednica (lat. *communis*) građana bez ličnog poseda, nepodeljena na porodice, ravnomerno raspoređuje vrednosti proizvedene u jednako važnim oblastima društvene podele rada.

Arnauld; 1612-1694 n.e. / Claude Lancelot; 1616-1695 n.e.) i A. Arno i P. Nikol u *Logici ili umetnosti mišljenja* (fra. *La logique ou l'art de penser* (1662, Antoine Arnauld / Pierre Nicole; 1625-1695 n.e.): “Dok je povezivanje ideje sa jednim pre nego sa drugim zvukom potpuno proizvoljno, ideje, barem one koje su jasne i određene, nisu arbitrarne.” (*Logic*; 1683: I. 1) “Znak je sačinjen od dve ideje – jedna je predstava, druga je predstavljeno – a njegova priroda se sastoji u pobuđivanju druge prvom,” (*Logic*; 1683: I. 4) tvrde Arno i Nikol, te prvu određuju kao “sliku zvuka” (veoma slično kasnijem, De Sosirovom mentalističkom modelu *označitelja* (fra. *le signifiant*) kao “akustične slike neke reči” (fra. *le signifiant désigne l'image acoustique d'un mot*)), pa razlikuju četiri vrste znakova: (1) prirodne (izvesne, kao u ‘dim ukazuje na vatru’, te verovatne, kao u ‘modrica ukazuje na udarac’); (2) simboličke (kao u religijskim ikonografijama); (3) prirodne ikoničke (kao u odrazima); (4) arbitrarne/konvencionalne/institucionalizovane (kao u odnosu glasovne strukture neke reči sa njenom akustičnom slikom).

III.1.1. G.V. Lajbnic (nem. Gottfried Wilhelm Leibniz; 1646-1716 n.e.), filosof, matematičar, logičar i naučnik je definisao znak kao “nešto što sada opažamo i u dodatku smatramo da je povezano sa još nečim putem našeg ili nečijeg iskustva” (Dascal; 1987: 31); znakove je podelio na prirodne i konvencionalne, a u ove poslednje, koje je smatrao *karakterima*, odnosno vizuelnim predstavama koncepata (lat. *Characterem voco notam visibilem cogitationes representantem*. (Burkhardt; 1980:175)), ubrajao je “reči, slova, hemijske, astronomske, kineske (karaktere) i hijeroglifske figure; muzičke, aritmetičke i algebarske znakove, kao i sve druge koje koristimo dok mislimo.” (Dascal; 1987: 181) Racionalističko gledište eksplicirano metafizičkom monadologijom (fra. *La Monadologie*, 1714 n.e.), to jest teorijom postojećeg univerzuma unapred harmonizovane koordinacije hijerarhijski organizovanih monada (večnih, nepodeljivih, geometrijskih centara svesti/sila/supstancija) ⁷ kao najboljeg od svih mogućnih svetova, osnova je i Lajbnicovog tumačenja semioze trijadičnog modela znaka po kojem je sintaksička struktura znakova univerzalno povezana sa stvarnošću dijagramatskom ikoničnošću, kao i projekta *univerzalnog jezika* koji bi se sastojao iz: (1) *teorije znakova* (lat. *characteristica universalis*; izrazila bi složene koncepte kombinacijama znakova koji bi predstavljali odgovarajuće jednostavne elemente, a na način koji bi prikazao da je odnos između složenih koncepata i njihovih simbola prirodan/nužan, a ne konvencionalan), (2) *racionalnog calculusa* (lat. *calculus ratiocinator*; za koji se sada smatra da je bio zamišljen ili kao prethodnica savremene matematičke logike, ili kao mašina, preteča današnjih računara) i (3) *umetnosti inovacije* (lat. *ars inveniendi*; sistema tehnika pronalazjenja i dokazivanja istina matematičkim metodom). Po Lajbnicu: “celokupno ljudsko

⁷ “Odgovajuća priroda svake supstancije prouzrokuje da se ono što se desi jednoj podudara sa onim što se događa svim ostalim, ali bez njihovog međusobno neposrednog delovanja.” (Leibniz; 1714.)

razumevanje je posredovano znakovima ili karakterima (raznih sistema pisanja) ... (to jest) nije ni moguće, niti je poželjno da se same stvari (predmeti), odnosno njihove ideje (koncepti) posmatraju uvek i isključivo umom. Tako se, iz ekonomskih razloga, koriste znakovi ... za nova otkrića.” (ibid.)

III.1.2. K. Volf (nem. Christian Wolff; 1679-1754 n.e.), filosof, začetnik prve nemačke filozofske škole pre Kanta s obzirom da je uporedno pisao na nemačkom i na latinskom, pokretač univerzitetskih studijskih programa, između mnogobrojnih ostalih i javne administracije, kao i ekonomije, prvi akademik kojem je dodeljena nasledna titula barona *Svetog rimskog carstva* na osnovu akademskih dostignuća, svojim matematičko-deduktivno-filozofskim metodom i pristupom različitim disciplinama: matematici, fizici, prirodnoj filozofiji, etici, političkoj ekonomiji, itd., baziranim na bogatoj prepisci sa Lajbnicom – te stoga smatranim dogmatski sistematizovanim tumačenjem Lajbnicovog racionalizma – demonstrira determinizam *najboljeg od mogućih svetova*, redukciju *načela dovoljnog razloga/uzroka*⁸ na *princip neprotivrečnosti* (lat. *principium contradictionis*), drugi klasičan zakon mišljenja po kojem dva međusobno isključujuća stava ne mogu biti u istom semantičkom smislu istovremeno istinita (n.pr. A je B i A nije B ($A=B + A \neq B$) ili A je A i A nije A ($A=A + A \neq A$), ili u Lajbnicovom smislu: A nije ne A ($A \neq \neg A$)⁹, a metafizičkog načela *predodređene harmonije* na heurističko (grč. *εὐρίσχω*, ‘naći, otkriti’) saznavno sredstvo

⁸ Princip dovoljnog razloga ili uzroka (lat. *principium rationis sufficientis*), koji su neki filosofi povezivali sa Parmenidovim argumentum: “ni iz čega ništa ne proističe”, postulira da sve što jeste ima razlog ili uzrok, a da svaka istinita propozicija/iskaz/stav ima razlog/uzrok istinitosti, odnosno objašnjenje. “U svakoj pozitivnoj propoziciji, bilo nužnoj ili uslovnoj, opštoj ili pojedinačnoj, pojam predikata je uvek na neki način sadržan u (pojmu) subjekta. (lat.) *Predicatum inest subjecto*; u suprotnom, ne znam šta bi bila istina,” kaže Lajbnic (*A Letter to Arnould*, July 14, 1686), te ukazuje na dve vrste istina: 1.) *apsolutno nužne* (lat. *veritates necessariae*; “Istine rezonovanja su nužne i njihove suprotnosti su nemoguće... Kada su istine nužne, njihovi razlozi se mogu iznaći analizom (od grč. *ἀνάλλυσις*, ‘otпустiti, rasplesti, razmrsiti, rasčlaniti’, od grč. *ἀνά*, ‘na, uz, od, kroz’, i *λύω*, ‘labaviti, pustiti, razvezati, osloboditi, rastvoriti’) (termina), njihovim razlaganjem na jednostavnije ideje i jednostavnije istine sve dok se ne dođe do osnovnih..., tako da na kraju one postaju identiteti (jednakosti), upravo kao što u algebri jedna jednačina koja izražava identitet (jednakost) na kraju proizlazi iz zamene vrednosti (promenljivih). To jest, nužne istine zavise od principa (ne)protivrečnosti (lat. *principium contradictionis*.”) (Leibnitz; 1714: §33), a za čiju istinitost je dovoljan uslov sama protivrečnost njihovih negacija; te 2.) *uslovne, hipotetično nužne* (lat. *veritates contingentiae*; “Činjenične istine su uslovne i njihove suprotnosti su moguće. (ibidem)... Za uslovne istine, iako je predikat u subjektu, ovo nikada ne može biti pokazano, niti ovakva propozicija ikada može biti svedena na jednačinu ili identitet, jer se razrešenje nastavlja u beskonačnost ... kroz razloge za razloge, tako da se nikada ne dolazi do potpunog dokaza, iako uvek postoji, u osnovi, uzrok istine potpuno razumljiv samo bogu (vrhunskoj monadi) koji jedini prelazi beskonačnu seriju jednim potezom uma.” (Ariew, Garber; 1989: 96, 29)), a za čiju istinitost sama protivrečnost njihovih negacija nije dovoljan uslov.

⁹ Prvi zakon, *zakon identiteta* (lat. *principium identitatis*), glasi da je svaka stvar, bilo pojedinačna ili opšta, identična samoj sebi, kao u A je A ($A=A$), odnosno kako je Lajbnic formulisao: “Stav da je svaka stvar to što jeste, prethodi stavu da nije i neka druga stvar.” Treći zakon, *zakon isključenja trećeg* (lat. *principium tertii exclusi*, ili *tertium non datur*), Lajbnic je artikulirao jednostavno kao: “Svaki sud je ili istinit ili lažan”, odnosno glasi da svaka stvar ili jeste ili nije, to jest ne može istovremeno i biti i ne biti, ili niti biti niti ne biti. B. Rasel (eng. Bertrand Russel; 1872-1970 n.e.), filosof, logičar, matematičar, istoričar, društveni kritičar, u svojim *Problemima filozofije* (eng. *The Problems of Philosophy*, 1912) formuliše tri zakona u Aristotelovom smislu kao *po sebi očigledna, a priorna*: 1. zakon identiteta: “Štagod da jeste, jeste.” (eng. *Whatever is, is*); 2. zakon neprotivrečnosti: “Ni jedna stvar ne može i biti i ne biti.” (eng. *Nothing can both be and not be*); 3. zakon isključenja trećeg: “Svaka stvar mora ili biti ili ne biti” (eng. “Everything must either be or not be”); to jest: 1. *Šta jeste jeste*, 2. *Ništa nije i jeste*, 3. *Sve ili jeste ili nije*.

rešavanja epistemoloških pitanja. Volf zastupa Lajbnicov project *univerzalnog jezika*, te po načelno dijadnom modelu znaka razlikuje: 1.) *prirodne znakove* (čije *pokazano* (lat. *signatum, significatum*) nužno ukazuje na *pokazatelj* (lat. *significatus*), jer je *pokazano* sadržano u *pokazateljevom* subjektu (lat. “*In ipsius rerum notionibus continetur*”, Wolff; 1786.) razvrstane u tri klase, a po vremenskom odnošenju dva dela znaka, to jest 1.1.) *pokazne znakove* (lat. *signum demonstrativum*) (n.pr. ‘dim ukazuje na vatru’), 1.2.) *podsećajne znakove* (lat. *signum rememorativum*) (n.pr. ‘pepeo ukazuje na (minulu) vatru’) i 1.3.) *predviđajuće znakove* (lat. *signum prognosticum*) (n.pr. ‘oblaci ukazuju na (buduću) kišu’); od 2.) *veštačkih znakova* čija je “znakovna snaga” proizvoljna (kao u primeru različitih reči: ‘Gott’ u nemačkom jeziku, ‘deus’ na latinskom, ‘bog’ u srpskom jeziku, koje, proizvoljne po fonetskoj strukturi, ukazuju na ‘tvorca sveta’), odnosno za koje odnos između dve strane “nije nužan jer može biti drugačiji” (ibid.).

III.2. Nasuprot racionalističkom naglašavanju dedukcijskog metoda dolaženje do saznanja, epistemološke postavke neophodnosti eksperimentalnog istraživanja i posmatranja prirodnih pojava, te prevashodnosti induktivnog postupka izvođenja istina obeležavaju filofska i naučna, odnosno razmatranja semiotičkih pitanja *empirista*.

III.2.1. F. Bejkon (eng. Francis Bacon; 1561-1626 n.e.), filosof, naučnik, državnik, sudija i govornik, smatra se osnivačem savremenih naučnih metoda i filosofije eksperimentalnih nauka bazirane na skeptičkom pristupu pri sistematičnom sakupljanju evidencija o pojavama (uključivanjem i izuzetnih i protivrečnih slučajeva), odnosno na induktivnom uopštavanju koje dovodi do (uvek dodatno kritički ispitivanih) zaključnih pretpostavki o opštim uzrocima, te postupno do sve izvesnijeg saznanja *forme*, to jest univerzalne, prirodne uzročnosti pojavnog, a čime su odbačena srednjevekovna tumačenja aristotelijanske *forme* (lat. *causa formalis*), to jest formalnog uzroka, kao i skolastičko naglašavanje epistemološke vrednosti teleološkog uzroka (lat. *causa finalis*) prirodnih pojava. “Čovek, sluga i tumač prirode, samo čini i razume onoliko kolika su mu, činjenična ili umna, opažanja poretka prirode; izvan toga, on niti poseduje znanje, niti moć.” (Bacon; 1878: I.1) Bejkon je razlikovao ikoničke znakove koji imaju “izvesnu sličnost ili saglasnost sa pojmom”, od arbitrarnih koji su “nametnuti ugovorom”, te je skeptički pristupao jeziku jer “nije nužno izražavati razumevanja posredstvom reči,” s obzirom da su “reči samo tekući izrazi ili znakovi popularnih pojmova o stvarima”, a popularni pojmovi, odnosno *idoli*¹⁰ *foruma*, “proističu iz maštovitih pretpostavki” ili iz zbunjujućih, loše definisanih (nesmotreno abstrakovanih) reči. Zanimljiv je nedostatak skepticizma u odnosu na “ikoničnost” kineskih karaktera i egipatskih hijeroglifa koje je

¹⁰ Bejkon je naveo četiri vrste idola koji sprečavaju napredak nauke i saznanja: (1) idole pećine (lat. *idola specus*) subjektivna predubeđenja, predrasude i predispozicije; (2) idole foruma (lat. *idola fori*), nesavršene izomorfije između pojmova određenih rečima i prirodnih pojava koje reči predstavljaju; (3) idole teatra (lat. *idola theatri*), dogmatska shvatanja; (4) idole plemena (lat. *idola tribus*) kolektivno oslanjanje na tradicionalna, netačna uverenja.

Bejkon tumačio po dijadičnom modelu znaka kao neposredne prikaze pojmova ili stvari, a verovatno pod uticajem tada popularnih, “maštovitih pretpostavki” mistične moći drevno-egipatskih ikonografskih simbola, kodova skrivenih, ali krajnjih saznanja, “ovekovečenih” staroegipatskim artifaktima, spomenicima i svicima čije je prevođenje na zapadnoevropske jezike započelo tek 1799. n.e. pronalaskom kamena iz Rozete (fra. *la pierre de Rosette*) sa odlomkom dekreta faraona Ptolomeja V (grč. Πτολεμαῖος Ἐπιφανής) iz 196 godine p.n.e. ugraviranog uporednim staroegipatskim hijeroglifskim (od grč. *ἱερός*, ‘sveto’, *γλύφω*, ‘rezbarim, klešem’) i demotskim (grč. *δημοτικός*, ‘narodni’), te starogrčkim pismom – službenim pismom ptolomejske dinastije koja je zavladała Egiptom posle smrti Aleksandra Velikog (grč. Ἀλέξανδρος ὁ Μέγας; 356 - 323 p.n.e) i završila se samoubistvom Kleopatre VII (grč. Κλεοπάτρα Φιλοπάτωρ) 30 godine p.n.e..

III.2.2. T. Hobs (eng. Thomas Hobbes; 1588-1679 n.e.), filosof, istoričar, teolog, naučnik, u filozofsko-političkom delu *Levijatan*¹¹ ili *suštastvo, oblik i snaga crkvenog i građanskog zajedničkog dobra* (eng. *Leviathan or The Matter, Forme and Power of a Common Wealth* (od lat. *res publica*) *Ecclesiasticall and Civil, 1651/68*) razmatra, zastupa i predlaže modele društvenog ugovora po kojem članovi društva svesno ili prećutno moraju odustati od nekih od svojih sloboda podvrgavanjem jednom od samo tri mogućna oblika apsolutne suverene vladavine: monarhijskom (najprihvatljivijem), aristokratskom i demokratskom, a u zamenu za zaštitu preostalih prava i sloboda, jer u suprotnom “... stanje ljudi bez civilizovanog društva, koje možemo ispravno nazvati prirodnim stanjem, nije ništa drugo do rat svih protiv svih; a u ovom ratu svi ljudi imaju jednako pravo na sve stvari.” (lat. ... *conditionem hominum extra societatem civilem, quam conditionem appellare liceat statum naturæ, aliam non esse quam bellum omnium contra omnes; atque in eo bello jus esse omnibus in omnia.*) (Hobbes; 2005: 610). U smisaonom okviru nominalističkog shvatanja, Hobbs naglašava mentalistički, semantički proizvoljan model semioze, te smatra da “ne postoji ništa univerzalno osim imena ... ime je proizvoljan glas nekog čoveka, nametnuta (arbitrarna) oznaka što privodi umu neki koncept koji se tiče stvari na koju je (ime) primenjeno, ... da bi se tako setio nečeg prošlog kada to isto ponovo postane predmetom njegove svesti,” odnosno da bi se (arbitrarnim) znakom: “ono što jedan čovek sazna moglo saopštiti drugima,” te tvrdi da je “sukcesija koncepata u umu pro-uzrokovana sukcesijom koju su imali u odnosu jedan na drugog onda kada su proizvedeni čulima,” (Hobbes; 1640: 5.1), a da semantički kauzalni prirodni znakovi, nasuprot “imenima koja su ... znakovi naših koncepata ... (odnosno) nisu znakovi samih stvari, ...

¹¹ *Levijatan* (hebr. *לִוְיָטָן*, ‘uvijen, savijen’); u *Tanakhu* (zbirci 35 svetih spisa), u *Tori* (*Zakon*; 5 Mojsijevih knjiga), u prvoj knjizi *Postanje*: ‘zmija, (morsko) čudoviše’; “Zmija je bila prefinjenija od bilo koje zveri koje Gospod Bog stvorio” (*Postanje*); u hrišćanstvu, oličenje Satane (hebr. *שָׂטָן* (čita se: satan), ‘udaljen, stran, suprotstavljen’) što po božjem uređenju donosi iskušenje, zlo, obmanu, te navodi na stranputicu; kasnije, prvo otelovljenje Đavola (grč. *διάβολος*, ‘klevetnik’), bogolikog, sopstvenom gordošću prognanog i ‘palog anđela’ zla.

ne označavaju po čovekovom nalogu već prirodno; kada su posledice znakovi njihovih uzroka.” (Hobbes; 1655: 2.2)

III.2.3. Dž. Lok (eng. John Locke; 1632-1704 n.e.), filosof i lekar čiji su empirijsko-epistemološke, liberalno-društvene i filozofsko-političke rasprave imale veliki uticaj na mnoge mislioce doba prosvetiteljstva, uključujući i Tomasa Džefersona (eng. Thomas Jefferson; 1743-1826 n.e.), autora Deklaracije nezavisnosti SAD (1766 n.e.), Markiza de Lafajeta (fra. Marquis de Lafayette; 1757-1834 n.e.), autora *Deklaracije prava čoveka i građanina* (fra: *Déclaration des droits de l'homme et du citoyen*), te formulisanje ideala lične slobode, svojine, ravnopravnosti, građanskih prava i dužnosti, religijske tolerancije, odvojenosti religijskih i državnih institucija, ustavnog uređenja država suverenih naroda, itd., u *Eseju o ljudskom razumevanju* (Lock; 1690) iznosi nominalističku epistemološku teoriju po kojoj “univerzalnost ne pripada samim stvarima, koje su sve pojedinačne u svom postojanju, pa čak ni onim rečima i idejama koje su po svom značenju opšte” (Lock; 1690: 3.3: 11), te određuje znakove kao “odlične alatke znanja” razlikujući dve vrste: ideje i reči. Ideje, smatra Lok, a za razliku od kartezijanskog posmatranja da su osnovne logičke propozicije urođene, proističu ili iz čula, odnosno od “spoljnih čulnih predmeta” ili “iz unutrašnjih operacija naših umova koje posmatramo i o kojima razmišljamo u nama samima ... onoga što um zapazi u sebi ili što je neposredan predmet (umnog) posmatranja, misli, ili razumevanja.” (ibid.: 2.1.2; 2.8.8) Reči kao “artikulisani zvukovi ... ne predstavljaju ništa drugo do ideje onoga ko ih upotrebljava (ibid.: 3.2.2), ... (odnosno su) oznake ideja u umovima drugih ljudi, sa kojima se komunicira; jer bi se u protivnom govorilo uzaludno i nerazumljivo.” (ibid.: 3.2.4). Posledično, “ova svesna misleća stvar, (šta god da joj je suštastvo, bez obzira da li je duhovno ili materijalno, jednostavno ili složeno) koja je osetljiva, svesna zadovoljstva ili bola, sposobna za sreću ili patnju, te stoga zaokupljena sobom, a sve dotle dokle ta svesnost dopire” uključujući i “telo (koje) takođe čini čoveka” (Lock; 1996: 10) se razvija iskustvom: “Mislim da mogu reći da od svih ljudi sa kojim smo se susreli, (njihovih) devet delova od deset, dobrih ili loših, korisnih ili ne, su po obrazovanju to što jesu.” (ibid.) Lokova teorija asocijacija ideja kao formativnih struktura uma, sopstva i ličnosti bitno je uticala na razvoj neuro-fizio-psiholoških teorija, asocijacionizam ¹² Dejvida Hartlija (eng. David Hartley; 1705-1757 n.e.) kao i teorije obrazovanja XVIII veka. Hartli je u *Posmatranjima čoveka, njegovog okvira, dužnosti i očekivanja* (eng. *Observations on Man, his Frame, his Duty, and his Expectations*; 1749) izneo da je um, pre čulnog iskustva, bez sadržaja, odnosno da sekvence ili vremensko-prostorno blisko povezani čulni stimulusi i reakcije na njih

¹² Asocijacionizam pretpostavlja kauzalnu povezanost ideja ili mentalnih stanja (uključujući i osećanja i voljnost) po međusobnoj sličnosti ili bliskosti, odnosno povezanosti po sledu u vremenu i prostoru, te predstavlja uvod i u kasnije naučne teorije i modele ponašanja, uslovljavanja, bihevioralnu psihologiju, itd.

sinhrono stvaraju sećanja, različita i sva druga umna stanja, to jest asocijacije ideja. Čulni oseti koji su najčešće medjusobno udruženi proizvode ideje (stanja uma) koje se grupišu sa drugim idejama (stanjima uma) spojenim sa drugim čulnim senzacijama, te često proizvode naizgled jednostavne, nove ideje, posledično utisak slobode izbora, volje, itd.. Hartlijev determinizam pretpostavlja individualizovan, neprekidan sled asocijacija stanja uma, odnosno ideja, kao i (“voljnih” i nevoljnih) akcija, dejstvovanja i poduhvata motivisanih “idealima”, itd., odnosno jedinstven, uzročno-posledičan tok neprekidnih vibracija sićušnih čestica unutrašnje tvari (Njutnovog ¹³ suptilnog, elastičnog *etra*) mozga i nervnog sistema, pulsacija arterija, promena temperature, itd., psiho-somatski integrisane individue.

Dejvid Hjum (eng. David Hume; 1711-1776 n.e.), Džejms Mil (eng. James Mill; 1773-1836 n.e.), Džon Stjuart Mil (eng. John Stuart Mill; 1806-1707 n.e.), Aleksandar Bejn (eng. Alexander Bain; 1818-1903 n.e.), Ivan Pavlov (rus. ИВАН ПЕТРОВИЧ ПАВЛОВ; 1849-1936 n.e.; Nobelovo priznanje za dostignuća u fiziologiji 1904 n.e., za empirijsko istraživanje uslovljavanja, nevoljnog refleksa, itd.), su samo neki od istaknutih mislilaca i naučnika na koje je Lokova postavka *asocijacije ideja* kao formativnog procesa uma, tumačenja znakova i ponašanja.

III.2.4. Dž. Barkli (eng. George Berkeley; 1685-1753 n.e.), filosof i teolog, započinje *Raspravu o načelima ljudskog znanja* (eng. *The Treatise Concerning the Principles of Human Knowledge*, 1710 n.e.) kritikom spekulativnih filosofija i nauka, te postavlja ključno pitanje o svrsishodnosti logičkog izvođenja tačnih, logički istinitih zaključaka iz (pogrešnim metodama postavljenih) netačnih pretpostaki, naime ukazuje da se do metafizičkih saznanja, ontoloških načela (principa) često dolazi zloupotrebom i pogrešnom upotrebom jezika kojim se (metodom apstrahovanja) izvode opšti zaključci, na primer, o univerzalijama, idejama, formama, uključujući i zamisli o postojanju materije, suštastva, supstancija, esencija, razlike primarnih od sekundarnih kvaliteta, ekstenzija, itd.: “Posmatranjem kako Ideje postaju opšte možemo bolje prosuditi kako Reči nastaju. Ovde bi trebalo napomenuti da ja ne odbijam apsolutno postojanje opštih Ideja, već samo (postojanje) *apstraktnih opštih Ideja*. ... Ako sada dodamo značenje našim rečima i govorimo samo o onome što možemo zamisliti, verujem da ćemo shvatiti da jedna Ideja, koja je pojedinačna kada se posmatra po sebi, postaje opšta kada se preobrazi u predstavnika i primer svih ostalih pojedinačnih Ideja iste vrste. Da bi se ovo razjasnilo jednim Primerom, zamislimo Geometra koji

¹³ Isak Njutn (eng. Sir Isaac Newton; 1642-1727 n.e.), engleski matematičar i teorijski fizičar smatran najznačajnijim naučnikom do Ajnštajna (ger. Albert Einstein; 1879-1955 n.e.). U *Principima matematike* (lat. *Principia Mathematica*; 1687 n.e.), dao je matematičku deskripciju zakona mehanike i gravitacije. Doprineo matematici, a eksperimentima polju optike. 1697. Njutn piše Robert Bojlu (eng. Robert Boyle; 1627-1691 n.e.): “Prvo, pretpostavljam, da postoji jedno rasprostranjeno eterijalno suštastvo (lat. *substantia*; eng. *substance*), sposobno da se skuplja i rasteže, snažno elastično, jednom rečju, veoma slično vazduhu u svakom pogledu, ali daleko finije ... Pretpostavljam da ovaj *etar* prožima sva čvrsta tela, ali da je ređi u njihovim porama nego u slobodnom prostoru, utoliko ređi ukoliko je (njihovih) pora manje.” (Harcourt; 1846: 131-141)

demonstrira Metod podele jedne Linije na dva jednaka Dela. On nacrt, kao jedan primer, jednu Crnu Liniju dugu jedan inč (2.56 cm) koja je, iako je po sebi jedna, pojedinačna Linija, po svom značenju opšta, jer, kako je ovde upotrebljena, predstavlja sve pojedinačne Linije ukupno; tako da ono što je demonstrirano njome, demonstrirano je za sve Linije, ili, drugim Rečima, za jednu Liniju Uopšte. Pa kako ova pojedinačna Linija, preobražavanjem u Znak, postaje opštom, tako i ime *Linija*, koje je pojedinačno u apsolutnom smislu, preobražavanjem u Znak, postaje opštim. Te kako prvi slučaj duguje svoju Opštost, ne svojim bivanjem Znakom neke apstraktne ili opšte LINIJE, već svim pojedinačnim pravim Linijama koje ukupno uzevši mogu postojati, tako se i za drugi slučaj mora misliti da poprima svoju Opštost iz istog Razloga, naime, od različitih pojedinačnih Linija koje (reč *Linija*) neutralno denotira (naznačuje).” (Berkeley; 1710: XII, 5) Barkli predlaže dualan model znaka po kojem svaki fenomen označava (predstavlja) svaki drugi iz sopstvene grupe (vrste), a svako ime (lat. *nomen*, grč. *ὄνομα*) označava (imenuje) svaki fenomen (grč. *φαινόμενον*, od glagola *φαίνειν*, ‘pokazati, sijati, pojaviti, prikazati ili pokazati se) od beskonačno mogućnog broja fenomena iz iste grupe, ali ne označava i ontologiziranu, opredmećenu, *apstraktnu opštu Ideju* same grupe, odnosno neku “mističnu supstanciju” (bez kontradikcija) nezamislivih atributa. Ovaj ekstremni fenomenološki nominalizam, aksiomatski izražen tvrdnjom “postojati je biti opažan” (lat. *esse est percipi*), naime “biti je biti opažan” u slučaju objekata, a “biti je opažati” u slučaju subjekata, razumevan u početku kao nematerijalizam, a zatim kao subjektivni idealizam, bio je izložen kritici u obliku pitanja: “Postoji li drvo koje niko ne opaža?” Barkli, shodno svojoj teološkoj opredeljenosti, odgovara da dve “potpuno različite i heterogene” vrste: (1) objekti (pasivne, čulne (nužne) ili zamišljene (proizvoljne) Ideje uma) i (2) subjekti (aktivni, opažajući, misleći, voljni umovi) postoje kao Ideje Beskonačnog Duha (Subjekta Tvorca), ali da *materija (apstraktna opšta Ideja)* ne postoji, te u svojim kasnijim beleškama u kojim dalje razvija svoju ontologiju i epistemologiju naglašava: “Možete smatrati, ako hoćete, da objekti čula imaju jedino “ulazno-i-izlazno” postojanje, da su stvarani i uništavani sa svakom promenom čovekove pažnje; ali ne smatrajte da sam ja otac ovih gledišta. Ja ih ne podržavam. ... Postojanje je biti opažan ili opažati. Konj je u štali, Knjige su u studiju kao i ranije (opazivi) ... još uvek u odnosu sa opažanjem.” (Berkeley; 1975) U *Eseju ka novoj teoriji viđenja* (eng. *Essay Towards a New Theory of Vision*, 1709) Barkli iznosi kritiku geometrijskog modela vizuelnog iskustva, odnosno postojanja *apstraktne opšte ideje vidljivosti prostora*, krucijalne za klasičnu optiku i renesansnu tradiciju konstrukcije perspektive u slikovnim predočavanjima dubine prostora, a ukazivanjem na samo iskustvo čulnih ideja, te na logičke, induktivne greške u pretpostavljanju uzročno-posledičnih veza između: mera udaljenosti (objekata od subjekta), vizuelnih, a nasuprot taktilnih veličina i mera, jasnosti i nejasnosti predmeta,

itd.: “(za opažanje) da jedna IDEJA može umu sugerisati drugu biće dovoljno da su (iskustvom) zapažane kako se javljaju zajedno, a bez ikakve demonstracije nužnosti njihovog zajedničkog postojanja ili bez ikakvog velikog znanja o tome šta je to što ih čini da tako udružene postoje. Bezbrojni su ovome primeri ...” (Berkeley; 1709: §25) “Ne bi trebalo da mislimo da životinje i deca, pa čak ni da odrasli razumni ljudi, kada god primete da im se približava neki PREDMET ili se udaljava od njih, to čine putem GEOMETRIJE i DEMONSTRACIJE.” (Berkeley; 1709: §24)

III.2.5. E. B. de Kondijak (fra. Etienne Bonnot de Condillac; 1715-1780 n.e.), filosof i epistemolog, u *Eseju o izvoru ljudskog znanja* (fra. *Essai sur l'origine des connaissances humaines*, 1746 n.e.), zatim u *Razmatranju sistema* (fra. *Traité des systèmes*, 1749 n.e.), to jest u kritici filozofskih i naučnih teorija postavljenih na pogrešnim pretpostavkama ili na apstraktnim načelima, kao, na primer, pokazanim neutralno monističkom idejom jedne jedine supstancije (suštastva stvarnosti), “boga ili prirode” (lat. *deus sive natura*), a obrazlaganom u prvom delu Baruh de Spinozine (heb. *ברוך שפתינו*; 1632-1677 n.e.) racionalne, determinističke *Etike* (1677 n.e.), Lajbnicovim postulatom monada, ili kartezijanskim dualizmom um-telo (odnosno urođenim idejama), potom u *Razmatranju senzacija* (fra. *Traité des sensations*, 1754 n.e.) koje su jedine osnove i pretpostavke svih ljudskih sposobnosti i znanja, kao i u *Razmatranju životinja* (fra. *Traité des animaux*, 1755 n.e.) sistematično obrazlaže empirijsko epistemološko gledište, te postavlja osnove senzualizma demonstrirajući na primeru skulpture čoveka (senzoriuma po pretpostavci lišenog svakog sadržaja) kako se svako od pet čula aktivira, njemu svojstvene čulne draži (senzacije), a zatim opažaji, kombinuju sa drugim, uzrokuju osećaje (svesnost) zadovoljstva i/ili nezadovoljstva, (pod)sećanja (eho), zatim poređenja (pažnjom usredsređenom na, na primer, dve senzacije ili (pod)sećanja istovremeno), vrednovanja, grupisanja i grupacije ideja (asocijacije), te kako pobuđuju želje, kretanje i akcije, zamišljanja, strasti, razmatranja i razmišljanja. Ovu semiogenetsku hijerarhiju i kompleksnu, uzročno-posledičnu povezanost nivoa semioze, generisanja znakova, Kondijak je postulirao kao “... načelo (princip) koje razvija klicu svih naših ideja” (fra. ... *le principe qui développe le germe des toutes nos idées.*) (Condillac; 1746: Intro.), te je razlikovao dva nivoa semioze: (1) *pasivan* (od senzacija, preko opažaja do osećaja (svesnosti) i (2) *aktivan*, sa tri kategorije znakova: (1) *slučajnim znakovima*, kada se “predmeti povezuju sa nekim od naših ideja u posebnim okolnostima”; (2) *prirodnim znakovima*, ili “kricima koje je priroda obezbedila za osećaje zadovoljstva, straha, bola, itd.”; (3) *institucionalnim znakovima* “koje smo sami izabrali i koje imaju samo proizvoljan odnos sa našim idejama” (ibidem; pt.1, sec. 2. chap 4, § 35), a od kojih je prirodne znakove, karakteristične za zoolingvističku komunikaciju, smatrao izvorom lingvističke, potpuno institucionalizovane komunikacije. Kondijak takođe razlikuje jezik od protolingvističkog jezika *akcija* kao urođene semiotičke sposobnosti

čovjeka, to jest neophodne razvojne faze preobražavanja prirodnog i proizvoljnog znaka u institucionalizovan, kao “klice jezika i svih umetnosti prikladnih za izražavanje naših ideja” (ibidem; chap 15, § 163): umetnosti gesta, plesa, govora, recitovanja, umetnosti notacije, pantomime, muzike, poezije, elokvencije i pisanja.

III.2.6. P.L.M. de Moperti (fra. Pierre Louis Moreau de Maupertuis; 1698-1759 n.e.), matematičar, astronom i biolog, koji je 1723. n.e. merenjem ugla meridijana na lokaciji Laplanda u Finskoj pružio dokaz Njutnovom gledištu da je zemljina kugla spljoštena na polovima, a danas pamćen po doprinosu savremenoj nauci otkrićem Mopertievog principa najmanje (statičke) akcije¹⁴ (koji se u savremenoj matematičkoj notaciji smatra centralnim zakonom fizike i matematike, primenjenim u termodinamici, mehanici fluida, kvantnoj mehanici, teoriji čestica i teoriji struna), kao i po doprinosu razvoju genetike proučavanjem, te pretpostavljanjem prenošenja naslednih osobina po Njutnovom principu *privlačnosti odgovarajućih čestica* sa roditelja na generacije potomaka, u svojem eseju *Filosofska razmatranja porekla jezika i značenja reči* (fra. *Réflexions philosophiques sur l'origine des langues et la signification des mots*) iz 1748. n.e. razmatra razvijanje znakova kao postupno razlikovanje opažaja (čime anticipira de Sosirovu postavku znaka kao dualne, strukturalne razlike), te semantike jezički pojedinačnih znakova kao sintagmatski¹⁵ zavisne od strukture jezičkih iskaza (na primer: “Ceo svet je pozornica.” (Shakespeare; 1599)), a ne, kako su Lok i Kondijak zastupali, kao paradigmatski uslovljene idejama (n.pr.: *celina*, svet, *biti*, *pozornica*, ...)

III.2.7. D. Didero (fra. Denis Diderot; 1713-1784 n.e.), filosof, umetnički kritičar i pisac, zajedno sa Dalemberom (fra. Jean le Rond d'Alembert; 1717-1783 n.e.), matematičarem i fizičarem) saosnivač-urednik *Enciklopedije, ili sistematičnog rečnika nauka, umetnosti i zanata* (fra. *Encyclopédie ou dictionnaire raisonné des sciences, des arts et des métiers*) – objavljene između 1751. i 1772. n.e. u 28 tomova sa 71.818 članaka i 3.129 ilustracija (u početku planirane kao prevod Efreim Čembersove (eng. Ephreim Chambers; 1680-1740 n.e., pisac i enciklopedista) *Ciklopedije*,

¹⁴ “Kada god se u prirodi desi neka promena, količina akcije primenjene u njenom ostvarenju je uvek najmanje mogućna” ili “Količina akcije je srazmerna proizvodu mase tela, njegovoj brzini i predjenoj razdaljini,” opis je ovog principa u Mopertievom *Istraživanju zakona kretanja* (fra. *Recherche des lois du mouvement*) iz 1746. n.e.. Iako je već bio praktikovan u drevnim kulturama, iako se na njega već ukazivalo u geografskim spisima Ptolomeja, geometriji Euklida, optici odraza, te se oslanjalo u geodetskim merenjima, odnosno uprkos Lajbnicovom opisu u jednom, ali neobjavljenom, pismu 37 godina ranije, Moperti prvi artikuliše princip najmanje akcije 1744. n.e. u svojim izučavanjima i razmatranjima prirode odraza svetlosti, a Leonard Ojler (nem. Leonhard Euler; 1707-1783 n.e., matematičar, fizičar, kartograf, ...) dva meseca kasnije iste godine ga nezavisno prvi formuliše za kretanje čestica (ali ne i svetlosti).

¹⁵ *sintagma* (lat. *syntagma*, od grč. *σύνταγμα*, ‘raspored’), jezička forma, niz jezičkih jedinica (fonema, morfema, reči, ili fraza) uređenih sintaksičkim pravilima suprotstavljena je u lingvističkim teorijama *paradigmi* (lat. *paradigma*, od grč. *παράδειγμα*, ‘obrazac, primer, uzorak’), skupu jezičkih jedinica koje formiraju međjusobno isključujuće mogućnosti u svojim posebnim sintaksičkim (gramatičkim) funkcijama (ulogama).

ili univerzalnog rečnika nauka i umetnosti (eng. *Cyclopaedia, or, an Universal Dictionary of Arts and Sciences* ¹⁶), prve enciklopedije na engleskom jeziku objavljene 1728., te 1738. u dva toma i na 2.466 stranica), a zatim, između 1782. i 1832. n.e., u 166 tomova *Sistematske Enciklopedije* (fra. *Encyclopédie méthodique*) koja je okupila preko 2.250 autora, *enciklopedista*, te predstavila obimno i isreпно razrađen ideološki okvir razdoblja prosvetiteljstva, te se stoga smatra najznačajnijim diskursom duha vremena, te francuske revolucije 1789/99. (nadahnete američkom 1765/83.) koja je sistemski promenila i potom uticala na promene političkih društvenih uređenja apsolutističkih monarhija Evrope, odnosno sveta, uspostavljanjem republike i liberalne demokratije po političko-društvenim načelima: *sloboda, jednakost, bratstvo*, obrazloženim u *Objavi prava muškarca i građanina* (fra. *Déclaration des droits de l'homme et du citoyen*) 1789., kao i *Objavi prava žene i građanke* (fra. *Déclaration des droits de la femme et de la citoyenne*) 1791., dva ključna dokumenta koja su ipak, paradoksalno, dala puna prava glasanja samo manjini, velikoposednicima, istovremeno ih uskraćujući većini, a u približnom odnosu od 4.3 naspram 24.7 miliona građana i građanki – razmatra u više enciklopedijskih članaka prirodu opažanja, na primer u *Pismu o slepima namenjenom onima koji vide* (fra. *Lettre sur les aveugles à l'usage de ceux qui voient*) iz 1749., iznosi kritiku prirode viđenja, te odatle proisteklih poimanja, ideja i znanja, gde tvrdi da vizuelni ili taktilni opažaji u umu ne proizvode, prikazuju, niti liče na predmete stvarnosti, već da su samo znakovi stvarnosti, pa s obzirom da ideje, ljudsko poimanje i znanje proističe iz tumačenja čulnih znakova stvarnosti, stvarnost po sebi nije spoznatljiva. Nizanje jezičkih znakova po sebi prouzrokuje znatnije izvitoperenje umnog poimanja stvarnosti u poređenju sa izražajnijim, “logičnijim” i prirodi bližim ne-jezičkim, na primer ikoničnim ili gestualnim znakovima.

¹⁶ Objavljene pod punim naslovom kao: *Ciklopedija, ili, univerzalni rečnik umetnosti i nauka: sadrži odredbe reči i pregled stvari tako označenim u nekolicini umetnosti, liberalnim i mehaničkim, kao i u nekolicini nauka, društvenim i božanskim: oblika, vrsta, svojstava, proizvodnji, priprema i upotreba prirodnih i veštačkih stvari; pojava, napretka i stanja crkvenih, društvenih, vojnih i trgovinskih: sa nekoliko sistema, učenja, mišljenja, itd.; među filosofima, teolozima, matematičarima, lekarima, antikvarima, kritičarima, itd.: u celini planirana kao kurs antičkog i savremenog učenja.* (eng. *Cyclopaedia, or, an Universal Dictionary of Arts and Sciences: Containing the Definitions of the Terms, and Accounts of the Things Signify'd Thereby, in the Several Arts, both Liberal and Mechanical, and the Several Sciences, Human and Divine: the Figures, Kinds, Properties, Productions, Preparations, and Uses, of Things Natural and Artificial; the Rise, Progress, and State of Things Ecclesiastical, Civil, Military, and Commercial: with the Several Systems, Sects, Opinions, etc; among Philosophers, Divines, Mathematicians, Physicians, Antiquaries, Criticks, etc.: The Whole Intended as a Course of Ancient and Modern Learning.*)

III.2.8. M-Ž. Dežerando (fra. Marie-Joseph Degérando; 1772-1842 n.e.), jedan od *ideologa*¹⁷, filosof i pravni naučnik, u eseju *O znakovima i veštini mišljenja razmatranih u medju-sobnom odnosu* (fra. *Des signes et de l'art de penser considérés dans leurs rapports mutuels*) – nagrađenom 1795. na konkursu *Nacionalnog instituta* (fra. *Institute National*) za najbolji esej na temu: “Uticaj znakova na sposobnost mišljenja” sa potpitanjima: “1. Da li bi veština mišljenja bila savršena ako bi veština znakova bila savršena? 2. Zar nije istina u nekim naukama prihvaćena bez protivrečnosti usled savršenosti znakova? 3. U onima koje potpaljuju večnu vatru protivrečnosti, zar nije razlika mišljenja nužna posledica netačnosti jezika? 4. Da li postoji ikakav metod ispravke loše sazdanog jezika, te podvrgavanja svih nauka demonstraciji (pružanju dokaza istina)?” – obrazlaže da sami čulni osećaji nisu znakovi, a da svaki osećaj koji pobudi ideju, čulni nadržaj koji se povezuje, to jest asocira sa idejom postaje znakom, kao u primeru mirisa ruže koji postaje znakom ideje boje i oblika koju miris pobudjuje (Degérando; 1800: vol. 1, 62ff.); dok ovakvi čulni utisci, *pre-jezički znakovi*, pobuđuju ideje ali privlače pažnju na sebe same, *jezički znakovi* upućuju pažnju na same ideje. Dežerando smatra *pre-jezičke znakove* nekomunikativnim, “nemim”, budući da zavise od čulnih

¹⁷ *Ideolozi* su programatski, mada ne nužno empirijskom metodama, proučavali poreklo ideja, na primer: Pjer Kabanis (fra. Pierre Jean George Cabanis; 1759-1808 n.e.), filosof, fiziolog, mason i političar, je u rasponu od dvadeset godina dao dve teorije fiziološke psihologije – po prvoj, duša/anima je sposobnost tela, čulnost funkcija nervnog sistema, a mišljenje funkcija mozga, a po drugoj (od velikog značaja za Artur Šopenhauerova (nem. Arthur Schopenhauer; 1788-1860 n.e.) filofska razmatranja u *Svetu kao volji i predstavi* (nem. *Die Welt als Wille und Vorstellung*) iz 1844., delu od velikog uticaja na mislioce i umetnike 19/20. veka), nematerijalno i besmrtno *ja* je sačinjeno od opšte životne snage, *prirode*, kojoj su nužna svojstva razum i volja; Antoan Destut (fra. Antoine Louis Claude Destutt, compte de Tracy (1754-1836 n.e.), filosof, ekonomista, mason i političar, autor ‘ideologije’ (od grč. *idéa* i *λογία*), termina kojim je označavao u *Elementima ideologije* (fra. *Eléments d'idéologie*, 1817-1818.) *nauku o idejama* ili senzualističku teoriju doživljavanja materijalnog sveta, te iz čulnih iskustava proisteklih ideja, njihovih izvodjenja (dedukcija) i izraza, kao i volje, dakle liberalnu filosofiju epistemološkog, moralnog i socio-ekonomsko-političkog rasuđivanja u odbranu individualnih sloboda, vlasništva, slobodnog tržišta i ustavnih ograničenja države i političkih institucija po principu “ostavite (to samo po sebi) da radi” (fra. *laissez-faire*; skraćenice od Ležandrove (fra. M. Le Gendre) izjave: “Laissez-nous faire” iz 1681., doslovno: “Preпустite (to) nama”), a po kojem država ne reguliše, ne daje povlastice, ne carini, niti finansira razmene vrednosti između slobodnih građana. Kritikom svojih sunarodnika *ideologa* koji su odbacivali monarhizam zalaganjem za američki oblik državnog uređenja, Napoleon (ita. Napoleone di Buonaparte; 1769-1821 n.e.), general francuske revolucionarne vojske i francuski imperator (1804-1814 i 100 dana 1815 n.e.), nalogodavac *Napolenovog (građanskog) zakonika* (fra. *Le Code civil des Français*, ili *Code civil* ili *Code Napoléon*) iz 1804. koji je efektivno okončao feudalne zakone kontinentalne Evrope, te uticao na zakonike mnogih (a posebno novo formiranih) zemalja uključujući i blisko-istočne, obeležio je početak promene ka negativnom tumačenju pojma *ideologija* – kao političkog pogleda na svet iz povlašćenog, ličnog ili klasnog položaja – ilustrovanom i Marksovom (nem. Karl Marx (1818-1883 n.e.; filosof, ekonomista, politički teoretičar, sociolog, novinar) ocenom Destuta: “hladnokrvni buržujski doktrinar” (nem. “fischblütige Bourgeoisdoktrinär”), a nasuprot Tomas Džefersonovoj (eng. Thomas Jefferson; 1743-1826 n.e., advokat, državnik, arhitekta, autor *Deklaracije nezavisnosti Sjedinjenih Američkih Država (SAD)*) pohvali: “Širenjem zdravih načela *Političke ekonomije*, ova će zaštititi javnu industriju od parazitnih institucija koje je sada proždiru.” (eng. “By diffusing sound principles of Political Economy, it will protect the public industry from the parasite institutions now consuming it.” (de Tracy; 1811); Volni (fra. Constantin-François de Chassebœuf, Comte de Volney; 1757-1820 n.e.), filosof, istoričar, orijentalista, mason i političar, predviđa u svojoj filosofiji istorije *Ruševine, ili meditacije o revolucijama imperija* (fra. *Les Ruines, ou méditations sur les révolutions des empires*) da će se sve religije objediniti uvidom u zajedničke istine, ali da s obzirom da ih ni jedna religija ne može naučno dokazati, neophodno je zarad mira i skladnosti na političkom planu uvesti “neprikosnovenu razdvojenost” države od religijskih institucija (Volney; 1791.); Gara (fra. Dominique Joseph Garat; 1749-1833 n.e.), pisac, profesor istorije, mason i političar, et al..

nadražaja nezavisnih od namere komunikacije, te razlikuje *pre-jezičke* “prve znakove”, to jest: *indeksične* (nužno pobuđujuće), *prirodne* (uzročno-posledično pobuđujuće), *arbitrarne* (proizvoljno pobuđujuće), *analogne* (ikonično-po-sličnosti pobuđujuće) i *figurativne* (metaforično-po-proizvoljnom-poređenju pobuđujuće) znakove (ibid.: 64-67).

III.3. Pri klasifikaciji *dogmatskih idealizama* – tako označenih po prvi put u Kristijan Volfvojoj formativno veoma uticajnoj kategorizaciji stanovišta “koji teže znanju i filosofiji stvari” (Wolff; 1747) – Volf prvo polazi od *skepticizma* koji, sumnjajući načelno u mogućnost (sa)znanja, ne zastupa, za razliku od *dogmatskih* učenja, ikakve pozitivne tvrdnje; teorije dogmatista razvrstava na *monističke* i *dualističke* (a prema broju pretpostavljenih osnova stvarnosti), monističke teorije deli na doktrine *idealista* koji “priznaju jedino duhove ili alternativno one stvari koje se ne sastoje od materije” i *materijalista* koji “ne prihvataju išta drugo u filosofiji do telesnosti i smatraju duh ili dušu telesnom sposobnošću”, dok dualistička učenja posmatra kao da “prihvataju i tela i duhove kao stvarne i međusobno isključive stvari”. (ibid.) Dogmatski idealizam dalje deli na *egoizme* (kasnije označene i kao *solipsizme*) koji tvrde samo jedan subjekt kao stvarnost, i *pluralizame* koji dopuštaju više duhovnih subjekata. Kasnija razmatranja (XVIII-XXI veka) dodaju Volfvojoj kategorizaciji razliku između *metafizičkog*, odnosno *ontološkog idealizma*, koji naglašava idejnu, univerzalno načelnu, suštinsku (um, razum, duh, volja, itd.) stvarnost, to jest suštine postojećih, opazivih i neopazivih stvari, kretanja i procesa (od lat. *procedere*, od *pro*, ‘napred’ i *cedere* ‘ići’), a naspram *epistemološkog*, odnosno *formalnog idealizma*, to jest epistemoloških i naučnih razmatranja po kojima stvaralački, obrazovni, organizujući principi ljudske umnosti određuju i strukturiraju granice i formu uvida u stvarnost, odnosno kojima logična i matematička neophodna uredjenost, organizovanost, strukturiranost, odnosno koherentnost (od lat. *cohaerere*, ‘ujediniti’, od *co*, ‘zajedno’ i *haerere*, ‘skupiti, priljubiti, udružiti’), to jest konzistentnost (od lat. *consistere*, ‘postojano, čvrsto biti, postojati’, od *con*, ‘zajedno’ i *sistere*, ‘stajati’) obezbeđuje istinitost, to jest činjenično (suštinsko) odražavanje, opisivanje, određivanje samog predmeta (razmatranja) – implicitno odraz samog uma.

Dalje se razlikuju i subjektivni ¹⁸ od objektivnog ¹⁹, te transcendentalnog ²⁰ idealizma; zatim etički, estetski, itd., semantičkim prevođenjem termina ‘idealizam’ ka pojmu *norme*, odnosno *ideala* neke teorije, discipline ili prakse.

III.3.1. J. H. Lambert (nem. Johann Heinrich Lambert; 1728-1777 n.e.), matematičar (prvi uveo hiperbolične funkcije u trigonometriju, dokazao da je Pi iracionalan broj), fizičar i astronom (sa znatnim doprinosima geometrijskoj optici, to jest fotometriji, te kosmologiji beskonačne vasiona i nebularnoj teoriji), matematički kartograf (poznat po azimutnoj i cilindričnoj ekvivalentnoj

projekciji, te konusnoj konformnoj projekciji), filosof, izdvaja se od ostalih idealista po obimnom razmatranju teorije znakova unutar svoje opšte epistemologije podeljene na: *dianologiju* (od grč. *δια*, ‘misao’, *νοέειν* ‘misliti, pretpostaviti’ i *λόγος*, ‘reč, govor’; doktrinu zakonitosti mišljenja), *aletologiju* (od grč. *ἀλήθεια*, ‘neskrivenost, istina’ i *λόγος*, ‘reč, govor’; doktrinu istinitosti), *fenomenologiju* (od grč. *φαινόμενον*, ‘pojava, pokazanje’ i *λόγος*, ‘reč, govor’; doktrinu pojavnosti, koju je prvi nazvao ‘fenomenologija’) i *semiotiku* (doktrinu znakova; istorijski po prvi put označenu nemačkim terminom ‘Semiotik’) “... ili učenje o značenju misli i stvari (koje) ispituje kako jezik i drugi znakovi utiču na spoznavanje istine i kako se ovi znakovi mogu namenski korisiti za ovu svrhu.” (Lambert; 1746: Uvod)

Simbolno razumevanje je “nezamenljiva alatka misli” (ibid.: §12) koje, za razliku od neposrednih i stoga nesemiotičkih čulnih nadražaja, može posredstvom znakova voljno obnoviti čulne opažaje, a što je neophodno za jasnu spoznaju. (ibid.: §§6-11). Lambert je proučavao proizvoljnost, svrhu, semiotičku “nužnost”, sistematičnost i pouzdanost devetnaest sistema znakova, od gestualnih, hijeroglifskih, astroloških, heraldičnih, muzičko-anotativnih, preko hemijskih, društvenih, prirodnih, itd., do naučnih, te je organizovao sisteme znakova saznanja u četiri vrste (ibid.: §§47-55): *prirodne*, (*samo*) *kopije*, *predstave* i *proizvoljne*, a po različitim “stepenima sličnosti (ikoničnosti)”, odnosno približnosti stvarnosti, naglašavajući da su “u našim jezicima, proizvoljni, prirodni i nužni pomešani”. (ibid.: §71) U okviru razrade *univerzalne gramatike*, Lambert postulira da bi *naučni znakovi*, na osnovu kojih “teorija stvari i teorija znakova

¹⁸ *Subjektivni idealizam* naglašava *ontološki subjektivitet* (od lat. *subicio*, ‘baciti ili položiti ispod ili pored, prostreti’, odnosno lat. *substratum*, ‘pod-sloj’, od grč. *ὑποκείμενον*, ‘podležće, podvučeno’) kao fizičko (od grč. *φύσις*, ‘priroda’) pojavnosti(ma) pretpostavljajući ga različito u okvirima raznolikih tradicionalnih i/ili autorskih epistemoloških nomenklatura, na primer u Berklijevom empirizmu kao: svi subjekti i objekti subjektivnih percepcija su ideje super-subjekta.

¹⁹ *Objektivni idealizam* naglašava *ontološki objektivitet* (od lat. *objectum*, ‘nešto pred-postavljeno umu’, odnosno lat. *obicere*, od *ob*, ‘na putu’ i *iacere*, ‘baciti’) kao metafizičko (od grč. *μετά*, ‘posle, pored, sa, između’, kao i ‘iznad, ležati do, sopstvenost’ i od grč. *φύσις*, ‘priroda’) pojavnosti(ma) pretpostavljajući ga različito u okvirima raznolikih tradicionalnih i/ili autorskih epistemoloških nomenklatura, na primer u Lokovom empirizmu kao: primarni, činjenični kvaliteti objekata-po-sebi (čvrstina, ekstenzija, kretanje, broj i oblik) su prvi i osnovni predmeti saznanja, a za razliku od (ne-činjeničnih) subjektivnih opažaja pojavnosti predmeta (n.pr. boja, ukus, miris, zvuk, itd.).

²⁰ *Transcendentalni idealizam* naglašava *transcendentalni subjektivitet* (od lat. *subicio*, ‘baciti ili položiti ispod ili pored, prostreti’, odnosno lat. *substratum*, ‘pod-sloj’, od grč. *ὑποκείμενον*, ‘podležće, podvučeno’) kao metafizičko (od grč. *μετά*, ‘posle, pored, sa, između’, kao i ‘iznad, ležati do, sopstvenost’ i od grč. *φύσις*, ‘priroda’) pojavnosti(ma) pretpostavljajući ga različito u okvirima raznolikih tradicionalnih i/ili autorskih epistemoloških nomenklatura, na primer u Kantovom *idealizmu* kao: “Davno pre Loka pretpostavilo se ... bez pogubnih posledica po postojanje spoljašnjih stvari da mnogi njihovi predikati ne pripadaju stvarima-po-sebi, već njihovim pojavnostima, te da nemaju prikladno postojanje izvan naše predstave. Toplota, boja i ukus, na primer ... Ako ... svrstam u čiste pojavnosti i preostale kvalitete tela nazvane primarnim, kao što su ekstenzija, mesto i uopšte uzev prostor, sa svim što im pripada (nepro-bojnost ili materijalnost, prostornost, itd.) – niko ne može ukazati ni na najmanji razlog neprihvatljivosti ovoga.” (Kant; 1783); dakle kao postojanje (nespoznatljivih) stvari-po-sebi, ali koje se apriornim kategorijama (prostor, vreme, ...) transcendentalnog subjekta predstavljaju čulima subjekata aposteriornim predikatima.

postaju međusobno izmenjive” (ibid.: §§23-24), odnosno čije se značenje nalazi unutar njih samih, trebalo da budu postavljeni na semiotičkom proučavanju “prirodnih i nužnih (znakova) u jeziku, ... (koje bi) delimično odbacilo (proizvoljne znakove), a delimično (ih) približilo prirodnim i nužnim”. (ibid.: §58)

III.3.2. J. G. Herder (nem. Johann Gottfried Herder; 1744-1803 n.e.), teolog, luteranski sveštenik, filosof i estetičar, pesnik, filolog i književni kritičar čiji su tekstovi nadahnuli oblikovanje *Oluje i nagona*²¹ i *Vajmarskog klasicizma*²², te romantizma²³, u *O novijoj nemačkoj književnosti* (nem. *Über die neuere deutsche literature*) iz 1768. brani Lambertovu *a priori semiotiku*, projekt idealnog filosofskog jezika kojem je, po tadašnjim kritikama, nedostajala neophodna poetičnost:

²¹ *Oluja i nagon* (nem. *Sturm und Drang*, po naslovu pozorišnog komada F.M Klingera (nem. Friedrich Maximilian Klinger, 1752-1831 n.e.; dramaturg, romansijer, pesnik) iz 1776.); pokret ranog nemačkog romantizma, obeležava drugu polovinu XVIII veka; nasuprot razumnosti, empirijskim, naučnim i opštim epistemološkim istraživanjima doba prosvetiteljstva, naglašava vrednost i dramatičnost ličnih osećanja i strasti, prirodnost i prirodu, te nalazi izraz u književnim, pozorišnim i muzičkim delima, kao i kritičkim i estetičkim esejima nemačkih autora: Getea (nem. Johann Wolfgang von Goethe (1749-1832 n.e.), Šilera (nem. Friedrich Schiller (1759-1805 n.e.), Lenza (nem. Jakob Michael Reinhold Lenz (1751-1792 n.e.), Klingera (nem. Friedrich Maximilian Klinger (1752-1831 n.e.), Burgera (nem. Gottfried August Bürger (1747-1794 n.e.), Gerstenberga (nem. Heinrich Wilhelm von Gerstenberg (1737-1823 n.e.), Hamana (nem. Johann Georg Hamann (1730-1788 n.e.), Henzea (nem. Johann Jakob Wilhelm Heinse (1746-1803), Herdera (nem. Johann Gottfried Herder (1744-1803 n.e.), et al.

²² *Vajmarski klasicizam* (nem. *Weimarer Klassik*, 1771-1805 n.e.); novo-humanistički književni pravac kulture koji programatski povezuje u “binarno jedinstvo” ideale doba prosvetiteljstva i romantizma, Gete objašnjava: “Ideja razlike između klasične i romantične *poezije/proze* (nem. *Dichtung*), koja se sada proširila na ceo svet pokrećući mnoge sporove i podele, izvorno potiče od Šilera i mene. Ja sam postavio načelo objektivnog pristupa poeziji i nisam dopuštao ni jedan drugi, dok je Šiler, koji je pisao na veoma ličan način, tvrdio za njegov pristup da je ispravan, te je u svoju odbranu protiv mene napisao esej *O naivnoj i sentimentalnoj poeziji/prozi* (nem. *Über naive und sentimentalische Dichtung*, 1795.). Dokazao mi je da sam i ja, protiv moje volje, romantičar, a da moja *Ifigenija* (nem. *Iphigenie auf Tauris*; Geteova prerada Euripidove (grč. Εὐριπίδης, 480-406 p.n.e) *Ifigenije među taurima* (grč. Ἰφιγένεια ἐν Ταύροις), zbog prevladavanja osećanja, nije ni po čemu tako klasična i toliko mnogo (prožeta) duhom antike kao što su neki pretpostavljali. Šlegelijanci (sledbenici; nem. Karl Wilhelm Friedrich (posle 1814: von) Schlegel (1772-1829 n.e.), pesnik, književni kritičar, filosof, filolog i ideolog) su preuzeli ovu ideju i preneli je dalje ... na ceo svet; svi pričaju o klasicizmu i romantizmu – iako o njima niko nije ni razmišljao pre pedeset godina.” (Goethe; 1984).

Tri Geteova i Šilerova osnovna načela: 1.) *sadržaj* (nem. *Gehalt*): unutarnja, osećana misao, to jest estetski uobličeno i izraženo *značenje*; 2.) *oblik* (nem. *Gestalt*): estetski oblik strukturiran (sintaksičkim, n.pr. gramatičkim, retoričkim, kognitivnim, itd.) pravilima; i 3.) *stvar* (nem. *Stoff*): uzeta iz sveta ili stvorena, neutralna (nem. *Gleichgültig*) (neprimetno i nerazdeljivo stopljena sa estetskim oblikom), ukazuju na trijadni model znakova koji sintagmatskim suodnošenjem, kao sredstvom poetike (od grč. ποιήσις, ‘stvaranje, izvođenje u biće’, od ποιέω, ‘napraviti’), estetski oblikuju novu ideju, misao, dakle poprimaju značenje.

Vajmarski romantizam (kako bi se po gore navedenom takođe mogao odrediti rad) Getea i Šilera je znatno uticao na mislioce, pisce i kompozitore XVIII, XIX, pa i XX veka: Hegela, Šopenhauera, Ničea, Mocarta, Betovena, Ziglera, Dukasa, itd.

²³ *Romantizam* (druga polovina XVIII-kraj XIX, a po nekim učenim razmatranjima uključuje i ekspresionizam, neoklasicizam, pa i modernizam XX veka); umetničko-kuturno-politički period kojim vlada teorijsko, naučno kritičko, književno, arhitektonsko, slikarsko, istoriografsko, muzičko, obrazovno, itd., ideološko naglašavanje: ličnosti, herojstva, genijalnosti, lične stvaralačke maštovitosti, samovoljnosti i nadahnutosti, osećajnosti (posebno straha, strave i užasa, dubokog (straho)poštovanja), strastvenosti i čulnosti, vidovitosti i duhovnosti, a nasuprot razumnosti i umnosti; zanimanje za: prirodu, uzvišenost prirode i prirodnost, narod, narodnu kulturu i poreklo (posledično, uobličavanje nacionalizama), srednji vek, a sa posebnom naklonošću prema inom, stranom i tuđem, udaljenom, tajanstvenom, čudnom, natprirodnom, čudovišnom, onostranom; dakle, ideološko odbacivanje reda, skladnosti, idealiteta i razumnosti koji su obeležavali doba prosvetiteljstva, klasicizam i posebno upoređan neoklasicizam kasnog XVIII veka.

“Postoji simbolizam zajednički svim ljudima – veliko blago sa kojim je pohranjeno znanje koje pripada čitavom čovečanstvu. Istinit način govora, koji, međutim, ja još ne poznajem, je ključ ove mračne odaje. Kada ovaj ključ postane dostupan, otvoriće dvoranu, uneti svetlo u nju i pokazati nam njeno blago. Ovo bi bila semiotika koju sada možemo naći samo u registrima naših filozofskih enciklopedija: dešifrovanje ljudske duše njenim jezikom.” (Herder; 1768: 13)

Herder smatra da jezik i jezički znakovi mogu jedino označavati spoljašnja obeležja stvari jer čovek “ne poseduje organ za osećaj i izražaj unutrašnjosti postojećih stvari” tako da “jezik ne izražava stvari, već imena”, a “naš jadan um nije ništa drugo do označavajući računar (nem. *bezeichnend Rechner*) koji procesuje “zvukove i šifre”. (Herder; 1784: 358-59)

III.3.3. I. Kant (nem. Immanuel Kant; 1724-1804 n.e.), kao naučnik, u *Opštoj istoriji prirode i teoriji neba* (nem. *Allgemeine Naturgeschichte und Theorie des Himmels*) iz 1755. predvideo je postojanje planete Uran (otkrivene 1781.) i obrazložio (danas poznatu kao) *Kant-Laplasovu*²⁴ *nebularnu pretpostavku* kondenzovanja usijanog gasnog oblaka u sunčev planetarni system, a kao filozof, u epohalno značajnim i uticajnim studijama: *Kritici čistog uma* (nem. *Kritik der reinen Vernunft*, 1787.), to jest teoriji saznanja (podeljenoj na *Transcendentalno učenje o elementima* (1. *Transcendentalnu estetiku*; 2. *Transcendentalnu Analitiku* i 3. *Transcendentalnu dijalektiku*) i *Transcendentalno učenje o metodu*), te *Kritici praktičnog uma* (nem. *Kritik der praktischen Vernunft*, 1788.), odnosno etici, kao i u *Kritici suđenja* (nem. *Kritik der Urteilskraft*, 1790.), naime estetski i teleologiji, razradio je: epistemologiju *empirijskog realizma* (istorijski određivanog i kao *transcendentalni idealizam*), zatim deontološku teoriju moralnog odlučivanja, te nesvrhovitog estetskog iskustva i suđenja. Kantova epistemologija je pre svega kritička analiza Lajbnicovog projekta saznanja, te drugih metafizičkih i epistemoloških ideologija koje pretpostavljaju da ljudski um može razmatranjem čistih ontoloških ideja dospeti do istinitih spoznaja i dokazati postojanja koja (po definiciji) nisu i ne mogu biti predmet iskustva, na primer: slobode, besmrtnosti, boga, itd.. Kant tvrdi da je saznanje zavisno od *apriornih* (lat. *a priori*, ‘iz prethodnog’) *analitičkih sudova*, koji izlažu osobine već sadržane u samom konceptu predmeta saznanja, kao i od *apriornih sintetičkih sudova*, koji izlažu i osobine nesadržane u konceptu predmeta određivanja, kao na primer: ‘Sva tela su prostorna’ je analitički sud, jer je *prostornost* već sadržana u pojmu *telesnosti*, dok je: ‘Neka tela su teška’ sintetičan sud, jer ukazuje i na odnose između raznih tela. U *Transcendentalnoj estetici*, Kant tvrdi da se matematika nužno odnosi na

²⁴ Pjer-Simon (fra. Pierre-Simon, marquis de Laplace; 1749-1827 n.e.), matematički fizičar, u svojem kapitalnom delu *Objašnjenje sistema sveta* (fra. *Exposition du système du monde*) iz 1796. obrazlaže *nebularnu hipotezu*, a u pet tomova *Nebeske mehanike* (fra. *Mécanique celeste*) objavljene u periodu od 1799. do 1825. iznosi analitičko objašnjenje sunčevog sistema, metoda računanja kretanja planeta i rešenja problema plime i oseke, primenu i prikaz metoda sa astronomskim tabelama, te istorijski osvrt.

prostor i vreme, *apriorne* (čisto umne) obrasce ljudskog čulnog iskustva. U *Transcendentalnoj analitici* iznosi da se fizika kao nauka odnosi na *apriorne* (čisto umne) kategorije²⁵ koje strukturiraju mogućna iskustva, te stoga saznanja iznosi *apriornim sintetičkim sudovima*, za razliku od mogućnosti saznanja nepouzdanih, uslovnih, *aposterironih* (lat. *a posteriori*, ‘iz proizašlog’) *sudova*²⁶ koji opisuju pojedinačna iskustva stvarnih *fenomena*. U *Transcendentalnoj dijalektici*, Kant tvrdi da metafizička istraživanja *apsolutnog* i *bezuslovnog* u tri oblasti: 1.) filozofskoj psihologiji (traga se za apsolutnim subjektom/nosiocem znanja); 2.) kosmologiji (traga se za apsolutnim vremenskim početkom, apsolutnom prostornom ograničenošću i apsolutnom, krajnjom razdeljivošću stvarnosti); te u 3.) teologiji (traga se za apsolutnim uzrokom/uslovom stvarnosti), neminovno dovode do antinomija, to jest mogućnosti jednako uverljivih, potvrdnih kao i opovrgavajućih argumenata (od lat. *arguer*, ‘razjasniti, dokazati, optužiti’), te su stoga lišena epistemološke zasnovanosti i valjanosti.

U *Kritici praktičnog uma* (organizovanoj istovetno *Kritici čistog uma*), Kant uvodi pretpostavku slobodne volje (iako je epistemološki obrazložio da pitanje *čovekove ontološke*

²⁵ Kant preuzima kategorije, to jest opšte i nužne koncepte intuicija iz Aristotelove silogističke (grč. συλλογισμός, ‘zaključak, izvođenje’) logike (grč. *Ἀναλυτικὰ Πρότερα*; lat. *Analytica Priora*) – iznalaženja promišljenih činjenica – prve formalne studije logike, to jest studije sistema 12 razrešenja (svako je niz istinitih i/ili lažnih stavova iz kojih se izvodi istiniti ili lažni zaključak), a za koju se verovalo da predstavlja sve moguće kategorije suđenja, to jest odnosa predikta i subjekta: I. količina (subjekta: 1. *jedan*, 2. *mnoštvo*, ili 3. *ukupnost* na koju se odnosi predikat), II. kakvoća (tvrđnje predikta: 1. *jeste*, 2. *nije*, ili 3. *graničen* o subjektu), III. odnos (predikta: 1. *uzročno-posledičan*, 2. *suštinski-slučajan*, ili 3. *recipročan* (*primalac-davalac*) i subjekta) i IV. način (odnosa predikta i subjekta, to jest suda prema konceptu uopšte: 1. *mogućan-nemogućan*, 2. *postoji-nepostoji*, ili 3. *nužan-uslovan*), te na osnovu kojih Kant postavlja svojih 12 kategorija (izvedenih iz 12 osnovnih sudova, jer svi činovi razumevanja su sudovi, a saznanje je svojstvo suda) razvrstanih u 4 grupe: I. kvantitet (singularan, partikularan, univerzalan), II. kvalitet (afirmativan, negativan, beskrajan), III. odnos (kategorički, hipotetički, disjunktivni), IV. modalitet (problematičan, asertoričan (nešto jeste ili nije slučaj), apodeiktičan (nužno, to jest samo po sebi istinito)). Šema (transedentalni šematizam) omogućava primenu kategorije (čistog koncepta saznanja) na pojavnosti, priprema intuiciju za određenje konceptom, ali i prilagođava koncept za primenu na intuiciju, dakle omogućava pojavu suda nudeći “pravila sinteze mašte” (Kant; 1787: A 141/B 180); šema *kategorija kvantiteta* je *broj*, *kategorija kvaliteta* su: *bivanje u vremenu* (*afirmativna*), *nebivanje u vremenu* (*negativna*) i istovremeno *i ispunjena i prazna* (*graničenost*) (ibid.; A 143/B 182); šeme *kategorija odnosa* su: “*stvarno iz kojeg, kada je činjenica, nešto drugo uvek proizlazi*” (*uzročnost-posledičnost*), “*trajnost stvarnosti u vremenu*” (*suštastvo*) i “*zajedničko postojanje, u skladu sa opštim pravilom, odredaba jedne suštine sa odredbama druge*” (*recipročnost*) (ibid.; A 144/B 183); šeme *kategorija načina* su: “*određenje predstave stvari u nekom ili nekom drugom vremenu*” (*mogućnost*), “*postojanje u određenom vremenu*” (*postojanje*) i “*postojanje predmeta zauvek*” (*nužnost*) (ibid.; A 145/B 184). Šematizam i šeme spajaju “*misli bez sadržaja*” sa “*intuicijom bez koncepta*” (ibid.; A 51/B 75), te konceptima (koji su “*samo funkcije saznanja*”) strukturiraju čulnost “*koja ostvaruje saznanje istovremeno ga ograničavajući*” (ibid.; A 147/B 187).

²⁶ Tradicionalnu suprotstavljenost apriornog i aposteriornog logičkog rezonovanje: od uzroka ka posledicama (antecedent (od lat. *ante*, ‘pre, ispred’ i *cedere*, ‘ići, povlačiti, izvlačiti’) > konsekventi (od lat. *consequent*, ‘slediti, preuzeti’)) i nasuprot, od posledica ka uzroku (konsekventi > antecedent), Kant je proširio na suprotstavljenost tipova sudova, te daleko značajnije, na određivanje različitosti obrazujućih šema i kategorija intra/inter-subjektivnog uma, odnosno, apriornih, “čistih, opštih i nužnih” sudova, od (na ovaj način) stvaranih/uobličavanih, čulima opažanih *fenomena* pojedinačnih iskustava, odnosno aposteriornih sudova: “*Mogućnost aposteriornih sintetičkih sudova, onih koji su dobijeni iz iskustva, ne zahteva posebno objašnjenje; jer iskustvo nije niša drugo do neprekidno spajanje (sinteza) opažaja (pojava).*” (Kant; 1787: P §5) Ontološki, Kant dopušta apsolutno postojanje *noumena*, stvari po sebi (nem. *die Dinge an sich*), ali epistemološki pretpostavlja *fenomene* (nem. *Erscheinung*, ‘pojava’) kao predmete jedine na raspolaganju empiriji.

slobode neminovno dovodi do antinomija) kao uslov za postupanje po dužnosti (od grč. *δέον*, ‘obavezujuće, potrebno, valjano, ispravno’) prema moralnim *imperativima* suprotstavljajući ih nagonским, čulnim potrebama, strastima i željama, te razrađuje normativno-deontološku etičko gledište koje ne sudi o moralnosti postupaka na osnovu vrline, dobra samih postupaka ili vrednosti njihovih posledica (kao u utilitarno/konsekvencionalističkim etičkim teorijama), već na osnovu čistog rasuđivanja metodom kategoričkog (i/ili na osnovu hipotetičkih) imperativa²⁷. U prvom delu *Kritike suđenja*, podeljenoj na *Kritiku estetskog suđenja* i *Kritiku teleološkog suđenja*²⁸ (gde razmatra svrhovitost prirodnih fenomena, posebno organizama za čije je delove očigledno da se međusobno odnose kao sredstva i svrhe, te epistemološki razgraničava da, iako se o ovim fenomenima mora misliti “kao da su” posledica nacrt, ova potreba uma ne može voditi i zaključku “da jesu” namerno stvarani, odnosno planirani i dizajnirani), Kant razmatra *logičku svrhovitost* uopšte, a zatim *estetsku svrhovitost* sudova koji pripisuju nekom (prirodnom ili veštačkom) fenomenu vrednost (na primer: prijatno, lepo, uzvišeno, itd., i njihove suprotnosti), a za koje smatra da ne izražavaju samo lični ukus, već da poseduju opštu valjanost, mada ne apriorno sazajnog tipa s obzirom da se prevashodno tiču osećanja – svesti o nepristrasnom (nezaineteresovanom) zadovoljstvu (ili nezadovoljstvu) prouzrokovanom slobodnom igrom *mašte* (koja je sposobnosti intuicije bez prisustva čulnog predmeta, za razliku od *čula* koje su sposobnosti intuicije uz prisustvo predmeta) i *razumevanja* pri posmatranju fenomena. Kant razlikuje složenost *lepog* od jednostavnosti *matematički uzvišenog* (estetski sud koji se tiče osećanja nesposobnosti čulnog subjekta da maštom dokuči pojavno *neograničeno* i *bezoblično*, te poseže za razumskim, apriornim konceptom *beskrajnog*) i *dinamički uzvišenog* (estetski sud *strahopoštovanja* kao posledice poništavanja čulnog sopstva pred *ogromnošću moći*, te istovremenog posezanja za moralnošću kao sredstvom uma pri odupiranju samom doživljaju poništavanja biološkog bića, što neki istoriografi smatraju *plemenito uzvišenim* - trećim tipom *sublimiranog*): “Dve stvari ispunjavaju um uvek novim i sve većim divljenjem i straho-poštovanjem, dok ih sve češće i postupnije razmatram: zvezdano nebo

²⁷ *imperativ* (od lat. *im* (oblik od: *in*), ‘u’ i *parare*, ‘pripremiti, prirediti, odlučiti, nameriti’); Kant razlikuje *kategorički imperativ* (“Postupaj samo po maksimi (nalogu) za koju možeš istovremeno hteti da bude opšti zakon”, ili “postupaj uzimajući u obzir svako razumno biće ... koje nikada ne sme biti smatrano samo sredstvom, već i najvišim ograničavajućim uslovom korišćenja svih sredstava, to jest istovremeno i krajnjom svrhom (ciljem)” ili “sve maksime koje proističu iz autonomne zakonomernosti se moraju uskladiti sa mogućnim opsegom (svih) svrha/ciljeva kao i opsegom prirode.” (Kant; 1788)), to jest bezuslovne, neprotivrečne, opšte, same po sebi svrhovite, autonomne (proizvedene načelnim rasuđivanjem, ne ličnim željama) etičke norme/naloge/zakone, od *hipotetičnih (uslovnih) imperativa* koje je podelio na *aposteriorne imperativne veština* (“Ko god je voljan da ostvari cilj (dok god razum ima odlučan uticaj na njegove postupke) nalazi i neophodna sredstva ...” (ibid.) i na *apriorne imperativne mudrosti*, to jest opšta načela postupaka koji ostvaruju opšte poželjan cilj, na primer sreću.

²⁸ Teleologija razmatra svrhu, krajnji uzrok/razlog bivanja/postojanja predmeta izučavanja (of grč. *τέλος*, ‘svrha, cilj, funkcija’). Aristotel je zastupao mišljenje da neophodna svrhovitost svih predmeta ne proističe nužno iz, niti ukazuje na um, razum, inteligenciju, duh ili bilo koji drugi oblik promišljanja i planiranja opšteg dizajna.

nada mnom, moralni zakon u meni. Ni jednu ne tražim, niti pretpostavljam da je skrivena velom tajne, niti izvan mog vidnog polja; vidim ih ispred sebe i odmah spajam sa svešću o svom postojanju.” (Kant; 1788)

Iako se Kant nije, za razliku od savremenika Lamberta, eksplicitno bavio semiotikom, te se sistematičnim izbegavanjem korišćenja termina: ‘jezik’, ‘iskaz’, ‘reč’ u svoja tri najznačajnija spisa, odnosno napomenama da “estetske ideje ... koje pobuđuju razmišljanje ... ne mogu biti zahvaćene rečima i jezikom” (AA; 1902: 5:314-16), naizgled izložio opravdanoj Herderovoj i Hamanovoj kritici na neizlaganju filosofije jezika: “empirijsko čistunstvo se ... bavi jezikom, jednim, prvim i poslednjim organom (alatkom) i merilom razuma, bez ikakvog pomena, sem tradicionalnom upotrebom ...” (Hamann; 2007: pp. 207-8.), ipak se u njegovom ukupnom opusu mogu razaznati tri perioda odnosa prema jeziku: 1.) pre tri kritike²⁹, kada se dvoumio između istorijski pomaljujućeg stava da su mišljenje i uopšte misaonost jezički (gotovo istovetni jeziku), odnosno da koncepti proizlaze iz načina (sintagmatske) upotrebe reči, i tradicionalnijeg, dualnog, uobičajenijeg uverenja tokom duge filofske istorije da su koncepti *referentni predmeti*, *metafizičke ideje/forme*, ili *subjektivne mentalne ideje* potpuno nezavisne od jezika; 2.) period kritika, to jest “upotrebe” jezika; 3.) posle (pa i uporedo sa) tri kritike, kada naglašava značaj jezika za saznanje³⁰. Implicitno, Kantova epistemologija, etika i estetika su pansemiotičke, jer su čak i *prirodni aposteriorni fenomeni*, svi empirijski, iskustveni odnosi, odnošenja i međudejstva ovakvih fenomena, znakovno “sintaksički” priređeni *apriornim kategorijama* transcendentalnog (inter/intra) subjektiviteta, dakle

²⁹ Na primer: “Takođe možemo reći: saznanje je simbolično kad je predmet saznavan znakom, ali u (raz)govornom saznanju znakovi nisu simboli, jer ja ne sazajem predmet znakom, već pre znak proizvodi samo predstavu predmeta za mene. Kao primer, reč ‘sto’ nije symbol, već jedino sredstvo proizvodnje predstave razumevanje putem povezivanja (asocijacije).” Kao i: “Sposobnost karakterizacije (facultas characteristic) je sposobnost oblikovanja izvesnih znakova unutar razumevanja, ili povezivanja predstava tako da je jedna (predstava) sredstvo proizvođenja drugih, a takođe je sredstvo označavanja (facultas signandi). Ova (sposobnost) je mehanička, to jest ne zahteva ikakav napor, a takođe je i nevoljna, na primer, ako kažem ‘Rim’, onda se predstava ovog grada odmah javlja. Hteo ja to ili ne. Ovo proističe iz navike. Ja proizvodim znakove da bih izrazio ono što mislim.” (AA 28:238)

Dok, za razliku od prethodnih objašnjenja o odnosu mišljenja i jezika, sledeći delovi teksta ukazuju na razliku nekih (viših) koncepata od jezičkih: “Viša (sposobnost) poseduje spontanost u svojim predstavama. Posledično, vidimo sebe kao njen neopoziv razlog. Stoga volja takođe pripada višoj sposobnosti, stoga je ona sopstveni gospodar, a naklonost ka prijemčivosti više (sposobnosti) se uopšte zove spoznavanje. Umna spoznajna sposobnost je naša sposobnost razmišljanja ili stvaranja koncepata za nas same.” (AA 29:887-8) Te takođe: “U filosofiji uopšte, a u metafizici posebno, reči poprimaju značenje kao posledica jezičke upotrebe, to jest, pod uslovom da značenje nije mnogo tačnije određeno logičkim ograničenjem. Ali se često dešava da se iste reči upotrebe za koncepte koji, iako veoma slični, ipak kriju u sebi samima znatne razlike. Iz ovog razloga, kada se god takav koncept primenjuje, iako se terminologija može činiti potpuno potvrđena jezičkom upotrebom, mora se obratiti puna pažnja da li se stvarno isti koncept povezuje sa istim znakom.” (AA 2:284-5)

³⁰ “Naša spoznaja ima potrebu za izvesnim sredstvima, a to je jezik.” (AA 24:812.) “Logičari greše kada određuju *tvrdnju/stav* kao *sud izražen rečima*; jer mi takođe moramo koristiti reči u mislima za *sudove* koje ne izražavamo kao *tvrdnje/stavove*.” (AA 8:194) “Uvek se (silogizam) mora izraziti rečima, glasno ili tiho.” (AA 24:781) “Misliti je govoriti sa samim sobom.” (AA 7:167, 192) “Reči su sredstva najviše prilagođena označavanju koncepata. Tako da čovek koji je gluv od rođenja... (bez govora) ne može ikada doseći više od analoškog mišljenja.” (AA 7:155; cf. 192-3)

apriornim konceptima, koji su *epistemološki konstitutivno* ili: I.) nezavisni od jezika (po ranijim Kantovim spisima), te stoga povratno, aposteriorno označeni samim (bilo prirodnom, bilo veštačkim, ali nejezičkim) *pojavama* po dualnom modelu znaka (*fenomen>koncept*), ili II.) zavisni od jezika (po kasnijim spisima), to jest zavisni od lingvističke semioze po dualnom modelu znaka (*reč>koncept*), ili su III.) po trijadičnom modelu znaka (*fenomeni< >koncepti< >reči*), sama *struktura transcendentalnog subjektiviteta*, odnosno *apriornosti* koja se vremenski/prostorno (t.j. po osnovnim *apriornim predlošcima*) *aposteriorizuje* kako 1.) svim nejezičkim fenomenima, tako i 2.) fenomenima jezika – dakle neizomornim, čulno pojavnim sistemima učestalo postavljanim u odnos kao, na primer, u *aposteriornim sintetičkim sudovima*.

III.3.4. Leta 1790. n.e., pripremajući se kao učitelj za privatna predavanja o Kantu, J.G. Fihte (nem. Johann Gottlieb Fichte; 1762-1814 n.e.), filosof, pisac, mason, pedagog, te profesor filosofije i rektor (1811-12.) berlinskog univerziteta (nem. *Humboldt-Universität zu Berlin*; 1809-), “majke svih modernih univerziteta” (Connell; 2005: str.137), otkriva u Kantovoj kritičkoj filosofiji “revolucionarna” rešenja za protivrečnosti između ontologije “razumljivog (pojmljivog) fatalizma” i uverenja u mogućnost moralnog usavršavanja koje pretpostavlja subjektivnu slobodu, odnosno nepredoređenost subjektivnih izbora, te u tekstu *Pokušaj kritike svih otkrovenja* (nem. *Versuch einer Kritik aller Offenbarung*, 1792.) (koji je po Kantovoj preporuci objavio njegov izdavač, ali izostavivši Fihteovo ime, kao i uvod, ta se isprva Kant smatrao autorom ove “četvrte, izvanredne” kritike) zaključuje da se, a u skladu sa Kantovim kritkama, jedino moguće otkrovenje (boga i božje neograničene dobre volje) nalazi u samom moralnom, kategoričkom imperativu. Ovaj zaključak Fihteov, ovaj “revolucionaran uvid” filozofa škole transcendentalnog idealizma i jednog od tvorca duha nemačkog naroda – same ideje nacije kao sposobne da na sveobuhvatnijem geopolitičkom polju otelotvori ideale humanizma (a društvenim preobražajima razočaravajuće neostvarenim francuskom revolucijom) – nije, paradoksalno, uticao na Fihteova kulturno-etičko-politička posmatranja drugih religija i naroda, izražena, na primer, u tekstu *Država u državi*: “Moćan, neprijateljski suprotstavljen narod prodire u gotovo sve zemlje Evrope. Ovaj narod je u neprekidnom ratu sa svim ovim zemljama surovo zlostavljajući njihove građane ...”³¹ Fihteov uticajan filosofski rad, poznat kao *teorija saznanja* (nem. *Wissenschaftslehre*), razmatra pitanja filosofije religije, prirodnih nauka, etike, prava, odnosno zakona, polazeći od pretpostavke “čistog ja”, to jest subjektivnosti. Postavka “misli *ja* i posmatraj šta učestvuje u ovom”, objavljena u *Novom metodi nauke saznanja* (nem. *Wissenschaftslehre nova method*, 1796-99), pojednostavljeno ukazuje na (pred)postavljanje (nem. *Setzen*) samo-svesti – samosvesnosti kao preduslova svesnosti – ne kao na psihološki utisak ili učinak neke prethodno postojeće suštine (suštastva, podležećeg, supstancije, esencije, prirode), već kao na čin samog *ja* koji je istovetan sa samom činjenicom bivanja *ja*, dakle

ukazuje na izvornu jedinstvenost činjenice/čina (nem. *Tathandlung*) samo-svesnosti (unapred neposredno (intuitivno)) prisutne u svim činovima empirijske svesnosti razlikovanja (od) objekata. Fihteov subjektivizam se suprotstavlja “dogmatizmu”, to jest “objektivnom determinizmu”, a razrađivanjem Kantovog kritičkog polazišta da su stvari-po-sebi (noumena) transcendentalne i nepoznatljive usled imanentno apriornih kategorija svesti koje strukturalnim ograničenjima pred/stavljaju vremensko/prostorne datosti/atribute fenomena – aposterirone, empirijske, čulne objekte. Značajnije su razrade subjektivističkog pogleda u etici u kojoj Fihte naglašava “primarnost praktičnog”, kategoričkog imperativa: “praktična moć je središnji koren *ja*”, a “naša sama sloboda je teorijsko određujuće načelo našeg sveta”, dakle kategorički imperativno rasudjivanje (teorija) i pro-izvedeni činovi volje (praktikovanje) su ostvarenja, otelotvorenja, objektivizacija slobode. Sloboda je mogućna i stvarna jedino kao uslovna i konačna (individualno otkrivena *suočavanjem*, *isprobavanjem*, *is-kušavanjem* (nem. *Anstoss*, ‘nastup’, ‘pokret’, ‘okidač’, ‘provera’), mada je slobodan subjekt mora (pred)postaviti kao bezuslovnu (apsolutnu) i beskonačnu, kao opredeljenje stalnog napora samo-ostvarivanja subjektiviteta kroz promene prirodnog i čovekovog sveta, a prema slobodno (pred)postavljanim ciljevima čijim se ostvarivanjem *biti* i normativno-praktično *trebalo bi* poistovećuju.

³¹ “... jevrejski narod je tako užasan ne zato što je izolovan i usko povezan, već zato što u osnovi mrzi celo čovečanstvo. To je narod čiji i najskromniji član svoje pretke uzdiže na viši nivo nego mi našu celokupnu istoriju. Jevreji vide pretka starijeg od sebe samih kao vrhovnog poglavara – ovu bajku smo čak i mi prihvatili kao naše verovanje. Oni posmatraju sve narode kao potomke onih koje je (ovaj patrijarh) prognao iz duboko voljene otadžbine. Prokleo je (taj narod) sebe i osudio na sitnu trgovinu koja obogaljuje telo i ubija svaku naklonost ka plemenitim osećanjima. Jevrejski narod se odvojio ... od slatke, srdačne razmene sreće sa svima nama po najviše objedinjujućem činiocu čovečanstva – religiji. Izdvojio se od svih drugih po svojim dužnostima i pravima, od sada doveka. ... u državi u kojoj mi ni apsolutan monarh ne može oteti nasleđen dom, gde ja zadržavam svoja prava čak i pred ovako svemoćnim ministrom, prvi jevrejin kojem se tako prohte nekažnjeno otima šta je moje. Sve ovo vam je neosporno očigledno. Ipak, slatko pričate o popustljivosti, ljudskim pravima i građanskim pravima, čime povređujete naša, osnovna, ljudska prava. Vaša trpeljivost puna ljubavi prema onima koji ne veruju u Isusa Hrista (pokazana) u svim zvanjima, počastima i visokim položajima koje dajete (jevrejima) je neoprostiva, jer vi otvoreno osuđujete one koji baš kao i vi veruju u Hrista i oduzimate im građansko dostojanstvo i pošteno zarađen hleb. Zar vas ovo ne podseća na pojam države unutar države? Zar vam ova ideja nije očigledna, da su jevreji, isključivo, građani jedinstvene države koja je sigurnija i moćnija od bilo koje vaše? Ako im još date i građanska prava u vašim državama, zar neće vaši drugi građani biti potpuno poraženi? ... Neka otrovan vazduh netrpeljivosti ostane isto onoliko daleko od ovih stranica koliko je od mog srca ... Jevrejin koji prevaziđe teške, može se reći nepremostive prepreke koje leže pred njim i stekne ljubav prema pravdi, ljudskosti i istini – ovakav jevrejin je heroj i svetac. Ne znam da li su ovakvi jevreji ikada postojali ili postoje danas. Poverovaću u to čim ih upoznam ... Ali, ne usuđujte se da mi prodajete lepe privide kao stvarnost. Neka jevreji nikada ne poveruju u Isusa Hrista. Neka čak nikada ne poveruju ni u boga. Samo kada ne bi verovali u boga čovekomrscu i u dupla etička merila (jedna primenljiva na same jevreje, druga na njihove odnose sa ne-jevrejima). Oni moraju imati ljudska prava, čak i ako neće da ih dele sa nama. Jer i oni su ljudi, njihova zlovolja ne opravdava da i mi postanemo kao oni. Ne prisiljavajte jevrejina na ova prava protiv njegove volje – ne dopustite da se ovo desi u vašem prisustvu ako ste u mogućnosti da to sprečite ... ja apsolutno ne vidim mogućnost da im se dodele građanska prava; izuzev, možda, u slučaju da im jedne noći svima odsečemo glave i zamenimo ih novim u kojima ne bi bilo ni jedne jedine jevrejske ideje. A zatim, ne vidim ni jedan drugi način da se zaštitimo od jevreja sem da im osvojimo “njihovu obećanu zemlju”, pa da ih sve tamo pošaljemo,” (Fichte; *Prilog ispravci suda javnosti o francuskoj revoluciji*. (nem. *Beitrag zur Berichtigung der Urteile des Publicums ueber die Franzoesische Revolution*); 1793.) (Fichte; 1845: knj. 6, str. 149-50)

Saglasno svojoj epistemologiji (nem. *Wissenschaftslehre*), Fihte, u tekstu *O jezičkoj sposobnosti i izvoru jezika* (nem. *Von der Sprachfähigkeit und dem Ursprung der Sprache*) iz 1795., tvrdi da se “nužnim izvođenjem ovog otkrića (jezika) iz prirode ljudskog uma ... mora pokazati kako je jezik nastao” (Surber; 1996: 203), a u beleškama za predavanja o jeziku napominje (a nasuprot svom inače prevagnjujućem, ateološkom stavu usvojenom od Herdera da su se ljudska misao i jezik razvijali samosvojno): “samo biće, budući da se pre ovoga (otkrića) ne može pretpostaviti postojanje čoveka, ne može biti čovek – već nešto drugo – više biće. Moglo bi se dokazati da je ovo više biće bilo bog” (ibid.: 272), te smatra da je “jezik, u najširem smislu reči, izraz naših misli posredstvom proizvoljnih znakova (nem. *willkürliche Zeichen*)” (ibid.: 204), a da “nevoljna erupcija osećanja nije jezik” (ibid.; 206), jer “da bi se nešto ispravno zvalo jezikom, apsolutno se ne može nameravati išta drugo sem označavanja misli; jezik nema nikakvu drugu svrhu izvan ovog označavanja, ... nikakvu drugu svrhu osim da (nekome) pruži priliku predstavljanja pojedinačnog predmeta drugoj osobi” (ibid.: 205), “... biću usklađenom sa njim samim – drugom ljudskom biću” (ibid.: 122), pa ovim pokazuje da otkriće/stvaranje jezika proističe iz potrebe samog uma/razuma/misaonosti da iznađe komunikativna sredstva za svoj izraz: “... čovek ... bi mogao da ima opšte, apstraktne koncepte ... jednostavno posredstvom slika koje predstavlja svojom maštom ... previše značaja se pridaje jeziku ako se veruje da se bez njega nikakvo umovanje ne bi pojavilo.” (ibid.: 124). Fihte naglašava komunikativnu svrhu, u osnovi, dualnog modela znaka i semioze (uslova i načina nastajanja znaka): sagovornik <= [(subjektivan) koncept/misao (individue)] – [predstavni izražaj (slika/crtež ³² i/ili reč/jezik)] => sagovornik.

III.3.5. V. von Humbolt (nem. Fridrich Wilhelm Christian Karl Ferdinand von Humboldt; 1767-1835 n.e.), filosof, lingvista, političar, diplomata, osnivač berlinskog univerziteta 1809. (koji od 1995. nosi njegovo ime; nem. *Humboldt-Universität zu Berlin* ³³) prihvata, slično Fihteu, Herderov stav o ljudskom poreklu jezika, ali tumači različito Herderovu misao da je “jezik organ

³² za Fihtea, najraniji oblici jezika su ideografski; smatrao je da su egipatski hijeroglifi primer izvornog/prvog jezika (nem. *Ursprache*), to jest izraza misli u slikama/crtežima – ova (kao i piktografska) pretpostavka evropskih istraživača je četiri godine po objavljivanju *Von der Sprachfähigkeit und dem Ursprung der Sprache* (1795.) opovrgnuta pronalaskom kamena iz Rozete (arap. رشيد (Rašid); fra: Rosette; eng. Rosetta; danas izloženog u British Museum, London, Engleska), te dvadesetogodišnjim radom Ž-F. Šampoliona (fra. Jean-François Champollion (Champollion le jeune; 1790 –1832 n.e.; filolog, orjentalista) na dešifrovanju hijeroglifa kao *pisma* (vizuelnog koda akustičnog znakovnog sistema - jezika) sastavljenog od logografskih, slogovnih i fonetskih elemenata.

³³ Humboltov model univerzitetskog obrazovanja zasnovan je na tri načela, metoda i uslova:

1. slobodi istraživanja i preispitivanja svih ideja, tema, disciplina i učenja/nauka;
2. seminarskom pristupu saznanjima koji pretpostavlja redovno okupljanje malih grupa učesnika na dijaloge koje vodi *professor*, odnosno koji započinju predstavljanjem tekućih istraživanja nekih od učesnika, *studentata* i/ili *profesora*. Da bi mogli da učestvuju u dijaloškoj argumentaciji i kritičkom rasuđivanju, neophodno je da se pre svakog sastanka svi učesnici pripreme, to jest upoznaju sa zadatim sadržajima, temama i problemima diskusija, odnosno informišu, prouče i steknu znanja iz datih oblasti;
3. eksperimentalnim laboratorijama za istraživanje, preispitivanje i proučavanje.

(sredstvo, alatka) misli”, te ukazuje da jezik “nije proizvod (grč. *ἔργον*), već proizvođenje (grč. *ἐνέργεια*)” (Humboldt; 1988: 49), izvođenje, ostvarivanje, aktualizovanje, da “ne proističe voljno iz uma, nije proizvod naroda, već da je darovan njihovim unutrašnjim (njima svojstvenim) sudbinama” (Humboldt; 1988: 24), da je “bezuslovno neophodan za razvoj njihovih umnih sposobnosti i oblikovanje pogleda na svet” (Humboldt; 1988: 27), a u tekstu *O mišljenju i govoru* (nem. *Über Denken und Sprechen*): “Poguban uticaj na ... bilo koje proučavanje jezika je imala ograničena ideja da je jezik stvoren dogovorom, a da reč nije ništa drugo do znak stvari koja postoji nezavisno, ili (znak) isto takvog koncepta. Ovo, očigledno, u izvesnoj meri nepobitno ispravno, ali takođe potpuno pogrešno gledište ubija svaki duh i odstranjuje celokupnu životnost čim počne da vlada ... kao i (iz ovoga gledišta izvedena) često ponavljana, uobičajena shvatanja: da je proučavanje jezika neophodno jedino zbog spoljašnjih svrha, ili zbog povremenog obrazovanja neobučениh snaga; da je najkraći put do mehaničkog razumevanja i upotrebe jezika najbolji (put); da je bilo koji jezik, ako ga neko zna, podjednako dobar (u poređenju sa bilo kojim drugim) i da je jedino ispravno taj koristiti; da bi bilo bolje za sve narode da razumeju i koriste jedan te isti (jezik), kao i sve druge predrasude ove vrste koje bi mogle postojati” (Rotenstreich; 1975), te po trijadičnom modelu jezičkog znaka (stvar-reč-koncept; lat. *res-verbum-conceptus*) naglašava s-tvarnost, samo zvukovno obličje reči kao izraza osećaja i osećanja, dakle naglašava samo uobličavanje reči, tvrdeći da je ovo proizvođenje presudan, energetski činilac samih ideja: “... pojavnost čulnog oblika ... nikako nije neutralna i stoga bi se moglo tvrditi da ... reči različitih jezika nisu savršeni sinonimi i da ko god izgovara *equus* i *konj* ne kaže (ovima) potpuno istu stvar ... kada god se govori o nečulnim predmetima ovo je još više istaknuto i reč poprima još veći značaj bivajući daleko više čulnija od običnog koncepta (jezičkog) znaka. Misli i čulni osećaji imaju neodređene obrise, mogu biti stvoreni sa različitih strana i predstavljeni još različitijim čulnim slikama od kojih svaka pobuđuje sopstvene čulne doživljaje. Stoga, iako ukazuju na ideje koje bi potpuno mogle da se razreše definicijama, reči ovog tipa su još manje sinonimne ... zbir svih reči, jezik, je svet koji leži između pojavnog i delatnog unutar nas, u sredini; zasnovan je, izvesno, na dogovoru, upravo onoliko koliko članovi jednog plemena razumevaju jedni druge, ali pojedinačne reči su prevashodno oblikovane prirodnim osećanjima govornika i shvatane sličnim prirodnim osećanjima slušaoca. Proučavanjem jezika, stoga, stiže se, mimo upotrebe samog jezika, znanje uopšte o sličnosti između čoveka i sveta, te posebno o svakom narodu koji se izražava jezikom ... a s obzirom da duh koji se objavljuje u svetu ne poseduje ustanovljenu grupu gledišta, veoma je dobro umnožavati različite jezike, onoliko koliko to broj živih ljudi na zemlji dozvoljava. Jezik nije ništa drugo do upotpunjavanje misli, poduhvat podizanja spoljašnjih utisaka i još nejasnijih unutrašnjih osećanja ka određenim

konceptima i njihovom povezivanju u proizvođenju novih koncepata. Jezik, stoga, mora poprimati dvostruku prirodu, sveta i čoveka, a da bi unapređivao učinke (njihovog) međusobnog uticaja; ili, pre, mora u svojoj, novo stvorenoj (prirodi), uništiti ... prirodu oba, stvarnost i objekta i subjekta, a zadržati samo njihove idealne oblike. ... (jezici u principu) uvek imaju višu vrednost (jer) ... oni istovremeno verno, potpuno i upečatljivo čuvaju utiske sveta, (održavaju) čulne osećaje uma živim i snažnim, kao (što daju) i mogućnost njihovog idealnog spajanja u konceptima.” (Rotenstreich; 1975)

III.3.6. Slično Kantu, a za razliku of Humbolta i drugih savremenika idealista koji su pisali o pitanjima jezika, G.V.F. Hegel (nem. Georg Wilhelm Friedrich Hegel; 1770-1831 n.e.), teolog, filosof, vaspitač, urednik novina u Bambergu, direktor gimnazije u Nirnbergu, predavač i professor na univerzitetima u Jeni, Hajdelbergu i Berlinu (i rektor 1829-30), nije svoje mišljenje razradio u posebnoj filosofiji jezika, već ga je dao u napomenama, beleškama i delovima objavljenim u drugim uticajnim, uobičajeno opsežnim, tekstovima, od kojih u *Enciklopediji filozofskih nauka u osnovnim crtama* (nem. *Enzyklopädie der philosophischen Wissenschaften im Grundrisse*) iz 1817., na primer, ukazuje na središnju ulogu jezika u prelazu sa predstavnog na čisto mišljenje: “Pošto je razlika (između *čulnog osećaja*, *zamisli* i *misli*) od presudnog značaja za razumevanje prirode i vrsta znanja ... za objašnjenje *čulnog osećaja* ... najpristupačnije je ukazati na njegov spoljašnji izvor – čulne organe. Ali imenovanje organa ne pomaže mnogo objašnjenju onoga što je njime obučeno. Prava razlika između *osećaja* i *misli* leži u sledećem – suštinska osobina *čulnog* je individualnost, a kako je individua (koja je, najsvedenije rečeno, atom) takođe i član grupe, (samo) čulno postojanje predstavlja broj međusobno isključivih jedinica, jedinica ... koje postoje jedna pored/sa/iza druge. *Zamišljanje* ili *slikovito-mišljenje* koristi materijale iz istog čulnog izvora. Ali ovako stvoreni materijali imaju izrazitu osobinu da su u meni, te stoga moji; a drugo, da su opšti ili jednostavni ... Niti je čulnost jedini izvor materijalizovanih *zamisli* ... ima *zamisli* sačinjenih od materijala koji proističu is samosvesne *misli*, kao što su to zakonske, moralne, religijske, pa čak i same misaone, pa je potreban izvestan napor da se utvrdi u čemu je razlika između ovakvih *zamisli* i *misli* koje dolaze iz istog izvora ... *Zamisao* se u ovim okolnostima zadovoljava ili objavljivanjem *ispravno* je *ispravno*, *bog* je *bog*, ili se, na višem nivou kulture, (*zamisao*) razvija proglašavanjem svojstava, na primer, *bog* je *tvorac sveta*, *sveprisutan*, *svemoćan*, itd.. Na ovaj se način nekoliko odvojenih, jednostavnih predikata nadovezuju: ali uprkos spone koju im daje njihov subjekat, predikati nikada ne nadilaze samo nizanje. U ovoj tački *zamisao* se podudara sa razumevanjem; s jednom razlikom, da ovo poslednje (razumevanje) uvodi odnos između opšteg i pojedinačnog, uzroka i posledice, itd., te na ovaj način obezbeđuje neophodnu spregu odvojenih ideja (dotične)

zamisli... Razlika između *zamisli* i *misli* je od posebna individualnosti i međusobne isključivosti članova ... Biće pokazano u *Logici* da *misao* (i opštost (univerzalija)) nije samo suprotnost *čulnom*: ništa joj ne može uteći već je, nadmudrujući svoje drugo, istovremeno i to drugo i to što sama jeste ... jezik je delo *misli*; odatle, sve što je izraženo jezikom mora biti opšte (univerzalno). Ono što hoću da kažem ili ono na šta mislim je moje; pripada mi – ovoj posebnoj individui. Ali jezik ne izražava ništa drugo do opštost; tako ne mogu reći ono što ja mislim. A neizrecivo/neopisivo – osećanje ili *čulni osećaj* – daleko od najviše istine – je najneznačajnije i najneistinitije. Ako kažem ‘individua’, ‘ova individua’, ‘ovde’, ‘sada’, sve su ovo opšti izrazi. Sve i bilo šta je individua, ‘ovo’, ako bi bilo čulno, je ovde i sada. Slično ovome, kada kažem ‘ja’, mislim na samog sebe isključujući sve druge; ali ono što kažem, naime ‘ja’, je samo svako ‘ja’, koje na sličan način isključuje sve druge od sebe. U jednom nezgrapnom izrazu koji je upotrebio, Kant je rekao da *ja pratim sve moje zamisli* – *čulne osećaje*, takođe, želje, radnje, itd.. ‘Ja’ je u suštini i činu opštost (univerzalija); a ovakvo ... je oblik (forma), iako spoljašnji oblik, opštosti. Svim drugim ljudima je zajedničko sa mnom da su ‘ja’; baš kao što je zajedničko svim mojim *čulnim osećajima* i *zamislima* da su moji. Ali ‘ja’, u apstrakciji, kao takvo, je čist čin samo-usredsređenosti ili odnosa-prema-sebi u kojem apstrahujemo od svih *zamisli* i osećanja, od svakog stanja uma i svake neobičnosti prirode, talenta ili iskustva. U ovoj meri, ‘ja’ je postojanje potpuno apstraktne opštosti, načelo apstraktne slobode. Stoga je *misao*, viđena kao subjekt, ono što je izraženo rečju ‘ja’; a pošto sam ja u isto vreme u svim mojim *čulnim osećajima*, *zamislima* i stanjima svesti, *misao* je svuda prisutna, (ona je) kategorija koja prožima sva ova (gore navedena) preinačenja.” (Hegel; 1830: §20, §20n)

Hegel naglašava spoznajnu nadređenost jezički ospoljenog, trijadičnog znaka koji, sa jedne strane, prevashodno ukazuje na apstraktnu, “čistu” misao i sredstvo je filosofije, ali je i, sa druge strane, posrednik između kategoričke, uređujuće, kanonične univerzalije (na koju suštinski ukazuje) i uređivanih *čulnih osećaja* i *zamisli* (*slikovitih-misli*), *ideja* (na koje aktualno ukazuje), odnosno posrednik je između normativne *univerzalije* i uređivanih *predstava* predmeta (objekata) – *predstava* kao prevashodno čulnim materijalima sazdanih dualnih znakove. Dakle: misao < > reč (trijadični jezički znak) > predstave (dijadični nejezički znakovi) < > predmeti. Mada bi se po ovome moglo zaključiti da zastupa, slično Fihteu, nezavisnost misli od jezika, Hegel se ipak opredeljuje, slično Humboltu, ali iz različitih razloga, i za pretpostavku da jezik oblikuje pogled na svet, jer je po svojoj semantičkoj i sintaksičkoj datosti, na primer, nemački jezik, a za razliku od drugih, bolje sredstvo filosofskog mišljenja: “Nemački jezik ima mnoge prednosti nad ostalim savremenim jezicima, jer mnoge reči takođe imaju dodatnu neobičnost: ne samo da imaju različita značenja, već i suprotna, pa se ne može propustiti da se u ovome prepozna njegov teorijski duh ...

Filosofija, stoga, nema potrebe za posebnom terminologijom; istina, neke reči su morale biti preuzete iz stranih jezika; međutim, upotrebom su ove već dobile državljanstvo (u nemačkom) ...” (Hegel; 1812–16: 21.11)

Hegel određuje znak uopšte (nem. *Zeichen*) kao “bilo koji neposredan opažaj (nem. *Anschauung*) koji predstavlja sadržaj potpuno različit od onog koji sam poseduje,” (Hegel; 1830: §458); Hegel razlikuje neznakovan “opažaj čiji je materijal odmah dat (kao boja značke)”, te simbol kao “opažaj koji je, po svojoj prirodi, manje više sadržaj koji (opažaj) izražava kao simbol”, od znaka koji “nije vrednovan pozitivno i po sebi posmatran, već (je posmatran) kao predstava nečeg drugog ... čiji su opažen sadržaj i sadržaj onoga za šta je znak nepovezani”, sa kojim “... inteligencija pokazuje slobodniju prozvoljnosti i kontrolu u upotrebi opažaja nego sa simbolima.”(ibid.: 1830)

“U našim razmatranjima umetničkog dela polazimo od onoga što nam je neposredno predstavljeno, a pošto smo ga sagledali nastavljamo da se pitamo šta je (njegovo) značenje ili sadržaj ... pretpostavljamo da postoji ... značenje iza njega, a zbog kojeg je spoljašnja pojava oživljena umom ili duhom ... Čulno prisustvo u umetničkom delu je preobraženo samo u sličnost ili predstavu, dok umetničko delo zauzima tlo između, sa neposredno viđenim, objektivnim svetom na jednoj strani i idealitetom čiste misli na drugoj.” (Hegel; 1817: I, 25, 51-52) Mimetički postupak oblikovanja vizuelnog prizora u umetničkom delu, za Hegela, samo proizvodi njegovu znakovnost, vizuelnu opažajnost *koja predstavlja sadržaj potpuno različit od onog koju sama poseduje*, te se delo ostvaruje tek tumačenjem, prepričavanjem, prevodjenjem u jezik koji je *delo misli*.

III.3.7. Možda se najbolji primer filosofije ranih romantičara (nem. *Frühromantik*) može naći u radu Novalisa (lat. *novalis*, ‘neobrađeno polje’) (pseudonim pesnika³⁴, pisca, mistika, filozofa, geologa i magistrata Hardenberga (nem. Georg Philipp Friedrich Freiherr von Hardenberg; 1772-1801 n.e.) pripadnika *Romantičnog kruga*³⁵, u 1.100 odlomaka (nem. *Fragmente*) posthumno

³⁴ Od uticaja na savremenike kao i mnoge pisce i pesnike do danas su Novalisove *Himne noći* (nem. *Hymnen an die Nacht*) objavljene 1800. n.e., samo osam meseci pre pesnikove rane smrti: “Ali ja se okrećem na drugu stranu, ka svetoj, neizrecivoj, tajanstvenoj Noći. Daleko je ostao svet – potonuo duboko u grob – pusto je i samotno njegovo mesto. Dušnim strunama provejava duboka seta. Želim da utonem u kapljice rose i da se pomešam sa pepelom. Daljine sećanja, želje mladosti, snovi detinjstva, kratkotrajne radosti i uzaludna nadanja za celim, dugim životom javljaju se u sivo odeveni, kao večernja izmaglica posle zalaska sunca. ...”

³⁵ Jena romantičari (nem. *Jenaer Romantik*): nem. August Wilhelm von Schlegel (1767-1845 n.e.; pesnik, književni kritičar, prevodilac, prvi professor sanskrita i prevodilac *Pesme božanstva* (V-II vek p.n.e. sanskrit izgovor: [‘b^hagavəḡ gi: ʈa:j.]), Karl Wilhelm Friedrich von Schlegel (1772-1829 n.e.: pesnik, književni kritičar, filozof, filolog, indolog, prevodilac), Dorothea von Schlegel (Veit, rođena: Brendel Mendelssohn)(1764-1839 n.e.: pisac, prevodilac), Johann Ludwig Tieck (1773-1853 n.e.; pesnik, pisac, književni kritičar, prevodilac), Friedrich Schleiermacher (1768-1834 n.e.), Caroline Schelling (von Schlegel, Bohmer, rođena Michaelis)(1763-1809; književna kritičarka), mladi Friedrich von Schelling (1775/1854 n.e.), Wilhelm Heinrich Wackenroder (1773-1798 n.e.; pravnik, pisac), Sophie Tieck (1775-1833 n.e.; pisac, pesnikinja)

objavljenih beleški, razmatranja, napomena o istoriji, kulturi, filosofiji, poeziji, likovnim umetnostima, matematici, minerologiji, biologiji i drugim naukama, kao i o religiji, a sabranih u *Opštim beleškama: materijalima za enciklopedistiku* (nem. *Das allgemeine Brouillon: Materialien zur Enzyklopädistik*); odbacivanjem i kritičkim pogledom na systemske i obuhvatne teorije doba prosvetiteljstva oslonjene na misaona istraživanja epistemoloških pitanja, Novalisova *fragmenti-sana* “romantična enciklopedija” ili “naučna biblija” se metodski oslanja na “magičnost analogije”, na poređenja, približnosti, sličnosti i izjednačenosti, srazmernosti, na primer, umetničkih i estetskih pojmova sa tumačenjima fizioloških istraživanja, hemijskih saznanja pri tumačenju religije, itd., a s obzirom da “svi dobri istraživači – lekari, teoretičari i mislioci, postupaju kao Kopernik – obrću podatke i metode da bi videli da li se ovi uklapaju bolje na ovaj način” (Novalis; 1960–2006), te oblikuje individualno filozofsko gledište, “magijski idealizam” (“Magija je potpuno različita od filosofije, (religije, hemije, ..), itd., i sadrži *svet- nauku-umetnost* u sebi.” (ibid.: §137)), odnosno romantičan oblik transcendentalnog idealizma, “izvornog empirizma”, sa središnjom postavkom da čovek ne samo da već u načelu sazajno učestvuje u oblikovanju aposteriornog iskustva sveta fenomena, već i da bi trebalo da uključi svoju maštovitost u svrsishodan preobražaj same prirode – da bi sjedinjenjem umetničkog, etičkog (“Priroda će postati moralna. Mi smo njeni učitelji – njena moralna tangenta – njen moralan podstrek. Može li moralnost, kao um, itd., biti opredmećena i organizovana? – Vidljiva moralnost.” (ibid.: §73)) i naučnog, razvijanjem “apsolutne univerzalne nauke”, svet mogao da se beskonačno preobražava u idealno, od objektivnog “ne-ja” (Fihteovog), stranog i zastrašujućeg, u blisko i gostoprимljivo “ti”. “Ovim poduhvatom se niže sopstvo poistovećuje sa boljim sopstvom.” (ibid.)

“Filosofija ne može peći hleb – međutim, može nam dati boga, slobodu i besmrtnost – koja je sada više praktična – filosofija ili ekonomija,” (ibid.: §401) je Novalisovo opravdanje filosofiranja (filosofije kao nauke nauka) kao samo-razumevanja (“Ko god zna šta je filosofiranje, takođe zna šta je život ... život ne sme da bude priča koja nam je data, već (priča) koju smo mi stvorili”(ibid.: §402)) koje vodi i upućuje na kritičko i samostalno iznalaženje ispravnog mišljenja, rasuđivanja i delanja unutar i u odnosu sa širom zajednicom i različitim istorijskim tradicijama, jer “svako ljudsko biće je društvo u malom”, te napominje: “Polu-teorije se odvajaju od delanja (praxis) – potpune teorije mu se vraćaju.” (ibid.: §537)

U fragmentu §142. *Enciklopedistika. ... / Gramatika*, Novalis beleži: “Nije samo čovek taj koji govori – univerzum takođe govori – sve govori – beskonačne jezike ...,” ukazujući na pansemiotičko viđenje sveta u kojem “su sve stvari simptomi (pokazatelji) jedna drugoj”, a u fragmentu §362. *Fizika i Gramatika* empirijski razmišlja: “Prigušen zvuk u blizini se čini da je

daleko od nas. / Lateralno kretanje vazduha u zvuku. Po oblicima slična kretanja zvuka, kao slova alfabeta. (Da li su slova bila izvorno akustični oblici? Slova a priori?) Lateralna i po oblicima slična kretanja svetla i toplote. Slike u boji su oblici svetla. Zrak svetla je pokret gudala violine. Šta je ovde zvuk? Zvuk je u stvari prisiljen da se utisne – da postane šifrovan – na bakarnoj ploči. Dalja primena ove ideje. (Posuti prah fosfora na ploču – tako da upije boje različitog svetla, ili ga blago zagrevati, tako da se zapali – i zrači – različito oblikovana i raznoliko prožeta tela u čudnim oblicima – Priprema takvog praha). Odbijanje, prelamanje i uvijanje zvuka. / Bolna buka – grebanje po ploči, itd.. Prodoran zvuk. / O govoru čvoraka. / Prirodan, oponašajući, oblikovan jezik – veštački, slučajan, proizvoljan jezik. (Koncept uzročnosti, na primer, je *proizvoljan* znak, (transcendentalan znak) posebnog odnosa.) Transcendentalna logika. / Svaka reč bi trebalo da bude jedna *akustična formula* za njenu konstrukciju i izgovor – sam izgovor je ... *oponašajući* znak višeg izgovora – *konstrukcija značenja* reči. Svi ovi su na kraju zavisni od zakona povezivanja (asocijacije). Takozvani proizvoljni znakovi možda nisu tako proizvoljni kako se čine – već su postavljeni u izvesnu stvarnu spregu (nexus) sa onim što označavaju. <Nagonski jezik – izvitoperenje nagona – konvencionalan jezik – ovaj bi trebalo da ponovo postane nagonski, a ipak razvijen jezik. >”, te podseća na razmatranja škole Port-Royal iz XVII veka i nagoveštava de Sosiropov model *označitelja* (fra. *le signifiant*) kao “akustične slike neke reči” (fra. *le signifiant désigne l'image acoustique d'un mot*) početkom XX.

III.3.8. Šeling (nem. F.W. Schelling; 1775-1854 n.e.; filosof, univerzitetski profesor, sekretar Kraljevske akademije likovnih umetnosti, filozofskog odseka Akademije nauka, savetnik i član berlinske akademije) među prvima ističe autorstvo u filozofiji, razrađuje ličnu filozofiju prirode – na primer, u *Prikazu mog sistema filozofije* (nem. *Darstellung des Systems meiner Philosophie*, 1801 n.e.) za prvi predmet filozofije pretpostavlja, slično Spinozi³⁶, ontološki apsolut istosti (nem. *Identität*), nerazlikovanja *duha* i *prirode* (izuzev po meri, razmeri, količini) – suprot-stavlja se gledištima Filtea i Hegela, ali se i izlaže kritici istih kao i drugih mislilaca nenaklonjenih romantičarima, kao što su hegelijanci, Humbolt, prvi egzistencijalisti, anarhisti, Engels, Marks, itd.. Tako je Hegel oštro kritikovao *Filozofiju umetnosti* (nem. *Philosophie der Kunst*) iz 1807. u kojoj

³⁶ Baruh Spinoza (hebr. בן דק ספינוזא; port. Benedito de Spinoza; hol. Baruch Spinoza; lat. Benedictus de Spinoza; 1632-1677 n.e.), filosof, jedan od najvećih racionalista 17. veka, u svojoj *Etici, prikazanoj geometrijskim poretkom* (lat. *Ethica, ordine geometrico demonstrata*, posthumno objavljenoj 1677. n.e.) tvrdi istorijski presudno “*bog ili priroda*” (lat. *Deum seu Naturam, Deus seu Natura* (Spinoza; 1677: Deo IV, Uvod), *Dei sive Naturae, Dei seu Naturae* (ibid.: Deo IV, Tvrdnja IV, Dokaz), suprotstavljajući kartezijanskom dualizmu Dekarta svoj neutralan monizam predodređenosti: “Iz božje nadmoći, ili beskonačne prirode, beskonačan broj stvari – to jest, sve stvari su nužno proistekle na beskonačan broj načina, ili uvek proističu iz iste nužnosti; na isti način na koji iz prirode trougla proizlazi oduvek i zauvek da su njegova tri unutrašnja ugla jednaka dvema pravim uglovima” (ibid.: Deo I, XVII), odnosno “sve stvari u prirodi proističu iz određene nužnosti potpuno savršene” (ibid.), dok su “um i telo jedna te ista individua koja se svrstava čas pod svojstvo misanosti, čas pod svojstvom prostornosti.” (ibid.: XIX)

Šeling razmatra odnos lepog skulpture i slikarstva sa prirodno lepim: “Odavno je zapaženo da se, u umetnosti, sve stvari ne izvode potpuno svesno; da se svesno delanje mora ujediniti sa nesvesnom energijom; da je savršeno jedinstvo i međusobna prožetost ova dva to što daje najviše u umetnosti; dela koja žude za ovom nesvesnom snagom se prepoznaju očiglednim htenjem za samostalnim postojanjem, nezavisnim od života koji ih je proizveo; dok, obrnuto, onde gde ovo (jedinstvo) deluje, umetnost daje svojim proizvodima, zajedno sa najvišom jasnoćom razumevanja, onu neumoljivu stvarnost po kojoj liče na dela prirode ... Umetnik bi trebalo da zaista, pre svega, oponaša ovaj duh prirode, koji, delujući u jezgru stvari, govori oblikom i likom, kao da su simboli; i samo u onoj meri u kojoj zahvata ovaj duh i oživotvorujuće ga oponaša, on sam uspeva da ostvari istinu! Dela koja su samo proizvod povezanosti čak i lepih oblika bila bi bez svake lepote, jer to što daje lepotu celini ne može biti oblik. Ona je iznad oblika – ona je suština, opštost, izgled i izraz duha unutar prirode ... Ovim se (umetnik) uzdiže u oblast čistih ideja ...” (Schelling; 1845: 23-24), te se po ovome kritički odvajaju od Hegelovog naglašavanja razuma i filozofskog poimanja kao istorijski završnog i najvišeg izraza duha, odnosno ukazuje na samu umnost (duh) kao delatno, stvaralačko načelo sveukupne jedinstvenosti i usklađenosti čak i najmanje svesnih i samosvesnih pojava prirode – “Ovu suštinu, nepojamnu, kao što smo rekli, ali značajnu za sve, Grci su zvali *καρσις*, a mi *milost*. Kada se *milost* pojavi u potpuno razvijenom obliku, tada je, u prirodi, delo savršeno; svi zahtevi su ispunjeni.” (ibid.: 34) – a samim tim i saglasno ovome i filozofije prirode, nauka, te umetnosti: “Sva povezanost ne može biti išta drugo nego umna u svojoj prirodi i izvoru.” (ibid.: 22)

Šelingov pansemiotički model znaka je dvostran: (1) dijadičan kao prirodan znak (ideja-pojava prirode); (2) trijadičan kao veštački znak (jezički i/ili (s)likovni znak) (ideja-reč/slika-prirodan fenomen). Univerzalan duh, um, intelekt, ne samo da izražava ideje umnožavanjem individualnih prikaza, prirodnih pojava (količinskim razlikovanjem prirodnih vrsta i njihovih primeraka), već u savršenim (potpuno razvijenim) primercima predstavlja činjenično/istinito sjedinjeno sa lepim, dok individualna duša (filosofa, naučnika, umetnika) neposrednom komunikacijom sa duhom oponaša ideje duha idealizovanim oslikavanjem/uobličavanjem (tehne/umetnost/zanat) i opisivanjem (theoria/nauka/posmatranje) prirodnih pojava takođe proizvodeći istinitost/lepotu reči/dela.

III.4. Nasuprot Šlajermaherovoj (nem. Friedrich Schleiermacher (1768-1834 n.e.; filozof, teolog protestantskog liberalizma) tvrdnji autorstva “umeća izbegavanja pogrešnog razumevanja”, te Hladnijevom (nem. Johann Martin Chladenius; 1710-1759 n.e.; filozof, teolog) doprinosu “skeptičnom metodi čitanja teksta”, *metod ispravnog tumačenja*, odnosno *hermenautika*³⁷, javlja

se u Grčkoj već sa potrebom razumevanja *objava iz pupka sveta* (proročišta u Delfima (grč. *Δελφοί*)), u filozofiji sa Aristotelovim *ἐρμηνεία* (grč. “tumačenje, objašnjenje”), u drugom delu *Organona* (grč. *Περὶ Ἑρμηνείας*; lat. *De Interpretatione*, ‘O tumačenju’, oko 360. p.n.e.), u kojem je sistematično razmatran odnos jezika i logike, a u srednjem veku se često eksplicitno određuje sa sedam pitanja postavljanim kao uvod u tekstove klasičnih autoriteta: 1.) ko (lat. *quis/persona*); 2.) šta (je predmet) (lat. *quid/materia*); 3.) zašto (lat. *cur/causa*); 4.) kako (lat. *quomodo/modus*); 5.) kada (lat. *quando/tempus*); 6.) gde (lat. *ubi/locus*) i 7.) kojim sredstvima (lat. *quibus facultatibus/facultas*) je tekst sačinjen? Uobičajeno, historiografija predlaže viđenje da se *semantička hermeneutika* javlja u XVIII veku zajedno sa filozofskim razmatranjima koja se tematski razrađuju i opsežnije bave (za epohu “novijim”) temama odnosa jezika, znaka, estetskog iskustva, odnosno estetike (kao filozofskog istraživanja vrednosti) i fenomenološke stvarnosti, dakle kada poprima značajniju ulogu sredstva analize u hermeneutici i estetici, kao na primer u radu autora predstavljenih u sledećim delovima.

III.4.1. G.F. Majer (nem. Georg Friedrich Meier; 1718-1777 n.e.), filozof, estetičar, Baumgartenov student i bliski saradnik na oblikovanju koncepata nove *estetike*, zastupnik Lokovog empirizma kombinovanog sa Lajbnic-Volfovom metafizikom i epistemologijom uz naglašavanje sazajno ograničene moći subjekta u empirijskoj psihologiji, svoje pansemiotičko gledište iznosi u *Eseju o Opštoj Veštini Tumačenja* (nem. *Verusch einer allegemeinen Auslegungskunst*) iz 1757. koje započinje određenjem znaka kao “sredstvom kojim se stvarnost druge stvari može prepoznati” (Meier; 1757: §7), odnosno kao “osnovom saznanja (nem. *Erkenntnisgrund*) označene stvari”, (ibid.), te deli znakove na *prirodne* i *proizvoljne* naglašavajući sazajnu vrednost prirodnih znakova: “U ovom svetu, zato što je najbolji, postoji najveća opšta značenjska skladnost ... Posledično, bilo koji stvarni deo ovog sveta može biti neposredan ili posredan, udaljen ili blizak *prirodan znak* bilo kojeg drugog stvarnog dela sveta.” (ibid.: §35), čiji su uzročno-posledični odnosi nužni, jer je “svaki *prirodan znak* božja *tvorevina*, za boga *proizvoljan znak*, stoga *posledica* najmudrijeg izbora najbolje volje.” (ibid.: §38).

III.4.2. Istoriografski, A. Baumgarten (nem. Alexander Gottlieb Baumgarten; 1714-1762 n.e.), filozof, estetičar, Volfov učenik, ističe se među drugim filozofima koji su od kraja XVII veka pažljivije razmatrali teme ukusa, zadovoljstva, mašte, doživljaj lepog i skladnog, po postavci u svojoj studiji *Meditacije o poeziji* (lat. *Meditationes philosophicae de nonnullis ad poema pertinentibus*) iz 1735.: “Neka *νοητά* (grč. ‘pojmljivo’), kao viša sazajna sposobnost, bude predmet logike;

³⁷ Od grč. ἐρμηνεύς, ‘prevodilac, tumač’; mitološki, od imena grčkog božanstva granica i prelaza, Hermesa (grč. Ἑρμῆς), nejasnog glasnika, zaštitnika pastira, varalica i proroka, vodiča umrlih.

αισθητά (grč. ‘opazivo’) nauke opazivog ili estetike” (Baumgarten; 1954: §CXVI, 86), te tvrdnjom: “Estetika je nauka čulnog opažanja” (ibid.), odnosno određenjem poezije kao “savršenog govora čulnog”, to jest “reda reči koji donosi umu povezane ... čulne predstave ... dobijene nižom saznanom sposobnošću”, (ibid.), a *čulnih predstava* kao pomešanih, ekstenzivnih, stopljenih, ali ne i nejasnih (“posebne predstave su poetika najvišeg stepena”), jer pokazuju, na primer, složene likove u jedinstvenim uslovima ne svrstavajući ih u opšte, apstraktne klase. Svrha poezije, tvrdi Baumgarten, je da pobudi osećanja “s obzirom da su osećanja ... stepeni bola i zadovoljstva, ... u predstavama nečega ... pomešana kao dobra i loša, ... ona određuju poetske predstave, a (samo) pobuđivanje osećanja je (svrha) poetike” (ibid.: §XXV, 24). Pre Baumgartenove *Estetike* (lat. *Aesthetica*) iz 1750. u kojoj se određuje “estetika (teorija slobodnih umetnosti, logika niže moći saznanja (lat. *gnoseologia inferior*), umeće lepog mišljenja, umeće analogno razumskom (lat. *analogon rationis*)³⁸) (kao) nauka čulnog saznanja” (Baumgarten; (1750) 2007: §1), Majer (pod uticajem Baumgartenovih predavanja i meditacija) objavljuje: “Estetika je opšta nauka čulnog saznanja. Ova se nauka bavi svime što se u detaljima može pripisati čulnom saznanju i njegovom predstavljanju. S obzirom da osećanja imaju snažan uticaj na čulna saznanja i njihove predstave, estetika može s pravom zahtevati teoriju osećanja kao svoj deo.” (Meier; *Teorijsko učenje o uzbuđenjima (duhovnim pokretima)*(nem.*Theoretische Lehre der Gemüthsbewegungen*); 1744: §7, 7), te doprinosi razjašnjavanju novog tumačenja ‘estetike’ i uspostavljanju nove filozofske discipline. Baumgarten pomera tradicionalnu usredsređenost filozofije i nauke na konceptualnost, opštost i nužnost, prema fenomenalnosti, posebnosti i slučajnosti naglašavajući ne samo njihovu empirijsko-epistemološku, već i estetsku vrednost i značaj: “Shvatam međupovezanost nekih stvari razdeljujući/razgraničavajući (ih), a nekih nerazdeljujući, dakle imam obe sposobnosti. Posledično imam razumevanje, za uvid u spojeve stvari, to jest obrazloženje/razlog (lat. *ratio*, od grč. *λόγος*, ‘reč’); kao i sposobnost za nerazgraničavajući uvid u spojeve stvari koji se sastoji od sledećeg: 1) čulne sposobnosti za sličnosti među stvarima, stoga čulnog sagledavanja; 2) čulne sposobnosti shvatanja razlika između stvari, stoga čulnog razlučivanja; 3) čulnog sećanja; 4) sposobnosti stvaranja (u/iz/vođenja)(lat. *inventio*, od *invenire*, od *in*, ‘u’ sa *venire*, ‘doći’); 5) sposobnosti ukusa i procenjivanja čulima, spojenim sa ocenjivanjem (samih) osećaja; 6) pred-postavljanja sličnih slučajeva; i 7) sposobnosti opažajnog označavanja. Sve ove niže sposobnosti shvatanja, u onoj meri u kojoj predstavljaju odnose između stvari, te su u ovom smislu slične razložnom, sačinjavaju ono što je *slično (analogno) razumskom* (lat. *analogon rationis*), ili (ono što je) ukupnost svih

³⁸ Baumgarten objašnjava kasnije, u svojoj *Metafizici*: “... sinonimna određenja drugih autora (su data) unutar zagrada pored (mojih) definišućih izraza da bi se ovi mogli lakše razumeti” (*Vorreden zur Metaphysik*, str. 43), ali sa jasnom namerom uvođenja obuhvatnije (od postojećih) definicije estetike.

sposobnosti shvatanja koja nerazgraničavajući predstavljaju veze stvari.” (Baumgarten; *Metaphysik*, 1783: §468, 146)

Baumgarten tvrdi da čulne predstave mogu postati ili *jasnije* (lat. *claritas intensive maior*), a analizom (razgraničavanjem) komponentnih znakova, što sazajno vodi obrazloženju, ili *živopisnije* (lat. *vividitas, claritas extensive maior*), ikonično upečatljivije, a sintezom (nerazgraničavanjem, sabiranjem) znakova, što vodi estetskom doživljaju (ibid.: §393, 119), te prepoznaje tri mogućna izvora lepog u umetnosti: 1.) “sklad misli dok apstrahujemo od njihovih znakova i poretka”; 2.) “sklad reda unutar kojeg meditiramo nad lepim sadržajem misli”; 3.) “sklad znakova ... međusoban, naspram (njihovog) sadržaja, te u odnosu sa poretkom sadržaja”. (Baumgarten; (1750) 2007: §§18–20)

III.4.3. Poseban hermeneutičko-etimološki metod obeležava istraživanja Đ. Vika (ita. Giambattista Vico; 1668-1744 n.e.), filozofa, retoričara, teoretičara prava, istoričara, danas smatranog osnivačem filosofije istorije, antropoloških i socioloških studija, kao i istorije prava i zakona, koji, nasuprot poverenju njegovog doba u kartezijanski, racionalni, hipotetičko-deduktivno-spoznajni metod saznanja, odnosno druge reduktivne, ontološko-epistemološke modele razdoblja prosvetiteljstva, u svojoj najznačajnijoj i posthumno uticajnoj *Novoj nauci* (ita. *Scienza Nuova*) iz 1725/1744. izlaže predznake kritičkih epistemologija društvenih nauka XX veka naglašavanjem “istinito je kako jeste sazđano” (lat. “*verum esse ipsum factum*”), te postavkom da potpunije razumevanje bilo kojeg predmeta zahteva otkrivanje njegovih uzroka (lat. *per causas*), a ne njegovu redukciju na matematičke, kvantifikujuće forme – “uobraženja” koja proističu iz verovanja da je “čovjek merilo svih stvari” (Vico; 1725/44: Element I, §120, 60), kao i iz sklonosti da “kada god ljudi ne mogu da oblikuju ideju udaljenih i nepoznatih stvari, (onda) ih premeravaju onim što (im) je poznato i pristupačno” (ibid.: Element II, §122, 60); Vikov program je da “nauke moraju početi od predmeta kojima se bave” (ibid.: Element CVI, §314, 92), odnosno da je “veliki zadatak nauke da obnovi osnove istine – istine koja je, usled protoka vremena i promena jezika i običaja, do nas doprla uvijena u laž” (ibid.: Element XVI, §150, 64-5) i otkrije “mudrost” koja nije “ništa drugo do nauka koja pristupa stvarima kako njihova priroda nalaže” (ibid.: Element CXIV, §326, 94); to jest, metodološki, *novo kritičko umeće* (ita. *nuova arte critica*), Viko smatra, spaja istraživanja *istinitog* (ita. *il vero*), univerzalnog i večnog, sa *izvesnim* (ita. *il certo*), posebnim i pojedinačnim ljudskog iskustva i svesti (ita. *coscienza*), odnosno povezuje filozofska (epistemološka) sa filološkim (etimološkim) istraživanjima: “filosofija kontemplira razlog, odakle proističe znanje istinitog; filologija posmatra ono čemu je ljudski izbor tvorac, odakle proističe svest o izvesnom” (ibid.: Element X, §138, 63). Viko smatra da čovečanstvo, kao i svaki narod, prolaze kroz tri perioda: 1.) razdoblje božanstava kada očevi (grč. *πατέρες*; lat. *patres*; ita. *padri*), “teološki pesnici”,

upravljaju malim, prirodno religioznim, porodičnim zajednicama, 2.) doba heroja, koje je obeleženo ne samo sukobima između (došljacima proširenih) zajednica predvođenim herojima, već i borbama za privilegije između niže (grč. *πλήθος*, ‘mnoštvo’; lat. *plebs*, ‘građani’; ita. *plebe*, ‘obični’) i više klase (grč. *ἄριστοι*, ‘izvršni’; lat. *patricii*, ‘gazde’; ita. *patrizi*, ‘plemeniti’) datih zajednica, te 3.) vreme ljudi, kada podređena klasa uspeva da institucionalizuje društvene privilegije kritičke moći razuma, rasuđivanja i znanja. Prva dva razdoblja su obeležena poetskom mudrošću, društvene organizacije (manje i veće složenosti) neposrednim čulnim iskustvima, osećanjima, čuđenjem, strahom i radoznalošću, predrasudama i mimezismom, a oljuđen svet maštovito (ita. *fantasia*) doživljavao, jer “u detinjstvu sveta, ljudi su po prirodi bili veličanstveni pesnici” (ibid.: Element XXXVII, §187, 71), a narodi “poetični u svojim počecima” (ibid.: Element XLVII, §205, 74), to jest poetski logičari bez “razumljivih koncepata klasa stvari” čija je “metafizika bila njihova poezija, sposobnost ... porađana iz ... neznanja uzroka, neznanja koje je, kao majka čuđenja, ljudima bez poznavanja ičega predstavljalo sve čudesnim” (ibid.: Poetic Wisdom: §375, 116), stoga “sa prirodnom potrebom da stvore poetske likove; to jest, maštovite koncepte klasa ili univerzalija, na koje su, kao na izvesne modele ili idealne portrete, svodili sve posebne vrste koje bi na ove (modele) ličile” (ibid.: Element XLIX: §209, 74). Iz *poetske metafizike* proisticali su: *poetska kosmografija* “sveta sačinjenog od bogova neba, podzemlja ... i bogova posrednika između zemlje i neba” (ibid.: Poetic Wisdom: §710, 269), *poetska astronomija* pripisivanja “bogova planetama i heroja sazveždima” (ibid.: Poetic Wisdom: §728, 277), *poetska hronologija* oslonjena na “cikluse godišnjih doba i žetvi” (ibid.: Poetic Wisdom: §732, 279), *poetska geografija* imenovanja sveta prirode po “sličnosti sa poznatim ili bliskim stvarima” (ibid.: Poetic Wisdom: §741, 285), *poetski moral* sa osnovom u sažaljenju i sramoti (dostojanstvu), *poetska ekonomija* divlje jednakosti ljudi u nužnim, porodičnim odnosima. U razdoblju ljudi, koje se javlja “nekih dve hiljade godina po osnivanju naroda” (ibid.: Element CV: §313, 92), razum, refleksija (ita. *riflessione*), počinje da prevladava, “zakonodavstvo stvara vojnu, trgovačku i upravnu klasu (pored zemljo/radničke), te tako snagu, bogatstvo i mudrost društava. Tri velike mane (nasilnost, pohlepu i vlastoljublje) koje sigurno mogu uništiti celo čovečanstvo ..., (zakonodavstvo) preobražava u građansku sreću” (ibid.: Element VII: §132, 62), ali, Viko naglašava kritički, umesto daljeg istorijskog razvoja ka idealitetu, čovečanstvo ulazi u period “građanske bolesti”, vraća se (ita. *ricorso*) neminovno u *divljaštvo*, na početak, koji se po Vikovom spiralnom modelu istorije ipak nalazi na nešto višem razvojnom nivou: “Ovakvi narodi, kao i tolike zveri, razvili su običaj da svako misli samo o ličnim potrebama, te su dosegli ekstremnu osetljivost, ili bolje rečeno ponos, zbog koje se kao i divlje životinje kostreše i nasrcu (jedni na druge) na najmanje nezadovoljstvo.” (Vico; (1744)1984: 1106) Iz ovog, “drugog varvarstva”, pojavom mudrih zakonodavaca, ustankom najспособnijih, ili poslednjim

trajima civilizacije, društva ponovo napreduju “ka primitivnoj jednostavnosti prvog sveta (mnoštva) naroda”, a ljudi ponovo postaju “religiozni, iskreni i odani” (ibid.: Conclusion of the Work: §1104, 423-4) – poetski nadahnuti.

Vikovo pansemiotičko razmatranje poetskih razdoblja ukazuje na razvoj od: 1.) “nemih religijskih činova i rituala” i magijskih hijeroglifa pre-jezičkog perioda kada su ljudi “izražavali sebe gestom i ... predmetima koji su imali prirodan odnos sa idejama” (ibid.: §933), preko 2.) onomatopejske glasovne artikulacije pred-jezičkog oblika komunikacije kao osnove “jezika sa prirodnim značenjima” (ibid.: §431), odnosno naglašavanja metaforičnosti kao i ikoničnosti znakova (na primer: vizuelnih amblema, oznaka, žigova, ilustracija i živopisnih predstava) u herojskom razdoblju, do 3.) proizvoljnosti i apstraktnosti jezika u dobu refleksija. Vikovo epistemološko stanovište da su uvidi dostupni čovečanstvu u sva tri razdoblja, mada različitim načinima i sredstvima: 1.) procesovanjem prirodno/nužnih (uzročno-posledičnih) znakova, 2.) stvaranjem prirodno/analoških (mimetičko-metaforičnih) ikoničnih znakova, te 3.) proizvođenjem artifičijelno/apstraktnih (analitičko-sintetičkih) jezičkih znakova, predstavlja prvi nagoveštaj istoricizama Šlegela, Hegela, Marksa, te strukturalne i post-strukturalne antropologije XX veka. Mitovi drevnih i savremenih kultura se smatraju poetskim izrazima uvida, stoga, Viko zaključuje, “... prva nauka koju bi trebalo izučiti (je) mitologija ili tumačenje priča, jer ... sve istorije naroda imaju svoje začetke u pripovestima (od lat. *fabula*, ‘priča’) (basnama, bajkama, mitovima, legendama)” (ibid.: §51).

III.4.4. D.E. Šlajermahera (nem. Friedrich Daniel Ernst Schleiermacher; 1768-1834 n.e.) filozof, teolog protestantskog liberalizma, u svom predlogu hermenautike: “Potpuno razumevanje govora ili spisa je umetničko dostignuće koje zahteva nauku umetnosti (nem. *Kunstlehre*) ili veštinu (nem. *Technik*) na koju ukazujemo rečju ‘hermenautika’ ... Ova nauka umetnosti (veština) postoji samo onoliko koliko (postoje) njena pravila ... neposredno oslonjena na jasna načela izvedena iz prirode mišljenja i jezika” (Schleiermacher; 1830: 53), dakle veštine tumačenja, ne samo da oživljava tradicionalan, analitički metod prilaženja govoru i tekstu predlažući *gramatičko tumačenje* vođeno dvema načelima: 1) utvrđivanjem uvida, tvrdnji i izjava u piščevom spisu “na osnovu upotrebe jezika zajedničkog piscu i njegovim izvornim čitaocima” (Schleiermacher; 1977: 98) ili istorijskog smisaonog okvira jezika, vrste teksta, itd.; 2) shvatanjem posebnih značenja reči u piščevom spisu na osnovu “smisaonog okvira u kojem se javljaju” (ibid.: 117), već kao neophodan uslov za potpuno i ispravno shvatanje namera i misli govornika i/ili pisca uvodi i sintetičan, re/produkujući metod, *psihološko tumačenje* koje je takođe dvostrano: 1) *tehničko tumačenje* posebnih uslova koji su neposredno uticala na piščev spis i stil; 2) *uosećavanje*: 2a) *poređenjem*;

“svrstvanjem pisca u opšti tip” i otkrivanjem jedinstvenosti pisca “upoređivanjem (pisca) sa drugim (piscima) istog opšteg tipa” (ibid.: 150); te 2b) *otkrovenjem*: “Zadatak se može postaviti na sledeći način: ‘Shvatiti spis isprva isto tako, a zatim i bolje od njegovog pisca.’” (ibid.: 112), a “navođenjem tumača da se preobrazi ... u (samog) pisca” (ibid.), što je moguće na “osnovu pretpostavke da svaka osoba nije samo jedinstvena individua po sebi, već da poseduje prijemčivost za jedinstvenost svake druge ličnosti. Ova pretpostavka, čini se, pretpostavlja i da svaka osoba sadrži minimum svake druge, te se tako *otkrovenje* postiže poređenjem sa samim sobom.” (ibid.)

Oba, dualan model jezičkog znaka ranog Šlajermahera po kojem jezik proizvodi misli, kao i trijadični model kasnijeg po kojem jezik ukazuje na misli, odnosno sredstvo je ospoljenja od jezika nezavisnih misli, pokazuju jednu jedinstvenu osobinu Šlajermaherove hermeneutike, dakle pretpostavljanje osnove razumevanja između različitih subjekata ne na dogovoru (konvencijama) o proizvoljnom istorijskom statusu bilo dualno ili trijadno modelovanih jezičkih znakova, već na ontološkoj jednosti, istosti svih individua: “... spusti se u najunutrašnjije sveto utočište života ... Samo tamo nalaziš izvorni odnos neposrednog uvida i osećanja kojim se ova jednost i razlika mogu shvatiti (Schleiermacher; 1958.), ... tvoja svest je najzad određena kao jedno ili drugo, kao neposredan uvid ili osećanje. Zatim, dok se još nisi potpuno predao ovoj razdvojenosti, te izgubio svest o svom životu u sjedinjenosti, ne preostaje ništa drugo do znanje da su izvorno ovi bili jedno” (ibid. str. 44), na ovoj ontološkoj “neposrednoj svesnosti o opštem postojanju svih konačnih stvari u Beskonačnom, a svih privremenih stvari u Večnom.” (ibid.: 36) Izvesno, bez Šlajermaherove metafizičke pretpostavke ontološkog, pre-misaonog i pre-jezičkog identiteta (nerazlikovanja) individua, bez njegove “najviše intuicije (neposrednog i neposredovanog uvida) ... da je smisao svakog čoveka da na njemu svojstven način predstavlja ljudskost, jedinstvenim sklopom delova (ljudskosti), tako da se ova može otkriti u svakom obliku, da se sve što proističe iz njene utrobe može otelotvoriti u punoći beskonačnog vremena i prostora” (Schleiermacher; 1926: 31), kao neophodnog uslova na kojoj program hermeneutike zasniva samu mogućnost međuljudskog razumevanja, Šlajermaherova nauka umetnosti ili veština tumačenja nije održiva.

IV. period od XIX veka i B. Bolzana³⁹ do danas, koji uključuje imena kao što su: E. Huserl (nem. Edmund Gustav Albrecht Husserl; 1859-1938 n.e.), A. Vajthed (eng. Alfred North Whitehead (1861-1947 n.e.), J. Ikskil (nem. Jakob Johann Baron von Uexküll (1864-1944 n.e.), B. Rasel Bertrand Arthur William Russel (1872-1970 n.e.), E. Kasirer (nem. Ernst Cassirer (1874-1945 n.e.) koji čoveka određuje kao *animal symbolicum*⁴⁰, K. Biler (nem. Karl Ludwig Bühler; 1879-1963 n.e.), L. Vitgenštajn (nem. Ludwig Josef Johann Wittgenstein; 1889-1951 n.e.), Ž. Lakan (fra. Jacques Marie Émile Lacan; 1901-1981 n.e.), R. Bart (fra. Roland Gérard Barthes; 1915-1980 n.e.),

T. Sebeok (mađ. Thomas Albert Sebök; 1920-2001 n.e.), Ž.F. Liotar (fra. Jean-Francois Lyotard; 1924-1998 n.e.), Ž. Delez (fra. Gilles Deleuze; 1925-1995 n.e.), P.M. Fuko (fra. Paul-Michel Foucault; 1926-1984 n.e.), A. Čomski (eng. Avram Noam Chomski (1928- n.e.), P.F. Gatari (fra. Pierre-Félix Guattari (1930-1992 n.e.), Ž. Derida (fra. Jacques Jackie Élie Derrida (1930-2004 n.e.), Ž. Bodrijar (fra. Jean Baudrillard; 1929-2007 n.e.), U. Eko (ita. Umberto Eco; 1932- n.e.), J. Kristeva (bug. Юлия Кръстева (1941- n.e.), at al., a od kojih je semiotika/semiologija pet autora detaljnije obrađena u sledećim poglavljima.

³⁹ Bolzano je u trećoj i četvrtoj knjizi *Teorije nauke* razvio opštu doktrinu znaka (nem. *Zeichenlehre*) koja uključuje i razmatranja semiotike (nem. *Semiotik*), a po kojoj je znak: “Predmet koji koristimo sa namerom da oživimo ideju koja je sa njim povezana u mislećem biću.” (1837c: § 285: 308) Bolzano je razlikovao vizuelne, auditivne, gestualne i verbalne znakove, univerzalno primenljive (koje koriste svi ljudi) od posebno primenljivih (koje koristi nekolicina), te prirodne (koji se koriste sa razlogom) nasuprot slučajnim (koji sadrže i arbitrarne znakove formirane namernim povezivanjem predmeta i ideja), kao i vrste znakova prema sintaksičkim (jednostavne nasuprot složenim) i semantičkim (jednosemičke nasuprot višesemičkim, prave nasuprot figurativnim, metonimijske nasuprot metaforičkim) kriterijumima. Bolzano je takođe razlikovao značenje (nem. *Bedeutung*) znaka uopšte i njegov smisao (nem. *Sinn*), a koje znak poprima u posebnim uslovima upotrebe i proizvođenja, te prema trinaest pravila i nabrojanih devet prednosti korišćenja znaka u epistemološke svrhe.

⁴⁰ Ernst Cassirer (1874-1945 n.e.)

Filosof, u *O metafizičkim simboličnim oblicima* (nem. *Zur Metaphysik der symbolischen Formen*, 1923-29), kao i u *Eseju o čoveku* (eng. *An Essay on Man*, 1944) tvrdi da je čovek “simbolična životinja” koja, za razliku od ostalih živih vrsta sposobnih da se neposrednim čulnim opažanjima i instinktivno odnose prema okruženju, stvara svet simboličnog, posrednog, višeznačenjskog – kulturu.

IV.1.

ČARLS PERS

Čarls Pers (eng. Charles Sanders Peirce; 1839–1914 n.e.), filosof, logičar, osnivač pozitivizma, smatra se jednim od najvažnijih teoretičara i osnivačem savremene semiotike kao opšte teorije znakova čiji je cilj uspostavljanje epistemološke i metafizičke univerzalnosti, te se stoga smatra fundamentalnim teorijskim modelom za razvitak filozofske struje semiotike koja se razvila nezavisno od lingvističke tradicije De Sosira i L. Hjelmsleva.

Pers, ne bez osnove u kritičkom i sistematičnom proučavanju Kanta, pretpostavlja da su celokupno saznanje, svaka misao, čovek i celokupni svet u suštini semiotički, te na ovoj pretpostavci generiše svoje pansemiotičko viđenje stvarnosti: “Celokupan univerzum je prožet znakovima, ako već nije isključivo sačinjen od znakova”.

Ontološki i fenomenološki, Pers razlikuje tri univerzalne kategorije:

1. PRIMARNOST je “modus bivanja nečega koje je takvo kakvo jeste, pozitivno i bez ikakve reference prema nečem drugom.” Ovo je kategorija nereflektovanog osećaja, čiste potencijalnosti, slobode, neposrednosti, nediferenciranog kvaliteta i nezavisnosti.

2. SEKUNDARNOST (koja uključuje odnos Primarnosti i Sekundarnosti) je kategorija poređenja, činjeničnosti, delovanja, stvarnosti i iskustva vremena i prostora sa kojom “se suočavamo u činjenicama kao što su drugo, odnos, nužnost, posledica, zavisnost, nezavisnost, negacija, pojava, stvarnost, rezultat.”

3. TERCIJARNOST (koja uključuje odnos Sekundarnosti i Tercijarnosti) je kategorija posredovanja, uslova, sećanja, neprekidnosti, sinteze, komunikacije (semioze), reprezentacije i znakova.

Semiotički, Pers predlaže trijadičnu strukturu znaka, to jest semioze ⁴¹ kao konstitutivnog procesa znaka, “dejstva znaka”, kognitivnog efekta koji znak ima na interpretatora:

I. *reprezentant*, to jest perceptibilan predmet koji funkcioniše kao znak ⁴²

II. *objekt*, to jest predmet koji je reprezentovan *reprezentantom*, “nešto drugo”, ali *reprezentant* i *objekt* mogu biti i jedno te isto, te posledično *reprezentant* može biti samoreferentan: *objekt* može biti “razaznat” ⁴³ ili perceptivno ili može biti mentalan ili imaginaran entitet; može biti jedan predmet ili klasa predmeta. Pers razlikuje dve kategorije *objekata*:

⁴¹ *Semioza* (od grč. *σημείωσις*, od *σημειῶ*, ‘obeležiti, označiti’) ne rezultira jednim znakom, već serijom sukcesivnih interpretanata, potencijalno *ad infinitum*, te stoga ne postoje prvi i poslednji znak: semioza može biti prekinuta (na primer, smrću interpretatora) ali nikada završena: “mišljenje se uvek nastavlja u obliku dijaloga – dijaloga između različitih faza ega – tako da je ovaj, s obzirom da je dijaloški, u suštini sastavljen od znakova svaka misao se mora odnositi prema nekoj drugoj.” (Peirce; 1982-89: §4.6) Istorijski, Pers prvi uvodi pojam *semioze* u semiotiku.

⁴² “... nosilac koji prenosi umu nešto spolja ... (njegovu) sopstvenu materijalnu prirodu ... po sebi” (Peirce; 1982-89: §§ 1.339, 8.333-344.6)

II.1. *neposredan objekt* je predmet unutar znaka, *objekt* koji je “... onakav kakav ga sam znak reprezentuje i čiji je bitak stoga zavisin of njegove reprezentacije u znaku”, dakle sama mentalna reprezentacija *objekta* bez obzira na njegovu perceptibilnu, mentalnu ili imaginarnu prirodu.

II.2. *posredan ili dinamičan objekt* je predmet izvan znaka, “Stvarnost koja nekim sredstvima uspeva da dodeli znak njegovoj reprezentaciji” ili *objekt* “koji, zbog prirode stvari, znak ne može da izrazi, koji samo može biti indiciran i prepušten interpretatoru da iznađe dodatnim ikustvom.”

III. *interpretant* je značenje, “svojstven značenjski ishod” ili “efekat znaka”, “nešto stvoreno u umu interpretatora”, takođe znak. “Znak se obraća nekome, to jest stvara u umu ove osobe jednak znak, ili možda razvijeniji znak. Ovaj stvoren znak nazivam *interpretantom* prvog znaka.”

Primenjivanjem svoje trijade ontološko-fenomenoloških kategorija, te razmatranjem učinaka koje znak može imati na um interpretatora, Pers razlikuje tri kategorije *interpretanta*:

III.1. *neposredan interpretant*, to jest semantička potencijalnost, “kvalitet impresije koju je znak sposoban da proizvede, ne neko aktualno reagovanje ... totalan, neanaliziran učinak koji znak može proizvesti, ili se može očekivati da prirodno proizvede, ... efekat koji znak prvo proizvede ili može prouzrokovati u umu, bez ikakve refleksije u istom.”

III.2. *dinamičan interpretant*, “neposredan učinak koji je aktualno proizveden znakom u njegovom interpretatoru ... ono što je doživljeno u svakom aktu interpretacije i koje se razlikuje od doživljenog u svakom drugom.”

III.3. *finalan interpretant*, “ono za šta bi finalno bilo odlučeno da je istinita interpretacija ako bi razmatranje stvari bila sprovedeno sve do dosezanja konačnog mišljenja ... interpretacijski rezultat do kojeg bi svaki interpretator morao da dođe dovoljnim razmatranjem znaka”; leksikološko značenje jezičkog znaka bi bio primer *finalnog interpretanta*.

Pers u svojoj semiotici daje još jednu kategorizaciju *interpretanta*: *emocionalan*, *energetski* i *logički* koji različiti analitičari shvataju ili kao sinonimne gore navedenim kategorijama ili kao podvrste *dinamičkog interpretanta*. Počevši sa tri trihotomije trijadične strukture znakova, Pers je izveo deset vrsta znakova, te dalje razvio kompleksnu tipologiju znakova od $3^{10} = 59,049$ podvrsta znakova:

1. *Prva trihotomija* je određena prema ulozi *reprezentanta* u semiozi:

1.1. *kvali-znak* (qualisigns), koji pripada ontološkoj kategoriji *PRIMARNOSTI*, je čist kvalitet koji ne može biti znak dok god nije manifestovan/otelotvoren

⁴³ “Znak može samo reprezentovati predmet i saopštiti ga. On ne može ponuditi upoznatost sa ili prepoznavanje tog objekta ... on pretpostavlja razaznatost da bi preneo neku dalju informaciju koja se tiče predmeta.” (Peirce; 1982-89: §2.231)

1.2. *sin-znak* ili *predstavnik* (sinsigns ili tokens), koji pripada ontološkoj kategoriji *SEKUNDARNOSTI*, je aktualna egzistencija, manifestovan/otelotvoren čist kvalitet, singularnost, “*replika*” kako je Pers još odredio *sin-znak*.

1.3. *legi-znak* ili *tip* (legisigns ili types), koji pripada ontološkoj kategoriji *TERCIJARNOSTI*, je opšte pravilo/zakonitost, “Legi-znak je zakon koji je znak ... svaki konvencionalan znak je legi-znak. On nije singularan predmet, već opšti tip koji će, po dogovoru, biti značenjski.” Odnos između *legi-znaka* i *sin-znaka* je odnos između klase i člana klase, između tipa i predstavnika tipa, na primer svaka reč bilo kojeg jezika je *legi-znak*, a svaka manifestovana, upotrebljena reč je *predstavnik* tipa, to jest *replika*, *sin-znak*. “U svim ovim pojavama ovo je jedna te ista reč, isti *legi-znak*. Svaka njegova pojedinačna instanca je *replika*. *Replika* je *sin-znak*.”

2. *Druga trihotomija* je određena prema odnosu između *reprezentanta* i *objekta* i za Persa je ova trihotomija najfundamentalnije razvrstavanje znakova:

2.1. *ikona* (icon), koja pripada ontološkoj kategoriji *PRIMARNOSTI*, je pre svega *čista ikona*, “znak čija je značenjska osobina jednostavno u njenom kvalitetu” ili “*ikona* je *reprezentant* čiji reprezentujući kvalitet je njegova *PRIMARNOST* ... to jest kvalitet koji poseduje *qua* (kao) stvar koji ga uspostavlja kao podobnog da bude *reprezentant*.” S obzirom da svaki pravi znak učestvuje u *SEKUNDARNOSTI* prema *objektu* i *TERCIJARNOSTI* prema *interpretantu*, *čista ikona* ili *ikonični kvali-znak* ne može stvarno postojati, te je stoga hipotetičan, graničan slučaj semioze, jedna ideja: “*Čista ikona* je nezavisna od bilo kakve svrhe. Ona služi kao znak jedino i jednostavno izlaganjem kvaliteta na koji ukazuje.” Pers ilustruje ovakav slučaj na sledeći način: “Pri kontemplaciji slike, javlja se trenutak kada gubimo svest da ona nije stvar, razlika između stvarnog i kopije nestaje, momenat u kojem je ona čist san - ne neko posebno postojanje, a niti nešto opšte. U ovom trenutku kontempliramo *ikonu* ... *čista ikona* ne može preneti pozitivne ili faktične informacije; zato što ne može pružiti ikakve dokaze da postoji išta takvo u prirodi.” *Čista ikona* je stoga slučaj semiotičke degeneracije, ukidanja trijadičnosti, pa čak i dulanosti semioze, njenog svođenja na monadičnost, na *representanta*, što je paradoksalna pozicija u Persovoj semiotici.

Druga podvrsta *ikone* je *reprezentant* čiji “kvaliteti liče na dotične (kvalitete) *objekta*, te pobuđuju sebi slične senzacije u umu.” Sličnost i stepen sličnosti se određuje pragmatično: “jedino se u odnosu na naša čula i potrebe jedna sličnost javlja kao važnija od druge.” Primeri su portreti, slike, fotografije, ideografi, metafore, dijagrami, logički nacrti, pa i algebarske formule, od kojih formule reflektuju odnose između razmatranih kvantiteta putem algebarskih znakova koji nisu *ikone*, a mnogi dijagrami ne slične njihovim *objektima* po izgledu, već po relacijama koje delovi *objekta* mogu imati, dakle po apstraktnim relacijama ili strukturalnim homologijama. Ideograf kao

ikona je istovremeno i *simbol* jer je konvencionalan znak u ideografskim pismima, a fotografije su i *indeksi* “s obzirom da su proizvedene pod takvim uslovima koje ih fizički primoravaju da reflektuju prirodu tačku po tačku.” Kritički se osvrćući na *ikone* kao znakove koji zavise od sličnosti *reprezentanta* i *objekta*, Pers tvrdi: “svaka *ikona* poprima izvesni manje ili više otvoren karakter svog *objekta*. Svaka, bez izuzetka, poprima najjasniji karakter svih laži i prevara - njihovu Otvorenost. Pa ipak, one su više povezane sa živim karakterom istine nego bilo koji *simbol* ili *indeks*. *Ikona* ne reprezentuje nesumnjivo ovu ili onu postojeću stvar, kao što to *indeks* čini. Njen *objekt*, što se tiče njegovog postojanja, može biti čista fikcija.”

Treća podvrsta *ikone* su *hipo-ikone*, to jest: *slika*, *dijagram* i *metafora*, koje istovremeno predstavljaju tri stepena smanjivanja ikoničnosti, te degenerisanosti semioze. *Slika* reprezentuje jednostavne kvalitete, kao na primer fotografija u boji. *Dijagram* reprezentuje odnose, te zavisi od *indeksa* i *simbola* (konvencija), a *metafora* je meta-znak baziran na poredbenoj sličnost između *objekata* dva simbolična znaka, to jest odnosa između strukturalnih dimenzija metafore: *figure* i *pozadine*.

2.2. *indeks* (index), koji pripada ontološkoj kategoriji *SEKUNDARNOSTI*, u kojem je *reprezentant* zaista fizički povezan sa objektom, “oni čine organski par, ali u čijoj povezanosti interpretirajući um nema nikakav udeo, izuzev da je rekreira nakon njenog uspostavljanja.” Primeri indeksa su: kukurikanje petla u zoru, metar, fotografija, kucanje na vrata, pokazivanje prstom, zapomaganje, etc., zatim u okviru jezičkih znakova: lična imena, prisvojne, odnosne, lične i selektivne zamenice, etc..

2.3. *simbol* (symbol), koji pripada ontološkoj kategoriji *TERCIJARNOSTI*, “je znak koji ukazuje na *objekt* (koji denotira) putem zakona (pravila, konvencija), uobičajeno putem povezanosti sa opštim idejama ... svaka obična reč kao ‘dati’, ‘ptica’, ‘brak’, je primer jednog *simbola* ... svaki *simbol* je nužno *legi-znak*.”

3. *Treća trihotomija* je određena prema ulozi *interpretanta* u semiozi, te Pers daje tri nove vrste znaka koje “korespondiraju staroj podeli (u logici), termin, propozicija, argument modificiranim da bi, opšte uzevši, bili primenjivi na znak”:

3.1. *rema* (rheme; od grčkog: *reč*) je “jednostavan znak znak kvalitativne mogućnosti koji reprezentuje takvu i takvu vrstu *objekta*”.... (termin) je ime klase ili lično ime, dok je (rema) bilo koji znak koji nije ni istinit ni lažan, kao što je to, na primer, gotovo svaka reč (bilo koga jezika) izuzev ‘da’ i ‘ne’.”

3.2. *dici-znak* (dicent ili dicisign) je “znak aktuelnog postojanja ... informativan znak ... ali koji ne tvrdi ... najbrži test koji utvrđuje da li je znak *dici-znak* ili nije je da je *dici-znak* ili istinit ili lažan, ali ne daje razloge za to.”

3.3. *argument* (argument) je “znak zakonitosti ... naime, zakonitosti da izvođenje svih zaključaka datog tipa iz svih pretpostavki datog tipa teži istinitosti” dakle, dok *dici-znak* samo potvrđuje postojanje izvesnog *objekta*, *argument* dokazuje njegovu činjeničnost.

Metod kategorizacije, klasifikacije i razvrstavanja znakova na osnovu Persove ontološko-fenomenološke kategorizacije i trihotomija mogao bi se demonstrirati na primeru reči ‘znak’ pod kojim se ovde podrazumeva akustički jezički fenomen (a ne vizuelno-tekstualni fenomen koji bi uključio razmatranje mogućnih sistema pisanja). Dakle ^{TREĆA TRIHOTOMIJA} [*argument* (istinit zaključak, 3.3.)] ^{TREĆA TRIHOTOMIJA} je: “Reč ‘znak’ je *reprezentant* (I.) čija ga svaka instanca/upotreba manifestuje kao ^{PRVA TRIHOTOMIJA} [*sin-znak* (singularnost, 1.2.) *legi-znaka* (tipa, to jest zakonitosti, 1.3.)] ^{PRVA TRIHOTOMIJA}, koja kao ^{DRUGA TRIHOTOMIJA} [*simbol* (2.3)] ^{DRUGA TRIHOTOMIJA} konvencionalno denotira *dinamičan objekt* (II.2.), te ima *finalan interpretant* (III.3.) koji je ^{TREĆA TRIHOTOMIJA} [*rema* (ime tipa, klase, kategorije, 3.1.)] ^{TREĆA TRIHOTOMIJA}.”

Dakle, Persova semiotika trijadičnosti znaka predloženog u tri ontološko-fenomenološke kategorije i tri trihotomije koje naglašavaju mogućnosti posmatranja uloge *reprezentanta*, *objekta* i *interpretanta* u semiozi, teorijski predlaže $3^3 = 27$ mogućnih klasa znakova (iako su izvesne klase semiotički nemoguće, kao, na primer, *sin-znak* (singularnost, 1.2.) ne može biti i *simbol* (2.3), a *indeks* (2.2.) ne može biti i *argument* (istinit zaključak, 3.3.)), ili prikazano dijagramom:

KATEGORIJA TRIHOTOMIJA	PRIMARNOST	SEKUNDARNOST	TERCIJARNOST
1. <i>reprezentant</i>	1.1. <i>kvali-znak</i>	1.2. <i>sin-znak</i>	1.3. <i>legi-znak</i>
2. <i>rprznt/objekt</i>	2.1. <i>ikona</i>	2.2. <i>indeks</i>	2.3. <i>simbol</i>
3. <i>interpretant</i>	3.1. <i>rema</i>	3.2. <i>dic-znak</i>	3.3. <i>argument</i>

PRIMERI KLASA ZNAKOVA:

- 1: 1. (*rematično ikoničan*) *kvali-znak* (n.pr.: “osećaj ‘crvenog’”)
- 2: 2. (*rematično*) *ikoničan sin-znak*: (n.pr.: “pojedinačan dijagram”)

3. *rematično indeksičan sin-znak*: (n.pr.: “spontan krik”)
4. *dici-znakovan (indeksičan) sin-znak*: (n.pr.: “kukurikanje petla”)
- 3: 5. *(rematično) ikoničan legi-znak*: (n.pr.: “dijagram kao tip, vrsta”)
6. *(rematično) indeksičan legi-znak*: (n.pr.: “pokazna zamenica”)
7. *dici-znakovan indeksičan legi-znak*: (n.pr.: “komanda, komunikativni znakovi”)
8. *rematično simbol(ičan(legi-znak))*: (n.pr.: “opšta imenica”)
9. *dici-znakovan simbol(ičan legi-znak)*: (n.pr.: “obična propozicija”)
10. *argument (simboličan legi-znak)*: (n.pr.: “silogizam”)

IV.2.

FERDINAND DE SOSIR

Ferdinand de Sosir (fra. Ferdinand de Saussure; 1857–1913 n.e.) se smatra osnivačem savremene lingvistike, njegova teorija jezika osnovom strukturalizma, to jest metode analiziranja i tumačenja iskustva, saznanja, ponašanja, društava i kultura koji pretpostavlja da istraživane pojave nisu shvatljive ako se ne posmatraju u odnosima, odnosno kao delovi opštijeg obrasca, strukture zakonomernosti. De Sosirova razmatranja i ideje opšte teorije znakova fokusirane na problem modela znaka, to jest njegova semiologija, obeležavaju početke lingvističkih razvojnih grana teorija znakova, stoga semiologija, a naspram semiotika kao opštih teorija znakova razvijanih na filozofskim osnovama. De Sosir je razvio svoje koncepte teorije jezika i sistema znakova unutar tri kursa koje je predavao između 1907. i 1911. na Univerzitetu Ženeve, a njegove beleške za predavanja (od kojih je mnoge sam uništio) posthumno su objavljena 1916. godine zajedno sa beleškama De Sosirova dva studenata (Šarl Bali i Alber Seše (fra. Charles Bally; Albert Sechehaye), u obliku danas poznatog *Kursa iz opšte lingvistike*.

“Nauka koja izučava život znakova unutar društva je zamisliva; ... zvaću je semiologija. Semiologija bi pokazala šta čini znakove, kakve su njihove zakonitosti. S obzirom da ova nauka još ne postoji, niko ne može reći šta bi ona mogla biti; ali ona ima pravo na postojanje, na mesto obezbeđeno unapred.” (Saussure; 2009: 16)

De Sosir je ukazao na postojanje “mnoštva semioloških podataka” i sistema znakova koje bi trebalo izučavati, a naveo je kao primere: brajovu azbuku, sistem signaliziranja vojnom trubom, germanske mitove, šifrovanje, signaliziranje vojnim zastavama, naglasivši “jezik (kao) sistem znakova koji izražavaju ideje, te je stoga uporediv sa sistemom pisma, alfabetu, alfabetu gluvo-nemih, simboličnim ritualima, formulama etikecije, vojnim signalima, itd.. Ali je najvažniji od svih ovih sistema ... (jer) ... znakovi koji su u potpunosti arbitrarni bolje manifestuju ideal semioloških procesa od drugih ... zato, jezik, kao najsloženiji i najuniverzalniji od svih sistema ekspresije, jeste i najkarakterističniji; u ovom smislu lingvistika može postati opšti obrazac za sve ogranke semiologije iako je jezik samo jedan poseban semiološki sistem.” (Saussure; 2009: 16)

De Sosir je dao listu semioloških karakteristika jezika za koje je smatrao da mogu da upute i informišu izučavanje drugih sistema znakova i njihovu klasifikaciju u semiološki relevantne sisteme:

1. proizvoljnost (arbitrarnost, konvencionalnost)
2. socijalna institucionalizovanost
3. nepromenljivost (nezavisnost od individualne volje ili zakonodavstva)

4. nepredodređenost (nepostojanje a priori ograničenja jezičkih izraza)
5. produktivnost (semantička neograničenost ograničenog broja jezičkih znakova)
6. fenomenološka akustičnost,

te u ovom smislu nije anticipirao razvitak semiologije kao nauke koja bi izučavala prirodne znakove, kao, na primer, u današnjoj zoosemiotici, ili kao što je to Pers postulirao, već je svrstavao semiologiju u oblast socijalno-psiholoških istraživanja. U ovom duhu, De Sosir je razradio model znaka da bi ga primenio u analizi “prirode jezičkog znaka”, pa je tek u potonjoj semiološkoj tradiciji De Sosirov (razvijen i restrukturiran) model primenjen i na ne-lingvističke sisteme znakova.

De Sosir postulira dijadičnu strukturu znaka, za razliku od Persovog trijadičnog modela ili drugih monadičnih modela. Tehnički, De Sosir predlaže tri termina: *znak* (Sgn) i njegova dva elementa, *označeno* (fra. *signifie*; eng. *signified*; S) i *označitelj* (fra. *signifiant*; eng. *signifier*; s), te ilustruje njihov odnos poredeći ih sa listom papira: “Misao je lice, a zvuk naličje; lice se ne može iseći bez istovremenog isecanja naličja ... znak je dvostran psihološki entitet” koji se sastoji od *koncepta* i *akustične-slike*. Formula $Sgn = S/s$ i sami termini *označeno/označitelj* koji “imaju prednost da indiciraju opoziciju koja razdvaja jedno od drugog i od celine čiji su delovi”, navela je neke analitičare i interpretatore da protumače dijadičnu strukturu znaka kao trijadičnu. *Znak* (1) označava celinu čiji su delovi *označeno* (2) i *označitelj* (3), ali ovo tumačenje nije opšte prihvaćeno niti je prihvatljivo. *Označavanje* (fra. *signification*; eng. *signification*) je četvrti važan termin De Sosirovog model znaka kojim se uspostavlja povratna sprega između *označenog* i *označitelja*, socijalno (a ne individualno) instituciolizovanih mentalnih entiteta, jer ne samo da je *označeno* mentalno, mentalan *koncept*, već je i *označitelj* koji “... nije materijalan zvuk, čisto fizička stvar, nego psihološki otisak zvuka, impresija koju (zvuk) stvara u našim čulima.” De Sosir naglašava mentalnu prirodu znaka ukazujući da jezički *znak* nema fizički referent, da nema nikakav odnos sa fizičkom stvarnošću: “jezički *znak* objedinjuje, ne stvar sa imenom, već *koncept* sa *akustičkom-slikom*”, *označeno* sa *označiteljem*.

Značajno je De Sosirovo ukazivanje na još četiri momenta:

1. ne postoji misao pre jezika, “... bez jezika, misao je široka, netrasirana nebula. Nema prethodno postojećih ideja i ništa se ne razlikuje pre pojave jezika.”

2. značenje je *vrednost koncepta* unutar celine semiološkog sistema; semantičke *vrednosti* formiraju mrežu strukturalnih odnosa po kojima su samo razlike između njih semiološki relevantne: “Jezik je sistem nezavisnih termina u kojem vrednost svakog termina rezultira isključivo iz simultane prisutnosti drugih ... sadržaj je stvarno fiksiran paralelnošću svega što postoji izvan

njega. Biti delom sistema, znači biti opremljen ne samo *označavanjem*, već i, te posebno *vrednošću*.” Dakle značenje je strukturalna forma odnosa *označenog* i *označitelja*.

3. jezik (fra. *la langue*; eng. *language*) se razlikuje od govora (fra. *la parole*; eng. *speech*); jezik je kod, socijalan značenjski sistem, dok je govor individualna upotreba jezičko-znakovnog sistema, sam govorni čin, aktivnost.

4. sinhrona priroda jezika u njegovoj strukturi, sam kod bez obzira na njegovu evoluciju se razlikuje od dijahrona prirode i stoga izučavanje jezika mora biti i od strukturalnog i od istorijskog i evolutivnog karaktera.

VI.3.

ROMAN JAKOBSON

Roman Jakobson (rus. Роман Осипович Якобсон; 1896-1982 n.e.), “ruski lingvista” kako je skromno sebe posmatrao, je jedan od najuticajnijih lingvista i filologa XX veka, polihistor, te jedan od “klasika semiotike” mada je ovoj posvetio daleko manji deo svojih naučnih radova unutar bibliografskog opusa od preko hiljadu naslova koji su oblikovali i/ili doprineli razvoju strukturalne fonologije i morfologije, poetike, ruske dijalektologije, slavistike, mitologije, razvojne psihologije jezičkih sposobnosti i lingvističke patologije, te presudno uticali na razvoj strukturalne antropologije, kritike umetnosti, studije folkloru i kultura, kao i na neurofiziološka istraživanja jezičke funkcije mozga, a koji su delom sabrani u osam tomova poliglotski priređenih *Izabranih tekstova* (eng. *Selected Writings*) (Jacobson; 1966-1988). Kao pripadnik i predsednik (1915-19) *Moskovskog lingvističkog kružooka* (rus. *Московский лингвистический кружок*; 1915-24)⁴⁴, jednog od dva društva ruskih formalista – drugo je petrogradski *OPOJAZ*⁴⁵ (rus. *ОПОЯЗ: Общество изучения поэтического языка*, ili *Общество изучения теории поэтического языка*; 1916-25) – član i potpredsednik *Praškog lingvističkog kružooka* (češ. *Pražský lingvistický kroužek*; 1926-39)⁴⁶, saradnik 1939. *Lingvističkog kruga Kopenhagena* (fra. *Cercle Linguistique de Copenhague*; 1931-)⁴⁷ koji su pokrenuli Louis Hjelmslev i Viggo Brøndal po uzoru na praški, član od 1944. *Jezičkog kruga Njujorka* (eng. *Linguistic Circle of New York*; 1943; preimenovanog u *Međunarodno lingvističko udruženje* (eng. *International Linguistic Association*) 1966.)⁴⁸, predavač, univerzitetski profesor i šef lingvističkih katedri (na primer, na univerzitetima *Kolumbiji* (eng. *Columbia University*) od 1946. do 1949. i *Harvardu* (eng. *Harvard University*) od 1949.

⁴⁴ U radu kružooka je tokom devet godina učestvovalo preko 50 članova, teoretičara, lingvista, filologa, sociolingvista, filozofa, psihologa, folklorista, književnih i umetničkih kritičara, bibliografa, istoričara, pesnika, pisaca, ... : Ф.Е. Корш, С.П. Бобров, С.М. Бонди, Н.И. Жинкин, В.М. Жирмунский, С.О. Карцевский, М.М. Кенигсберг, А.М. Пешковский, Е.Д. Поливанов, Б.В. Томашевский, Г.Г. Шпет, Б.И. Ярхо, Н.С. Трубецкой, Ю.М. Соколов, П.Г. Богатырёв, В.В. Маяковский, Б.Л. Пастернак, О.Э. Мандельштам, Н.Н. Асеев, Н.Н. Дурново, В.К. Порезинский и Д.Н. Ушаков, Д.Д. Благой, Ф.М. Вермель, Б.В. Горнунг, С.Я. Мазэ, А.И. Ромм, Б.В. Шергин, Р.О. Шор, Н.В. Вахмистрова-Реформатская, Д.Е. Михальчи, А.А. Реформатский, А.И. Смирницкий, А.М. Сухотин, Е.Б. Тагер. Predsednici su bili: Роман Якобсон (1915-19), Михаил Петерсон (1920), Алексей Буслаев (1920-22), Григорий Винокур (1922-23) и Николай Яковлев (1923-24)

⁴⁵ Članovi: С.И. Бернштейн, О. М. Брик, ц, Л.Я. Гинзбург, А.Л. Векслер, В.В. Виноградов, Б.М. Эйхенбаум (potpredsednik), В.М. Жирмунский, Л.П. Якубинский, Б.В. Казанский, Н.А. Коварский, В.Г. Корди, Б.А. Ларин, В. Пяст, А.И. Пиотровский, А.А. Потемня, Е.Г. Полонская, М.Л. Слонимский, Ю.Н.Тынянов (sekretar), В.Р. Ховин, Вл. Б. Шкловский (predsednik), Л.В. Щерба.

⁴⁶ Članovi: Vilém Mathesius, Roman Jakobson, Nikolai S. Trubetzkoy, Sergey Karchevskiy, Bohumil Trnka, Bohuslav Havránek, Petr Bogatyrev, Jan Mukařovský, René Wellek, Vladimír Skalička, Eugen Pauliny, Pavel Trost, Bedřich Václavěk i drugi.

⁴⁷ Osnivači: Louis Hjelmslev, Kaj Barr, Poul Høybye, Hedvig Olsen, Harry Pihler, Viggo i Rosally Brøndal; članovi: L.L. Hammerich, Eli Fischer-Jørgensen, Paul Diderichsen, Knud Tøgeby, Henning Spang-Hanssen i drugi.

i *Masačusets institutu tehnologije* (eng. *MIT; Massachusetts Institute of Technology*) od 1958., član akademija nauka, uključujući i *Srpske akademije nauka* (od 1955.), te doživotni *počasni profesor* (eng. *emeritus professor*) Harvarda i MIT, Jakobson je naučnim metodom tumačenja i statističke obrade evidencija razvijao formalni i strukturalni model lingvističke analize, poetike, fonologije i morfonologije oblikujući nove discipline i utičući na formiranje modernih naučnih modela i metoda graničnih disciplina, a kroz četiri perioda rada na otkrivanju funkcije i strukture zvukova jezika: 1) dvadesetih i tridesetih godina XX veka, u saradnji sa lingvistom Nikolajem S. Trubeckojem, “razvijao je koncept foneme kao funkcionalnog elementa i nagoveštavao različite strukturalne obrasce u osnovi fonoloških sistema. ... osnovni koncepti su bili ... *nepromenljivo* i *kontekstualne varijacije*. Dakle, foneme su određene stalnim svojstvima koje ih postavljaju u odnos sa drugim fonemama istog sistema; ovi zajednički imenitelji su povezani sa različitim promenama koje fonema ispoljava pri upotrebi u različitim kontekstima. Povrh ovoga, Jakobson i Trubeckoj su pokazali da postoje različiti tipovi fonoloških sistema: na primer trougaoni nasuprot četvorougaoanim glasovnim sistemima.

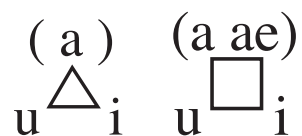

Strukturalni odnosi između fonema su takođe uočeni; najvažniji od ovih je bila *binarna suprotnost* (odnosi označenosti), zakoni implikacije, a posebno asimetrične implikacije ($X \rightarrow Y$ ali ne obrnuto). Ovi novi koncepti su bili primenjeni na jezičku sinhroniju, jezičku tipologiju (tipove sistema) i jezičku dijahroniju (promenu). Jakobson je takođe pokazao da ovi strukturalni obrasci i odnosi određuju sled usvajanja fonema kod dece: uopšteno, jednostavnije strukture uglavnom se uče pre složenijih (neoznačene pre označenih, trougaone pre četvorougaoanih, Y pre X [ako $X \rightarrow Y$]); 2) U drugoj fazi (kasnih tridesetih i četrdesetih), Jakobson je razvio pojam binarnih *razlikujućih svojstava* kao minimalnih gradivnih blokova jezika. ... foneme su složene jer su kombinacije *razlikujućih svojstava*, te su upravo ove osobine u osnovi različitih tipova fonoloških sistema. Povrh ovoga, doneo je opšti zaključak da su *razlikujuća svojstva* znakovi čiji je *signatum* (pokazano) “samo drugo” ili čista razlika; tako je jezik potpun semiotički sistem, od najvećih delova (teksta) do najmanjih (*razlikujućih svojstava*); 3) U trećoj fazi, pedesetih i šezdesetih, Jakobson je sarađivao sa svojim studentom, lingvistom Moris Halijem (eng. Morris Halle)

⁴⁸ osnivači su mnogi francuski akademici u egzilu (n.pr. Claude Lévi-Strauss), članovi *Slobodne škole za napredne studije* (fra. *École Libre des Hautes Études*, koja se posle II svetskog rata razvila u *École des Hautes Études en Sciences Sociales* u Parizu), kao i Morris Swadesh, André Martinet, Henri F. Muller, Giuliano Bonfante, Robert Austerlitz, Robert Fowkes, Henry Lee Smith, Wolf Leslau, Louis H. Gray, et al.

i akustičarem K.G. Fantom⁴⁹ na razvijanju akustičnih definicija *razlikujućih svojstava* koje služe opažajnom razlikovanju reči. Takođe su obznanili teorijski koncept da postoji mali skup osobina koji je u osnovi fonoloških sistema svih jezika sveta. Pronašli su da mogu da objedine u jedno akustično svojstvo raznovrsna izgovorna svojstva (n.pr. svojstvo ravnog (glasa) obuhvata labializaciju, zaokruživanje, velarizaciju i faringalizaciju). Takođe su razvili pregled *nepromenljivog* u odnosima: na primer, / a / u trougaonim sistemima je strukturalno, a stoga i jezički, drugačije od / a / u četvorougaoim sistemima; 4) Četvrta faza (sedamdesetih) je obeležena ... pridavanjem značaja funkcionalnosti u analizi zvuka ... shvatanjem da u govornom zvuku sve igra izvesnu jezičku ulogu i da stoga postoje svojstva ponavljanja, konfiguracije, izražajnosti, fizio-gnomije pored *razlikujućih svojstava*. U stvari, oblik zvuka kao celine je lingvistička tvorevina te su suprotnosti kao (fon)etik i (fon)emic zastarele. Pokazalo se da je sve ovo potvrđeno savremenim istraživanjima specijalizacija hemisfera mozga. Svako *razlikujuće svojstvo* je ponovo razmotreno i redefinisano ... U dodatku, dalje su razvijana svojstva glavnih sistema: na primer, prirode i međusobne povezanosti dve osnovne ose, *zbijeno – razvučeno, tupo – jasno*; međudnosa svojstava tonaliteta (*tupo – jasno, ravno – čisto, oštro – čisto*); korespondencija suglasnika sa prozodičnim (glasovnim) svojstvima; prelaznih glasova kao istaknutih primera praznih fonema. Mnoge od ovih tema su razvijene kao odgovor na rad fonetičara i fonologa našeg vremena ... pogotovo vodećih autora generativne fonologije, N. Čomskog i M. Halija ... prigovaramo na napuštanju pojma foneme: iako su *razlikujuća svojstva* praiskonska, fonema ima svoje mesto u strukturi jezika ... sistemi zvukova su određeni kao dinamične, heterogene, polimorfne strukture u kojima vreme (stariji i noviji oblici) i prostor (društvene i geografske promenljive) imaju semiotičku vrednost ... međusobna isprepletenost učenja i unutrašnje strukture u sticanju jezika je potvrđena, sa naglaskom na prvom; kao što je (potvrđena) i centralna uloga dijaloga u učenju i upotrebi, čak i u našem unutrašnjem govoru (mišljenju) ... Unutar tekuće lingvistike ... široko rasprostranjeno zanemarivanje svrsishodne, praktične, društvene i komunikacione osnove zvuka (i jezika uopšte) ... posebno je pokazano generativnom fonologijom i njenim napuštanjem osnovne podele između dve različite funkcije *razlikujućih svojstava*. Prva je njihova upotreba u održavanju razdvojenosti reči koje se razlikuju po značenju. Ova (funkcija) je primarna u svim jezicima sveta i pokazuje se kroz uređene obrasce u svim jezicima. Druga funkcija, koja se nadograđuje na prvu, ... obuhvata ... ne samo promene reči (ili morfema) već i informaciju koju svojstva daju o strukturi fleksija, kao i o leksičkom i gramatičkom značenju. Ovo se zove “određenje smisla”: zvuk je nužno povezan i stoga informiše

⁴⁹ Carl Gunnar Michael Fant (1919-2009 n.e.), lingvista, inženjer, emeritus profesor na *Kraljevskom tehnološkom institutu* (šve. *Kungliga Tekniska högskolan*), stručnjak za akustiku ljudskog glasa i merenje *formanta* (ili *karakteristike*) koji je definisao kao “vrhovi spektra zvuka IP(f)I”; u fonetici ‘*formant*’ može označavati ili akustičnu rezonanciju ili spektar maksimuma akustične rezonancije ljudskog glasovnog trakta.

o značenju. ... Generativna fonologija je ove dve funkcije svela na jednu (funkcija), nazvanu “razlikujuća”; a (njena) izučavanja se nazivaju “fonološkim”. Zbog ovoga, ... nastojali (smo) da definišemo “razlikujuće” sinonimnim izrazom “smislaono-razlučujuće” ... te da izbegavamo reči “fonologija” i “fonološki” – termine koje je sam Jakobson uveo decenijama ranije zajedno sa Trubeckojem – jer smatramo da su njihova značenja postala suviše pomešana. Naša namera je bila da relativizujemo popularan pojam arbitrarnosti (proizvoljnosti). Ovo je vodilo ka definiciji nove antinomije, naime, *posrednosti* nasuprot *neposrednosti*: težnja zvuka da ima zaobilazan, ili posredan odnos prema značenju (smisanom-razlikovanju), a nasuprot (njegovoj) težnji da ima upravno, te stoga neposredno značenje. U prvom slučaju, *razlikujuća svojstva* povezuju zvuk i značenje isključivo na osnovu *spojenosti* (doslovno: *susedstva*; od eng. *contiguity*; od rus. *смежность*); ali u drugom slučaju, simbolizam zvuka esencijalan ovim *svojstvima* održava odnos *sličnosti* između zvuka i značenja. ... istražujemo (stoga) široke oblasti kao što su: sinestezija, odnosi *povezivanja*(*nadovezivanja*) reči, zamena tabua, glosolalia. Ali nigde neposredno suodnošenje zvuka i značenja nije tako izražajno kao u poeziji koja je bazirana na *sličnosti* (i jednačenju) na svim nivoima. U stvari, poezija je najpotpunije ostvarenje sinteze *spojenosti* i *sličnosti* i najvažnija oblast jezičkog stvaralaštva. Stoga ... tvrdimo da svaka nauka jezika mora naći prikladno mesto za međusobnu implikaciju dve nerazdvojive opštosti: *Jezika* i *Poezije*.” (Waugh, Linda R.. *Preface to the Second Edition*; Jakobson; 1987: 1-5)

Jakobsonov pristup semiotici, opštoj teoriji znaka, je lingvistično-centričan: “jezik je stvarna osnova kulture; u odnosu na jezik, drugi sistemi simbola su (njegove) prirodne posledice ili derivati (izvedenice).” (Jakobson; 1971: 556) Govor/jezik takođe odvaja čoveka od ostalih vrsta čije komunikacione sisteme izučava zoosemiotika, jer je sredstvo apstrahovanja, uopštavanja, klasifikovanja, vremenskih i prostornih projekcija i ekstenzija, mašte i stvaralaštva, a zahvaljujući duploj artikulaciji: 1) zvukova ili fonema i morfema (lat. *artikulatio prima*) i 2) reči u rečenicama (lat. *artikulatio secunda*). Jakobson, međutim, smatra da je u semiotičkim istraživanjima neophodno izbegavati primenu isključivih (specifičnih za vrstu homo sapiens) svojstava govora/jezika na nejezičke semiotičke sisteme, kao i da ne bi trebalo isključivati iz semiotike “istraživanja sistema znakova koji malo liče na jezik ... a da bi se ovom isključujućom delatnošću dolazilo do tačke otkrivanja naizgled ‘ne-semiotičkog’ sloja samog jezika.” (Jakobson; 1980: 21) “Oni koji smatraju da je sistem jezičkih znakova jedini skup koji je vredan da bude predmet nauke znakova (semiotike) se bave kružnim zaključivanjem (lat. *petitio principii*) ... isključivanje znakova koji su organizovani na drugačiji način od jezičkih iz sfere semiotike u stvari svodi semiotiku na jednostavan sinonim lingvistike.” (Jakobson; 1980: 21)

Za razliku od De Sosirovog sinkronističkog pristupa semiološkoj analizi strukture jezika, Jakobson naglašava dijahronijsko-sinhronijski metod semiotičkog izučavanja jezika, a u tekstu *Nekoliko napomena o Persu* (eng. *A Few Remarks on Peirce*) naglašava Persov doprinos razvoju semiotike: “Koliko bi besplodnih rasprava o mentalizmu i anti-mentalizmu⁵⁰ bilo izbegnuto da se pristupalo pojmu *značenja* u smislu (Persovog) *prevoda* (znakova na druge sisteme znakova) koji niti mentalisti niti bihevoristi ne bi mogli da odbace.” (Jakobson; 1980: 31-38) Jakobson ne preuzima Persovo ontološko pansemiotičko gledište kada predlaže komunikacione sisteme⁵¹ svojstvene čoveku kao prevashodne predmete semiotičkih istraživanja, na primer muziku i poeziju kao vremenske umetnosti, slikarstvo i skulpturu kao prostorne, ili sinkretične, vremensko-prostorne umetnosti kao što su pozorišne ili cirkuske i bioskopske predstave, ali predlaže primenu Persova tri modusa (oblika, tipa) znaka (indeksa, ikone i simbola) u analizi umetnosti uz dodatak četvrtog tipa - *veštačkog* znaka: “*Artifakt* (eng. *artifice*, ‘doksetka’, od lat. *artificium*, od *ars*, ‘veština, umeće’ i

⁵⁰ *Radikalan bihevorizam* Leonarda Blumfilda (emg. Leonard Bloomfield; 1887-1949 n.e.; strukturalni lingvista, jedan od osnivača *Američkog lingvističkog udruženja* (eng. *Linguistic Society of America*), predsednik 1935.) osuđuje mentalističko gledište kao “pred-naučan pristup ljudskim stvarima ... prastar opijat animizma (od lat. *anima*; od grč. *ψυχή*, ‘životni dah, disanje, duša’) sa svojim teleološkim i animističnim formulacijama: volja, želja, htenje, voljnost, osećanje, čulna draž, opažanje, um, ideja, ukupnost, svest, podsvest, verovanje, ..., kao i drugim neuhvatljivim spiritualističkim-teleološkim rečima našeg plemenskog govora.” (Jakobson; 1980: X)

Bihevoristi, počevši od kraja XIX veka, smatraju da su *ponašanja* ljudi i drugih životinja refleksni odgovori na stimulse iz okoline, odnosno da su motivisani odgovori organizama uslovljavanih pojedinačnim istorijskim iskustvima nagrađivanja-uskraćivanja, podsticanja-potiskivanja, potvrđivanja-zabranjivanja ponašanja.

1930. Skinner (B.F. Skinner; 1904-1990 n.e.; bihevoralni psiholog, socijalni filosof) predlaže da se privatni događaji, misli i osećanja, podvrgnu istim metodama analize kao i opaziva/ispoljena ponašanja i odnošenja prema okolini, ovim pokrećući eksperimentalno uspešan psihološki model *radikalnog bihevorizma*. Skinner je, na primer, smatrao slobodnu volju prividom, to jest ljudska delanja posledicom zapamćene procene uspešnosti i/ili neuspešnosti prethodnih delanja istog i/ili sličnog tipa:

“Pozicija bi mogla da bude opisana na sledeći način: ono što se oseća ili se introspektivno opaža nije nekakav nefizički svet svesti, uma, ili mentalnog života, već posmatračevo telo. Ovo ne znači ... da je introspekcija neka vrsta fiziološkog istraživanja, niti ovo znači ... da su osećanja ili introspektivna zapažanja uzroci ponašanja. Organizam se ponaša onako kako se ponaša zbog svoje date strukture, od čega je najveći deo izvan dometa introspekcije. Trenutno se moramo zadovoljiti, kao što to metodološki bihevorista nalaže, istorijama okruženja i genoma same osobe. Introspektivna opažanja su izvesni dodatni/paralelni proizvodi ovih istorija. ...

Rastuće razumevanje kontrole koje okruženje ima omogućava ispitivanje učinka sveta na oblast unutar kože i na prirodu samosvesti. Takođe omogućava tumačenje širokog raspona mentalističkih izraza. Na primer, možemo izučavati svojstva ponašanja koja su dovela do toga da ljudi govore o činu volje, o osećaju svrhovitosti, o iskustvu kao odvojenom od stvarnosti, o urođenim ili stečenim idejama, o sećanjima, značenjima, ličnom znanju naučnika, te o stotinama drugih mentalističkih stvari ili događaja. Neki od ovih mogu biti “*prevedeni* u ponašanje”, a neki odbačeni kao nepotrebni ili besmisleni.

Na ovaj način otklanjamo glavnu štetu prouzrokovanu mentalizmom. Kada se ono što osoba radi poveže sa onim što se događa unutar nje, istraživanje se tu završava. Zašto objašnjavati objašnjenje. Tokom dve hiljade pet stotina godina čovek je bio preokupiran osećanjima i mentalnim životom, a tek od nedavno se pojavilo zanimanje za tačniju analizu uloge okoline. Neznanje ove uloge je vodilo ka mentalnim zamislima koje su razrađivane unutar praksi tumačenja kojima su (ove fikcije) omogućile uspon.” (Skinner; 1974: 18, 19)

⁵¹ “Lingvistika (zajedno sa drugim semiotičkim disciplinama), ekonomija i najzad proučavanje krvnih i bračnih veza prilaze istim vrstama problema na različitim strategijskim nivoima, a zaista se odnose na istu oblast. ... Tri povezane nauke obuhvataju jedna drugu i predstavljaju tri stepena opštosti: 1) proučavanje komunikacije govornim porukama = lingvistika; 2) proučavanje komunikacije bilo kojim porukama = semiotika (komunikacija govornih poruka je implicirana); 3) proučavanje komunikacije = društvena antropologija zajedno sa ekonomijom (komunikacija (svih vrsta) poruka je implicirana) (Jakobson; 1973a: 33, 36)

facere, ‘činiti, načiniti’) se mora dodati (Persovoj) trijadi ... koja je bazirana na dve binarne suprotnosti: *spojeno/slično* i *činjenično/pripisano*. Od dva dela znaka, *spojenost* je *činjenična* u indeksničnom znaku ali je *pripisana* u simboličnom. *Činjenična sličnost* tipična za ikonični znak nalazi svoj logično predvidljiv par u *pripisanoj sličnosti* koja određuje *artefakt*, te stoga ovaj pripada celini koja je sada zauvek četvorodelno telo semiotičkih modusa. ... “Paralelnost” kao karakteristična osobina svih *artefakata* je upućivanje jedne semitičke činjenice na jednaku činjenicu unutar istog konteksta ... (za šta) je najjasnije objašnjene dao 1885. Gerald M. Hopkins: ‘Artificijelan deo poezije, a možda bi bilo ispravno reći svih *artefakata*, se svodi na načelo paralelnosti. Struktura poezije je u neprekidnom paralelizmu.’

Svaki znak je referent (od fra. *renvoi*, ‘poslati nazad, uputiti’) (po čuvenom *aliquid stat pro aliquo* (lat. ‘nešto stoji za nešto’)) ... upućuje na sličan znak (u njegovoj celokupnosti) ili na najmanje jednu od njegove dve strane (*signans* ili *signatum* (lat. ‘označitelj’ ili ‘označeno’)). Jedan od dva ... znaka referira povratno na drugi koji je prisutan ili impliciran u istom kontekstu, a kao što to možemo videti u slučaju metafore u kojoj je samo “nosilac” *in presentia* (lat. ‘prisutan’).” (Jakobson; 1980: 22, 23)

Načelno, Jakobson predlaže - slično De Sosiru – dualan model znaka: *signans/signatum* (od kojih *signatum* smatra paradigmatiskim *značenjem*), ali naglašava funkciju *referentnosti* svakog znaka, odnosno kontekstualno i sintagmatsko *povezivanje* znakova koje utiče na *značenja* (*signatum*) svakog znaka, a kako je prikazao u šemi šest funkcija jezičke komunikacije:



“POŠILJALAC šalje PORUKU PRIMAOCU. Da bi bila delotvorna, poruka zahteva referentan KONTEKST (na koji se ukazuje) (‘referent’ u drugoj, donekle nejasnoj nomenklaturi) shvatljiv PRIMAOCU, kao i govorni ili moguće govorni KOD koji pošiljalac i primalac (drugim rečima, koder i dekoder poruke) potpuno ili delimično dele i koji ih osposobljava da uđu i budu u komunikaciji. ... Mada je ... usmerenje prema KONTEKSTU – ukratko, ka takozvanoj REFERENTNOJ, “denotativnoj”, “kognitivnoj” funkciji – prevashodan zadatak brojnih poruka, pažljiv lingvista mora računati na dodatno učešće drugih funkcija u ovakvim porukama.

Takozvana EMOTIVNA (a ne emocionalna) ili “izražajna” funkcija (koja u izvesnoj meri uvek boji sve naše izraze na foničkom, gramatičkom i leksičkom nivou) prenosi govornikov odnos prema onome o čemu priča ... ako analiziramo jezik sa stajališta informacije koju sadrži onda ne možemo ograničiti pojam informacije na misaonu, idejnu stranu jezika. Osoba, upotrebljavajući izražajna sredstva da ukaže na bes ili ironiju, ispoljava ovu informaciju. ... Usmerenje ka PRIMAOUCU, KONOTIVNA funkcija, nalazi svoju najčistiji gramatički izraz u vokativu i imperativu koji sintaktički, morfološki, a čak često i fonemski odstupaju od nominalnih i verbalnih kategorija. Naredbodavne rečenice se bitno razlikuju od deklarativnih: ove poslednje jesu, a prve nisu podložne testu istinitosti. ... FATIČKA funkcija može biti pokazana obilnom razmenom ritualizovanih formula (n.pr.: “Halo, da li me čuješ”) ... (koja je) takođe prva verbalna funkcija u beba koje su sklone da komuniciraju pre nego što postanu sposobne da pošalju ili prime informativnu poruku. Usmerenje prema PORUCI kao takvoj, usredsređenje na poruku radi nje same, je POETSKA ⁵² funkcija jezika ... Svako nastojanje svodenja sfere poetske funkcije na poeziju ili ograničavanja poezije na poetsku funkciju bi predstavljalo varljivo, preterano pojednostavljivanje. ... Ova funkcija, ističući opipljivost znakova, produbljuje osnovnu dihotomiju znakova i objekata. ...

... u modernoj logici se zastupa potreba razlikovanja dva nivoa jezika, naime (nivoa) ‘predmetnog (objekt) jezika’ kojim se govori o predmetima izvan jezika kao takvog i na drugoj strani (nivoa) jezika kojim govorimo o samom verbalnom kodu ... ‘meta-jezika’ ⁵³. Isti verbalni materijal može biti korišćen na oba nivoa ... pokazano je da su metajezičke operacije nerazdvojivi deo naših verbalnih aktivnosti. ... Kada god pošiljalac i/ili primalac imaju potrebu da provere da li koriste isti kod, govor se usredsređuje na KOD i tako obavlja METAJEZIČKU (ili prevodeću) funkciju. ... kao u: ‘Shvataš li šta kažem?’... a zatim, zamenom znaka u pitanju drugim znakom ili grupom znakova iz istog ili drugog jezičkog koda, koder poruke nastoji da ga približi dekoderu. ...

Persovo semiotičko učenje predstavlja jedinu čvrstu osnovu za strogo lingvističku semantiku. Ne možemo se ne složiti sa njegovim shvatanjem značenja kao prevodljivosti jednog znaka na mrežu drugih znakova i sa njegovim ponavljanim naglašavanjem urođenosti “opšteg značenja” u svakom “pravom simbolu”: “Simbol ne može ukazivati na neku pojedinačnu stvar; on ukazuje na vrstu stvari. I ne samo to, on je i sam vrsta, a ne jedna stvar.” (Pierce; *Collected Papers*, 2.301)” (Jakobson; 1980: 81-88)

⁵² Poezija (lat. *poesia*, grč. *ποίησις*, od grč. *ποιέω*, ‘pravim, stvaram, tvorim’)

⁵³ Pojam *meta-jezik* prvi uvodi 1930. Alfred Tarski (rođen Alfred Teitelbaum; 1901-1983 n.e.), matematičar i logičar, koji je “zajedno sa svojim savremenikom Kurt Gedelom (nem. Kurt Gödel; 1906-1978 n.e.; logičar, matematičar i filozof) promenio logiku XX veka, a posebno svojim radom na konceptu istine i teorije modela.” (Solomon Feferman)

Sedam decenija je Jakobson posvetio “prevazilaženju čiste kratkovidosti empirizma sa jedne strane i apstraktnog spekulativnog dogmatizma sa druge,” (Jakobson et al.; 1984: 8) razvivši naučno-metodološka načela i teorijske modele semiotičko-lingvističkih istraživanja koja su značajno uticala i na strukturalna izučavanja drugih semiotičkih sistema, na primer:

1. model *relevantnosti*, to jest *prikladnosti/primenljivosti/značajnosti* odnosa između različitih struktura na različitim nivoima unutar jednog sistema, na primer između *fonetske* (fenomenološko akustičke) strukture fonema jezika i njihove *fonemske* (semantičko značenjske) funkcionalnosti u morfemama i tekstemama;

2. načelo *razlikujućih svojstava* se tiče sistema binarnih opozicija⁵⁴ *razlikujućih svojstava* svake pojedinačne foneme po čemu se ova strukturalno-akustički izdvaja i suprotstavlja drugim zvukovima istog govornog sistema, ali pod uslovom da ove, čujne razlike proizvode značenjske razlike na nivou morfema. *Testom zamene* se mogu utvrditi takva značajna razlikujuća svojstva, na primer, između fonema /p/ i /b/ čija je funkcija da uspostavi semantičku razliku između reči, na primer: *piti* i *biti*;

3. *ose izbora i kombinovanja* podrazumevaju De Sosirovu razliku između paradigmatskih (“asocija-tivnih”) i sintagmatskih odnosa. Vertikalna (paradigmatska) *osa izbora* se javlja između elemenata koji mogu zauzimati isti strukturalan položaj unutar određenog konteksta. *Testom zamene* se mogu utvrditi klase elemenata, na primer zamenama na fonetskom nivou (kao u primeru gore (pod 2.)) (koje mogu dovesti do semantičkih razlika na fonemskom nivou) može se utvrditi klasa međusobno zamenjivih suglasnika, a zamenama reči na semantičkom nivou mogu se utvrditi klase sinonima, stoga su odnosi po *osi izbora* odnosi jednačenja. Horizontalna (sintagmatska) *osa kombinovanja* fonetskih i/ili semantičkih elemenata se doslovno tiče (sintaksičko/semantičko regulisanih) odnosa između (u nizu ili po sledu) artikulisanih fonetskih elemenata i/ili reči različitih funkcija u rečenicama; stoga su odnosi po *osi kombinovanja* odnosi proizvodnje

⁵⁴ Iako su foneme najmanji elementi govora, moguće ih je rasčlaniti na još manji broj *razlikujućih svojstava*, na primer: fonema /S/ nije samo: alveolarna (proizvedena vrhom jezika blizu korena gornjih zuba), kontinuirana (proizvedena delimično zatvorenim vokalnim traktom) i frikativna (proizvedena trenjem izdahnutog vazduha kroz uski prolaz, već je određena i odsustvom skupa suprotstavljenih, suprotnih, negativnih svojstava: vokalnost (samoglasnost), zvučnost (zvuk proizveden treperenjem glasnih žica) i nazalnost (izdahnut vazduh prolazi kroz nosnu šupljinu); dakle, ograničen skup binarno polarizovanih (+/-) *razlikujućih svojstava*, osnovnih akustičnih atoma, nerazdeljivih artikulišućih delova fonema, odnosno govornih zvukova, se nalazi u osnovi svih jezika. Jakobsonov binaran model je znatno uticao na istraživačka polazišta i metode strukturalista, n.pr.: Levi-Strosa (na analitičku redukciju svih mitskih narativa na *miteme* (po uzoru na *foneme*) povezane suprotnostima i jednačenjem po formuli: $Fx(a) : Fy(b) = Fx(b) : Fa^{-1}(y)$, a u kojoj *a* i *b* predstavljaju protagoniste, funkcije *x* i *y* predstavljaju činove, a sama formula tvrdi da se termin *a* zamenjuje suprotnim a^{-1} te da se postiže inverzija između funkcije *y* i termina *a*; na primeru mita o Edipu (grč. ova formula otkriva da se ubijanje (Fx) koje počinjava Sfinga (a) odnosi prema Edipovom (b) spasavanju ljudi (Fy) kao što se ubistvo (Fx) koje počinjava Edip (b) odnosi prema krajnjem spasu ljudi (y), a samo-uništenjem Sfinge (a^{-1}) – “Mitska misao uvek napreduje od svesti o suprotnostima ka njihovom razrešenju. ... Svrha mita je da ponudi logičan model sposoban da prevaziđe kontradikcije.” (Lévi-Strauss; 1958: 224, 229)), Lakana, et al., ali je bio i kritikovan: “Semiotičari su često nametali binarne mreže snažno otpornim fenomenima.” (Eco; 1977: 46)

značenja razlikovanjem.

4. načelo *dihotomije metafore-metonimije*⁵⁵, paradigmatičkih figura govora baziranih na suprotstavljanju (opoziciji) zamene elemenata govora po *sličnosti* (u metafori) naspram zamene elemenata po *spojenosti* (u metonimiji); kao, na primer, u metaforičnoj zameni (po sličnosti) ‘sveta’ i ‘pozornice’, a za razliku od metonimijske zamene ‘kralja’ sa ‘krunom’ kada su referentni predmeti i stvarno ili uobičajeno spojeni.

5. načelo *dihotomije koda-poruke* predloženo kao opštije od De Sosirove semiološke binarnosti *jezika* (fra. *la langue*) naspram *govora* (fra. *la parole*), dakle *koda* kao strukture koja omogućava konstituisanje i značenje poruke, na koji svaki element poruke mora ukazivati, a da bi poprimio značenje.

6. model *semiotičke funkcije*⁵⁶, odnosno semiotičkih funkcija prikazanih na primeru šeme šest (pragmatičnih) funkcija jezičke komunikacije, ili semiotičke funkcije *relevantnosti* (1.) koja održava (strukturnu) funkcionalnu razliku između elemenata jednog sistema.

7. teoriju *obeleživosti* po kojoj su *neobeleženi* i *obeleženi* oblik polariteti semiotičke opozicije; *neobeleženi* oblik je prirodniji, češći i geneološki prvi, dok *obeleženi* termin ima

⁵⁵ Od antičkih vremena, od Mesopotamije do danas, zanimanje za retoriku (fra. *rhétorique*, od lat. *rhētorica*, od grč. *ῥητορικὴ* (ženski rod od *ῥητορικός*), ‘koji se tiče javnog govora’, od *ῥήτωρ*, ‘javni govornik’), umeće govorne argumentacije i uveravanja, nadgovaranja i nagovaranja je proizvelo teorije, komunikacione modele, metode i tehnike, didaktike i pedagogije, kao i znatan broj epistemoloških i teleoloških razmatranja i procena vrednosti i preporučljivosti sredstava retorike - figura govora - te pokušaja njihovog razumevanja, strukturalne i šematske analize, definisanja i sistemskog razvrstavanja i organizovanja. Platonova kritika demokratije i utopijski predlog aristokratskog, filozofskog društvenog uređenja je bazirana na kritici i negativnoj oceni epistemološke vrednosti retorike, a naspram filozofije i filozofske argumentacije. Aristotel didaktički ukazuje na tri dimenzije retorike: 1) etos (grč. *ἦθος*, ‘karakter’), odnosno govornikovu inteligenciju, vrline i dobru volju; 2) patos (grč. *πάθος*, ‘patnja’), odnosno pobuđivanje osećanja slušalaca upotrebom metafora, priča i uveličavanja; 3) logos (grč. *λόγος*, ‘reč’), odnosno induktivno i deduktivno rezonovanje; kao i na tri kanona (invenciju, dispoziciju i stil), a dopunjena kasnije sa još dva (način govora, memorija), te predlaže zajedničke okvire/teme za strukturiranje uverljivog dokaza (na.pr. činjenice prošlosti (okolnosti), moguće/nemoguće (verovatnoća), činjenice budućnosti (okolnosti), veće/manje (poređenje)) ... Kvintilian (lat. Marcus Fabius Quintilianus; 35-100 n.e., pravnik i retoričar) – čijih su 12 tomova *Pretpostavki govorničtva* (lat. *Institutionis oratoriae libri duodecim*), objavljenih 92. n.e., predstavljali osnovan udžbenik škola retorike tokom srednjeg veka – prvi određuje figurativan govor kao “udstupanje od jednostavnog i jasnog načina izražavanja” (*Inst. Orat.*, IX, 1, 3), a trope (govorne figure) razvrstava u četiri glavne kategorije mutacija (odstupanja): 1) dodavanje (lat. *adjectio*), 2) izuzimanje (lat. *detractio*), 3) preoblikovanje (lat. *transmutatio*) i 4) zamena elemenata (lat. *immutatio*; kao na primer u metafori i metonimiji). ...

Jakobson je smatrao metaforu i metonimiju prototipovima tropa (figura govora).

⁵⁶ ‘Funkcija’ (lat. *functio*, ‘izvođenje, izvršenje, činjenje’, od *fungor*, ‘izvodim, izvršavam, vršim, činim’) je jedan od središnjih termina (reči) ne samo lingvističkih i semiotičkih teorija i modela, već i filozofije, matematike, matematičke logike, programiranja, prirodnih nauka, nauke materijala, tehnologija, dizajna, inženjerstva, poljoprivrede, antropologije, sociologije i psihologije, politike i ekonomije, medicine i biologije, itd., dakle svih disciplina koje analiziraju i/ili sintetizuju strukturalne odnose elemenata. Definicije ‘funkcije’ unutar različitih disciplina su bazirane na kriterijumima *odnosa* (elemenata), *svrhe* i *instrumentalnosti* (od lat. *instrumentum*, ‘oruđe, sredstvo’).

U kontekstu proučavanja semiotičkih struktura i sistema jezika i teksta, te sistema komunikacije, *funkcionalna semiotika* (semiotičko stanovište i škola) razlikuje dva koncepta semiotičke funkcije: 1) *strukturne funkcije* (elemenata unutar jezika i drugih semiotičkih sistema) i 2) *pragmatične (upotrebne) funkcije* (jezika i drugih semiotičkih sistema komunikacije). Jakobson se smatra jednim od najuticajnijih autora škole *funkcionalne semiotike* sa početcima u ruskom formalizmu i istraživanju usredsređenom na *strukturne funkcije* elemenata unutar jezika.

dodatna morfološka svojstva, kao na primer: *množina* nasuprot *jednini*, *ženski rod* nasuprot *muškom*, *pasivan* nasuprot *aktivnom obliku*, *prošli* nasuprot *sadašnjem obliku*.

VI.4.

LUIS HJELMSLEV

Luis Hjelmslev (dan. Louis Trolle Hjelmslev; 1899-1965 n.e.), strukturalni lingvista, semiotičar, profesor na Arhus univerzitetu (dan. Aarhus Universitet), Univerzitetu Kopenhaga (dan. Universität Kopenhagen), direktor Instituta za lingvistiku i Fonetiku (dan. Instituts für Linguistik und Phonetik), osnivač *Lingvističkog kruga Kopenhaga* (fra. *Cercle Linguistique de Copenhague*; 1931-)⁴⁴ i zajedno sa lingvistom Hansom Udalom (dan. Hans Jørgen Uldall; 1907-1957 n.e.) posebne škole semiotike, glosematike (od grč. *γλώσσα*, 'jezik') – opšteg teorijskog i metodo-loškog modela svih jezika, "lingvističnih" i "nelingvističnih jezika", to jest komunikacionih sistema. U *Prolegomeni teoriji jezika* (dan. *Omkring sprogteoriens grundloeggelse*) iz 1943. Hjelmslev predlaže i definiše logično organizovane, nove, analitičke termine koji diferenciraju elemente jezika i njihove formalno/strukturalne odnose, te ovim formira metodološki nov instrument, apstraktno sredstvo izučavanja svih sistema znakova, to jest opštu nauku znakova. "Jedini autor čiji je predlog opšteg teorijskog okvira za opštu semiotiku mogao da uspe je bio Hjelmslev, ali je njegova teorija bila suviše apstraktna, njegovi primeri koji se tiču drugih semiotičkih sistema veoma ograničeni ... a njegov glosematski žargon neprobojan." (Eco; 1977: 41) Polazeći od jezika, koji za Hjelmsleva nisu samo prirodni jezici, već "bilo koja struktura koja je slična jeziku i koja zadovoljava datu definiciju ... (to jest da) je hijerarhija, čije bilo koje komponente dopuštaju dalju analizu na klase određene međusobnim odnosima" (Hjelmslev; 1943: 106, 107), glosematika pristupa proučavanju i strukturiranju osnovnih faktora svih semiotičkih sistema, svih 'semiotika' (odnosno, po Hjelmslevovoj nomenklaturi, jedne klase komunikacionih sistema), ali bez razmatranja pragmatične dimenzije semioze (procesa nastajanja znaka): "U praksi, *jezik*^{sing.} je *semiotika*^{sing.} na koju se sve druge semiotike mogu prevesti – kako svi drugi jezici, tako i sve druge zamislive semiotičke strukture." (ibid.: 109) Hjelmslev hijerarhijski pozicionira glosematiku kao meta-jezik semiologija drugih semiotičkih sistema, kao "(naučnu) meta-semiotiku čije su predmetne semiotike (druge) semiologije ... (to jest) (druge naučne) meta-semiotike sa nenaučnim semiotikama kao predmetnim semiotikama" (ibid.: 120); na primer, *glosematika* je meta-semiotika (meta-semiologija) *lingvistike* koja je meta-semiotika (meta-semiologija) *prirodnih jezika* (predmetnih semiotika), odnosno glosematika "uspostavlja zajedničku tačku gledišta za znatan broj disciplina, od studija književnosti, umetnosti, muzike, kao i opšte istorije, sve do logistike i matematike, tako da se iz ove zajedničke tačke gledišta sve ove nauke okupljaju oko lingvistički određenog skupa problema." (ibid.: 108) U trinaestom poglavlju *Prolegomene teoriji jezika*, Hjelmslev predlaže De Sosirov dualan model znaka: *znak* (Sgn) i njegova dva elementa: *označeno* (fra. *signifie*; eng.

signified; S) i *označitelj* (fra. *signifiant*; eng. *signifier*; s), S/s, *koncept* i *akusti-čna-slika*, ali uopštava ova dva lingvistička termina zamenjujući ih terminima *sadržaj* i *izraz*, te svaki dalje raslojava primenom De Sosirove razlike između *supstance* (podležec) i *forme* (oblika) na: *supstancu sadržaja* + *formu sadržaja* / *formu izraza* + *supstancu izraza*, te ograničava glose-matiku na formalno i strukturalno proučavanje odnosa *forme sadržaja* / *forme izraza* znakova, ali za razliku of De Sosirovog shvatanja *supstance* kao neoblikovane (amorfne), Hjelmslev smatra da *forme sadržaja* i *izraza* znaka semiotički strukturiraju *supstance sadržaja* i *izraza* istog.

Hjelmslev uvodi *mening* (dansku reč za ‘materiju, tvar’) – umesto koje povremeno, iako nedosledno prethodnim definicijama, koristi *supstancu* – kao *izraz* koji referira na nesemiotičku stvarnost, amorfnu tvarnost, materiju, ontološki bitak, postojanje koje nije strukturirano semiotikom, “neoblikovano, ... nepristupačno znanju” (ibid.: 52), ali koje obuhvata i *materiju izraza*: “opis *materije* ... suštinski pripada delom *fizici*, a delom *antropologiji*” (ibid.: 77-78) i “... mora se naučno formirati, barem u stepenu koji dozvoljava da se (ova) razlikuje od drugih materija.” (Hjelmslev; 1954: 50)

Semiotička *supstanca* je proizvod specifičnog strukturiranja *materije* formom. *Forma sadržaja* “je nezavisna od i postavljena je u proizvoljan odnos sa *materijom* koju uobličava u *supstancu sadržaja*.” (Hjelmslev; 1943: 52) Poređenje leksičkih opusa različitih jezika pruža dokaz proizvoljnosti *forme sadržaja*; mnogi jezici dele leksičke izraze za raspon vizuelnih tonova od ‘svetlog’ ka ‘tamnom’ na tri dela (‘belo’, ‘sivo’, ‘crno’), dok neki jezici razlikuju samo polaritete, a neki imaju više izraza za raspon ‘sive’. (ibid.: 53) Morfološki, većina jezika ima samo jedninu i množinu, dok neki projektuju različite *forme sadržaja* na amorfnu *materiju* “množine”, te proizvode više kategorija *supstance sadržaja*: dvojinu, trojinu, pa čak i četvorinu (kao morfološke oblike). “Opis *supstance* zavisi od opisa lingvističkih formi. Stari san o opštem fonetskom sistemu i opštem sistemu sadržaja (koncepta) ne može biti ostvaren.” (ibid.: 76-77)

Fonološki, *forma izraza* uobličava, artikuliše *materiju izraza* u *supstancu izraza*, amorfnost *materije* glasovnih mogućnosti govornih organa se ograničava, oblikuje *figurama izraza* u određen broj *glosema* (najmanjih/nesvodivih fonetskih vrednosti jezika, odnosno *razlikujućih svojstava* po Jakobsonu, et al.), te ovima strukturiranih *kenema* (od grč. *κενός*, ‘prazno’; odnosno *fonema*, u drugim lingvističkim modelima) i dalje *prosodema* (melodika (n.pr. naglašavanja i intonacije)) tipičnih za određen jezik ili grupu, porodicu jezika, a takođe se amorfnost *materije* moguće vizuelnosti, može (formalno arbitrarno) oblikovati u ograničen broj *grafema* koji čine jedan supstancionalan sistem vizuelnih dijagrama za transkripciju, vizuelno kodiranja fonetskih elemenata jezika, jedno fonetsko pismo. Na strani *sadržaja* znakova, odnosno *forme sadržaja*, Hjelmslev predlaže

kao činioce *figure sadržaja: plereme* (od grč. πλήρης, ‘puno’), te ilustruje primenu predložene strukture u analizi primera glagolskog oblika *sam*, koji se sastoji od 3 *figure izraza (kenema)*: s, a, m, i 5 *figura sadržaja (plerema)*: biti, pokaznosti, sadašnjeg vremena, prvog lica i jednine. (Hjelmslev; 1957: 111; 1973: 145)

Slično De Sosiru, a za razliku od tradicionalnijeg *aliquid stat pro aliquo* po kojem lingvistički znak *stoji* za nešto izvan jezika, Hjelmslev smatra da je “znak znak nečega u smislu da *forma sadržaja* znaka može pretpostaviti to nešto kao *supstancu sadržaja*,” te razrađuje: “znak je ... znak za *supstancu sadržaja* i znak za *supstancu izraza*. U ovom smislu se može reći za znak da je znak nečega ... Znak je dvostran entitet, sa pogledom na dve strane slično Janusu⁵⁷ i sa dejstvom ... “spolja” prema *supstanci izraza* i “unutra” prema *supstanci sadržaja*.” (Hjelmslev; 1943: 57, 58)

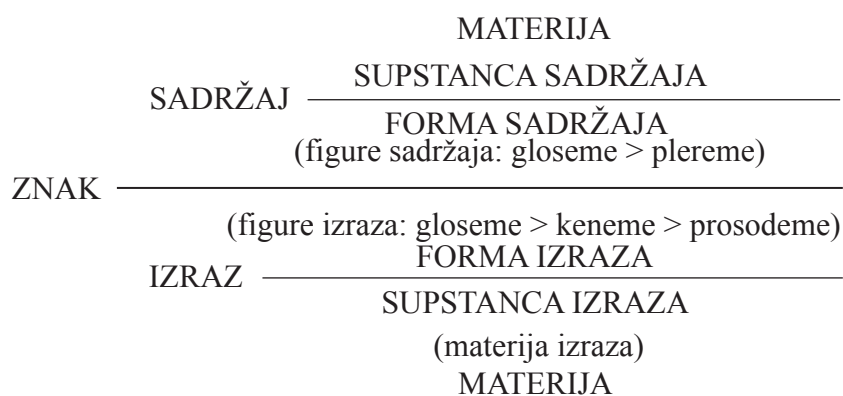

Simbol, za razliku od kategoričke podudarnosti, ali i strukturalne razlike dve strane jezičkog znaka za koje se “ne može pokazati da imaju potpuno istu strukturu, jedan-prema-jedan odnos funkciva jedne ravni i funkciva druge”, (ibid.: 112) je “nesemiotički entitet sa značenjem” čiji su *izraz* i *sadržaj* izomorfni (jednakooblični) – takvi, jednakostrani simboli su, na primer, šahovske figure, telefonski brojevi, svetla semafora (*izraz* simbola ‘crveno svetlo’ je izomorfan njegovom *sadržaju* ‘zaustavljanja saobraćaja’, itd.). Uvođenjem formalnih razlika između sistema^(pl.) simbola^(pl.) i sistema^(pl.) znakova, Hjelmslev previđa funkcionalnu, uzajamnu zavisnost sistema^(pl.) jezičkih znakova i sistema^(pl.) simbola koja nužno proizvodi znak od svakog simbola, te propušta da sam uopštenije odredi pojam *konotacije* čijom je strukturalnom analizom inače znatno uticao na razvoj semiotičke estetike i književne teorije⁵⁸.

Za razliku od *denotatora*, glavnih semiotičkih nosilaca, *konotatori*, po Hjelmslevu, su semiotički elementi stila: “medij(um), ton, narečje, narodan jezik, regionalan jezik i fiziognomija (izrazi lica).” Stil je, dakle, semiotika (sistem znakova) čija se ravan *izraza* sastoji od denotativnih

⁵⁷ Od lat. *Ianus*, rimski bog kapija, prelaza i prolaza, dvojnosti, vremena, početaka i završetaka, rađanja, putovanja, trgovine i prenosa roba, mira, sa dva lica zagledana u prošlost i u budućnost)

elemenata, ali čija se strana *sadržaja* sastoji i od stilističkih vrednosti: “Stoga se čini prikladnim posmatrati *konotatore* kao *sadržaj* za koje su denotativne semiotike *izrazi*, te označiti ovaj *sadržaj* i ovaj *izraz* kao semiotiku (jezik), naime *konotativnu semiotiku*.” (ibid.: 119) U ovom smislu, konotativno proširenje denotativnog znaka može biti: 1) denotativna forma, 2) supstanca, ili 3) forma i supstanca; na primer, prevod teksta sa danskog jezika na srpski menja njegove *konotatore*, ali ne i njegov denotacioni *sadržaj*. *Konotator* ‘danski’ je *konotativna forma sadržaja* jezičkog znaka, kao što je i ‘srpski’, ‘grčki’, ‘latinski’, itd.. Hjelmslev ograničava glosematiku na proučavanje i poređenje *konotativnih formi sadržaja*, ali ne i *konotativnih supstanci sadržaja*, iako bi se *materija sadržaja* mogla sastojati od “stvarnih pojmova društvenog ili svetog karaktera koje uobičajena upotreba povezuje sa konceptima kao ‘nacionalni jezik’.” (ibid.: 119)

“*Signal* se uvek može nedvosmisleno povezati sa jednom određenom ravni semiotike (jezika),” a za razliku od *konotatora* koji se “nalazi na obe ravni semiotike.” (ibid.: 118) Na primer, glasovni kvalitet po kojem se ‘ženski glas’ razlikuje od ‘muškog’ i od ‘dečjeg’ – paralingvistički *konotator* – se javlja samo na nivou *denotativne supstance izraza*, a ne na nivou *denotativne forme izraza*.

Glosematika razlikuje *jednostavne* i *složene estetske konotatore* u književnosti. *Jednostavni konotatori* su *signali* razvrstani u četiri tipa: 1) na nivou *denotativne supstance izraza* kao rima i izražajne vrednosti zvuka, 2) na nivou *denotativne forme izraza* kao ritam “izražen odnosom između elemenata denotativnog izraza”, 3) na nivou *denotativne forme sadržaja* kao poetske figure ukoliko su nezavisne od metričke strukture stiha, 4) na nivou *denotativne supstance sadržaja* kao “materijal i intelektualne ideosinkrazije autora, njegove/njene tematske sklonosti”, te njihov poseban uticaj na čitaoce. *Složeni konotatori* su prisutni na svim nivoima denotativnih znakova, te dodatno proizvode *konotativan znak* sa četiri nivoa: 1) *konotativna supstanca izraza* je formirana denotativnim znakom, 2) *konotativna forma izraza* je njegova specifična estetska verbalna

⁵⁸ Hjelmslevov semiotički koncept konotacije, na primer, predstavlja metodološku osnovu semiotičke analize kulture R. Barta (fra. Roland Barthes, 1915-1980 n.e., filosof, književni teoretičar i kritičar, lingvista, semiotičar). Bartov uticajan opus je baziran na modelu znaka S/O/I (Sadržaj/Odnos/Izraz), koji je bliži De Sosirovom jednostavnijem, dualnom modelu O/o (Označeno/kroz/označitelj), kao i na modelu konotacije kao semantičkog proširenja denotativnog znaka i modelu meta-jezika, ali znatno pojednostavljenim u odnosu na glosematski:

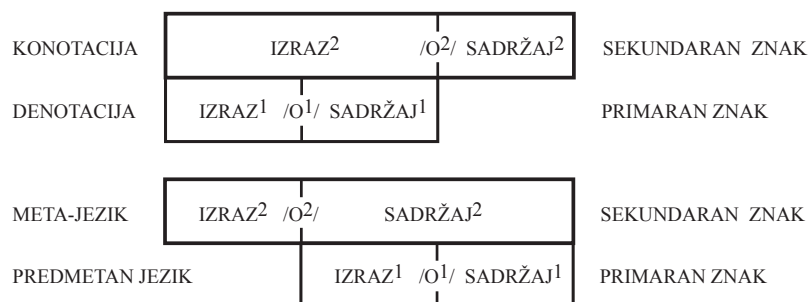

struktura, 3) *konotativna forma sadržaja* se sastoji od odnosa između elemenata konotativnog sadržaja, 4) *konotativna supstanca sadržaja* je “autonomna psihička struktura estetskog iskustva”.

VI.5.

ČARLS MORIS

Čarls Moris (eng. Charles William Morris; 1901-1979 n.e.), filosof, semiotičar, jedan od klasika semiotike, profesor na Rajs univerzitetu (eng. Rice University), Univerzitetu Čikaga (eng. Chicago University), profesor-istraživač na Univerzitetu Floride (eng. University of Florida), predsednik zapadne sekcije *Američkog filozofskog društva* (eng. *American Philosophical Association*) i član *Američke akademije umetnosti i nauka* (eng. *American Academy of Arts and Sciences*), proširuje Persov antropo-centrično pozicioniran pansemiotički program koji je baziran na opštim načelima opažanja i postavci da je “svaka misao znak” (Peirce; 1992: § 2.253), te razvija sjedinjenu “nauku znakova” (Morris; 1938: 1-2) na “biološkoj osnovi, specifično unutar okvira nauke ponašanja” (Morris; 1946: 80) koja obuhvata biosemiotiku i zoosemiotiku⁵⁹, a sa osnovama u pragmatizmu i empirizmu, logičkom pozitivizmu, socijalnom bihevizmu i teoriji simboličke interakcije: “Semiotika ima za svoj cilj opštu teoriju znakova u svim njihovim oblicima i

⁵⁹ Morisov student, T. A. Šebuk (mađ. Sebök, eng. Thomas Albert Sebeok; 1920-2001 n.e.), polimat, transdisciplinarni istraživač (biologija, antropologija, etnologija, psihologija), lingvista i semiotičar, počasni profesor Univerziteta Indijane (eng. Indiana University), po kojem je nazvano najviše priznanje *Semiotičkog društva Amerike* (eng. *Semiotic Society of America*), proširio je semiotička istraživanja na komunikacione sisteme životinja pod terminom ‘zoosemiotika’, te je jedan od osnivača semiotike komunikacionih sistema (proizvođenja i tumačenja znakova i kodova) živih organizama, biosemiotike (F. S. Rotšild (nem. Friedrich Salomon Rothschild; 1899-1995 n.e.; psihijatar i semiotičar) je formirao termin ‘biosemiotika’(u članku pod naslovom *Zakoni simboličkog posredovanja unutar dinamike sopstva i ličnosti* (eng. *Laws of symbolic mediation in the dynamics of self and personality*. New York: Annals of New York Academy of Sciences 96: 774-784), dok su ga Sebeok i T. von Ikskil primenili u razvijanju discipline; Ikskil je u psihosomatskoj medicini i biosemiotici primenjivao i dalje razvijao istraživanja svoga oca (nem. Jakob Johann Baron von Uexküll; 1864-1944; biologa, stručnjak za fiziologiju mišića, studije ponašanja životinja i kibernetiku (izučavanje kontrole i komunikacije životinja i mašina) čiji je koncept i pojam *okruženja* (nem. *Umwelt*) znatno uticao na M. Šelera (nem. Max Scheler; 1874-1928 n.e.; “prvi čovek filozofskog raja”(O. y Gasset)), E. Kasirera, Martina Hajdegera (nem. Martin Heidegger; 1889-1976 n.e.; jedan od najuticajnijih filozofa XX veka,), M. Merlo-Pontija (fra. Maurice Jean Jacques Merleau-Ponty; 1908-1961 n.e.; fenomenolog primarnosti tela, “posredne ontologije”), H. Maturana (špa. Humberto Maturana; 1928- n.e.; biolog kibernetičar), Ž. Kangijema (fra. Georges Canguilhem; 1904-1995 n.e., doktor medicine, epistemolog, filozof biologije), P.M. Fukoa (fra. Paul-Michel Foucault; 1926-1984 n.e.; filozof, kritički istoričar modernosti, socijalni teoretičar, književni kritičar), Ž. Deleza (fra. Gilles Deleuze; 1925-1995 n.e.; transcendentalan empirista, teoretičar književnosti, filma i vizuelnih umetnosti) i F. Gatarija (fra. Félix Guattari; 1930-1992; psihoterapeut/šizoanalitičar, filozof, semiotičar), kao i na Sebeoka – *umwelt* (pl. *umwelten*), pojmovno: ‘subjekt-centrično okruženje’, je “biološka osnova koja leži u samom epicentru istraživanja komunikacije i znakovnosti u ljudi i drugih životinja” (Sebeok; 1976: Uvod). J. von Ikskil je smatrao da organizmi (čiji su delovi (počevši od ćelija) funkcionalno povezani semiotičkim procesima) percipiraju (senzorima) ‘opažana subjekt-centrična okruženja’(nem. *Innenwelt*, pl. *Innenwelten*, stvaraju i funkcionalno konfiguriraju (efektorima) *umwelten* iako dele istu životnu okolinu (nem. *Umgebung*, ‘dato okruženje’) sa drugim organizmima, te da interaktivno formiraju *semio-sfere*: “... krpelj ... nalazi svoju osmatračnicu na vrhu najviše vlati trave zahvaljujući opštoj osetljivosti svoje kože na svetlost. Ovaj gluvi i slepi bandit opaža žrtvu samo putem čula miris (po današnjoj nauci, Hallerov organ u krpelja je hemijski receptor osetljiv na vlažnost, temperaturu, karbon dioksid, čak i na infracrveno svetlo tela žrtve). Miris mlečne kiseline koji se raspoređuje iz lojnih žlezda svih sisara signalizira krpelju da napusti svoj položaj i da naslepo padne prema svojoj žrtvi. Ako ima sreće da padne na nešto toplo (što oseća organom osetljivim na tačnu temperaturu), onda je dosegao svoju žrtvu, toplokrvnu životinju, te mu je potom, potpomognutom čulom dodira, preostalo samo da pronade najogoljenije moguće mesto i da ukopa glavu u kožno tkivo svoje žrtve. Sada može da sporo usisava toplu krv.” (G. Agamben parafrizira Ikskila). Za krpelja, *Innenwelt* je sveden na samo tri (biosemiotička) znakovna nosioca: 1) miris mlečne kiseline, 2) temperatura od 37°C (tipična za krv svih sisara), 3) topografija kože domaćina.

ispoljavanjima, kod životinja ili u ljudi, normalnim ili patološkim, lingvističkim ili nelingvističkim, ličnim ili društvenim. Semiotika je stoga interdisciplinarni poduhvat ... (od interesa za) ... lingviste, logičare, filozofe, psihologe, biologe, antropologe, psihopatologe, estetičare i sociologe ... Ona je podjednako nauka među naukama i alatka nauka... (koja)... proučava stvari ili svojstva stvari u njihovoj funkciji kada služe kao znakovi ... s obzirom da svaka nauka koristi i izražava svoje nalaze u znakovima, meta-nauka (nauka nauke) mora koristiti semiotiku kao organon (alatku) ... budući da daje osnovu svakoj posebnoj nauci znakova (semiotika) predstavlja korak ka ujedinjenju nauka ... semiotika se stoga ne bavi proučavanjem posebne vrste predmeta, već običnih predmeta ukoliko (i samo ukoliko) ovi učestvuju u semiozi.” (Morris; 1938: 1-4)

“Nešto je znak samo zato što ga je neki interpretator (tumač) protumačio kao znak nečega” (Morris; 1938: 4), tvrdi Morris i naglašava bihevioralni značaj procesa semiotičkog posredovanja (medijacije): “Znak se upotrebljava u odnosu na neki cilj ako ga interpretator proizvodi kao sredstvo postizanja ovog cilja; stoga je korišćen znak predmet-sredstvo.”

Morris pozajmljuje termin *semioze* od Persa, te ga pojmovno određuje trijadično kao “znakovan proces, to jest proces kojim nešto postaje znak za neki organizam” (Morris; 1946: 366), a učestvovanjem tri činioca: 1) *nosioca znaka* (“onoga što služi kao znak”), 2) *designatuma/denotatuma* (“onoga na šta znak ukazuje”), 3) *interpretanta* (“onog učinka na nekog interpretatora po kojem je stvar u pitanju znak za tog interpretatora”) (Morris; 1938: 3), kao i tri dimenzije: 1) *sintaktičke* (odnosa između nosioca znaka i drugih nosilaca znakova), 2) *semantičke* (odnosa između nosilaca znakova i njihovih designata/denotata), 3) *pragmatičke* (odnosa između nosilaca znakova i njihovih interpretatora), na osnovu kojih razlikuje i tri istraživačke oblasti semiotike: 1) sintaktiku⁶⁰, 2) semantiku i 3) pragmatiku, te dve vrste semiotike: 1) *čistu semiotiku* (koja razrađuje “termine meta-jezika kojima se raspravljaju sve situacije znakova” (ibid.: 9)) i 2) *deskriptivnu semiotiku* (koja primenjuje termine meta-jezika na sve pojave semioze)⁶¹, a kako je prikazano u sledećem dijagramu (Morris; 1939: 417):

⁶⁰ Morrisovi sledbenici su preimenovali *sintaktiku* u *sintaksu* zadržavši izvornu zamisao *semiotičke sintaktike* kao istraživanja “*sintaktičkih* problema u oblastima perceptivnih znakova, estetičkih znakova, praktične upotrebe znakova i opšte lingvistike.” (Morris; 1938:16), dakle, istraživanja sintakse sistema znakova u opštijem smislu.

⁶¹ Prednaci Morrisove trodelne semiotike mogu se naći u srednjevekovnom *trivijumu* (lat. *trivium*) slobodnih veština: gramatike, dijalektike (logike) i retorike, ali posebno u Persovoj zamisli tri grane semiotike, jer “... je svaki reprezentant povezan sa tri stvari, osnovom, predmetom i interpretantom” (Peirce; 1992: § 2.229); Pers predlaže: 1) *čistu gramatiku* (“... koja ima za zadatak da utvrdi šta mora biti istinito u reprezentantima da bi korišćeni u bilo kojem naučnom razmatranju mogli nositi neko značenje.”), 2) *pravu logiku* (“... nauku onoga što je kvazi-nužno istinito u reprezentantima bilo kojeg naučnog razmatranja da bi mogli da se spoje sa nekim objektima, to jest da bi mogli da budu istiniti.”), 3) *čistu retoriku* (“čiji je zadatak da utvrdi zakone po kojima u svakom naučnom razmatranju jedan znak proizvodi drugi, a posebno (po kojima) jedna misao pro-ističe iz druge.”) (ibid.)

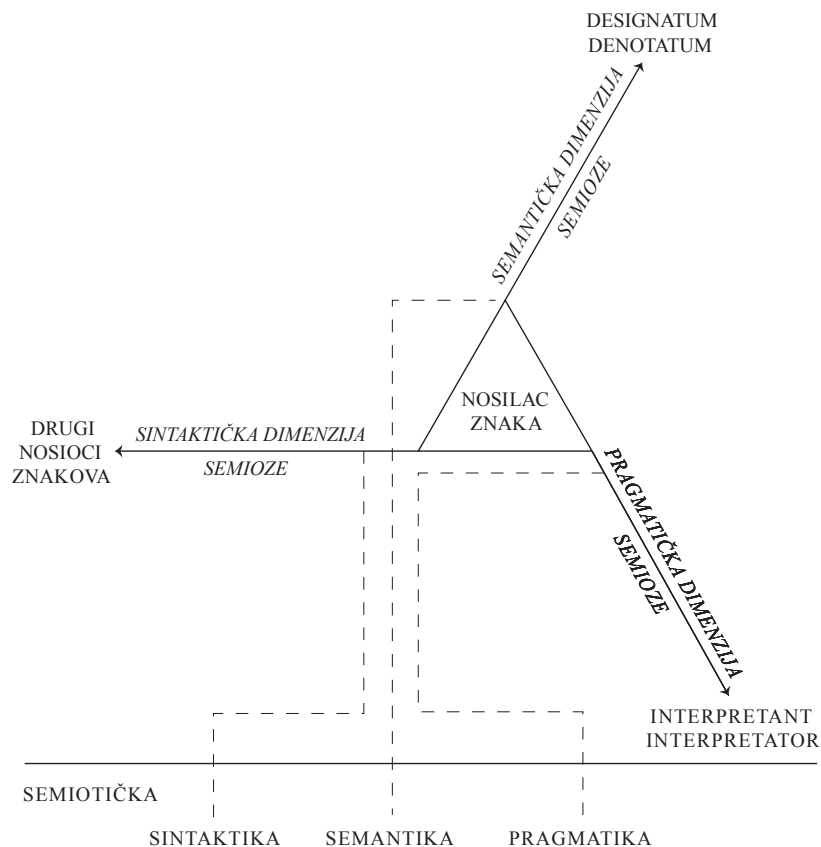

“NZ (nosilac znaka) je znak D (designatuma/denotatuma) za I (interpretatora) u onoj meri u kojoj I (interpretant) uzima u obzir D prisustvom NZ.” (Morris; 1928: 4) “U skladu sa ovim, semioza je posredovano-uzimanje-u-obzir.” (ibid.)

Morris, u svojim razmatranjima *deskriptivne semiotičke sintaktike*, čiji su predmet strukturalni odnosi znakova i delova znakova, daje tri određenja sintaktike: 1) proučavanje “načina na koji se znakovi različitih klasa kombinuju da bi oblikovali složene znakove” (Morris; 1946: 367), 2) istraživanje “formalnih međusobnih odnosa znakova” (Morris; 1938: 6) i 3) “razmatranje znakova i kombinacija znakova u onoj meri u kojoj su ovi podvrgnuti sintaktičkim pravilima” (Morris; 1938: 14), te ovim obuhvata – nasuprot tvdnjama nekih kritičara – i strukturalna lingvistička istraživanja jezičkih sistema znakova na fonološkom, morfološkom i sintaksičkom (gramatičkom) nivou. Predmet *deskriptivne semiotičke semantike* su odnosi nosilaca znakova i “onoga na šta znak upućuje” (ibid.: 21,3), to jest njihovih *designata/denotata*, naime njihovih opštih/pojedinačnih referenci (*designata* kao vrsta/klasa predmeta (od 0 do n primeraka/članova) i *denotata* kao primeraka/članova vrsta/klasa), to jest semantika je “ogranak semiotike koji izučava značenje znakova” (Morris; 1946: 366). *Deskriptivna semiotička pragmatika* je “grana semiotike koja izučava izvor, upotrebu i učinak znakova” (ibid.: 365), dakle predmet pragmatike su “biotičke

strane semioze, to jest, sve psihološke, biološke i sociološke pojave koje se javljaju sa funkcionisanjem znakova” (Morris; 1938: 30), odnosno zoosemiotičke, komunikacione, funkcionalne, upotrebne, retoričke, itd., posledice i učinci semioze.

Polazeći od bioloških i bihevioralnih naučnih pretpostavki, Moris razvija empirijsku nauku znakova i izbegava “termine čija pouzdanost ne može biti proverena posmatranjem” (Morris; 1946: 105-106), te za znak tvrdi da je “... grubo: nešto što upravlja ponašanjem, u odnosu na nešto što nije stimulus u datom trenutku” (ibid.: 366), ilustrujući ovo ponašanjem psa koji traži hranu na određenom mestu kada čuje zvuk zvona, ali za razliku od ranih biheviorista – na primer Ivana Pavlova koji je tumačio da je zvuk zvona *stimulus-zamena*, jer izaziva lučenje pljuvačne žlezde isto kao i *pravi-stimulus*, hrana – ne smatra da znakovi dovode do nužnih reakcija, “kontrakcije mišića ili žlezde”(ibid.: 365), niti da su znakovi proste zamene njihovih designata, već da je stimulus (čulni nadražaj) u semiozi pripremna faza koja utiče na reakcije na druge stimulse u drugačijim okolnostima, dakle, da odgovor na stimulus nije jedan događaj, već empirijska klasa sličnih događaja, *ponašajni-tip*: “ako je A *stimulus-priprema* koji, u odsustvu *predmeta-stimulusa* ^{pl} kojima započinju *sekvence-odgovora* izvesnog *ponašajnog-tipa*, proizvede u nekom organizmu sklonost da odgovori *sekvencama-odgovora* ovog *ponašajnog-tipa*, onda je A znak” (ibid.: 366). Moris tumači Persov *interpretant* kao “interpretatorovu *sklonost odgovora* na (nosilac) znaka” (ibid.: 93), te razlikuje *significatum* od *denotatum*: “Bilo šta što omogućava dovršavanje *sekvence-odgovora* ka kojoj je interpretator naklonjen usled prisustva (nosioca) znaka nazivaće se *denotatum* znaka. Za (nosilac) znaka će se reći da *denotira* (obeležava) *denotatum*. Oni uslovi koji kada su zadovoljeni čine *denotatum* biće nazvani *significatum* (nosioca) znaka. Za (nosilac) znaka će se reći da *significira* (označava) *significatum*.”(ibid.: 93-94) Na primer, zvuk zvona je *nosilac znaka*, pas je *interpretator*, sklonost psa da traži hranu na određenom mestu je *interpretant*, “hrana na očekivanom mestu koja omogućava dovršavanje *sekvence-odgovora*” je *denotatum*, a “uslovi bivanja jestivog predmeta na datom mestu” (ibid.: 94) su *significatum*.

Moris je, slično Persu, razradio složenu tipologiju znakova, kao i tipologiju diskursa, a na osnovu fenomenoloških, pragmatičkih i semantičkih kriterijuma, te ukazuje, na primer, na razliku između *indeksa/identifikatora*, *ikone*, *signala* i *simbola*: “ *Indeks* znak označava ono na šta usmerava pažnju” i razlikuje se od znaka koji “karakteriše ono što naznačuje. Ovakav znak ... pokazuje u sebi svojstava koje sam predmet mora imati, ... u ovom slučaju *karakterišući znak* je *ikona*; ako ovo nije tako, *karakterišući znak* se može zvati *simbolom* (Morris; 1938: 24) ... *Simbol* je znak koji interpretator proizvodi ... kao zamenu za neki drugi, sinoniman znak; znakovi koji nisu *simboli* su *signali* ... Neko može interpretirati svoj puls kao znak stanja srca ... takvi znakovi su

jednostavno *signali*; proističuće reči (izveštaja o puls) međutim – kao zamene za ove signale – bi bile *simboli*” (Morris; 1946: 100-101). *Indeksi/identifikatori* koji upućuju na “mesta u prostoru i vremenu i usmeravaju ponašanje ka izvesnoj oblasti u okolini ... te imaju pravi, iako minimalan, status znaka ... (su) pripremni-stimulusi koji utiču na opredeljenje ponašanja u odnosu na mesto nečega različitog od njih samih”; Moris razlikuje tri tipa *identifikatora*: 1) *indikatore* (“... ne-jezičke signale”), 2) *deskriptore* (“... opisuju prostornu ili vremensku lokaciju”) i 3) *nomenatore* (“... jezičke simbole, te stoga zamene znakova sinonimne drugim identifikatorima.”) (ibid.: 154, 362)

Na osnovu semantičkih kriterijuma, Moris razlikuje, na primer, *neodređen* (“... njegov significatum ne dozvoljava da se odredi da li nešto jeste ili nije denotatum ...”) od *određenog* znaka (“...; u suprotnom on je precizan”), *nedvosmislen* (“... ima samo jedan significatum ...”) od *dvosmislenog* znaka (“...; u suprotnom je dvosmislen”), *jedinstven* (“... znak čije significiranje dopušta samo jedan jedinstven denotatum ...”) od *opšteg* (“...; u suprotnom je opšti”), kao i *sinonimne* znakove koji “pripadaju različitim porodicama znakova, ali imaju istu signifikaciju” (ibid.: 359-368).

Posmatrajući pragmatički, Moris smatra da se mogu, na primer, razlikovati *personalni* i *interpersonalni* znakovi: “U onoj meri u kojoj ima istu signifikaciju za brojne interpretatore, znak je *interpersonalan*; u stepenu u kojem to nije tako znak je *personalan*.” (ibid.: 98) *Komznakovi* (eng. *comsign*) su podvrsta *interpersonalnih* znakova koji “imaju istu signifikaciju za organizam koji ih proizvodi kao i za druge organizme koji su njima stimulisani” (ibid.: 111), te stoga obuhvataju *jezznak-sisteme* (eng. *lansign-systems*): “Jezik je skup *pluri-situacionih komznakova* ograničenih načinima na koje mogu biti kombinovani” (ibid.: 113). *Uni-situacioni* i *pluri-situacioni* predstavljaju još jedan dualitet znakova Morisove semiotike – prvi su klasa znakova koji imaju signifikaciju za interpretatora samo u jednoj situaciji, dok drugi u više – kao i dihotomija *pouzdaninepouzdan* znakovi čije se razlike utvrđuju na osnovu stepena kojim se interpretator može osloniti na pronalaženje denotatuma određenog nosioca znaka. ...⁶²

Od uticaja na deskriptivnu semiotiku teksta je Morisova tipologija diskursa bazirana na razlikovanju semantičkih načina (modusa) signifikacije: 1) *designativan*, 2) *evaluativan*, 3) *preskriptivan*, 4) *formativan*.

Data ilustracija: “zvuk zvona *designira* hranu na izvesnom mestu, pozitivno se *evaluira* u

⁶² Sebeokova semiotička tipologija uspostavlja šest vrsta znakova:

- 1) signal – nosilac znaka automatski (konvencionalno) izaziva neku reakciju receptora
- 2) simptom – nosilac znaka je kauzalno proizveden denotatumom
- 3) ikona – nosilac znaka je mimeza denotatuma
- 4) indeks – nosilac znaka je ekstenzija denotatuma, ili je njegov uzorak
- 5) simbol – nosilac znaka je proizvoljno (konvencionalno) povezan sa designatumom/denotatama, a niti je indeks, niti ikona
- 6) ime – nosilac znaka čiji je designatum (intenzija) klasa ekstenzija (Sebeok; 1976: 11747)

odnosu na glad i *preskriptivno* nalaže (kao odgovor) izvestan način ponašanja” (ibid.: 142), pokazuje kako su tri modusa signifikacije nosioca znaka (zvuka zvana) istovremeno bihevioralno aktivna, kao što je i *formativan* modus “koji priprema interpretatore da na određene načine promene sklonosti odgovora upriličenim drugim znakovima u znakovnim kombinacijama unutar kojih se (znak) formator javlja” (ibid.: 362)

Lingvistički razmatrano, jezički iskazi naglašavaju jedan od modusa, naime propozicioni iskazi jezika su uglavnom *designativnog* modalnog tipa, vrednosni iskazi su *evaluativnog* modalnog tipa, a imperativni iskazi su *preskriptivnog*, dok se *formativan* modus očitava u *jezbnakovima* kao što su, na primer, sveze (a, i, ali, jer, ...), kvantifikatori (jedan, nekoliko, neki, svi, ...), itd..

Na “pitanje svrhe sa kojom organizam proizvodi znakove koje sam i koje drugi organizmi tumače” (ibid.: 172), Moris odgovara predlogom četiri modusa upotrebe (paralelnih semantičkim modusima signifikacije) znakova: 1) *informativnog* (kada se jeznakovi upotrebljavaju da o nečemu obaveste), 2) *vrednosnog* (kada se jeznakovi koriste kao sredstvo opredeljenja između mogućnih ili ponuđenih izbora), 3) *inicirajućeg* (kada pobuđuju sekvence odgovora ponašanja) i 4) *sistemsog* (kada se jeznakovima proizvedeno ponašanje organizuje u celine) (ibid.: 174-175).

Sa polazištem u *čistoj semiotici teksta*, Moris razrađuje dijagram koji prikazuje kako karakter-istični *modusi signifikacije* i primarni *modusi upotrebe* (svrhe) *jeznakova* konstituišu šesnaest mogućnih tipova diskursa (vrsta govora i teksta) od kojih je svaki primarno kontrolisan jednim *modusom signifikacije* i jednim *modusom upotrebe*. Tip *fiktivnog* diskursa, na primer, je semantički prevashodno određen *designativnim modusom signifikacije* kojim se organizuje i stvara narativ, a uz minimalizovanje uticaja *evaluativnog* i *preskriptivnog*, dok je na pragmatičko-komunikativnoj strani primarno određen *vrednujućim modusom upotrebe* sa ciljem podsticanja čitalaca da procene događaje, karaktere, itd., narativa, a manje da njime budu informisani ili usmereni u akcijama, dakle fiktivan tekst se manje generiše u *informativne* i *inicirajuće*, ili *sistemske svrhe* (ibid.: 205)⁶³:

upotreba modus	informativna	vrednujuća	inicirajuća	sistemska
designativan	naučan	fiktivan	legalan	kosmološki
evaluativan	mitski	poetski	moralan	kritički
preskriptivan	tehnološki	politički	religijski	propagandistički
formativan	logičko-matematički	retorički	gramatički	metafizički

⁶³ u priloženom dijagramu, semantički termin *modus (modalitet)* (lat. *modus*, ‘mera, granica, način, postupak’), i pragmatički termin *upotreba*, kao i njihovi prateći termini, su prevedeni sa engleskog: *mode (designative, appraisive, prescriptive, formative)* i *use (informative, valuative, incitive, systemic)*

Bihevioralno razmatrajući kulturu/kulture, Moris nudi dijagram odnosa osnovnih *faza akcije* (*orijentacije, manipulacije i finalizacije*) i znakovnih *dimenzija/modusa signifikacije, upotrebe i vrednosti* koji karakterišu i opredeljuju ponašanje čoveka, individualno i kolektivno (Morris; 1964: 8, 22, 27):

faze akcije \ dimenzije	modusi signifikacije	modusi upotrebe	modusi vrednosti
orijentacija	designativan	informativan	odvojen
manipulacija	preskriptivan	inicirajući	dominantan
finalizacije	evaluativan	vrednujući	zavisan

Morisova anormativna, situaciona aksiologija prevashodno razmatra, prikazuje, te predlaže uzimanje-u-obzir dijagramatske, dinamične šeme tumačenja akcija koje konstituišu intersubjektivno iskustvo. Moris koristi reduktivan, trostruki model modusa^{pl.} vrednosti^{sing.} (*odvojen, dominantan i zavisan*) kao organon u istraživanju različitih socijalnih kretanja i pojava u kulturi i kulturama, na primer: podele rada, različitih religija, itd., odnosno, Moris smatra da se religije, na primer, mogu *designativno signficirati* variranjem hijerarhije odnosa tri aksiološka *informativna jeznaka*, tri modusa^{pl.} vrednosti^{sing.}, te tako nalazi da *odvojenost > dominacija > zavisnost* karakteriše budizam, *odvojenost > zavisnost > dominancija* hrišćanstvo, a *zavisnost > dominacija > odvojenost* islam. U primeru poduhvata građenja mosta ukazuje na angažovanje geometara i planera u *orijentacionoj fazi* socijalne akcije, te tvrdi da za ovu grupu *modus odvojenosti* ima najveći značaj, kao i *designativni modus signifikacije* i *informativna upotreba* znakova; u drugoj fazi, inženjeri i građevinari *manipulišu* materijale, teren, itd., te *modus dominacije, preskriptivni modus signifikacije* i *inicirajuća upotreba* znakova imaju primat iako su građevinski inženjeri uključeni i u prvu i u treću fazu akcije; u fazi *finalizacije*, za sve korisnike mosta najveći značaj ima *modus zavisnosti*, kao i *evaluativni modus signifikacije*, te sve ostale *upotrebe* znakova (a posebno *vrednujuća*). Moris je posmatrao naučnike (odvojene-designativne-informativne), tehnologe (dominantne-preskriptivne-inicirajuće) i umetnike (zavisne-evaluativne-vrednujuće) kao tri međusobno povezane socijalne klase, tipske protagoni-ste tri neophodne faze društvene aktivnosti (*orijentacione, manipulative, finalizirajuće*).

2.

OSNOVE OPŠTE SEMIOTIKE/AKSILOGIJE

Razrada osnovnih termina i primene u percipiranju, razlučivanju i rasuđivanju

2.a.

Preambula (od lat. *prae*, 'pre', *ambulo*, 'hodati')

Ukupno, ovaj tekst (od lat. *textus*, 'tkanje') od 71.779 instanci reči, odnosno 214.958.808 x 8 bita informacije ¹ je završen *SADA*, ispisivanjem kraja ove rečenice at 12:00:00 A.M. (od lat. *ante*, 'pre' i *meridiem*, od *medius*, 'sredina' i *dies*, 'dan'), on the 1st of April, 2019 A.D. (od lat. *anno domini*, 'godine božje') of the Gregorian calendar, at the latitude/longitude: +31.992823°N, -80.990087°W, and 6.6ft elevation, a započet je u 3:45 časa, 24. Aprila, 1955. n.e. julijskog kalendara, na geografskoj širini/dužini: +44.799811° S, +20.456487° i nadmorskoj visini: 116m, planete Zemlje, obogaćene brojnim organizmima (ukupne biomase od 550-560×10⁹ tona, to jest procenjenog, ukupnog broja diferencirajućih baznih parova DNK od 5.3×10³⁷) preko 2×10⁹ vrsta (sada postojećih, što čini samo 1% od ukupnog broja vrsta koje su postojale na planeti), 175.363 genera (uključujući genus *homo sapiens* poslednjih 3×10⁵ godina), geneološki organizovanih u familije, familija u redove, redova u klase, sub-fila (uključujući 7 sub-fila vertebrata (evoluirajućih poslednjih 541 miliona godina) u file, fila u 7 carstva i carstava u 2 domena [1) eukariota (jedno i višćelijskih organizama karakterisanih ćelijama sa nukleusom i organelama) i 2) prokariota: 2.1) arhaea, 2.2) bakterija (jednoćelijskih bez nukleusa; biomase, na primer, od 5×10³⁰ bakterija ² od kojih su prve počele da proizvode kiseonik pre 0,541-2,5×10⁹ godina)] života koji se javio prvim oblikom ³ pre 2,5-4×10⁶ godina na planeti mase 5,9724×10²¹ tona [sa čvrstom površinom litosfere formiranom pre 4,54×10⁹ godina, hidrosferom od 1,4×10¹⁸ tona čijih je 40% otopljeni međuzvezdani led star preko 4,6×10⁹ godina i 10⁴ km visokom atmosferom (od 78% azota, 21% kiseonika, 1% drugih gasova: dioksida (0,039%), argona (0,93%), kriptonu, neona, helijuma, ksenona)], u kontinuiranom kretanju (zajedno sa njenim Mesecom u eliptičnoj orbiti starim 4,53×10⁹ godina) eliptičnom putanjom orbitalnog perioda od 1 godine (365.256 dana×23^č. 56^{min}. 4^{sek}) oko Sunca (zvezde mase 1,98848×10²⁷ tona, ili 99,8% od ukupne mase *Sunčevog sistema* od 8 planeta) smeštenog 29.490 svetlosnih godina od centra (crne rupe *Sgr A** od 4,31(± 0.38)×10⁶ Sunčevih masa) *Mlečnog puta*, galaksije tipa SB(rs)bc, prečnika 150-200.000 svetlosnih godina (0,306 6... pc = 0,946053...× 10¹³ km), sa 100-400×10⁹ zvezda i više od 100×10⁹ planeta (sa rotacijskim periodom *Sunčevog planetarnog sistema* od 240×10⁶ godina) koja se kreće brzinom od 600km/sekundi u odnosu na ekstragalaktičke reference i deo je *Lokalne grupe* galaksija koje zajedno

sa *Virgo* klasterom galaksija čine *Virgo superklaster* galaksija, koji je deo *Laniekea superklastera*, a u univerzumu modela *ACDM* po kojem je oko $72,8\% \pm 1,2\%$ mase-energije univerzuma *kosmološka konstanta* (vrste tamne energije, kao *skalarno polje*) koja je uzrok proširivanja prostora, oko $22,64\%$ *tamna materija*, a $4,56\%$ je *barionska materija*⁴ (90% intergalaktički oblaci gasa, 10% galaksije, zvezde, interstelarni gas, planete, meseci, asteroidi, komete, prašina, itd.)

¹ Osnovna/najmanja jedinica kibernetičke informacije je 1 bit = diferencija 1/0, 1 bajt (eng. byte, 'bajt') = 8 bita (256 kombinacija 0 i 1 u seriji od 8 pozicija (n.pr. 00000001), dok je 1 ZB (eng. Zettabyte, 'zetabajt') = 10^{21} x 8 bita; ilustrovano poređenjem, 1 ZB je jednak 50 miliona godina dugom 1080p HD audio-video zapisu;

"IDC predviđa da će globalna sfera (baza) podataka porasti sa 33 zetabajta (ZB) u 2018. na 175 ZB do 2025." (eng. "IDC predicts that the Global Datasphere will grow from 33 Zettabytes (ZB) in 2018 to 175 ZB by 2025." (Reinsel, David, John Gantz, John Rydning, *The Digitization of the World – From Edge to Core*, An International Data Corporation White Paper – #US44413318 (sponsored by Seagate), November 2018)). Diferencijalno kvantitativno, a ne procesualno/transmisiono.

² Postoji mnogo više vrsta nego što je naučno opisano. Procene se kreću između 2×10^6 i 1×10^{12} (sa opisanim $1/10^5$ delom); s obzirom na naučnu saglasnost da postoji 6.8×10^6 vrsta insekata, te da je svaka najverovatnije domaćin specifičnih jednoćelijskih i višećelijskih parazita i simbionata: moljaca, nematoda, mikrosporidijana, itd., kao i najmanje 10 bakterijskih vrsta, Larsen, et al., su dedukovali, na primer, da približno 2×10^9 vrsta sada žive na zemlji, od kojih su 70-90% bakterijske (Larsen, Brendan B., et al., *Inordinate Fondness Multiplied and Redistributed: the Number of Species on Earth and the New Pie of Life*, The Quarterly Review of Biology, September 2017. DOI: 10.1086/693564);

kvantitativno ilustrovano, 1 milion bakterija živi u 1 mililitru sveže vode, 40 miliona u jednom gramu zemlje.

Priložen je primer interaktivnog dijagrama klasifikacije izabranih 200 genera na osnovu analize genoma (Ciccarelli, F.D., et al., *Toward automatic reconstruction of a highly resolved tree of life*, Science, 311, 1.283-1.287, 2006. (<https://itol.embl.de>, 3. januar, 2019., 22:11:44)): Od gornjeg levog ugla u pravcu skazaljke na satu: 159 *Bakteria* (od *Escherichia coli* EDL933 do *Lactobacillus plantarum*), 23 *Eukaryota* (od *Thalassiosira pseudonana* do *Giardia lamblia* (uključujući i *homo sapiens*)), 18 *Archaea* (od *Nanoarchaeum equitans* do *Methanosarcina maze*)

³ Janura 2018., naučnici Lawrence Berkley National laboratorije, et al., su otkrili tragove vode sa pre-biotičkim kompleksnim supstancama u meteoritu starom 4.5×10^9 godina koji verovatno potiču sa planete patuljka Ceresa (Chan, Queenie H.S., et al., *Organic matter in extraterrestrial water-bearing salt crystals*. Science Advances. 4 (1, eao3521). Bibcode: 2018SciA...4O3521C. DOI:10.1126/sciadv.aao3521. Retrieved 11 January 2018.)

"Prva ćelija se pojavila u prethodno pre-biotičkom svetu spajanjem nekoliko entiteta koji su dali jednoj vezikuli (protenoidskom mehuru) jedinstvenu priliku da ispuni tri suštinska, a znatno različita životna procesa ...: a) da kopira informacijske makro-molekule (na primer, protenoide, ...), b) da sprovede specifične katalitičke (grč. *καταλύειν*, 'rastvoriti, razjediniti, razvezati, razrešiti, okončati') funkcije (na primer, fosfornom kiselinom kao katalizatorom), c) da spari energiju iz okoline u korisne hemijske oblike. Svaki od ovih esencijalnih procesa je verovatno mnogo puta nastajao i nestajao pre *Prve ćelije*, ali samo onda kada su se sva tri pojavila udruženo život je nastao i Darwinova (Charles Darwin; 1809-1882 n.e.; naučnik, geolog, biolog) evolucija organizama je otpočela." (Koch, Silver; 2005: Vol.50: 227-59)

Jula 2016., naučnici su identifikovali skup od 355 gena *Poslednjeg univerzalnog zajedničkog pretka* (eng. *Last Universal Common Ancestor (LUCA)*) svih živih organizama na Zemlji.

Međunarodni Konzorcijum sekvencioniranja genoma čoveka (eng. *Human Genome Sequencing Consortium (HGPC)*) je 26. juna 2000. završio projekt okvirnog nacrtu ljudskog genoma, ukupnog skupa sekvenci DNK {deoksiribonukleinske kiseline [molekularnih klastera hemijskih elemenata: vodonika (H), kiseonika (O), azota (N), ugljenika (C), fosfora (P), trans]in[formiranih u DNK molekule forme duplog heliksa – dve četvero-dimenzionalne nukleotidne spirale, svake trans]in[formirane nukleotidima (jedan nukleotid se sastoji od 1 fosfatne gupe (molekula 1 atoma fosfora sa 4 atoma kiseonika) + 1 pentoze (molekula 5 atoma ugljenika) + 1 od 4 azotne baze (adenina (A), timina (T), guanina (G), citozina (C)) uparenim vezivanjem A-T, C-G u dva heliksa]} koja sadrži strukturalnu informaciju rasta, razvoja, funkcionisanja i reprodukcije svih živih organizama *eukariota* (dok DNK *hromozomna petlja* i *plazmidni prsten* tipiziraju *prokariote*); 2003. HGPC je proučio sekvence celokupnog genoma jednog čoveka i do 2007. kompletirao genomsku *BAC* (eng. *Bacterial Artificial Chromosom*) mapu fragmentiranjem DNK na grupe od 150-200.000 parova nukleotidnih baza i kloniranjem i skladištenjem fragmenata u približno 20.000 bakterijskih klonova, *BAC biblioteku* (bakterioteku), koja sadrži 3×10^9 parova nukleotidnih baza ljudskog genoma inače smeštenih u nukleusu svake ljudske ćelije, a unutar 30.000 gena (od kojih svaki proizvodi 3 proteina) nejednako raspoređenih unutar 23 para hromozoma.

NIH/National Human Genome Research Institute:

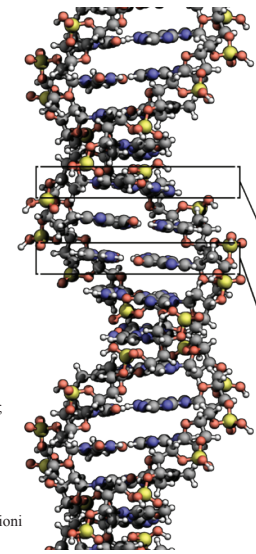
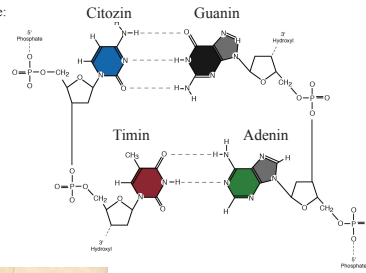

- vodonik (H)
- kiseonik (O)
- azot (N)
- karbon (C)
- fosfor (P)

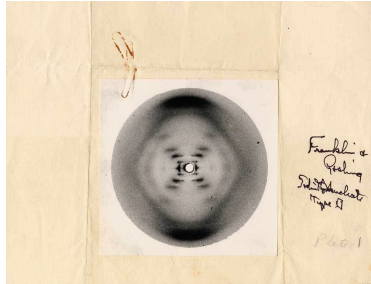

Natrijum deoksiriboza nukleat
 štitne žljezde teleta (lat. *calf thymus*)
 Struktura B, Foto 51 (rendgenski snimak);
 1-2 maj, 1952.
 Dr. Rosalind Elsie Fralin (1920-1958;
 hemičar, kristalograf) i (doktorant 1952.)
 Dr. R.G Gosling (1926-2015; naučnik)
 Foto 51 je prvi eksperimentalno-observacioni
 dokaz duplog heliksa DNK.

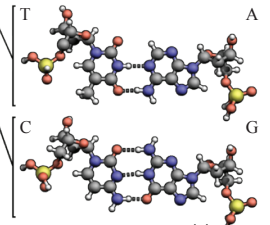

pirimidini:
 Timin, Citozin
 (šestostrani
 prstenovi)

purini:
 Adenin, Guanin
 (petostrani i
 šestostrani
 prstenovi)

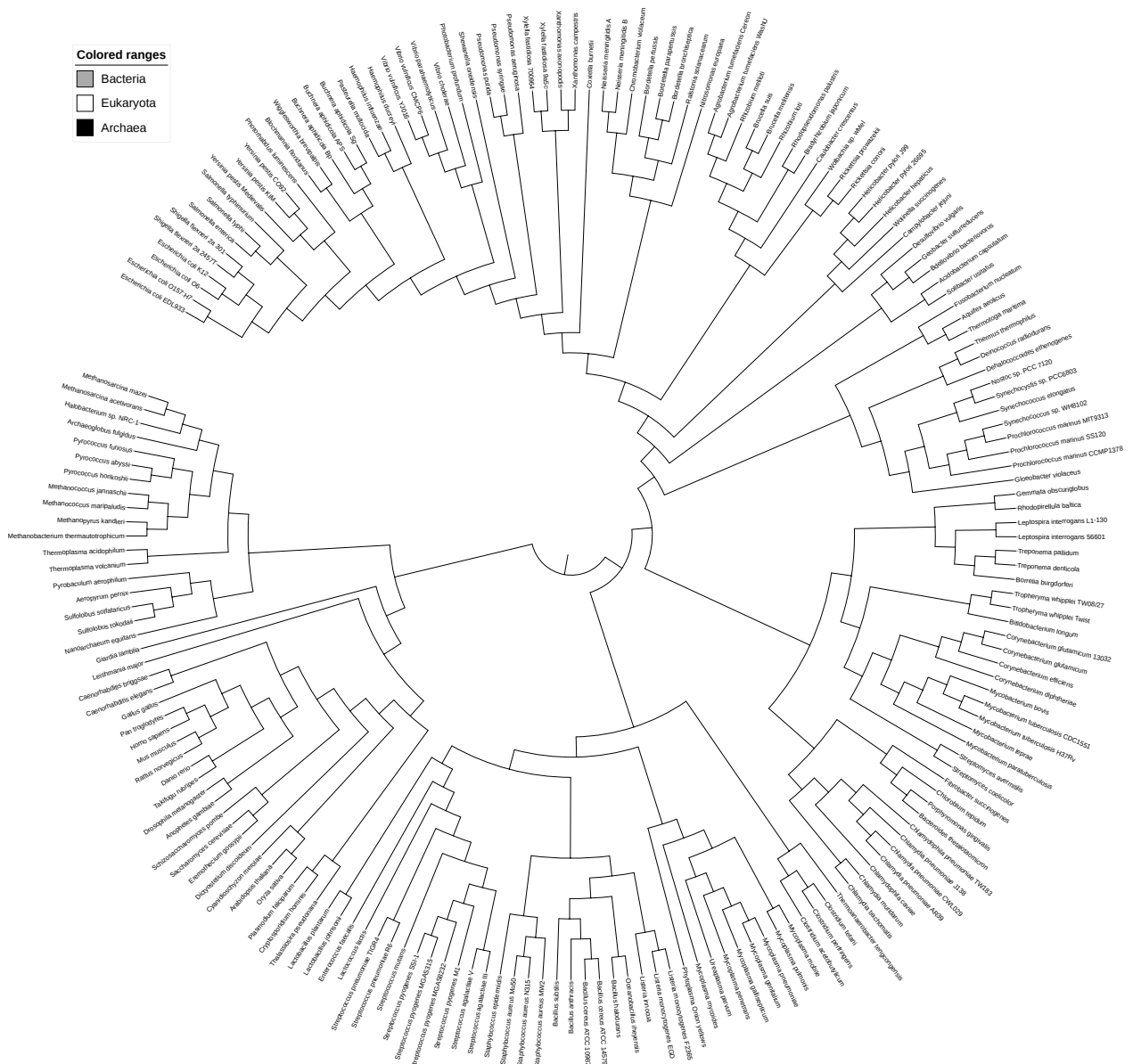

CRISPR (eng. *Clusters of Regularly Interspaced Short Palindromic Repeats*), *Klasteri regularno intervalnih sitnih palindromskih repeticija* je specijalizovana oblast DNK karakterisana: 1) ponovljenim sekvencama nukleotida i 2)

segmentima koji ih razdvajaju (eng. *spacers*). Bakterije apsorbiraju i ubacuju segmente genoma virusa (koji su je napali) u razmake i ovim “memorisanjem” (vakcinacijom) se pripremaju za prepoznavanje i odbranu od novog napada istih virusa. 2007 godine, eksperimentima sa bakterijama *streptococcus thermophilus* (nađenim u mlečnim proizvodima), verifikovano je da je *CRISPR* oblast DNK bakterija specijalizovana za kodiranje virusnog imuniteta bakterija. Pri novom napadu virusa, deo bakterijskog *CRISPR* je prepisan na *CRISPR RNA* (RNK – ribonukleinsku kiselinu; jednu četvero-dimenzionalnu nukleotidnu spiralu), odnosno *crRNA* (koji se sastoji od jednog nukleotida i jednog razmaka); 1 molekul *crRNA* i 1 molekul *tracrRNA* (eng. *trans-activating crRNA*) se vezuju za *Cas9* protein (makro bio-molekul koji se sastoji od lanaca aminokiselinskih ostataka trans]in[formiranih peptidnim vezama između ugljenikovog atoma i amino grupe dve amino kiseline (sastavljenih od (-NH₂)+(-COOH); samo 20 od više od 500 postojećih amino kiselina trans]in[formiraju sve vrste proteina biosfere Zemlje), enzim (katalizator) koji “seče”, “dvostruko prekida” dupli heliks na ciljnom mestu DNK, na kratkoj sekvenci *PAM* (eng. *Protospacer Adjacent Motif*).

2012. bakterijski *CRISPR-Cas9* proces je generalizovan u metod/protokol trans]in[formiranja genoma fuzijom *crRNA* i *tracrRNA* u jedan *guideRNA*, to jest svođenjem instrumenta reorganizovanja genoma na dve komponente (*guideRNA* i *Cas9*) (dizajnirali Martin Jinek, at al.) “Operaciono, dizajnira se raspon od 20 nukleotidnih parova koji odgovaraju genima koji se prerađuju. Zatim *guideRNA* i *Cas9* seče – kao makaze – DNK na tom (planiranom) mestu i, idealno, nigde drugde.” (Georg Church) Po *dvostrukom prekidu* DNK, ćelija se može obnoviti ili mutirana (n.pr. oštećena) ćelija popraviti/poboljšati ispunjavanjem rasepa dizajniranom sekvencom nukleotida. Eksperimentima iz 2013. pokazano je da se ovom metodom mogu otklanjati i lečiti genetski defekti (na primer: katarakt, cistična fibroza (izazvanom mutacijom na hromozomu 7 u lokusu q21-22 sa najčešćom mutacijom $\delta\Phi508$)). 2016. 18 pacijenata u kasnim fazama melanome, sarkome i multiple mielome su podvrgnuti kliničkom testu primene metoda genetskog redizajniranja. 2018. *CRISPR-Cas9* metodom je otklonje genetski defekt srca na embrionu. 2018. bliznakinje Lulu i Nana su rođene imune na HIV virus, ... *CRISPR-Cas9* i varijacije se istražuju kao terapije za fatalni Huntington genetski poremećaj, Duchenne mišićnu distrofiju, Leber nasledno slepilo (amaurosis), lajmsku boleciju, malariju, ...

Pored biomedicinske primene, ova metoda se već primenjuje na poboljšanje letine, gajenje životinja, dizajniranje novih antimikroba i kontrolu populacije insekata koji prenose patogene mikro organizme, itd.. (NIH/National Human Genome Research Institute; <https://www.genome.gov>)

⁴ Po *Standardnom modelu Λ CDM*, za razliku od *mezona* sačinjenim od para *kvark-antikvark*, *barion* (eng. *baryon*, od grč. βαρύς, ‘težak’) je klasa kompozitnih sub-atomskih čestica (kakvi su: *proton*, *neutron*, *lamda*, *sigma*, *delta*, *ksi* i *omega*) koje se sastoje od neparnog (najmanje 3) broja *elementarnih čestica kvarkova* (*u* i *d*, *c* i *s*, *t* i *b*, to jest: *gornji* i *donji*, *očaran* i *čudan*, *vrh* i *dno* (eng. *up*, *down*, *charmed*, *strange*, *top*, *bottom*)); svaki *barion* ima odgovarajući *anti-barion* koji se sastoje od *anti-kvarkova*. Precizno, *barionsku materiju* čine samo teški *barioni*, ali u astrofizici termin *barionska materija* uključuje i polu-teške *mesone* (*pion*, *kaon*, *eta*, *rho*, *omega*, *D*, *J/psi*, *B*, *ipson*) kao i lake *elementarne čestice leptone* (*elektron* i *elektron neutrino*, *muon* i *muon neutrino*, *tau* i *tau neutrino*, ...); *leptonima*, takođe, odgovaraju *anti-leptoni*, na primer, *elektronu* odgovara *pozitron*.

Konfiguracija *kvarkova* u *barionu* je održavana *silom boje* (eng. *color force*) silom manifestovanom razmenom čestica prenosa sile *gluona* između *kvarkova* karakterisanih *bojom* i *aromom* (po *Pauli principu isključenja* 3 *kvarka* u *barionu* ne mogu biti u istom stanju, to jest svaki *kvark* mora posedovati najmanje jedno razlikujuće svojstvo, *kvantum stanje*, na primer, jednu “boju” (arbitrarno izabran termin po analogiji sa RGB sistemom boja vidljivog spektruma bezbojne, “bele” svetlosti); *sila boje* takođe proizvodi *jaku silu* interakcija koja održava konfiguracije *bariona*, na primer, održava spojenim *proton-neutron* u *nukleusu atoma*. Sve četiri osnovne sile trans]in[formiraju (manifestuju) se jednom ili više ‘*virtualnih*’ čestica *razmene* (*bozona*) između elementarnih čestica (ili složenijih konfiguracija elementarnih čestica): 1) bozone *slabe sile*: *W* i *Z*, koja omogućava transmutaciju “preobražaj ukusa” *kvarkova* i *leptona*, 2) bozone *sile boje* > *jake sile*: *gluone*, 3) bozone *elektromagnetne sile*: *fotone*, 4) bozone *gravitacione sile*: *gravitone* (do 2018 n.e. još neidentifikovane, ali pretpostavljene)

Kvantna teorija mikro univerzuma na koji gravitaciona sila ima zanemarljiv efekat, to jest koherentan *Standardni model Λ CDM* podržan eksperimentalnom identifikacijom elementarnih čestica i tri sile, nije za sada matematički kompatibilna sa *Opštom teorijom relativiteta* (1915.) (Albert Einstein; 1879-1955 n.e.; teorijski fizičar) metrički proširujućeg univerzuma makro [supra[sub]konfiguracija] dominiranih gravitacionom silom.

Nota bene 1: 8. oktobra 2013., Nobelova nagrada za fiziku je dodeljena François Englert-u i Peter Higgs-u “za teorijsko otkriće mehanizma (Brout-Englert-Higgs teorija objašnjava masu *bozona W* i *Z* njihovom interakcijom sa *Higgsovom poljem*) koji doprinosi razumevanju porekla mase subatomskih čestica, a koji je skoro bio potvrđen otkrićem predviđene osnovne čestice (*Higgs bozona*, “virtualne” čestice *Higgsovog polja*) ATLAS i CMS eksperimentima CERN-ovim LHC-om (eng. *Large Hadron Collider*) (najvećim akceleratorom čestica na svetu, lociranim kod Ženeve (fra. Genève) na švajcarsko-francuskoj granici).”

Nota bene 2: 1989., Tim Berners-Lee, član CERNa, je predložio, primenio i kombinovao koncept hiper-teksta (eng. *hyper-text*, od grč. ὑπερ, ‘nad, preko’) sa TCP (eng. *Transmission Control Protocol*), protokolom kontrole transmisije, sa DNS (eng. *Domain Name System*), hijerarhijskim, decentralizovanim sistemom imenovanja, te dizajnirao W.W.W. (eng. *WorldWideWeb*), kompjuterizovan informacijski sistem za potrebe naučnika CERNa sa prvim serverom: CERN HTTPd. 30. Aprila 1993. CERN je stavio w.w.w. na raspolaganje globalnoj javnosti.

(CERN – *Organisation européenne pour la recherche nucléaire*; prethodno ime: *Conseil européen pour la recherche nucléaire*); <https://home.cern/science/the-standard-model>)

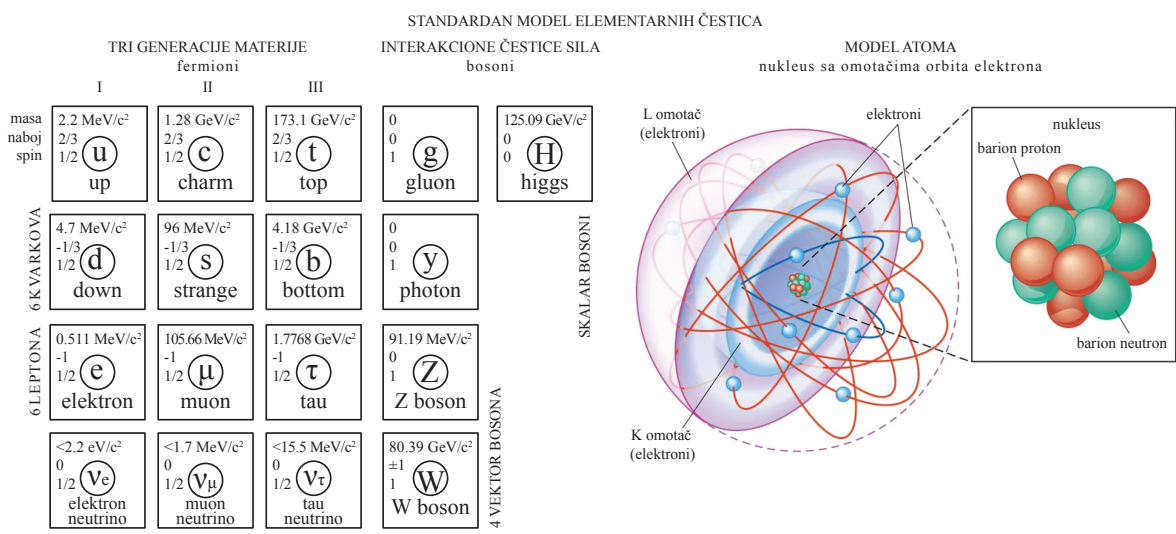

6. marta 1869., dr Dmitrij Mendeljejev (rus. докт Дмитрий Иванович Менделеев; 1834-1907 n.e.), naučnik, “ingeniozni hemičar, prvoklasan fizičar i plodni istraživač u oblastima hidrodinamike, metereologije, geologije, hemijske tehnologije ..., metodičan stručnjak ... industrije uopšte, kao i originalan mislilac u polju ekonomije” (rus. Лев А. Чугаев; 1873-1922 n.e.; hemičar i biohemičar), formalno je predstavio *Ruskom fiziko-hemijskom društvu* (rus. *Русское физико-химическое общество (РФХО)*) periodni sistem 64 elementa pod naslovom *Međuzavisnost svojstava atomske težine elemenata* (rus. *Соотношение свойств с атомным весом элементов*), potom objavljenom u *Žurnalu RFHO* (rus. *Журнале РФХО*) i predao čovečanstvu *organon* fiziko-hemijskih nauka:

PERIODNI SISTEM 118 ELEMENATA

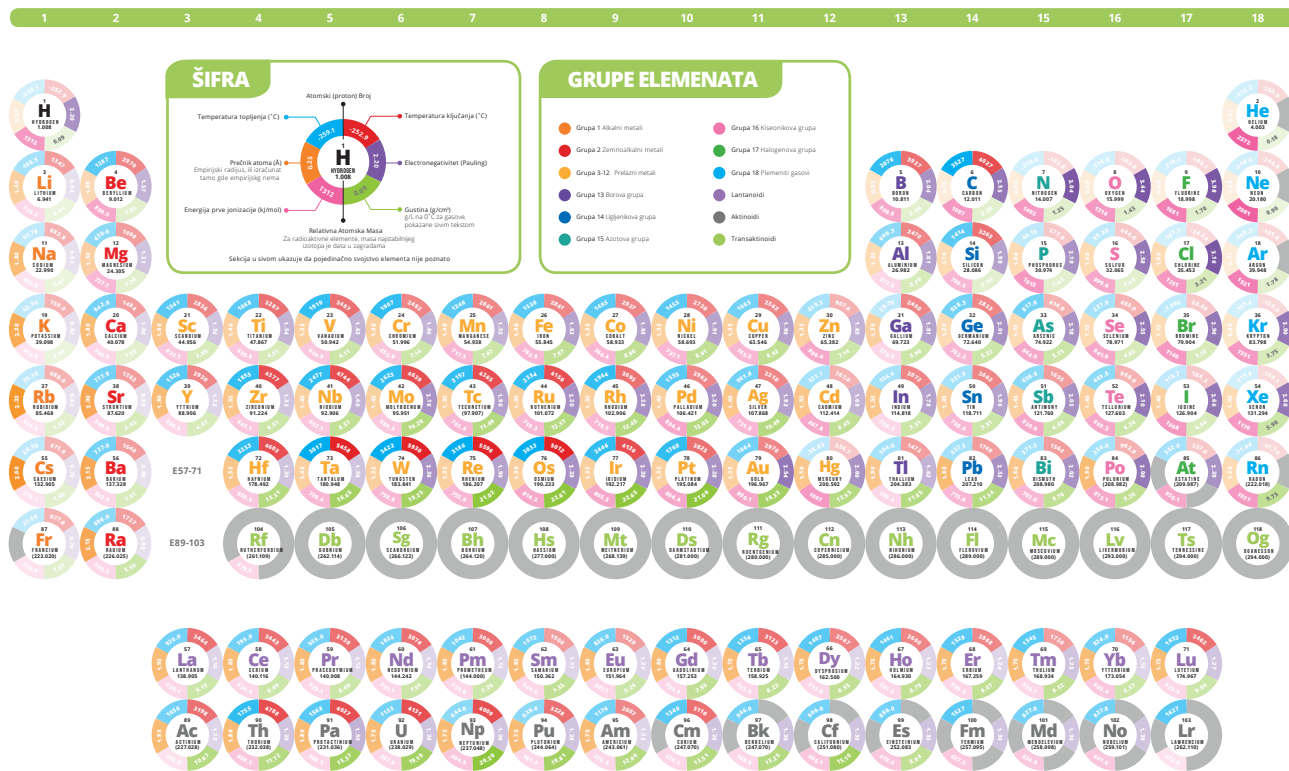

2.b.

Prolog (grč. πρόλογος)

Iako egzistencijalno ¹ samo jedna od [supra[sub]konfiguracija] ², *semiotika/aksiologija* ³ je antropo-ideološki-kontekstualno ⁴ *supra-universo-abiogeno-antropo-logija* ⁵, to jest jezički modalitet ⁶ trans]in[formirane ⁷ [supra[sub]konfiguracije] jezičkih koncepata/kategorija čiji je opšti predmet označavanja/trasiranja/predstavljanja *trans]in[formirajući univerzum, suženije, lito, hidro, atmo, bio* sfere planete Zemlje, te posebno *antropo-endogenetsko+epigenetsko-specifična* ⁸ sfera.

Lingo-hijerarhijski, iako samo jedna od trans]in[formiranih [supra[sub]konfiguracija] jezičkog modaliteta, *opšta semiotika/aksiologija* je *supra-jezik*, to jest jezički modalitet trans]in[formirane [supra[sub]konfiguracije] koncepata/kategorija čiji su predmeti označavanja/trasiranja/predstavljanja sve antropo-epigenetsko-generisane, trans]in[formirajuće diferencirane [supra[sub]konfiguracije], uključujući i trans]in[formirajuće [supra[sub]konfiguracije] jezičkog modaliteta.

Lingo-hijerarhijski-pragmatično, *opšta semiotika/aksiologija* je analitičko/sintetički *supra-organon* ⁹.

Lingo-tehnički-operaciono, ovaj *tekst*, jedna od [supra[sub]konfiguracija], kao jedan od medijskih modaliteta jedne trans]in[formirane [supra[sub]konfiguracija] jezičkog modaliteta, je generativan *meta-organon* ¹⁰ jezičkog modaliteta trans]in[formirane [supra[sub]konfiguracije] koncepata/kategorija *opšte semiotike/aksiologije*.

¹ *egzistencijalno* (lat. *existentia*, od *existere*, ‘proizvesti u bitak’, od *ex*, ‘izlaz’ i *sistere*, ‘postaviti’, od *stare*, ‘stajati’)

² [supra[sub]konfiguracija] (lat. *supra*, ‘(iz)nad, pre, iz(van)’ + lat. *sub*, ‘(is)pod’ i *configuratio*, ‘sklop, sastav, organizacija’, + lat. *configuro*, ‘sklopiti, sastaviti, uobličiti’) je svaka četvorodimenzionalno-limitirana diferencijacija koja egzistencijalno dinamički-strukturalno zavisi i od njenih >*intrinzično-konvergirajućih/divergirajućih-komponenti*< (to jest *inherentno-trans]in[formirajućih-supra[sub]konfiguracija*) i od njenog <*ekstrinzično-konvergirajućih/divergirajućih-relacija*> (to jest, <*koherentno-trans]in[formirajućih-participacija*>) sa/u drugim četvorodimenzionalno-limitirano diferenciranim trans]in[formirajućim [supra[sub]konfiguracijama], a simplifikaciono ⇔ kompleksifikacionih razmera u rasponu kontinuuma od sub-atomskih čestica (6 kvarkova, 6 leptona, 4 vektor bozona i 1 skalarnog bozona, etc., i njihovih egzistencijalnih uslova) do maksimalizirajuće kompleksifikacije *totalne supra-konfiguracije* – univerzuma (označavanog/trasiranog/predstavljanog *Opštom teorijom relativiteta, Standardnim modelom ΛCDM i M-teorijom*)

^{1.1} *diferencijacija* (lat. *differentia*, ‘razlika’, od *dis*, ‘odvojeno’ + *fero*, ‘(pod)nositi’, i od *diversitas*, ‘suprotnost’)

^{1.2} *intrinzično/ekstrinzično* (od lat. *intrinsicum*, ‘unutarnje’, od lat. *inter*, ‘unutar’, + *secus*, ‘do, pored’, kao i od lat. *sexus*, ‘podela, pol’ / od lat. *extrinsicum*, ‘spoljnje’, od lat. *exter*, ‘odvojeno’ + *secus*, ‘do, pored’, kao i od lat. *sexus*, ‘podela, pol’)

^{1.3} *konvergirajuće/divergirajuće* (od lat. *con*, ‘biti spojen, povezan’ + *vergere*, ‘savijati, okretati, naklanjati’ / od lat. *dis*, ‘biti razdvojen, razvezan, na dva’ + *vergere*, ‘savijati, okretati, naklanjati’)

^{1.4} *inherentno/koherentno* (od lat. *inhaerens*, ‘stopljeno, priljubljeno, biti uz’, od lat. *in*, ‘u, unutra’ + *haereo*, ‘čvrsto se držati, prilepiti’ / od lat. *cohaerens*, ‘spojeno, povezano’, od lat. *co*, ‘sa, zajedno’ + *haereo*, ‘čvrsto se držati, prilepiti’)

^{1.5} *simplifikaciono ⇔ kompleksifikaciono* (od lat. *simpulum*, ‘jedno-stavno’, *simplificor*, ‘pojednostavljujem’ ⇔ od lat. *complexum*, ‘obuhvatno’, *complexor*, ‘preplićem, okupljam, privijam’, od lat. *com*, ‘zajedno’ + *plecto*, ‘pletam, splićem’)

³ *aksiologija* (od grč. ἄξιος, ‘vredan’ + λογία, od λόγος, ‘reč, rečeno, mišljeno, posmatrano, razlučeno, rezonovano, ...’) *aksiologija*: teorija vrednosti

⁴ *antropo-ideologija* (od grč. ἄνθρωπος, ‘čovjek’ i lat. *idea*, od grč. ἰδέα, ‘obrazac, ideja, pojam, koncept’) i od grč. λόγιον, ‘prikazanje’, od λόγος, ‘reč’, od proto-indo-evropskog *leǵ*, ‘skupiti’ i sufiksa *ion* koji formira deminutivne imenice), dakle, *antropo-ideologija* je svaka antropo-generisana, egzistencijalno strukturalno diferencirana, semiotičko/aksiološki signficirajuća [supra[sub]konfiguracija]

⁵ *supra-universo-abiogeno-antropo-logija*; složenica od: *supra* (lat. *supra*, ‘(iz)nad, pre, iz(van)’) + *univerzum* (lat. *universum*, ‘jedno obrnut’, od lat. *unus*, ‘jedan’ + *versus*, ‘obrnuto, naspram’, od *vertere*, ‘obrnuti, okrenuti, promeniti, protiviti, uništiti’) koji prvi uvodi u retoriku filozofije Ciceron (lat. Marcus Tullius Cicero; 106-43 p.n.e), rimski političar, republikanac, govornik, pravnik, filozof i prevodilac, jedan od istorijski najuticajnijih retoričara, zaslužan za upoznavanje rimljana sa glavnim školama grčke filozofije i autor mnogih neologizama latinskog filozofskog leksikona (na primer, *essentia*, *evidentia*, *qualitas*, *quantitas*, *humanitas*, *moralis* ...) + *biogeneza* (грч. βίος, ‘život’ + γένεσις, ‘izvor, poreklo, stvaranje’, od proto-indo-evropskog: *ǵénh*, ‘rođenje, proizvođenje’) koji je na osnovu empirijskih eksperimenata prvi formulisao Luj Paster (fra. Louis Pasteur) 1864.: “Sve živo iz živog.” (lat. *Omnia vivum ex vivo*), a nasuprot modelu *abiogeneze* koji postulira da je prelaz od neživog ka živom proces kompleksifikacije interakcija [supra[sub]konfiguracija] koji je doveo do molekularnog *auto-kopiranja*, *auto-organizovanja* i *auto-katalize* unutar ćelijske membrane [bio-supra[sub]konfiguracija], te poslednjeg univerzalnog zajedničkog pretka (*LUCA*) + *antropo* (grč. ἄνθρωπος, ‘čovjek’) + *logija* (grč. λογία, ‘učenje’, od λέγω, ‘kažem’)

⁶ *modalitet* (od lat. *modalis*, ‘odnosi se na modus’, od *modus*, ‘mera, granica, način, postupak’, od proto-indo-evro. *med*, ‘meriti’), dakle, u semiotici, način na koji je informacija kodirana, odnosno tip znakovnog sistema i stvarnosti koju sistem tvrdi ili na koju ukazuje; u logici, svojstvo suda kojim se iskazuje odnos – sud može biti: problematičan (mogućnost/nemogućnost), asertoran (stvarnost/nestvarnost), apodiktičan (nužnost/slučajnost); ako je istina da S mora biti P, onda je istina da S jeste P, i istina je da je S moguće kao P; ako S jeste P, sleduje da je S kao P moguće, a ne sleduje da S mora biti P; ako S jeste moguće kao P, ne sleduje niti da S jeste P, niti da S mora biti P

⁷ *trans]in[formiranje*: transferom]informacije[formiranje
trans]in[formira(ju): koji transferom]informacije[formira(ju)
trans]in[formiran(a)(o) (i)(e)(a): transferom]informacije[formiran(a)(o) (i)(e)(a)
trans]in[formirajući(a)(e) (i)(e)(a): koji(a)(e) (i)(e)(a) se transferom]informacije[formira(ju)
trans]in[formirajuće diferenciran(a)(o): čije se diferenciranje transferom]informacije[formira

⁸ *endogenetska* (grč. ἔνδον, ‘unutarnji, unutrašnji’ + γένεσις, ‘poreklo’); nasledna, fenotipska trans]in[formiranja koja zavise i utiču na promene DNK

epigenetska (grč. ἐπί, ‘povrh, izvan’ + γένεσις, ‘poreklo’); nasledna, fenotipska trans]in[formiranja koja ne zavise i ne utiču na promene DNK

fenotip (grč. φαίνω, ‘ispoljavam’ + τύπος, ‘obeležje, žig, tip’) je karakteristična struktura [specie[bio-supra[sub]konfiguracija], to jest: 1) *razvojnog* trans]in[formiranja fenotipskih primeraka ([bio-supra[sub]konfiguracija] diferencirane *specie*), 2) *biohemijških, fizioloških, reproduktivnih i bihevioralnih* trans]in[formiranja fenotipskih primeraka, kao i njihovog 3) trans]in[formiranja [supra[sub]konfiguracija] i [bio-supra[sub]konfiguracija] okruženja; na primer, *fenotip homo sapiens* (lat. *homo*, ‘čovjek’ + *sapiens*, ‘razuman’) je dakle karakterističan modus, *specie* diferenciranja integrisanih: 1) endogenetskih (po genetskom DNK kodu) trans]in[formiranja i 2) epigenetskih (po artificijelnom EAK kodu, kodu *evoluirajuće antropo kulture*) trans]in[formiranja

⁹ *supra-organon* (od lat. *supra*, ‘(iz)nad, pre, iz(van)’) + *organon* (od grč. ὄργανον, ‘instrument, alatka, čulo, materijal i proizvod rada’, od proto-indo-evropskog *werg*, ‘rad’)

¹⁰ *meta-organon* (od grč. μετά, ‘između, sa, (iz)van i (iz)nad, posle’); dakle, ‘instrument instrumenta’

2.0.

SUPRA-UNIVERSO-ABIOTOGENA-ANTROPO-LOGIJA

(*Ex nihilo res et bio fit*)

N-dimenzionalnost ¹ se antropo-endogenetsko+egzogenetsko-specifično trans]in[formira u 4-dimezionalan ² termodinamičan ³ simplifikaciono ⇔ kompleksifikacioni kontinuum mikro ⇔ makro trans]in[formirajućih [supra[sub]konfiguracija] univerzuma, kao i geoplanetarnih, antropo-egzisten-cijalno-domicilnih ⁴ sfera, to jest lito/hidro/atmo/bio sfera ⁵.

Trans]in[formiranje je kauzalno-ireverzibilno transferom]informacije[formiranje ⁶.

¹ *n-dimezionalnost* (od lat. *dimensio*, ‘merenje, mera, veličina’); u matematičkoj geometriji, *hiper-kocka* je n-dimenzionalan analogon kocki za bilo koji pozitivan, ceo broj (lat. *integer*, ‘ceo, celokupan, neokrnjen, nedodirnut’, od *in*, ‘u, ne’+ *tangere*, ‘dodirnuti’); u ovom slučaju: $n > 4$; *11-dimenzionalna teorija*, *M-teorija* (koja je u osnovi 5 različitih limitiranih *teorija super-simetričnih struna*, uključujući i *10-prostorvreme-dimenzionalnu teoriju super-simetričnih struna*) daje objedinjujući model interpretacije 4 osnovne sile (jake i slabe nuklearne sile, elektromagnetne, gravitacione). Mada za sada eksperimentalno nepotvrđena, *teorija super-simetričnih struna* matematički rešava neusaglašenost *opšte teorije relativiteta* i *standardnog modela Λ CDM* pri proučavanju *crnih rupa* [prostorno-vremenskih regiona (generisanih gravitacionim kolapsom masivnih zvezda) maksimalnog kvantiteta materije u malom prostoru sa gravitacionom silom koja savija prostorvreme, privlači makro [supra[sub]konfiguracije] materije (uključujući i čestice elektromagnetne radijacije, fotone (svetlost)), te stoga dejstvuje kao idealno *crno telo* koje ne reflektuje ikakvu svetlost, ikakvu radijaciju] sa *gravitacionim singularitetom* u centru u kojem je kriva prostorvremena beskonačna. *Teorije super-simetričnih struna* predlažu zamenu *čestica* [modelovanih slično idealnim 0-dimenzionalnim tačkama geometrije, ali kojima se pripisuju svojstva u kontekstu specifičnog istraživanja, n.pr. svojstvo mase (tačke mase $m > 0$) pri proučavanju gravitacije, svojstvo punjenja (tačke +/- naelektrisanja, svojstvo naelektrisanja protona/elektrona atoma, ili molekula, ...) pri izučavanju elektromagnetizma] *strunama* [1-dimenzionalnim objektima tipično Plankove dužine ($\ell_p \approx 1,616229(38) \times 10^{-35}$ metra), otvorenog tipa (čiji su krajevi *D-brane*, dinamičke ekstenzije *Dirichlet graničnih uslova*) i zatvorenog tipa (petlje topološki ekvivalentne kružnicama čija su vibraciona stanja *gravitoni*, nosioci gravitacione sile), dve vektorske orijentacije ili bez orijentacije] koje vibriraju kao *harmonični oscilatori* različitim frekvencijama – različite frekvencije treperenja jedne strune konfiguriraju različite elementarne čestice *standardnog modela Λ CDM*.

^{1.1.} *M. Plank* (nem. Max Karl Ernst Ludwig Planck; 1858-1947 n.e.), teorijski fizičar, dobitnik Nobelove nagrade za fiziku 1918., sa značajnim doprinosima nauci, tvorca uticajne *kvantne teorije* (takođe poznate i kao kvantna mehanika (QM), kvantna fizika, matrična mehanika, talasni mehanički model, uključujući i kvantnu teoriju polja) po kojoj objekti imaju dualnu karakteristiku čestica/talasa. Primene kvantne teorije uključuju: kvantnu hemiju (biohemiju makro-molekula DNK), kvantnu optiku, kvantno računarstvo, super-provodne magnete, svetlosno-emitujuće diode, laser, tranzistor i polu-provodnike kao mikro-procesore, MRI (snimanje magnetnom rezonancom), elektronsku mikroskopiju, itd..

^{1.2.} *P.G.L. Dirichlet* (nem. Peter Gustav Lejeune Dirichlet; 1805-1859 n.e.), matematičar, tvorca analitičke teorije broja, značajno doprineo različitim temama matematičke analize uključujući i savremenu definiciju funkcije.

² *četvorodimenzionalnost*; prostornovremenska dimenzionalnost koja je u matematičkoj geometriji predstavljena *teteraktom* (od grč. *τέσσάρᾱ*, ‘četiri’ + *ἀκτίς*, ‘zrak, trak’), politopom (od grč. *πολύς*, ‘mnogi, mnogo’ + *τόπος*, ‘mesto’), odnosno 4-dimezionalnom hiper-kockom graničenom sa 8 kocki (analogno 3-dimenzionalnoj kocki graničenoj sa 6 kvadrata) predstavljenom statično u 3-dimenzionalnom prostoru (predstavljenom 2-dimenzionalno (fig.1, 2, 3) analogno 3D kocki projektovanoj na 2D prostor kartezijanskih koordinata ili u rasklopljenom obliku (fig.3):

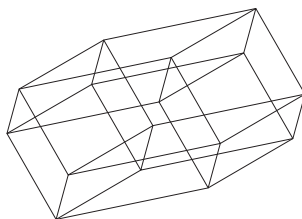

fig.1

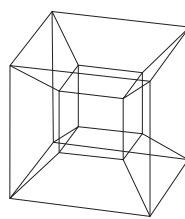

fig. 2

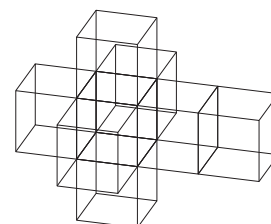

fig. 3

³ *termodinamički principi*: 0. Ako su dva sistema u termalnom ekvilibrijumu sa trećim, onda su i u međusobnom termalnom ekvilibrijumu, 1. totalna energija univerzuma je konstantna, 2. entropija univerzuma se ne smanjuje, 3. entropija sistema se približava konstantnoj vrednosti približavanjem temperature sistema *apsolutnoj nuli* (0 K (kelvina; po V. Tomsonu (eng. William Thomson, 1st Baron Kelvin; 1824-1907 n.e.; matematički fizičar, inženjer) = -273,15°C (celzijusa, po A. Celzijusu (šve. Anders Celsius; 1701-1744 n.e.; astronom, fizičar i matematičar)

Kvantna termodinamika interpretira *termodinamičke principe* na osnovu *kvantne mehanike* sa naglaskom na dinamičke procese, sisteme koji nisu u ekvilibrijumu i postuliranjem da je univerzum jedan sistem dominiran transformacijom, ali "... gravitacija održava univerzum izvan dosega termalnog ekvilibrijuma. Gravitaciono graničen sistem ... ne evoluirá prema homogenom ekvilibrijumu ... već postaje sve više strukturiran i heterogen fragmentiranjem u subsisteme." (Smolin; 2014: 42) (L. Smolin (eng. Lee Smolin; 1955- n.e.; teorijski fizičar, autor teorije *petlje kvantum gravitacije* (LQG (eng. *loop quantum gravity*) koja objedinjuje opštu teoriju relativiteta sa kvantnom mehanikom na različít način od teorija *super-simetričnih struna*, a kvantizacijom prostoravremena na mrežu konačnih *petlji* topološke strukture *spin* pene minimalne Plankove dužine ($\ell_p \approx 1,616229(38) \times 10^{-35}$ metra), usled čega materija kao i prostor preferiraju atomsku strukturu, jer "... kvantna teorija i opšta teorija relativiteta ... greše po pitanju prirode vremena." (Smolin; 2006: 256) "Bilo šta što je stvarno u trenutku je proces transformacije koji vodi ka sledećim ili budućim trenucima. Bilo šta što je istinito je stoga svojstvo procesa ... koji prouzrokuje ili implicira buduće trenutke. ... Vreme je aspekt kauzalnih relacija. ... Stvari koje traju ... (su) procesi koji prouzrokuju nove procese ... Atom u jednom trenutku je proces koji vodi ka različítom ili transformiranom atomu sledećeg trenutka." (Smolin; 2000)

^{3.1.} *energy* (od staro-grč. *ἐνέργεια*, 'delovanje, aktivnost', od staro-grč. *ἐν*, 'u' + *ἔργον*, 'rad'); sila svakog kretanja, svake aktivnosti; sposobnost, mogućnost, kapacitet rada; količina kapaciteta rada merena jedinicama [*džul* (eng. *joule*; po Dž. Džulu (eng. James Joule; 1818-1889 n.e.; fizičar, matematičar)), *erg* (1 *erg* = 10^{-7} *džula*), *vat* (eng. *watt*, po Dž. Vatu (eng. James Watt; 1736-1819 n.e.; mehanički inženjer, hemičar, izumitelj)) za količinu energije transformiranu u rad i/ili u toplotu (1 W = 1 joule/sekundi)] po formuli: $masa \times rastojanje^2 / vreme^2$ (MR^2/V^2)

^{3.2.} *entropija* (od staro-grč. *ἐν*, 'u' + staro-grč. *τροπή*, 'preobražavanje, pretvaranje, menjanje, transformacija'); entropiju je prvi definisao R. Klausius (nem. Rudolph Clausius) u *Mehaničkoj teoriji toplote: sa svojom primenom na parni motor i na fizička svojstva tela* iz 1865.: "Mogli bi nazvati S transformacionim sadržajem tela, upravo kao što smo označili sa U njegov termalni i ergonalni sadržaj. Ali s obzirom da smatram da je bolje pozajmiti termine za važne veličine iz antičkih jezika, tako da mogu biti prihvaćeni nepromenjeni u svim modernim jezicima, predlažem da se veličina S zove *entropija* tela, od grčkog *τροπή*, transformacija. Namerno sam formirao reč *entropija* tako da bude što je mogućno sličnija reči *energija*; jer su dve veličine označene ovim rečima tako blisko spojene u svojim fizičkim značenjima da se izvesna sličnost u dizajnu čini poželjnom. ... veličine ... imaju zajedničko svojstvo da su definisane sadašnjim stanjem tela ... : (1) termalan sadržaj, (2) ergonalan sadržaj, (3) suma prethodna dva, to će reći termalnog i ergonalnog sadržaja, ili *energija*, (4) transformaciona-vrednost termalnog sadržaja, (5) raspadanje, koje se razmatra kao transformaciona-vrednost postojećeg rasporeda čestica, (6) suma proslednja dva, to će reći, transformacioni sadržaj, ili *entropija*." (Clausius; 1867: 357)

⁴ *domicil* (od lat. *domicilium*, 'stanište', od lat. *domus*, 'dom, kuća' + lat. *colo*, 'naseljavati, boraviti')

⁵ *lito* (grč. *λίθος*, 'kamen'); *hidro* (grč. *ὕδωρ*, 'voda'); *atmo* (grč. *ἀτμός*, 'para'); *bio* (grč. *βίος*, 'život') + *sfera* (grč. *σφαῖρα*, 'sfera') ref.: 2.a. Preambula; fusnota: 2, 3, 4 + 2.b. Prolog; fusnota: 1, 2, 3, 4, 5)

⁶ na primer:

1. [supra[sub]konfiguracija] *kvarkova* u *barionu* (klasa kompozitnih sub-atomskih čestica (kakvi su: *proton*, *neutron*, *lamda*, *sigma*, *delta*, *ksi* i *omega*)) je održavana *silom boje* (eng. *color force*), silom manifestovanom razmenom, *trans]in]formiranjem* čestica prenosa sile, *gluona*, između *kvarkova*; ref.: 2.a Preambula; fusnota: 4

2. [supra[sub]konfiguracije] sekvenci DNK {deoksiribonukleinske kiseline [molekularnih klastera hemijskih elemenata: vodonika (H), kiseonika (O), azota (N), ugljenika (C), fosfora (P), *trans]in]formiranih* u DNK molekule forme duplog heliksa – dve četvero-dimenzionalne nukleotidne spirale, svake *trans]in]formirane* nukleotidima (jedan nukleotid se sastoji od 1 fosfatne gupe (molekula 1 atoma fosfora sa 4 atoma kiseonika) + 1 pentoze (molekula 5 atoma ugljenika) + 1 od 4 azotne baze (adenina (A), timina (T), guanina (G), citozina (C)) uparenim vezivanjem, *trans]in]formiranjem* A-T, C-G u dva heliksa]; ref.: 2.a. Preambula; fusnota: 3

2.1.

*Antropo-endogenetska+egzogenetska-specifičnost*¹

Za razliku od drugih četvorodimenzionalnih [supra[sub]konfiguracija] čiji limiti nisu nužno precizno volumetrijski karakterisani, četvorodimenzionalno-limitirane [bio-supra[sub]konfiguracije] svih fenotipova su karakterisane (mono i/ili multi) *bio-celularnošću*, to jest *volumetrijskim bio-elementom* ([bio-supra[sub]konfiguracijom]) metaboličkih i reproduktivnih kapaciteta sa selektivno-permeabilnom, dvoslojnom (unutrašnje/spoljašnje) *bio-membranom*² koja diferencira >intrinzično-konvergirajuće/divergirajuće-komponente< (to jest [inherentno-trans]in[formirajuće-supra[sub]-konfiguracije]) *bio-ćelije* od ekstrinzičnih, od drugih četvorodimenzionalno-limitirano diferenciranih trans]in[formirajućih [supra[sub]konfiguracija] i [bio-supra[sub]konfiguracija]; *bio-membrana* je primarni endogenetski *bio-medij*³ trans]in[formiranja >intrinzično-konvergirajućih/divergirajućih-komponenti< svake *bio-ćelije* u <ekstrinzično-konvergirajućim/divergirajućim-relacijama>, to jest <*koherentno-trans]in[formirajućim-participacijama*> sa okolinom .

Za kompleksnije, multi-celularne [bio-supra[sub]konfiguracije] karakteristična je strukturalno integrisana distribucija diferencirano funkcionalnih⁴ trans]in[formirajućih bio-ćelija, to jest karakteristična je strukturalno integrisana, bio-celularna, funkcionalna specijalizacija trans]in[formiranja.

Endogenetske, fenotipske karakteristike kompleksne specije [antropo[bio-supra[sub]konfiguracija] i individualizovano-karakterističnih modaliteta strukturalno integrisane distribucije neuro-fiziološko-psihološko-funkcionalno diferenciranih trans]in[formirajućih bio-ćelija⁸ su generativno univezalni uslovi kontinuirano trans]in[formirajućih individualnih fenotipskih prime-raka, jedinstvenih [antropo[bio-supra[sub]konfiguracija] – jedinstvenih individua⁵.

Antropo-senzorialno-centrično, svaka individua, predisponirana antropo-endogenetsko jedinstvenim spektrumom korporalno *eksteriorizovanih receptora*⁶, to jest primarnih endogenetskih *senzora* specifično-determinisano-perceptivnih senzibiliteta/kapaciteta (vizuelnih, akustičnih, olfaktornih, gustativno-digestivnih, taktilnih i vestibularnih) kontinuirano egzogeno⁷ participira u <ekstrinzično-konvergirajućim/divergirajućim-relacijama> supra[sub]konfiguracijskog i [bio-supra[sub]konfiguracijskog] trans]in[formiranja geoplanetarnih, antropo-egzistencijalno-domicilnih sfera i *evoluirajuće antropo kulture (EAK)*.

¹ *antropo-endogenetska+egzogenetska-specifičnost* (ref.: 2.b. Prolog; fusnota: 5); to jest:

endogenetska (grč. *ἐνδόν*, 'unutarnji, unutrašnji' + *γένεσις*, 'poreklo'); nasledna, fenotipska trans]in[formiranja koja zavise i utiču na promene DNK

epigenetska (grč. *ἐπί*, 'povrh, izvan' + *γένεσις*, 'poreklo'); nasledna, fenotipska trans]in[formiranja koja ne zavise i ne utiču na promene DNK

fenotip (grč. φαίνω, 'ispoljavam' + τύπος, 'obeležje, žig, tip') je karakteristična struktura [*specie*[*bio-supra*[*sub*]-*konfiguracija*], to jest: 1) *razvojnog* trans|in|formiranja fenotipskih primeraka ([*bio-supra*[*sub*]-*konfiguracija*] diferencirane *specie*), 2) *biohemijskih, fizioloških, reproduktivnih i bihevioralnih* trans|in|formiranja fenotipskih primeraka, kao i njihovog 3) trans|in|formiranja [*supra*[*sub*]-*konfiguracija*] i [*bio-supra*[*sub*]-*konfiguracija*] okruženja; na primer, *fenotip homo sapiens* (lat. *homo*, 'čovjek' + *sapiens*, 'razuman') je dakle karakterističan modus, *specie* diferenciranja integrisanih: 1) endogenetskih (po genetskom DNK kodu) trans|in|formiranja i 2) epigenetskih (po artifičijelnom EAK kodu, kodu *evoluirajuće antropo kulture*) trans|in|formiranja

² *membrana* (lat. *membrana*, 'opna, tkivo, površina, spoljašnost', od lat. *membrum*, 'deo, produžetak, ud')

³ *medij* (od lat. *medius, media, medium*, 'srednji, srednja, srednje', od proto-indo-evro. *méd^hjos*, 'između')

⁴ *funkcija* (od lat. *functio*, 'izvođenje, vršenje (zadatka)'; sinonimno: cilj, namera, svrha, uloga, upotreba); logičko-matematički izraženo, *funkcija* je proces ili relacija koja asocira/povezuje svaki element x skupa X (domena funkcije) sa elementima y drugog skupa Y (a moguće i istog skupa) (ko-domena funkcije). Ako se *funkcija* označi sa f , onda se relacija izražava formulom $y = f(x)$ (f od x), element funkcije x je *argument* ili unos (uvod, prihod, uzrok) *funkcije*, a y je vrednost *funkcije*, iznos (izvod, ishod, rezultat) *funkcije*, ili reprezentacija x -a po f . Simbol kojim se označava unos (n.pr. x) je *varijabila funkcije*, tako je $f = \text{funkcija varijabile } x$.

⁵ *individua, individue* (od lat. *in*, 'ne' + *dividuus, dividua, dividuum*, 'razdeljiv, razdeljiva, razdeljivo')

⁶ *exteriorizovani receptori* (od lat. *exterior, exterius*, 'spoljni, spoljašnje' + *receptor*, 'primalac'); supra[*sub*]-konfiguriran protein na bio-membrani bio-ćelije koji se vezuje za specifične supra[*sub*]-konfigurirane molekule čijom apsorpcijom bio-ćelija vrši svoju funkciju; specijalizovana bio-ćelija, ili [supra[*sub*]-konfiguracije] specijalizovanih bio-ćelija koje odgovaraju na *egzogenske* stimuluse

⁷ *egzogen* (od grč. ἔξω, 'izvan, spoljašnji, spoljni' + γένεσις, 'poreklo')

⁸ Prosečnu *individuu*, trans|in|formirajuću [antropo[*bio-supra*[*sub*]-*konfiguraciju*] mase 70 kg konstituše 7×10^{27} atoma, to jest $30 \times 10^{12} \pm 0.81 \times 10^{12}$ bio-ćelija 200 različitih funkcionalnih tipova, veličina i gustina, na primer: 25×10^{12} eritrocita (volu-metrije 8 mikrometra), 50×10^9 ćelija masti (volumetrije 100 mikrometra), 2×10^9 mišićnih ćelija srca (volumetrijske dužine 100 mikrometara), 100×10^9 neurona mozga (dijametrije 4 mikrometra različitih dužina), itd., kao i 38×10^{12} bakterija (volumetrije 0.2-10 mikrometara) aproksimativno 10×10^3 genera približne mase 0.7-2kg, kritičnih za opstajanje ljudskog organizma. Bio-vek ljudskih ćelija je različit (n.pr.: 13 dana žive leukociti, bio-ćelije epiderma 30 dana, eritrociti 120 dana, jetre 18 meseci, itd.), ali prosečno, 96×10^6 ćelijskih [bio-supra[*sub*]-*konfigura-cija*] se trans|in|formirajuće dezintegriše svakog minuta i približno isti broj se trans|in|formirajuće integriše reproducirajući dezintegrisane.

SENZORIUM (od lat. *sentio*, 'osećam, opažam'); neuro-fiziološki: aspekt nervnog sistema koji procesuje sve stimuluse; psihološki: ukupni mentalno-senzorni sistem) *individue* se sastoji od strukturalno međupovezanih:

PERIFERNOG NERVNOG SISTEMA (PNS)

Dela nervnog sistema koji se sastoji od nerava i ganglija izvan mozga i kičmene moždine. Glavna trans|in|formirajuća funkcija *perifernog nervnog sistema* je u povezivanju *centralnog nervnog sistema (CNS)* sa udovima i organima tela *individue*. *Periferni nervni sistem* je uslovno podeljen na *somatski nervni sistem (SoNS)* i *autonomni nervni sistem (ANS)*:

Somatski nervni sistemi (SoNS) (voljni nervni system)

Trans|in|formira kontrakcije/ekstenzije mišića, mišića skeletalnih delova, voljne pokrete, ... *SoNS* se sastoji od trans|in|formirajućih *afherentnih (dovodnih)* i *eferentnih (odvodnih) nerava*; *afherentni nervi* trans|in|formiraju signale senzacija tela *centralnom nervnom sistemu (CNS)*; *eferentni nervi* (uključujući i nesenzorne neurone povezane sa mišićnim i epidernim bio-ćelijama (ćelijama kože) trans|in|formiraju iz *centralnog nervnog sistema* motoričke signale (kontrakcije/relaksacije) mišićnim ćelijama.

SoNS se sastoji od 43+1 segmenta/parova senzornih i motoričkih nerava; 31 segment/par *kičmenih nerava* kičmene moždine koji se granaju u hiljade nerava tela, te 12+1 segmenata/parova *kranijalnih nerava (KN)* koji trans|in|formiraju signale percepcije i pokreta očiju (vida), nosa (mirisa), ušiju (sluha), usta i jezika (ukusa), vrata, ramena u/iz *moždananog stabla* (vitalnog prelaza kičmene moždine ka cerebelumu i frontalnom mozgu koji se uglavnom sastoji od *medule oblongate, mosta i srednjeg mozga*, regulatora ciklusa spavanja-budnosti, obraćanja pažnje, disanja, rada srca, telesne temperature, krvnog pritiska, ..., kao i dimenzije svesnosti trans|in|formiranjem sa frontalnim delovima mozga): KN I (olfaktorni nerv trans|in|formira signale između neurona u nosu i mozga diferencirajući najmanje 10^{12} mirisa; s obzirom da se ne povezuje sa mozgom posredstvom ganglija, nekada se klasifikuje i kao deo *CNS*)

KN II (*optički nerv* trans|in|formira signale između očnih retina i talamusa (za svesnu percepciju vizuelnih data), kao i moždanog stabla (za vizuelnu percepciju povezanu sa refleksima); takođe se nekada klasifikuje kao deo *CNSa*)

- KN III (*okulomotoran nerv* trans]in[formira signale očnih mišića, kao i dilatacije zenica)
- KN IV (*trohlearan nerv* trans]in[formira signale i kontroliše jedan od 6 očnih mišića)
- KN V (*trigeminal nerv* se satoji od 3 manja: 1) trans]in[formira signale nosa, očiju i gornje polovine lica; 2) sredine lica; 3) usta, te kontroliše mišiće žvakanja)
- KN VI (*abducent nerv* trans]in[formira signale i kontroliše jedan od 6 očnih mišića)
- KN VII (*facijalani nerv* trans]in[formira signale mišića (izraza) lica i signale neurona jezika i usta koji participiraju u diferenciranju ukusa)
- KN VIII (*vestibulokolearan nerv* trans]in[formira signale iz srednjeg uha koji participiraju u diferenciranju zvukova kao i u održavanju ravnoteže)
- KN IX (*glosfaringijalan nerv* trans]in[formira signale koji participiraju u diferenciranju dodira i ukusa u ustima, kao i u kontroli mišića za gutanje)
- KN X (*vagus nerv* trans]in[formira signale iz grla, te participira u kontroli mišića krucijalnih za govor, gutanje i povraćanje)
- KN XI (*akcesoran nerv* trans]in[formira signale i participira u kontroli mišića vrata i ramena)
- KN XII (*hipoglosijalan nerv* trans]in[formira signale i participira u kontroli mišića jezika)
- KN XIII (*terminalan nerv*; čija se funkcija istražuje, ili je atrofirala, ili je u participaciji diferenciranja feromona, hemijskih supstanci koji bihevioralno iniciraju pripadnike iste specije (alarmni feromoni, feromoni tragova hrane, seksualni feromoni, itd.)

Autonomni nervni sistem (ANS) (uglavnom nevoljni nervni sistem)

Trans]in[formira signale i reguliše (zajedno sa endokrinim sistemom) unutrašnje organe i homeostatičke procese, na primer: respiraciju, kardio ritam, vasomotoriku, diletaciju, uriniranje, seksualno uzbuđenje, itd.. Kontinuirana i kompleksna trans]in[formiranja egzogeno-proksimativnih geoplanetarnih, to jest antropo-egzistencijalno-domicilnih sfera i evoluirajuće antropo kulture (*EAK*) uzrokuju trans]in[formiranja *simpatetičkog* i *parasimpatetičkog* aspekta *APN* svake individue: simpatetički aspekt prouzrokuje ili bihevioralnu konfrontaciju ili retrakciju u odnosu na ugrožavajuće okruženje, dok parasimpatetički prouzrokuje bihevioralnu pacifikaciju i digestiju u neugrožavajućem okruženju.

Simpatetička trans]in[formiranja proističu iz *lateralnog sivog stuba* torako-lumbarnog (L2-L3) kičmenog stuba. Akson iz jednog od ovih centralnih neurona se proteže putem korena ventralnog kičmenog nerva i kičmenog nerva do simpatetičke ganglije, ili do simpatetičke paravertebralne ganglije, ili do jedne od kolateralnih lokacija, a gde se sinaptički spaja sa ganglijskim neuronom. Ova preganglijska nervna vlakna proizvode ACh (lat. *acetylcholine*) neurotransmiter koji inicira ganglijski neuron preko nikotinskog receptora. Akson koji se proteže od ganglijskog neurona — postganglijsko nervno vlakno — trans]in[formira signal ka ciljanom efektoru gde proizvodi norepinefrin koji se vezuje za adrenergični receptor, te uzrokuje trans]in[formiranje u fiziologiji datog organa (aktivnom u ukupnom, divergirajućem simpatetičkom reaganju); od ovog se razlikuju postganglijska nervna vlakna ka znojnim žlezdama u koži i u krvnim sudovima skeletalnih mišića koji proizvode ACh neurotransmiter za muskarinični receptor. Simpatetički sistem takođe sadrži specijalizovanu preganglijsku konekciju sa adrenalnom medulom koja prevashodno ekstrahuje epinefrin i norepinefrin u krvotok, odnosno ne inicira neuron koji je u direktnom kontaktu sa organom. Ova hormonalna komponenta omogućava simpatetičkom hemijskom signalu da se veoma brzo raširi kroz telo i utiče na mnoge organe istovremeno.

Parasimpatetička trans]in[formiranja proističu iz moždanog stabla (lat. *truncus encephali*) specifično od kranijalnih nerava (KN III, KN VII, KN IX i KN X) i sakralne kičmene moždine (S2-S4). Neuroni iz pojedinačnih nukleusa (klastera neurona) moždanog stabla, ili neuroni iz *lateralnog sivog stuba* sakralne kičmene moždine — preganglijski neuroni — se protežu do terminalnih (intramuralnih) ganglija lociranih blizu ili unutar zida ciljanih efektor. Ova preganglijska nervna vlakna takođe proizvode ACh neurotransmiter koji preko nikotinskih receptora iniciraju ganglijske neurone. Postganglijska nervna vlakna trans]in[formiraju ciljno tkivo unutar organa da proizvodi ACh neurotransmiter koji preko muskariničnih receptora prouzrokuje pacifikaciju.

Trans]in[formirajući hemijski molekuli *ANSa* pro-izvođeni aksonima funkcionišu kao neurotransmiteri (kada trans]in[formiraju efektore) ili hormoni (kada su pro-movisani krvotokom). Isti molekul, na primer norepinefrin, je neurotransmiter ako je pro-izveden postganglijskim simpatetičkim aksonom, ili je hormon ako ga pro-izvodi adrenalinska žlezda. *Sinapse* (od grč. *σύνᾶψις*, 'dodir'; prostor trans]in[formiranja neurotransmitera između terminala jednog neurona i drugog neurona, ili mišićne ćelije, ili ćelije žlezde) *ANSa* nisu uvek tipično neuro-muskularnih spojeva; umesto terminala oblika lukovice koji sadrže vezikule ispunjene hemijskim molekulima neurotransmitera, terminali neurovlakana mogu imati proširenja (varikozitete) po dužini kojima se uspostavlja sinaptička mreža unutar ciljnog tkiva.

Novija neuro-fiziološka istraživanja opisuju i treći system *ANSa* (u crevima i plućima) određen kao ne-noradrenergičan, ne-holeinski sistem neurona koji koriste azotni oksid kao hemijski neurotransmiter.

U figuri 1. date su konekcije simpatetičkog aspekta *ANSa*. Od *lateralnog sivog stuba* kičmene moždine, neuroni (preganglijska nervna vlakna – pune linije) se protežu do paravertebralne lančane ganglije na obe strane kičmenog stuba ili do kolateralnih (prevertebralnih) ganglija koje prethode kičmenom stubu u abdominalnoj duplji. Aksoni koji polaze iz ganglijskih neurona (postganglijska nervna vlakna – isprekidane linije) protežu se do ciljnih efektor u organima.

Figura 2. simpatetičke konekcije i paravertebralna lančana ganglija; aksion koji izlazi iz centralnog simpatetičkog neurona u kičmenoj moždini se može pružati ka periferiji na nekoliko različitih načina: a) nervno vlakno može izlaziti iz ganglije na istom nivou i sinapsom povezivati sa ganglijskim neuronom; b) grana nervnog vlakna se može protezati ka višoj ili nižoj tački paravertebralne ganglije; c) grana može prolaziti kroz beli *ramus communicans*, ali ne završavati na ganglijskom neuronu paravertebralna lančane ganglije, već protezati kroz jedan od crevnih nerava do kolateralne ganglije ili do adrenalinske medule.

Figura 3. proširenja (varikoziteti); umesto terminala oblika lukovice koji sadrže vezikule ispunjene hemijskim molekulima neurotransmitera, terminali neurovlakana mogu imati proširenja (varikozitete) po dužini kojima se uspostavlja složenija sinaptička mreža unutar ciljnog tkiva.

Figure 4. konekcije parasimpatetičkog aspekta ANSa; neuroni koji polaze iz nukleusa moždanog stabla, ili iz *lateralnog sivog stuba* kičmene moždine, se protežu ka terminalnim ganglijama blizu ili unutar telesnih organa. Aksioni iz ovih ganglijskih neurona se na kratkim rastojanjima povezuju sa ciljnim efektorima.

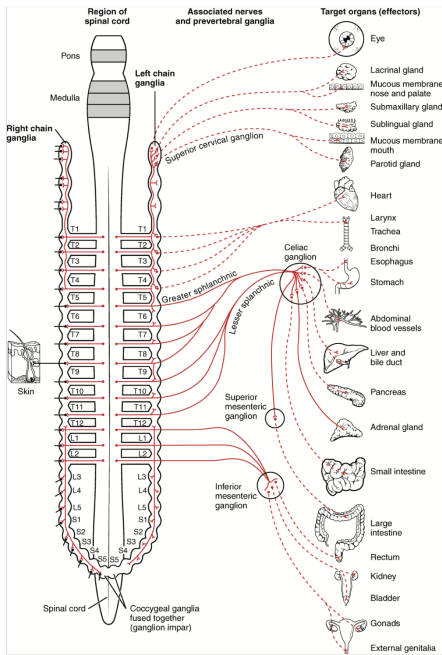

fig. 1

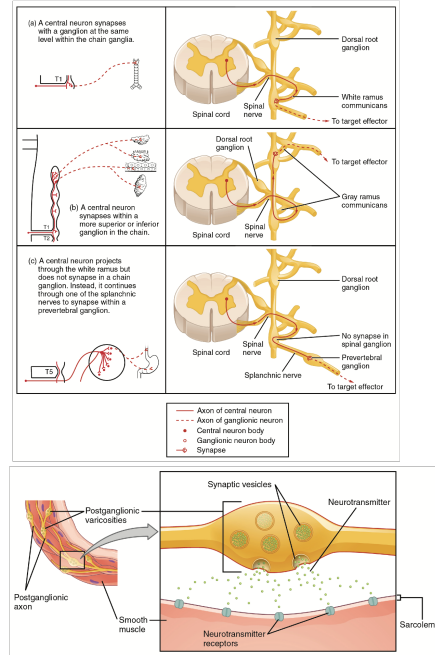

fig. 2 / fig 3.

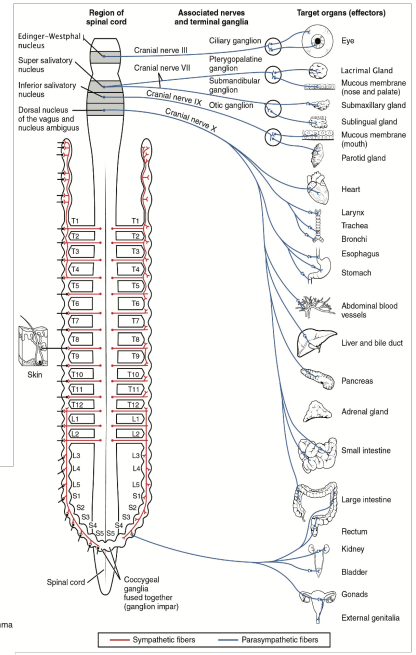

fig. 4

+
CENTRALNOG NERVENOG SISTEMA (CNS)

Dela nervnog sistema koji se sastoji od mozga i kičmene moždine od ukupno preko 100×10^9 neuronskih bio-ćelija (sa svakom ćelijom mozga od oko 10,000 konekcija) koji integrišu/koordiniraju trans[info]miranje od/do svih fizioloških delova korpua bilateralno simetričnih zoo-supra[sub]struktura, to jest svih multicelularnih, fenotipskih primeraka zoo (od grč. ζῷον, 'životinja') carstva, izuzev porifera (od lat. *porus*, 'pora' + *fera*, 'nositi'; sunđer) i radijalno simetričnih zoo-fenotipova (n.pr. *cnidaria* (od grč. κνίδη, 'žara'); meduza). CNS je smešten u posteriornom/dorzalnom delu korpua sa mozgom zaštićenim trostrukom moždanom membranom, te kranijumom, dok se kičmena moždina kaudalno proteže od moždanog stabla oko baze lobanje, nastavlja kroz *foramen magnum* i proteže unutar kičmene membrane i stuba sve do druge ili prve lumbalne vertebre.

Značajne su razlike između neurona i tkiva CNSa i PNSa; PNS se uglavnom sastoji od Schwanovih višeslojnih gljalnih ćelija, od kojih svaka pojedinačno (uglavnom) obmotava jedan akson PNSa (grč. ἄξων, 'osa'; vlaknasta ekstenzija nervne ćelije koja trans[info]miruje elektrohemijske impulse od ćelijskog tela do sinapsa, te dalje na druge neurone ili efektore u mišićima ili žlezdama). CNS je podeljen na belo tkivo (lat. *substantia alba*) oligodendrocita od kojih svaki (ulavnom) mijelira/obmotava/izoluje i funkcionalno podržava više CNS aksone, te na sivo tkivo (lat. *substantia grisea*) CNS neurona i njihovih nemijeliranih (belim, masnim tkivom) nervnih vlakana (dendrita). Oba tkiva sadrže brojne potporne, gljalne ćelije različitih funkcija, na primer, nemijelirajuće *satelitne oligodendrocite* koji regulišu ekstracelularne tečnosti, *Bergmanove glije* koje funkcionišu kao strukturalna potpora *neuroblasta* u periodu neurgeneze, *mikroglije* koje imaju funkciju u imunom sistemu mozga, kao i u odstranjivanju različitih metabolita iz moždanog tkiva; *astrociti* biohemijski održavaju *endotelijalne* ćelije (bio-ćelije moždane semipermeabilne barijere koja odvaja telesni krvotok od ekstracelularne tečnosti mozga), ekstracelularni jonski balans, snabdevaju nervno tkivo hranljivim sastojcima, te doprinose reparaciji kao i generisanju gljalnih ožiljaka posle traumatičnih povreda CNSa. ...

Kičmena moždina CNSa, ekstenzija moždanog stabla od 31 segmenta/para *kičmenih nerava*, se povezuje i grana hiljadama nerava PNSa trans]in[formiranjem aferentnih senzornih/receptornih signala i eferentnih voljno/nevoljno-motoričkih/re/aktivirajućih signala sa internim vitalnim organima i eksternim senzorno-motornim delovima korpusa. Kičmena moždina trans]in[formira signale kroz spinalni trakt od/do *PNSa* do/od *talamusa* i selektivno dalje (stoga parcijalno svesno), do/od *korteksa*.

Mozak (lat. *cerebrum*; fig.1) *CNSa* diferencira 85×10^9 elektro-hemijski trans]in[formirajućih neuro-ćelija (a svaka od oko 10,000 konekcija) ukupne prosečne mase od 1.3-1.4 kg. (procentualno najveće konzumacije energije u odnosu na ostale organe i delove korpusa) dinamičko-mentalno-funkcionalno-strukturiranih (interno-konektiranih) neuro-fiziološki diskretnih, slojevitih, multiplo-presavijenih (strukture greben/brazda (lat. *gyrus/sulcus*)) regiona [supra[sub]konfiguracija] neurona i glija razdeljenih na dve aproksimativno simetrične hemisfere spojene mostom (lat. *corpus callosum*) belih, mijeliranih aksona, a ukupno diferenciranih na:

Cerebralan korteks (lat. *cortex cerebri*, 'kora mozga'); sastoji se od četiri režnja/lobusa (lat. *lobus*, 'deo, školjka'):

- *čeonog* (lat. *lobus frontalis*; fig.2); evolucijski najznačajnijeg filogenetskog doprinosa speciji *homo sapiens*; sfere endogenetsko/epigenetskih mentalnih funkcija, to jest personalnosti, emocija, mišljenja, memorija, koncentracije i radne memorije, odlučivanja i somatsko-kinetičkih artikulacija, svesti o okruženju, ...: razumevanja kompleksnosti interakcija u socijalnom okruženju [*f(orbito-frontalan korteks)*] + bihevioralno normativne/instruktivne/regulatorne funkcije jezika [*f(dubok frontalan korteks* (i *uncinate fasciculus*); ontogenetski, finalni trakt *cerebruma*); intencionalnih, kompleksnih somatskih pokreta (na primer, rukama) + somatskog držanja + odlučivanja [*f(pre-motoran korteks)*]; komparacije bihevioralne aktualizacije zadataka/ciljeva sa senzornim datama (iz ostatka *cerebralnog korteksa*) trans]in[formiranja okruženja [*f(medijalno-frontalan gyrus)*]; bihevioralne inhibicije + produkcije jezika [*f(inferiorno-frontalan gyrus* (sadrži i *Broca zonu* (fig.3) u levoj hemisferi, neophodnu za produkciju i koordinaciju govora, ali ne i *Wernicke region* (fig.13; posterior segment *superiornog temporalnog gyrusa*) neophodnog za semantičku interpretaciju/razumevanje jezika); bihevioralne personalnosti + bihevioralno-socijalnog odlučivanja + diferenciranja značajnog/sporednog i koncentracije na aktivnosti kontekstualizovane memorijama i projekcijama/predikcijama budućnosti [*f(pre-frontalan korteks)*]; somatske mape (lat. *homunculus*) + koordinacije preciznog artikulisanja somatskih pokreta (uključujući usta, jezika i glasnih žica) i senzornih percepcija trans]in[formiranim drugim delovima *cerebralnog korteksa*, *bazalnom ganglijom* i *cerebelumom* [*f(motoran korteks)*]
- *temenog* (lat. *lobus parietalis*; fig.4); sfere integracije senzornih data relativne prostorne pozicije korpusa i udova (propriocepcije; od lat. *proprius*, 'sopstven' + *capio*, 'dohvatiti, shvatiti'), dodira (somatosenzacije), lokacija objekata u vizuelnom polju, ...: integracije vizuelnih data iz *potiljačnog režnja* sa taktilnim datama iz *somatosenzornog korteksa* + koncentracije na date iz *radne memorije* i trans]in[formiranja okruženja [*f(superiorna parietalna lobula)*]; fig.5]; interpretacije jezika, matematike, upotrebe instrumenata [*f(inferiorna parietalna lobula)*]; somatske mape (lat. *homunculus*) taktilnih receptora kože i korpusa [*f(somatosenzoran korteks)*]; imaginativnosti + samo-svesti + memorija prošlih događaja [*f(precuneus)*]; fig.6];
- *potiljačnog* (lat. *lobus occipitalis*; fig.7); sfere diferencijacija boja, kontrasta, lokacija, orjentacija i kinetike vizuelnih data okruženja (brzinom od 77 sekvenci u sekundi (za rekogniciju jedne slike neophodno je 0,013 sekundi), ...: vizuelne diferencijacije levog i desnog vizuelnog polja retina oba oka (i posebno *fovea* (delova retina endogenetski maksimalne receptorno-vizuelne oštine)) ukrštanjem nervnih puteva se trans]in[formiraju kroz šestoslojni CGL (lat. *corpus geniculatum laterale*) *talamusa* do desnog i levog *primarnog vizuelnog korteksa* (fig.9) *potiljačnog režnja* (koji diferenciraju granice kontrasta, prostorna pružanja i kretanja u vizuelnom polju), te dalje prema *temenom* i prema *slepoočnom režnju* [*f(primaran vizuelan korteks)*]; fig.8];
- *slepoočnog* (lat. *lobus temporalis*; fig.10); sfere emocija, memorija, rekognicije objekata, lokacija, individua, jezika, ...: složene date iz drugih sfera *cerebruma* se trans]in[formiraju kroz *entorhinal korteks* ka (a povratno kroz *subiculum*>*entorhinal korteks* od) *hipokampusu* *slepoočnog režnja* koji generiše nove neurone [*f(gyrus dentatus hipokampus)*] povezujući ih sa neuronima *cerebruma*, trans]in[formirajući mreže neuro-sinapsa u memorijske agregate data [*dugovremenom potencijacijom* (eng. *long-term potentiation (LTP)*) (od nekoliko minuta (*E-LTP*) do mnogo meseci, godina (*L-LTP1-2*)) neuronskih konekcija, to jest intenziviranjem sinaptičkih trans]in[formiranja neurotranzmitera], uključujući i memorijske agregate senzornih data egzogenih 4D-lokacija (trans]in[formirajuće mreže neuro-sinapsa tzv. prostorne memorije) [*f(hippocampus limbičkog sistema)*]; fig.11]; identifikacije frekvencije i ritma egzogenih zvukova [*f(primaran auditivan korteks)*]; fig.12] koji se trans]in[formiraju *ventralno do prednjeg superiornog slepoočnog gyrusa* i *sulcusa*, *medijalnog slepoočnog gyrusa* i *slepoočnog pola* za rekogniciju zvukova i semantičku interpretaciju govora, te *dorzalno do zadnjeg superiornog slepoočnog gyrusa* i *sulcusa*, *inferiorne temene lobule* i *intra-temenog sulcusa* za lokalizaciju egzogenih zvukova, te (u levoj hemisferi, kada je dominantna) artikulaciju i reprodukciju govora, dugotrajno memorisanje akustične strukture lingvističkih termina i verbalnu radnu memoriju, te dalje do *inferiornog frontalnog gyrusa* ka *Broca zoni* (fig.3); interpretacije semantičke sprege lingvističkih fonetskih (fonemsko/morfemskih) jedinica (te još značajnije, raspona diferenciranih zvukova) sa drugim senzornim datama egzogenih objekata [*f(Wernicke region)*]; fig.13], mada najnovija istraživanja ukazuju na značajnu funkciju *uncinate fasciculus*-a (asocijativnog trakta *limbičkog sistema* (*hippocampus* i *amigdale*) i *orbito-frontalnog korteksa*) u verbalnom IQ, WAIS IQ, kao i u psihopatologiji socijalne anksioznosti, bipolarnih i šizofrenih poremećaja, violentnog ponašanja, Alchajmerove bolesti, ...

- *prstenastog (sub) korteksa* (lat. *cortex cingularis*; fig.14); *delo limbičkog* (lat. *limbus*, ‘granica, kraj’) (fig.15), to jest *paleo-mamalnog sistema*, sfere interaktivnih relacija organizma sa okolinom, emocija i motivacija, ...: lociranja korpusa u prostoru, a pored trans|in|formiranja senzornih data [*f(entorhinal korteks)*] ka *hippocampusu*; memorisanja i učenja [*f(hippocampus + gyrus dentatus + subiculum)*]; memorisanja strahova, anksioznosti, agresija i seksualnosti povezanih sa egzogenim situacijama, epizodama, individuama, protagonistima, mirisima, ... [*f(amigdala)*]
- *olfaktornog bulbosa frontalnog korteksa* (fig. 16); senzorni, elektro-hemijski signali olfaktornih neuro-receptora nazalnog epitela aproksimativne površine 10cm² se trans|in|formiraju via *olfaktornog nerva* (KN I) do *olfaktornog bulbosa*, te *olfaktornog korteksa* [strukturiranog od: *piriform korteksa* (posteriorno-orbito-frontalno-korteksne lokacije), *amigdale* (olfaktorno trans|in|formira *feromone*, *alomone* i *kairomone*), *tuberculum olfactoriuma* (trans|in|formira sa brojnim regionima *amigdale*, *talamusom*, *hipotalamusom*, *hippocampusom*, *cerebralnim stablom*, *auditivnim korteksom* i *olfaktornim sistemom*, via 27 ulaza i 20 izlaza, integriše olfaktorne/auditivne informacije, trans|in|formira signale dopaminsko-nagradnim receptorima, te reguliše bihevioralno-kinetičke reakcije) i *gyrus parahippocampus* (deo limbičkog sistema; uključuje *entorhinal* i *peririhinal korteks*)] neophodnih za diferenciranje, memorisanje i identifikaciju mirisa.

Bazalne ganglije (lat. *nuclei basales*) (fig. 17); cerebralan sistem struktura {*striatum: 1. dorzal striatum (nucleus caudatus + putamen)* [participira u trans|in|formiranju atrakcija i averzija, nagradno/kaznenog bihevioralnog potkrepljivanja, loko-motornim procesima, proceduralnom i asocijativnom učenju, inhibitornoj kontroli akcija, ...]; **2. ventral striatum (nucleus accumbens + tuberculum olfactorium)** [primarno participira u trans|in|formiranju fenotipsko-endogenetsko zadovoljavajućih, apetitivno-konzumacijskih stimulusa (homeostatičkih (n.pr. ukusna hrana) i reproduktivnih (n.pr. seksualno zadovoljenje i roditeljsko staranje)), te fenotipsko-epigenetsko zadovoljavajućih stimulusa (artifakata EHK asocijativno ili uslovljavanjem povezanih sa endogenetskim (n.pr. fotografije ukusne hrane)), a koji proizvode emocije pozitivne valencije (n.pr. radost, euforiju, ekstazu), zatim kognitivnih i motivacionih signala, ...bihevioralne fleksibilnosti], *globus pallidus* (participira u regulaciji voljnih, glatkih pokreta), *ventral pallidum* (deo nagradnog sistema; sadrži centar subjektivnog zadovoljstva), *substantia nigra* (ili *locus niger*)(deo nagradnog sistema i motoričkog planiranja, regulacije pokreta (očiju), učenja, ...), *nucleus subthalamicus* (indiciran za selekciju akcija)} koje participiraju (inhibitorno/deinhibitornim signalima) u regulaciji lokomotornih i pre-lokomotornih zona korteksa *voljnih radnji, akcija i pokreta* [proizvedenih u pre-frontalnom korteksu *egzekutivnih funkcija*: a) kontrole koncentracije, b) kognitivne inhibicije irelevantnih stimulusa, c) inhibitorne kontrole impulsivnih, rutinskih, ili dominantno-bihevioralnih reakcija na stimuluse preferiranjem adekvatnijih, d) radne/kratkotrajne memorije (značajne za donošenje operativnih odluka), e) kognitivne fleksibilnosti pomeranja/prebacivanja koncentracije/zadataka, a koje učestvuju u *višim egzekutivnim funkcijama*: a) planiranja i b) fluidne inteligencije (to jest, rezonovanja i rešavanja problema)], *bihavioralnih rutina i emocija*.

Međumozak (lat. *diencephalon*) (*pre-talamus* (lat. *prethalamus*) + *talamus* (lat. *thalamus*; fig. 18) + *hipotalamus* (lat. *hipothalamus*) + *epitalamus* (lat. *epithalamus*)); *talamus* trans|in|formira receptorno-senzorne signale auditivnog, somatskog, visceralnog, gustativno-digestivnog, vizuelnog (izuzev olfaktornog) sistema do/od zona korteksa {n.pr. od *očne retine* > *ganglijske ćelije retine* [svaka retina se sastoji od 0,7-1,5 (zavisno od ontogeneze) *ganglijskih ćelija retine* sa oko 4.6 miliona *kupastih* ćelija i 92 miliona *štapićastih* ćelija, ili 96.6 miliona *fotoreceptora* (pored *bipolarnih, ganglijskih* (M ćelija senzitivnih na dubinu i kretanje, P ćelija na boju i oblik, K na boju, *intrinzično*fotosenzitivneRGC, te funkcionalnih za brze pokrete očiju), *horizontalnih, amakrinih* ćelija) (fotosenzitivnih na crvene, zelene i plave talasne frekvencije svetlosti, t.j. frekvencija od 4×10^{-7} - 7×10^{-7} metra vidljivog spektruma elektromagnetnih interakcija/polja *fotona* (vektor *bozona* po *Standardnom modelu ACDM*); u proseku, svaka *ganglijska ćelija retine* je povezana sa 100 *štapićastih* (najmanje osteljivosti od jednog *fotona*, stoga receptora zeleno-plave, 4.98×10^{-7} m talasne frekvencije i skoptičkog viđenja sporije recepcijske brzine od 100 milisekundi) i *kupastih* (najmanje osteljivosti od desetak-stotinak *fotona*, stoga kratkih, srednjih i dugačkih receptora plave, zelene i crvene talasne frekvencije i dnevnog viđenja brže recepcije) ćelija (u centru (*fovea*) retine, sa samo 5 *kupastih* fotoreceptora, a na krajnoj periferiji sa nekoliko hiljada *štapićastih*] > *corpus geniculatum laterale* talamusa > *primarnog vizuelnog korteksa* > *vizuelnog korteksa* > ...}; *talamus* reguliše i cikluse spavanja-budnosti, te participira u regulaciji seksualnosti, svesnosti, kognitivnih procesa, te signala od basalnih ganglija i cerebeluma do lokomotornih zona cerebralnog korteksa ...; *hipotalamus* povezuje CNS sa endokrinim sistemom, posebno sa hipofizom (lat. *hypophysis*), reguliše brojne metaboličke procese ANSa: telesnu temperaturu, glad, žeđ, umor, spavanje, cirkadijalni ritam, kao i bihevioralnu privrženost (n.pr. roditeljsku) ...

Cerebralno stablo (lat. *truncus cerebri*, ‘stablo mozga’)(fig. 19); participira u regulaciji srčanog pulsa, disanja, temperature korpusa, ciklusa spavanja/budnosti, koncentracije, viđenja, sluha, kinetičke kontrole mišića lica i vrata ...; sastoji se od: *srednjeg cerebruma* (lat. *mesencephalon*, od grč. μέσος, ‘sredina’ + ἐγκέφαλος, ‘mozak’) koji participira u refleksnim akcijama povezanim sa vizuelnim i auditivnim senzornim stimulacijama, koordinaciji pokreta očiju (položaja, trepavica, oblika sočiva, fokusiranja, dijametara zenica) i glave, homeostazi, uzbuđenjima i pobuđenjima, motivisanosti i navikama, generisanju dopamina, voljnom kretanju/učenju/adikcijama [*f(substantia nigra mesencephalona)*] ... + *mosta* (lat. *pons Varolii*, ‘Varolijus most’) koji sadrži kranijalne nerve (KNV-VIII), te participira u regulaciji disanja, gutanja, sluha, balansa, ukusa, bešike, pokreta očiju, facijalnih izraza i senzacija, držanja korpusa, ... + *medulla oblongata* koja participira u funkcijama ANSa, respiratornom, kardiovaskularnom,

vazomotornom sistemu, sistemima faringalnog, palatalnog, maseteričnog refleksa.

Mali mozak (lat. *cerebellum*; fig. 20); podeljen sulcusima na nekoliko lobusa (anterior (nesvesna propriocepcija), posterior (precizni lokomotorni pokreti), vestibulocerebellum (balans, vestibularni refleksi, pokreti očiju)) se sastoji od 70×10^9 neurona (pet puta više od volumetrijski većeg cerebruma) gusto presavijenog sloja korteksa (nemijeliranih ćelija povrh mase mijeliranih neuro-ćelija sa četiri siva nukleusa (*nucleus dentatus*, *nucleus globosus*, *nucleus emboliformis*, *nucleus fastigi*) – drvetom života (lat. *arbor vitae*); *cerebellum* trans]in[formira, participira i reguliše senzorno-receptorne stimuluse, lokomotorne signale, kao i signale iz vestibularnog sistema neophodne za održavanje balansa i držanje korpusa, te adaptibilne proceduralne memorije (koordinacije kompleksnih, preciznih pokreta (n.pr. instrumentalno-performativnih (u instrumentalnoj muzici, koreografiji, gimnastici, borilačkim veštinama, ... upotrebi alata i oružja, ...), te signale korteksa (jezičkih i kognitivnih funkcija (n.pr. koncentracije)), reakcije iz straha i/ili sreće , gađenja i/ili zadovoljstva.

Nota bene: Tekst i ilustracije fusnote 8 parafraziraju deskriptivne tekstove različitih medicinsko-neurofiziološko naučno-istraživačkih izvora: Encyclopaedia Britannica, Chicago: University of Chicago, 2016; Kestler, Darryl (gen. editor), *Body Systems; Anatomy and Physiology*, New York: Macmillan Publishing Co., 1993; McCracken, Thomas (gen. editor), *Wall Chart of Human Anatomy – 3D Anatomy based on the National Library of Medicine's Visible Human Project*, Barnes&Noble, 2001; www.brainfacts.org/3d-brain (*Society for Neuroscience*); www.humanconnectomeproject.org (per premission); www.newscientist.com; www.opentextbc.ca/anatomyandphysiology; www.sciencenetlinks.com, itd..



fig. 1



fig. 2

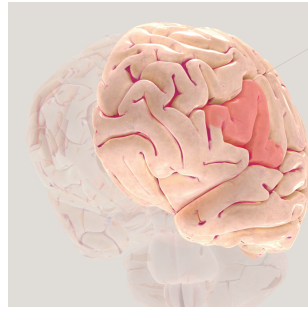

fig. 3

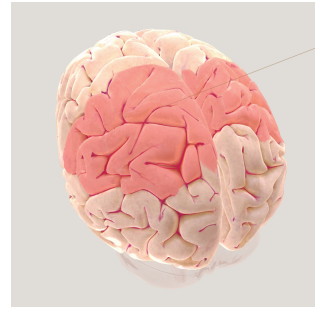

fig. 4



fig. 5

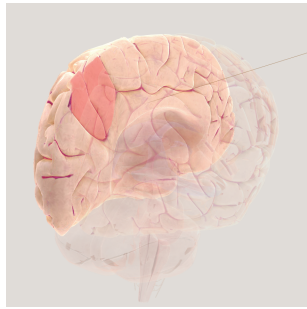

fig. 6



fig. 7

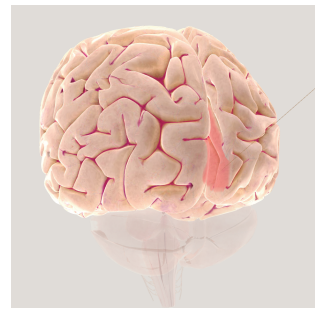

fig. 8

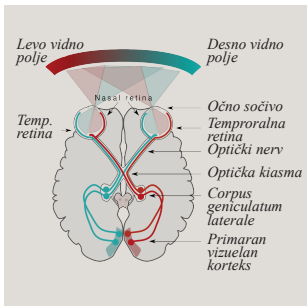

fig. 9



fig. 10

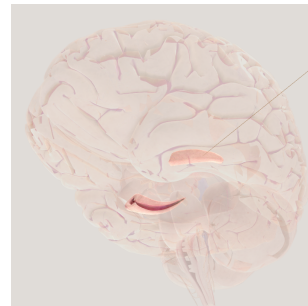

fig. 11

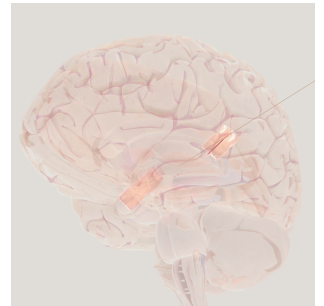

fig. 12

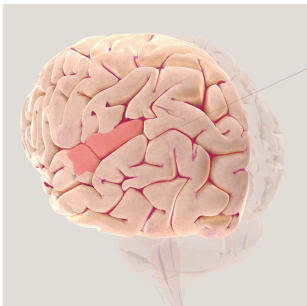

fig. 13



fig. 14

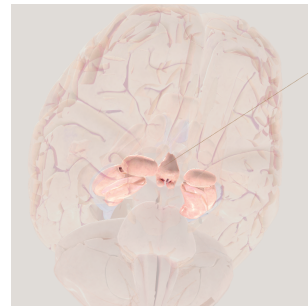

fig. 15

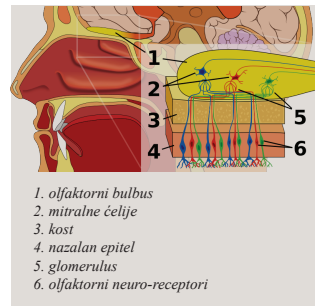

fig. 16

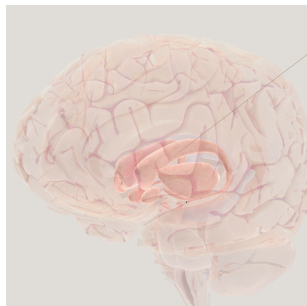

fig. 17

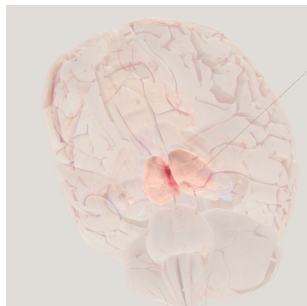

fig. 18



fig. 19



fig. 20

2.1.1

Semiotičko/aksiološki model antropo-senzorialno-centričnog trans]in[formiranja

Endogenetsko-primarni *sensorium* svake individue specifično-determinisano-perceptivnih kapaciteta *senzora* (vizuelnih, akustičnih, olfaktornih, gustativno-digestivnih, taktilnih i vestibularnih) participira sa egzogenim 4-dimenzionalnim [supra[sub]konfiguracijama] poli-čestica-atoma-molekula-konglomerata (i [bio-supra[sub]konfiguracijama]) u sinergičnom trans]in[formiranju i sintetisanju antropo-senzorialno-centrično egzogeno-perceptibilnih sfera trans]in[formirajućih *fenomena* (diferencirajuće periferizovanih[unutrašnjosti]), to jest senzorno diferencibilnih fenomena 6 diskontinuiranih, ali interaktivno prožimajućih *perceptibilnih sfera*: vizuelne, akustične, olfaktorne, gustativno-digestivne, taktilne i vestibularne.¹

Semiotičko/aksiološko-terminološki, antropo-senzorialno-individualno-centrična *sēma* (grč. *σημᾶ*, ‘znak, signal’)², to jest, ispravnije, *semioza* (od grč. *σημείωσις*, od *σημειῶ*, ‘obeležavati, označavati’), *proces signifikiranja/signifikacije* je svaka instanca TRANS]in[FORMIRANJA: *relat + ko-relat(i) > proksimat(i) + ko-proksimat(i) > memorat(i) + ko-memorat(i)* (fig.1):

¹ Ilustrativno indiciranih u deskriptivnoj rečenici: “Sedim, zagledan u tek procvetale, svetlo-ljubičasto-bele cvetove kineske magnolije u vrtu, slušam Artur Rubinštajnovu pijanističku interpretaciju Frederik Šopenovog *Nokturna, Opus 9, Br. 2* u *Es-duru*, jedem sočnu, zelenu jabuku i mislim ovu rečenicu.”

Vizuelno specifično: jedinstvena prostorno-vremenski locirana [inherentno-trans]in[formirajuća-bio-supra[sub]konfiguracija] poli-čestica-atoma-molekula-konglomerata-ćelija (diferenciranih funkcija) jedinstvenog ontogenetskog rasta, metabolizma [fotosinteze ($6\text{CO}_2 + 12\text{H}_2\text{O} + \text{fotoni svetla} > \text{C}_6\text{H}_{12}\text{O}_6 + 6\text{O}_2 + 6\text{H}_2\text{O}$) / respiracije ($\text{C}_6\text{H}_{12}\text{O}_6 + 6\text{O}_2 > 6\text{CO}_2 + 6\text{H}_2\text{O} + \text{energija}$) / rizobialne azotne fiksacije ($\text{N}_2 + 12\text{ATP} > 2\text{NH}_3 + 12\text{ADP} + 12\text{P}_i$)] i reproduktivnih procesa *magnolia liliiflore u cvatu – RELAT* – je u <ekstrinzično-konvergirajućim/divergirajućim-relacijama> sa (među svim ostalim egzogenim [supra[sub]konfiguracijama] – *KO-RELATIMA*) fotonima svetla (vektor bozonima elektromagnetne sile čija se energija bitno transi]in[formira fotosintezom u *magnolia liliiflore u cvatu*), od kojih se deo fotona svetla ljubičaste talasne dužine 380-450nm i punog spektruma talasnih dužina vidljive svetlosti reflektuje od “ljubičasto-belih” površina *klastera cvetova*, odnosno od *selektivno percipirane strane periferizovane[unutrašnjosti] klastera cvetova kineske magnolije – PROKSIMAT* – do retina (kroz adekvatno prilagođena očna sočiva i zenice) jedinstveno prostorno-vremenski locirane *individue*, te se trans]in[formiraju elektrohemijским signalima via optičkih nervnih puteva kroz *CGL talamusa* do *primarnog vizuelnog korteksa, potiljačnog režnja, slepoočnog režnja* (sfere *re-kognicijskog memorisanja proksimata* i ko-proksimata (u njihovim lokacijama)), te drugih regiona i funkcionalnih delova *cerebruma, CNSa* i *PMSa* (2.1.; fusnota: 8)...trans]in[formirajući mreže neuro-sinapsa *dugovremenom potencijacijom (E-LTP + L-LTP1-2)* neuronskih konekcija, to jest intenziviranjem mreže sinaptičkih trans]in[formiranja neurotransmitera (dopamina, serotonin, ..., *alteracijom proteina* za kratkotrajno i *sintetisanjem proteina* za dugotrajno memorisanje) u klaster – *MEMORAT* – integrativno sa intenziviranjem mreža sinaptičkih trans]in[formiranja neurotransmitera koji sintetišu *osećanja homeostatičkih intenziteta*, a raspona: *sigurnosti/ispunjenosti/zadovoljnosti/prijatnosti/uzbuđenosti ... uznemirenosti/neprijatnosti/nezadovoljnosti/ne-ispunjenosti/ugroženosti* – neurofiziološke osnove aksiološkog raspona *osećajno/re-kognicijsko/estetsko/utili-tarno/moralno-etičko/bihevioralnih* vrednovanja, koje se može ekspresivno kodirati vokalizovanjem sekvenci fonema kvalifikativno-vrednosnih lingvističkih termina srpskog jezika: *prijatni/stvarni/lepi/svhoviti/prikladni/umirujući* (su cvetovi kineske magnolije), ili (ekvivalentne leksičke jedinice) bilo kog drugog od 7,097 jezika (grč. *γλῶσσα*, ‘jezik’, lat. *lingua*, staro-lat. *dinguā*, od proto-indo-evropejskog *dn_g^hwéh₂s*);

Nota bene: Biološki posmatrano, čovečanstvo govori jedan prirodan jezik; lingvističke razlike nisu suštinske (jer: *A je B*, je identična struktura iskaza između opadajućeg broja od 1×10^9 jezika (procenjenih na osnovu pretpostavljenih 30 gramatičkih parametara), ili 7,097 živih jezika (procenjenih na osnovu znatno manjeg broja parametara) koje trenutno govori 6,777,788,053 ljudi. (<https://www.ethnologue.com/statistics>)

² Od proto-indo-evropskog **d^hyeh₂*, ‘zapaziti’ + *μᾶ* (ma); srodno sa *dhyāyati*, ‘misli, zamisli’ u sanskritu.

- *RELAT*³: bilo koja [supra[sub]konfiguracija] ili [bio-supra[sub]konfiguracija] *perceptibilnog potencijala* antro-po-individualno-centrično-selektivno-diferenciranog od *ko-relata* (ko-[supra[sub]konfiguracija] ili ko-[bio-supra[sub]konfiguracija] *perceptibilnih potencijala*) iste i/ili drugih perceptibilnih sfera.
- *PROKSIMAT*⁴: antro-po-individualno-centrično-selektivno-diferencirana perceptivno aktualizujuća instanca, to jest instanca perceptivno-aktuelno-trans]in[formirajućeg aspekta *relata*, *ko-proksimatima* diferenciranog od *ko-relata* iste i/ili drugih perceptibilnih sfera.
- *MEMORAT*⁵: antro-po-individualno-centrično-senzorialno-neuro-fiziološki efekat *PNS*>*CNS*>*endokrinog* trans]in[formiranja elektro-hemijskih signala perceptivno-aktuelno-trans]in[formirajućeg *proksimata*, to jest klaster intenziviranih neuro-sinapsa *re-kognicijskog memorisanja* proksimata, *ko-memoratima* diferenciranog od *ko-proksimata*.

ZNAK
SEMIOZA
PROCES SIGNIFICIRANJA/SIGNIFIKACIJE
TRANS]in[FORMIRANJE

fig.1

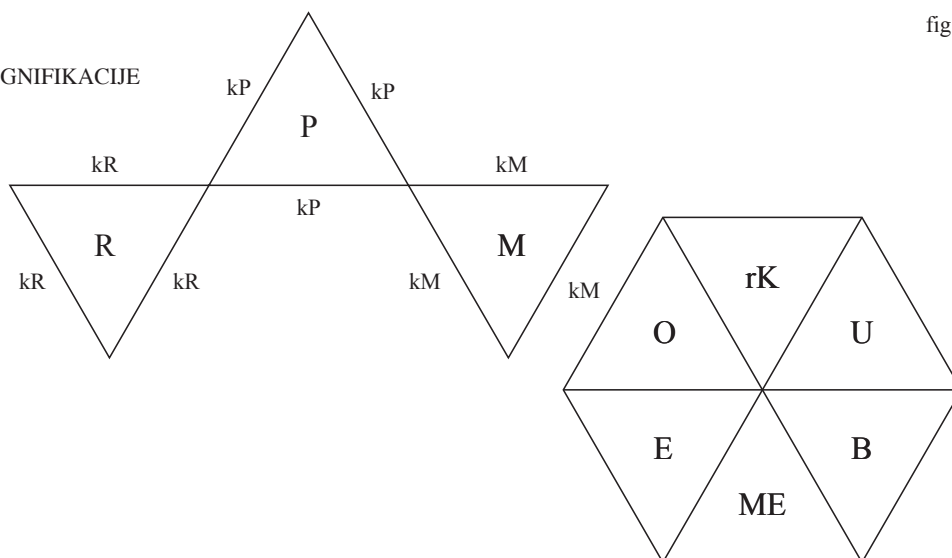

R / relat
kR / ko-relat
P / proksimat
kP / ko-proksimat
M / memorat
kM / ko-memorat

O / polariteti osećanja homeostatičkih intenziteta:

sigurnost/ispunjenost/zadovoljnost/prijatnost/uzbuđenost... uznemirenost*/neprijatnost/nezadovoljnost/neispunjenost/ugroženost
• primeri uzbuđenosti: ushićenost/sreća/ljubav/saosećajnost/velikodušnost/radost/nadahnutost/privučenost ...
• primeri uznemirenost: ... odbojnost/malodušnost/strah/zavist/ljubomora/mržnja/tuga/užasnutost

PRIMERI POLARITETA VREDNOVANJA :

rK / re (nesvesno ... svesno) kognicijskog: moguće/verovatno/izvesno/ ... /neizvesno/neverovatno/nemoguće
epistemološkog: istinito/faktuelno/evidentno/logično/konzistentno ... nekonzistentno/nelogično/neevidentno/fiktivno/neistinito
E / estetskog: uzvišeno/lepo/dekorativno/ironično/ ... /ozbiljno/konstruktivno/ružno/trivijalno
U / utilitarnog: svrhovito/funkcionalno/korisno/ ... /štetno/disfunkcionalno/nesvrhovito
ME / moralnog: pravedno/legalno/dosledno/prikladno/ ... /neprikladno/nedosledno/nelegalno/nepredno
/etičkog: dobro/savesno/ispravno/iskreno ... neiskreno/pogrešno/nesavesno/zlo
B / biheviornog: provocirajuće/inicirajuće/motivirajuće ... nemotivirajuće/inhibirajuće/neprovocirajuće

³ Od lat. *re*, 'ponovo' + *latus*, 'strana' od ranijeg *tiatus*, od proto-indo-evropejskog **t̥lh₂tós* sa korenom **telh₂-*, 'nositi, podneti, održati'; *relat*: odnosnost;

⁴ Od lat. *proximare*, 'prbližavati, biti blizu', ili od *proximus*, 'najbliži, sledeći, granični, susedan, najkasniji, poslednji, sledeći'; *proksimat*: približnost

⁵ Od lat. *memor*, 'uman, usredsređen, pamteći', od proto-indo-evropskog **me-mn-os-*, redupliciranog od **men-* 'misliti'; *memorat*: umnost, mentalnost

RELAT

Informacijski maksimum *RELATA* (*perceptibilnog potencijala*) je uvek veći od perceptivno trans]in[formirajućeg *PROKSIMATA*.

Semiotičko/aksiološko-terminološki, *sintaksa*⁶ *RELATA* je integrativno kondicionirana:

- 1) sintaksom jedinstvene [supra[sub]konfiguracije] ili [bio-supra[sub]konfiguracije], to jest 4-dimenzionalnim karakteristikama jedinstveno strukturalno diferencirajućim, trans]in[formirajuće generativno-konfigurativno sub-atomsko-atomsko-molekularno-konglomeratnim (te za bio-sferu i bio-celularnim) procesima simplifikaciono-kompleksifikacione datosti limitacija i razmera, na primer, volumena, mase, težine, inercije, lokacije, relativnog kretanja, konzervacije energije, elektro-magnetne emisionosti/provodnosti/refraktivnosti, kauzalno/efektivne interaktivnosti, ...;
- 2) *PROKSIMACIJOM* – relativnim prostorno-vremenskim lociranjem *RELATA* i *INDIVIDUE*;
- 3) *INDIVIDUOM* – [antropo[bio-supra[sub]konfiguracijom] endogenetsko-ontogenetsko primarnog *senzoriuma* (*CNSa+PNSa+...*) jedinstvenih specifično-determinisano-perceptivnih kapaciteta *receptora/senzora*;
- 4) *PERCEPTIBILITETOM* – 4-dimenzionalno-egzistencijalnim uslovima perceptibilnosti, uključujući *sintaksu* relat<>ko-relati

PROKSIMAT

Informacijski maksimum *PROKSIMATA* (*redundatno aktualizujućeg perceptibilnog potencijala*) je uvek aproksimativan trans]in[formirajućem *MEMORATU*.

Semiotičko/aksiološko-terminološki, *sintaksa* *PROKSIMATA* je integrativno kondicionirana: 1) sintaksom *RELATA*; 2) *PROKSIMACIJOM* *relata* i *individue*; 3) *senzoriumom* *INDIVIDUE*; 4) *PERCEPTIBILITETOM*, uključujući *sintaksu* proksimat<>ko-proksimati.

MEMORAT

Informacijski maksimum *MEMORATA* (*evoluirajuće-re-kognicirajuće-optimizirajućeg*⁷ *neuro-sinaptičkog potencijala*) je aproksimativan trans]in[formirajućem *PROKSIMATU*⁸.

Semiotičko/aksiološko-terminološki, *sintaksa* *MEMORATA* je integrativno kondicionirana:

- 1) sintaksom *PROKSIMATA*; 2) *senzoriumom* *INDIVIDUE*; 3) *MEMORABILITETOM*, neuro-metaboličko-fiziološkim uslovima memorabilnosti, uključujući *sintaksu* memorat<>ko-memorati.

Evoluirajuće-re-kognicirajuće-optimiziranje *MEMORATA* je *semantički*⁹ proces sinhrono: 1) komparacije *receptorno/senzorno percipiranog*¹⁰ (aktualno trans]in[formirajućeg *proksimata*) i *mentalno apercipiranog*¹¹ (trans]in[formiranog *MEMORATA*) + 2) de-redundantnog-evoluiranja

direfenciranjem [2a) ekskludiranjem (komparativno identičnih data) 2b) inkludiranjem (komparativno neidentičnih data)] + 3) diferencijacije *memorata* od (evoluirajuće-re-kognicirajuće-optimizirajućih) *ko-memorata* ¹².

naturRELAT / tehnoRELAT

Semiotičko/aksiološko-fenomenološki, antropo-epigenetski-instrumentalno značajna, funkcionalna diferencijacija RELATA svih perceptibilnih sfera na dva domena: *tehnoRELATI* = $f(\textit{naturRELATI})$ evidentno ne uspostavlja egzistencijalnu disasocijaciju 2 domena, već teleološki ¹³ redefiniše [supra[sub]konfiguracije] i/ili [bio-supra[sub]konfiguracije] *naturRELATA* ¹⁴:

naturRELATI su antropo-senzorialno-centrično neinstrumentalizovane [supra[sub]konfiguracije] ili [bio-supra[sub]konfiguracije].

tehnoRELATI su antropo-senzorialno-centrično instrumentalizovane, to jest antropo-senzorialno-centrično *funkcionalno* re-trans]in[formirane [supra[sub]konfiguracije] ili [bio-supra[sub]konfiguracije] *naturRELATA* u 4-dimenzionalno-limitirane reproduktibilne diferencijacije koje egzistencijalno dinamički-strukturalno zavise i od njihovih *>intrinzično-konvergirajućih/divergirajućih-komponenti<* (to jest [inherentno-trans]in[formirajućih-supra[sub]konfiguracija]) i od njihovih *<ekstrinzično-konvergirajućih/divergirajućih-relacija>* (to jest, *<koherentno-trans]in[formirajućih-participacija>*) sa/u drugim 4-dimenzionalno-limitirano diferenciranim trans]in[formirajućim *naturRELATAMA* i *tehnoRELATAMA* evoluirajuće antropo kulture (EAK) semiotičko/aksioloških *vrednosti*, a simplifikaciono↔kompleksifikacionih razmera u rasponu kontinuuma od sub-atomskih čestica do kompleksifikacije geo-planetarnih (te intra-planetarnih) dometa.

lingoRELAT

lingoRELAT je instrumentalizovan *naturRELAT* akustične perceptibilne sfere. Reproductibilan endogenetsko-predisponiranim, ontološko-jedinstvenim vokalnim kapacitetima *INDIVIDUE*, *perceptibilan potencijal lingoRELATA* {kvantitativno i sintaksički evoluirajuće konfiguriranim trans]in[formirajućim *>intrinzično-konvergirajućim/divergirajućim-komponentama<*, to jest *lingo-artikulama*, to jest *lingo-fonemama* ¹⁵ (to jest epigenetsko konvencionalizovanim, te jedinstveno, ontogenetski-modalno-vokalno-akustično-artikulabilnim glasovima)}, se perceptivno aktualizuje trans]in[formirajućim *lingoPROKSIMATOM* koji trans]in[formira *lingoMEMORAT* ¹⁶.

Semiotičko/aksiološki-funkcionalno, primarno, *lingoPROKSIMATI* (<*lingoRELATI*) se *epigenetsko-intencionalno-konvencionalno* (EAK bihevioralnim kodom) sinhronizuju sa

PROKSIMATIMA (<natur+tehnoRELATIMA) perceptibilnih sfera (vizuelne, akustične ¹⁷, olfaktorne, gustativno-digestivne, taktilne), te trans]in[formiraju agregatne *MEMORATE*lingo*MEMORATE* (fig. 4).

lingo-kodeksRELAT

lingo-kodeksRELAT ¹⁸ je instrumentalizovan *naturRELAT* vizuelne perceptibilne sfere.

Reproduktibilan endogenetsko-predisponiranim, ontološko-jedinstvenim tehničkim kapacitetima *INDIVIDUE*, *perceptibilan potencijal lingo-kodeksRELATA* {kvantitativno i sintaksički evoluirajuće konfiguriranim trans]in[formirajućim >intrinzično-konvergirajućim/divergirajućim-komponentama<, to jest *lingo-kodeks-artikulama*, to jest *lingo-kodeks-grafemama* ¹⁹ (to jest epigenetsko konvencionalizovanim, te jedinstveno, ontogenetski-modalno-tehnički-vizuelno-sintetizabilnim figurama)}, se perceptivno aktualizuje trans]in[formirajućim *lingo-kodeksPROKSIMATOM* koji trans]in[formira *lingo-kodeksMEMORAT* ²⁰.

Semiotičko/aksiološki-funkcionalno, sekundarno, *lingo-kodeksPROKSIMATI* (<lingo-kodeksRELATI, odnosno komponentne *lingo-kodeks-artikule/lingo-kodeks-grafeme*) se *epigenetsko-intencionalno-konvencionalno* (EAK bihevioralnim kodom) sinhronizuju sa *lingoPROKSIMATIMA* (*lingoRELATIMA*) akustične sfere te trans]in[formiraju agregatne:

- 1) lingo*MEMORATE*kodeks*MEMORATE* ²⁰ (fig. 5), te
- 2) *TEKST* ²⁰ (vizuelno kodiran diskurs, odnosno diskurzivno mišljenje)

R / relat
 kR / ko-relat
 P / proksimat
 kP / ko-proksimat
 M / memorat
 kM / ko-memorat

lR / lingoRelat
 klR / ko-lingoRelat
 lP / lingoProksimat
 klP / ko-lingoProksimat
 lM / lingoMemorat
 klM / ko-lingoMemorat

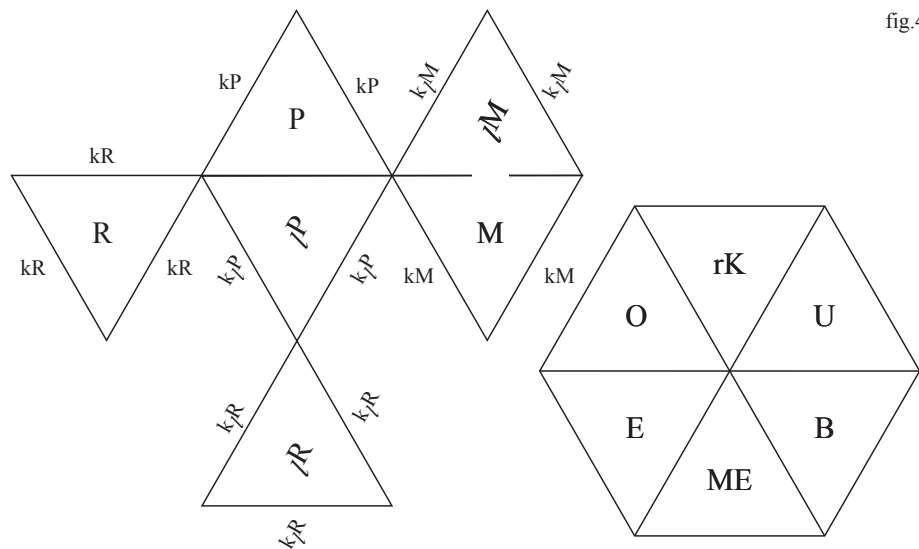

fig.4

R / relat
 kR / ko-relat
 P / proksimat
 kP / ko-proksimat
 M / memorat
 kM / ko-memorat

γ R / lingoRelat
 k_{γ} R / ko-lingoRelat
 γ P / lingoProksimat
 k_{γ} P / ko-lingoProksimat
 γ M / lingoMemorat
 k_{γ} M / ko-lingoMemorat

lk^R / lingo-kodeksRelat
 $k_{lk}R$ / ko-lingo-kodeksRelat
 lk^P / lingo-kodeksProksimat
 $k_{lk}P$ / ko-lingo-kodeksProksimat
 lk^M / lingo-kodeksMemorat
 $k_{lk}M$ / ko-lingo-kodeksMemorat

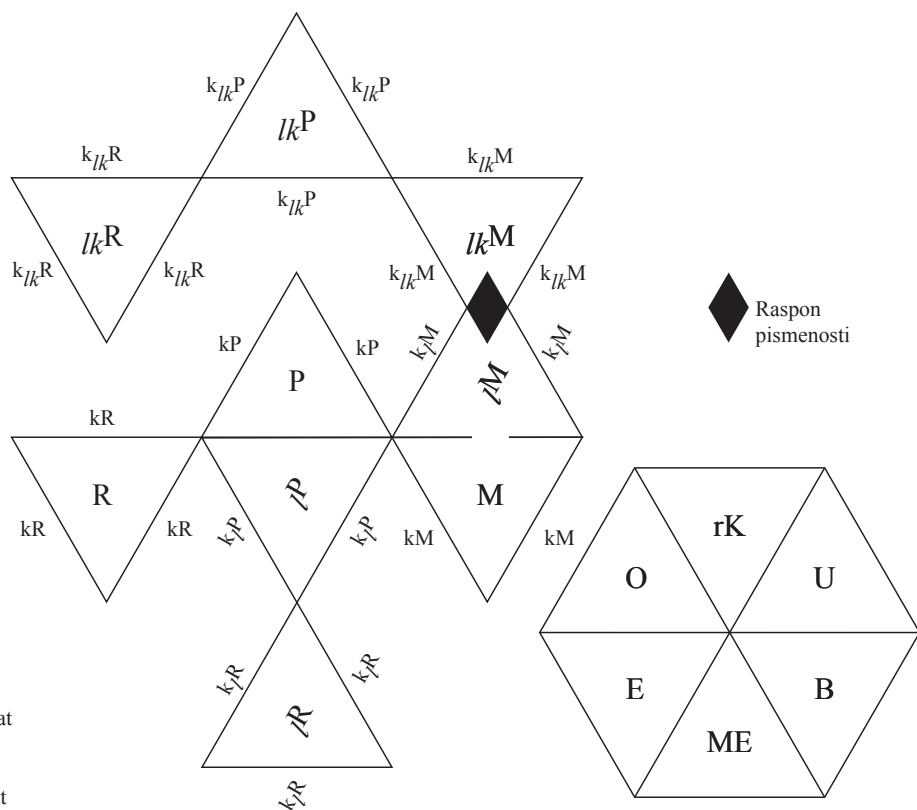

fig.5

⁶ Od lat. *syntaxis*, od grč. *σύνταξις*, od *σύν* ‘skupno’ + *τάξις*, ‘raspored’); *sintaksa*, *sintaksički*: sistem funkcija-regulata

⁷ Od lat. *optimus*, *optima*, *optimum*, ‘najbolji’; *optimizirajući*: koji se ekonomično (neredundantno) trans]in[formira

⁸ Na primer, vizuelni sistem individualnog senzoriuma trans]in[formira vizuelno polje frekvencijom od 77 proksimata i ko-proksimata u sekvenci od jedne sekunde – dakle, antropo-senzorialno-centrično-rekognicijskim *parametrom* vizuelnog trans]in[formiranja perceptibilnih potencijala *relata*.

Nota bene 1: Sve instrumentalizacije ekstenzije vizuelnog sistema senzoriuma, mikro i makro sensoroskopa (od CERN-ovog LHC-a, preko mikroskopije skenirajućom sondom (MSS), sensoroskopa radio, mikro, infracrvenih, svetlosnih, ultraljubičastih, rendgen i gama zraka elektromagnetnog polja) nude trans]in[formacione tehnologije generisanja proksimata adekvatnih antropo-senzorialno-centrično-rekognicijskom *parametru* vizuelnog trans]in[formiranja perceptibilnih potencijala *relata*.

U dijagramu (fig.2) je data opšta formula *funkcionalnog odnosa* memorata (M) i frekvencija proksimata (P1,2,3,4) jednog relata ($R > f(P_n \times t) = M$), to jest broja proksimata u jedinici vremena specifično-determinisanog-perceptivnim kapacitetima endogenetsko-ontogenetsko primarnog *senzoriuma*, kao i prostorno-vremenskim koordinatama perceptivno-trans]in[formirajuće relacije *individue* i *relata* – logičko-matematički izraženo, *funkcija* je relacija ili proces (reprezentacija) koji asociira svaki element x skupa X (*domena funkcije*) sa jednim od elementa y drugog (a moguće i istog) skupa Y (*ko-domena funkcije*) rezultirajući *rasponom* (sub-skupom skupa Y) *funkcije*; ako se *funkcija* označi sa f , onda se relacija izražava formulom $y = f(x)$ (f od x), element funkcije x je argument, amplituda, *antecedent*, unos *funkcije*, a y je iznos *funkcije*, rezultat, vrednost, *consequent funkcije*, ili *reprezentacija x-a* po f . Simbol kojim se označava unos (n.pr. x) je *varijabila funkcije*, tako je $f =$ *funkcija varijabile x* – dakle, drugi dijagram (fig. 3) prikazuje *funkcionalan odnos* memorata i frekvencija proksimata iz ilustrativnog primera vizuelnih data (2.1.1.; fusnota: 1): M_{memorat} je *funkcija* od varijabilnog $n_{(\geq 1)}$ broja Proksimata {vizuelno trans]in[formirajuće selektivno percipirane strane periferizovane[unutrašnjosti] klastera cvetova kineske magnolije jednog R_{relata} (*magnolia liliiflora* u cvatu)} multipliciranog varijabilnom jedinicom $t_{(\geq 1/77\text{sec})}$ vremena; konsekvatno, rezultirajući *memorat* je de-redundatno-evoluirajuće-re-kognicirajuće-optimizovan M_{memorat} progresivnih *sekvenci Proksimata* (1-2-3-4-5-...)

Nota bene 2: progresivne sekvence Proksimata jednog Relata nisu nužno kontinualne, naime *kontinuirane progresivne sekvence Proksimata*, to jest različiti vremenski periodi *kontinuiranih Proksimata* se prekidaju različitim vremenskim periodima, na primer [pretpostavljenim za ilustrativni primer (2.1.1.; fusnota: 1) za koji je vrednost $t = 0$ u ($M_I = f(P_n \times t) < R_I$): periodima treptaja očnih kapaka, okretanja glave, gledanja nečeg drugog (žute jabuke, ovog tekstualnog relata), mrklog mraka, opadanja latica, kraja sezone cvetanja, listanja, zime, cvetanja, spavanja, drugih iskustava:

“Jesen je, rano, prohladno popodne. U omanjem gradu do Beograda, kroz dvorište iza porodične kuće, prekriveno neravnom, hodanjem uglačanom, ovalnom kaldrmom, prilazim prastarom, razgranatom drvetu i levom rukom dodirujem glatku, čvornovatu, svetlo-braon koru stabla zagledajući ogromne grane krošnje koje se krivudavo pružaju ka nevidljivom horizontu i vedrom nebu. Retko, požutelo lišće treperi i šušti na blagom vetru. Pitam se kako se grane nisu slomile od težine i godina i primećujem metalne, snažne šipove koji se pri vrhu gotovo stapaju kožnim, čvrsto obmotanim kajševima sa granama, te ih podržavaju, nose iznad kamenog tla do okolnih visokih borova koji dodatno podupiru veliki, široki platan. “Prijatelji”, pomišljam. Kažem rođaku P., koji stoji u blizini, desno, po strani: “Možda bi trebalo obznaniti i pozvati narod da posećuje ovaj redak, drvan platan čije se grane šire vekovima?”

Proleće je, sunčano jutro. U omanjem, preookeanskom gradu, budim se, te se zatvorenih očiju sećam tek snevanog sna, drveta kojeg nema, kojeg nikada ni nije bilo u dvorištu mog rođaka P., preminulog 31. avgusta 1984., te za stolom, ovim rečima, sažeto, opisujem prošli san, snoviđenje i minule događaje – sećanja.”

fig. 2: Generalan dijagram SEKVENCE PROKSIMATA

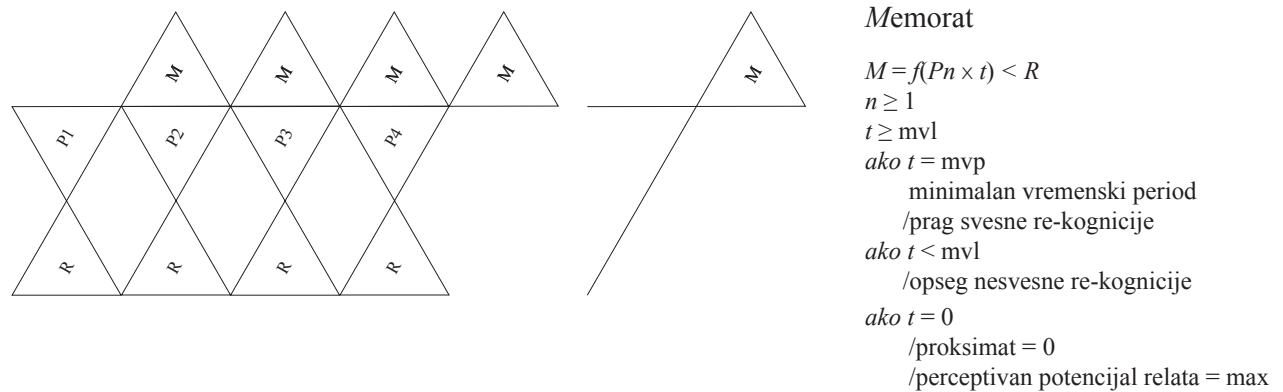
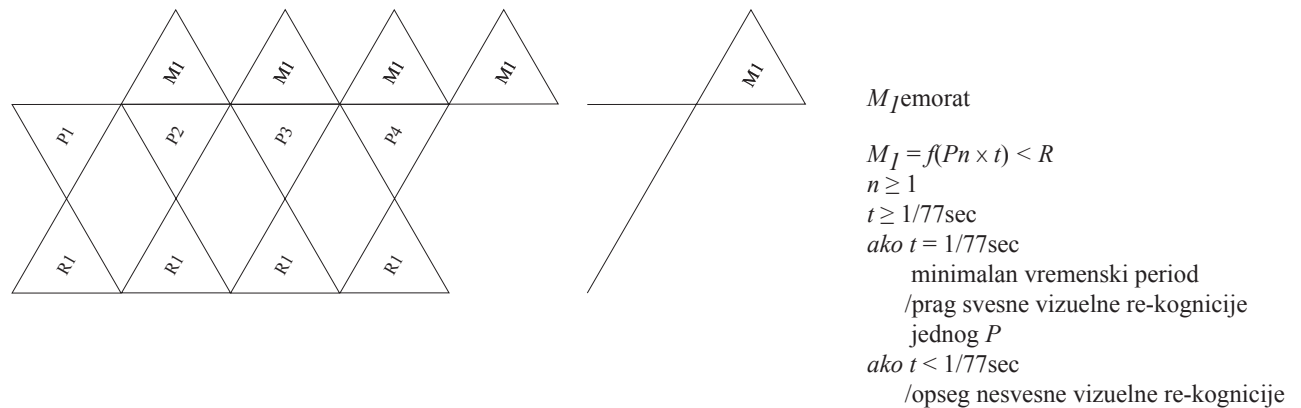

fig. 3: dijagram SEKVENCE vizuelnih PROKSIMATA



⁹ Od grč. *σημαντικός*, od *σημαίω*, ‘indicirati, ukazivati’; *semantika*, *semantički*: sistem funkcija-regulata relacija/analogija/dis-analogija (od lat. *analogia*, ‘sličnost, razmera, proporcija’) MEMORATA i PROKSIMATA<RELATA

¹⁰ *percepcija* (od lat. *percipere*, ‘zauzeti, preuzeti, oukpirati, držati, opservirati, primetiti, osećati, učiti, znati’); *receptorno/senzorno percipiranje*: percipiranje *proksimata* egzogenih perceptibilnih potencijala relata (2.1.; fusnota: 8)

¹¹ *apercepcija* (od lat. *ad*, ‘prema, ka’ + *percipere*); *mentalno apercipiranje*: induciranje *memorata*, to jest re-iniciranje za *memorat* specifične mreže neuro-sinapsa trans]in[formirane *dugovremenom potencijacijom* (*E-LTP + L-LTP1-2*) neuronskih konekcija, to jest re-aktiviranje intenzivirane mreže sinaptičkih trans]in[formirajućih neurotransmitera posebnog *memorata*.

¹² Fokusiranje na, ili *preferirajuća perceptivna diferencijacija* bilo kojeg *proksimata*<*relata* iz jedne od šest perceptibilnih sfera, te stoga *trans|in|formiranje* i re-kognicirajuća-optimizacija rezultirajućeg *memorata*, ne disasocira (od lat. *dis*, 'preokret, odvojeno' + *associare*, od *ad*, 'prema, ka' + *socius*, 'združen, zajednički') ovaj, *dominantan memorat* od marginalizovanih *ko-memorata*<*ko-proksimata*<*ko-relata* drugih perceptibilnih sfera (ilustrativno indiciranih u deskriptivnoj rečenici (2.1.1.; fusnota: 1)).

^{12.1.} Repeticijom percipiranja inicijalnom-koincidencijom^{*}-asociranih *proksimata*+*ko-proksimata*<*relata*+*ko-relata* jedne i/ili svih šest perceptibilnih sfera *trans|in|formira* se de-redundantno-evoluirajuće-re-kognicirajuće-optimizirajuća *agregacija memorata*+*ko-memorata* – *agregomemorat* (od lat. *aggregatus*, od *ad*, 'prema, ka' + *grex*, 'jato'; ^{*}od lat. *co*, 'zajedno sa' + *incidere*, 'pasti u').

^{12.2.} Fokusiranje na, ili *preferirajuća aperceptivna diferencijacija memorata* (ili *agregomemorata*), te stoga *trans|in|formiranje* memorizovanih karakteristika *proksimata*<*relata* (iz jedne od šest perceptibilnih sfera) *in absentia*, ne disasocira ovaj, inducirani, *dominantan memorat* od marginalizovanih, takođe induciranih *ko-memorata*, to jest od *trans|in|formiranja* memorizovanih karakteristika *proksimata*<*relata* (iz svih šest perceptibilnih sfera) *in absentia*.

^{12.3.} Fokusiranje na *memorat*, ili *preferirajuća aperceptivna diferencijacija* bilo kojeg *memorata* (ili *agregomemorata*), međutim, može marginalizovati (do inhibiranja) percipirane *proksimate* (instance perceptivno-aktualno-*trans|in|formirajućih* aspekata *perceptibilnih potencijala relata*) perceptibilnih sfera, te može generisati/sintetisati/integrirati *simil-memorata* (kao što je ilustrativno indicirano u deskriptivnoj naraciji (2.1.1.; fusnota: 8; *Nota bene* 2)).

^{12.4.} Fokusiranje (hronobiološke *INDIVIDUE* neuro-metaboličko-fiziološki cirkadijalnog (od lat. *circa*, 'oko, približno' + *dies*, 'dan') ritma 2 naizmenična stanja: *KATABOLIČNO/anaboličnog* (budnog_{beta}), *ANABOLIČNO/kataboličnog* (transitivnog_{alfa}, nebudnog: $neREM(N1_{teta} > N2_{teta(isprekidanog)} > N3_{delta})spavanja + (N2 > REMsnivanja)$) kontinuirano fluktuiraju između *proksimata*+*ko-proksimata*<*relata*+*ko-relata* svih šest perceptibilnih sfera i *memorata*+*ko-memorata*+*agregomemorata*+*simil-memorata*.

¹³ *teleologija* (od grč. *τέλος*, 'svrha' + *λόγος*, 'reč, govor') *teleološki*: koji se tiče svrhe, svhovitosti, funkcije

¹⁴ Na primer: grane drveta u štap, vlasi trave u kanap, pigment azurita ($Cu_3(CO_3)_2(OH)_2$) + ... u sliku *La Gioconda* (1503-05/07; Leonardo di ser Piero da Vinci), u auto-portret (1669; Rembrandt Harmenszoon van Rijn), silikona (Si) + ... u tranzistor i kompjuter, uranijuma-235 + ... u nuklearnu elektranu, bakterija + ... u BAC biblioteku (bakterioteku), cveta (*magnolia liliiflora*) + ... u ikebanu, vodopada + ... u električnu struju, kalijum nitrata (KNO_3) + ... u leteći metak, drveta (*paubrasilia echinata*) + ... u gudalo, etanola (C_2H_5OH) + ... u mlazni avion, *Ambra grisea* + ... u parfeme, munje + ... u *Polje munja* (1977; Walter De Maria), gvožđa (Fe) + ... u katanu, ...), *Triticum turgidum* + ... hleb, ili u žito sa šlagom, ...

¹⁵ Endogenetsko predisponirane, epigenetsko-konvencionalno-konvergirajuće-funkcionalno *trans|in|formirane* od *akustičnih-modula* (aM)(svih potencijalno artikulabilnih glasova u kombinacijama) *naturRELATA*, *lingo-artikule* (IA), ili *lingo-foneme* (IF) [$IA_s = f(aM_n)$, ili $IF_s = f(aM_n)$; gde je $s < n$] su specifične (te parcijalno zajedničke), kvantitativno ograničene [raspona, na primer: od 11 fonema *piraha*, ... 31 *srpskog* jezika (5 samoglasnika + 1 diftong + 25 suglasnika), ... 49 *engleskog* (12 samoglasnika + 13 diftonga + 24 suglasnika), ... 55 *ruskog* (5(+1) samoglasnika + 15 diftonga + 34 suglasnika), ... do 77 *litvanskog* (11(+1) samoglasnika + 18 diftonga + 41(+6) suglasnika)] za svaki od opadajućeg broja od 1×10^9 (procenjenog na osnovu pretpostavljenih 30 sintaksičkih/gramatičkih parametara), ili 7,097 živih "prirodnih" jezika (procenjenih na osnovu znatno manjeg broja parametara) koje trenutno govori 6.777.788.053 ljudi.

Kvantitativno, procenjuje se da je, na primer, srpski jezik sačinjen od 350-450 hiljada reči (*lingoRELATA*), od kojih je 85.000 objavljeno u *Rečniku srpskog jezika* (Novi Sad; Matica srpska, 2007.), a neizvesno je koliko će biti objavljeno u *Rečniku srpskohrvatskog književnog i narodnog jezika* (tekućem projektu SANU otpočetom 1959., sa objavljenim XIX tomom iz 2015. (od 11.511 odrednica; od *ocat* do *petoglasnik*), ... engleski od 250.000-1 miliona reči, sa objavljenih 476.000 odredbi (*Webster's Third New International Dictionary*, 3rd Revised ed., Merriam-Webster, 2017.), ...

¹⁶ Fokusiranje na, ili *preferirajuća perceptivna diferencijacija* bilo kojeg *lingoProksimata*<*lingoRelata* akustične perceptibilne sfere, te stoga *trans|in|formiranje* i re-kognicirajuća-optimizacija rezultirajućeg *lingoMemorata*, ne disasocira ovaj, *dominantan lingoMemorat* od marginalizovanih *ko-lingoMemorata*<*ko-lingoProksimata*<*ko-lingoRelata*, niti od *ko-memorata*<*ko-proksimata*<*ko-relata* akustične i/ili drugih perceptibilnih sfera (ilustrativno indiciranih u deskriptivnoj rečenici (2.1.1.; fusnota: 1)).

^{16.1.} Repeticijom percipiranja epigenetsko-intencionalno-koincidencijom^{*}-asociranih: *lingoProksimata*<*lingo-Relata*//*proksimata*+*ko-proksimata*<*relata*+*ko-relata* *trans|in|formiraju* se de-redundantno-evoluirajuće-re-kognicirajuće-optimizirajuće *agregacije*: *lingoMemorati*//*memorati*+*ko-memorati* – dakle, *agregomemorati*_{lingo}*memorati*.

^{16.2.} Fokusiranje na, ili *preferirajuća aperceptivna diferencijacija lingoMemorata* (ili *agrego-memorat_{lingo}memorata*), te stoga trans]in[formiranje memorizovanih karakteristika *lingoProksimata<lingoRelata* (iz akustične sfere) *in absentia*, ne disasocira ovaj, induciran, *dominantan lingoMemorat* od marginalizovanih, takođe induciranih *ko-lingoMemorata*, niti od *memorata+ko-memorata*, to jest od trans]in[formiranja memorizovanih karakteristika *proksimata<relata* (iz svih šest perceptibilnih sfera) *in absentia*.

^{16.3.} Fokusiranje na, ili *preferirajuća aperceptivna diferencijacija* bilo kojeg *lingoMemorata* (ili *agrego-memorat_{lingo}memorata*), međutim, može marginalizovati (do inhibiranja) percipirane *proksimate* (instance perceptivno-aktualno-trans]in[formirajućih aspekata *perceptibilnih potencijala relata*) perceptibilnih sfera, te može generisati/sintetisati/integrirati *simil-lingoMemorate* ili *simil-agrego-memorat_{lingo}memorate* (kao što je ilustrativno indicirano u deskriptivnoj naraciji (2.1.1.; fusnota: 8; *Nota bene* 2)).

^{16.4.} Fokusiranje (hronobiološke *INDIVIDUE* neuro-metaboličko-fiziološki cirkadijalnog ritma) kontinuirano fluktuiru između: 1) *lingoProksimata<lingoRelata+ko-lingoRelata* + *proksimata+ko-proksimata<relata+ko-relata* svih šest perceptibilnih sfera i 2) *lingoMemorata+ko-lingoMemorata+agrego-memorata_{lingo}memorata+simil-agrego-memorata_{lingo}memorata* + *memorata+ko-memorata+agrego-memorata+simil-memorata*.

^{16.5.} Reprodukcijom epigenetsko-intencionalno-sintaksički-asociranih:

lingoProksimat<lingoRelat+... lingoProksimat<lingoRelat+... (ad (in) finitum), to jest *DISKURSA* (od lat. *dis*, ‘odvajanjem’+ *currere*, ‘prelaziti (brzo)’ trans]in[formira se de-redundantno-evoluirajuće-re-kognicirajuće-optimizirajuća agregacija: *lingoMemorat + ... lingoMemorat +... (ad (in) finitum) – DISKURZIVNO MIŠLJENJE*

Bazična sintaksa, funkcija-regulat diskursa: $S = f(Pn)$ (Subjekat je *funkcija varijabile $n \geq 0$* Predikata; S je ko-domen (mogućih *lingoProksimata*), P je domen (mogućih *lingoProksimata*), a znak jednakosti se može zameniti sa “je(ste)” u diskurzivnom nizu *lingoProksimata*, ili nekim drugim *lingoProksimatom*

Nota bene: u savremenim jezicima, *lingoProksimati* imaju različite funkcije (n.pr. imenice, glagoli, pridevi, prilozi, prefiksi ...); a od posebnog interesa su *lingoProksimati* sa negirajućim prefiksima “ne”, kao u “S je ne-dimenzionalno” kojim se apstrahuje svako četvorodimezionalno svojstvo, apstrahuje od svakog perceptivnog PROKSIMATA<RELATA (perceptibilnog potencijala), a sa kojim bi bilo koji *lingoProksimat* u ko-domenu S mogao biti konvencionalno povezan, kao u n.pr.: “Tačka je ono što *nema* delova”, ili “Tačka *nema* prostornu ekstenziju” (def. idealne čestice u fizici) što rezultira apstrakcijom (lingvističkom “čistom idejom”,), a fenomenološki, redukcijom na sam diskurs *lingoProksimata: tačka + nema + prostornu + ekstenziju*.

Test sa lingoProksimatima: 1. *Mačka* nema prostornu ekstenziju, 2. *Deda Mraz* nema prostornu ekstenziju, 3. *Kineska magnolija* nema prostornu ekstenziju, ...

¹⁷ uključujući i *lingoPROKSIMATE*

¹⁸ *lingo-kodeksRELAT* (od lat. *lingua*, ‘jezik’, + lat. *caudex*, ‘stablo, knjiga, beležnica’, takođe osnova izraza ‘kod’)

¹⁹ Endogenetsko predisponirane, epigenetsko-konvencionalno-konvergirajuće-funkcionalno trans]in[formirane od *vizuelnih-modula* (vM)(svih potencijalno sintetizabilnih vizuelnih medija-elemenata u kombinacijama) *naturRELATA*, *lingo-kodeks-artikule* (IkA), ili *lingo-kodeks-grafeme* (IkG) [$IkA_s = f(vM_n)$, ili $IkG_s = f(vM_n)$; gde je $s < n$] su specifične (te parcijalno zajedničke), kvantitativno ograničene za svaki sistem vizuelnog kodiranja globalnih jezika (najmanje 3.866 jezika od opadajućeg broja od 1×10^9 (procenjenog na osnovu pretpostavljenih 30 sintaksičkih/gramatičkih parametara), ili od 7.097 živih “prirodnih” jezika (procenjenih na osnovu znatno manjeg broja parametara), a koje trenutno govori 6.777.788.053 ljudi, koristi neki sistem vizuelnog kodiranja, a od 40+ sistema pisama klasifikovanih u alfabetski, alfabetsko-fonološki, logografski, abđad, abugida i silabičan tip.

²⁰ U slučaju pismenosti *INDIVIDUE*, termini *lingo-kodeksRELAT*, *lingo-kodeksPROKSIMAT*, *lingo-kodeksMEMORAT*, agregacije *lingoRELATkodeksRELAT*, *lingoMEMORATkodeksMEMORAT*, *lingoPROKSIMATkodeksPROKSIMAT*, se mogu dodati razmatranjima iz fusnote 16 (2.1.1.), uz napomenu da je TEKST vizuelni ekvivalent DISKURSU i DISKURZIVNOM MIŠLJENJU, te da sintaksa teksta funkcionalno reflektuje sintaksu jezika, te da:

ako je *TEKST* ($T = f(IkR_n)$; $n \geq 1$); naime, ko-domen *Tekst* je funkcija *varijabile* domena *lingo-kodeksRELATA* (*IkR*) jednake ili veće od jedan, a *DISKURS* ($D = f(IP_n)$; $n \geq 1$); naime, ko-domen *Diskurs* je funkcija *varijabile* domena *lingo-PROKSIMATA* (*IP*) jednake ili veće od jedan (a do 450 hiljada *lingoRELATA* srpskog jezika), tada je *Sintaksa* *Teksta* (*ST*) kompleksnije veća od *Sintakse* *Diskursa* (*SD*)

3.
PRIMERI PRIMENE OSNOVA SEMIOTIKE/AKSILOGIJE

3.1.

TEKST O UMETNOSTI

3.1.1.

KONCEPTUALNA UMETNOST/INSTALACIJA

Tumačenje slike/objekta/instalacije

*Jedna i tri stolice*¹ Džozefa Kosuta (eng. Joseph Kosuth; 1945- n.e) iz 1965.

MODELI ISTORIJE

Današnja dijahronijska percepcija stvarnosti i linearno dijahroničan pristup posmatranju umetnosti, te posebno vizuelne, odnosno tradicionalnije gledano likovne umetnosti i njenih poddisciplina, implicirani su i u većini disciplinarno istorijskih pogleda na umetnost prevashodno zbog linearno-razvojnog modela vremena koji je karakterističan za judeo-hrišćanske i danas sekularne kulture zapada, dakle zbog prelaza sa ciklične, repetitivne paradigme obnavljajućeg vremena na pro/re/gresivno-razvojni model teleološki orjentisanog nizanja događaja. Ovo opredeljenje za linearan model vremena je danas osnovna pretpostavka svih posmatranja koje se bave i izučavaju “razvoj”, to jest “sukcesije”² događaja, te “razvoj” i “sukcesije” presedana unutar disciplina, kao što su istorije umetnosti, filozofije, matematike, fizike, sociologije, istorije, itd..

¹ *Jedna i tri stolice*, Džozef Kosut, 1965. (eng., *One and Three Chairs*, Josep Kosuth, 1965.)



² *sukcesija* (od lat. *succedere*, ‘blisko slediti’, od lat. *sub*, ‘blizu’ i *cedere*, ‘ići’).

ISTORIJA MODERNOSTI

Iako se pretpostavlja da “sukcesija” implicira kontinuitet određenih (često se pretpostavlja “esencijalnih”) kvaliteta predmeta izučavanja, jasno je da sasvim drugi kriterijumi nalažu istraživaču i priređivaču bilo koje istorije da naglasi i da se opredeli za određene događaje, “konstituente istorije” izučavane discipline, a ne za sva sinhrona dešavanja koja su *de facto* konstituisala ukupnu datu disciplinu u svakom prošlom trenutku. Pored mnogih svojevremenih političko-socijalno-disciplinarno-institucionalnih razloga, te savremenih političko-socijalno-disciplinarno-institucionalnih pretpostavki viđenja prošlosti, događanja, te nizanja istorijskih događaja, presedana vrednih pominjanja pri istorijskom oblikovanju prošlosti, jedan kriterijum, to jest zajednički tip merila značajnosti događaja (događaja koji “zaslužuju” da budu uvršteni u niz istorijski ključnih presedana u razvoju različitih disciplina) počeo je da se ocrtava kao sve centralniji od vremena Gutenbergovog ³ izuma štamparske mašine i Kopernikovog ⁴ predloga heliocentričnog sistema, dakle tokom renesanse, a zatim tokom doba industrijskog razvoja u osamnaestom i devetnaestom veku, te u savremenom razdoblju informacijskih i komunikacijskih tehnologija. Ovaj, sada već potpuno jasno ocrtan kao bitan kriterijum vrednovanja značajnosti događaja, ideja, akcija i/ili artefakta, dakle kriterijum inovativnosti, invencije, otkrića, kreacije drugog i drugačijeg, “novum”, potpuno je izvesno, poprimio je centralnu normativnu ulogu u umetničkoj praksi, kao i u vrednovanju umetničkih postupaka i proizvedenih artefakata iz perspektive istorijskog pristupu umetnosti XX i XXI veka. Istorija i kritika umetnosti su se posledično neminovno uobličile u teorijsko-pronalazačko-otkrivajuću praksu ukazivanja na presedane umetničkih dostignuća, na značajne primera manifestovanja različitosti, nekonvencionalnosti, radikalne promene i inventivnosti, te u discipline generisanja “sukcesija” ovakvih presedana, odnosno stvaranja istorija “nove” umetnosti.

Moderna umetnost početkom XX veka, modernizam kao tendencija prve polovine, a postmodernizam druge polovine XX veka sve do danas, postavljaju ovaj kriterijum ne samo kao nalagodavan princip individualnog stvaralaštva, već ga postavljaju kao ideološko-teleološku platformu radikalnog ispitivanja same umetničke prakse, same likovne umetnosti i njenih tradicionalnih disciplina: crteža, slike, grafike i skulpture. Ne samo da se tradicionalna praksa proizvodjenja figurativno-narativno-simboličnih artefakata dovodi u pitanje, već se i idejno i medijski definisane

³ J. Gutenberg (nem. Johannes Gensfleisch zur Laden zum Gutenberg, 1389-1468 n.e.), kovač, zlatar, štampar i izdavač, izumitelj prve štamparske mašine i pomičnog sloga smatranih najznačajnijim izumom renesanse i modernog doba koji su ključno doprineli razvoju renesanse, reformacije, doba prosvetiteljstva i naučnih revolucija, te širenju pismenosti i znanja.

⁴ N. Kopernik (lat. Nicolaus Copernicus, pol. Mikołaj Kopernik, nem. Nikolaus Kopernikus; 1473-1543 n.e.), astronom, matematičar, pravnik, lekar i ekonomista koji je predložio heliocentričan model kao rešenje problema planeta “povratnica”. Teorija *De revolutionibus orbium coelestium*, objavljena 1543., se smatra glavnim preokretom u istoriji nauka, početkom doba kopernikanske i naučne revolucije.

pod-discipline radikalno proširuju uvođenjem novih, multi (od lat. *multi*, ‘mnogi’) i miks (od lat. *mixtus*, ‘pomešan’) medijskih oblika vizuelne komunikacije koja nema za cilj (a nasuprot tradicionalnom uverenju oko primarnog zadatka umetnosti) estetizovanje narativnih sadržaja, dakle proizvođenje vizuelnih artefakata impliciranih i/ili ekspliciranih estetskih vrednosti, a čiji bi krajnji učinak bilo estetsko iskustvo. Konkretni objekt/slika, instalacija, performans, prošireni (tehnološki) mediji i metode postaju nove disciplinarni forme proizvođenja nove umetnosti, umetnosti i umetničke prakse koja se suprotstavlja kanonizovanju i stoga definisanju, umetnosti koja dovodi u pitanje svako ideološko uverenje, idejno, tematsko, konceptualno i narativno ograničenje, tehnološko-medijisku utvrdjenost i pragmatične ciljeve, umetnosti koja se artikuliše i realizuje primarno kao proces refleksije, odnosno samo-refleksije (od individualne do kolektivne), dakle kao ispitivanje i istraživanje uslova koji je konstituišu, odnosno kao konstantno preispitivanje sopstvene svrhovitosti.

ISTORIJSKI PRESEDAN KONCEPTUALNE UMETNOSTI

Značajan istorijski presedani konceptualnoj umetnosti koja se javlja polovinom šezdesetih godina XX veka se nalaze u primerima redi-mejd (eng. *ready-made*; fra. *objet trouvé*;) objekata Marsela Dišana⁵. Dišanova *Fontana*⁶ potpisana sa R. Mutt, keramički pisoar za muške toalete, skandalizovala je čak i nezavisne, napredne umetnike i Dišanova savremenike kao nemoralna, vulgarna i neoriginalna (plagijat), te dovela u pitanje shvatanja umetničkog dela i umetnosti početkom XX veka. *Fontana* pre svega postavlja nekoliko ključnih pitanja o umetničkoj praksi, funkciji, značaju i značenju:

1. autorstva i autentičnosti artifakta (tehno-relata)

Umetnik nije nužno kreator/proizvođač artefakata, majstor zanatlija, već mislilac koji strukturira, re-strukturira ili de-konstruiše strukturu znaka, semioze (relat-proksimat-memorat), osmišljava odnose između objekata (relata) i ideja (memorata) naglašavajući skup memorata na koji relati ukazuju.

⁵ M. Dišan (fra. Henri-Robert-Marcel Duchamp; 1887-1968 n.e.), slikar, skulptor, šahista i pisac, smatran je jednim od najuticajnijih i najznačajnijih autora vizuelne umetnosti XX veka; kontekstualno, Dišanova inicijalna slikarska istraživanja pokreta pripadaju kubo-futurizmu dok se redimejd objekti i druga istraživanja vizualnih realizacija pseudomehaničkih bića posmatraju kao deo dadaizma, još jednog od međunarodnih pokreta rane avangarde početkom XX veka.

⁶ *Fontana* (standardan primerak keramičkog urinara, kupljen od *J. L. Mott Iron Works*, New York) je 1917. podneta za izložbu *Društva nezavisnih umetnika* (eng. *Society of Independent Artists*, New York) i odbijena, mada su pravila naglašavala da su svi radovi prihvatljivi ako je članarina plaćena. *Fontana* je zatim bila fotografisana i izložena u studiju Alfred Stiglica (eng. Alfred Stieglitz, 1864-1946; fotograf), a fotografija je objavljena u časopisu *Slep čovek* (eng. *The Blind Man*, no. 2, New York, 1917.). Danas istoričari i teoretičari umetnosti smatraju *Fontanu* glavnim obeležjem umetnosti XX veka. Dišan je potpisao sa *R. Mutt* 17 replika koje su izložene u glavnim institucijama i kolekcijama.

2. kontekstualnosti artifakta (tehno-relata)

Kontekstualno transponovanje tehno-relata re-definiše njegovu funkciju i utilitarne vrednosti.

3. semantičke dimenzije artifakta (tehno-relata)

Kontekstualno transponovan tehno-relat otvara se za nova, nekonvencionalna, interpretativno obogaćena značenja, odnosno relacije sa drugim, dodatnim i drugačijim poljima memorata.

4. estetske dimenzije artifakta (tehno-relata)

Iako svaki fenomen (proksimat) ima i može imati i estetski učinak, svrha umetničkog artifakta (tehno-relata) nije u pružanju posebnog estetskog iskustva, već u provociranju intelektualnog, meditativno/kontemplativnog procesa, diskursa.

Sam Dišan tumači intencionalnost svojih redi-mejd projekata: “Moja ideja je bila da izaberem objekt koji me nije privlačio, niti svojom lepotom niti svojom ružnoćom. Da pronađem tačku ravnodušnosti pri posmatranju (objekta), vidite. Kada sam otkrio redi-mejde nameravao sam da obeshrabrim estetiku. U neo-dadi su uzeli moje redi-mejde i pronašli estetsku lepotu u njima, bacio sam im držač za flaše i pisoar u lice kao izazov, a oni im se sada dive zbog njihove estetske lepote.” (Richter; 1965: 207-8)

5. publike

Od posmatrača se očekuje aktivno intelektualno interpretiranje objekta, to jest povezivanja tehno-relata sa ekspliciranim i impliciranim poljima memorata, a ne (samo) estetsko doživljavanje, vrednovanje i/ili uživanje.

INSTALACIJA

U istorijskom sledu, instalacija *Jedna i tri stolice*¹ Džozefa Kosuta (eng. Joseph Kosuth; 1945- n.e.: umetnik) iz 1965. godine se javlja kao jedna od mogućnih realizacija *propozicije* instalacije *Jedna i tri stolice*⁷, kao jedna materializacija predloga instalacije opisane u instrukcijama da se u prostoru ispred i na jednom zidu postavi:

1. trodimenzionalan objekt = jedna stolica ispred zida
2. dvodimenzionalan objekt = crno/bela fotografija date stolice postavljene ispred datog zida (levo na zidu od trodimenzionalnog objekta stolice)
3. dvodimenzionalan objekt = uveličan tekst leksičke definicije reči ‘stolica’ (desno na zidu)

⁷ Po semiotičko/aksiološkom modelu semioze propozicija instalacije se analizira kao:

1. RELAT (R) (fenomen perceptibilnog potencijala u bilo kojem senzornom domenu)
tehnoRelat (instalacija = ... + izložbeni enterijer(zid/pod) + stolica + fotografija stolice + panel (TEKST) + ...)
2. PROKSIMATi (P) (aktualno percipirano RELATa)
proksimati tehnoRelata (instalacije, n.pr. kao na ovde priloženoj fotografiji)
3. MEMORAT (M) (re-kognicirano PROKSIMATa)
memorati proksimata (instalacije: ... + izložbeni zid/pod + stolica + fotografija stolice + DISKURS + ...)

od trodimenzionalnog objekta stolice.

Pored propozicija za instalacije, te realizacija samih instalacija, Kosut je razvijao i teoriju (o/u) umetnosti, u kojoj implicitno i eksplicitno razmatra neka od ključnih pitanja filozofije kao discipline koja se bavi ispitivanjima bazičnih verovanja, kao i uslova za bazična verovanja, to jest epistemologije koja se bavi uslovima znanja i istina, te estetike kao posebne filozofske oblasti i metode ispitivanja i posmatranja:

1. umetnosti kao generativnih procesa umetničkih fenomena (tehnorelata)
2. estetskih svojstava prirodnih i artificalnih fenomena (tehnorelata)
3. estetskih percepcija, iskustava, doživljaja i sudova.

Kosut odbacuje ideju da se estetika može baviti umetnošću, budući da se tradicionalno ne bavi funkcijom, svrhom umetnosti, već razmatra atributivne estetske vrednosti, vrednosti koje se mogu pripisati umetničkim artifaktima, ali koji nisu njihov *raison d'être*.⁸

ANALITIČKE PROPOZICIJE

Konceptualna umetnost, po Kosutu, a za razliku od dekorativnih umetnosti koje intencionalno proizvode estetske predmete, pa stoga mogu biti predmet tradicionalnih estetskih rasuđivanja, "... preispituje prirodu umetnosti prezentiranjem novih propozicija o prirodi umetnosti. ...umetnički rad je vrsta propozicije predstavljene unutar konteksta umetnosti kao komentar o umetnosti. ... Umetnički radovi su analitičke propozicije. ... ne daju nikakvu informaciju o stanju činjenica. Umetnički rad je tautologija, to jest prezentacija umetnikove intencije ... definicije umetnosti. ... propozicije umetnosti nisu činjenične, već lingvističke po karakteru." (Kosuth; 1966-1990)

Paradigmatski izdvojeni, ovi stavovi iz Kosutovog teksta *Umetnost posle filozofije*, prvi put objavljenom 1966. godine, upućuju na nekoliko ključnih tehničkih termina filozofskog diskursa:

1. propozicija
2. analitička propozicija
3. tautologija

U tradiciji analitičke filozofije i filozofije logičkog pozitivizma, diskurzivni iskazi se mogu

⁸ Kosut uglavnom tačno ukazuje na prirodu tradicionalnih estetskih teorija, ali izgleda da nije svestan određenih škola estetike koje predlažu poziciju sličnu njegovoj, na primer Gadamerove (nem. Hans-Georg Gadamer; 1900-2002 n.e.; filosof) fenomenološko-hermeneutičke estetike koja ne izučava specifične vrste subjektivnih zadovoljstava prouzrokovanih umetnošću, već umetnost i objektivne uslove subjektivne svesti o umetnosti, to jest izučava:

1) estetske aspekte umetnosti i umetničkih dela da bi otkrila kulturne i lingvističke stvarnosti umetnosti; 2) umetnost kao delatnost koja otkriva limitacije utvrdjenih kulturnih očekivanja i nudi posmatraču iskustva drugog i drugačijeg.

Po Gadameru, svrha estetike: 1) nije teorija po sebi, nego davanje kontemplativnih uputstava za pristup umetnosti; 2) nije kategorizacija umetnosti, već produblivanje kontemplacije umetnosti i umetničkih dela ; 3) dijalog i tumačenje kao metod ostvarenja umetnosti i umetničkih dela.

smatrati propozicijama ako i samo ako im se mogu pripisati vrednosti: istinitost ili lažnost, to jest ako su “nosioci istinitosti.” Analitičke propozicije, za razliku od sintetičkih nisu informativne, dakle ne tvrde dodatnu istinu o predmetu na koji se odnose, odnosno one potvrđuju u predikatu ono što je već sadržano u subjektu iskaza. Semiotički posmatrano, lingoRelat u subjektu iskaza ukazuje na atribute koji su eksplicirani lingoRelatima u predikatu iskaza. Tautološki iskazi, dodatno, ne samo da su neinformativni, nego ni ne eksponiraju atribute koji su sadržani u subjektu, već tvrde subjekt i u predikatu, to jest dati su u obliku repetitivnog i stoga redundantnog iskaza, ali su baš zato apsolutno istiniti, jer “A jeste A” i ništa drugo.

U ovom smislu, “STOLICA JE STOLICA” je istinita tautološka/analitička propozicija. Ovakav iskaz i ovakva propozicija, međutim, mogući su jedino unutar jezika i pod izvesnim konvencionalnim uslovima u TEKSTU (ako tekst fonetskih pisama odražava i reprodukuje duplu artikulaciju jezika (lingo-foneme > lingoRelati), naime ako lingo-kodeks-grafeme fonetskog pisma vizuelno referiraju i kodiraju isključivo lingo-foneme jezika koje, po lingvističkoj pretpostavci duple artikulacije, nisu i lingoRelati, to jest nisu, kao elementi svih lingoRelata, semantički relevantni).

Striktno govoreći, Kosutova instalacija *Jedna i tri stolice* može biti posmatrana kao analitička propozicija (ali ne i kao tautološka) samo u onom delu u kojem se TEKSTOM na panelu (tehnorelat) kodira leksička *definicija* reči ‘stolica’, to jest daje eksplikacija u predikatu onoga što je već sadržano u subjektu. Međutim, čak i u ovom delu se javlja aporija, naime instalacija nudi lingo-kodeksRelate TEKSTA koji vizuelno kodiraju lingvistički lingoRelat ‘stolica’, subjekt pro-pozicije predikativno već povezan sa lingoRelatima povezanim sa znatno različitim tehnorelatima, te je informativan (samim tim sintetičan, a ne analitičan), dakle koji informiše o kulturnim kontekst-ima upotrebe reči ‘stolica’ i njenim relacijama sa različitim Relatama.⁹ Objekt *stolica* (tehnorelat) i njena foto-grafija (tehnorelat) u datom prostoru (tehnorelat), dakle ostala dva dela u prostornoj instalaciji, iako analoški tehnorelati koji stoga možda (mada epistemološki ne preporučljivo) i mogu

⁹ Tekst na panelu instalacije *Jedna i Tri Stolice*:
“chair (char), n. [OF chaire (F. chaire), < L. cathedra:
see cathedra.] A seat with a back, and often arms, usually
for one person; a seat of office or authority, or the office
itself; the person occupying the seat or office, esp. the chair-
man of a meeting; a sedan-chair; a chaise; a metal block
or clutch to support and secure a rail in a railroad.”

Prevod teksta na panelu instalacije *Jedna i Tri Stolice*:
“stolica (stolica), im. [OD sedište (F. chaire), < L. cathedra:
vidi cathedra.] Stolica sa naslonom i često naslonima za ruke, uglavnom
za jednu osobu; sedište kancelarije ili autoriteta ili sama
kancelarija; osoba koja zauzima sedište ili kancelariju, posebno pred-
sednik sastanka; fotelja; stolac; metalni blok
ili spona koja osigurava šinu na pruzi.”

da se povežu sa “istim” Memoratom (stolice), a referiranom lingo-kodeksRelatima TEKSTA, ipak usled svoje fenomenološke diferencirane posebnosti i potencijalno beskonačnih perceptibilnih varijacija pri reprodukovanju instalacije, ne mogu se smatrati analitičkim propozicijama, već sintetičkim, informativnim. Dakle senzorno-perceptibilno-informativno bogati fenomen ova dva dela instalacije *Jedna i tri stolice* su i informacijski obilniji nego što bi bilo dopustivo za analitičke propozicije.

Umetnikov teorijski diskurs, sa jedne strane naizgled analitičan, a sa druge normativan, ne uspeva da bude evidentiran i potvrđen samim vizuelnim konstruktima, jer ovi ne poseduju osobine analitičkih propozicija. Ako bi se iskazi o analitičkim propozicijama izmenili zamenom izraza ‘analitički’ sa ‘sintetički’, te bi glasili: “Umetnički radovi su SINTETIČKE propozicije. ... daju informaciju o stanju činjenica. Umetnički rad je ... prezentacija umetnikove intencije ... definicije umetnosti. ... propozicije umetnosti su činjenične i lingvističke po karakteru”, tada bi Kosutova teorija mogla da prezentira uverljivije argumente i proizvede dokaze sopstvene istinitosti.

ZAKLJUČAK

Krajnji zaključak je da instalacija *Jedna i tri stolice* kao i teorijska razmatranja Džozefa Kosuta zaista predstavljaju nove koncepte umetnosti, propozicije koje naglašavaju njenu saznavnu, a ne estetsku ulogu, te epistemološki provokativnu svrhu, pa u ovom smislu zaslužuju da budu prepoznati kao jedan od značajnih presedana umetničke prakse, odnosno kao doprinos kontinuiranom nastojanju ka integraciji umetničkog praksisa i teorijskog, samo-refleksivnog diskursa (u/o) umetnosti - dakle samoj modernosti i post-modernosti.

3.1.2.

PERFORMANS/RITUAL/TEORIJA⁰

Kratak pregled umetnosti performansa

Dijahrono gledano, umetnost, kao i sve druge oblasti i prakse generisanja vrednosti, oduvek su bile i predmet klasifikacija, meta-deskripcija, teorijskih modela hijerarhijske organizacije i uodnošavanja disciplina, te razmatranja koja su strukturirala i restrukturirala discipline i sisteme disciplina, kao i umetnost i umetničke pod-discipline. U suštini, svi modeli klasifikacije su rezultat eksplicitnih i/ili implicitnih merila i kriterijuma, pretpostavki vrednovanja i metoda posmatranja, te hijerarhijskog organizovanja sistema kriterijuma: od teleoloških do tehničkih i tehnoloških, od spiritualnih do materijalnih, od epistemoloških do estetskih i estetičkih, od socio-političkih do psiholoških, od ekonomskih do posedničkih, od etičkih do moralnih, semantičkih do sintaktičkih, formalnih, itd.. Ilustrativan je istorijski primer razvstavanja disciplina na plemenite i proste na osnovu kriterijuma materijalnosti, a po kojem su, na primer, filozofija, matematika, muzika, itd., svrstane u grupu uzvišenih, duhovnih, a obučarstvo, stolarstvo, slikarstvo, zidarstvo, itd., se posmatraju kao vulgarne s obzirom da za ostvarivanje svojih svrha nužno koriste materijale i materijalnost, te proizvode vrednosti namenjene čulnom iskustvu (Tatarkiewicz; 1980).

Samo u ovom ograničenom smislu i uz oprez na koji nas obavezuje Vitegenštajnova

⁰ Performans: U vizuelnoj umetnosti, performans je oblik izvođenja umetničkog rada ili umetnički čin koji podrazumeva četiri bitna elementa: vreme, prostor, prisustvo tela ili medijima posredovano prisustvo tela, publiku ili medijima posredovan odnos prema publici; performans može biti pažljivo planiran ili neplaniran, nasumičan ili promišljeno organizovan, spontan ili kontrolisan, izveden uživo ili posredstvom medija, na bilo kojoj lokaciji i u bilo kojem periodu vremena.

^{0.1.} Ritual: Reč 'ritual', izvedena iz latinske reči 'ritus' sa značenjem 'upotreba', danas označava niz normativno, formalno i tradicionalno uređenih aktivnosti koje uključuju radnje, gestove, reči, namensku upotrebu predmeta i prostora, žive i nežive materije i materijala, a koje se izvode individualno ili kolektivno na izolovanom ili javnom, specijalno određenom mestu.

Rituali su tipični za sve oblike i vrste ljudskih zajednica, prošle i sadašnje, a mogu se uočiti na primerima ritualizovanog ponašanja, od pozdravnih gestova, idiosinkrazijskih jezičkih izraza i fraza, preko inicijacijskih obreda, postupaka očišćenja i pročišćenja, zakletvi, ceremonija posvećivanja, običaja sklapanja braka, sahrana, obeležavanja specijalnih dana i datuma, političkih skupova i događaja, sastanaka, sudskih procesa i egzekucija kazni, akademskih predavanja i naučnih simpozijuma, do šamanističkih isceliteljskih postupaka, te religijskih službi, ceremonija i komunikacija sa transcendentnim, itd..

U psihologiji, 'ritual' se koristi kao tehnički izraz koji denotira individualno kodirano repetitivno ponašanje, simptomatično za opsesivno-kompulsivan poremećaj ličnosti, a kojim se neutrališu, to jest transformišu anksioznost i/ili intenzivni strahovi i neprijatna osećanja.

^{0.2.} Teorija: Etimološki i leksički posmatrano, 'teorija' je izraz dobijen preko latinskog iz grčke reči 'theōria' (θεωρία) 'kontemplacija, spekulacija', a iz 'theōros' (θεωροσ) 'posmatrač'.

Istorijski i praktično posmatrano 'teorija' označava čin promišljenog posmatranja:

- razmišljanja

- meditacije, bilo kao sistematičnog mišljenja o nekom predmetu posmatranja, ili kao postojanog usredsređenja na predmet posmatranja kojim se može otkriti duboko i složnije značenje posmatranog i/ili transcendirati predmetnost posmatranog

Istorijski i skolastično posmatrano:

'teorija' označava svaki diskurzivan i/ili specijalnim jezikom (jezicima) i metodama generisan model posmatranog i istraživanog predmeta.

(Wittgenstein; 1945) sugestija da je svako konačno definisanje umetnosti epistemološki neprihvatljivo, moguće je prihvatiti istorijsko-kulturološke specifične razlike između umetnosti i ostalih disciplina, recimo, razlike između dekorativnih umetnosti i geometrije kao nauke, kao i razlike između umetničkih disciplina, na primer, između likovnih umetnosti i izvođačkih ².

U sasvim uskom smislu, istorijsko istraživanje kinetičnosti i kinestetičnosti umetničkih artifakata nas dovodi do zapažanja da sve do početka dvadesetog veka nije bilo tipično za tro-disciplinarnu likovnu umetnost zapadnih kultura, dakle za skulpturu, slikarstvo i grafiku da de facto istražuju, primenjuju, inkorporiraju i materijalizuju četvrtu dimenziju. Pokret, kretanje, događaj, kako prirodan tako i onostran, gest tela i izraz lica su oduvek bili posebno kompoziciono osmišljeni, zabeleženi i prikazani, ilustrativno ovekovečeni trenuci, statični prizori i bitni nosioci naracije likovnih ostvarenja, ali su tek rane avangarde dvadesetog veka pokazale zanimanje za mobilnost kao temu, te pokretljivost, animiranost, dinamičnost samog artifakta ili njegovih delova kao centralnu karakteristiku dela. Mada se počeci istorije kinetičke umetnosti mogu vezati za slikarska i skulptorska istraživanja teme pokreta u delima realiste É. Manet-a, impresionista E. Degas, C. Monet-a, skulptora A. Rodin-a polovinom i krajem XIX veka, kao i umetničkih pokreta kubizma, surealizma, futurizma, suprematizma, itd., početkom XX veka, konkretnija i očiglednija upotreba mobilnih elemenata i građenja mobilnih konstrukcija se nalazi tek u projektima ruskih konstruktivista, te nemačke umetničke škole *Kuća konstrukcije* (nem. Staatliches Bauhaus). *Majstor Forme* pozorišne radionice Bauhaus-a, Oskar Šlemer ³, na primer, u svom poznatom *Trijadičnom baletu* (nem. *Das Triadisches Ballet*) koji je započeo kao projekt 1916. godine, a čija je premijera održana 1922. u Štutgartu (nem. Stuttgart), istraživao je i simbolizovao samu artificijelnost putem stilizovanog pokreta ljudskog tela posmatranog i predstavljenog kostimografskim rešenjima kao mehanizam, te je putem geometrizovane koreografije plesa kojom se ostvarivala sinteza primarnih, kreativnih nagona i sveta matematičko-geometrijsko-mehaničkih kvaliteta ostvarivao apolonijski ideal umetnosti, kako je to objašnjavao u svojoj teoriji.

Istraživanje kretanja, pokreta, mobilnosti kao prevashodno optičkog kvaliteta umetničkog rada otpočinje sa ranom avangardom čiji protagonisti interdisciplinarno pristupaju problemu

² Tradicionalno gledano, ples i balet, muzika, opera i pozorište se smatraju glavnim izvođačkim umetnostima, ali i cirkus, mađioničarske predstave, lutkarske priredbe, recitovanje, pantomima, umetničko klizanje ili plivanje, gimnastika, borilačke veštine (kao u izvođenju kata u karate-u ili iaido-u, te serije pokreta u tai či čuanu), čajna ceremonija u Japanu, itd., takođe se svrstavaju ili se po izvesnim karakteristikama dodiruju sa izvođačkim umetnostima. Bitna karakteristika svih izvođačkih umetnosti je odnos sa publikom, gledaocima i slušaocima, primaocima i posmatračima spektakla u aktuelnom vremenu i prostoru, ali se po mnogo čemu drugom, po strukturalnim elementima, simbolici ili naraciji, govoru ili odsustvu govora, te gestu, po korišćenju oruđa i oružja, sprava, rekvizita i materijala, tela, kostima, šminki i maski, stilizovanog i funkcionalno organizovanog okruženja, strukture dihotomije izvođačkog i posmatračkog prostora, lokacije i smislaonog okvira, po izvođačkim ulogama protagonista, njihovom treningu, obrazovanju i neophodnim veštinam, po nameri, funkciji i krajnjem cilju, itd., ove discipline, iako klasifikovane u jednu oblast, znatno razlikuju.

³ nem. Oscar Schlemmer (1888-1943 n.e.), slikar, skulptor, dizajner i koreograf. Od 1921 do 1923 je vodio programe zidnog slikarstva i skulpture na Bauhausu, a od 1923. do 1929. pozorišnu radionicu. U produkcijama *Das Triadische Ballett*, *Slat Dance* i *Treppenwitz*, Šlemer je glumce/plesače transformisao u geometrijske oblike, žive, pokretne skulpture, delove geometrijske, apstraktne scenografije i dizajna svetla, u izvođače matematički koncipirane koreografije.

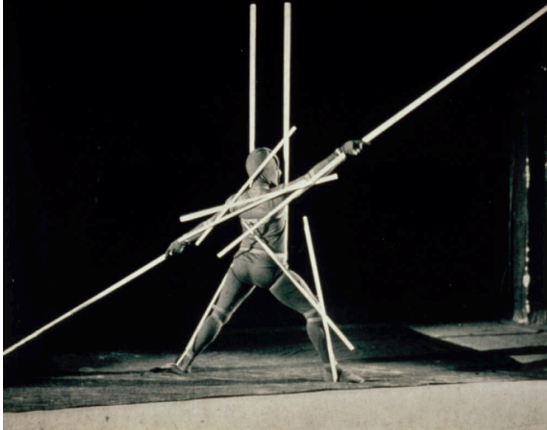

2 prizora iz *Igre štapova* (nem. *Slat Dance*); performans izvodi igrač u tamnom kostimu koji se kreće po određenoj koreografiji na zatamnjenoj sceni sa kompletom dugačkih i kratkih, svetlih štapova pričvršćenih za telo i udove. Adaptacija Šlemerove *Igre štapova* iz 2010. u izvođenju Gheorge Iancu-a.

Mateusz Tokarski elaborira u svom tekstu *Kritičko razumevanje Igre štapova Oskara Šlemmera* (eng. *Critical Appreciation of Oscar Schlemmer's Stick Dance*):

“Kao i mnogi njegovi savremenici, a posebno njegovi prijatelji iz Bauhauasa, Oskar Šlemer je bio duboko fasciniran apstrakcijom, mehanizacijom i inovacijom. On je smatrao ova tri “amblemima našeg vremena” (Schlemmer, 1979: 17) i, kao i drugi, eksperimentisao je sredstvima njihove primene na svoju umetnost. Jedna od stvari koje čine njegov rad toliko specifičnim je njegova ljubav prema matematici, geometriji i, na osnovu ovih ostvarenih, čistih formi. Ova fascinacija se jasno vidi u njegovom radu *Igra štapova* iz 1927. godine. Ali jedna stvar koju ne možemo zaboraviti kada analiziramo ovo i bilo koje drugo njegovo delo, jeste da on nije bio samo umetnik, već i filozof i teoretičar i da je “polje intelekta - filozofije, književnosti i ideja - igralo centralnu i vodeću ulogu u Šlemerovom svakodnevnom životu kao mladića i odraslog čoveka, slikara, koreografa i učitelja u Bauhausu” (Kunz, 1991: 69). Moramo zapamtiti da ideje koje stoje iza njegovih radova mogu biti barem jednako važne kao i sama umetnička dela. Nadalje, ako njegovu umetnost posmatramo kroz prizmu nekih njegovih teorija, možemo doći do nekih novih mogućnih tumačenja njegove umjetnosti.

Throughout the time of the performance the stage is all dark, with only enough light to see whiteslats attached to a hardly visible dancer, also dressed in black. Together with music, two high notesplayed interchangeably one after another, motion starts - a series of horizontal movements. In aninstant, both music and motion change. We hear now three notes, from lower registers, and theaccompanying movement is now vertical, much more expressive, clearly marked, with short breaks onthree levels, simultaneous to changes in notes. All lines are now in motion. After this sad interlude, thefirst motif comes back, together with wobbling movements, but then the music stops and straight linesthat were in motion fall inertly, and rock like a pendulum. When they come to still, there beginssomething that could be probably called a ‘butterfly dance’ with a chaos of high piano notes and its motion alter ego – quivering, shivering movements, only to once again finish everything in silence. This time stillness is broken by movement of two sticks inducing clashes – the only time in the whole performance that sound is generated on stage. Movement that follows, maybe because of the lowspatial level in which the action takes place, and maybe because of the morbid music, creates impression of something evil-to-come. It is stopped for few seconds by a sound of bells, which strongly contrasts preceding and following sounds. Also the shape is now diagonal, and its rising tohigher levels gives contrasting impression. But this does not last long, and violent, fierce movements, resembling maybe attack, finish the bliss. In the end we hear drum. Low drum, being the kind of soundthat we would expect to hear accompanying funeral, execution or counting the dead after a battle. Andindeed, actor and lines slowly move towards ground, and than lay down. A pile of straight dull lines, finally all heading in one direction, united in inertness.

What strikes us, is the richness of emotional message. Although the music and motion are verysimple, combined together they create strong emotional and intellectual message. We can feelloneliness and alienation when we see few fragile trembling white lines lost in vast darkness. Consequent use of strong contrasts creates feeling of diversity or maybe struggle. The final unificationmay be calmness of death. But although the death itself is calm, the road to it may

be totally different, and the previously mentioned contrasts may symbolize life, with all its complicated paths. The ending may also be a not that distant echo of the war, in which Schlemmer took part, and which claimed lives of many of his close friends; reminding, that all lives, no matter how different and ambitious, end in one and the same way, and not necessarily calmly and peacefully.

On the theoretical level this performance can be viewed as experiment with human form. Depending on method applied the metamorphosis of 'Man' could emphasize different movements, metaphysics of human body, or relationships with space (Schlemmer, 1979: 26, 27). He usually achieved this through use of surreal costumes, which limited human form to only few possible, determined movements, thus emphasizing them, and finding new possibilities in them. In this performance he uses straight lines, after point the simplest possible geometrical object, and also the simplest possible way of showing human figure and movements (Schlemmer, 1971: 85-89). This way he simplifies 'Man', reduces him to geometry, and if we remember the great esteem Schlemmer had for mathematics, this action may seem to be some kind of purification of human form. Deconstructed body has only limited possibilities, and these are totally different than those of 'Man' as we know him. The dancer has to learn to move once again - this is come back to childhood, to empty mind, to the mind of the beginner. As the movements are more and more complicated the dancer finds more and more constraints - new laws emerge. And these are the laws of geometry, of mathematically constructed forms and spaces. Space is crucial at this point. It is understood not as a void, but rather as a vessel, full of possibilities (Schlemmer, 1995: 46,47). It is full of potential that only has to be realised. And this realisation has to be made by a man. But because potentialities are in space, not in a man, he has to submit to its laws to achieve full potential and expression. According to Schlemmer, such submission is necessary in all abstract art (Schlemmer, 1979: 23). Because space is defined by mathematics, than 'Man' also has to define himself through digital system. Use of lines - pure geometry - comes out as an obvious means of achieving full possible expression in abstract - mathematical world. What seems to be simple play comes out to be redefinition of 'Man's' place in universe.

But is it still a theatre of an actor? It is enough to close our eyes a little and the dancer disappears completely, leaving only straight lines on black background, moving rhythmically as music plays. Schlemmer's use of black costume can be read as a desire to flux with background, and disappear. This way, he creates purely visual theatre, devoid of man. The only reason why the dance is still performed by a man is probably the technical difficulties. He wrote: 'we are primarily visually oriented beings and can therefore take pleasure in purely optical; we can manipulate forms and discover mysterious and surprising effects in mechanical motion...' (Schlemmer, 1979: 85). This kind of theatre would according to him allow artist to create 'under conditions of greatest possible freedom' (Schlemmer, 1979:31), where conditions would mean banning author and actor from stage. Such performance would be totally anonymous, and the only man present would be kind of director, setting performance in motion, but not taking visible part in it. Actors could be replaced by automatons or marionettes. This would even heighten the possibilities of expression, as mechanic creatures would not have all the constraints of human body and psychic (Schlemmer 1979: 28; Kunz 1991: 130 - 134). As there would be only one man - creator, he would have total freedom of expression, not limited by other's ideas.

If we come back to the visual experiment with closing our eyes, we can notice one more thing, which is clearly visible, especially when everything is motionless. All composition resembles abstract paintings. But lines do not stay motionless forever, after all it is not a painting, it is a performance and soon lines start their dance. But still we can not perceive three-dimensional space. Strong contrasts play tricks with our senses and it is easy to look at spectacle as some sort of two-dimensional motion picture, similar to Dadaists' films. Comparing this performance to painting is even more justified when we remember how important painting was for Schlemmer. This was his second nature, theoretical, intellectual, philosophical and apollonian part of his soul. On the other side there was a dance, creation, practice - Dionysian freedom (Goldberg 2001: 103; Kunz 1991: 104, 105). In this particular performance we may imagine these two souls meeting together. The pure geometry of lines, static of two-dimensional is confronted with chaos of movements. Other problem is whether this meeting is unification, or struggle within his artistic and spiritual microcosm. If we follow the interpretation given at the beginning, we may easily come to conclusion that different sides took power in different moments of his life. And, although life still goes on, there already is strong feeling of inevitable death, that will calm down all struggles. More generally, this juxtaposition of motion and static may be understood as the opposition of chaos and control, so common in all modernist art.

This shows us on how many levels this work may be interpreted, and how many different ideas may emerge, depending on the level we operate on. Conclusions may be emotional, intellectual, ideological, spiritual, political, general, subjective etc. The only thing they can not be is probably objective. Abstractness of the performance makes it always opened to new interpretations."

vizuelnosti, te uvođenjem novih formativnih, estetskih i semantičkih pretpostavki, ciljeva i teorijskih perspektiva proširuju medijski, disciplinarno zaokruženu i sve do kraja devetnaestog veka jasno prepoznatljivu umetničku praksu i dovode do promene bitnih determinanti likovne umetnosti formulisanjem orijentacije nove, moderne umetnosti ka samo-refleksiji, ispitivanju uslova konstituisanja same umetničke prakse, ka preispitivanju teleološke, tematsko-narativne opredeljenosti i medijske zasnovanosti definicije umetnosti i umetničkih disciplina, ka eksperimentisanju sa novim medijima koji često reflektuju savremena tehnološka kretanja i inovacije, ka stvaranju i otvaranju novih filozofskih, teorijskih, ideoloških i iskustvenih horizonata. Paradigma moderne umetnosti, to jest radikalna inovacija sintakse i semantike, teksta i konteksta, izvođenja i teorije umetničkog dela se ustanovljava kao konstantan i principijelan kriterijum vizuelnih umetnosti, modernizma kao i post-modernističkih trendova, te savremenih kretanja.

Počeci performansa kao novog oblika i medija vizuelne umetničke prakse, kao novog načina izvođenja umetničkog rada ili umetničkog čina koji podrazumeva četiri bitna elementa: vreme, prostor, prisustvo tela ili medijima posredovano prisustvo tela, publiku ili medijima posredovan odnos prema publici, a koji može biti pažljivo planiran ili neplaniran, nasumičan ili promišljeno organizovan, spontan ili kontrolisan, izveden uživo ili posredstvom medija, na bilo kojoj lokaciji i u bilo kojem periodu vremena, kao i sami počeci novog kontekstualnog definiensa performansa, dakle moderne vizuelne umetnosti, prevashodno se vezuju za eksperimentalnu praksu rane avangarde i avangardnih umetnika koji pokazuju zanimanje za de facto uvođenje četvorodimenzionalnosti u svoje projekte. Međutim, budući da se počeci eksperimentalnog pozorišta ⁴, kao i modernog plesa ⁵, takođe nalaze u ovom razdobljem, jer modernisti i modernistička paradigma radikalnog prekida sa tradicijom nisu bili tipični samo za eksperimente u vizuelnim umetnostima, već i za druge glavne oblike izvođačkih umetnosti, kao ples i balet, muziku, operu i pozorište koji su prošli kroz sličnu radikalizaciju, disciplinarno restrukturiranje, interdisciplinarno stapanje, povezivanje sa drugim disciplinama, itd., moglo bi se reći da se koreni ili reference umetničkog performansa mogu naći i u ovim, drugim praksama ranih modernih avangardi.

Performans se tokom XX veka ustanovljavao pre svega kao disciplina vizuelne umetnosti, kao četvorodimenzionalna, multi-medijska, inter-disciplinarna praksa i čin, kao jedan od novih domena, jedan od proširenih medija vizuelne umetnosti poput: instalacije, fotografije, filma/video, kompjutera, teksta, itd., kao jedna od ekstenzija tradicionalnih likovnih medija: crteža, slike, skulpture i grafike. Kontekstualno, zavisno od tipa umetničke prakse, idejnog, ideološkog, tehničkog/tehnološkog, protagonističkog i teleološkog okvira, performans se uobličavao prema merilima i preferencama dotične tendencije ili individualnog umetničkog istraživanja. Stoga se može govoriti

o, na primer, futurističkim, konstruktivističkim, dadaističkim i nadrealističkim performansima, psihografskim iskustvima situacionista ⁶, akcionom slikarstvu apstraktnih expresionista ⁷ četrdesetih, japanskoj Gutai ⁸ grupi pedesetih, te I. Klajnovim (fra. Yves Klein) antropometrijama ⁹ ranih šezdesetih, kao i početkom i tokom iste dekade o hepeninzima A. Kaprova (eng. Allan Kaprow) ¹⁰, Butoh plesu mraka ¹¹, Fluksus (eng. Fluxus) performansima i koncertima ¹², J. Bojsovim (nem. Joseph Beuys) šamanističkim komunikacijama ¹³, te K. Šnimanovim (eng. Carolee Schneemann) transformativnim akcijama ¹⁴ i J. Ono (jap. Yoko Ono) ¹⁵ performansima izlaganja agresiji publike kao predznacima body arta koji se tokom sedamdesetih prominentno manifestuje u projektima Marine Abramović ¹⁶ i Ulaja (Ulay, ger. Frank Uwe Laysiepen), te narativno-muzičko-vizuelnim performansima Laurie Anderson ¹⁷ tokom osamdesetih, itd., itd..

⁴ Eksperimentalno pozorište pre svega radikalno menja tradicionalne metode stvaranja i izvođenja predstava, hijerarhiju uloga u stvaralačkom procesu, konvencije jezika, naracije, narativne strukture, gesta i kretanja, simbolizma scenskih sredstava, kao i trihotomiju scena/proscenijum/gledalište, te odnos prema publici, to jest tradicionalno posmatračkom, pasivnom prisustvu publike, od koje se najčešće očekuje da učestvuje i aktivno doprinese samoj predstavi. Od kraja XIX veka do danas, niz autora namenski piše za eksperimentalno pozorište, na primer: Antonin Artaud (*Theatre of Cruelty*), Samuel Beckett, Carmelo Bene, Bertolt Brecht (*Epic Theatre*), Dario Fo, Joel Gersmann, Danil Ivanović Harms, Peter Handke, C.J. Hopkins, Young Jean Lee, Alfred Jarry, Isabelle Junot, Jan Lauwers (*Needcompany*), Dimitris Lyacos, Richard Maxwell, Heiner Müller, Jemma Nelson, Luigi Pirandello, Bryan Reynolds (*Transversal Theater Company*), Mac Wellman, itd., a niz režisera, odnosno vodećih ličnosti mnogobrojnih pozorišnih grupa širom sveta doprinose razvoju eksperimentalnog teatra, na primer: Eugenio Barba, Julian Beck, Carmelo Bene, Augusto Boal, Peter Brook, Joseph Chaikin, Robert Cohen (*Transversal Theater Company*), Jacques Copeau, Richard Foreman, Joel Gersmann, Andre Gregory, Jerzy Grotowski (*Poor Theatre*), Elizabeth LeCompte, Young Jean Lee, Aurélien-Marie Lugné-Poe, Tadeusz Kantor, Judith Malina, Caden Manson, Vsevolod Meyerhold (*Biomechanics*), Ariane Mnouchkine, Annie-B Parson, Supriyo Samajdar (*Bibhaban- experimental theatre*), Richard Schechner, Ellen Stewart, Giorgio Strehler, Tadashi Suzuki, Cynthia Tribalo, Vahram Zaryan, Jean Pierre Voos, Robert Wilson, itd.

⁵ Moderan ples, kao što je sugerisano samim nazivom, podrazumeva radikalno odvajanje od kanona tradicionalnog, klasičnog baleta: koreografije, striktno kinestetike pokreta i francuske nomenklature, narativne simbolike, klasične muzike i scenskog izvođenja u kostimografski malim varijacijama propisanih baletskih kostima. Moderan ples, izvođen uz ili bez muzike, odnosno zvuka, pre svega je izraz osećaja i osećanja, oslobođena forma pokreta u traganju za izrazom koji može, ali ne mora i nužno imati narativne reference. Izvođači sami i/ili u saradnji sa koreografom istražuju, postavljaju i definišu pokrete, metode pripreme i izvođenja pokreta često otvorenih za improvizaciju. U ovom smislu se istrojski mogu prepoznati nove škole, stilovi i tehnike modernog plesa koje su osnivali prominentni umetnici i njihovi naslednici, na primer: Ted Shawn osnove plesa, Doris Humphrey i Charles Weidman tehnika, José Limón tehnika, Martha Graham i Louis Horst tehnika, Erick Hawkins (via George Balanchine) tehnika, Merce Cunningham tehnika, Lester Horton tehnika, Kurt Jooss Ausdruckstanz, Pina Bausch teatar plesa, Mary Wigman-ov ekspresivan ples, Heike Henni-ov ples sa vremenom, Alwin Nikolais-ova decentralizacija, Katherine Dunham tehnika, itd., itd.

Istorijski, Isidora Dancan (eng. Isadora Duncan; 1877-1927 n.e.), svojim naglašavanjem torzoa, ekspresije osećanja kroz pokret, stopala nesputana obucom, raspuštene kose i slobodnog kostima inspirisanim helenističkom kulturom, zatim Loi Fuller (eng. Loie Fuller; 1862-1928 n.e.), svojim prirodnim pokretima, improvizovanom koreografijom i naglašavanjem scenskog raznobojnog osvetljenja i svilenih, bogatih kostima, te Rut Sen-Deni (eng. Ruth St. Denis; 1879-1968 n.e.), svojom interpretacijom istočnih kultura i mitologija, smatraju se prvim protagonistkinjama modernog plesa.

⁶ Međunarodni situacionisti (eng. *Situationist International*: Michèle Bernstein, Guy Debord, and Asger Jor; 1957.), u početku, su naglašavali umetničke koncepte *unitarnog urbanizma* i *psihografije*, da bi prebacivanjem fokusa na revolucionarni i politički diskurs, objavljivanjem tekstova kao što su *Društvo spektakla* (Guy Debord) i *Revolucija svakodnevnog života* (Raoul Vaneigem) znatno uticali na formiranje društvenog mnjenja i dinamike koja 1968 kulminira studentskim protestima; u Francuskoj, mnogi citati, fraze i slogani izvedeni iz tekstova situacionista su se pojavili na posterima, lecima, grafitima, itd., širom zemlje.

⁷ Apstraktan ekspresionizam, nastao četrdesetih godina u gradu Njujorku (eng. New York City), je istorijski prvi američki slikarski pokret koji je ostvario međunarodnu reputaciju i uticaj, te je ustanovio Njujorku kao novi centar zapadne umetnosti (čime je prethodno smatran Pariz (fra. Paris). Lista apstraktnih ekspresionista danas obuhvata preko 100 imena, kao i znatan broj imena umetnika čiji se rad formirao pod uticajem pokreta. Tehnički, nadrealistički metod spontanog, automatskog i nesvesnog, minimalno racionalno kontrolisanog stvaranja slike ili crteža, prethodnica je slikarskom postupku Džekson Poloka (eng. Jackson Pollock; 1912-1956 n.e.), američkog slikara i osnivača apstraktnog ekspresionizma, koji je u ritualnom plesu prosipao i prskao boju po nenašpanovanom platnu postavljenom na pod studija. Polok je opisao svoje akciono slikarstvo: “Kada sam u slici, nisam svestan šta radim. Samo posle neke vrste perioda ‘upoznavanja’ vidim čime sam se bavio. Nemam strah od promena, uništavanja slike, itd., jer slika ima svoj sopstveni život. Pokušavam da propustim napolje. Samo kada izgubim kontakt sa slikom, rezultat je nered. Inače postoji čista harmonija, lako davanje i uzimanje, a nastala slika je dobra.” (eng. “*When I am in my painting, I'm not aware of what I'm doing. It is only after a sort of 'get acquainted' period that I see what I have been about. I have no fear of making changes, destroying the image, etc., because the painting has a life of its own. I try to let it come through. It is only when I lose contact with the painting that the result is a mess. Otherwise there is pure harmony, an easy give and take, and the painting comes out well.*” (Pollock, Jackson, *Possibilities*, Vol. 1, No.1, 1947/48: 79)

⁸ Gutai grupa (jap. *gutai*, ‘otelotvorenje’), osnovana 1954. u Osaci, Japanu, od strane Jiro Yoshihara i Shozo Shimamoto-a, bavila se stvaranjem velikih multimedijalnih ambijenata, performansima i pozorišnim događajima koji su anticipirali vreme umetničkog performansa, hepeninga, instalacija i konceptualne umetnosti, te inspirisala rad izvesnih umetnika Fluxusa kao što su: Allan Kaprow, Nam Jun Paik, Wolf Vostell.



Jiro Yoshihara



Shozo Shimamoto, *II izložba Gutai umetnosti*, Tokyo, 1956.

⁹ Yves Klein (1928-1962 n.e.), francuski umetnik novog realizma osnovanog 1960., pionir performansa; svojim “monohromima” (*Proposition Monochrome; Blue Epoch*) inspirisao minimalnu umetnost. Između 1947-48., Klein-ova *Simfoniya Monoton-Tišina* (*The Monotone-Silence Symphony*) koja se sastojala od 20 minuta jednog, kontinuiranog akorda praćenih tišinom od 20 minuta, predstavlja presedan La Monte Young (eng. La Monte Young; 1935- n.e.) dron muzici i Džon Kejdžovom (eng. John Cage; 1912-1992 n.e.) *4'33"* (u kojem izvođač otvara klavir i sedi pred njim u tišini od 4 minuta i 33 sekunde). U svojim *Antropometrijama*, performansima izvedenim pred publikom, Klajn je koristio gole ženske modele koje bi ili vukao po površini kao “žive četke” ili bi polagao na platna da bi naneo i otisnuo plavu boju. Klajn je sa 25 godina primio 4 dan (stepen) majstorskog pojasa u đudou (jap. 柔道) škole Kodokan, što direktno ukazuje na iskustvo i uticaj mahajana budizma (ideološke osnove mnogih borilačkih veština Japana) na centralnu ideju njegovih umetničkih projekata – prazninu (fra. *le Vide*). Ovaj koncept je vodio ka specifičnoj realizaciji umetničkih projekata u svakom obliku i svim medijima: izložbe bez objekata, slike bez figure, knjige bez reči, muzičke kompozicija bez melodije, otisak odsutnog tela, itd..



¹⁰ Allan Kaprow (1927-2006 n.e.), američki slikar akcionog slikarstva, asamblaž umetnik i pionir prakse i teorije hepeninga i ambijentalne umetnosti razvijanih kasnih pedesetih i tokom šezdesetih godina dok je predavao na *Rutgers univerzitetu*. Vremenom, hepeninzi koji su u početku uključivali i bili bazirani na učešću brojne publike su se razvili u “aktivnosti”, studije normalnih ljudskih delatnosti prema ideologiji Fluxusa u kojima je učestvovalo nekoliko izvođača ili “igrača”. Kaprov je realizovao preko 200 događaja.

¹¹ Butoh (jap. 舞踏) se prvi put javlja 1959. kao reakcija i odvajanje od japanskog tradicionalnog teatra, Noh (jap. 能) i Kabuki (jap. 歌舞伎), te modernog plesa i baleta u Japanu pod uticajem Zapada. Hijikata Tatsumi (1928-1986 n.e.; japanski koreograf i plesač) i Ohno Kazuo (1906-2010 n.e.; japanski koreograf i plesač), osnivači Butoh-a, su hteli da razviju novu estetiku pokreta koji bi izrazio “sirove telesne gestove, prizemnu telesnost ... i prirodne pokrete običnog naroda.” Butoh, ili, kako ga je Hijikata opisao 1960., “ples mraka”, su vremenom razvili razni protagonisti i preneli ga i izvodili i izvan granica Japana u najrazličitijim interpretacijama.

Iwana Masaki sumira varijacije butoh stilova:

“Dok se za ‘Ankoku Butoh’ može reći da je posedovao vrlo precizan metod i filosofiju (možda bi se to moglo nazvati ‘nasledeni butoh’), današnji butoh smatram ‘tendencijom’ koja zavisi ne samo od Hijikataovog filozofskog nasleđa, već i od razvoja novih i raznovrsnih načina izražavanja.

‘Tendencija’ o kojoj govorim uključuje *oslobađanje čistog života* koji je uspavan u našim telima.”

Metodološki gledano, najveći broj butoh vežbi koristi sliku kao vodeći element, od oštrica i insekata u Ankoku Butoh, preko niti i vodenih mlazova u Dairakudakan butoh performansu, do šine u telu u Seiryukai butoh plesu. Esencijalna ideja je da se telo kreće pod uticajem unutrašnjeg ili spoljašnjeg izvora, pre nego svesno i namerno, da je telo prepušteno više nekontrolisanom porivu nego kontrolisanom.



Hijikata Tatsumi

Ohno Kazuo >



Sankai Juku, Hibiki, Tokyo, 1989



Dairakudakan

¹² Fluxus je osmislio Džordž Maciunas (lit. Jurgis Mačiūnas; eng. George Maciunas; 1931-1978 n.e.), američko-litvanski umetnik, kao “fuziju kadrova kulturnih, socijalnih i političkih revolucionara u jedan front i akciju”, koji bi demonstrirali da “sve može biti umetnost i da je svako može praktikovati”.

U početku pod uticajem Džon Kejdža (1912-1992 n.e), američkog kompozitora, muzičkog teoretičara, pisca i umetnika i njegovih časova na *Novoj školi za socijalno istraživanje* (eng. New School for Social Research) u Njujorku iz kompozicije eksperimentalne muzike, te dadaizma, Maciunas je došao do opisa Fluxusa kao “anti-umetnosti (koja) je život, priroda, prava stvarnost, jedna i sveobuhvatna.”

La Monte Young-ova (1935- , američki umetnik, muzičar i kompozitor) uticajna serija performansa koji su uključivali, između ostalih, Henry Flynt-a, La Monte Young-a, Joseph Byrd-a i Robert Morris-a, održana tokom 1961. u loftu para Yoko Ono i Ichiyanagi Toshi-ja u Njujorku se takođe smatra predznakom Fluxusa, kao i Robert Watts-ov i George Brecht-ov *Yam Festival*, održan u proleće 1963. na Rutgers univerzitetu (Rutgers University, New Brunswick, New Jersey), na kojem su učestvovali John Cage, Allan Kaprow, Alison Knowles, Ay-O i Dick Higgins.

1964., prema jednom Maciunasovom pismu, jezgro Fluxusa su bili George Brecht, Ay-O, Willem de Ridder, Dick Higgins, Alison Knowles, Joe Jones, Shigeko Kubota, Takehisa Kosugi, Maciunas, Ben Patterson, Mieko Shiomi, Ben Vautier, Robert Watts, Emmett Williams, La Monte Young, sa Kuniharu Akiyamom kao predstavnikom za Japan, i Barbarom Moore kao administratorom u New York-u, ali je Fluxus pokret istorijski uključivao i mnogobrojne druge umetnike i generacije: Eric Andersen, John Armleder, Michael Basinski, Joseph Beuys, Bazon Brock, Peter Brötzmann, Joseph Byrd, John Cage, John Cale, Giuseppe Chiari, Henning Christiansen, Philip Corner, Jean Dupuy, Robert Filliou, Henry Flynt, Julien Friedler, Ken Friedman, Al Hansen, Geoffrey Hendricks, Dick Higgins, Alice Hutchins, Toshi Ichiyanagi, Ray Johnson, Franz Kamin, Allan Kaprow, Bengt af Klintberg, Milan Knížák, Philip Krumm, Shigeko Kubota, George Landow, Vytautas Landsbergis, Jackson Mac Low, Richard Maxfield, Jonas Mekas, Gustav Metzger, Charlotte Moorman, Maurizio Nannucci, Yoko Ono, Robin Page, Nam June Paik, Ben Patterson, Terry Riley, Dieter Roth, Takako Saito, Carolee Schneemann, Mieko Shiomi, Daniel Spoerri, James Tenney, Yasunao Tone, Cecil Touchon, Wolf Vostell, Yoshi Wada, Emmett Williams.

¹³ Joseph Beuys (1921-1986 n.e.), nemački umetnik, teoretičar i pedagog, je proširio definiciju umetnosti praktikujući je kao totalnu umetnost (nem. *Gesamtkunstwerk*; izraz se prvi put javlja u eseju nemačkog filozofa K.F.E. Trahndorff-a 1827., ali se tradicionalno više povezuje sa posmatranjima umetnosti nemačkog kompozitora Richard Wagner-a objavljenim u esejima 1849.), to jest kao “socijalnu skulpturu”, kao aktivnost čija je svrha da mišlju, jezikom, govorom i tekstom, provokativnim akcijama i objektima/instalacijama, političkim, društveno angažovanim, filozofskim diskursom oblikuje društvo i okruženje ostvarujući spiritualnu sintezu emotivnog i intelektualnog: “Naša vizija sveta se mora proširiti da obuhvati sve nevidljive energije sa kojima smo izgubili kontakt ... Samo pod uslovom radikalnog proširivanja definicija, biće moguće da umetnost i aktivnosti povezane sa umetnošću pruže dokaze da je umetnost sada jedina evoluciono-revolucionarna moć. Jedino je umetnost sposobna da demolira represivne efekte senilnog društvenog sistema koji nastavlja da treperi duž linije smrti: demolirati da bi se izgradio ‘društveni organizam kao umetničko delo’ ... svako ljudsko biće je umetnik koji - iz svojeg stanja slobode - pozicije slobode koju doživljava iz prve ruke - uči da odredi druge pozicije **TOTALNOG UMETNIČKOG RADA BUDUĆEG SOCIJALNOG REDA.**” (Tisdall, Caroline, *Art into Society, Society into Art*; London: ICA, 1974.: 48)

Beuys je povezivao svoje akcije/performanse i hepeninge sa šamanizmom i šamanističkom praksom lečenja i uvida u druge, nadčulne, onostrane dimenzije stvarnosti: “Stoga je bila strateška faza upotreba šamanskog karaktera, ali sam kasnije držao naučna predavanja. Naime, s vremena na vreme, s jedne strane, bio sam neka vrsta modernog naučnog analitičara, s druge strane, u akcijama, imao sam sintetičku egzistenciju kao šaman. Ova strategija je imala za cilj stvaranje u ljudima podsticaja da postavljaju pitanja, a ne prenošenje potpune i savršene strukture. Bila je to neka vrsta psihoanalize sa svim problemima energije i kulture.” (Rosental, Norman, Bastian, Heiner, *Joseph Beuys: The Secret Block for a Secret Person In Ireland*, London: Art Books International, Ltd. 1999.)



Akciju *Kako objasniti slike mrtvom zecu*, izvedenu 1965. na otvaranju prve samostalne izložbe, Beuys objašnjava: “Kada stavljam med na glavu, očigledno radim nešto što ima veze sa razmišljanjem. Ljudska sposobnost nije da proizvodi med, već da misli, da proizvodi ideje. Na ovaj način mišljenje nalik na smrt ponovo postaje oživotvoreno. Jer med je nesumnjivo živa supstanca. Ljudsko razmišljanje takođe može biti živo. Ali isto tako može biti intelektualizovano do stepena smrtonosnosti, ostati mrtvo, te izraziti svoju smrtonosnost u, recimo, političkim ili pedagoškim poljima. Zlato i med ukazuju na transformaciju glave, pa samim tim, prirodno i logično, mozga i našeg razumevanje misli, svesti i svih drugih nivoa neophodnih da se slike objasne zecu: topla stolica izolovana filcom... i gvozdeni đon sa magnetom. Morao sam da hodam sa tim đonom kad sam nosio zeca od slike do slike, tako da se zajedno sa čudnim šepanjem čuo zveket gvožđa po tvrdom kamenom podu - to je bilo sve što je prekidalo tišinu, pošto su moja objašnjenja bila nema ... čini se da je to bila **akcija** koja je najviše zarobila maštu ljudi. Na jednom nivou to mora biti zato što svako svesno ili nesvesno prepoznaje problem objašnjavanja stvari, posebno kada su u pitanju umetnost i stvaralaštvo, ili bilo šta što uključuje određenu misteriju ili pitanje. Ideja objašnjavanja životinji prenosi osećaj tajnosti sveta i postojanja koji privlači maštu ... kao što sam rekao, čak i mrtva životinja ima više moći intuicije nego neka ljudska bića sa svojom tvrdoglavom racionalnošću. Problem leži u reči ‘razumevanje’ i njenim mnogim nivoima koji se ne mogu ograničiti na racionalnu analizu. Mašta, inspiracija i čežnja vode ljude da osete da ovi drugi nivoi takođe igraju ulogu u razumevanju. To mora biti koren reakcija na ovu **akciju** i zato je moja tehnika bila da pokušam da tražim energetske tačke u polju ljudskih moći, a ne da zahtevam specifična znanja ili reakcije od tadašnje publike. Pokušavam da osvetlim složenost kreativnih oblasti.” (Mesh, Claudia, Viola Michely (editors), *Joseph Beuys – The Reader*, London: I.B. Tauris & Co. Ltd., 2007.

¹⁴ Carolle Schneemann (1939- n.e.), američka umetnica, je uvela provokativne performanse i medijske prezentacije tela, seksualnosti i erotičnosti, socijalnih tabua i ženskog individualnog tela u odnosu na društveno generisane prikaze tela iz muške perspektive.

1963., Schneemann je artikulisala *Telo oka (Eye Body)*, 36 *transformativnih akcija* preobražavajući svoj lik i telo slojevima masti, krede i plastike i integrišući se sa za to posebno konstruisanim ambijentom studija za koji je upotrebila slomljena ogledala, motorizovane kišobrane i ritmična obojenja, koje je Erro, islandski fotograf, zabeležio u seriji od 36 fotografija koje prikazuju “kako se slučajni fragmenti njene memorije i ličnih elemenata njenog okruženja nadovezuju na njenu percepciju.” Arhaičnu erotiku prizvanu vizuelnim simbolima i eksplicitnu seksualnost ženskog tela su likovni kritičari ocenili kao pornografsku, da bi ih u devedesetim godinama prepoznali kao autentične primere naracije feminističke umetnosti.

Kritičar Jan Avgikos je napisao 1997. da je “pre Šniman, žensko telo u umetnosti bilo nemo i da je funkcionisalo gotovo isključivo kao ogledalo muške želje.”



¹⁵ Yoko Ono (1933- n.e.), japanska multimedijalna umetnica, pevačica i politički aktivista, razvija svoje konceptualne umetničke projekte pod uticajem dadaizam i neo-dadaizma, Marsel Dišana i Džon Kejdža sa kojim se upoznala preko njegovog studenta eksperimentalne kompozicije, a svog muža (1956-63), Ichiyanagi Toshi-ja. Tokom 1961., u njihovom loftu u Njujorku su se održavale serije performansa njujorške avangarde uključujući i fluxus umetnika sa kojima je nastavila da saraduje tokom svoje karijere na kolektivnim projektima i izložbama i pored održavane nezavisnosti. Joko Ono (alias i alter-ego *muva*), iako poznatija u popularnoj kulturi kao žena Džon Lenona (eng. John Lennon; 1940-1980 n.e.), engleskog muzičara, pevača i kompozitora, osnivača i člana popularne muzičke grupe *The Beatles*, sa kojim je i saradivala na popularno/avangardnim muzičkim projektima, n.pr. *Wedding Album* iz 1969.) je već početkom šezdesetih artikulirala i izvodila performanse kao deo svoje umetničke prakse. 1964. po prvi put izvodi *Seci komad* (*Cut Piece*, *Sogetsu Art Center*, Tokyo, Japan) koji Joko jednostavno započinje izgovaranjem reči 'seci', prilazi i seda sa podvijenim nogama u centar prostora i prepušta prisutnima u publici da sa nje makazama odsecaju i uzimaju komade odeće rizikujući da neko od učesnika odseče i deo tela, zbog čega su je u kasnijim izvođenjima performansa neke institucije kulture (n.pr. u Londonu) obezbeđivale čuvarima.

¹⁶ Marina Abramović (1946- n.e.), jugoslovensko-američka umetnica performansa, specifično bodi art performansa, istražuje odnos između izvođača i publike, moći uma, svesti i fizičkih ograničenja tela. Kada je na kraju performansa *Ritam 5*, izvedenom za vreme *Aprilskih susreta* (1974, SKC, Beograd), zakoračila kroz plamen i preko gorućih ivica petokrake konstruisane na tlu i legla u njeno središte, izgubila je svest usled dima petroleja i nedostatka kiseonika. "Bila sam veoma besna, jer sam shvatila da postoje fizička ograničenja; kada izgubiš svest nisi prisutan; ne možeš da izvedeš performans."

U periodu između 1976. i 1988. živela je i saradivala sa Ulajem (Ulay - Frank Uwe Laysiepen, 1946- n.e., nemačkim performans umetnikom) na nizu performansa koje su izvodili širom sveta. Poslednji performans koji su zajedno izveli bio je *Hod po velikom zidu* iz 1988. u kojem je svako individualno prešao preko 2.500 kilometara hodajući sa jednog kraja *Velikog kineskog zida* u susret drugom; da bi se sastali i rastali.

2010., tokom retrospektivne izložbe priređene u *Muzeju moderne umetnosti* (MOMA) u Njujorku, Marina Abramović je izvela 736 sati i 30 minuta dug performans *Umetnik je prisutan* (eng. *The Artist is Present*) sedeći nepokretno, u tišini, lice u lice sa posetiocima koji su se smenjivali za stolom.

¹⁷ Laura Laurie Anderson (1947- n.e.), američka umetnica performansa, kompozitor i muzičar je započela svoju umetničku karijeru kao skulptor da bi se kasnih šezdesetih i tokom sedamdesetih bavila performansom koji je razvila kao muzičko-narativne događaje (koncerte) u kojim svira violinu, klavijature i peva, odnosno pripoveda. 1981. postaje poznata širokoj publici kada se njen singl *O Superman* popeo na drugo mesto muzičkih hitova britanske pop scene, posle kojeg je potpisala ugovor za sedam albuma sa američkom koproducentskom kućom *Warner Bros. Records*.

U ovom duhu, svako nastojanje klasifikacije performansa prema stilističko-estetskim kriterijumima ili medijskim-tehničkim karakteristikama može se pokazati neuspešnim po kriterijumu reduktivnih modela, jer bi rezultirajući sistem kategorija bio previše složen, ali mnogostrukost, sa druge strane, iz pozicija teorijskih modela kompleksnosti, može biti prihvatljiv rezultat ¹⁸.

Jedan od mogućnih kriterijuma klasifikacije performansa je intencionalna svrhovitost performansa, krajnja funkcija, namerena zamisao i razlog izvođenja, pa se prema ovom merilu mogu razlikovati četiri kategorije, to jest tipa performansa:

- I. formalan
- II. iskustven
- III. simboličan
- IV. ritualan

Uopšteno govoreći, svi tipovi performansa su strukturirani kao sekvence radnji, činova, događanja integrisanih i/ili neintegrisanih sa odabranim i/ili konstruisanim ambijentima, predmetima, raznovrsnim medijama i sredstvima kojima se realizuju performansi, to jest, a u zavisnosti od posebne, gore navedene kategorije:

- I. izlažu perceptibilne karakteristike i estetske vrednosti
- II. aktualizuje iskustvo,
- III. simbolizuje,
- IV. ritualizuje iskustvo.

Formalni performansi naglašavaju i eksponiraju medijske, perceptibilne, fenomenološke karakteristike i implicirane estetske vrednosti, iskustveno strukturirani performansi aktualizuju kulturno-psihološko-fizička iskustva učesnika (protagonista i/ili publike), simbolično strukturirani performansi prezentiraju semantički višeslojne i složene znakove i sisteme znakova, klastere simbola (od ličnih do kolektivnih) koji nisu nužno retorički linearno organizovani, dok se ritualizovani performansi realizuju po šemama i metodama i/ili po reinterpretiranim šemama i metodama postojećih tradicija i ritualnih konteksta ¹. Četiri predložene kategorije, naravno, ne isključuju mogućnost identifikacije performansa koji bi po svojim zamislama bili istovremeno razvrstani u dve, tri ili u sve kategorije.

Dalja analiza strukture i strukturalnih aspekata performansa dovodi nas do razaznavanja i određivanja kriterijuma za razumevanje tri bitna atributa performansa:

1. retorika

¹⁸ Na primer, Marina Abramović u svojim predagoškim predavanjima poslednjih godina nudi jedan složen sistem kategorizacije performansa koristeći mapu tela i klasifikujući performanse prema delu tela kojim se performans može izvoditi; na primer, u predavanju održanom u Trustees Theater, SCAD, Savannah, S.A.D., 2012.

2. sintaksa
3. publika

1. RETORIKA

Prvi kriterijum klasifikacije i analize atributa četiri kategorije performansa je intencionalna retoričnost i pet modusa retoričnosti performansa:

- 1.0. ne-retoričan
- 1.1. izlagački
- 1.2. obrazlagački
- 1.3. opisan
- 1.4. pripovedački (narativan)

Za razliku od prvog modusa, modusa a-retoričnosti i anti-retoričnosti, dakle modusa odsustva retorike u performansu (bez obzira na kategoriju), koji stoga:

1.0. ne izlaže-obrazlaže-opisuje-pripoveda ikakav diskurs, intencionalno retorični performansi su strukturirani kao sekvence radnji, činova, događanja integrisanih sa odabranim ili konstruisanim ambijentima, predmetima, raznovrsnim medijama i sredstvima koji (pri)kazuju i elaboriraju izvesnu diskurzivnu temu i sadržaj, to jest:

- 1.1. izlažu-informišu-demonstriraju diskurs
- 1.2. obrazlažu-dokazuju-dokumentuju diskurs
- 1.3. opisuju-analiziraju-prezentiraju diskurs
- 1.4. pripovedaju-ukazuju-izražavaju diskurs

Retorički diskursi, sadržaj i teme se mogu svrstati u brojne stilističke/formalne kategorije, na primer, narativan performans, pripovedanje diskursa može biti autobiografskog karaktera, poprimiti oblik ispovesti, prikaza toka misli, osećanja i iskustva, diskurs može biti ideološkog, političkog, sociološkog, kulturološkog tipa, kao i naučno-filozofskog, itd., dok se žanrovski posmatrano diskursi mogu svrstati kako u faktografske tako i u fiktivne.

S obzirom da se intencionalna retoričnost ovde ne shvata kao isključivo zavisna od jezika, neophodno je ukazati na dve vrste retoričnosti, a uzimajući u obzir ulogu jezika u performansu:

E. eksplicitno retorički performans

U eksplicitno retoričkom performansu, jezik, govor (uključujući paralingvistički aspekt govora) i tekst se javljaju kao dominantno sredstvo retorike i organizacioni princip performansa.

I . implicitno retorički performans

U implicitno retoričkom performansu, drugi mediji komunikacije su glavna sredstva retorike i organizacionog, formativnog principa performansa, a jezik, govor i tekst mogu biti i potpuno odsutni.

2. SINTAKSA

Drugi kriterijum klasifikacije i analize atributa četiri kategorije performansa je intencionalna sintaksa i uloga intencionalne sintakse, to jest uloga forme, strukture i organizacije elemenata, te faza izvođenja performansa po unapred određenoj šemi, rasporedu, nacrtu, dizajnu, pa se mogu ocrtati tri modusa sintakse:

2.1. normativna sintaksa

U normativnim performansima, sam performans je propisan, predložen, precizno definisana sekvenca radnji, činova, događanja, itd..

2.2. otvorena sintaksa

U performansu otvorene sintakse, sekvence radnji, činova, događanja, itd., su otvorene za improvizaciju tokom i za vreme trajanja performansa.

2.3. normativna/otvorena sintaksa

U ovakvim performansima, okvir i/ili izvesne sekvence performansa su propisane unapred, dok su druge sekvence otvorene za improvizaciju.

3. PUBLIKA

Iako se danas podrazumeva da svaki tip umetničke prakse intencionalno rezultira artifaktima (tehnorelatima) koji su namenjeni posmatračima u javnom institucionalizovanom prostoru, da je (pro)izvođenje umetničkih vrednosti iz privatne sfere umetnikovog iskustva u javnu sferu kolektivnog doživljaja uobičajeni postupak i svrha stvaranja umetničkog dela, ovo uverenje nije podržano u potpunosti samim okolnostima umetničke prakse iz dalje prošlosti, niti nekim oblicima savremene umetničke prakse. Potrebno je samo upotrebiti kriterijum sakralno/profano kao diferencirajuće merilo vrste umetničke prakse i iz nje proističućih tehnofakata. Na primer, mnogi predmeti, pa i konstruisani ambijenti, relati transcendentnih vrednosti, entiteta i dimenzija ukupne stvarnosti, smatrani svetim simbolima, često nisu bili stvarani niti namenjeni javnom prostoru, pa čak ni svedocima koji bi se smatrali sledbenicima i učesnicima određenih tradicija verovanja i ritualnih kolektivnih iskustava za koje bi ovakvi simboli imali centralnu medijsku, to jest posredujuću instrumentalnu ulogu u komunikaciji i doživljavanju onostranog. Slično ovim drevnim

tradicijama, izvesne vrste moderne i savremene umetničke prakse, te kreirani artefakti (tehnorelati), uključujući i performanse, nisu koncipirani sa namerom (pri)kazivanja i komunikacije sa publikom.

Dakle, ovde se ne radi samo o selektivnoj ulozi institucija kulture koje po definiciji odabiraju umetničke prakse, projekte, tehnorelate i performanse iz totalnog opusa mogućnih i (pro)izvedenih i/ili predlaganih projekata, već se radi o praksama koje intencionalno ne namenjuju artefakte (tehnorelate), ili performanse publici. Naravno, mnogi performansi su predlagani i/ili dokumentovani drugim medijima, u rasponu od crteža/dijagrama, preko fotografije, do video i filmskih zapisa. U ovom smislu, čak i performansi koji nisu inicijalno namenjeni izvođenju pred publikom se medijski prevode u tehnorelate koji su namenjeni javnom posmatranju, te implicitno prisustvu publike. Dakle, uzimajući u obzir intencionalnost odnosa performansa prema publici, možemo razlikovati četiri modusa odnosa publike prema performansu.

3.1. posmatračka publika

Performans se izvodi pred publikom koja ima isključivo posmatračku ulogu.

3.2. odsutna publika

Performans se izvodi bez i u odsustvu publike.

3.3. učestvujuća publika

Performans se izvodi uz učešće publike, od publike se očekuje da svojim učešćem (po uputstvima i/ili po pozivu i/ili po impulsu) doprinese izvođenju performansa.

3.4. implicitna publika

Performans je medijski posredovan i (pri)kazan publici ili sinhrono i/ili *prae festum* i/ili *post festum*.

Semantički gledano, svaki tip performansa predstavlja trostruki interpretativni izazov za publiku: jedan je interpretacija performansa prema intencijama autora, drugi je kontekstualna interpretacija i treći je lična interpretacija (u rasponu od pogrešne interpretacije do interpretacijskog obogaćivanja). Drugim rečima, ako je svaki percipiran fenomen nosilac znaka, a u slučaju umetničkog artefakta (tehnorelata), ili performansa kompleksan sistema nosilaca znakova, te je intencionalno kodiran kao sistem RELATA koji ukazuje na određenu strukturu MEMORATA, onda se komunikacijska funkcija takvog složenog sistema znakova ostvaruje ako i samo ako publika dekodira identične intencionalno kodirane semantičke sprege između percipiranog sistema PROKSIMATA i njime ukazane strukture MEMORATA.

Opšti dijagram koji prikazuju odnos između kategorija, to jest tipova performansa i njihovih atributa bi izgledao kao u priloženom:

ATRIBUTI	1. RETORIKA					2. SINTAKSA			3. PUBLIKA							
	1.0.		1.1.		1.2.		1.3.		1.4.	2.1.	2.2.	2.3.	3.1.	3.2.	3.3.	3.4.
TIP	E	I	E	I	E	I	E	I	E	I						
I. FORMALAN																
II. ISKUSTVEN																
III. SIMBOLIČAN																
IV. RITUALAN																

PRIMER:

Analiza performansa *Vežbe: Ispoljavanja-Uobličavanja Prostora Posmatranja*¹⁹

Z.B.Vajsa (nem. Z.B.Weiss; 1955- n.e.) iz 1980. rezultira sledećim dijagramatskim prikazom:

ATRIBUTI	1. RETORIKA					2. SINTAKSA			3. PUBLIKA							
	1.0.		1.1.		1.2.		1.3.		1.4.	2.1.	2.2.	2.3.	3.1.	3.2.	3.3.	3.4.
TIP	E	I	E	I	E	I	E	I	E	I						
I. FORMALAN																
II. ISKUSTVEN																
III. SIMBOLIČAN																
IV. RITUALAN																

Teleološke karakteristike performansa ga svrstavaju u sve četiri kategorije. Medijski zamišljen kao jednostavna akcija/događaj sedeće meditacije čiji je početak označen jednim zvukom, zvukom tradicionalnog, malog gonga/činije izrađenom na Tibetu od složene legure metala, te (iz potpunog mraka) osvetljavanjem kruga tla središnje platforme prečnika jednog metra u čijem se centru nalazi izvođač obrijane glave odeven u crno, performans vizuelno-fenomenološki demonstrira suspenziju telesnog kretanja i položaj tela koji je paradigmatički vezan za tehnike i tradicije meditacije¹ istočne, jugoistočne i južne Azije, na primer, hinduizma ili hinajana/mahajana budizma. Sat kasnije, događaj se okončava istim zvukom i utrućem svetla do potpunog mraka.

Dakle, generalno posmatrano, budući da je cilj prve kategorije performansa izlaganje perceptibilnih karakteristika fenomena (tehnorelata) i implicitno estetskih vrednosti, u ovom slučaju vizuelno/auditivnih fenomena, performans pripada prvoj kategoriji. Telo, međutim, sam položaj tela izvođača, manifestuje i reprodukuje opštu sliku meditacije kao kontinuirane usred-sređenosti, dakle utelovljuje implicirano stanje svesti, samo iskustvo meditacije, te se performans može svrstati i u drugu kategoriju, kategoriju iskustvenih performansa koji omogućavaju i aktualizuju planirana kulturno-psihološko-telesna iskustva. Sam meditativan položaj tela izvođača je naravno i simbol meditacije, dakle simbolizuje kao nosilac znaka, kao tehnorelat, jedan složen sistem i strukturu *Memorata* (koncepta), organizovan klaster tradicionalnih ideja i kontekstualnih tumačenja same discipline meditacije. Ritualizovanost iskustva nesumnjivo karakteriše performans, s obzirom da je realizovan po šemama i metodama i/ili po reinteretiranim šemama i metodama postojećih tradicija meditacije.

Vežba: Ispoljavanje-Uobličavanje Prostora Posmatranja je karakterisana izlagačkim modusom retoričnosti; performans implicitno izlaže-informiše-demonstrira normativne koncepte prezentirane u delu instalacije tekstom, dijagramima i fotografijom¹⁹.

Precizno definisanom strukturom sadržaja meditacije koja je tekstom i dijagramom prezentirana u delu instalacije samog projekta, to jest vežbe, te demonstriranom metodom izvođenja, jasno je pokazana normativna sintaksa performansa koja pretpostavlja i omogućuje ponovljivost, to jest reproduktivnost samog ritualizovanog iskustva.

Svi modusi odnosa performansa i publike su intencionalno zastupljeni: performans se može izvesti bez publike, pred posmatračkom publikom, uz učestvovanje publike u meditaciji, te može biti i bio je prezentiran publici posredstvom medija: teksta, dijagrama i fotografije¹.

Z.B.Vajs je kao centralan pojam svoje teorijske, vizuelno-komunikacijske, multi i miks medijske umetničke prakse od 1977. do danas postulirao pojam 'vežbe'. Sam pojam pre svega naglašava kulturološku, ideološku, institucionalno-disciplinarnu i psihološku arbitrarnost uslova koji konstituišu početak, manifestovanje i kraj umetničkog projekta, rada, dela, akta, te diferenciraju umetničku teoriju, praxis, akcije i artefakte (tehnorelate) od drugih disciplina i životnih iskustava.

¹⁹ *Vežba: Ispoljavanje-Uobličavanje Prostora Posmatranja* je ostvarena tokom XI pariskog bijenala (fra. *La XI Biennale de Paris*), u Parizu, Francuska, 1980.

Pariski bijenale je pokrenuo Raymond Cogniat i osmislio André Malraux 1959 godine kao međunarodni događaj koji bi predstavljao mlade umetnike iz sveta i omogućavao mesto razmene iskustava. Ješa Denegri, istoričar umetnosti, likovni kritičar, kustos Muzeja savremene umetnosti u Beogradu, jugoslovenski komesar XI bijenala, bio je zadužen da odabere umetnike koji bi predstavljali kretanja umetnosti unutar teritorije Jugoslavije na XI pariskom bijenalu, održanom od 20 septembra do 2 novembra 1980 godine u Musée d'art Moderne de la ville de Paris i Centre Georges Pompidou, a u kojem je učestvovala 41 zemlja i 290 individualnih umetnika i grupa. Umetnici koji su predstavljali Jugoslaviju su bili: Ladislav Galeta (Zagreb), Boris Demur (Zagreb), Nenad Petrović (Beograd), Miša Savić (Beograd), Grupa SAETA (Ljubljana), Z. B. Weiss (Beograd).

Vežba: Ispoljavanje-Uobličavanje Prostora Posmatranja Z. B. Vajsa je ostvarena iz dva međusobno normativno povezana dela:

1. tekst/dijagram/instalacija
2. akcija/događaj/performans

Tekst i dijagrami, organizovani u instalaciji od deset panela (4x10m), postavljali su konceptualne uslove akcije/događaja/performansa (izvedenog u potpuno zamračenom prostoru od 10x10x4m, sa odozgo osvetljenim krugom na podu od 1m u prečniku); akcija/događaj/performans se sastojao od jednočasovne meditacije koju je umetnik izveo nepomičnog tela (u lotos sedećem položaju uspravnih leđa) unutar kruga svetla, a pred prisutnim posmatračima u zakazano vreme.

PANEL I

Vežba: Ispostavljanja-Uobličavanje Prostora Posmatranja

Prostor Posmatranja (SVET) se ispostavlja-uobličava međudelovanjem posmatranih lokacija i posmatrajućih lokacija.

Posmatrana lokacija je spoljašnje.

Posmatrajuća lokacija je unutrašnje.

Spoljašnje se kreće, unutrašnje miruje.

Unutrašnje se kreće, spoljašnje miruje.

Spoljašnje međudelovanje:

Spoljašnost spoljašnjeg ispostavlja-uobličava spoljašnost i spoljašnja posmatrajuća svojstva unutrašnjeg.

Tok ispostavljanja-uobličavanja:

Unutrašnje saznanje i postaje delom spoljašnjosti spoljašnjeg.

Unutrašnje ispostavlja-uobličava sopstvenu spoljašnjost.

Spoljašnjost unutrašnjeg ispostavlja-uobličava spoljašnjost spoljašnjeg.

Unutrašnje međudelovanje:

Unutrašnjost spoljašnjeg ispostavlja-uobličava unutrašnjost i unutrašnja posmatrajuća svojstva unutrašnjeg.

Tok ispostavljanja-uobličavanja:

Unutrašnje spoznanje i postaje delom unutrašnjosti spoljašnjeg.

Unutrašnje ispostavlja-uobličava sopstvenu unutrašnjost.

Unutrašnjost unutrašnjeg ispostavlja-uobličava unutrašnjost spoljašnjeg.

Posmatranje je iskustvo saznavanja/spoznavanja.

PANEL II

1. unutrašnje
2. ispostavljanje-uobličavanje
3. spoljašnje

A. saznavanje

B. spoznavanje

PANEL III

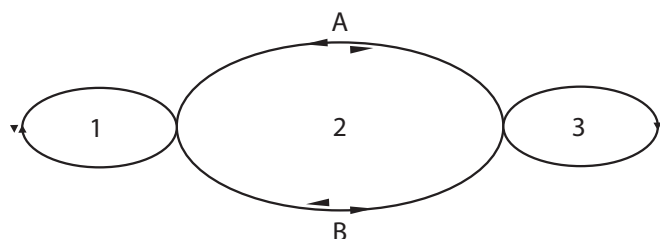

PANEL IV

Kvalitet međudelovanja spoljašnjeg-unutrašnjeg određuje energetske smeštenost svake energetske vrednosti, lokacije ili energetskog opsega Prostora Posmatranja (SVETA).

UNIVERZUM (dimenzija: $n > 4$)

Unutar mogućih UNIVERZUMA beskonačno je mnogo mogućih Prostora Posmatranja (SVETOVA).

Prostor Posmatranja (SVET) (dimenzija: $n = 4$):

Unutar SVETA beskonačno je mnogo mogućih energetskih opsega.

Unutar svakog opsega beskonačno je mnogo mogućih lokacija.

Unutar svake lokacije beskonačno je mnogo mogućih energetskih vrednosti.

Pokušaj: spoznanje SVETA

Spoznanje SVETA moguće je jedino prevazilaženjem-transcendiranjem zdatog kvaliteta međudelovanja kojim je uslovljena lokacija.

Mogućni načini prevazilaženja-transcendiranja:

A. Preobražajem lokacije:

a) rasprostiranjem unutrašnjosti lokacije unutar SVETA / poistovećivanjem unutrašnjosti lokacije sa SVETOM

b) prelaženjem unutrašnjosti lokacije u neku od mogućih unutrašnjosti lokacija unutar nekog odgovarajućeg energetskog opsega SVETA (određeno kvalitetom unutrašnjosti izvorne lokacije i njegovim potencijalom spoznanja SVETA).

B. re-dimenzioniranjem lokacije:

a) n -dimenzioniranjem lokacije u jedan od mogućih n -dimenzionalnih UNIVERZUMA

b) n -dimenzioniranjem lokacije u jedan od mogućih SVETOVA u jednom od mogućih n -dimenzionalnih UNIVERZUMA (određeno kvalitetom unutrašnjosti izvorne lokacije i njegovim potencijalom spoznanja mogućih n -dimenzionalnih UNIVERZUMA).

Svi UNIVERZUMI i svi SVETOVI teže ka jednostavnoj celovitosti: SVE/MIRU

PANEL V

1. Lokacija
2. Opseg
3. SVET
4. UNIVERZUM
5. SVE/MIR

1. ZEMLJA; spoljašnje međudelovanje (Zemlja, Voda, Vatra, Vazduh, Etar)
2. VODA; unutrašnje međudelovanje (Zemlja, Voda, Vatra, Vazduh, Etar)
3. VATRA; rasprostiranje unutar SVETA (Zemlja, Voda, Vatra, Vazduh, Etar)
4. VAZDUH; n -dimenzioniranje u UNIVERZUM (Zemlja, Voda, Vatra, Vazduh, Etar)
5. ETAR (Akaša); SVE/MIR

PANEL VI

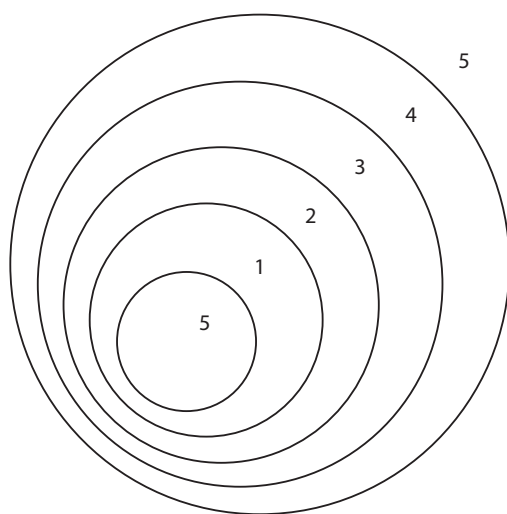

PANEL VII

- 1. unutrašnje
- 2. spoljašnje

PANEL VIII / ouroboros (gr. οὐροβόρος ὄφις)

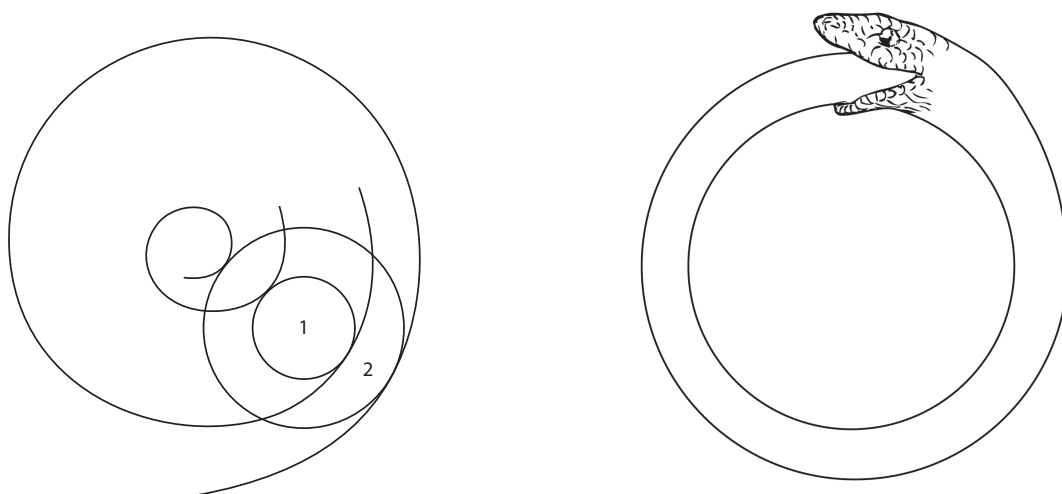

PANEL IX

Primer-model ispostavljanja-uobličavanja Prostora Posmatranja (SVETA)

VIZUELNO

Primer-model-spoljašnjeg: anthropos (gr. ανθρωπος)

Primer-model-unutrašnjeg: *n* (broj, kvalitet i/ili vrsta)

Tok:

ZEMLJA; spoljašnje međudelovanje (Zemlja, Voda, Vatra, Vazduh, Etar):

primer-model-spoljašnjeg miruje, primer-model-unutrašnjeg se kreće ili miruje.

VODA; unutrašnje međudelovanje (Zemlja, Voda, Vatra, Vazduh, Etar):

primer-model-spoljašnjeg se kreće, primer-model-unutrašnjeg se kreće.

VATRA; pokušaj prevazilaženja-transcediranja rasprostiranjem unutrašnjosti lokacije unutar SVETA / poistovećivanjem unutrašnjosti lokacije sa SVETOM

AUDITIVNO

Primer-model-spoljašnjeg: zvuk (gonga)

Primer-model-unutrašnjeg: *n* (broj, kvalitet i/ili vrsta)

Tok:

ZEMLA; spoljašnje međudelovanje (Zemlja, Voda, Vatra, Vazdu, Etar):

primer-model-spoljašnjeg se kreće, primer-model-unutrašnjeg se kreće ili miruje.

VODA; unutrašnje međudelovanje (Zemlja, Voda, Vatra, Vazduh, Etar):

primer-model-spoljašnjeg se kreće, primer-model-unutrašnjeg se kreće.

VATRA; pokušaj prevazilaženja-transcediranja rasprostiranjem unutrašnjosti lokacije unutar SVETA / poistovećivanjem unutrašnjosti lokacije sa SVETOM

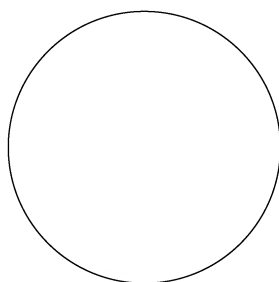

3.1.3.

KULTURA/POPULARNA KULTURA/TRIVIJALNOST

UVOD

Na Dan Policije, 10. Novembra 2013., kada je potpuno obnažen muškarac metalnim klinom zakucao svoj skrotum ¹ za kaldrmu na Crvenom trgu ² u Moskvi ispred Kremlja, zvaničnog centra političke moći i simbola vladajuće društveno-političke ideologije, opštih zakona, javnog porertka, pravila ponašanja građanstva, moralnosti i pristojnosti, mnoga svetska glasila i svetska mreža kompjutera (nterneta) su posvetili u proseku oko dvesta reči, nekoliko slika i pretežno jedan amaterski, dokumentaran video zapis ovom događaju, te obavestili svetsku javnost o naizgled umobolnom i za okupljene prolaznike bizarnom i mogućno uznemiravajućem činu javnog samokažnjavanja. Šetači i namernici su ipak neometeno posmatrali ili prolazili oko policijskim snagama oivičenog prostora ove dvočasovne akcije pretežno policijskog i medicinskog osoblja koje je uspešno udaljavalo prolaznike, zaklanjalo, prekrivalo, a zatim odstranilo gvozdeni, pozamašni ekser iz mošnica fiksiranog muškarca. Posle ispitivanja u policijskoj stanici i psihijatrijskog pregleda, Pjotr Pavlenskij (Пётр Павленский) ³, je pušten iz pritvora, a u njegov dosije je uvedena još jedna akcija obnaživanja i telesnog ranjavanja pred javnim institucijama i zatečenim gradjanima.

Iako je sama akcija privukla pažnju medija, a ubrzo zatim bila podvrgnuta i delimičnoj cenzuri/blokadi video dokumenta na popularnim Internet stranicama (YouTube, Facebook, Twitter, and Classmates, na primer), broj gledalaca i čitalaca zainteresovanih za ovaj događaj (na primer 32.700 YouTube posetilaca) i broj Internet sajtova (oko 350 pronađenih pretraživanjem mreže i stranica sa umetnikovim imenom ispisanim ruskom ćirilicom, a oko 260 primenom latinice na umetnikovo ime pri pretraživanju) nije ni približan broju zainteresovanih za snimak pesme *Šarmanka* (rus. *Шарманка*) Nikolaja Baskova (rus. Николай Баскова) ⁴ čiju je YouTube stranicu, na primer, posetilo 1.642.721 obožavalaca (do 14. decembra, 2013.).

Sigurno je da razlika u broju zainteresovanih nije jedini pokazatelj stepena popularnosti predstavnika popularne muzike nasuprot predstavnika savremene umetnosti, već se popularnost, to jest opšta prihvatljivost ili neprihvatljivost, daleko značajnije odražava u samim posmatranjima, razumevanjima i javnim ocenama ovih primera vrednosti stvorenih u dve oblasti kulture, a u ovim slučajevima izraženim na Internet sajtovima koji dozvoljavaju objavljivanje ličnog mišljenja predstavnika naroda širom sveta.

¹ *skrotum* (od lat. *scrotum*): u vrsti sisara, kod muških primeraka, kesa od kože i misića koja sadrži testise; kod ženskih primeraka, slojevi tkiva (lat. *labia majora*) na ulazu u vaginu

² Crveni trg (rus. *Красная площадь*) je gradski trg u Moskvi, Rusija. Trg odvaja Kremlj, nekadašnju kraljevsku tvrđavu i trenutno zvaničnu rezidenciju predsednika Rusije, od istorijske trgovačke četvrti poznate kao Kitai-gorod.

Crveni trg se često smatra centralnim trgom Moskve i čitave Rusije, jer glavne ulice u Moskvi koje povezuju glavne ruske autoputeve - potiču sa trga.

³ Fiksacija

“10. novembra 2013. godine, dok je sedeo go na kamenom pločniku ispred Lenjinovog mauzoleja na Crvenom trgu u Moskvi, Pjotr Pavlenskij je zabio veliki ekser kroz svoj skrotum i pričvrstio se za kameni pločnik. Njegova akcija podudara se sa godišnjim danom ruske policije. Kada je policija stigla, pokrili su ga čebetom i kasnije ga uhapsili.” (*Self-harming artist Pavlensky nailed his testicles to the Red Square*, newsru.com (na ruskom), 10.11.2013.) U saopštenju objavljenom na sajtu grani.ru pre demonstracije, gospodin Pavlenskij je pisao o svojoj akciji/performansu *Fiksacija* (rus. *Фиксацѝя*): “Goli umetnik, gledajući u svoje testise prikovane za pločnik Kremlja, je metafora za apatiju, političku ravnodušnost i fatalizam savremenog ruskog društva.” (AFP. *Protester nails testicles to Red Square cobblestone*. 10.11.2013.) (*Self-harming artist Pavlensky nailed his testicles to the Red Square*, NEWSru.com (ina ruskom) 10.11.2013.)

Biografija

Pjotr Andrijevič Pavlenskij (Russian: Павленский, Пётр Андреевич) rođen 8. marta 1984. u Sankt Peterburgu (Rusija), ruski je konceptualni umetnik i politički aktivista. Studirao je likovnu umetnost u Sankt Peterburškoj umetničkoj i industrijskoj akademiji. Tokom svoje četvrte godine na Akademiji, prošao je dodatnu obuku u fondaciji *Pro Arte*.

Postao je poznat po svojoj političkoj akciji u podršci ruskoj punk grupi *Pussi Riot*. Umetnik je 23. jula 2012. godine došao u Kazansku katedralu, u Sankt Peterburgu, ušivši usta grubim koncem, držeći transparent: “Akcija *Pussi Riot* bila je replika čuvene akcije Isusa Hrista (Mateja, 21:12-13).” Policija je pozvala kola hitne pomoći koja je odvela Pavlenskog na psihijatrijski pregled, ali psihijatar ga je proglasio zdravim, te je pušten ubrzo nakon incidenta. Kasnije, Pavlenskij je dao još jedan komentar o svojoj akciji: “Zatvorivši usta ispred katedrale u Kazanu, želeo sam da pokažem položaj umetnika u savremenoj Rusiji: zabranu publiciteta. Muka mi je od zastrašivanja društva, masovne paranoje, čije manifestacije vidim svuda”. Govoreći o problematičnoj originalnosti njegove akcije u jednom od kasnijih intervjuua, Pavlenskij je spomenuo: “Takva praksa se dogodila među umetnicima i zatvorenicima, ali za mene to nije bilo važno. Pitanje primata i originalnosti ovde za mene ne postoji. Nije mi bio cilj da bilo koga iznenadim ili smislim nešto neobično. Prevažodno, osetćao sam potrebu da napravim gest koji bi tačno odražavao moju situaciju”.

U jesen 2012. godine, zajedno sa Oksanom Šaljiginom (rus. Оксана Шальгина), Pavlenskij je osnovao online magazin *Politička propaganda* posvećen temi moderne umetnosti u političkom kontekstu. Ovaj časopis ističe se podrškom i naklonjenim odnosom prema feminizmu, rodnim i kvir (eng. *queer*) pitanjima. Cilj časopisa je proglašen “prevazilaženjem kulturnog šovinizma, koji sprovodi vlada i njegov ideološki aparat”.

⁴ Nikolaj Viktorovič Baskov (rus: Николай Викторович Басков, rođen 15. oktobra 1976. u Balašiha, Moskva (Rusija) je popularni ruski tenor pevač. Poznat je po izvođenju klasičnih opernih arija i pesama pop muzike.

Baskov je Meritorious (2001) i Narodni (2009) umetnik Ruske Federacije. Narodni umetnik Ukrajine. Poznat je i po učešću u ruskoj televizijskoj intelektualnoj emisiji *Šta? Gde? Kada?*

Nikolaj Baškov je studirao na muzičkoj akademiji *Gnesin* u Moskvi i postao aspirant *Moskovskog državnog konzervatorijuma Petra Čajkovskog*. Godine 1998. Baskov je osvojio prvu nagradu na *Opšte-ruskom takmičenju mladih pevača* i drugu nagradu na takmičenju *Grande Voce* 1999. u Španiji.

Iste godine Nikolaj Baskov je pozvan u trupu *Boljšoj teatra*. Izveo je velike arije u operama kao što su *Jevgenij Onjegin*, *Knez Igor*, *Boris Godunov*, *Traviata* i druge. Godine 2000. snimio je svoj debitantski solo album *Posvećenje* (rus.). Muzički spot snimljen za *U sećanje na Karuza* (eng. *In Memori of Caruso*) (omot *Caruso*; napisao Lucio Dalla) emitovan je na ruskoj TV i povećao njegovu popularnost. Od 2001, Baskov je napustio Boljšoj da vodi svoju komercijalno uspešnu solo karijeru. Iako se Baskov repertoar sastoji uglavnom od modernih arija i romansi, on izvodi i pop muziku. Nikolaj je često nastupao sa pop izvođačima, kao i sa klasičnim pevačima kao što je Montserrat Caballe. Od jula 2009. do marta 2011. godine, zabavljao se sa Oksanom Fedorovnom, bivšom *Miss Universe*.

CD / DVD sa koncertnim performansom, koji je objavljen 2011. godine, održava se u moskovskoj dvorani *Lužniki stadiona*. Baskova, praćenog punim orkestrom, slušalo je preko 10.000 ljudi. Snimljen sa 24 HD kamere, ovo je ruski najskuplji i najsloženiji koncert ikada snimljen za međunarodnu televizijsku mrežu. Baskov je izveo klasične komade iz *Toske*, *La Boheme*, *Verther*, *Turandot*, kao i druge popularne arije iz svog repertoara, na primer: *Budi moja ljubav*, *Granada*, *Povratak u Sorrento*. Baskovu se pridružila svetski poznata sopranistkinja, Montserrat Caballé, i njena ćerka Marti, za nekoliko dueta.

Baskov je imao svoju prvu američku turneju 2012. godine. U decembru iste godine, zajedno sa pop zvezdama kao što su Filip Kirkorov i Dima Bilan, potpisao je otvoreno pismo protiv Sankt Peterburškog zakona kojim se zabranjuje “homoseksualna propaganda”,.

Opaske kao: “Budala”, “Idiot”, “Poludeo” ne retko su ocene umetničke akcije Pjotra Pavlenskija, a sasvim suprotne, kao “Talentovan”, “Fantastičan”, “Lep” izražavaju naklonost prema predstavniku popularne kulture, Nikolaju Baskovu.

“Jeftin popularizam,” je jedna od paradoksalnijih oceana umetničkog performansa *Fiksacija* Pjotra Pavlenskija koja tumači umetnikovu akciju kao vulgarnu, nesofisticiranu, zasnovanu na nedostatku dobrog ukusa usled korišćenja golotinje i otkrivanja seksualnih organa u civilnom prostoru. Paradoksalan deo ove ocene se može otkriti razumevanjem samog pojma ‘popularizam’ koji je izveden iz latinskog ‘populus’, “narod”, preko ‘popularis’, “popularan, ili opšte prihvaćen među običnim, normalnim ljudima”. Sudeći po dobrovoljno objavljenim ocenama većine, *Fiksacija* je daleko od prihvatljivosti, a sam čin daleko od uobičajenog i očekivanog ponašanja normalnih. Mogućno je, dakle, pomisliti da je reč ‘popularizam’ upotrebljena sa drugačijim značenjem, kao “privlačenje pažnje populusa”, te medija, pri čemu, sudeći po atributu “jeftin” dodatom ovako tumačenom “popularizmu”, posledice i učinci privučene pažnje ne sežu dalje od same zapaženosti, vidjenosti, zabeleženosti u glasilima i savremenim medijima, kao što je Internet, pa čak ne zadovoljavaju ni prosečne narcisoidne potrebe normalne ličnosti. Sama objava vesti i vizuelnih dokumenata u medijima o ovom događaju nije, niti može biti (čini se da je implicirano u ovoj proceni) njegova krajnja svrha (funkcija, telos), a ako jeste, onda kao takva nema ni kulturnu vrednost niti društveno-politički značaj, već jedino zadovoljava senzacionalističku prirodu medija.

Mada su kratke kontekstualne analize *Fiksacije* objavljene zajedno sa vestima o događaju, te je populus bio upućen na političko konotiranu prirodu ove umetničke akcije, sama kontekstualnost nije prouzrokovala ni veće razumevanje, niti većinsko odobravanje iste od publikuma, što po sebi ni nisu tako iznenađujuća viđenja, doživljaji, tumačenja i procene određenih oblika savremenih umetničkih praksi, te proizvođenih vrednosti.

POPULARNOST VS. MODERNOST

Ovakvim posmatranjima, javnost dosledno, već i više od jednog veka, ukazuje na paradoksom obeleženu društvenu svrhu savremene umetnosti, na aksiološko-kognitivan prekid (*cogito interruptus*) u kontinuumu društveno-kulturne komunikacije. Iako razlika između apolonske i dionizijske, visoke i niske, elitne i narodne umetnosti obeležava čitavu istoriju umetnosti i zanatstva (ne samo zapadnog sveta), za ovaj savremeniji prekid odgovorna je proto-avangarda kraja XIX veka, rana avangarda XX, moderna i post-moderna umetnička praksa i prvi postulat modernosti: naglasak na inovativnom, novom i radikalno drugačijem, nekonvencionalnom i anti-konvencionalnom, istorično samo-disciplinarno referentnom, ekskluzivnom, enigmatičnom i kriptičnom.

Vremenom, prvi postulat modernosti, konzistentno smatran uslovom bez kojeg se ne mogu ostvarivati vrhunske umetničke vrednosti novog doba, društava i kultura, podržavan kulturnim organizacijama i institucijama, analitičkim i generativnim diskursom kritičara i istoričara umetnosti, izložbenim i muzejskim programima i manifestacijama, posrednicima i trgovcima umetničkim vrednostima, javnim i privatnim kolekcijama, izdavačkim kućama, novostima u masovnim medijima, državnim poreskim sistemima, društvenim i privatnim finansijskim ulaganjima, tržištem umetnosti, istorijski potvrđivanom profitabilnošću, itd., te protivno svim namerama, objavama, manifestima, kvazi pop-art varijacijama i obrazovnim programima koji su približavanje avangardne umetnosti narodu smatrali ili smatraju svojom misijom, rezultirala je ne samo sužavanjem umetničke specijalizacije u opštoj podeli rada, već i umnožavanjem aksiološko-kognitivnih prekida, komunikacijskom izolovanošću i otuđivanjem većinskog populusa (svih nivoa obrazovanja) od elitne umetnosti i formiranjem popularnog ukusa, merila i paralelnih praksi, te artifakata (tehnorelata) generisanih za sensorium populi – ars populi.

POPULARNA KULTURA I MASOVNA RE-PRODUKCIJA

Drugi, a moglo bi se reći i odlučniji uslov za rast i širenje savremene ars populi se istorijski može povezati sa ubrzanim rastom produktivnih moći, započetim Džejsom Vatovim (James Watt) izumom rotacione parne mašine, to jest kontekstualno sa industrijskim i post-industrijskim, informacijskim i post-informacijskim razdobljima, sa tehnologijama masovne proizvodnje svih vrednosti, od materijalnih ‘solidnih’ dobara, kontinuirano usavršavanih alata, instrumenata i načina pronalazanja i iskorišćavanja prirodnih materijalnih i energetske izvora, procesa, te usmeravanja, kontrole i dizajniranja prirodnih pojava prema antropocentričnim nacrtima i svrhama, preko razvijanja i primena kvantitativnih nauka, inženjerskih rešenja i patenata, tehnoloških rešenja deponovanja, prenosa i širenja dobara i informacija, sve do intelektualnih, ‘mekih’ vrednosti, to jest čulno impresivnih i integrisanih-multi-medijskih reprezentacija simulirane i artificijelno generisane senzorne stvarnosti, dakle sve do same medijski zavisne informacije u svim senzornim domenima.

Instrumenti masovne proizvodnje, reprodukcije i komunikacije - *machina populi* - je nužan uslov savremene popularne kulture, same pojave savremene popularnosti kao aksiološkog pojma i merila. Bez ovog uslova, vox populi i sama pojava merila opšte prihvatljivosti, sama popularna kultura i svojstvene joj vrednosti ne bi bile moguće. Na primer, 19.000.000 prodatih albuma Suzane Bojl (eng. Susan Boyle, 1961- n.e.) u periodu od 2009 do 2013. bi bilo nezamislivo.

Različiti modeli opšte teorije kulture naglašavaju različita merila kojima bi se odredila, opisala i pojmovno obuhvatila popularna kultura. Antropo-centrično-aksiološki posmatrano, kultura

je/su procesi generisanja, određivanja, utvrđivanja, razmene, primo-predaje, raspodele, prilagođavanja, prisvajanja, korišćenja vrednosti kategorizovanih i raspoređivanih u 4 oblasti: od (1) egzistencionalnih-upotrebnih vrednosti, uslova svrhovitog bivanja, (2) bazičnih verovanja, pretpostavki i uverenja, znanja i istina, itd., (3) moralnih preporuka, normi, naloga, pravila ponašanja, zakona i etikecija, itd., razlikovanja dobrog i ispravnog od lošeg i neispravnog, do (4) estetskih iskustava, razlikovanja estetskih suprotnosti i vrednosti, te praksi i institucija sankcionisanja (potvrda/dozvola vs. kazna/zabrana) ponašanja individue, grupe i interesne grupe, socijalne klase i staleža prema egzistencijalno-epistemološko-etičko-estetskim merilima i sistem ima merila. Proces generisanja-razmene-prilagođavanja mogu se trasirati (ali ne i redukovati na) mapama (re)produkcije, mutacije, evolucije i revolucije klastera vrednosti/sankcija. Globalne, istorijske razlike kultura, slične ali ne i identične istorijsko- lingvističnim razlikama, su očigledne, a geo-političko-topološke dinamike, te posledično, geo- politički-socijalno privremeno integrisane i omeđene teritorije su prevashodno karakterisane mnoštvenošću kultura kategorizovanih vertikalnim raslojavanjem u rasponu između dva pola: dominantne i sub-dominantne. Kulturo-loški polaritet homogenizacija-heterogenizacija kultura obeležava dinamiku i odnose raznorodnih i raznovrsnih kultura unutar svakog geo-političko- socijalno-teritorijalnog entiteta, to jest kvazi-integrisane kulture unutar topoloških međa, dok društvene podele rada distribuiraju inter/trans-kulturalno specijalizacijama definisane i generisane vrednosti i merila, te ne samo da su katalist kulturne homogenizacije unutar omeđenih teritorija i globalno, između geo-političko-socijalno-teritorijalnih entiteta, već i faktor diferencijacija između profesionalnih i popularnih egzistencijalno-epistemo-loško-etičko- estetskih vrednosti i kriterijuma. Naime, inženjerstvo i popularna mehanika, religijske doktrine i popularna verovanja i tumačenja doktrinarnih pitanja, nauke i popularne/popularizovane nauke, medicina i narodno lečenje, normativne etike i savest populusa, zakonodavstvo i običaji, istorija i medijski izveštaji o događajima, umetnost i popularna umetnost, ozbiljna muzika i popularna muzika, arhitektura i graditeljstvo, itd., nisu jedno te isto.

Kvazi-intergisana kultura, kao inkluzivan fenomen geo-političko-socijalne teritorije, obuhvata gore napomenute razlike i dinamiku kultura, te je obeležena heterogenošću kompetitivnih klastera vrednosti/sankcija, dok profesije doprinose sa jedne strane njihovom mutiranju, homogenizaciji i konsolidaciji, a sa druge, reprodukciji razlike između interesnih sfera, te su katalist procesa diferencijacije između profesionalno normativnog i popularnog, to jest opšte prihvatljivog.

POPULARNA KULTURA, MASOVNOST I MEDIJI

Tradicionalno, do kraja 19og veka, izraz ‘popularna kultura’ je denotirao opšte obrazovanje i ukus nižih društvenih klasa (raslojenih po sociološki uobičajenom modelu tro-slojnosti na višu, srednju i nižu), ali sa razvitkom masovnih medija, kao što su radio, telefon, tehnologije masovne produkcije, reprodukcije i distribucije teksta, zvuka i slike: novina, knjiga, brošura, stripova, pamfleta, postera, reklamnih panela, muzike, fotografije, filma, televizije, videa, itd., te digitalnih konvergentnih medija: multi-medija, Interneta, nosivih, multi-funkcionalnih komunikacionih aparata, itd., pojam ‘popularna kultura’ je počeo da se identifikuje sa masovnim medijima, medijskom kulturom i potrošačkom kulturom; međutim, raznovrsne kulturne vrednosti, upotrebne (uključujući i medije) i informacijske (na primer), razumevanja i sudovi, merila i standardi, kvantiteti i kvalitet, iako mogu biti znatno transformisani i interpretativno zavisni od samih medija komunikacije, od same vrste medija, ne mogu biti svedeni na masovne medije, kao što ni masovna distribucija kulturnih vrednosti, iako je nužan uslov popularne kulture, nije i definijens popularnosti, to jest opšte prihvatljivosti i prihvaćenosti egzistencijalno-epistemološko-etičko-estetskih vrednosti. Drugim rečima, sama objava vesti o performansu *Fiksacija* Pjotr Pavlenskija u masovnim medijima, nije ga učinila i popularnim, to jest popularnijim, opšte prihvaćenim.

UREĐIVANJE, SELEKCIJA, IZDAVANJE

Prethodno navedena odredjenja popularne kulture bazirana su na pretpostavci da samo objavljivanje informacije (o bilo čemu), da samo publikovanje obavesti ili izveštaja u masovnim medijima generiše – via magicus medium - prepoznatost, poznatost i priznatost, prihvatljivost i čak značajnost sadržaja, samu popularnost. Ova pretpostavka je delom zasnovana na istorijski demonstriranoj selektivnoj praksi objavljivanja koja, činjenično, ne započinje Gutenbergovim izumom štamparske mašine (1439. n.e), ali koja se u razdoblju tehnoloških rešenja efikasnije (mereno povećavanjem broja reprodukcija po jedinici vremena) multiplikacije, distribucije i savremene hiper-produkcije teksta, institucionalizuje pojavljivanjem i socijalno-političkim pozicioniranjem profesije urednika kao selektora, koautora i autora objavljenog, kao upućenog, obrazovanog i kvalifikovanog cenzora materijala namenjenog publikumu. Ovaj menadžer izdavačkih kuća, centara i industrijskih pogona sortiranja dobrog od lošeg, prihvatljivog od neprihvatljivog, značajnog od neznačajnog, te masovne reprodukcije i javne distribucije reči, teksta i slike, ovaj socio-politički protagonist opravdanih investicija kapitala i prirodno-tehnoloških resursa, katalist i instrument vrednovanja egzistencijalno -epistemološko-etičko-estetskih vrednosti - *medius magus* – po definiciji svoje uloge u društvenoj podeli rada impresionira

publikum i oblikuje javno mnjenje o važnom i značajnom, te generiše masovnu iluziju da su sredstva masovne komunikacije identična kriterijumima razvrstavanja značajnog od neznčajnog, iluziju ojačanu pretpostavkom “objektivnosti” medija (na primer vizuelnih medija, kakvi su: slika, fotografija, video, film, ...)

Uloga editora, naravno, uključuje i obezbeđivanje konzumiranja objavljenog, prihvatanja i odobravanja, posledično profitabilnosti i reproduktivnosti izdavaštva, a u slučaju masovne distribucije, obezbeđivanje popularnosti objavljenih sadržaja i vrednosti koji bi trebalo da nužno, po samoj svrsi omasovljavanja, transcendiraju granice socijalnih klasa i raznovrsnih kultura, te funkcionišu kao homogenizujući kulturni činilac masovne prihvatljivosti. Iako su senzibilitet i ukus masa i klasa, sama popularnost, karakteristike i merila opšte prihvatljivosti i prihvaćenosti pomno proučavani u svim oblastima i upotrebljavani kao argumenti koji opravdavaju uredničke odluke i odabir objavljanog, ovi isti argumenti maskiraju i skrivaju ulogu, merila i namere samih kreatora, kao i editora/popularizatora egzistencijalno-epistemološko-etičko-estetskih popularnih vrednosti, te same procese njihovog generisanja i distribucije, sam paradigmatički program/matricu socijalnog dizajna “normalnosti”, idealizacije procesa “zadovoljavanja osnovnih potreba masa”, “medio-kritetske zabavnosti”, “politički (ne)kontraverznih i (ne)konfrontirajućih ideja, koncepata i programa”, “lakoće intelektualne angažovanosti”, te “re- produkcije popularnog jednoulja” – *de pluribus unum* mentaliteta, paradigmatički totalitarno- beskompromisnog mentaliteta homogenizovanih potreba, verovanja, mišljenja, suda i ukusa kao osnove naizgled različitih varijanti masovne kulture i kultura, to jest masovno proizvedenih i distribuiranih popularnih vrednosti.

Iako nezamislivu kao aktuelnu, ipak je moguće za trenutak kontemplirati jednu hipotetičnu stvarnost, stvarnost egzistencijalno-epistemološko-etičko-estetskih disciplinarnih vrednosti kao jedinu omasovljenu stvarnost, stvarnost bez popularne kulture, stvarnost performansa *Fiksacija* kao primera jedine vrste umetničke prakse i zapitati se kakav bi bio učinak masovne distribucije ovakvog tipa teksta i slike kao jedinog izbora vrednosti? Kakav bi bio učinak masovne upućenosti na savremenu ozbiljnu muziku kao jedini tip muzike, na savremena istraživanja u fizici kao jedini model razumevanja manifestovanog fizičkog univerzuma, na korpus akumuliranog medicinskog znanja, njegovog usavršavanja i primenjivanja kao jedinog oblika razumevanja zdravlja i bolesti, itd., kakav bi bio učinak savremenih spoznajnih modela koji se temelje na savremenim naučnim metodama istraživanja, epistemološkom skepticizmu i proceni verovatnoća, na visoko, usko i kompleksno specijalizovanim diskursima i lingvističkim ideosinkrazijama, kakav bi bio učinak

ovakvog intelektualnog skepticizma, ovakvog političkog totalitarizma na populus mundi, globalne kulture i tradicije, na mentalitet masa, kakvo bi bilo “jednoumlje”?

TRIVIJALNOST

Odgovor koji se nameće je jednostavan i politički utešan, ovakva, zamišljena stvarnost i ovakvo “jednoumlje” predstavljaju kulturološki idealizam, te su po samoj zamisli utopijski i to ne samo usled socio-političkog-kulturološkog otpora koji bi bio provociran ovako zamišljenim ideološkim terorom, dakle otpora socijalnih klasa, tradicija i ustanovljenih i re-produkujućih sistema vrednosti i opredeljenja, to jest inercije i vitaliteta postojećih kulturnih matrica, uključujući i matrice popularne kulture, te dalje, ne samo usled intrinzičnih karakteristika upotrebnih vrednosti koje su po definiciji, po svrsi i po proizvodnji namenjene masovnoj potrošnji (a ne jednom korisniku), ne samo zbog gotovo nesavladivih lingvističkih barijera, to će reći ne-prevodivosti i interpretativne neizomorfičnosti preko 7.000 jezika, te kognitivne nesvodivosti, na primer, specijalnih naučnih diskursa na metaforične naracije, ne samo zbog “intelektualnog otpora” populusa (čije je otklanjanje doba prosvetiteljstva paradigmatički i programatski pretpostavilo kao svoju utopiju), dakle ne samo zbog intelektualno-klasno-selektivnih procesa (de)programiranja i (de)motivisanja populusa da se bavi zahtevnom kompleksnošću naučnih pojmova, teorija, metoda i praksi, te egzistencijalno-intelektualno gotovo nesagledivim brojem naučnih disciplina i pod-disciplina, već prevashodno usled jedne jedine, nesavladive prepreke – enormnosti informacije, informacijske mase koja je već sada, u našem razdoblju digitalno-kompjuterizovano-rizomatičnog polja informacija, merena u zetabajtima; ilustrativno, 60 godina bi bilo neophodno jednoj osobi da samo pročita sve izveštaje o istraživanjima globalno sprovedenim u hemiji tokom jednog dana.

Ergo, popularna kultura i raslojavanje na disciplinarno generisane i popularne egzistencijalno-epistemološko-etičko-estetske vrednosti i kriterijume, kao i omasovljavanje popularnih vrednosti izvedenih interpretacijsko-imitativno-reflektivnim praksama generisanja vrednosti po uzoru na izvestan broj kategorija disciplinarnih vrednosti, ali po merilima populusa sa svrhom zadovoljavanja “potreba i očekivanja” u transgresivnom periodima “slobodnog vremena”, izvan disciplinarnih interesa i praksi, je *conditio sine qua non* kultura post-industrijskih društava.

Ovaj uslov, ovaj proces diferenciranja – *differentia specifica processus* – između, ilustrativno posmatrano, religija i popularnih verovanja, disciplinarnih znanja i metaforičnih mnjenja, etičkih teorija i moralnih običaja, estetskih ocena i popularnih ukusa, arhitekture i graditeljstva, muzike i popularne muzike, vizuelne umetnosti i popularne likovne umetnosti, književnosti i popularne literature, itd., preduslov je formiranja i jedne vrednosne kategorije u

samom epicentru masovne prihvatljivosti i opšte (pre)poznatosti, jedne paradigmatško-konvergentne klase vrednosti – Trivijalnost (od lat. *trivium*, ‘mesto sticanja tri puta,’ od lat. *tri* ‘tri’ + *via* ‘put’).

Ovaj poseban fenomen masovne kulture ne bi mogao da se formira bez brojnih tehnoloških inovacija u oblasti medija komunikacije i njihove demokratizacije, to jest masovne pristupačnosti, te decentralizacije i slabljenja autorske/editorske uloge, političke moći, kontrole i odgovornosti u omasovljavanju vrednosti putem masovnih medija, dakle demokratizacije procesa generisanja i javne, globalne distribucije informacijskih vrednosti, a posredstvom novog, medijski-konvergentnog, rapidno evoluirajućeg prostora kibernetičke infosfere. Sadržinski, trivijalnost se ne svodi na konvergentne medije, kao što ni popularna kultura nije svodiva na masovne medije, već se ovaj zajednički označitelj interesa populusa u informativnom i post-informativnom razdoblju manifestuje publikovanjem već poznatog, prepoznatljivog i masovno doživljavanog – publikum, u svom sve intezivnijem i vremenski posvećenijem predavanju infosferi, izveštava rečju, tekstom i slikom o svojim svakodnevnim iskustvima izvan i unutar infosfere, o momentima ispunjenim aktivnostima koje “ispunjavaju slobodno vreme”. Posledično, kibernetički prostor i infosfera, samo telo digitalizovane informacije – generisano i reprodukovano “ličnim istorijama” i medijskim zapisima svakodnevice miliona inforga, poklonika i članova globalnih interesnih grupa i mobilnih socijalnih mreža koji sinhronizovano dokumentuju gotovo svaki trenutak, svaku uobičajenu okolnost, svaki rutinski događaj, izveštavaju tehnološki standardizovanim medijskim sredstvima i šematizovanim načinima o ličnim opservacijama, deponuju reprodukcije marginalno različitih iskustava, dobrovoljno nadgledaju, objektivikuju i bihevioralno “kanonizuju” sopstveni uobičajeni bitak – dakle sama redundancija podataka, “zetabajt cunami”, se neumoljivo, eksponencijalnim rastom, kreće ka entropiji medijske relevantnosti, ka totalnoj INFO-TRIVIJALNOSTI.

3.
PRIMERI PRIMENE OSNOVA SEMIOTIKE/AKSILOGIJE

3.2.

TEKST O DIZAJNU

3.2.1.

KIBERNETIČKA DEKONSTRUKCIJA LOCI¹ ET CORPORA²

PREDIGRA

Tri veka posle gospodina Lajbnica (nem. Gottfried Wilhelm Leibniz; 1646-1716 n.e.), koji nam je ostavio u nasledstvo gotovo nezamisliv pojam infinitezimalnog računa³, jedan vek posle gospodina Bebidža (eng. Charles Babbage; 1791-1871 n.e.)⁴, koji nam je predstavio *Analitičku mašinu* i pola veka posle gospodina Anštajna⁵ (nem. Albert Einstein; 1879-1955 n.e.), koji je zauvek uklonio Njutnovu (eng. Sir Isaac Newton; 1642-1727 n.e.) viziju sveta, *KAPIJA-BEZ-KAPIJE*

¹ *loci* (od lat. *locus*, ‘mesto, lokacija’); plural od *locus*

² *corpora* (od lat. *corus*, ‘telo, supstanca, materija’); *corpora*, plural od *corpus*

³ *infinitezimalan račun* (od lat. *infinitus*, ‘beskonačan’ + *esimus*, kao u *centesimus*, ‘stotinka’ + *calculus* ‘šljunak, oblutci’; kao na računaljki abacus).

⁴ Analitički filosof, naučnik, matematičar, mašinski inženjer, izumitelj koncepta programiranog kompjutera i pronalazač prvog mehaničkog kompjutera koji je kasnije rezultirao složenijim modelima. 1822. godine, pobuđen zapažanjem da ljudski faktor, takozvani *kompjuter*, proizvodi visok procenat grešaka, Bebidž započinje svoj projekt *Diferencijalne mašine* (eng. *Difference engine*), mehaničkog kalkulatora koji bi automatski procesovao serije vrednosti i davao precizne rezultate; *Diferencijalna mašina* bi računala metodom konačnih diferencija, a ne metodom množenja i deljenja.

Muzej nauke Londona (eng. *London Science Museum*) je unutar tolerancija XIX veka dizajnirao po Bebidžovim nacrtima repliku usavršene *Diferencijalne mašine 2* od 25.000 delova, tešku 13.6 tona i 2,4 metra visoku, koja je u svojoj prvoj istorijskoj kalkulaciji 1991. godine postigla rezultat od 31 brojnog mesta, a što daleko prevazilazi današnje prosečne džepne kalkulatore. Devet godina kasnije, muzej je kompletirao štampač koji je Bebidž dizajnirao za *Diferencijalnu mašinu 2*, a koji je podržavao promenljive veličine stubaca i redova, automatsko prebacivanje linija teksta i programirano formatiranje.

Ubrzo po neuspešnom pokušaju konstruisanja *Diferencijalne mašine 2*, Bebidž je otpočeo sa dizajniranjem drugačije, složenije mašine — *Analitičke mašine* — seriju aparata koji bi po prvi put u istoriji mogli da budu programirani perforiranim karticama. Dizajn *Analitičke mašine* je predviđao i nekoliko funkcija koje se koriste u savremenim kompjuterima: sekvencijalna kontrola, razgranavanje, itd., te predstavlja prvo rešenje mehaničkog kompjutera koji zadovoljava *Tjuring* (eng. Alan Mathison Turing; 1912-1954 n.e.; matematičar, logičar, kriptograf, izumitelj *Tjuringove mašine* (eng. *Turing machine*), apstraktne mašine koja simbolno simulira logiku bilo kojeg računskog algoritma i danas se koristi u istraživanju granica izračunljivosti kompjuterskim algoritmovima; *Tjuringov test* (eng. *Turing test*) je test inteligencije kompjuterskog softvera i sastoji se od komunikacije prirodnim jezikom (preko tastature i ekrana) ljudskog subjekta i kompjutera, a po kojem kompjuter prolazi IQ test ako čovek ne može da utvrdi da komunicira sa mašinom) *uslove* - matematički model hipotetičke mašine koja koristi unapred definisan skup pravila da odredi rezultat iz skupa ponuđenih promenljivih.

⁵ Teorijski fizičar; često smatran najvećim naučnikom XX veka, tvorac teorije relativiteta objavljene u tekstu od šest stranica 1905. po kojoj su mere različitih kvantiteta relativne brzini kretanja posmatrača tako da se prostor skuplja, a vreme usporava; vremeprstor se zakrivljuje u zavisnosti od ili gravitacije ili brzine, dok je brzina svetla konstantna za sve posmatrače.

kibernetičkog prostora je počela da se otvara i otkriva novu geometriju *u-toposa*⁶, komplikovanog *ne-mesta* koje ne dozvoljava pristup bilo kojem prastarom, ne-redefinisanom telu identiteta. Nasuprot ovome, ako se prihvati dizajniranje i korišćenje trajektorijalnih identiteta, beskonačno evoluirajućih lica *KORISNIKA*, *ČUVARA LOZINKI*, prostrane teritorije kibernetičkog mega-biblo-polisa se predaju i pokoravaju *ANONIMNOM*, *GOSTU*, *DRUGOM*.

Novoj *personi*⁷, ovom zanimljivom i mogućno užasavajućem hibridnom biću, plodu *želje*⁸ i *tehne*⁹ su tada dopuštena sva zamisliva i fantazirana, nečasna dela *voajera*, *lopova*, *avanturiste*, *istraživača*, *slučajnog prolaznika* i *posmatrača* koji se može naglo odlučiti na odnos sa drugim nadrealnim bićima u “nestvarnom” svetu. Lakoća ovog besramnog i zavodljivog predavanja vodi isto toliko, ako ne i više, zavisnosti koliko i sam gubitak sećanja ili samo-zaborav, te je isto toliko isceljujuća koliko i svaki “iskren i poverljiv” razgovor sa psihoterapeutom. Stoga se običaj opsesivnog i ponavljjanog posećivanja razvija iz *želje* za “nebeskim” prostorom i “ostvaruje” unutar virtualnog *u-toposa* gde se radoznalost eliminiše sveprisutnim *gnosisom*⁹ otelotvorenim informacijskim referentnim terminima pomešanim sa digitalnom tehnologijom¹⁰ koja podatno nudi svoju svetsku mrežu optičkih kablova, elektro-magnetnih, radio signala, satelita, servera, ličnih kompjuterizovanih naprava, ..., svoja višeslojna mesta spajanja, prolaza i ulaza mnoštvu projektovanih putujućih *SENKI*, neuhvatljivom, reinkarnirajućem božanstvu metamorfoze — *AVATARU*¹¹.

Prepreke ovom re-definisanom estetskom zadovoljstvu su malobrojne: tehno-lingo, (ne)udobna stolica ili kontejner ispunjen toplim vodama *Mrtvog mora* za lako, “bestelesno lebdenje”, veliki ekran ili super-deluks VR okulari, džojstik, miš ili VR rukavice, dobro staro i

⁶ *u-topos*, *utopija* (od grč. *οὐ*, ‘ne’ + *τόπος*, ‘mesto, oblast’); *eu-topos*, *eutopija* (od grč. *εὖ*, ‘dobro’ + *τόπος*, ‘mesto, oblast’); *dis-topos*, *distopija* (od grč. *δυσ*, ‘loše’ + *τόπος*, ‘mesto, oblast’)

⁷ *persona* (od lat. *persona*, ‘maska, karakter, ličnost, osoba’, od lat. *per*, ‘kroz’ + *sonus*, ‘zvuk, ton, glas, govor’, od grč. *πρόσωπον*, ‘maska, uloga’); strana individue koja se zapaža ili se predstavlja drugima (nasuprot *senci*, skrivanom u psihologiji); uloga ili karakter u književnom delu

⁸ *želja*; snažno osećanje potrebe da se nešto poseduje ili dogodi; seksualno osećanje, pobuđenost, nagon, apetit; seksualni nagon kao instinkt u psihologiji

⁹ *tehne* (od grč. *τέχνη*, ‘veština, umeće, zanat, umetnost’)

¹⁰ *gnosis* (od grč. *γνώσις*, ‘znanje’); *gnoseologija*; nauka znanja

¹⁰ *tehnologija* (od grč. *τέχνη*, ‘veština, umeće, zanat, umetnost’ + *λόγος*, ‘reč’); nauka veštine, primena veštine; funkcionalna primena naučnih saznanja, posebno u industriji; instrumenti, mašinerija i oprema

¹¹ *avatar* (iz sanskrita *अवतार*, ‘izaslaničnik božanstva’, od *अव*, ‘od, dole’ + *तरति*, ‘preći’); u hinduizmu, inkarancija božanstva, posebno *Višne*, održavatelja, (jednog of trojstva pored *Brame*, tvorca, i *Šive*, uništavača); personifikacija, utelovljenje; digitalna reprezentacija persone, animirana, fotografisana, kodifikovana, lozinkom identifikovana, ...

obamrlo telo, bolno umorne oči, ... minorne teškoće za privilegovane kibernaute voljne da se stope sa nisko naponskom strujom – Uključi, uključi je, uključi se !!

SKENIRANJE

Fosforescentna slika heroja se pojavljuje projektovana kroz četvorougao staklo i osvežavajućom brzinom od 200kHz brzo tone u sivu masu mozga paleći milijarde sinaptičkih mikro eksplozija. Praćena REMom (eng. *Rapid Eye Movements*), ruka se trza na džojstiku i heroj ispaljuje razornu vatrenu loptu na protivnika. Pobjeda! Pet milijardi poena!! Apsolutna pobjeda!!! Odras pobjednikovog, hladnokrvnog lica na staklu se gubi i stapa sa sledećim izazovom na višem nivou – šestorukim zelenim MONSTRUMOM, gospodarom paralelne stvarnosti koji bljuje plazmatičnu municiju iz usta. Večiti POBEDNIK mirno skenira svoju sledeću žrtvu sa razdaljine od pola metra. Bez ikakvog pokreta i napora POBEDNIKOVO telo od 200 kg svarene nezdrave hrane i raznih soda skače i saginje se, šutira i udara pesnicama brzinom svetla. Njegove trzave ruke na digitalno pokretanom džojstiku nisu od ovog sveta. One pripadaju kibernetičkom prostoru, oblasti koja se proteže izvan i iznad staklenog ekrana u onosranost projektovanih, moćnih, mračnih demona naših strahova i pohlepe za moći. Tamo, najzad, POBEDNIK i MONSTRUM, lep i ružan, dobar i zao se stapaju u jedno, slobodno izražavajući sve što je potrebno potisnuti u stvarnosti finansijskih i drugih ratova, u svetu napornog rada koji izumeva i proizvodi mašine IGARA.

Tanka staklena membrana obložena fosforom, likvidni kristali, 3D tehnologije, VR i AR slika, obujmljujući zvuk, duga istorija naučnih istraživanja u sprezi sa tehnološkim izumima i nova klasa pripovedača su stvorili ova *VRATA-BEZ-VRATA* ka “snovima” i oslobodili *tela* od prirodnih ograničenja gravitacije, zapremine, težine, znoja i morala, te obdarili *avatare* “natprirodnim” veštinama i “bezopasnom” slobodom *izražavanja* potrebe za “osvetoljubivom pravdom” i “opravdanim besom”. Što se tiče *želje*, samo je potrebno popeti se na digitalan tepih istovetne informacijske razlike (to jest, stvoriti “istiniti” ili “lažni” identitet) i posetiti kibernetičke biblioteke, servere datoteka, koloseume, dvorane, sobe za ćaskanje, bojna polja, ratna poprišta, “privatne prostorije”, “romantične agencije”, virtualne svetove “paralelnog života”, raskrsnice i lokacije od interesa kojima je prenaseljen internet i posmatrati, voajerski ili (ne)zainteresovano, “populaciju svetski rasprostranjene mreže”, to jest *avatare* koji poziraju i artikulišu, ćaskaju, saobraćaju i odnose se na nepredvidljive i, sudeći iz ugla uobičajenog javnog ponašanja u ovostranoj stvarnosti, čak društveno neprihvatljive načine. *Avatari*, svojom imaginativnom anonimnošću, zaštićuju ego/subjekt, *persone*, socijalne fasade, zasluživane i pažljivo polirane i zaštićivane u svetu biografija i rezimea, socijalnih hijerarhija i kompeticija za finansijski prestiž. U efemernom kibernetičkom prostoru se može “priznati i biti” sve ono što se nikada ne može javno izraziti u

ovostranosti bez rizika da se to ne smatra u najmanju ruku uvredljivim. Anonimnost je obezbeđena odsustvom fizičkog tela, a *intriga* je provocirana obskurnim “elektro-magičnim” imenima *avata* – ponudama gladnim lovcima-sagovornicima. Ukupan izraz individualnih imaginacija i mnoštvenost glasova koji razmenjuju misli i poruke srca prevazilazi bilo koju tehniku grupne terapije.

Psihologija, sveprisutna, spasonosna, dnevna filosofija XX veka se našla pred moćnim izazovom – *digitalnim kaučem*. Ako ne uzvratu napadom na ovaj celokupan biznis i industriju igara, te multipliciranih dijaloga i poliloga po internetu koji nude tinejdžerima i ne(više)tinejdžerima sve duže trenutke prepuštanja kibernetičkoj adiciji i proglasi i dijagnostikuje još jedan oblik disfunkcionalnog ponašanja, multipla učenja psihologije, bazirana na pretpostavci potisnutog nesvesnog, mogu uskoro postati zastarela. Da li će se čovečanstvo isceliti? Odgovor zavisi od definicija bolesti, a moguće je da se trenutno psihologija suočava sa potrebom promene bazičnih koncepata mentalnih poremećaja.

TAČKA OBRTA

Čovečanstvo se možda nalazi na jednom od milijardi raskršća u epohi informacije kada se informacijski super-autoput ne koristi samo kao sredstvo pristupa, crpljenja i strukturiranja informacija, već i kao sredstvo marketinga, sredstvo koje ne samo da informiše o vrednostima i nudi vrednosti, već daje oblik *želji* potrošača – plodnom tlu za narative koji preci interneta, informacijske industrije radija, filma i televizije, te štampe, efikasno pripovedaju i uverljivo predstavljaju već priličan broj decenija i vekova.

Postoji ipak jedna, značajna razlika između interneta i starih masovnih medija – uloge potrošača i ponuđača su daleko lakše izmenljive.

Možda je ovo poslednja od tri faze kroz koje verovatno prolazi svaki “revolucionaran” period evolucije tehnoloških poduhvata čovečanstva. Tradicionalno, prva bi bila *poiesis* (od grč. *ποίησις*, ‘napraviti, stvoriti’) – inspirativna faza kada se novi izumi i intuicije uspostavljaju; druga bi bila *tehne* (od grč. *τέχνη*, ‘veština, umeće, umetnost’) – period eksperimenatiranja i razvijanja novih disciplina i veština; a treća faza bi bila *gnosis* (od grč. *γνώσις*, ‘znanje’) – period kada se, uz razumevanja prednosti i ograničenja, saznanja eksponencijalno proširuju formiranjem izuzetno raznolikih i razvrstanih disciplina, društava, socijalnih klasa, interesnih grupa, semiotičko/akisoloških-sfera i političkih dinamika. Na Zapadu, poetski period digitalnog razdoblja je započeo promenom geocentričnog kosmološkog modela i uvođenjem heliocentričnog, te primenom matematike i geometrije na skiciranje globalnih mapa okeanskih linija trgovinske razmene roba i informacija. Kompetitivne trgovačke flote renesanse i Gutenbergova tehnologija reprodukcije teksta su bile prvi pokazatelji intenziviranja razmene dobara i jedinica informacija (eng. *bit*, ‘najmanja

jedinica informacije'; od staro-engleskog: *bite*, '(u)griz'). Industrijsko razdoblje se prirodno kvalifikuje kao druga faza, vreme tehnološkog rasta, početaka automatskog procesovanja i brzog globalnog transporta dobara i putnika. U sadašnjoj fazi, u kojoj su globalne mape povezanih luka i transportnih linija podignute mlaznim repovima raketa na interplanetarni nivo, šest vekova rata sa vremenom i prostorom je doseglo tačku kada lebdeća mreža pulsirajućih signala ne samo da prodire, ispunjava i obujmljuje zagađenu atmosferu, lobanje i tela, već strukturira i novo-dimenzionalan prostor i vreme – novu stvarnost elektro-magnetnih struja, oscilirajućih talasa i mikroskopskih prekidača, te posledično nove *korporalne* entitete, to jest politička tela i teritorije koja redefinišu kinestetičke strane svakodnevnog iskustva.

Ova mikrotalasna pijaca, trg i tržnica, ovaj šoping centar je otvoren za drugačije prodavce i kupce, ponuđivače i potrošače. Ovaj decentralizovan tržišni centar sadrži samo jednu klasu dobara – kolosalno raznolike informacije, konstruisane i dekonstruisane, trans]in[formirane, mutirane, kombinovane na najrazličitije načine i kontinuirano integrisane sa *antropo-senzoriumom* svakodnevno modifikovanim kompjuterskim tehnologijama. Na ovom trgu postoji samo jedna unosna profesija (od lat. *pro*, 'napred, ispred, pre, za' + *fateri*, 'priznati, stavljati do znanja, posedovati, pokazivati, označavati') – generisanje, produkcovanje, reprodukcovanje, distribuiranje i procesovanje informacija. *Električni fluks*. Jedina "stvarna" glad potrošača je za uzbudljivim, za novim, zavodljivim *telom* iskustva, *virtualnim sensoriumom*, ovim kvalitetom i tržišnom vrednošću čija hiper-realna priroda može definisati diferenciju između tržišnog princa i prosjaka, između bogatstva i bankrotstva. Razočaravajuće je isto koliko i učestalo da primarna kompeticija u virtualnoj stvarnosti nije oko stvaranja bilo čega boljeg, već oko različitih re-prezentacija, prezentacija vispreno odabranim, ciljnim grupama konzumera, koji takođe mogu biti trgovci. Tehnologija interakcije je bazirana na modifikaciji, reformulaciji, *spinu* (eng. *spin*, 'okrenuti, obrnuti, zavrteti, zamotati, predstaviti, opisati, tumačiti') *informacije*, na konstrukciji impresivnih *mema* (od grč. *μίμημα*, 'imitacija, kopija'; elementarni klasteri kulturoloških informacija) i *mitema* koje su intencionalno usmerene na re-kreiranje, kao i na re-strukturiranje *antropo-senzoriuma* na najintimnijem, ličnom nivou – na generisanje *simulakruma*¹² *tela*.

Jedina obmana i omaška ovog brzo rastućeg sveta informacija se može naći u samoj redundanciji informacija, *informacijskoj inflaciji*; bez obzira koliko *simulakrum tela* obezvređuje najveći deo stvari koje se tradicionalno smatraju dragocnim i/ili svetim zamenjujući neke tradicionalne ljudske osećaje, osećanja i koncepte, ova nova virtualna stvarnost poseduje ogromnu zavodljivu moć i (čini se) kvalitet "neutralnog" vremena-prostora u kojem se mogu generisati i imati znatno drugačija iskustva i novi identiteti, bez obzira da li su oni "bolji" ili "lošiji" od tradicionalnih, prirodno i pre-kibernetičko-kulturološkim okolnostima negovanih. U ovom

okruženju, univerzalne vrednosti i bihevioralna pregovaranja su manje značajana od samog prisustva, ili, ako bi trebalo naglasiti, iluzornog prikaza. Ipak, postoji jedno primetno pravilo: onoliko koliko se efikasnost raspoloživih komunikacionih sredstava za razgrađivanje, raz(no)likovanje i modifikovanje iskustva povećava, te posledično potreba za tradicionalnim kulturnim i ličnim identitetom smanjuje, utoliko se potreba za novim i drugačijim, emotivno intenzivnijim, kreativnim i imaginativnim prisustvom u kibernetičkom svetu povećava.

U stvari, sama reč “identitet”, ako znači “kvalitet bivanja istim unutar svega što konstituiše objektivnu stvarnost pojedinačnih, odvojenih stvari” možda i nije prikladan termin unutar kibernetičkih okolnosti gde mogućnosti svih vrsta pojava i prikaza nikako ne konstituišu tradicionalnu antropo-korporalnu stvarnost. Sličnosti mogu ukazivati na informacijsko prisustvo, ali ovo ne ukazuje nužno na jedan jedini izvor, na jednu tačku u prostoru, jedinstveni lokus, na bilo kakav opipljiv volumen ili individualno telo. Ovo grandiozno prisustvo pre može biti privremeni asamblaž, slučajan fenomen, posledica samog proces grupisanja jedinica informacije.

Antropo-kultura nepovratno ulazi u razdoblje simulacije i simulakri¹², savršenih, “hiper-realističnih” replika staromodnih osećanja pomešanih sa trenutno *poželjnim* pojavnostima. U ovoj fazi, reprezentacija simulira reprezentovano do njegovog isključivanja, dihotomija “iluzija nasuprot stvarnosti” je poništena, obmana je daleko više uzbudljivija nego opservacija, de-personalizacija postaje novi metod sticanja javnog prepoznavanja i potvrde, staromodna *senka* se stapa sa projektovanim multiplim *personama*, elektronski definisana lokacija sa digitalno komponovanim i

¹² U *Procesiji Simulakra*, Baudrillard tvrdi da *slika* ima četiri sukcesivne faze:

1. slika je refleksija bazične stvarnosti,
2. slika maskira i izobličuje bazičnu stvarnost,
3. slika maskira odsustvo bazične stvarnosti,
4. slika nema nikakav odnos sa bilo kojom bazičnom stvarnošću; sama je sopstveni čist *simulakrum*.” (Baudrillard; 1983)

Slika je hiper-realna, tehnoRELAT koji podseća na stvarni perceptibilni potencijal bazične stvarnosti, fenomen koji iako prikazuje tehnoPROKSIMAT ne odražava bilo kakvu bazičnu stvarnost, već je konstruisan iz čiste apstrakcije, generisan kao similRELAT, iluzija da odnos sa nekom bazičnom stvarnošću postoji, verovanje koje kognitivno poništava princip stvarnosti odstranjujući razliku između ‘stvarnog’ i ‘falsifikata’. Ova binarna razlika, epistemološki princip stvarnosti znatno metodološki zavisi of poređenja, od same mogućnosti poređenja bazične stvarnosti i njene slike, reprezentovanog i reprezentacije; bez principa stvarnosti, istine su ništa drugo do verovanja, nauke mitovi, a naučna posmatranja i filozofski diskursi sofističke retorike.

Baudrillard dalje, u istom tekstu, izlaže:

“U prvom slučaju, slika je dobra pojava: reprezentacija je reda sakramenta. U drugom je zla pojava: reda zlodela. U trećem, pretvara se da je pojava: reda je magije. U četvrtom, nije više uopšte od reda pojava, već simulacije.

Tranzicija od znakova, koji skrivaju nešto, ka znakovima, koji skrivaju da nema ničega, obeležava odlučnu tačku obrta. Prvi impliciraju teologiju istine i tajnovitosti (kojem pojam ideologije još pripada). Drugi uvode doba simulakra i simulacije, u kojem više nema boga da prepozna svoje, niti ikakvog poslednjeg suda da razdvoji istinu od neistine, stvarno od njegove artifičijalne rezurekcije, jer je sve već mrtvo i vaskrslo unapred.

Kada stvarno nije više što je inače bilo, nostalgija poprima pun smisao. Raste proizvodnja mitova o nastanku i znakova stvarnosti; sekundarne istine, objektivnosti i autentičnosti. Javlja se eskalacija istinitog, proživljenog iskustva; rezurekcija figurativnog kada predmet i supstanca nestaju. Te se javlja panikom rukovodena produkcija stvarnog i referencijalnog, izvan i paralelno panici materijalne produkcije. Tako se simulacija javlja u fazi koja nas zanima: strategija stvarnog, neo-stvarnog i hiper-stvarnog, čiji je univerzalni duplikat strategija obeshrabrujuće sumnje.” (ibid.)

razasutim *corpusom* – reinkarniranim *deus ex machina*.

SVET NIJE NESTAO

Naprotiv, čovečanstvo se nalazi na početku novog, totalno preplavljujućeg, estetskog iskustva. Antropo-senzorium se javlja kao kontejner, sadržatelj i oblik kibernetičkih informacija, podatni primalac podataka pre nego interaktivni medijum taktilne, konkretne komunikacije sa ovostranim, stvarnim, fizičkim, materijalnim i socijalnim okruženjem. Tradicionalna dihotomija duh-telo se mitologizuje, udaljava na periferiju diskurzivnih verovanja u bazičnu realnost (čiju faktičnost *simulakrum tela* ne prepoznaje).

Ali šta je *telo*?

Postoji barem nekoliko kratkih odgovora: *telo* je materija, sekundarna ili modifikovana primarna materija za Aristotela, nestalan amalgam pet elemenata. Za arhaične atomiste *telo* je moglo biti *atom*, nedeljiva celina, jedno, dok je za savremene atomiste *telo* sastavljeno od mikro elemenata okupljenih u veoma kompleksnu strukturu – na kraju krajeva *telo* je samo energija manifestovana kao diskretna masa. Biolozi vide evoluciju života u mnogim telesnim oblicima od kojih ljudsko *telo* predstavlja jednu kompleksnu mogućnost. Lekar može posmatrati *telo* kao nesavršen, ranjiv sistem funkcionalnih organa. Za mnoge psihologe, *telo* je mnogo više od sistema organa i čula – “Ego je *telo*”, naglasio je Frojd (S. Freud)¹³. Drugi smatraju da je ljudsko *telo* sećanje, memorisano životno iskustvo. Ljubavnici uživaju u svojim *telima*. Ratnici ga koriste kao oružje sposobno da uništi druga *tela*, po potrebi. Za alhemičara *telo* je instrument i subjekt eksperimenata koji rezultiraju besmrtnošću. U nekim religijskim školama, *telo* je posmatrano kao izvor zla, primitivan domaćin večnog bića, dok se u drugim duhovnim učenjima *telo* smatra hramom u kojem se proslavlja sopstveno božansko poreklo. Butho plesači nesumnjivo upotrebljavaju svoje *telo* kao izražajan medij. Za filozofe *telo* je problem. Za zen (mahajana budizam) sledbenika *telo* je udarac štapom, itd. itd..

Očigledno, *telo* je bilo i jeste predmet razmatranja. Opšti imenilac je reč “*telo*” koje prevashodno ukazuje na nešto što svi pretpostavljamo da možemo osetiti kada se probudimo ujutru. Obamrlost *tela* je predmet velikog straha i mnogo uverljiviji dokaz *telesnog* postojanja od bilo koje epistemološke rasprave u potrazi za istinom. Izvesno je da sam termin “*telo*” može biti pronađen u mnogim i raznovrsnim diskursima od kojih svi mogu opisivati, ocrtavati, simbolizirati, otkrivati ili sakrivati sam objekt interesa, najverovatnije kontradiktornim terminima, te nikada, dakle, ne uspostaviti jednu jedinu, univerzalnu, istinitu perspektivu. Iz ovih razloga, a i za potrebe ovog eseja, *telo* će se posmatrati kao kvazi-ontološki problem, a smatrati mnogo više neuro-psiho-fiziološkim fenomenom sabranih diskretnih tragova sećanja (memorata) koja uključuju kako lingvistične tako i

nediskurzivne dimenzije senzorialnog iskustva, a svaka reprezentacija *tela* će se smatrati konstruktom kulture, to jest pojmom generisanim bilo kojom (ne)kanoničnom strukturom simboličkih kvalifikatora koji su interiorizovani, prihvaćeni kao sistemi verovanja od strane bilo koje individue, grupe, socijalnog stratuma ili kulturnog okruženja. Ovi aspekti će se smatrati *telom iskustva*, kategorije neposredno povezane sa vremenom kao u iskustvu “starenja”, prostorom kao u “dugom hodanju”, te pojmom istorije, to jest simboličke reprezentacije prošlosti, sadašnjosti i budućnosti kao u “sada se setih šta sam planirao za večeras”.

Najvažniji problem ovde nije sama istina, ili istiniti ontološki diskurs o ljudskom *telu*, već iskustva i verovanja koja formiraju individualan identitet koji je blisko povezan sa telesnim prisustvom u vremenu i prostoru kao u gornjim naznakama. Takođe, problem je manje fizičko, a više *simulirano* prisustvo tela u kibernetičkom prostoru i vremenu, to jest individualno koordinisan i digitalno kodiran fluks informacijskih jedinica koje utiču na personalna iskustva *simulakruma tela*, te implicitno transformišu kolektivna socio-politička *tela*, te generišu nesagledivo bogatu, globalnu, tehno/kibernetičku antro-po-kulturu.

Dodatni problemi razmatranja i analize su:

1. *telo* kao centar tehno-informacijski sofisticiranih ćelija-kontejnera-nosilaca (na primer: soba, kancelarija, automobil, mikro-kompjuterski terminal), dakle makro hipo-muskulturno-aktivno – stoga sve više neuro-muskulturno-fiziološki pasivno.

2. *telo* kao centar tehno-informacijski sofisticiranih ćelija-kontejnera-nosilaca, dakle makro hiper-senzorialno-aktivno, stoga sve više neuro-senzorialno-psihološki aktivno.

3. individualno *telo* iskustva kao *simulakrum tela* (na primer: kodiranje/projekcija *želje* i semiotičko/aksiološkog individualnog sadržaja pri generisanju ponašanja virtualnog subjekta (anonimusa/avataara/aliasa) + povratna stimulacija kodiranjem/projekcijama drugih virtualnih subjekata (anonimusa/avataara/aliasa)), te posledično:

3.1. individualizovana simil-intuicija socijalne stvarnosti:

3.1.1. (dis)kontinuirana komunikacija kao komunikacija simulakra

3.1.2. (dis)kontinuirana senzorijska iskustva kao iskustva simulakra

3.2. individualizovana simil-intuicija prostorno/vremenske stvarnosti

3.2.1. (dis)kontinuirana intuicija prostora kao prostora simulakra

3.2.2. (dis)kontinuirana intuicija vremena kao vremena simulakra

4. transformacija globalnih kultura i raznovrsnih političkih entiteta:

4.1. globalno socijalno raslojavanje na dve klase:

4.1.1. kibernetičku

4.1.2. ne-kibernetičku

4.2. generisanje virtualnog tržišta/prostora/vremena rada:

4.2.1. podele virtualno rada

4.2.2. etike virtualnog rada

4.3. generisanje virtualnog tržišta/prostora/vremena dokolice:

4.3.1. kategorija:

4.3.1.1. virtualne stvarnosti/svetovi (na primer: *Second Life*)

4.3.1.2. virtualne socijalne mreže (na primer: *Facebook, MySpace, Instagram*)

4.3.1.3. virtualnih igara (na primer: *World of War Craft*)

4.3.2. estetike virtualne dokolice

NOTA BENE:

Ovaj esej je tek deo obuhvatnije studije koja se bavi kognitivnim, etičkim, estetskim, funkcionalnim i kulturalno-psihološkim efektima koje istorijski jedinstven razvoj tehnologije informacije ima i imaće na lični identitet.

¹³ Freud, Sigmund (1856–1939 n.e.), neurolog i psihoterapeut, osnivač psihonalize kao teorije ličnosti i terapijske metode i prakse; psihoanaliza se bazira na modelu uma podeljenog na nesvesno, pri-svesno i svesno i na pretpostavci postojanja unutrašnjih sukobljenih snaga koje utiču na normalno, neurotično i psihotično ponašanje, iskustvo i percepciju sebe, drugih i sveta. Frojdovo ukazivanje na seksualne uzroke neurotičnog ponašanja prouzrokovalo je mnoge polemike, debate i rasprave, a teorijska i praktična razmatranja su inicirala nove discipline, psihologiju i psihijatriju, te mnogobrojne interpretacije, ogranke i kritički drugačije modele.

Lacan, Jacques (1901–1981 n.e.), psihoanalitičar i autor, svojim često kriptičnim diskursom je revitalizovao psihoanalitički diskurs i Frojdovo tumačenje nesvesnog uvođenjem novih tehničkih termina konstituisanih prvobitno u kontekstu lingvističko/semioloških i antropoloških post-strukturalnih istraživanja.

NOTA BENE: U ovoj belešci će biti razmotrena i poređena dva modela psihoanalitičkog diskursa, Frojdo i Lakanov koji se čine prikladnim pri analizi ličnog identiteta u kontekstu odnosa *ne-kibernetičke ovostranosti* i *kibernetičke onostranosti, stvarnosti i virtualne stvarnosti*.

Dijagramatski, sledeći termini će se smatrati operativnim u ovom diskursu:

1. *corpus* i *locus* podrazumevaju *personalan* i *kulturni* identitet, *ego* i *super-ego* u kontekstu *ne-kibernetičke stvarnosti*:

1.1. *ego*

U Frojdovim, te Lakanovim postavkama formiranje *ega* je proces “identifikacije” sa spoljašnjom slikom/refleksijom/drugim, te je stoga *ego* iluzija, zamišljen/fantaziran ideal, nostalgično sećanje na izgublenu narcisoidno samoljublje, ideal koji se odlaže za budućnost; frekventno, idealan *ego* poprima obličje heroja/heroine)

1.2. *super-ego*

U Lakanovim postavkama *super-ego* je prostor simboličkog poretka / označitelja+označenog / jezika / simbola / biheioralnih pravila / zakona / kulture u kojem se *ego* neprekidno traži i sa kojim se pogrešno identifikuje

1.3. *subjekt*

U Lakanovoj postavci individua je *subjekt*, to jest produkt simboličkog poretka / označitelja+označenog / jezika / simbola / biheioralnih pravila / zakona / kulture, to jest identitet kojem simbolička funkcija komunikacionih sfera daje/propisuje ulogu u socijalnom okruženju

2. *virtualan corpus* i *virtualan locus* podrazumevaju *simuliran personalan* i *simuliran kulturni* identitet, *alter-ego* i *alter-super-ego* u kontekstu kibernetičke stvarnosti:

2.1. *alter-ego*

Po Frojdovim, te Lakanovim postavkama formiranje *alter-ega* je *simulacija* “identifikacije” sa spoljašnjom slikom/refleksijom/drugim, te je stoga *alter-ego simulirana* iluzija, zamišljen/fantaziran ideal, nostalgično sećanje na

izgubljenu narcisoidno samoljublje, ideal koji se odlaže za budućnost; frekventno, idealan *alter-ego* poprma oblička *simulakra heroja/heroina*)

2.2. *alter-super-ego*

Po Lakanovim postavkama *alter-super-ego* je prostor *simuliranog* simboličkog poretka / označitelja+označenog / jezika / simbola / bihevioralnih pravila / zakona / kulture u kojem se *alter-ego* neprekidno traži i sa kojim se pogrešno identifikuje

2.3. *avatar/alias*

Po Lakanovoj postavci individua je *avatar/alias*, to jest produkt *simuliranog* simboličkog poretka / označitelja+označenog / jezika / simbola / bihevioralnih pravila / zakona / kulture, to jest identitet kojem simbolička funkcija komunikacionih sfera daje/propisuje ulogu u *simuliranom* socijalnom okruženju

3. *kibernetička dekonstrukcija corpora i loci* podrazumeva *trans-mutaciju* i *trans-poziciju* ne-kibernetičkog *ega*, *super-ega* i *subjekta* u kibernetički *alter-ego*, *alter-super-ego* i *avatar/alias*

4. *simulacija* podrazumeva Bodrijarovo tumačenje *simulakruma* kao u belešci 12.

Diskurzivno dinamički gore navedeni termini u 1.1., 1.2., i 1.3. se međjusobno odnose na sledeći način:

Frojdov doprinos razumevanju psihe je u njegovom postuliranju da nesvesno ima strukturu, U svojoj prvoj, topografskoj teoriji psihe koja datira oko 1900te, opisivanoj u *The Interpretation of Dreams* (1900), *The Psychopathology of Everyday Life* (1901), *Jokes and Their Relation to the Unconscious* (1905), *Three Essays on the Theory of Sexuality* (1905), itd., Frojd razlikuje nesvesno, pri-svesno i svesno kao oblasti psihe. Frojdova druga, strukturalna teorija psihe koja datira iz 1920tih, u na primer: *The Ego and the Id* (1923), *Inhibitions, Symptoms and Anxiety* (1925), itd., razlikuje tri psihičke snage *id*, *ego* i *super-ego*. Oba trijadična modela uma ukazuju na psihičke oblasti ili energije koje imaju određene međusobno dinamičke funkcije.

Frojdova psihoanaliza kao i Lakanova analiza se mogu posmatrati i kao psihodinamičke i kao razvojne teorije psihe, te u tom smislu formiranje *ega* i ličnosti (persone) obe shvataju kao kontinuirani dinamički i razvojni proces tokom kojeg se psihičke funkcije, strukture i snage postepeno razvijaju na osnovu iskustva biološki sazrevajuće ličnosti koja je u odnosu i odnosi se sa drugima u socijalnom i kulturnom okruženju.

U svim mogućim psihodinamikama, urođen seksualan nagon i apetit, libido, se manifestuje kroz pet psihoseksualnih razvojnih faza: oralnu, analnu, faličnu (edipalnu), latentnu i genitalnu, kroz koje individua postepeno prolazi i tokom kojih pregovara sa svojim okruženjem te stiče svoj identitet.

Psihički domen i snage, nesvesno, pri-svesno, svesno, *id*, *ego* i *super-ego* međusobno reaguju da bi formirale ličnost. *Id* nesvesnog, iz kojeg se pobuđuje libido, to jest energija naših bioloških potreba i seksualnih instiktivnih poriva, traga za prilikama zadovoljavanja i zadovoljstva da bi izbegao bol koji se javlja povećavanjem instiktivnih pritisaka. *Id* je asocijalan i antisocijalan i može se manifestovati nasuprot socijalnim normama kada instikti nisu zadovoljeni. *Super-ego*, restriktivna savest psihe, se razvija prihvatanjem socijalnih i etičkih ograničenja nametnutih porodičnim i društvenim normama ponašanja što rezultira kultivisanim i civilizovanim, socijalno prihvatljivim igranjem uloga propisanim okruženjem.

Suprotstavljajući se psihoseksualnim impulsima i nagonima *ida*, *super-ego* preplavljuje individuu anksioznošću, te individua razvija *ego* da bi razrešila konflikt, *ego* se razvija kao transformativan medijator koji usmerava psihoseksualne pritiske i transformiše ih u ponašanja prihvatljiva za društvo. *Ego* sledi princip realnosti i obuzdava seksualne želje *ida* odlažući instiktivna zadovoljenja u budućnost, te programatski generiše idealan *ego* i ideal *ega*. Način na koji je ovaj fundamentalan sukob razrešavan se odražava na proces razvoja ličnosti individue i njen dinamički odnos sa drugim individuuama u socijalnom okruženju.

Lakan, razvijajući interpretaciju Frojda, predlaže svoju trijadičnu strukturu: stvarno, imaginarno i simbolično, te koristi Borromejski čvor (preuzeto sa grba porodice Borromeo iz San Miniata i Milana: izvedeno iz *Buon Romei*, "dobri Rimljani") da predoči međusoban dinamički odnos ovih dispozicija (fig.1).

Imaginarno je na strani *ega*, simbolično odgovara *super-egu*, a stvarno *idu*. U središtu se nalazi seksualna želja, koja je centralna ideja i u Frojdovoj i u Lakanovoj analizi, a po kojima su ličnost i ponašanje motivisani instiktivnim/libidinalnim porivima.

Lakanova imaginarna dispozicija je u *zagledanosti* koja obeležava psihoseksualnu razvojnu *fazu refleksije*, a u kojoj imaginacija, fantazija i igra, idealan *ego* i idealna slika *ega* zaokupljaju, te u kojem dominira narcisoidno svemoćno stapanje ranog *ega* sa majkom, a koje se, jer je latentno prisutno u odraslom periodu, manifestuje u trenutcima kada se 'iluzorno' poistovećujemo sa drugima.

Simbolično se tiče lingvističkih označitelja, jezika, pravila i zakona, strukture. Lakan smatra da se celokupan psihički sistem nesvesno/svesno, *id/super-ego* manifestuje u neprekidnom povezivanju i mreži simbola, označitelja i označenog, te asocijacija. Simbolično igra konstitutivnu ulogu u imaginarnom, jer *subjekt* se javlja, je generisan mrežom značenja i jezika, strukturiranog sveta odraslih, kodova, normi koje potiskuju želje, *subjekt* je uvek razdeljen između svesnog, značenjski pristupačnog i nesvesnog, kontinuirane serije instiktivnih poriva i sila koje ostaju nepristupačne,

subjekt nedostaje individui, *subjekt* je neostvariv individualan identitet. Mi jesmo ono što jesmo, jer nam nešto nedostaje, naše nesvesne želje koje nikada ne mogu biti zadovoljene. Ovaj nedostatak doživljavamo kao prekid, kao raskid, raskol koji pokušavamo da zatvorimo, koji naše nesvesno, naša želja pokušava da ispuni. Zato je Lakanov *subjekt* de-centriran, otuđen, prazan, što Lakan naziva *beance* (francuski: svojstvo onoga što je veoma otvoreno). Simbolično se izjednačuje sa funkcijom oca u Frojdovoj teoriji gde se vidi kao intervencija, regulacija instinktivne želje u Edipovom kompleksu, prekid imaginativnog odnosa između ega i majke da bi se uvela neophodna distanca između, ali u Lakanovoj interpretaciji, uloga oca nije samo u sprovođenju odvajanja *subjektive* želje od majke i društva, već i u oplemejivanju želje i spajanju sa društveno normativnim.

Lakan razvija teoriju *faza refleksije* umesto Frojdovih pet faza psihoseksualnog razvoja i predlaže tri faze: *pre-reflektivnu*, *reflektivnu* i *post-reflektivnu*. Refleksija i ogledalo se ovde ne koriste literarno, već kao refleksivnost površine drugog, majčinog lica, tela ljubavnika, označitelja, simboličnog. Fascinacija refleksijom se javlja u starosnom dobu između 6 i 18 meseci i odgovara Frojdovoj fazi *primarnog narcizma* kada je individua zaljubljena u sebe i svoje telo, da bi prešla u fazu ljubavi prema drugom. Zaokupljenost ega idelizacijom sopstvene slike i fantazijama o drugom je narcisoidne prirode. U refleksivnoj fazi psihoseksualnog razvoja, individua pronalazi sebe u *strukturiranom* odnosu/interakciji/igri sa drugim (majkom) i osećaj upotpunjenosti se javlja kroz iskustvo telesne energije reflektovane u okruženju. Ego je za Lakana proces *identifikacije* sa spoljašnjom slikom u drugom, idealnom slikom potpunosti ka kojoj *subjekt u razvoju* teži, ali koja po sećanju na pre-refleksivnu fazu telesne fragmentiranosti (usled nezadovoljavanja bioloških potreba za, na primer: hranom, nuždama, itd.) ne može biti aktualizovana. Sopstvo, upotpunjenost pronađena u drugom je imaginarno i stoga idealno, ne aktualno; ego, idealan ego je stoga iluzija; idealan ego je 'istorijski' nostalgičan trag sećanja na izgublenu samozaljubljenost narcisa, dok je ideal ega, u-topos ega dinamičko formiranje sopstvenog identiteta podvrgavanjem normama super-ega, odnosno simboličnog.

1953 godine, Lakan uspostavlja razliku između *subjekta* i ega, koji je Frojd po Lakanu odredio kao fantaziju spajanja sa drugim. Lakan predlaže da je individua mnogo više *subjekt*, proizvod simboličnog, jezika i kulture. *Subject* nije imaginaran ego izgubljen u simboličnom, već mu simbolička funkcija jezika daje identitet i mesto u društvu, dakle *subjekt* ne postoji kao ego, unutar individualne psihe/tela, već je trans-individualan, trans-personalan kao što su i jezik i govor, te se menja sa kontekstom, posreduje između unutrašnjeg i spoljašnjeg diskursa i konstantno je generisan i re-generisan u odnosu na i sa drugim *subjektima*.

Tokom 60tih i 70tih, Lakan se posvetio više pre-reflektivnoj oblasti *stvarnog*, pravom ontološkom biću po sebi, stvarnosti sopstva čija se istinitost nalazi izvan jezika i svesnog, u nesvesnom raskolu koji se izmiče svakom autoritetu.

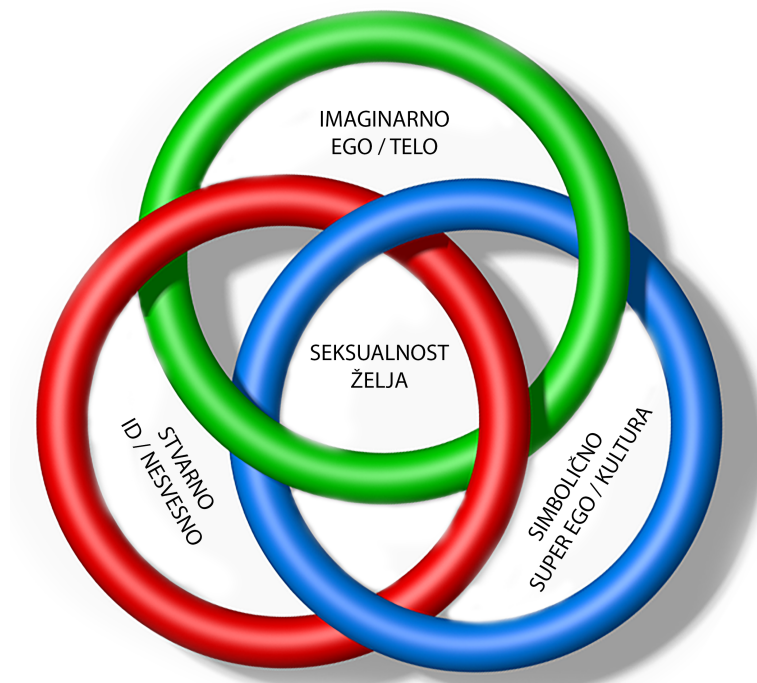

fig. 1

LITERATURA

1. Akademie-Ausgabe = AA. i.e. *Kants gesammelte Schriften*. Ed. königliche preussische Akademie der Wissenschaften / deutsche Akademie der Wissenschaften, Berlin, de Gruyter, 1902–.
2. Ariew, Roger, Daniel Garber (editors & translation). *G. W. Leibniz: Philosophical Essays*. Indianapolis: Hackett. 1989.
3. Alberro, Alexander, Blake Stimson, *Conceptual Art: A Critical Anthology*, Massachusetts: MIT Press, 1999.
4. Aristotle; Jonathan Barnes (editor). *Complete Works of Aristotle, The Revised Oxford Translation (Bollingen Series LXXI. 1-2)*. Princeton: Princeton University Press, 1995.
5. Augustine. *De Dialectica*. Dordrecht, Holland, Boston, USA: D. Reidel Publishing Co. – Synthese Historical Library, 1975, 2011.
6. Bacon, Francis; Thomas Fowler (editor, notes, etc.) *Novum Organum* (English), Oxford: McMillan and Co., Clarendon Press, 1878.
7. _____. Edmond Nolan; et al., (editors). *Grammatica Graeca*, Cambridge: Cambridge University Press. (Latin) & (Greek), 1902. Fascimile Publisher. 2015. ISBN-13: 978-9333674706
8. Baudrillard, Jean. *Simulations*. Chicago: Semiotext[e] – Native Agent Series, 1983.
9. Baumgarten, Alexander Gottlieb. *Meditationes philosophicae de nonnullis ad poema pertinentibus/Philosophische Betrachtungen über einige Bedingungen des Gedichtes*, Heinz Paetzold (editor), Hamburg: Felix Meiner Verlag, 1983. English translation by Karl Aschenbrenner and William B. Holther, *Reflections on Poetry: Alexander Gottlieb Baumgarten's Meditationes philosophicae de nonnullis ad poema pertinentibus*, Berkeley and Los Angeles: University of California Press, 1954.
10. _____. *Metaphysik*, in *Alexander Gottlieb Baumgarten Metaphysik*, Georg Friedrich Meier (prevod), Johann August Eberhard (sa beleškama), drugo izdanje (1783), Dagmar Mirbach (editor), Jena: Dietrich Scheglmann Reprints, 2005. (The paragraph numbers of the German translation do not correspond to those of the original Latin, since Meier sometimes combined several of the original paragraphs into one; Mirbach's edition includes a table showing the correlation between the two versions.)
11. _____. *Aesthetical/Ästhetik*, Dagmar Mirbach (editor), 2 vols. Hamburg: Felix Meiner Verlag, (1750) 2007.
12. Benvenuto, Bice. & Kenedy, Roger. *The Works of Jacques Lacan: An Introduction*. London: Free Association Books, 1986.
13. *XI Biennale de Paris. La 11^{ème} Biennale de Paris*, Paris: katalog, 1980.
14. Bolzano, Bernard. *Semiotik*, ed. & intro. Walther, E. Stuttgart: Ed. Rot. (1837a) 1971.
15. _____. *Wissenschaftslehre*. 4 vols. Aalen: Scientia. (1837b) 1970.
16. _____. *Theory of Science*, trans. Terrell, B., ed. Berg, J. Dordrecht: Reidel. (1837c) 1973.
17. Berkeley, George. *An Essay Towards a New Theory of Vision* (2 ed.). Dublin: Jeremy Pemyat. 1709.
18. _____. David R. Wilkins (editor), *A Treatise Concerning the Principles of Human Knowledge* (1710); *Three Dialogues Between Hylas and Philonous In Opposition to Sceptics and Atheists* (1713), London: Jacob Tonson, (1734), 2002.
19. _____. Michael R. Ayers (editor). *Philosophical Works, Including the Works on Vision*. London: J. M. Dent / Everyman edition, 1975.
20. Bréal, Michel. *Essai de sémantique: Science des significations*. Paris: Hachette. (1897) 1924.
21. Bühler, Karl. *Ausdruckstheorie*. Stuttgart: Fischer. (1933a) 1968.
22. _____. *The Axiomatization of the Language Sciences*. In Innis, Robert E., Karl Bühler, pp. 75164. New York: Plenum. (1933b) 1982.
23. _____. *Sprachtheorie*. Stuttgart: Fischer. (1934) 1965.
24. Burkhardt, Hans. *Logik und Semiotik in der Philosophie von Leibniz*. München: Philosophia. 1980.
25. Carnap, Rudolf (Editor), Otto Neurath (editor), Charles F. W. Morris (editor). *Foundations of the Unity of Science: Towards an International Encyclopedia of Unified Science*, vol. 1.2). Chicago: University of Chicago Press, 1971. ISBN-13: 978-0226575889
26. Camhy, Daniela. *Sematologie als Grundlagenwissenschaft*. In Eschbach, A., ed., *BühlerStudien*, vol. 1, pp. 98114. Frankfurt: Suhrkamp. 1984.
27. Chandler, Daniel. *Semiotics: The Basic*. London: Routledge, 2007.
28. Clarke, D.S., Jr.. *Principles of Semiotic*. New York: Routledge & Kegan Paul, 1987.
29. Clausius, Rudolf, Archer Hirst (editor), *The Mechanical Theory of Heat: With Its Applications to the Steam-Engine and to the Physical Properties of Bodies*, London: John van Voorst, 1867.
30. Curd, Patricia, Daniel W. Graham (editors). *The Oxford Handbook of Presocratic Philosophy*. Oxford: Oxford University Press, 2008.

31. Condillac, Etienne B. de. *Oeuvres philosophiques*, Paris: Presses Univ. de France. (1746) 1947.
32. Connell, Helen. *University Research Management Meeting the Institutional Challenge: Meeting the Institutional Challenge*, p. 137, OECD, 2005.
33. Danesi, Marcel. *Encyclopedic Dictionary of Semiotics, Media, and Communications*. Toronto: University of Toronto Press, 2000.
34. Dascal, Marcelo. *La sémiologie de Leibniz*. Paris: AubierMontaigne. 1978.
35. Degérando, M.J.. *Des signes et de l'art de penser considérés dans leurs rapports mutuels*. Vol.1, 2, Paris: Etienne. 1800.
36. Ducrot, Oswald, Tzvetan Todorov. *Encyclopedic Dictionary of the Sciences of Language*, Blackwell, Oxford, (1972) 1981.
37. Eco, Umberto. *Signo*. Barcelona: Labor, 1976.
38. _____. *The influence of Roman Jakobson on the development of semiotics*. In Armstrong, D., and Schooneveld, C. H. van, eds., *Roman Jakobson: Echoes of His Scholarship*, pp. 39-58. Lisse: de Ridder. 1977.
39. Edwards, Paul. *The Encyclopedia of Philosophy*. London: Macmillan/Collier, 1972.
40. Fichte, J.H.. *Wissenschaftslehre nova methodo: Kollegnachschrift K.Chr.Fr. Krause 1798/99 (Philosophische Bibliothek)*, Hamburg: Felix Meiner Verlag GmbH, 1994.
41. _____. *Beitrag zur Berichtigung der Urteile des Publicums ueber die Franzoesische Revolution (1793)*, u Fichte, J.H.. *Saemtliche Werke*, Berlin: Verlag von Veit, 1845.
42. Freud, Sigmund, *The Dream Work 1900*, in *The Interpretation of Dreams*, Vol. 4, The Standard Edition of the Complete Psychological Works of Sigmund Freud. London: The Hogarth Press and The Institute of Psychoanalysis, 1995.
43. _____. *The Psychopathology of Everyday Life: Forgetting, Slips of the Tongue, Bungled Actions, Superstitions and Errors*, Vol. 6, The Standard Edition of the Complete Psychological Works of Sigmund Freud. London: The Hogarth Press and The Institute of Psychoanalysis, 1995.
44. _____. *Three Essays on the Theory of Sexuality 1905*, in *A Case of Hysteria, Three Essays on Sexuality and Other Works*, Vol. 7, The Standard Edition of the Complete Psychological Works of Sigmund Freud. London: The Hogarth Press and The Institute of Psychoanalysis, 1995.
45. _____. *On Narcissism 1914*, in *On The History of the Psychoanalytic Movement, Papers on Metapsychology and Other Works*, Vol. 14, The Standard Edition of the Complete Psychological Works of Sigmund Freud. London: The Hogarth Press and The Institute of Psychoanalysis, 2001.
46. _____. *The Ego and the Id 1923*, in *The Ego and the Id and Other Works*, Vol. 19, The Standard Edition of the Complete Psychological Works of Sigmund Freud. London: The Hogarth Press and The Institute of Psychoanalysis, 1961.
47. _____. *Inhibitions, Symptoms and Anxiety 1925*, in *An Autobiographical Study, Inhibitions, Symptoms and Anxiety, The Question of Lay Analysis and Other Works*, Vol. 20, The Standard Edition of the Complete Psychological Works of Sigmund Freud. London: The Hogarth Press and The Institute of Psychoanalysis, 1995.
48. Goethe, Johann Wolfgang von. *Conversations With Eckermann (1823-1832)*, Berkeley: North Point, 1984.
49. Graham, Daniel W.. *The Texts of Early Greek Philosophy – The Complete Fragments and Selected Testimonies of the Major Presocratics*. New York: Cambridge University Press, 2010.
50. Goldberg R. L., *Performance Art; from Futurism to the Present*, London: Thames and Hudson, 1979, 2001.
51. Harcourt, Rev. William Vernon, FRS &c. *Letter to Henry Lord Brougham, FRS &c., Containing Remarks on Certain Statements in his Lives of Black, Watt and Cavendish - With an Appendix Containing Newton's Letters on Air and Aether*. London: Richard & John Edward Taylor, 1846. p.131-141.
52. Hamann, J.G.. *Writings on Philosophy and Language*. Ed. K. HAYNES, Cambridge: Cambridge UP, 2007.
53. Hegel, Georg Wilhelm Friedrich. *System der Wissenschaft. Erster Theil, die Phänomenologie des Geistes*, Bamberg/Würzburg: Verlag Joseph Anton Goebhardt, 1807.
54. _____. *Enzyklopädie der philosophischen Wissenschaften im Grundrisse*, Dritte Ausgabe, Heidelberg: Winter, 1830.
55. _____. *Wissenschaft der Logik*, Nürnberg: Schrag, 3 vols., 1812–16.
56. _____. *The Philosophy of Fine Art*, 4 vols. London: Bell, (1817) 1916.
57. Herder, Johann Gottfried. *Über die neuere deutsche Literatur. Fragmente (= Sämtliche Werke, ed. Suphan, B., vol. 2), pp. 1-108*. Berlin: Weidmann, 1768 (1877).
58. _____. *Kritische Wälder (= Sämtliche Werke, ed. Suphan, B., vol. 3)*. Berlin: Weidmann, 1769 (1878).
59. _____. *Ideen zur Philosophie der Geschichte der Menschheit (= Sämtliche Werke, ed. Suphan, B., vol. 13)*. Berlin: Weidmann, 1784-85 (1887).

60. Hjelmslev, Louis. *On the principles of phonematics*. In Hjelmslev, L., *Essais linguistiques II*, pp. 157-62. Copenhagen: Nordisk Sprog- og Kulturforlag. (1937) 1973.
61. _____. *Prolegomena to a Theory of Language*. Madison: Univ. of Wisconsin Press. (1943) 1961.
62. _____. *Prolegomena zu einer Sprachtheorie*. München: Hueber. (1943a) 1974.
63. _____. *Structural analysis of language*. In Hjelmslev, L., *Essais linguistiques*, pp. 27-35. Copenhagen: Nordisk Sprog- og Kulturforlag. (1948) 1959.
64. _____. *La stratification du langage*. In Hjelmslev, L., *Essais linguistiques*, pp. 37-68. Copenhagen: Nordisk Sprog- og Kulturforlag. (1954) 1959.
65. _____. *Pour une sémantique structurale*. In Hjelmslev, L., *Essais linguistiques*, pp. 96-112. Copenhagen: Nordisk Sprog- og Kulturforlag. (1957) 1959.
66. _____. *Essais linguistiques (= Travaux du Cercle linguistique de Copenhague 12)*. Copenhagen: Nordisk Sprog- og Kulturforlag. 1959.
67. _____. *Essais linguistiques II (= Travaux du Cercle linguistique de Copenhague 14)*. Copenhagen: Nordisk Sprog- og Kulturforlag. 1973.
68. _____. *Resumé of a Theory of Language*, ed. and trans. Whitfield, Francis J. Madison: Univ. of Wisconsin Press. 1975.
69. Hobbes, Thomas. *Human Nature*. In Hobbes, T., *The English Works, vol. 4*. Aalen: Scientia (Reprint of the 1839 ed.). (1640) 1966.
70. _____. *Elements of Philosophy I: Concerning Body*. In Hobbes, T., *The English Works, vol. 1*. Aalen: Scientia (Reprint of the 1839 ed.) (1655) 1966.
71. _____. Klenner, Hermann (editor). *Leviathan*. Hamburg: Meiner Verlag. 2005.
72. Hofstadter, Albert, Richard Kuhns. *Philosophies of Art and Beauty: Selected Readings in Aesthetics from Plato to Heidegger*. Chicago: University Of Chicago Press, 1976.
73. Hovdhaugen, Eva. *Una et Eadem: Some Observations on Roger Bacon's Greek Grammar*, *De Ortu Grammaticae: Studies in Medieval Grammar and Linguistic Theory in Memory of Jan Pinborg*, Amsterdam Studies in the Theory and History of Linguistic Science, Ser. III: Studies in the History of the Language Sciences, No. 43, Amsterdam: John Benjamins Publishing, pp. 117–132, 1990. ISBN 90-272-4526-6.
74. Humboldt, Wilhelm von; Albert Leitzmann, Bruno Gebhardt, Wilhelm Richter (editors), *Gesamelte Schriften (1785-1835)*, 17 vols, Königlich Preussischen Akademie der Wissenschaften, Berlin: Behr; photomechanical reprint; Berlin: de Gruyter, (1903-36), 1988.
75. _____. *Schriften zur Sprache (Über Denken und Sprechen)*, (Hrsg. Michael Böhler), Stuttgart, 1973.
76. Jakobson, Roman. *Selected Writings (1966-1988)*. 8 vols., The Hague & Berlin: Mouton de Gruyter, 1966-1988.
77. _____. *Results of a Joint Conference of Anthropologists and Linguists, Selected Writings, II*. The Hague & Berlin: Mouton de Gruyter, 1971.
78. _____. *Selected Writings, VIII, Completion vol. 1, Major works, 1976-1980*. Berlin; New York; Amsterdam: Mouton de Gruyter. 1987.
79. _____. *Main Trends in the Science of Language*. London: Allen & Unwin, 1973a.
80. _____. *Questions de poétique*. Paris: Seuil, 1973b.
81. _____. *A glance at the development of semiotics*. In Jakobson, Roman, *The Framework of Language*, pp. 1-29. Ann Arbor: Michigan Slavic Pub. (= Mich. Studies in the Humanities), (1975) 1980.
82. _____. *Six Lectures on Sound and Meaning*. Cambridge and London: The MIT Press, (1976) 1978.
83. _____. *Verbal Art, Verbal Sign, Verbal Time*. Minneapolis: Univ. of Minnesota Press, 1985.
84. Jakobson, Roman, Gadamer, Hans-Georg, and Holenstein, Elmar. *Das Erbe Hegels II*. Frankfurt: Suhrkamp, 1984.
85. Joseph, John E.. *Saussure*, Oxford: Oxford University Press, 2012.
86. Joos, Martin. *Semology: A linguistic theory of meaning*. Studies in Linguistics 13: 5370. 1958.
87. Kant, Immanuel. *Kritik der reinen Vernunft Zweite hin und wieder verbesserte Auflage*, Riga: bey Johann Friedrich Hartknoch. 1787. *Critique of Pure Reason*, tr. Norman Kemp Smith, London: Macmillan, 1978.
88. _____. *Kritik der praktischen Vernunft*, Riga: bey Johann Friedrich Hartknoch (AK V, 1163). 1788. *Critique of Practical Reason*, tr. Lewis White Beck, Indianapolis: Bobbs-Merrill, 1976.
89. _____. *Kritik der Urtheilskraft*, Berlin und Libau: bey Lagarde und Friederich (AKV, 165485). 1790. *Critique of Judgement*, tr. James Creed Meredith, Oxford University Press, 1973.
90. _____. *Prolegomena zu einer jeden künftigen Metaphysik, die als Wissenschaft wird auftreten können*, Leipzig: Verlag von Felix Meiner, (1783) 1920.
91. Kieran, Mathew (ed.). *Contemporary Debates in Aesthetics and the Philosophy of Art*. New York: Wiley-Blackwell, 2005.
92. Koch, A.L., Silver, S. *The first cell*. in Poole, K. Robert (editor). *Advances in Microbial Physiology*. Volume 50: 227–59. DOI:10.1016/S0065-2911(05)50006-7. ISBN 9780120277506.

93. Kosuth, Joseph, *Art After Philosophy and After*, Collected Writings, 1966-1990. Ed. by G. Guercio,
94. foreword by Jean-François Lyotard, Massachusetts: MIT Press, 1991.
95. Kronasser, Heinz. *Handbuch der Semasiologie*. Heidelberg: Carl Winter. (1952) 1968.
96. Kunz L. E., *Oscar Schlemmer: a Bauhaus artist re-examined*, Unpublished dissertation, University of Pittsburgh, 1991.

97. Lambert, Johann Heinrich. *Neues Organon oder Gedanken über die Erforschung und Bezeichnung des Wahren und dessen Unterscheidung vom Irrthum und Schein (=Philosophische Schriften, vol. 1&2)*. Hildesheim: Olms, (1764) 1965.
98. Lacey, A.R. *Dictionary of Philosophy*, London: Routledge, 1996.
99. Lacan, Jacques, *Ecrits: The First Complete Edition in English*, New York: W.W.Norton & Company, 1 edition, January 17, 2007.
100. Lanham, Richard, *The Electronic Word*, Chicago: The University of Chicago Press, 1993.
101. Leibniz, G.W.. *La Monadologie*, Paris: E. Boutroux, 1714. (1991.)
102. Levinson, Jerrold. *The Oxford Handbook of Aesthetics*. New York: Oxford University Press, 2005.
103. Lévi-Strauss, Claude. *Structural Anthropology*. New York: Basic Books, (1958) 1963.
104. Locke, John. *An Essay concerning Human Understanding*. London: Collins. (1690) 1973; New York: Prometheus Books – Great Books in Philosophy, 1995. ISBN-13: 978-0879759179
105. _____. Grant, Ruth W., Tarcov, Nathan (editors). *Some Thoughts Concerning Education and of the Conduct of the Understanding*, Indianapolis: Hackett Publishing Co, 1996.
106. Long, A. A. (editor). *The Cambridge Companion to Early Greek Philosophy*, Cambridge: Cambridge University Press, 1999, ISBN-13: 9780521446679
107. Lotz, John. Adolf Noreen. In Sebeok, Thomas A. (editors). *Portraits in Linguistics, vol. 2*, pp. 5665. Bloomington: Indiana Univ. Press. 1966.

108. Maupertuis, Pierre Louis Moreau. *Réflexions philosophiques sur l'origine des langues et la signification des mots*. 1740, digitalizovano: [www.gallica.bnf.fr / Bibliothèque nationale de France](http://www.gallica.bnf.fr/Bibliothèque_nationale_de_France)
109. _____. *Œuvres de Maupertuis, Volume 4: Recherche des lois du mouvement*, Chez Jean-Marie Bruyset, 1768.
110. Meier, Georg Friedrich. *Theoretische Lehre der Gemüthsbewegungen*, Frankfurt am Main: Athenäum, (1744) 1971.
111. _____. *Versuch einer allgemeinen Auslegungskunst*, Halle: Erscheinungsjahr, 1757.
112. Morris, Charles W. *Symbolism and Reality: A Study in the Nature of Mind*. Chicago: Ph.D. diss. 1925.
113. _____. *Foundations of the Theory of Signs*. Chicago: Univ. Press (= *Foundations of the Unity of Science: Towards an International Encyclopedia of Unified Science, vol. 1.2*). (1938) 1970.
114. _____. *Signification and Significance: A Study of the Relations of Signs and Values*. Cambridge, Mass.: MIT Press. 1964.
115. _____. *The Pragmatic Movement in American Philosophy*. New York: Braziller. 1970.
116. _____. *Writings on the General Theory of Signs*. The Hague: Mouton. 1971.
117. _____. *Aesthetics and the theory of signs*. In Morris, C. W., *Writings on the General Theory of Signs*, pp. 415-33. The Hague: Mouton. (1939) 1971.
118. _____. *Signs, Language, and Behavior*. In Morris, C. W., *Writings on the General Theory of Signs*, pp. 733-98. The Hague: Mouton. (1946) 1971.
119. _____. *Signs about signs about signs*. In Morris, C. W., *Writings on the General Theory of Signs*, pp. 434-55. The Hague: Mouton. (1948) 1971.
120. _____. *Mysticism and its language*. In Morris, C. W., , pp. 456-63. The Hague: Mouton. (1957) 1971.
121. Morris, Charles W., Hamilton, Daniel J. *Aesthetics, signs, and icons*. *Philosophy and Phenomenological Research* 25: 356-64, 1965.
122. Mourelatos, A. P. D. (editor). *The Pre-Socratics*. Garden City, N.Y.: Doubleday, 1974; reprinted Princeton: Princeton University Press, 1993. ISBN-13: 978-0691020884

123. Noë, Alva, Evan, Thompson (editors). *Vision and Mind – Selected Readings in the Philosophy of Perception*, Cambridge: The MIT Press, 2002.
124. Noth, Winfried (Editor). *Semiotics of the Media: State of the Art, Projects, And Perspectives*. Boston: De Gruyter Mouton, 1998.
125. Novalis, Richard Samuel, Hans-Joachim Mähl & Gerhard Schulz (Herausgeber). *Historische-Kritische Ausgabe - Novalis Schriften (HKA)*, Stuttgart: Verlag W. Kohlhammer, 1960–2006.
126. _____. Paul Kluckhohn, Richard Samuel (Herausgeber). *Schriften. Zweite, nach den Handschriften ergänzte, erweiterte und verbesserte Auflage in vier Bänden*, Stuttgart: Kohlhammer, 1960.

127. _____. Richard Samuel, Hans J Mähl, Gerhard Schulz (Herausgeber). *Das allgemeine Brouillon: Materialien zur Enzyklopädistik 1798/99 (Philosophische Bibliothek)*, Meiner, F; Unveränderter Print-on-Demand-Nachdruck der Auflage von 1993. edition (1 Jan 1993)
128. _____. David W. Wood (trans. and editor), *Novalis: Notes for a Romantic Encyclopaedia (Das Allgemeine Brouillon)*, New York: State University of New York Press, 2007. First English translation of Novalis's unfinished project for a "universal science," it contains his thoughts on philosophy, the arts, religion, literature and poetry, and his theory of "Magical Idealism." The Appendix contains substantial extracts from Novalis' Freiberg Natural Scientific Studies, 1798/1799.
129. Ortega y Gasset, Jose, *The Revolt of the Masses*, W.W. Norton & Company, 1994.
130. Peirce, Charles Sanders (author), Christian J.W. Kloesel (author), Christian Kloesel (editor), Nathan Houser (editor). *The Essential Peirce: Selected Philosophical Writings (1867-1893)*. Indiana: Indiana University Press, 1992. ISBN-13: 978-0253207210
131. _____. *Collected Papers*. Vols. 16, Hartshorne, Charles, and Weiss, Paul (editors); vols. 78, Burks, Arthur W. (editor). Cambridge, Mass.: Harvard Univ. Press. (Reference is made to vols. and paragraphs.) 1931-58.
132. _____. Buchler, J. (editor). *The Philosophy of Peirce: Selected Writings*, New York: Harcourt. 1940.
133. _____. Wiener, Philip P. Stanford (editor). *Values in a Universe of Chance*, Calif: Univ. Press. 1958.
134. _____. *The Charles S. Peirce Papers*. 30 reels, microfilm edition. Cambridge, Mass.: The Houghton Library of University Microproduction. 1963-66.
135. _____. Moore, Edward (editor). *C. Charles S. Peirce: The Essential Writings*, New York: Harper & Row. 1972.
136. _____. Ketner, K. L., and Cook, J. E. (editors). *Charles Sanders Peirce: Contributions to 'The Nation,'* 3 vols. Lubbock: Texas Tech Press. 1975-79.
137. _____. Eisele, Carolyn. (editor). *The New Elements of Mathematics*, 4 vols. The Hague: Mouton. 1976.
138. _____. Ketner, Kenneth L., et al. (editor). *Complete Published Works, Including Secondary Materials*, Microfiche Edition, Greenwich, Conn.: Johnson. 1977a.
139. _____. Hardwick (editor). *Semiotic and Significs: The Correspondence between Charles S. Peirce and Victoria Lady Welby*, C. S. Bloomington: Indiana Univ. Press. 1977a.
140. _____. *Writings of Charles S. Peirce: A Chronological Edition. Vol. 1: 1857-66; vol. 2: 1867-71; vol. 3: 1872-78; vol. 4: 1879-84*. Bloomington: Indiana Univ. Press. 1982-89.
141. Postman, Neil, *Amusing Ourselves to Death: Public Discourse in the Age of Show Business*, New York: Penguin Books, 2005.
142. Read, Allen Walker. *An account of the word 'semantics.'* Word 3/4: 7898. 1948.
143. Rescher, Nicholas N. (trans.), *G. W. Leibniz's Monadology*, Pittsburgh: University of Pittsburgh Press, 1991.
144. Richter, Hans, *Dada Art and Anti-Art*, New York: McGraw-Hill, 1965.
145. Russel, Bertrand. *The Problems of Philosophy*, New York: Henry Holt & Co., London: Williams & Norgate, 1912.
146. Robins, Robert Henry. *Ancient and Medieval Grammatical Theory in Europe*. Port Washington: Kennikat. (1951) 1971. ASIN: B0000CI1SY
147. _____. *A Short History of Linguistics*. London: Longman. 1967.
148. Rotenstreich, Nathan (trans.). *Humboldt's Prolegomena to Philosophy of Language*, Cultural Hermeneutics, vol. 2, issue 3, pp. 211-227. 1975.
149. Saussure, Ferdinand de, (author), Bally, Charles, and Sechehaye, Albert (editors). *Cours de linguistique générale*, 25th ed. Paris: Payot. (1916a) 1986.
150. _____. Baskin, Wade (trans.). *Course in General Linguistics*, New York: McGrawHill. (1916b) 1969.
151. _____. de Mauro, Tullio (editor). *Cours de linguistique générale*. Paris: Payot. (1916c) 1972.
152. _____. Engler, Rudolf (editor). *Cours de linguistique générale*, Vol. 1 (1968), vol. 2, part 4 (1974). Wiesbaden: Harrassowitz. (1916d) 1968, 1974.
153. _____. Harris, Roy (trans.). *Course in General Linguistics*, La Salle, Ill.: Open Court. (1916e) 1986.
154. _____. *Course in General Linguistics*. Books LLC, New York, 2009,
155. _____. Hayes, Alfred S.; i Bateson, Mary Catherine, (editors). *Approaches to Semiotics*. The Hague: Mouton, 1964, 1972.
156. Sebeok, Thomas A., (editor). *Myth*. Bloomington: Indiana Univ. Press. (1955) 1958.
157. _____. *Style in Language*. Cambridge, Mass.: MIT Press. (1960) 1968.
158. _____. *Portraits of Linguists*. vol. 2. Bloomington: Indiana Univ. Press. 1966.
159. _____. *Animal Communication*. Bloomington: Indiana Univ. Press. 1968.
160. _____. *Current Trends in Linguistics 13: Historiography of Linguistics*. The Hague: Mouton. 1975.
161. _____. *Contributions to the Doctrine of Signs*, University Press of America, Lanham, 1976.
162. _____. *How Animals Communicate*. Bloomington: Indiana Univ. Press. 1977.

163. _____. *Encyclopedic Dictionary of Semiotics*. 3 vols. Berlin: Mouton de Gruyter. 1986.
164. _____. Lamb, Sydney M.; and Regan, John O. *Semiotics and Education: A Dialogue*. Claremont, Calif.: Claremont Graduate School (= Issues of Communication 10). 1988.
165. _____. Margolis, Harriet. *Captain Nemo's porthole*. *Poetics Today* 3: 11039. 1982.
166. _____. Hayes, Alfred S.; and Bateson, Mary Catherine, (editors). *Approaches to Semiotics*. The Hague: Mouton. (1964) 1972.
167. _____. Ramsay, Alexandra, (editors). *Approaches to Animal Communication*. The Hague: Mouton. 1969.
168. _____. Rosenthal, Robert, (editors). *The Clever Hans Phenomenon: Communication with Horses, Whales, Apes, and People*. New York: N.Y. Academy of Sciences. 1981.
169. _____. Umiker-Sebeok, Jean, (editors). *Speech Surrogates: Drum and Whistle Systems*. The Hague: Mouton. 1976.
170. _____. *Speaking of Apes*. New York: Plenum. 1980.
171. _____. *The Semiotic Sphere*. New York: Plenum. 1986.
172. _____. *The Semiotic Web*, Berlin: Mouton de Gruyter. (1986) 1987.
173. Sextus Empiricus; Richard Bett (trans.). *Adversus Mathematicos II*. Cambridge: Cambridge University Press, 2005.
174. Schelling, Friedrich Wilhelm Joseph Von, Peter Heath (transl.), *System of Transcendental Idealism*, Virginia: University of Virginia Press, (1800) 1978.
175. _____. A. Johnson (transl.), London: John Chapman, (1807) 1845.
176. Schleiermacher, F.D.E.; Heinz Kimmerle (editor), James Duke and Jack Forstman (trans.), *Hermeneutics: The Handwritten Manuscripts*, Missoula: Scholars Press, 1977.
177. _____. *Kurze Darstellung des theologischen Studiums zum Behuf einleitender Vorlesungen*, Berlin: Gedruckt und verlegt bei G. Reimer 1830.
178. _____. Otto, Rudolf (intro.), John Oman (trans.). *On Religion, Speeches to its Cultured Despisers*, New York: Harper and Row, 1958.
179. _____. Leland Friess, Horace (trans. of *The Monologen*) *Schleiermacher's Soliloquies*, Chicago: The Open Court Pub. Company, 1926.
180. Schlemmer O., *Man and art figure and Theatre*, in Gropius W. (ed.), *The theatre of the Bauhaus*, London: Eyre Methuen, 1961. 1979.
181. _____. *Teaching notes from the Bauhaus*, London: Lund Humphries, 1971.
182. _____. *From New stage forms*, in Drain R. (ed.), *Twentieth century theatre, a sourcebook*, London: Routledge, 1995.
183. Shakespeare, William. *As You Like It* (1599), komedija objavljena prvi put u: *Mr. William Shakespeare's Comedies, Histories, & Tragedies*, 1623. (izdanju danas poznatom i kao *First Folio*)
184. Skinner, B.F. *About Behaviorism*. New York & Toronto: Random House, 1974.
185. Surber, Jere Paul (trans. / editor). *Language and German Idealism: Fichte's Linguistic Philosophy*. Atlantic Highlands, New Jersey: Humanities Press, 1996.
186. Smolin, Lee. *The present moment in quantum cosmology: challenges to the arguments for the elimination of time*, London: IOP Publishing, 2000.
187. _____. *The Trouble With Physics*, New York: Houghton Mifflin Co., 2006.
188. _____. *Time, laws, and future of cosmology*. *Physics Today*, 67: 38–43, Melville: American Institute of Physics, 2014.
189. Tatarkiewicz, W., *The History of Six Ideas*, Massachusetts: Highoff Hingham, Distr. by Kluwer, Boston, 1980
190. Thompson, William Irwin, *The American Replacement of Nature: The Everyday Acts and Outrageous Evolution of Economic Life*, New York: Doubleday Currency Book, 1991.
191. Tracy, Antoine Louis Claude Destutt, Comte de. *A Commentary and Review of Montesquieu's Spirit of Laws. Prepared for Press from the Original Manuscript, in the Hands of the Publisher. To which are Annexed, Observations on the Thirty-first [sic: Twenty-ninth] Book, by the Late M. [Jean-Antoine-Nicolas de Caritat Condorcet, marquis de] Condorcet: and Two Letters of [Claude Adrien] Helvetius, on the Merits of the Same Work*, Thomas Jefferson, transl., Philadelphia, Penn.: printed by William Duane. No. 98, Market Street, OCLC 166602192. 1811.
192. Turbayne, Colin (editor). *Berkeley: critical and interpretive essays*. Minneapolis, MN: University of Minnesota Press. (1982) 2011.
193. Vico, Giambattista. *The New Science*, trans. of the 3rd ed. of 1744 by Bergin, T. G., and Fish, M. H. Ithaca: Cornell Univ. Press, (1725-1744) 1984.
194. Volney, Constantin-François de Chasseboeuf, Compt de. *Les Ruines, ou méditations sur les révolutions des empires*, Paris: Desenne, Volland, Plassan. 1791.

195. Welby, Victoria Lady, Eschbach, A. (editor). *What is Meaning?* Amsterdam: Benjamins. (1903) 1983.
196. _____. Schmitz, H. W. (editor). *Significs and Language*, Amsterdam: Benjamins. (1911) 1985.
197. Whitford F., *Bauhaus*, London: Thames and Hudson, 1984, 1991.
198. Wittgesntein, Ludwig. *Tractatus Logico-Philosophicus*, Kegan Paul, Trench, Trubner & Co., Ltd., London, 1922, Project Gutenberg's Tractatus Logico-Philosophicus, October 22, 2010 [EBook #5740], str. 33
199. _____. *Lectures and Conversations on Aesthetics, Psychology & Religious Belief*, Basil Blackwell, London, 1945.
200. Wolff, Christian. *Philosophia prima, sive ontologica, methodo scientifica pertractata, qua omnis cognitionis humanae principia continentur*, Francofurti et Lipsiae, 1786.
201. _____. *Vernünfftige Gedancken von Gott, der Welt und der Seele des Menschen, auch allen Dingen überhaupt, den Liebhabern der Wahrheit mitgetheilet*, Halle: Carl Hermann Hemmerde, 1747.

BIOGRAFIJA KANDIDATA I SPISAK PUBLIKACIJA

Rođen: 24 april, 1955, Beograd

OBRAZOVANJE

2015-2019 Univerzitet Singidunum, Fakultet za medije i komunikacije, Beograd, Srbija

Doktorske studije

1989-1991 Rutgers University, New Brunswick, USA,

MFA, Multi Media, GPA: 3.929 (scale 1-4), Degree credits: 60

1989-90 The Robert Watts Memorial Scholarship

1982-1989 International Aikido Federation, Krk, Jugoslavija,

2nd degree black belt, Aikido

1981-1985 Beogradski Univerzitet, Beograd, Jugoslavia,

Filozofija (semiotika, aksiologija, filozofija jezika) Prosečna ocena: 9.294 (skala 5-10),

Kompletirani krediti: 138

1975-1981 Univerzitet Umetnosti, Beograd, Jugoslavija,

Diplomirao, Slikarstvo/Prošireni mediji, Prosečna ocena: 8.9 (scale 5-10),

Kompletirani krediti : 180

PROFESIONALNI ANGAŽMANI/ POLOŽAJI

1977-danas

30 položaja (8 paralelno ordžavanih do danas)

IZVRŠNO/UPRAVNI POLOŽAJI

2012-2018

CONSULTANT, SCAD Deversity Council, Savannah, USA

2010-2012

CHAIR, SCAD Deversity Council, Savannah, USA

2006-2010

CHAIR, SCAD Faculty Emerging Technologies Liaison Council, Savannah, USA

2005-2006

CHAIR, SCAD Graphic Design Program, Savannah, USA

2004-2005

GALLERY DIRECTOR, IVC Art Gallery, Irvine, USA

2001-2005

CHAIR, LCAD Design Program, Laguna Beach, USA

1997-danas

chief executive director, imperium deSign, newport beach_cosmopolis, usa

1987-1989

POTPREDSEDNIK, ULUS, Beograd, YU

1986-1989

PREDSEDNIK, Sekcija proširenih medija, ULUS, Beograd, YU

MEDIJSKI POLOŽAJI

40 godina ukupno (40 godina u oblasti vizuelnih umetnosti; 33 godine u oblasti grafičkog dizajna)

1979-danas

Semiotician-Axiologist-Cultural Analyst

1997-danas

cco, ceo, imperium deSign, irvine_cosmopolis, usa visual communication design firm

1991-1993

UMETNIČKI DIREKTOR D'Arcy, Masius, Benton & Bowles, Inc., New York, USA

Corporate identity design (Catalogues, Brochures, Periodicals, Prints; e.g. DMB&B, Manning Selvage & Lee, Noble & Asociados, Sosa Bromley Aguilar & Associates, etc.) Accounts: New Businesses (e.g. New York Lottery, IBM, Coca Cola, etc.), Vicks NyQuil, Citizen, Dash, Alitalia, Burger King, etc.

1991

GRAFIČKI DIZAJNER Bantam Doubleday Dell, Inc., New York, USA
Layout, Typesetting

1991

FOTOGRAF
The Center for Professional Advancement, East Brunswick, USA
Presentation material for lectures on sciences and technologies

1985-1989

PREVODILAC (from/to English) Freelance, Beograd, YU
8 titles (over 450 pages);
Philosophy, Theory of visual arts

1982-1985

FOTOGRAF
SKC Gallery, Beograd, YU
Photo documentation of exhibitions, art events and art-works

1980-pres.

KONSULTANT, KREATIVNI DIREKTOR, UMETNIČKI DIREKTOR i GRAFIČKI DIZAJNER
Freelance: Los Angeles, New York, Denver, USA / Beograd, YU Identity Design (Corporate and Client Image), Brand Design, Advertisement Design, Brochures/Catalogues, Mailers/Collateral Design, Editorial Design (Magazines, Books), Annual reports, Posters, Package Design, Multi-media and Internet Design (clients include: DMB&B (New York, USA), Manning, Selvage & Lee (New York), Gray Advertisement (New York), Teslaco (Irvine), ICN Pharmaceutical, Pharmessen, Inc. (San Diego), Continental Bank, PBS, US Department of Interior, Vicks (NyQuil account), Citizen, Procter & Gamble (Dash account), Air Alitalia (Rome, Italy), Burger King, Art Resource Group (Newport Beach, USA), California State University (Los Angeles, USA), University of California (Irvine, USA), FOAPOM (Laguna Beach, USA), IBL (Irvine, USA), Icarus (Quebec, Canada), SKC Gallery (Beograd), music concerts, jazz, film and theatre festivals, art manifestations, various other businesses and individuals, etc.)

1979-pres.

TEORETIČAR
Freelance, Beograd, YU / New York, MS, CO, CA, GA / USA
59+ articles (over 550 pages) and over 155 lectures on design, visual arts and philosophies
1985-90 Collaborated with The Academy of Sciences and Arts on the Dictionary of Visual Arts

1977-danas

MULTI MEDIJSKI UMETNIK (installation, performance, photography, video, digital multi-media)
Ministry of Culture, Beograd, YU / New York, Denver, Los Angeles, Savannah, USA
18 individual and 154 group exhibitions; nationally and internationally

PEDAGOG

35 years total

(30 years full time: 13 years at SCAD, 8 years at LCAD, 1 year at DU, 3 years at MSU, 5 years at SIA) (2 years as TA at RU) (plus, concurrently: 3 years part-time at UCI, 5 years part-time at IVC)

2005-2018

PROFESOR
Savannah College of Art and Design (SCAD), Savannah, USA

Teaching:

– undergraduate level courses:

GD201 Introduction to Graphic Design, GD205 Typography I, GD353 Typography II, GD229 History of Graphic Design, GD230 Technology and Culture, GD358 Production Design, GD400 Graphic Design Studio II, GD408 Portfolio

– graduate level courses:

GDVX503 Design History and Context of Media, GDVX 504 Integrated Media, GDVX701 Design Research, Analysis and Discourse, GDVX723 Seminar: Media Strategy, GDVX724 Studio: Media Practice, GDVX733 Seminar: Typographic Strategy, GDVX770 User-centered Strategy/Process, GDVX753 Seminar: Visual Information Strategy,

GDVX761 MFA Thesis Preparation, GDVX783 Seminar: User Experience Strategy, GDVX793 MFA Visual Thesis Preparation, MFA Thesis Mentorship
GD701 Seminar: Methodologies, GD709 Typography Studio I, GD720 Internet Design I, GD763 Digital Studio II, GD726 The Role of Graphic Design in Social Awareness, GD 748 MA Final Project, GD769 Semiotics of Visual Communication, GD773 MFA portfolio, GD791 MFA Thesis

1997-2005

PROFESOR

Laguna College of Art and Design (LCAD), Laguna Beach, USA

Taught: Fundamentals of Digital Imaging, Computer Imaging, Graphic Design I and II, Internet Design I and II, Package Design, Communication Design, Corporate Identity, Senior Portfolio Review I and II, History of Graphic Design

1999-2005

PREDAVAČ

Irvine Valley College, Irvine, USA

Taught: Corporate Identity, Internet Design, Graphic Design I, Typography, Publication Pre-Press, Gallery Management

1998-2001

PREDAVAČ

University of California at Irvine, Irvine, USA

Taught: Advertising Design, Visual Identity, Internet Design

1996-1997

ASISTENT PROFESOR

University of Denver, School of Art and Art History, Denver, USA

Taught: History of Mark-making, Genotype Design, Poster Design, Expanded Media Design, Editorial Design, Corporate Identity, Multi-media and Cyberspace Design, Spatial Design, Semiotics of Visual Communication

1993-1996

ASISTENT PROFESOR

Mississippi State University, Department of Arts and Sciences, Mississippi State, USA

Taught: – undergraduate and graduate level courses: Multi-media I and II, Advertising Design I and II, Typography I and II, Semiotics of Visual Communication – undergraduate level courses: Introduction to Computing for Artists and Designers, Graphic Design I and II

1989-1991

ASISTENT

Mason Gross School of the Arts, Rutgers University, New Brunswick, USA

Taught: Seminar in Contemporary Art, Performance and Events, Art Making, Drawing on Nature

1984-1989

SARADNIK

(SIA) School of Integrated Arts, Ministry of Higher Education of the City of Belgrade, Beograd, YU

1993- danas

MAJSTOR INSTRUKTOR

Kokoro Aikikai, Savannah / Georgia, Los Angeles / California, DU / Colorado, MSU / MS State, USA

1987-1989

Aikido Association of Beograd, Beograd, YU

Teaching: Aikido (Japanese martial art)

KUSTOSKI POLOŽAJI

1979-1991

KUSTOS

Freelance, Belgrade, YU, 11 exhibitions

New York, USA, 2 exhibitions

Los Angeles, USA, 4 exhibitions

1987-1989
KONSULATANT
The Program Board of the ULUS Gallery, Beograd, YU

1979-1981
ČLAN
The Program Board of the SKC Gallery, Beograd, YU

IZDAVAČKI POLOŽAJI

1988-1989
IZDAVAČ
Dragon Series, Independent Publisher, Beograd, YU
Books on the philosophy and practice of martial arts

1983-1987
KO-IZDAVAČ
Mental Space, NI/EM/SKC Pub., Beograd, YU
Magazine for theory, philosophy and critical studies of visual arts

IZLOŽBE

1977- danas
18 samostalne i 154 group izložbe

SAMOSTALNE IZLOŽBE

2002 Past – Present, OCCCA Gallery, Santa Ana, USA
1997 Portrait, Asbury Gallery, Denver, USA
1996 Golem, McCommas Gallery, MSU, USA
1994 Short Stories about Desperation, Gallery Sebastian, Beograd, YU
1994 Seeds of Good and Evil, SKC, Beograd, YU
1991 Opus Alchymicum, MGSA/Rutgers University, New Brunswick, USA
1990 Golden Face (dedicated to N.Burgic), MGSA/Rutgers University, New Brunswick, USA
1989 Art of Meditations – Meditation of Arts, Jewish Historical Museum, Beograd, YU
1989 Simple Calligraphy, Gallery AUT, Groznjan, YU
1984 Eight Buddha's Mirrors, Collegium Artisticum, Sarajevo, YU
1984 Small Retrospective Exhibition, Gallery Rhinoceros, Novi Sad, YU
1984 Emptiness, SKC, Beograd, YU
1980 Cycle – Seven Days, SKC, Beograd, YU
1979 Space – Walk, New Gallery, Zagreb, YU
1979 Harmonizing and Identifying with the Origin, SKC, Beograd, YU
1979 Exploding Materia, SKC, Beograd, YU
1978 Models of Space, SKC, Beograd, YU
1977 Space, SKC, Beograd, YU

IZABRANE GRUPNE IZLOŽBE

2007 Everything is Designed... Savannah, Red Kite Studios Gallery, Savannah, USA
2006 VIII International Biennial of Miniature Art, Gornji Milanovac, YU
2005 Darkness Revealed, Electric Lodge, Venice, USA
2004 Visual, Peter Blake Gallery, Laguna Beach, USA
2002 Art and Design, Seven Degrees, Laguna Beach, YU
1997 BELEF, Barutana, Beograd, YU
1995 II International Biennial of Los Angeles, Sherry Frumkin Gallery, Santa Monica, USA
1993 Remember Yugoslavia, Art in General, New York, USA
1992 Flux Concert, Anthology Film Archives, New York, USA
1991 Masters in New York, Gallery V, New York, USA
1991 MFA Exhibition, Zimmerly Museum, New Brunswick, USA
1990 Eastern Paradigm, Gallery ULUS, Beograd, YU
1989 Contemporary Drawings from Yugoslavia, Museum of Modern Art, Tampere, Finland
1989 Art and Invisible Reality. Franklin Furnace, New York, USA

1989 Yugoslav Documents, Skenderija, Sarajevo, YU
1985 Art of Peace Biennial, Art Space, Hamburg, Germany
1983 Audio Exhibition, Modern Museum, Stocholm, Sweden
1983 New Approaches in Arts, Mimar Sinan University, Istanbul, Turkey
1983 New Art in Serbia 1970-1980, Museum of Contemporary Art, Beograd, YU
1982 Yugoslav Art in the Seventies, Museum of Modern Art, Brussels, Belgium
1982 Arteder '82, Bilbao, Spain
1981 Mazes of Self-Consciousness, Wroclaw, Poland
1980 XI Biennial of Paris, Paris, France
1979 Works and Words, The Apple, Amsterdam, Holland
1979 Tendencies in Yugoslav Art Today, White Palace, Genoa, Italy

KOLEKCIJE

Museum of Contemporary Art, Beograd, YU
ULUS, Beograd, YU
National Museum, Wroclaw, Poland
National Museum, Poznan, Poland
Numerous private collections in Europe, USA

NAGRADE

1995 Department of Interior Research Grant, Washington, USA
1995 Mississippi State University Research Grant, MS, USA
1988 4th award, International Exhibition of Original Drawing, Rijeka, YU
1986-87 Fellowship, ULUS, Beograd, YU
1981 2nd award, International Drawing Triennial, Wroclaw, Poland

PREDAVANJA/SIMPOZIJUMI

1978-pres. 150+ predavanja

IZABRANA PREDAVANJA

2017 There is No Other, SCAD, Savannah, USA
2016 Authenticity (De)constructed: Fake is as Good as Genuine, SCAD, Savannah, USA
2015 Text(Con)Text, SCAD, Savannah, USA
2014 Semiological-Axiological Discourse, SCAD, Savannah, USA
2013 Mapping Simulacrum, SCAD, Savannah, USA
2011 The End of Design, SCAD, Savannah, USA
2010 The Sacred Geometry of Flatness, SCAD, Savannah, USA
2009 Globalization, SCAD, Savannah, USA
2008 Glorious Losers, SCAD, Savannah, USA
2007 Postmodernism, SCAD, Savannah, USA
2006 Design and Information Automation, SCAD, Savannah, USA
2005 The Future of Design, Humboldt University, Arcata, USA
2000 Contemporary Myths, Gallery 225, Laguna Beach, USA
1998 In Flux, III Multimedia Technology & Applications Conference, Anaheim Convention Center, USA
1997 Cybernetic Deconstruction of Cognitive, Aesthetic and Ethical Values. TRex, Beograd, YU
1995 Cybernetic Deconstruction of Place and Human Body, XIII International Congress of Aesthetics, Lahti, Finland
1993 Signal, Sign, Symbol, Fibernet 2000, MSU, MS State, USA
1992 Performance Art, Middlesex College, Edison, USA
1991 Models of Design, Hood College, Frederick, USA
1989 Philosophy and Cognition – Cognitive Methods, Yugoslav Association for Aesthetics, Ljubljana, YU
1988 Art and the Holistic World View, Castle Elmau, Klais, Germany
1988 Fundamental Problems of Philosophy of Art and Analytical Philosophy, Serbian Association for Aesthetics, Beograd, YU
1986 Art - Ethos of Cognition, Gallery Sebastian, Dubrovnik, YU

- 1985 Theory in Art - Mythology and Spiritual Doctrines, SKC, Beograd, YU
 1984 Artistic Truth - Scientific Truth, Serbian Association for Aesthetics, Beograd, YU
 1984 Truth and Knowledge - Observation Sentence, Inter-University Center, Dubrovnik, YU

OBJAVLJENI TEKSTOVI

1979-pres. 57 naslova - preko 550 stranica

U IZABRANIM ČASOPISIMA

- 2019 Politika nasilja u medijima, Srpska politička misao, Beograd, Srbija
 2014 Performans/Ritual/Teorija, Art+Media, No.6, Beograd, Srbija
 1995 Cybernetic Deconstruction of Place and Human Body, Finnish Society for Aesthetics, Finland
 1993 Balkanization of the World. Hello Belgrade 3, Hello Belgrade Periodical, Inc., New York, USA
 1987 Transformation of the XX Century Visual Arts Towards Meditation, Potrocznik Filozoficzny Mlodych, Warszawa, Poland
 1987 A Reading of W.V.O. Quine's Text 'Epistemology Naturalized', Mentalni Prostor 4, Beograd, YU
 1986 Archetype, Mentalni Prostor 3, Beograd, YU
 1983 Ethos of Cognition in European and Indian Philosophy, Filozofska Istrazivanja 6, Zagreb, YU

U IZABRANIM KNJIGAMA

- 1989 Buddhism, Walk through Impasse, NI, Beograd, YU
 1987 Myth about Hero, Art and Myth, DN, Gornji Milanovac, YU
 1987 The Discourse of Art and the Discourse of the Theory of Ideas, Letopis Matice Srpske, Novi Sad, YU
 1986 Art and Cognition, Coexistence Among Avant-guards, DZE, Ljubljana, YU

ČLAN ŽIRIJA, KUSTOS, ORGANIZATOR

- 1979-danas Član žirija brojnih izložbi-umetničkih manifestacija i predloga programa; Kustos / Ko-kustos 20 izložbi-događaja
 1979-danas Organizator 11 seminara-simpozijuma (serija predavanja-razgovora)

IZABRANE ŽIRIRANE IZLOŽBE/DOGAĐAJI

- 2005 A Random Map of Kitsch, IVC Gallery, Irvine, USA
 2004 Theater Posters - 20th Century Poland, IVC Gallery, Irvine, USA
 1991 Masters in New York. Gallery V, New York, USA
 1989 Ethereal. Walters Hall Gallery, New Brunswick, USA
 1986 Archetype. Ethnographic Museum, Beograd, YU
 1986 Art and Ethos. Gallery Sebastian, Dubrovnik, YU
 1985 Photography in Conceptual and Post-Conceptual Art, Photo Salon, Beograd, YU
 1979 Children's Drawings, SKC, Beograd, YU

IZABRANI SEMINARI-SIMPOZIJUMI

- 2017 The Other, SCAD, Savannah, USA
 2016 On the Fringe, SCAD, Savannah, USA
 2015 Text(Con)Text, SCAD, Savannah, USA
 2014 A Matter of Opinion, SCAD, Savannah, USA
 2013 Mapping Techne, SCAD, Savannah, USA
 2012 Mapping Simulacrum, SCAD, Savannah, USA
 2011 Exploring [Design] Sustainability, SCAD, Savannah, USA
 2010 Flatness – Aesthetic and Semantic Implications of 2-Dimensionality, SCAD, Savannah, USA
 2008 Frameworks for Digital Aesthetics, SCAD, Savannah, USA
 2007 Post-Modernism, SCAD, Savannah, USA
 2006 Beauty is the Beast, SCAD, Savannah, USA
 1986 Cultures of the East – Visual Arts of the West, SKC, Beograd, YU

IZDAVAŠTVO

1979-1989 Izdavač 3 knjige,
Ko-izdavač 2 specijalna izdanja časopisa i 1 časopisa

IZABRANE KNJIGE I ČASOPISI

1989 Live Zen (Korean Zen Buddhism), RZ, Beograd, YU
1989 Walk through Impasse (philosophy and practice of martial arts), NI, Beograd, YU
1987 Jacques Lacan and the Theory of Art (psychoanalysis and visual arts), LMS, Novi Sad, YU
1983-1987 Mental Space (philosophy, theory and criticism of visual arts), NI,EM,SKC, Beograd, YU

PREVODI

1985-1989 8 naslova – preko 450 stranica sa engleskog na srpski

IZABRANI PREVODI

1989 P.Payne, Martial Arts; K.Tohei, Book of Ki; H.Yasutani, Lectures on Zen Training (pg 275)
Published in: P.Payne/K.Tohei/H.Yasutani,Walk Through Impasse, NI, Beograd, YU
1988 Cheng Man-Ching, Tai-chi Chuan – A Simplified Method of Calisthenics (pg 71)
Published as: Cheng Man-Ching, Tai-chi Chuan – A Simple Path, NI, Beograd, YU
1987 Alan Watts, Art of Contemplation (pg 15)
Published in: Mental Space (no 4), SKC, Beograd, YU
1987 Heinz Paetzold, Space in Every-day Life/Geometric Space/Space in Art (pg 25)
Published in: Mental Space (no 4), SKC, Beograd, YU
1987 G. Deleuze and F. Guattari, On the Line, Semiotext(e), New York, 1983. (pg 10.5)
Published in: Mental Space (no 4), SKC, Beograd, YU
1986 Interview with Dalai-Lama, Editor J.F.Avedon, New York, 1979. (pg 5)
Published in: Mental Space (no 3), Ethnographic Museum, Beograd, YU
1985 Thomas Nagel, War and Massacre, (pg 28)
From: T. Nagel, Mortal Questions, University Press, London, 1979.

SARADNJA

1985-1990 Academy of Sciences and Arts, Beograd, YU
Project: Dictionary of Visual Arts (wrote on 75 terms/notions)

1982-1989 Association for Spatial Research, Beograd, YU
Program: Theory in/of Visual Arts (participated in numerous public discussions and projects)

ČLANSTVA

1995 International Association for Aesthetics, Secretariat in Goshen, CT, USA
1989 College Art Association, New York, USA
1987 International Association of Philosophers, Warszawa, Poland
1985 Serbian Association for Aesthetics, Beograd, YU
1984 ULUS (Udruženje Likovnih Umetnika Srbije), Beograd, YU
1982 International Aikido Federation, Tokyo, Japan
1982 Association for Spatial Research, Beograd, YU