

UNIVERZITET U BEOGRADU

FILOZOFSKI FAKULTET

Ana V. Vesković

**RODITELJI KAO AGENSI SPORTSKE  
SOCIJALIZACIJE MLADIH**

doktorska disertacija

Beograd, 2012

UNIVERSITY OF BELGRADE

FACULTY OF PHILOSOPHY

Ana V. Vesković

**PARENTS AS AGENTS OF SPORTS  
SOCIALIZATION OF THE YOUTH**

Doctoral Dissertation

Belgrade, 2012

*Mentor:* dr Nebojša Petrović, vanredni profesor  
Univerzitet u Beogradu  
Filozofski fakultet  
Odeljenje za psihologiju

*Članovi komisije:* dr Marija Mitić, vanredni profesor  
Univerzitet u Beogradu  
Filozofski fakultet  
Odeljenje za psihologiju

dr Goran Opačić, docent  
Univerzitet u Beogradu  
Filozofski fakultet  
Odeljenje za psihologiju

dr Dušanka Lazarević, redovni profesor  
Univerzitet u Beogradu  
Fakultet sporta i fizičkog vaspitanja

Datum odbrane doktorske disertacije:

---

*Mentor:* Prof. Nebojša Petrović, Ph.D.  
University of Belgrade  
Faculty of Philosophy  
Department of psychology

*Members of the Dissertation Committee:*

Prof. Marija Mitić Ph.D.  
University of Belgrade  
Faculty of Philosophy  
Department of psychology

Assistant Prof. Goran Opačić, Ph.D.  
University of Belgrade  
Faculty of Philosophy  
Department of psychology

Prof. Dušanka Lazarević, Ph.D.  
University of Belgrade  
Faculty of Sport and Physical Education

Date of dissertation defending:

---

## *Zahvalnost*

Hvala prof. dr Nebojši Petroviću, mom mentoru na ukazanom poverenju, koji je strpljivo razvijao moju samostalnost.

Hvala članovima komisije, prof. dr Mariji Mitić, doc. dr Goranu Opačiću i prof. dr Dušanki Lazarević, koji su me iskreno podržavali i vešto usmeravali.

Hvala dr Nadi Polovini, mom dugogodišnjem supervizoru i uzoru zato što je podstakla moju radoznalost bez koje ne bih pošla na ovo putovanje. Hvala prof. dr Vladimiru Koprivici koji me je sa lakoćom i mudro usmeravao da pronađem svoje mesto u sportu. Hvala mom prijatelju i kolegi Nikoli Petroviću od koga sam naučila kako se prepreke u prikupljanju literature pretvaraju u mogućnosti. Hvala Slavici Miletić koja je svojim lektorskim umećem ovaj rad jezički i stilski unapredila. Hvala mom prijatelju Daliboru Šipki koji je značajno doprineo izgledu teksta.

Hvala svim sportistima, roditeljima i trenerima koji su učestvovali u ovom istraživanju i mojim prijateljima i kolegama koji su mi omogućili da prikupim veliki uzorak. Posebno se zahvaljujem doc. dr Zoranu Valdevitu i RK „Junior“, koji su i tokom pripreme za ovaj poduhvat bili uz mene, treneru Bojanu Iliću, mr Nenadu Koropanovskom, prof. dr Goranu Nešiću, kolegama Milanu Sikimiću, Radivoju Mandiću, Radovanu Tomiću i selektoru mr Goranu Maksimoviću.

Hvala mojim prijateljima koji su me pratili na ovom putovanju: Srđanu Markoviću, Ivoni-Katarini Jevtić, Gordani Vekarić, Marini Đorđević-Nikić, Slobodanu Spaciću, i Tatjani Radanović-Rajković.

Hvala mojim roditeljima Slavici i Vlastimiru, koji su svojim beskrajnim razumevanjem pomogli da postanem sve ono što sam želela, koji su me bezuslovno podržavali da stignem do kraja ovog puta.

### *Rezime*

Tema ovoga rada je sportska socijalizacija mladih, a poseban naglasak je stavljen na ulogu roditelja mladih sportista u tom procesu. Istraživanje na kom je rad zasnovan imalo je tri osnovna cilja: a) utvrđivanje efekata sportske socijalizacije među mladima, kao i karakteristika i načina angažovanja roditelja u vezi sa sportskom aktivnošću mladih; b) specifikacija doprinosa raznih činilaca i mehanizama kojima roditelji deluju kao agensi sportske socijalizacije u specifičnim uslovima naše sredine; c) definisanje sadržaja funkcionalne uključenosti roditelja u sportsku aktivnost mladih. Teorijsku osnovu rada čine dve teorije motivacije. Jedna je *teorija ciljeva* (AGT), čiju je primenu u sportu među prvima predložila Duda i po kojoj je svaka osoba usmerena ka nekom cilju i želi da demonstrira svoju kompetentnost. Druga je teorija samoodređenja (SDT) Disija i Rajana, u kojoj je izgrađen diferenciran pristup motivaciji za učestvovanje u različitim aktivnostima.

Ovo istraživanje je miks-metodsko (kombinuje kvantitativnu i kvalitativnu metodu) i sprovedeno je u dve faze: u prvoj je realizovano kvantitativno istraživanje na uzorku mladih sportista ( $n=227$ ) uzrasta od 15 do 18 godina, oba pola, koji se takmiče u okviru individualnog ili ekipnog sporta i njihovih majki ( $n=217$ ) i očeva ( $n=180$ ). Rezultati dobijeni u ovoj fazi istraživanja pružaju širi uvid u istraživački problem. U drugoj fazi realizovano je kvalitativno istraživanje (fokus-grupni intervjui sa sportistima i roditeljima i polustrukturirani intervjui sa sportskim trenerima). Rezultati ove faze omogućili su proveravanje, produbljeno razumevanje i interpretaciju kvantitativnih podataka.

Dobijeni rezultati ukazuju na to da bavljenje sportom izaziva pozitivne efekte kod mladih. Sportisti su veoma zadovoljni sopstvenim izvođenjem i stepenom u kojem koriste sopstvene potencijale. Tokom učestvovanja u sportu mladi doživljavaju vitalnost u visokom stepenu i pozitivna osećanja umerenog intenziteta, a negativna osećanja uglavnom ne doživljavaju. Podaci iz kvalitativne faze potvrđuju dobijene rezultate i pokazuju da sportisti navedena osećanja usko povezuju sa sportskim izvođenjem. Ciljna

usmerenost sportista na učenje sportskih veština znatno je veća nego usmerenost na postizanje rezultata. Učesnici kvalitativnog dela istraživanja dele mišljenje da postizanje takmičarskih rezultata za amaterske sportiste u našoj sredini nema prioritetan značaj. Sportisti izveštavaju da u velikoj meri zadovoljavaju potrebe za kompetentnošću i za autonomijom (tj. IPLOC — aspekt potrebe za autonomijom) i da je njihova motivacija za bavljenje sportom pretežno intrinzična i dobro internalizovana eksterna regulacija. Navedeni rezultati su potvrđeni u kvalitativnom delu istraživanja. Potrebe za kompetentnošću i IPLOC su značajni činioci razvoja motivacije za učestvovanje u sportu (prediktorska moć raste s porastom stepena autonomije motivacije), postizanja zadovoljstva, osećanja vitalnosti i doživljavanja pozitivnih osećanja, što je u skladu s jednim od centralnih načela SDT. Prema samoproceni majki i očeva, u potpunim porodicama oba roditelja se u podjednakom stepenu uključuju u sportsku aktivnost mladih. Sportisti drugačije od svojih roditelja izveštavaju o stepenu uključenosti roditelja u sport, što ukazuje na postojanje Rašomon efekta. Roditeljima su značajniji intrinzični nego ekstrinzični motivi za učestvovanje mladih u sportu. Najizraženiji je motiv razvoja (koji je više izražen kod majki nego kod očeva), a zatim slede druženje, stimulacija i, na poslednjem mestu, spoljašnja motivacija.

U istraživanju nije dobijena povezanost između ciljne usmerenosti roditelja ili motivacione klime koju kreiraju roditelji i ciljne usmerenosti mladih. Dobijeni rezultati nisu u saglasnosti sa postojećim istraživanjima iz drugih sredina. Opažen stepen u kom očevi podržavaju autonomiju je u malom, ali značajnom stepenu povezan sa zadovoljavanjem osnovnih psihičkih potreba mladih u sportu. Između kvantitativnih i kvalitativnih podataka postoji izvesna saglasnost u vezi sa ovom grupom rezultata, što je dalo osnovu za postavljanje sledeće pretpostavke: roditelji jesu značajni agensi sportske socijalizacije mladih, ali ne u aspektima koji su direktno povezani sa sportskim uspehom koji se meri postizanjem rezultata.

Kako bismo utvrdili specifične doprinose faktora i mehanizama kojima roditelji deluju na sportsku socijalizaciju mladih, uz ispitivanje mogućnosti za objedinjavanje koncepata AGT i SDT, kreirali smo modele za simultano ispitivanje odnosa između varijabli. Kako parametri modela nisu zadovoljavajući, rezultati istraživanja ne pružaju mogućnost odgovora na ova pitanja. Neki od razloga mogu biti niske korelacije između varijabli i umanjena varijabilnost između ispitanika. Smatramo da je u osnovi dobijenih

rezultata niz faktora koji uključuju karakteristike sportske aktivnosti u adolescenciji (treneri su osobe koje vode sportski razvoj i usmeravaju sportiste ka postizanju uspeha) i specifične uslove socijalne sredine zbog kojih roditelji sport vide pre svega kao tzv. siguran kontekst odrastanja, a ne kao domen postizanja rezultata.

Budući da su efekti sportske socijalizacije kod gotovo svih mladih koji su učestvovali u istraživanju pozitivni, nije bilo moguće uporediti sadržaj angažovanja roditelja čija su deca ostvarila pozitivne efekte i roditelja čija deca te efekte nisu ostvarila. Definisanje sadržaja funkcionalne uključenosti roditelja zasnovano je na podacima dobijenim u kvalitativnoj fazi istraživanja. Roditelji pružaju osnovnu i psihološku podršku mladima za bavljenje sportom, ali ih ne prezaštićuju, i motivišu ih da učestvuju u sportu, ali ih ne podstiču da postižu takmičarske rezultate. Roditelji postavljaju jasne granice između svojih uloga i uloga trenera. Pored toga, roditelji podstiču razvoj samostalnosti svoje dece u donošenju odluka vezanih za sport, pri čemu mladi imaju slobodu da izaberu o kojim pitanjima će samostalno odlučivati. Roditelji redefinišu iskustva koja mladi stiču učestvovanjem u sportu, a najčešće doživljaj uspeha i neuspeha. Roditelji imaju otvoren stav prema funkcionalnoj vrednosti sporta, to jest ističu da mladi učestvovanjem u sportu dobijaju mogućnost da ostvare pozitivne efekte na psihološkom planu koje mogu da koriste u drugim domenima, npr. u školi.

Istraživanjem su upotpunjena i integrisana saznanja o efektima sportske socijalizacije na mlade i o karakteristikama i specifičnim načinima angažovanja roditelja kao agenasa sportske socijalizacije mladih u našoj sredini. Uzeta je u obzir mogućnost različitog izveštavanja mladih i njihovih roditelja o angažovanju roditelja u sportskoj aktivnosti mladih. Istraživanjem su obuhvaćeni podaci kojih se ispitanici možda ne bi spontano setili, ali i podaci o ispitivanoj pojavi koji su specifični za našu sredinu. Utvrđene su metrijske karakteristike specifično sportskih skala i konstruisana je skala za procenu stepena uključenosti roditelja u sportsku aktivnost mladih. Dobijen je uvid u sadržaj funkcionalne uključenosti roditelja u sportsku aktivnost mladih u našoj sredini. Formulirane su implikacije za buduća istraživanja i preporuke za rad sportskih psihologa i trenera, kao i preporuke za roditelje mladih sportista. Ovo istraživanje nije potvrdilo rezultate nekih dosadašnjih istraživanja o povezanosti između motivacione klime usmerene ka sportu koju kreiraju roditelji i usmerenosti mladih sportista na



postizanje sportskih rezultata. Na osnovu dobijenih rezultata nije moguće dati odgovor na pitanje o mogućnostima objedinjavanja koncepata koji potiču iz dve teorije.

*Ključne reči: mladi sportisti, roditelji kao agensi sportske socijalizacije, usmerenost na učenje/rezultat, motivaciona klima, osnovne potrebe, motivacija, pozitivni efekti na afektivnom planu, funkcionalna uključenost roditelja u sport mladih.*

Naučna oblast: *Društveno humanističke nauke*

Uža naučna oblast: *Psihologija*

UDK: 37.064: [796.:159.923.5

### *Summary*

The paper discusses the area of sports socialization of the youth with the focus on the role of parents as agents of sports socialization. The research has three basic aims: a) to determine the outcome of sports socialization, as well as characteristics and ways of parents engagement related to sports activities with the youth; b) to specify the benefits of various factors and mechanisms through which the parents act as agents of sports socialization in the specific conditions of our environment; c) to define the content of functional engagement of parents in sports activity of the youth. The theoretical foundation of the paper relies on two motivation theories. The first one is the *achievement goal theory* (AGT), firstly suggested for application in sport by Duda, which implies that each person is goal oriented and wants to demonstrate his/her competency. The second one is the self-determination theory (SDT) by Deci and Ryan, which offers a differentiated approach to motivation for participation in different activities.

This is a mixed-methods research (combining quantitative and qualitative method) and is carried out in two phases: the first one encompassed the quantitative research in a sample of young athletes ( $n=227$ ) aged 15 to 18 years, of both genders, competing within either individual or team sport and their mothers ( $n=217$ ) and fathers ( $n=180$ ). The results obtained in this research phase offer a broader inspection of the research problem. The second phase included the qualitative research (focus – group interviews with athletes and semi structured interviews with coaches). The results of this phase enabled verification, deeper understanding and interpretation of the quantitative data.

The obtained results indicated that engagement in sport positively affects young persons. Athletes are very satisfied with their own performance and level of using their potentials. While participating in sports activities, the youth experience high level of vitality and positive feelings of moderate intensity, while negative feelings are mostly not experienced. The quantitative phase data confirm the obtained results and indicate that athletes closely relate the aforesaid feelings with their sports performance. Task

orientation is significantly higher than ego orientation. The participants of the qualitative part of the research also think that achievement of competition results for amateur athletes in our environment are not prioritised. Athletes report that they satisfy their needs for competence and autonomy to the great extent (i.e. IPLOC — aspect of autonomy) and that their motivation for engagement in sport is predominantly intrinsic and well internalized external regulation. The obtained results were confirmed in the qualitative part of the research. The needs for competency and IPLOC are significant factors of development of motivation to participate in sport (predictor power increases with the growth of the motivation autonomy level), to achieve satisfaction, feel vital and experience positive feelings, which is all in line with one of the central SDT principles. According to the self-evaluation of both mothers and fathers, in two-parent families, both parents are equally involved in sports activities of the young ones. However, the athletes report contrary to their parents about the level of their parents' involvement in sport, which indicates to existence of the Rashomon effect. The parents found more significant the intrinsic than the extrinsic motives for the youth involvement in sport. The most expressed is the development motive (more represented with mothers compared to fathers), followed by peer meeting, stimulation, and at the very end by extrinsic motivation.

The research did not result in relation between the parents goal orientation or motivational climate created by parents and goal orientation of the youth. The obtained results do not comply with the results of similar studies in other environments. The perceived level of fathers' supporting of autonomy, in a small but significant level is correlated with satisfaction of basic psychical needs of the youth in sport. There is a certain consistence between the quantitative and qualitative data related to this group of results, which gave basis for the following presumption: parents are significant agents of sports socialization of the youth, but not in the aspects directly related to sports success which is measured by achievement of results.

In order to establish specific contributions of the factors and mechanism the parents use to affect sports socialization of the youth, followed by the examination of possibilities to unify the AGT and SDT concepts, we created the models for simultaneous examination of the relations between the variables. As the model parameters are not satisfactory, the research results do not offer a possibility to answer these questions.

Some of the reasons might include a low correlation between the variables and decreased variability between the subjects. We think that the basis of the obtained results consists of a series of factors which include features of sports activity in the period of adolescence (coaches are the persons who lead sports development and direct athletes to success achieving) as well as specific social environment conditions due to which, sport is primarily perceived by parents as the so called safe growing up context and not as the domain of result achieving.

Since the effects of sports socialization with almost all the youth who took part in the research are positive, it was not possible to compare the content of the engagement of those parents whose children experienced benefits and of those whose children failed to benefit. Defining of the content of parents' functional engagement is based on the data obtained in the qualitative phase of the research. Parents provide basic and psychological support to the youth for involvement in sport, without overprotecting them, they prompt them to participate in sport but not necessarily to achieve competitive results. Parents set clear boundaries between their own roles and the ones of a coach. Additionally, parents stimulate development of independence of their children in decision making related to sport, leaving the youth freedom to choose which issues they would decide on their own. Parents redefine experiences, acquired by the youth through participation in sport, and most often the experiencing of success and failure. Parents have an open stance towards sports functional value, i.e., they underline that by participating in sport, the youth gain an opportunity to realize positive effects on psychological plan, which can subsequently be used in other domains as well, for example in school.

The research completed and integrated knowledge on the effects of sports socialization on the youth in our environment. Possible different reporting of the youth and their parents about parents' engagement in sports activity of the youth was taken into consideration. The research encompassed data that the respondents might not spontaneously recollect, including also the data on the investigated phenomenon specific for our environment. The metric characteristics of specifically sports scales were determined and a scale was designed for assessment of the level of parents' engagement in sports activities of the youth. An insight was made on the content of functional engagement of parents in sport of the youth in our environment. The

implications were set for further research as well as recommendations for work of sports psychologist and coaches, together with the suggestions for young athletes' parents. This research did not confirm the results of the existing research on connection between motivational climate oriented at sport created by the parents and orientation of the young athletes towards achievement of sports results. Based on the obtained results it is not possible to give reply to the question about the possibilities of unification of the concepts originating from the two theories.

*Key words: young athletes, parents as agents of sports socialization, task/ego orientation, motivational climate, basic needs, motivation, positive outcomes on the affective level, functional engagement of parents in sport of the youth.*

Scientific field: *Social Sciences and Humanities*

Field of study: *Psychology*

UDC: 37.064: [796.:159.923.5

## Sadržaj

1. Teorijski pristup .....	1
1.1. Uvod.....	1
1.2. Istraživanja uloga roditelja u sportskoj aktivnosti mladih .....	5
1.2.1. Istraživanja uloge opštih porodičnih faktora u sportu mladih.....	5
1.2.1.1. Porodična konfiguracija i učestvovanje mladih u sportu.....	5
1.2.1.2. Stepen fizičke i sportske aktivnosti u porodici i učestvovanje mladih u sportu .....	6
1.2.2. Istraživanja specifično sportskih uloga roditelja u sportu mladih.....	7
1.2.2.1. Stepen uključenosti roditelja u sportsku aktivnost mladih .....	8
1.2.2.2. Aktivnosti roditelja u sportskoj aktivnosti mladih .....	9
1.2.2.3. Značaj ponašanja, stavova, uverenja, vrednosti i motiva roditelja za efekte uključenosti mladih u sport.....	11
1.2.3. Prikaz teorijskog modela za proučavanje uticaja roditelja za uključenost i efekte uključenosti mladih u sport .....	13
1.3. Osnovne teorijske postavke teorije ciljeva i teorije samoodređenja.....	15
1.3.1. Teorija ciljeva.....	17
1.3.1.1. Dispozicione karakteristike: ciljna usmerenost .....	18
1.3.1.2. Situacione karakteristike: motivaciona klima.....	22
1.3.1.3. Interakcionistički pristup .....	23
1.3.1.4. Istraživanja povezanosti opažene ciljne usmerenosti roditelja i motivacione klime u porodici sa ciljevima mladih.....	23
1.3.1.5. Istraživanja povezanosti motiva za učestvovanje u sportu i ciljne usmerenosti .....	26
1.3.1.6. Istraživanja povezanosti ciljeva aktivnosti u sportu i pozitivnih osećanja .....	27
1.3.2. Teorija samoodređenja .....	28
1.3.2.1. Ekstrinzična motivacija .....	33
1.3.2.2. Intrinzična motivacija .....	35
1.3.2.3. Hijerarhijska struktura motivacionih procesa.....	36
1.3.2.4. Urođene univerzalne psihičke potrebe .....	37
1.3.2.5. Psihičke potrebe i intrinzična motivacija .....	39
1.3.2.6. Psihičke potrebe i psihička dobrobit.....	39

1.3.2.7. Istraživanja potreba i motivacije u sportu na osnovu postavki SDT .....	40
1.3.3. Sličnosti i razlike između AGT i SDT .....	41
1.4. Mogućnosti i ograničenja definisanja sadržaja funkcionalne uključenosti roditelja u sport mladih .....	44
1.5. Rezime teorijskog pristupa .....	48
2. Predmet istraživanja .....	49
3. Ciljevi istraživanja .....	50
4. Hipoteze .....	51
5. Metod istraživanja .....	59
5.1. Prva faza: kvantitativno istraživanje .....	60
5.1.1. Uzorak ispitanika i procedura testiranja .....	60
5.1.2. Procedura .....	63
5.1.3. Varijable u istraživanju .....	64
5.1.4. Instrumenti istraživanja .....	65
5.1.5. Plan statističke obrade podataka .....	70
5.2. Druga faza: kvalitativno istraživanje .....	72
5.2.1. Uzorak ispitanika .....	72
5.2.2. Procedura .....	73
5.3. Očekivani rezultati i očekivani naučni doprinos .....	74
6. Rezultati istraživanja .....	75
6.1. Psihometrijske karakteristike skala .....	75
6.2. Rezultati kvantitativnog dela istraživanja .....	96
6.2.1. Rezultati prvog cilja istraživanja – efekti sportske socijalizacije kod mladih i karakteristike roditelja kao agenasa sportske socijalizacije .....	96
6.2.1.1. Efekti sportske socijalizacije kod mladih .....	96
6.2.1.2. Karakteristike roditelja kao agenasa sportske socijalizacije .....	109
6.2.2. Rezultati drugog cilja istraživanja – delovanje roditelja kao agenasa sportske socijalizacije mladih .....	115
6.2.3. Rezultati trećeg cilja istraživanja – sadržaj funkcionalne uključenosti roditelja u sportsku aktivnost mladih .....	126

6.3. Osnovni rezultati kvalitativnog dela istraživanja.....	127
6.3.1. Interpretacija i validacija kvantitativnih podataka .....	128
6.3.2. Napuštanje sporta .....	138
6.3.3. Sadržaj angažovanja roditelja u sportu mladih .....	140
7. Diskusija.....	150
7.1. Diskusija rezultata prvog cilja istraživanja – efekti sporske socijalizacije kod mladih i karakteristike roditelja kao agenasa sportske socijalizacije mladih ....	151
7.2. Diskusija rezultata drugog cilja istraživanja – delovanje roditelja kao agenasa sportske socijalizacije mladih .....	163
7.3. Diskusija rezultata trećeg cilja istraživanja – sadržaj funkcionalne uključenosti roditelja u sportsku aktivnost mladih.....	170
8. Zaključak.....	175
9. Literatura .....	181
10. Prilozi .....	200
Prilog 1. Parametri modela .....	201
Prilog 2. Pismo za roditelje.....	202
Prilog 3. Opšti podaci o sportisti .....	203
Prilog 4. Uključenost roditelja u sport mladih – procena sportista (URSM-PS).....	204
Prilog 5. Upitnik o ciljnoj orijentaciji – TEOSQ .....	205
Prilog 6. Upitnik o ciljnoj orijentaciji – TEOSQ – oblik za opažene ciljeve postignuća roditelja.....	206
Prilog 7. Upitnik opažene motivacione klime roditelja- PIMCQ-2.....	207
Prilog 8. Skala percepcije roditelja – POPS .....	209
Prilog 9. Skala zadovoljenja osnovnih potreba u sportu – BNSSS (subskala potrebe za autonomijom i potrebe za kompetentnošću) .....	211
Prilog 10. Skala motivacije u sportu – SMS-6.....	212
Prilog 11. Skala subjektivne vitalnosti – SVS .....	214



Prilog 12. Upitnik zadovoljstva sportista – ASQ (Skala zadovoljstva ličnim izvođenjem i stepenom iskorišćenosti sposobosti sportista) .....	215
Prilog 13. Skala pozitivnih i negativnih osećanja PANAS.....	216
Prilog 14. Opšti podaci o roditeljima.....	217
Prilog 15. Uključenost roditelja u sport mladih – samoprocena roditelja (URSM-SR) .....	218
Prilog 16. Upitnik o ciljnoj orijentaciji – TEOSQ – oblik za ciljeve koje roditelji postavljaju u vezi sa sportom dece .....	219
Prilog 17. Upitnik o motivima za učestvovanje u sportu – PMQ .....	220
Prilog 18. Vodič za fokus-grupni intervju sa sportistima .....	222
Prilog 19. Vodič za fokus-grupni intervju sa roditeljima .....	226
Prilog 20. Pitanja za polustrukturirani intervju s trenerima.....	229
Biografija autora.....	230
Izjava o autorstvu .....	231
Izjava o istovetnosti štampane i elektronske verzije doktorskog rada .....	232
Izjava o korišćenju .....	233

## ***1. Teorijski pristup***

### ***1.1. Uvod***

Veliki broj dece i mladih bavi se sportom. Učestvovanje u organizovanim sportskim aktivnostima, koje obuhvataju treninge i takmičenja, podrazumeva gotovo svakodnevno angažovanje. Energija i napor koje mladi ulažu u sport i njihova ljubav prema sportu samo su neki od činilaca koji doprinose tome da sportska aktivnost ima veliki značaj za razvoj njihovih psihocijalnih karakteristika. Poslovice *Mens sana in corpore sano* ukazuje na to da je od davnina poznat značaj sportske aktivnosti za postizanje psihičke dobrobiti. Nažalost, iskustva koja mladi stiču u sportu nisu uvek i nužno pozitivna.

Iskustvo sportskih stručnjaka (trenera) i stručnjaka za sport (sportskih psihologa) ukazuje na to da su motivacija za bavljenje sportom, zadovoljstvo koje se doživljava tokom sportske aktivnosti i mogućnost da se kroz sport razvije i unapredi kompetentnost ključni razlozi što mladi trajno ostaju na različite načine angažovani u raznim vidovima sportskih aktivnosti. Takođe, postoji saglasnost o tome da sportisti koji nisu adekvatno motivisani i koji su tokom bavljenja sportom doživeli negativna iskustva često napuštaju sport. Identifikovanje faktora koji posreduju u odnosu između učestvovanja u organizovanim sportskim aktivnostima i efekata koje sportska aktivnost ima na mlade veoma je važan, ali i veoma složen zadatak.

Sportska aktivnost se odvija kroz interakciju sportista i osoba značajnih za sport. Pored sportskih trenera i vršnjaka koji su akteri sportske aktivnosti, značajne osobe za sportsku aktivnost mladih su članovi porodice, a posebno roditelji (Scanlan, & Lewthwaite, 1984). Porodica je osnovni i najvažniji sistem u okviru kog se najveći broj mladih rađa i razvija. Takođe, porodica je primarni milje u kom se deca i mladi socijalizuju. Već u ranom uzrastu deca najčešće od roditelja dobijaju prve informacije o sportu. Istraživanja pokazuju da najčešće upravo roditelji donose odluku da deca počnu da se bave sportom (Côté & Hay, 2002).

Dosadašnja istraživanja uloga i značaja koje imaju roditelji u sportskoj aktivnosti mladih mogu da se svrstaju u dve grupe. U prvoj grupi su istraživanja usmerena na proučavanje povezanosti između ponašanja, motiva i zahteva roditelja i negativnih

iskustava mladih u sportu (Tofler et al., 2005; Fraser-Thomas et al., 2008; Harwood & Knight 2009; Sagar & Lavallee, 2010). U drugoj grupi su istraživanja u kojima se proučava značaj roditelja za razvoj darovitih sportista i za postizanje izuzetnih sportskih rezultata (Côté, 1999; Kay, 2000; Gould et al., 2002; Collins & Buller, 2003; Baker & Horton, 2004; Hébert, 2006). Proučavanje značaja, uloga i efekata uključenosti roditelja u sportsku aktivnost mladih koji se bave amaterskim sportom ostalo je prilično zanemareno (Fraser-Thomas & Côté, 2006). Većina istraživanja bavi se pitanjem kako mladi sportisti opažaju aktivnosti svojih roditelja vezane za sport kojim se oni bave, kao i opaženim uverenjima i očekivanjima roditelja u vezi sa sposobnostima, kompetentnošću i sportskim postignućima njihove dece u sportu. U manjem broju istraživanja primenjena je samoprocena roditelja o angažovanosti u sportskim aktivnostima njihove dece, ali to ne predstavlja ograničenje pošto su opažene karakteristike roditelja značajnije povezane s efektima koji nastaju kod mladih tokom sportske aktivnosti nego što je to samoprocena roditelja (Brustard et al., 2001).

Proučavanje faktora koji doprinose uključivanju u sport i proučavanje efekata koji nastaju tokom bavljenja sportom pripadaju oblasti sportske socijalizacije. Procesi sportske socijalizacije sistematski se izučavaju i u okviru psihologije i u okviru sociologije (Greendorfer, 2002). Sportski sociolozi i sportski psiholozi pridaju različit značaj faktorima sredine i psihološkim faktorima. Sportski sociolozi naglašavaju značaj socijalne sredine, a zanemaruju značaj psiholoških faktora, dok sportski psiholozi naglašavaju značaj psiholoških faktora, a zanemaruju proučavanje delovanja socijalnih faktora na psihološke. Razumevanje značaja odnosa između socijalnih faktora i psihičkih procesa za bavljenje sportom može da se upotpuni ukoliko se u proučavanjima objedine pitanja sportske socijalizacije i motivacije za sport, što, na primer, Brustard eksplicitno tvrdi kad kaže da „istraživanja sportske socijalizacije i motivacije za sport idu ruku podruku” (Brustard, 1992, p. 61).

Prva proučavanja sportske socijalizacije u psihologiji sporta pojavila su se krajem 60-ih i početkom 70-ih godina prošlog veka (Greendorfer, 2002) i bila su tesno povezana s razvojem sociologije sporta. Kako sazreva interesovanje za tu oblast, ona se strukturira u nekoliko istraživačkih linija usmerenih na proučavanje različitih aspekata sportske socijalizacije. Prva linija istraživanja koja se strukturirala nazvana je *socijalizacija za*

*sport*<sup>1</sup>. Istraživanja u okviru ove linije bila su usmerena na proučavanje faktora koji prethode i koji doprinose uključivanju u sport, kao i procesa koji su u osnovi uključivanja u sport. Konkretno, ova istraživanja su obuhvatala pitanja o učestalosti, trajanju i intenzitetu sportske aktivnosti. Izdvajanjem druge istraživačke linije – *socijalizacije kroz sport*, 80-ih godina prošlog veka, dolazi do ekspanzije ove oblasti. Istraživanja u okviru te linije usmerena su na specifične veštine koje nastaju tokom bavljenja sportom, na utvrđivanje ostvarivanja pozitivnih efekata<sup>2</sup> na kognitivnom i afektivnom planu, kao i na razvoj interpersonalnih veština. U okviru treće linije istraživanja, koja je nazvana *napuštanje sporta*, proučava se povlačenje iz sporta. I pored značaja koje imaju saznanja o napuštanju sporta, ova istraživanja su još relativno malo zastupljena. Savremenu istraživačku paradigmu karakteriše opšti stav da u proučavanjima sportske socijalizacije procesi i faktori koji su u osnovi uključivanja u sport treba da se objedine sa efektima koji nastaju tokom bavljenja sportom (Greendorfer, 2002). Razmotrićemo još neke karakteristike dosadašnjih istraživanja sportske socijalizacije. Prvo, *teorija socijalnog učenja*, u kojoj se pretpostavlja da ljudi uče posmatrajući značajne osobe (modele ponašanja) bila je pogodno tlo za pojavu prvih izučavanja uloga agenasa sportske socijalizacije (vršnjaka, roditelja, trenera). Drugo, prva istraživanja sportske socijalizacije uključivala su sportiste u periodu detinjstva. Tek kasnije istraživanjima su obuhvaćene sportistkinje i sportisti adolescenti (Weiss & Knopers, 1998).

Budući da je predmet ovog istraživanja proučavanje uloge roditelja kao agenasa sportske socijalizacije mladih, preciziraćemo šta će se podrazumevati pod sintagmom *roditelji kao agensi sportske socijalizacije* i pod *pozitivnim efektima koji se javljaju kod mladih tokom bavljenja sportom*. Pod sintagmom *roditelji kao agensi sportske socijalizacije* podrazumeva se da roditelji kroz interakciju sa mladima deluju na efekte koji se javljaju kod mladih tokom bavljenja sportom. Delovanje roditelja može da se odvija neposredno, kroz njihovu direktnu uključenost u sportsku aktivnost mladih, kroz prenošenje ličnog iskustva ili preko njihove uloge kao modela ponašanja. Navedenom sintagmom obuhvaćeni su i motivi roditelja za to da se njihova deca bave sportom i ciljevi koje oni postavljaju u vezi sa sportskim postignućem dece, a koji usmeravaju njihovo ponašanje

---

<sup>1</sup> Eng., into.

<sup>2</sup> Eng. benefits.

prema mladima i prema sportskoj aktivnosti mladih. *Pozitivni efekti koji se javljaju tokom bavljenja sportom* obuhvataju ciljeve koje mladi postavljaju u sportu, motivaciju za bavljenje sportom i ishode na afektivnom nivou. Konkretno, ciljna usmerenost na učenje i na izvođenje zadatka (tj. fokusiranost na razvoj lične kompetentnosti i povezivanje uspeha sa stepenom uloženog napora) treba da dominira nad ciljnom usmerenošću na rezultat (tj. fokusiranost na demonstraciju kompetentnosti pred drugima i povezivanjem uspeha sa posedovanjem visokih sposobnosti). Motivacija sportista treba da je u visokom stepenu autonomna – dobro internalizovana ekstrinzična motivacija i intrinzična motivacija (tj. sportisti biraju da učestvuju u sportu, vrednuju učestvovanje u sportu, razvili su ljubav prema sportu, samo učestvovanje u sportu dovodi do zadovoljstva). Pozitivni efekti na afektivnom planu obuhvataju nizak stepen negativnih a visok stepen pozitivnih osećanja, zadovoljstvo izvođenjem i iskorišćenošću potencijala, i doživljaj subjektivne vitalnosti tokom učestvovanja u sportu.

Dalje izlaganje u okviru teorijskog pristupa, u skladu sa predmetom ovog rada, organizovano je u nekoliko celina.

Prva celina posvećena je prikazivanju istraživanja koja potvrđuju značaj opštih porodičnih faktora i specifičnih uloga roditelja u sportskoj aktivnosti mladih. Zatim je sažeto prikazan teorijski model Eklsove i saradnika, koji predstavlja jedan od mogućih okvira za istraživanje i za razumevanje mehanizama kojima roditelji mogu da utiču na sportsku aktivnost i na efekte koji se javljaju kod mladih tokom bavljenja sportom.

Druga celina je posvećena prikazivanju osnovnih postavki i koncepata, i primeni u sportu razvojno utemeljene teorije motivacije – *teorije ciljeva* (Duda, 1992) i *teorije samoodređenja* (Deci & Ryan, 1985), u okviru koje je izgrađen diferenciran pristup motivaciji za učestvovanje u različitim aktivnostima. Ovaj segment zaključen je diskusijom o sličnostima i razlikama između ova dva pristupa u poimanju motivacije u sportu i navođenjem početnih empirijskih dokaza o postojanju konceptualnih veza između ove dve teorije u objašnjavanju motivacije u sportu.

Konačno, treća celina, zasnovana na prethodnim izlaganjima, posvećena je diskusiji o mogućnostima i ograničenjima definisanja sadržaja funkcionalne uključenosti roditelja u sport mladih.

## ***1.2. Istraživanja uloga roditelja u sportskoj aktivnosti mladih***

Za potpunije razumevanje razlika u ponašanju, motivaciji, rezultatima, itd. između sportista, u istraživanjima je potrebno objediniti individualne karakteristike sportista i socijalne faktore (Horn & Horn, 2007). Roditelji imaju značajnu ulogu u svim aspektima života mladih, pa i u sportu. Kako bismo stekli uvid u dosadašnja proučavanja uloga roditelja kao agenasa sportske socijalizacije mladih, prikazaćemo istraživanja koja su povezana s temom ovoga rada. Ova istraživanja mogu da se razvrstaju u dve grupe, koje se donekle preklapaju. Jednoj grupi pripadaju istraživanja opštih porodičnih faktora značajnih za sportsku aktivnost mladih, a drugoj grupi pripadaju istraživanja specifično sportskih uloga roditelja u sportu mladih.

### ***1.2.1. Istraživanja uloge opštih porodičnih faktora u sportu mladih***

Interakcija roditelj-dete vezana za sportsku aktivnost mladih odvija se u porodičnoj sredini i pod uticajem je njenih karakteristika. U dosadašnjim istraživanjima opštih porodičnih faktora koji su značajni za učestvovanje mladih u sportu proučavan je značaj porodične konfiguracije i značaj stepena fizičke i sportske aktivnosti u porodici.

#### ***1.2.1.1. Porodična konfiguracija i učestvovanje mladih u sportu***

U istraživanju Kremarika (Kremarik, 2000) dobijena je značajna razlika u uključivanju u sportsku aktivnost između dece koja žive u jednoroditeljskim porodicama u zavisnosti od toga da li žive sa očevima ili sa majkama. U sport se u znatno većem procentu uključuju deca koja žive sa majkama koje su sportski aktivne nego deca koja žive sa očevima. Istraživanje na uzorku mladih košarkaša u našoj sredini pokazalo je da deca koja aktivno i organizovano treniraju košarku u više od 90% slučajeva žive u potpunim porodicama (Vesković, 2007). Drugim istraživanjem u našoj sredini (Koprivica, i sar., 2004), pokazano je da podjednak procenat mladih sportista i nesportista (10-15%) živi u nepotpunim porodicama. U istraživanju Kej (Kay, 2000) pokazano je da sportisti koji

potiču iz porodica sa većim brojem dece u manjem stepenu svoje roditelje opisuju kao one koje pružaju sveobuhvatnu podršku njihovom sportskom razvoju. Autorka smatra da je u osnovi dobijene razlike to što u velikim porodicama najverovatnije postoji manji stepen podrške za svako dete ponaosob.

### ***1.2.1.2. Step en fizičke i sportske aktivnosti u porodici i učestvovanje mladih u sportu***

U većini istraživanja dobijena je povezanost između bavljenja sportom roditelja u mladosti i njihovog učestvovanja u sportu mladih. Prema istraživanju Kremarika (2000), najveći broj mladih sportista (oko dve trećine) potiče iz porodica u kojima je makar jedan roditelj bio aktivno uključen u sport. Slični su i rezultati drugog istraživanja (Seabra et al. 2008): verovatnoća da se mladi bave sportom je veća ukoliko se neko od članova porodice bavio sportom. Za dečake, za razliku od devojčica, iskustvo roditelja u sportu jeste značajan prediktor njihove sportske aktivnosti (Keresztes et al., 2008). Adolescenti koji su fizički aktivni u visokom stepenu dobijaju podršku za fizičku aktivnost makar od jednog roditelja (Davison, 2004). Saglasni rezultati – da se jedan roditelj sportiste, najčešće otac, bavio sportom – potvrđeni su istraživanjima u našoj sredini (Koprivica i sar, 2004; Ilić, 2012). U nekim istraživanjima, proučavana je povezanost između aktuelne fizičke aktivnosti roditelja i sportske aktivnosti mladih. Polazeći od pretpostavki Bandurine socijalno-kognitivne teorije i pretpostavke da su roditelji jedan od najsnažnijih agenasa socijalizacije (Anderssen et al., 2006), grupa istraživača je osmislila longitudinalni istraživački dizajn, koji je uključivao mlade sportiste i njihove roditelje. Rezultati ukazuju na postojanje povezanosti slabog do umerenog intenziteta između fizičke aktivnosti očeva i fizičke aktivnosti njihove dece. U istom istraživanju dobijena je povezanost između fizičke aktivnosti majki i stabilnosti stepena izvođenja fizičkih aktivnosti njihove dece, praćene od detinjstva do mlađeg zrelog doba. U još jednom istraživanju (Zach & Netz, 2007) dobijena je pozitivna povezanost između stepena fizičke aktivnosti majki i stepena fizičke aktivnosti njihove dece. Pored toga, ovim istraživanjem je pokazano da su motivi za izvođenje redovne fizičke aktivnosti članova porodice slični: "da se mentalno i fizički bolje osećaju", "da se zabave i da uživaju", i "da bolje izgledaju". Ukoliko roditelji uživaju u fizičkim aktivnostima, u većem stepenu će ohrabrivati svoju decu da budu fizički aktivna, i to više sinove nego ćerke (Brustard,

1993). Ipak, rezultati nekih istraživanja (Kimiecik & Horn, 1998; Fredericks & Eccles, 2005) nisu potvrdili pretpostavku da su roditelji za svoju decu značajni modeli ponašanja za uključivanje u sport.

Dakle, većina istraživanja koja su sprovedena u različitim kulturnim sredinama potvrđuje da je nivo sportske i fizičke aktivnosti u okviru porodice pozitivno povezan (korelacije srednjeg intenziteta) sa sportskom aktivnošću mladih. Osnovne razlike u rezultatima tiču se stepena povezanosti kao i pitanja da li ključni uzor za učestvovanje u sportu u okviru porodice predstavljaju oba roditelja ili jedan roditelj. Razlozi pojavljivanja razlika mogu se povezati s faktorima koji pripadaju različitim nivoima opštosti. Najopštiji nivo predstavlja različitost kulturnih sredina i različitih "životnih stilova" porodica, razlike u načinima vaspitanja mladih i različit materijalni status porodica. Pri upoređivanju rezultata na konkretnijem nivou ne treba zanemariti ni to da su u različitim istraživanjima primenjeni različiti instrumenti, kao ni to da su u istraživanja uključeni sportisti različitog uzrasta, koji treniraju različite sportove.

Možemo zaključiti da (još uvek) malobrojna istraživanja kojima je obuhvaćen mali broj faktora ukazuju na to da su opšti porodični faktori značajni za aktivno i organizovano učestvovanje mladih u sportu. U istraživačkim nacrtima uglavnom su primenjene deskriptivne i korelacione studije, a interpretacija dobijenih rezultata u nedovoljnom stepenu je povezana sa saznanjima o karakteristikama porodičnog okruženja i porodičnog funkcionisanja (struktura i dinamika porodice).

### ***1.2.2. Istraživanja specifično sportskih uloga roditelja u sportu mladih***

Istraživanja posvećena proučavanju značaja specifično sportskih uloga roditelja za sportsku aktivnost mladih prema osnovnom predmetu poučavanja mogu da se razvrstaju u sledeće kategorije: a) istraživanja stepena uključenosti roditelja u sportsku aktivnost mladih, b) istraživanja aktivnosti roditelja u sportu mladih, c) istraživanja značaja koji imaju ponašanja, očekivanja, sistem vrednosti i motivi roditelja za efekte uključenosti mladih u sportu.



### ***1.2.2.1. Stepen uključenosti roditelja u sportsku aktivnost mladih***

Dosadašnja istraživanja su saglasna u tome da je uključivanje roditelja u sport mladih značajno, te da različit stepen uključenosti roditelja vodi različitim ishodima. Međutim, istraživanja nisu saglasna kad je reč o razlikama između uključivanja majki i očeva u sportsku aktivnost mladih niti o razlikama uključivanja roditelja u sport dece različitog pola.

Rezultati istraživanja Stajna i saradnika (1999) pokazali su da se oba roditelja uključuju u sport dece, u intenzitetu od srednjeg do velikog. Uključenost roditelja u sportsku aktivnost mladih može da varira na kontinuumu od nedovoljne do preterane (Hellstedt, 1987). U većini slučajeva srednji nivo je optimalan zato što porodični identitet mlade osobe ostaje nezavisan od sporta. Pri visokom stepenu uključenosti roditelja u sport njihove dece dolazi do *umrežavanja* ova dva sistema. Za sportistu to može da znači da je pripadnost porodici uslovljena učestvovanjem i uspehom u sportu. Navedeni scenario neretko se završava prestankom bavljenja sportom. Kada roditelji nisu u dovoljnom stepenu uključeni u razvoj deteta, shodno tome ni u njegove sportske aktivnosti, sport može da zadovolji potrebu mlade osobe za pripadanjem. Iako je jedan od osnovnih zadataka roditelja da postave jasne granice između „roditeljskih“ i „stručnih“ uloga (uloga trenera), ne treba zanemariti ni činjenicu da se usled specifičnih zahteva koje postavljaju neki sportovi, roditelji nužno uključuju u sport svoje dece u visokom stepenu.

Zanimljivo je da sportisti i njihovi roditelji različito procenjuju stepen uključenosti roditelja u sport njihove dece tokom različitih faza sportske karijere (Wuerth et al., 2004). Roditelji smatraju da su u najvećem stepenu uključeni tokom početne faze, a da stepen uključenosti postepeno opada. Sportisti, nasuprot, smatraju da aktivnost roditelja ostaje i u kasnijim fazama na visokom nivou, što se posebno odnosi na stepen podrške i ohrabrenja koje pružaju roditelji. Pri razmatranju stepena uključenosti roditelja u sport mladih treba imati u vidu da se tokom razvoja mladih uloge roditelja menjaju, a samim tim se menja i optimalan stepen njihove uključenosti u sport mladih (Hellstedt, 2005). Uporedo sa brojnim razvojnim promenama koje se odvijaju u porodici u periodu adolescencije zbivaju se i promene u zahtevima sportske aktivnosti. Mladi postepeno osvajaju sve veći stepen nezavisnosti od roditelja, a uloge trenera i vršnjaka postaju sve značajnije. U tom periodu sport je sve manje aktivnost koja se izvodi radi zabave, a

zahtevi koji se postavljaju pred sportistu postaju sve veći (Côté & Hay, 2002). Poseban izazov za roditelje ogleda se u potrebi da neprekidno i nanovo uspostavljaju ravnotežu između pružanja podrške, naglašavanja značaja postavljanja ciljeva i razvoja radne etike s jedne strane i prepuštanja treneru primarne uloge u razvoju sportskih vještina i sportske kompetentnosti s druge strane (Hellstedt, 2005).

U jednom od prvih istraživanja (Lewko & Ewing, 1980) pokazano je da su očevi dominantni agensi sportske socijalizacije, te da se u većem stepenu nego majke uključuju u sportsku aktivnost sinova koji su u visokom stepenu uključeni u sport. Za sinove koji su u niskom stepenu uključeni u sport, kao i za ćerke (bez obzira na nivo uključenosti), oba roditelja su podjednako značajni agensi sportske socijalizacije i uključuju se u jednakom stepenu. Da se očevi u većem stepenu direktno uključuju u sport sinova nego u sport ćerki, pokazali su rezultati još jedne novije studije (Coakley, 2006). Međutim, Dankan i saradnici (2002) dobili su drugačije rezultate – da se očevi jednako uključuju u sportsku aktivnost ćerki i sinova.

U literaturi (Sacks et al., 2006) nalazimo i to da, pored stepena uključenosti roditelja u sport mladih, treba razlikovati i funkcionalnu od nefunkcionalne uključenosti. To zapravo znači da je angažovanost roditelja u sportu dece multidimenzionalni konstrukt, odnosno, da se može razlikovati i po svom kvantitetu i po svom kvalitetu. U ovom trenutku još uvek nedostaje opis sadržaja funkcionalne uključenosti roditelja u sport mladih.

#### ***1.2.2.2. Aktivnosti roditelja u sportskoj aktivnosti mladih***

U istraživanju na uzorku mladih sportista (Van Rossum et al., 1997) opisane su sledeće aktivnosti i značaj roditelja za bavljenje sportom njihove dece: oni su dostupni kada se pojave problemi (na primer, povrede), pružaju moralnu podršku i ohrabrenje i prisustvuju sportskim takmičenjima. Rezultati istraživanja u našoj sredini (Vesković, 2007) pokazali su da se roditelji u najvećem stepenu angažuju u pružanju psihosocijalnih podsticaja i podrške. Na drugom mestu prema učestalosti su organizacione aktivnosti, a na trećem specifično sportsko angažovanje. U potpunim porodicama otac ili oba roditelja zajedno (u podjednakom stepenu) aktivno podržavaju dete da se bavi sportom. Majke samostalno podržavaju dete jedino u nepotpunim porodicama. Rezultati deskriptivne studije na

uzorku gimnastičarki (Weiss & Hayashi, 1995) pokazuju da one kao najvažnije karakteristike i aktivnosti roditelja opažaju uverenja i ponašanja koja se ispoljavaju glasnim navijanjem i davanjem saveta, zainteresovanošću i pružanjem podrške za učestvovanje u sportu i ispoljavanjem pozitivnih osećanja – zadovoljstva i ponosa. Na osnovu dubinskih intervjua s trenerima, Kirk i Makfajl (2003) dali su sledeću klasifikaciju ponašanja roditelja mladih sportista (od 12 do 15 godina): *roditelji koji ne prisustvuju*<sup>3</sup> ne angažuju se u sportu deteta, obično ostavljaju dete i ne ostaju da gledaju treninge; *roditelji-posmatrači* gledaju većinu treninga, ali ne zauzimaju aktivnu ulogu, niti ulaze u interakciju s trenerom; *roditelji-pomagači* pomažu treneru kada je to potrebno i poseduju veliko znanje o sportu kojim se bave njihova deca; *posvećeni roditelji* se u visokom stepenu uključuju u sportsku aktivnost i preuzimaju neke uloge (administrativne uloge, uloge sudije i/ili trenera).

U jednoj od prvih studija u kojima su identifikovane aktivnosti majki i očeva u sportskoj aktivnosti ćerki-adolescentkinja, dobijen je veoma visok stepen korelacije između podrške majki i podrške očeva (Weiss & Knopers, 1998). Kada je reč o razlikama između aktivnosti majki i aktivnosti očeva, rezultati istraživanja Vurtove i saradnika (Wuerth et al., 2004), koji su potvrđeni u različitim socio-kulturnim sredinama, pokazuju da su majke emocionalno ekspresivnije i aktivnije, a da su očevi u većem stepenu instrumentalno orijentisani (tj. usmereni na rezultat) i da se ponašaju direktivnije (daju savete i podstiču mlade na intenzivnije zalaganje na treninzima). Prema istraživanju Turmana (2007), sportisti smatraju da očevi u poređenju s majkama u većem stepenu koriste nagrade i tehnike ubeđivanja. Na pitanje da li očevi i majke u jednakom stepenu vrše pritisak i pružaju podršku, rezultati dosadašnjih istraživanja ne daju jednoznačne odgovore. Autori jednog istraživanja (Anderson et al., 2003) nisu pronašli razlike u proceni stepena u kom majke i očevi svojim ponašanjima pružaju podršku ili vrše pritisak. Rezultati drugog istraživanja (Leff & Hoyle, 1995) nešto su drugačiji: sportisti opažaju da od očeva dolazi veći pritisak nego od majki, a sportiskinje opažaju da je stepen pritiska od oba roditelja jednak. U nekim istraživanjima (Scanlan & Lewthwaite, 1984; Stein et al., 1999) izvedeni su slični zaključci: da će mladi u većem stepenu osetiti zadovoljstvo kada dobijaju podršku od majki nego od očeva.

---

<sup>3</sup> Eng. non-attenders.

U istraživanju Fridriksove i Eklsove (2005) pokazano je da je uticaj sistema uverenja, opažene sportske kompetentnosti deteta i stepena aktivnosti majki i očeva sličan. Jedina značajna razlika ispoljila se u tome što je ohrabrivanje majki, ali ne i očeva, pozitivan prediktor angažovanja mladih u sportu. U istraživanju koje je obuhvatilo podatke o opaženim ulogama roditelja od strane sportista i izveštavanje roditelja (Babkes & Weiss, 1999), zaključeno je da su podrška majki i ciljevi koje one postavljaju u vezi sa sportskom aktivnošću dece pozitivno povezani sa stepenom uživanja mladih u sportu. Ciljevi koje postavljaju očevi i direktivno ponašanje očeva su u negativnoj korelaciji sa samoprocenom sposobnosti mladih kao i sa stepenom u kom oni ulažu napor u sportsku aktivnost.

U skladu s tim, rezultati istraživanja su saglasni u tome da roditelji imaju značajne uloge u sportskoj aktivnosti mladih. Međutim, ostaju brojna nerazjašnjena pitanja. Jedna grupa pitanja odnosi se na sliku koju roditelji imaju o sportu, koja uključuje opažanje osnovne uloge sporta u životu dece. Da li za roditelje sport primarno predstavlja aktivnost koja je značajna po sebi (ljubav prema sportu) ili sredstvo ostvarivanja nekih drugih ciljeva (na primer, unapređivanja zdravlja i sticanja kondicije)? Koji su osnovni motivi i ciljevi roditelja koji žele da se njihova deca bave sportom? Da li roditelji opažaju sport pretežno kao domen postizanja rezultata ili kao aktivnost kojom mladi mogu da zadovolje brojne potrebe (na primer, za druženjem ili pripadanjem)? Druga grupa pitanja tiče se toga kako roditelji opažaju razloge i potrebe da se uključe u sport mladih: kao jednu od roditeljskih uloga koja je u funkciji razvoja mladih ili kao aktivno odgovaranje na potrebe deteta.

### ***1.2.2.3. Značaj ponašanja, stavova, uverenja, vrednosti i motiva roditelja za efekte uključenosti mladih u sport***

Pregledom radova u naučnim časopisima u kojima se objavljuje tematika iz psihologije sporta uočava se da je ova kategorija istraživanja najbrojnija, tematski najraznovrsnija i u najvećem stepenu teorijski zasnovana. Osnovna teorijska polazišta najčešće su socijalno-kognitivna teorija i različite teorije i modeli motivacije.

Znatan broj istraživanja potvrdio je da su vrednosni sistem i uverenja roditelja značajni faktori koji usmeravaju aktivnosti roditelja i njihova ponašanja prema deci u sportu, i da

oni u znatnoj meri utiču na sistem vrednosti, uverenja, ponašanja i rezultate mladih u sportu (Horn & Horn, 2007). Oni mladi čiji roditelji veruju u njihove sposobnosti, podržavaju ih u fizičkoj aktivnosti i naglašavaju važnost zadovoljstva u učestvovanju pozitivnije procenjuju svoje sposobnosti i emocije, i izveštavaju o učestalijem i intenzivnijem fizičkom angažovanju (Weiss, 2000). Ukoliko mladi ponašanje i stavove majki i očeva u pogledu njihovog učestvovanja u sportu opažaju kao pozitivnije, njihova samoprocena kompetentnosti je viša, oni razvijaju intrinzičnu motivaciju i više uživaju (Babkes & Weiss, 1999). Prema proceni sportista (Ullrich-French & Smith, 2006), pozitivniji odnos sa roditeljima povezan je sa uživanjem, pozitivnim samoopažanjem, višom procenom sopstvene kompetentnosti, motivacijom (pozitivniji odnos sa majkom) i reagovanjem na takmičarski stres (pozitivniji odnos sa ocem). Obrasci interakcije roditelj-dete direktno mogu da doprinesu formiranju stavova mladih u vezi s ličnom kompetentnošću i vrednovanjem intrinzične motivacije, što je od suštinskog značaja za efekte na planu osećanja (Brustard, 1998). Opažanje mladih da njihovi roditelji veruju u to da je ulaganje truda osnova za postizanje uspeha povezano je s njihovom ciljnom usmerenošću na učenje i na zadatak. Međutim, opažanje mladih da njihovi roditelji veruju u superiorne sposobnosti i spoljašnje faktore kao osnovu za postizanje uspeha povezano je sa usmerenošću mladih na rezultat (White et al., 2004). U jednom obuhvatnom istraživanju (Fredricks & Eccles, 2005) pokazano je da roditelji ispoljavaju polno stereotipna uverenja i ponašanja u vezi sa sportskom aktivnošću svoje dece, da postoji snažna povezanost između samoprocene mladih i načina na koji ih procenjuju roditelji, kao i da je stepen uključenosti roditelja (procenjen na osnovu vremena uključenosti) značajan za formiranje pozitivnih motivacionih obrazaca mladih. Rezultati nekoliko istraživanja (Eccles, 1990; Jacob & Eccles, 1992; Fredricks & Eccles, 2005) saglasni su u tome da majke i očevi sportsku kompetentnost sinova procenjuju kao veću nego sportsku kompetentnost ćerki. Procena roditelja o kompetentnosti deteta objašnjava jedinstveni deo varijanse sistema vrednosti dece i mladih u vezi sa sportom. Roditelji ispoljavaju više stereotipa u pogledu sportske aktivnosti sinova nego u pogledu sportske aktivnosti ćerki.

Vajnberg (Weinberg, 1981, prema Turman, 2007) smatra da pravilna motivacija roditelja za uključivanje mladih u sport povećava verovatnoću da će mladi ostvariti uspeh i da će nastaviti da se bave sportom. Istraživanja o motivima roditelja za

učestvovanje njihove dece u sportu, čiji je broj zasad ograničen, ukazuju na slične rezultate. Najznačajniji motivi roditelja su zabava, unapređivanje fizičkog i mentalnog zdravlja, razvoj životnih veština i regulisanje telesne težine (Kimiecik & Horn, 1998), uživanje, razvijanje motoričkih veština, kondicije, samopoštovanja i socijalnih veština (Alderman et al., 2010). U istraživanju u kom su roditelji rangirali dvadeset sedam motiva prema važnosti (McCullagh et al., 1993) pokazano je da u najvažnije motive spadaju intrinzični motivi: da se mladi zabave, da se dobro osećaju, da lepo provedu vreme, da dožive izazov, a u najmanje važne ekstrinzični: da dobijaju nagrade i priznanja, da koriste sportske sprave i da nose sportsku opremu, da zadovolje druge značajne osobe.

### ***1.2.3. Prikaz teorijskog modela za proučavanje uticaja roditelja za uključenost i efekte uključenosti mladih u sport***

Teorijski model vrednosti i očekivanja Eklsove i sar. (Horn & Horn, 2007) predstavlja jedan od mogućih okvira za objašnjavanje razlika u ponašanju i motivaciji između dece u različitim domenima vezanim postignuća. Model obuhvata kategorije varijabli koje pripadaju različitim nivoima opštosti (Slika 1).

*Nivoi A i B:* Na početnom nivou Modela su lične i demografske karakteristike porodica, roditelja i deteta. Varijable početnih nivoa utiču na sledeći nivo (nivo C).

*Nivoi C i D:* Opšta uverenja roditelja i za svako dete specifična uverenja roditelja, koja dalje utiču na varijable narednog nivoa (nivoi E, F, G).

*Nivoi E, F, G:* Socio-emocionalne karakteristike porodice, uloge roditelja i njihova ponašanja u odnosu sa decom.

*Nivo H.* Krajnji efekti su pod direktnim uticajem prethodnog nivoa, a vidljivi su kroz uverenja, vrednosti, ciljeve i postignuća deteta. Varijable koje pripadaju ovom poslednjem nivou povratno utiču kako na opšta uverenja roditelja tako i na njihova specifična uverenja vezana za određeno dete (nivoi C i D).

Pretpostavlja se da postoje tri mehanizma kojima roditelji deluju na mlade (Fredricks & Eccles, 2005): prvi se tiče načina na koji mladi opažaju očekivanja, stavove, ciljeve

svojih roditelja; drugi je način na koji roditelji interpretiraju deci iskustvo koje ova stiču u sportu; treći je učenje po modelu.

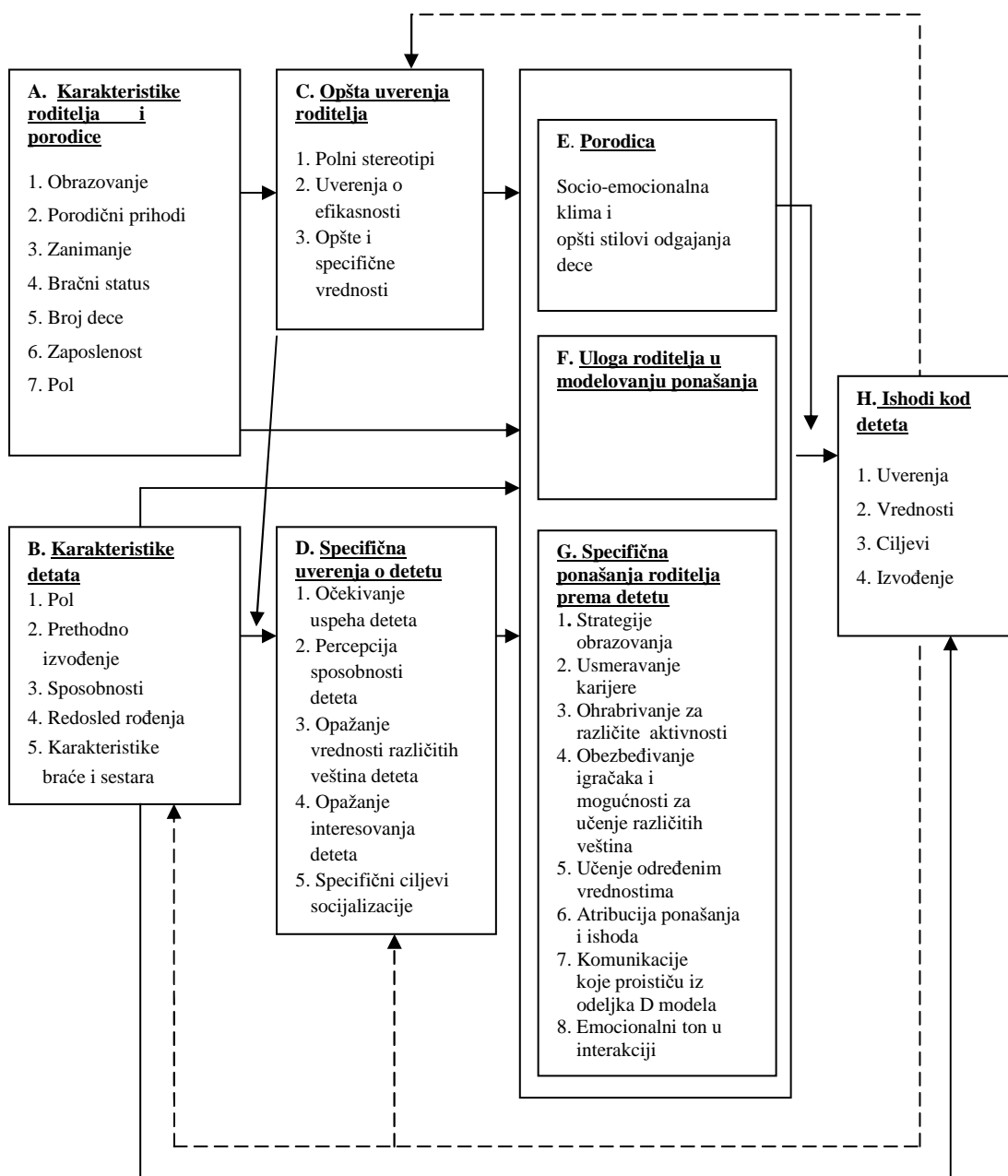

**Slika 1.** Model uticaja roditelja na motivaciju i postignuce dece (Eccl as et al. preuzeto iz Horn & Horn, 2007)

Deo opšteg Modela, prilagođen je primeni u kontekstu sporta (Fredricks & Eccles, 2005). Ovaj pojednostavljeni model (Slika 2) pruža mogućnosti za objašnjavanje mehanizama kojima roditelji utiču na psihološke odgovore, ponašanje i postignuce mladih u sportu. Varijable u okviru specifično sportskog modela svrstane su u sledeće četiri komponente:

- *vrednosti i sistem uverenja roditelja*: vrednosti povezane s fizičkom aktivnošću, stavovi prema etici u sportu, ciljna usmerenost dece, polni stereotipi, opažanje sportske kompetentnosti dece, očekivanja uspeha;
- *fizička aktivnost roditelja i ponašanje prema deci u kontekstu sporta*: fizička aktivnost roditelja, uključenost roditelja u fizičku aktivnost dece, podsticaji roditelja, emocionalna podrška roditelja, povratne informacije koje roditelji daju deci i stil roditeljstva;
- *sistem vrednosti i uverenja deteta*: percepcija vrednosti fizičke aktivnosti, uverenja o polnim stereotipima, samopouzdanje/samoeфикаsnost, motivaciona orijentacija, opažena kompetentnost, očekivanje uspeha;
- *ponašanje i sportsko izvođenje deteta*: učestvovanje, istrajnost, ulaganje napora.

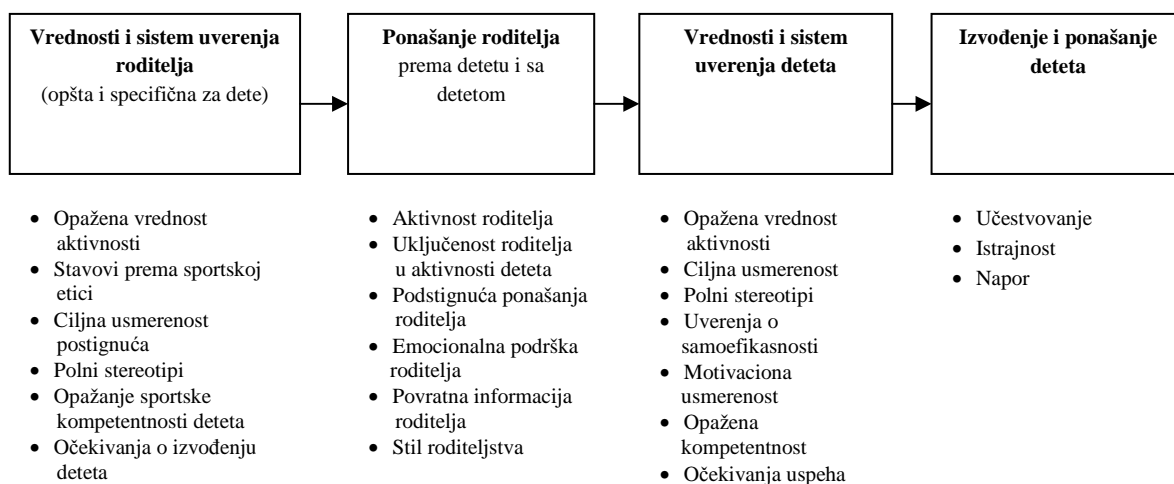

**Slika 2:** Pojednostavljen model uticaja roditelja u domenu sporta i fizičke aktivnosti Fredricks & Eccles, 2005 (preuzeto iz: Horn & Horn, 2007)

Još uvek nedostaju istraživanja koja bi empirijski povezala varijable opšteg modela, u prvom redu demografske i socijalno-emocionalne karakteristike porodice, sa vrednostima, uverenjima, ponašanjem i sportskim postignućem dece.

### 1.3. Osnovne teorijske postavke teorije ciljeva i teorije samoodređenja

Podatak iz literature da postoje najmanje trideset dve teorije motivacije (Roberts, 2001), te da ima skoro isto toliko definicija motivacije, ukazuje na to da još nije postignut



konsenzus oko njenog definisanja. Teorije motivacije mogu da se posmatraju duž kontinuuma od determinističkih, preko mehanicističkih i organizmičkih, do kognitivnih (Roberts, 2001). Osnovna razlika u teorijskim pristupima ogleda se u poimanju ljudske prirode. Prema *determinističkim* i *mehanicističkim* teorijama, ljudska priroda je pasivna, a ponašanje pokreću psihičke potrebe i nagoni. U okviru *organizmičkih* teorija prepoznat je značaj urođenih potreba, ali i značaj razmene sa socijalnim kontekstom. U srži *kognitivnih* teorija je shvatanje da je ljudska priroda aktivna, te da je u osnovi pokretanja aktivnosti subjektivna interpretacija značenja konteksta postignuća. *Savremene koncepcije motivacije* mogu da se okarakterišu kao sofisticiranije. One se zasnivaju na pretpostavci da su ljudi aktivni učesnici u donošenju odluka i da planiraju ponašanje usmereno na postignuće. U njima su obuhvaćeni relativni značaj situacije, karakteristike ličnosti i njihova interakcija. Većina savremenih teoretičara je saglasna u tome da motivacija nije entitet, već proces, koji se definiše kao psihološki konstrukt koji daje energiju za aktivnosti, usmerava i reguliše ponašanje usmereno ka postignuću (Roberts, 2001; Roberts et al., 2007).

Ako se ima u vidu da je psihologija sporta pretežno primenjena disciplina, te da je sport pre svega domen postignuća, ali i za najveći broj sportista domen u kom biraju da učestvuju, nije neobično što su razumevanje i unapređivanje motivacije najčešće istraživana pitanja u poslednjih tridesetak godina. Na osnovu obuhvatnog pregleda i sistematizacije literature o motivaciji u psihologiji sporta, Roberts i saradnici (Roberts, 2001; Roberts et al., 2007) zaključili su da se istraživanja motivacije odnose na dispozicije i/ili kognicije koje su ključne u situacijama kada osoba preduzima aktivnost koju smatra značajnom, kada se takmiči sa drugima ili kada nastoji da dostigne neke od standarda izuzetnosti. Socijalno-psihološki kontekst je značajan za motivaciju, ali nema motivacioni kvalitet sve dok ga osoba ne opazi kao takav (dok mu ne da takvo značenje). Motivacija je proces koji se odvija u osobi, koji je orijentisan ka budućnosti i koji je po prirodi evaluativan. Evaluacija može biti *samoreferentna*, što podrazumeva poređenje s prethodnim sopstvenim postignućem ili *normativna*, što podrazumeva upoređivanje sa drugima ili s nekim spoljašnjim kriterijumom.

Nastavak izlaganja je fokusiran na prikazivanje osnovnih postavki dve teorije motivacije koje čine teorijsku osnovu ovog rada, a to su *teorija ciljeva* i *teorija samoodređenja*.

Kada je reč o relevantnosti primene ove dve teorije u sportu, značajno je imati u vidu neke od osnovnih karakteristika sportske aktivnosti. U prvom redu, sport je domen postignuća (Pokrajac, 2007). U početnim fazama uključenosti u sport, sportisti nastoje da nauče tehničke i taktičke veštine i da njima ovladaju. Kasnije, kada se uključe u takmičenje, neprestano nastoje da usavrše veštine, tehniku i taktiku i da budu bolji od drugih (Lazarević, 2001). Praktično, svaka sportska aktivnost obeležena je takmičenjem sa drugima ili sa određenim standardima (Pokrajac, 2007). Pored toga, rezultati aktivnosti su najčešće objektivno merljivi i neposredno vidljivi (Bogunović, 2008; Coakley, 2006).

Relevantnost primene *teorije ciljeva* u domenu sporta ogleda se u tome što ona pruža pogodan okvir za proučavanje ciljeva, elemenata koji su povezani (koji prethode i koji slede) ponašanja usmerena ka postignuću. Relevantnost primene ove teorije za proučavanje uloga roditelja kao agenasa socijalizacije mladih ogleda se u značaju koji se daje opažanju određenih ciljeva i kriterijuma u socijalno-psihološkoj sredini kao osnove za definisanje uspeha, koja može da se posmatra kao kolektivna ciljna usmerenost.

Relevantnost primene *teorije samoodređenja* u sportu ogleda se u tome što ona pruža obuhvatno razumevanje motivacionih procesa, diferenciran pristup motivaciji i uvid u faktore povezane sa određenim tipom motivacije. Relevantnost primene ove teorije za proučavanje uloge roditelja kao agenasa socijalizacije mladih ogleda se u pretpostavljenom značaju koji roditelji imaju za zadovoljenje osnovnih psihičkih potreba koje su ključne za razvoj određenog tipa motivacije.

### ***1.3.1. Teorija ciljeva***

Tokom prethodnih trideset godina većina istraživanja motivacije u sportu zasnovana je na socijalno-kognitivnom pristupu. U okviru ovog pristupa podrazumeva se da su ljudi aktivna bića koja iniciraju svoje aktivnosti. U tom procesu, ključnu ulogu ima interpretacija konteksta postignuća (Roberts, et al., 2007). *Teorija ciljeva* pripada socijalno-kognitivnom pristupu.

Duda je među prvima predložila primenu *teorije ciljeva* u sportu (Achievement Goal Theory - **AGT**<sup>4</sup>). Ta teorija je u poslednjoj deceniji postala glavni okvir za proučavanje značenja i efekata sportske aktivnosti mladih (Duda & Ntoumanis, 2005). Središnja ideja ove teorije jeste da je svaka osoba usmerena ka cilju i da želi da demonstrira svoju kompetentnost. Ciljevi koje osobe postavljaju daju značenje ponašanju usmerenom ka određenom postignuću. Da bi se razumela motivacija neke osobe, mora se uzeti u obzir šta za tu osobu znači njeno ponašanje usmereno ka postignuću i koja je funkcija tog ponašanja. Stepenu u kome osoba ulaže svoje resurse, talenat, vreme i napor u određenu aktivnost zavisice od njene ciljne usmerenosti (Roberts et al., 2007).

Osnovni teorijski konstrukti AGT značajni za sport su ciljna usmerenost, motivaciona klima i stanje ciljeva. Budući da su konstrukti ciljne usmerenosti i motivacione klime ključne varijable u ovom radu, u nastavku teksta će biti detaljnije izloženi. Nakon toga sledi prikaz osnovnih zaključaka istraživanja proisteklih iz okvira AGT u sportu.

### ***1.3.1.1. Dispozicione karakteristike: ciljna usmerenost***

Ciljna usmerenost je organizovan obrazac uverenja, atribucija i osećanja koji je u osnovi različitih strategija, angažovanja i reagovanja na efekte aktivnosti (Duda & Hall, 2001). Po ATG, ciljna usmerenost<sup>5</sup> je dispoziciona karakteristika koja je u osnovi individualnih razlika među sportistima a nastaje kroz specifična iskustva tokom socijalizacije u sportu i u drugim domenima postignuća.

Naime, osoba pristupa aktivnosti sa određenim ciljem. Cilj reflektuje percepciju i uverenja osobe o aktivnosti i o tome kako može da postigne uspeh i da izbegne neuspeh. Doživljaj uspeha i neuspeha u aktivnostima i zadacima može se zasnivati na različitim

---

<sup>4</sup> U daljem tekstu AGT.

<sup>5</sup> Pregled literature na engleskom jeziku pokazuje da upotreba termina nije uniformna. U radovima se paralelno koristi nekoliko sintagmi: *task orientataion* i *ego orientation* (White, 1996; Givvin, 2001; Sit & Linder, 2005; Hodge et al., 2008), *task achievement goals* i *ego achievement goals* (Duda & Ntoumanis, 2009), kao i *task goal* i *ego goal* (Duda, 2001). Slično je i sa prevodom termina na srpski i hrvatski jezik: *cilj učenja* i *cilj postignuća* (Tubić, 2003), *orijentacija ka učenju* i *orijentacija ka rezultatu* (Tubić, 2004); *orijentacija ka izvedbi* i *cilj orijentiran na ishod* (Cox, 2005), *usmjerenost na zadatak* i *razvoj vještine i usmjerenost na ishod i rezultat* (Cetinić, & Vuk, 2007). U ovom radu najčešće će se koristiti sintagme: *ciljna usmerenost na učenje odnosno na rezultat*, *usmerenost na učenje/rezultat*, *učenje/rezultat kao cilj*.

kriterijumima, u čijoj su osnovi različite koncepcije sposobnosti (Duda, 2001). Razlikuju se dve koncepcije sposobnosti (Robert et al., 2007):

a) *nediferencirana koncepcija sposobnosti*, kada osoba ne razlikuje sposobnosti od ulaganja napora; u osnovi tog nerazlikovanja su dva razloga: nerazvijene sposobnosti (deca do 12 godina) i to što osoba bira da ne razlikuje;

b) *diferencirana koncepcija sposobnosti* – osoba razlikuje sposobnosti od uložnog napora. U skladu sa rečenim, razlikuju se dve vrste ciljne usmerenosti u sportu: usmerenost na učenje, i usavršavanje sportskih veština i usmerenost na efekat i postizanje rezultata. U osnovi ponašanja koje je usmereno na cilj učenja (**task orientation**) stoji nediferencirana koncepcija sposobnosti, a u osnovi ponašanja koje je usmereno na postizanje rezultata (**ego orientation**) stoji diferencirana koncepcija sposobnosti.

Ciljna usmerenost se ne smatra osobinom, već kognitivnom shemom koja je relativno stabilna tokom vremena (Roberts, 2001). Ona može da se menja shodno načinu na koji osoba obrađuje informacije u različitim zadacima i u različitim okolnostima.

Razlikuje se i priroda iskustava koja su povezana sa te dve ciljne usmerenosti (Duda & Nicholls, 1992; Duda & Hall, 2001; Roberts et al., 2007):

- Sportisti koji su pretežno usmereni na učenje i izvođenje zadatka veruju da ulaganjem napora mogu da unaprede svoju kompetentnost, a kompetentnost procenjuju u odnosu na vlastito prethodno izvođenje ili postignuti napredak. Oni se udubljuju u aktivnost, nastoje da pronađu strategije kojima će uspešno odgovoriti na zahteve aktivnosti i kojima će dalje unaprediti svoju kompetentnost. Fokusirani su na razvijanje svojih potencijala, a postignuti razvoj procenjuju na osnovu ostvarenog napretka u učenju, savladavanju i izvođenju zadatka. U manjem stepenu su usmereni na dokazivanje sopstvene kompetentnosti drugima. Osnovni kriterijum uspeha je subjektivni osećaj usavršavanja sportskog izvođenja ili savladavanja sportskog zadatka. Oni koriste *samoreferentni kriterijum procene uspešnosti*.

- Za sportiste koji su pretežno usmereni na rezultat, ovladavanje ili napredovanje u izvođenju sportskih veština sami po sebi nisu dovoljni da bi se osećali uspešnim. Oni su u većem stepenu orijentisani na demonstraciju kompetentnosti pred drugima nego na njen razvoj. Doživljaj uspeha temelje na socijalnom poređenju. „Biti uspešan“ za njih znači „biti bolji od drugih“. Da bi bili zadovoljni, moraju da demonstriraju vlastitu superiornost, a da izbegnu pokazivanje svojih slabih strana. Uspeh povezuju sa posedovanjem visokih sposobnosti. Iako su svesni da uloženi napor ima ključnu ulogu u dostizanju uspeha, malo je verovatno da to uzimaju u obzir. Ukoliko postignu uspeh bez ulaganja napora, tada ističu značaj svojih sposobnosti i smatraju da time demonstriraju svoju kompetentnost. Međutim, neuspeh pripisuju nedovoljnom ulaganju napora i na taj način izbegavaju demonstriranje nekompetentnosti. Najviše ih zastrašuje situacija u kojoj i pored uloženog truda uspeh izostane. Kako bi izbegli neuspeh, često biraju manje zahtevne ciljeve, čak i one koji su znatno ispod njihovih realnih mogućnosti. Sportisti koji su izrazito ovako usmereni, u zavisnosti od opažene kompetentnosti, mogu da iskažu i pozitivne i negativne motivacijske obrasce. Oni koriste *normativne kriterijume za vrednovanje vlastitih sposobnosti*.

Dve opisane ciljne usmerenosti se smatraju ortogonalnim dimenzijama (Hom et al., 1993; Newton et al., 2000; Duda, 2001; Givvin, 2001), što potvrđuju istraživanja<sup>6</sup> (Hom et al., 1993; White, 1998; Givvin, 2001). Dakle, moguće je da sportista bude istovremeno visoko na jednoj, a nisko na drugoj dimenziji, ali i visoko ili nisko na obe dimenzije ciljne usmerenosti (Spray et al., 1997). U literaturi se mogu naći rasprave o tome da sportista ne može istovremeno biti usmeren prema jednom cilju na obe dimenzije, ali da njegova usmerenost može da fluktuiru na nivou stanja ciljeva (Kingston & Wilson, 2009). Neki autori (Spray, et al., 1997; White, 1998; Fox et al., 1994, prema White, 1998) smatraju da profil ciljeva, koji se formira ukrštanjem dve ciljne usmerenosti tako da se dobijaju četiri međusobno isključive grupe sa različitim kombinacijama slabe/snažne usmerenosti na učenje i na rezultat, otvara mogućnosti da se u analizu uporedo uključe obe ciljne usmerenosti. Tako je, na primer, u istraživanju u

---

<sup>6</sup> U istraživanjima je dobijena nulta ili veoma niska korelacija.

koje su bili uključeni studenti koji su dobrovoljno pohađali časove fizičkog vaspitanja (Spray et al., 1997) pokazano da znatno veći broj studenata koji su izabrali da pohađaju nastavu ima višu usmerenost na ciljeve učenja nego na ciljeve postizanja rezultata. Suprotno njima, većina studenata koja nije izabrala da pohađa nastavu fizičkog vaspitanja imala je višu usmerenost na rezultat nego na učenje. Pri tome, ne postoji razlika između polova ni u grupi studenata koji pohađaju niti u grupi studenata koji ne pohađaju nastavu fizičkog vaspitanja<sup>7</sup>. Niska usmerenost na obe dimenzije podrazumeva da sportista nije zainteresovan ni za razvoj niti za demonstraciju svoje kompetentnosti u sportu (Duda, 2001). Prema tome, ne očekuje se da u sportu bude mnogo mladih koji su nisko usmereni na obe dimenzije. Ukoliko su takve osobe trenutno angažovane u sportu, može se pretpostaviti da njihovo učešće neće biti trajno.

Istraživanja pružaju čvrstu podršku teorijskim pretpostavkama o kognitivnim, afektivnim i ponašajnim korelatima ciljne usmerenosti u sportu. Na osnovu pregleda dosadašnjih istraživanja Duda i Dumanis (Ntoumanis, 2005) ovako su sistematizovali korelate ciljne usmerenosti: a) uverenja o faktorima postizanja uspeha, b) uverenja o prirodi sposobnosti, c) percepcija svrhe uključenosti u sport, d) pozitivni i negativni afektivni odgovori, e) strategije postignuća, f) stepen angažovanja u sportu i razvoj sportskih veština, g) moralno funkcionisanje i agresivne tendencije. Tako je, na primer, istraživanjem Houma i saradnika (1993), potvrđeno da je usmerenost na učenje povezana sa uverenjima da su motivacija i napor u osnovi postizanja uspeha. Usmerenost na rezultat povezana je sa uverenjem da je u osnovi postizanja uspeha sposobnost. Mladi sportisti koji su snažno usmereni na obe dimenzije, opažaju da su sposobniji i osećaju više zadovoljstva/više uživaju. Sportisti koji su snažno usmereni na rezultat u većem stepenu osećaju anksioznost pred takmičenje (White, 1998). Takođe je pokazano (Givvin, 2001) da razlika između sportista i sportiskinja u samoproceni ciljne usmerenosti nije značajna. Istraživanja Vajta i saradnika (1998), na uzorku sportista i sportiskinja adolescentskog uzrasta, dalo je drugačije rezultate. Sportisti su u odnosu na sportiskinje u većem stepenu usmereni na rezultat.

---

<sup>7</sup> Istraživanja u kojima su analizirani profili ciljeva biće detaljnije izloženi u odeljku 1.3.1.4.

### *1.3.1.2. Situacione karakteristike: motivaciona klima*

Dispoziciona ciljna usmerenost mladih ne razvija se u vakuumu. Kreiranjem određene motivacione klime socijalno-psihološka sredina „odašilje poruku“ koja mlade više ili manje usmerava ka unapređivanju/razvoju ili ka demonstraciji i zaštiti sopstvene kompetentnosti (Duda & Ntoumanis, 2005). Termin motivaciona klima je multidimenzionalan pojam. U sportu taj pojam obuhvata najvažnije aspekte socijalno-psihološke situacije koju kreiraju značajne osobe (roditelji, treneri), a koje mogu da se razlikuju na osnovu izraženosti kriterijuma procene uspešnosti, tj. strukture ciljeva. Od posebnog značaja je struktura nagrada i kriterijuma koje roditelji koriste kako bi ojačali motivaciju i ciljnu usmerenost mladih sportista (Brustard et al., 2001). Na primer, struktura nagrada može da se zasniva na usavršavanju sportskih veština ili na proceni nivoa izvođenja zasnovanoj na upoređivanju sa izvođenjem drugih sportista. Dakle, uticaj roditelja može da se kreće u smeru jačanja ili slabljenja dispozicione ciljne usmerenosti mladih (Weigand et al., 2001). Fokus je, međutim, na načinima na koje sportisti opažaju socijalno-psihološku sredinu, a ne na objektivnim karakteristikama situacije.

U porodici se izdvajaju dva osnovna obrasca motivacione klime (White, 2007): motivaciona klima usmerena ka učenju i razvoju veština (**task involving climate / mastery**) i motivaciona klima usmerena ka demonstraciji superiornog izvođenja (**ego involving climate / performance**). Ove dve vrste motivacione klime u porodici imaju sledeće karakteristike:

(a) *Motivaciona klima usmerena ka učenju i razvoju veština (task involvning climate / mastery)*: roditelji pozitivno potkrepljuju napredak, ulaganje napora i usavršavanje. Uspeh se smatra posledicom uloženog truda i rada, a ne superiornih sposobnosti. U ovakvom okruženju naglašava se samoreferentno vrednovanje uspeha – vrednovanje u odnosu na sopstveno prethodno izvođenje.

(b) *Motivaciona klima usmerena ka postignuću i demonstraciji superiornog izvođenja (ego-involving climate / performance)*: roditelji su skloni da kažnjavaju ili ističu neuspeh, greške ili loše izvođenje, daju manje pozitivnih povratnih informacija i manju socijalnu podršku. Osnovni imperativ je postizanje rezultata, a ne ulaganje napora i rad.

U ovakvom okruženju, naglašava se normativno vrednovanje uspeha – vrednovanje u odnosu na izvođenje drugih sportista.

### ***1.3.1.3. Interakcionistički pristup***

Istraživanjima je prvobitno, u okviru odvojenih linija, potvrđeno da individualne varijable (dispoziciona ciljna usmerenost) i situacione varijable (opažena motivaciona klima) zasebno utiču na ponašanje, kogniciju i osećanja mladih u kontekstu postignuća. Međutim, interakcionistički pristup, u kom su objedinjene ove dve istraživačke linije, omogućio je obuhvatnije razumevanje. Rezultati istraživanja (Roberts et al., 2007; Duda & Ntoumanis, 2005) ukazuju na to da je neophodno uzeti u obzir obe kategorije varijabli. Ciljna usmerenost (kao dispoziciona karakteristika) određuje verovatnoću usvajanja određenih ciljeva. Opažanje motivacione klime predstavlja potencijalnu varijablu koja može da utiče na dispozicione karakteristike, dakle na ciljnu usmerenost. U kontekstu u kom su situacioni kriterijumi uspeha veoma istaknuti moguće je da percepcija motivacione klime odnese prevagu nad individualnim dispozicijama, te da ona postane snažniji prediktor aktivnosti usmerenih na postignuće. Iako se pokazalo da je teško potvrditi statistički značajan efekat interakcije između ove dve kategorije varijabli, dobijeni rezultati su u skladu sa osnovnim teorijskim načelima i ukazuju na to da su pored glavnih efekata značajni i efekti interakcije (Roberts et al., 2007).

### ***1.3.1.4. Istraživanja povezanosti opažene ciljne usmerenosti roditelja i motivacione klime u porodici sa ciljevima mladih***

Najčešće korišćen instrument za ispitivanje ciljne usmerenosti mladih u sportu (Biddle et al., 2003; White, 2007) jeste TEOSQ (Task-and-Ego-Orientation). Većina istraživanja obavljena je na uzorcima ispitanika uzrasta od 11 do 19 godina (Biddle et al., 2003). U nekim istraživanjima upitnik je prilagođen proceni ciljeva koje postavljaju roditelji u vezi sa sportskim aktivnostima svoje dece. Jedan oblik upitnika namenjen je direktnoj proceni ciljeva roditelja, a drugi proceni opažene ciljne usmerenosti roditelja od strane dece (Duda & Hom 1993; Givvin, 2001; Biddle et al., 2003). Sačinivši



pregled šest objavljenih istraživanja u koja su bili uključeni mladi uzrasta ispod dvadeset godina (prosečan uzrast 14,5 godina), Bidl i saradnici (Biddle et al., 2003) zaključili su da je u pet studija dobijena korelacija između ciljne usmerenosti sportista i ciljne usmerenosti koju postavljaju za sport značajne osobe. U jednoj studiji dobijene su samo korelacije između ciljne usmerenosti mladih na učenje i ciljne usmerenosti njihovih roditelja na učenje. Kako bi opštost zaključaka bila veća, autori su uključili radove koji se ne odnose samo na sport, već na sve vrste fizičke aktivnosti. Intenzitet dobijenih korelacija u ovim istraživanjima je umeren. U tri dobijene studije intenzitet korelacije između ciljne usmerenosti dece i roditelja bio je 0,54, za cilj učenja, odnosno 0,44 za cilj postignuća. U istraživanju Dude i Houma (1993), na uzorku od 76 mladih sportista (prosečnog uzrasta 14,5 godina), učesnika letnjeg kampa koji se takmičarskim sportom bave u proseku četiri i po godine, i 75 roditelja, upoređivane su: a) ciljna usmerenost sportista i (direktno procenjena) ciljna usmerenost njihovih roditelja i b) ciljna usmerenost sportista i opažena ciljna usmerenost roditelja. Rezultati istraživanja ukazuju na to da korelacija između direktne procene roditelja i procene mladih nije značajna. No, slično kao u drugim istraživanjima, sportisti koji su snažno usmereni na učenje, smatraju da su i njihovi roditelji usmereni na učenje. Sportisti koji su snažno usmereni na rezultat smatraju da su njihovi roditelji usmereni na rezultat. Istraživački nalaz da ne postoji značajna povezanost između ciljne usmerenosti mladih i (direktno procenjene) ciljne usmerenosti roditelja potvrđen je i u istraživanju Givina (Givvin, 2001) na uzorku mladih plivača uzrasta 12 - 15 godina i njihovih roditelja. Iako se može pretpostaviti da različiti faktori mogu da budu u osnovi nesaglasnih rezultata kada se procenjuju opažena ciljna usmerenost roditelja od strane njihove dece i kada se vrši direktna procena ciljne usmerenosti roditelja, ne može se isključiti ni moguća sklonost roditelja da daju socijalno poželjne odgovore. Istraživanje Roberta i saradnika (1994) dodatno rasvetljava značaj i karakteristike ciljne usmerenosti roditelja. Usmerenost roditelja na ciljeve povezane s rezultatima njihove dece u sportu ne zavisi ni od pola roditelja, ni od pola deteta. Bez obzira na sopstvenu ciljnu usmerenost, roditelji sportski uspeh deteta pripisuju visokim sposobnostima, ali i kvalitetnom trenažnom procesu i uloženom naporu. Rezultati istog istraživanja ukazuju i na to da su očevi u značajno većem stepenu nego majke usmereni na postizanje rezultata. Majke su u značajno većem stepenu nego očevi usmerene na učenje i usavršavanje sportskih veština.

Za procenu motivacione klime u porodici, odnosno za procenu istaknutosti ciljne usmerenosti u vezi sa sportskim aktivnostima dece i mladih, koristi se upitnik PIMCQ-2 (Parent Initiated Motivational Climate Questionnaire-2). Klima u porodici usmerena na učenje procenjuje se preko dimenzije učenje/uživanje, a klima usmerena na rezultat preko dve dimenzije: brige i postizanja uspeha bez napora. Rezultati do sada malobrojnih istraživanja daju saglasne rezultate. Većinu istraživanja u kontekstu sporta izvršili su Vajt i saradnici. Rezultati kanoničke korelacione analize (White & Duda, 1993, prema White 2007) pokazali su da postoji pozitivna povezanost između snažne usmerenosti sportista na učenje i opažanja da oba roditelja iniciraju klimu učenja i uživanja. Takođe, ovakva ciljna usmerenost u negativnoj je korelaciji sa opažanjem da roditelji naglašavaju značaj postizanja rezultata bez napora. I suprotno, postoji pozitivna povezanost između snažne usmerenosti sportista na rezultat i naglašavanja značaja postizanja uspeha bez napora u porodici. U istraživanju na uzorku 204 odbojkaša i odbojkašice (White, 1996) uzrasta od 14 do 17 godina, primenom korelacione analize i hijerarhijske regresije provereni su smer i značajnost povezanosti između ciljne usmerenosti mladih i opažene motivacione klime koju kreiraju roditelji. Rezultati su pokazali da je opažanje mladih da roditelji naglašavaju učenje/uživanje značajno povezano sa njihovom usmerenošću na učenje, a da je opažanje da roditelji podstiču postizanje uspeha bez napora negativno povezano s takvom usmerenošću. Opažena klima brige nije povezana sa usmerenošću na učenje. Nijedna od navedenih dimenzija motivacione klime nije povezana sa usmerenošću na rezultat. Navedeni rezultati ne potkrepljuju teorijsku pretpostavku o tome da je opažanje mladih da roditelji podstiču postizanje uspeha bez napora povezano sa njihovom ciljnom usmerenošću na rezultat. U istom istraživanju hijerarhijska regresiona analiza je primenjena radi utvrđivanja prediktorskih uticaja motivacione klime na profile ciljeva. Najznačajniji prediktor ciljne usmerenosti na rezultat sportista jeste klima u kojoj se naglašava značaj postizanja uspeha bez napora. Klima usmerena na brigu i klima usmerena na učenje/uživanje ne doprinose značajno objašnjavanju jedinstvenog dela varijanse ove ciljne usmerenosti. Primenom druge regresione analize pokazano je da je jedini značajan prediktor ciljne usmerenosti na učenje opažanje mladih da je motivaciona klima u porodici usmerena na učenje/uživanje. U još jednom Vajtovom istraživanju (1998), na uzorku od 279 sportista oba pola koji se takmiče u ekipnim sportovima, prosečnog uzrasta četrnaest i po godina,

ispitani su načini na koje mladi različitih profila ciljne usmerenosti opažaju motivacionu klimu koju formiraju njihovi roditelji. Sportisti sa snažnom usmerenošću na učenje, a slabom usmerenošću na rezultat opažaju da oba roditelja naglašavaju klimu učenja i uživanja. Nasuprot njima, sportisti koji su snažno usmereni na rezultat a slabo na učenje smatraju da oba roditelja vrednuju klimu u kojoj se uspeh postiže bez napora, kao i to da očevi brinu zbog mogućih grešaka. Sportisti koji su snažno usmereni na obe vrste ciljeva smatraju da oba roditelja vrednuju učenje/uživanje, konkretno, da očevi naglašavaju klimu postizanja uspeha bez napora, a da majke brinu zbog mogućih grešaka. Sportisti koji su slabo usmereni na obe dimenzije opažaju da majke brinu zbog mogućih grešaka. Da je ciljna usmerenost mladih sportista u različitim relacijama sa motivacionom klimom koju kreiraju različite značajne osobe (treneri i roditelji), pokazuju rezultati istraživanja na uzorku sportista i sportiskinja prosečnog uzrasta oko četrnaest godina, koji se bave takmičarskim sportom (White et al., 1998). Ciljna usmerenost na učenje povezana je sa opažanjem da je klima koju kreiraju trener i oba roditelja usmerena na učenje i razvoj veština. Ciljna usmerenost na rezultat povezana je sa opažanjem klime usmerene na postizanje uspeha bez napora koju kreiraju očevi i sa klimom brige koju kreiraju majke. U ovom istraživanju sportisti u većem stepenu nego sportiskinje opažaju da očevi i majke kreiraju klimu usmerenu na brigu.

#### ***1.3.1.5. Istraživanja povezanosti motiva za učestvovanje u sportu i ciljne usmerenosti***

Malobrojna dosadašnja istraživanja ovog pitanja ukazuju na postojanje povezanosti između motiva za učestvovanje u sportu i ciljne usmerenosti. Ciljna usmerenost na učenje je u pozitivnoj korelaciji sa motivima za razvoj veština i članstva u timu, a ciljna usmerenost na rezultat pozitivno je povezana sa motivima za dobijanje statusa/priznanja i takmičenje (Biddle et al., 2003). U dva istraživanja, primenom kanoničke korelacione analize, autori su došli do sličnih zaključaka. Zahariadis i Bidl (2000) nedvosmisleno su pokazali da je ciljna usmerenost na učenje u pozitivnoj korelaciji sa intrinzičnim motivima za učestvovanje u sportu (timski duh i razvoj veština), dok je ciljna usmerenost na rezultat povezana sa ekstrinzičnim motivima za učestvovanje u sportu (status/priznanje). Autori drugog istraživanja (Sit & Lindner, 2005) zaključili su da mladi koji su snažno usmereni na učenje učestvuju u sportu iz sledećih intrinzičnih

razloga: razvoj veština, uzbuđenje/izazov i kondicija. Mladi koji su snažno usmereni na rezultat, u sportu učestvuju iz ekstrinzičnih razloga – zbog dobijanja statusa i priznanja.

#### ***1.3.1.6. Istraživanja povezanosti ciljeva aktivnosti u sportu i pozitivnih osećanja***

Kada je reč o proučavanju povezanosti pozitivnih osećanja i učestvovanja u sportu, interesovanja istraživača uglavnom su se koncentrisala na osećanja zadovoljstva i uživanja. Veća verovatnoća je da mladi u sportu dožive pozitivna osećanja ako su usmereni na učenje nego ako su usmereni na postizanje rezultata (Duda & Ntoumanis, 2005). Isti autori obrazlažu svoj stav na sledeći način: sportisti koji su snažno usmereni na postizanje rezultata biraju ciljeve koje mogu da dostignu. Sa druge strane, oni su skloni su da demonstriraju svoju superiornost nad drugima i postavljaju ciljeve koji u većoj meri zavise od činilaca koje je teže kontrolisati. S obzirom na to da uspostavljaju normativne kriterijume postignuća, oni će iskusiti pozitivna osećanja samo kada su bolji od drugih. Duda i Dumanis (2005) u svom istraživanju jasno su pokazali da je ciljna usmerenost na učenje snažnije povezana sa uživanjem i pozitivnim iskustvima nego ciljna usmerenost na rezultat. Ciljna usmerenost na učenje povezana je sa prijatnim osećanjima (Bortoli et al., 2011).

Zaključak jednog istraživanja (Ommundsen et al., 1998) govori u prilog postojanja pozitivne korelacije između opažanja sportista da je motivaciona klima pretežno usmerena na učenje i osećanja zadovoljstva. Suprotno njima, sportisti koji opažaju da je motivaciona klima pretežno usmerena na rezultat doživljavaju manje zadovoljstva u sportskim aktivnostima.

U preglednom radu novijeg datuma (Biddle et al., 2003), na osnovu analize rezultata dobijenih u 98 studija koje su izvedene na velikom broju nezavisnih uzorka ispitanika, autori su zaključili da je ciljna usmerenost na učenje od umerenog do visokog intenziteta povezana s pozitivnim osećanjima, dok povezanost između ciljne usmerenosti na rezultat i pozitivnih osećanja nije. Sličan je zaključak i metaanalize istraživanja ciljeva i emocija u sportu (Ntoumanis & Biddle, 1999). Autori su zaključili da je ciljna usmerenost na učenje u mnogo većem stepenu povezana sa osećanjem uživanja i zadovoljstva nego ciljna usmerenost na rezultat. S obzirom na to da su dve različite ciljne usmerenosti povezane s različitim kriterijumima definisanja uspeha,

navedeni autori ostavljaju mogućnost da se povezanost između ciljne usmerenosti na učenje i zadovoljstva može pripisati pretpostavci da u dosadašnjim istraživanjima nije napravljena razlika između različitih tipova zadovoljstva. Na navedenu mogućnost ukazuju rezultati jedne starije studije (Treasure & Roberts, 1994) u kojoj je pokazano da se zadovoljstvo sportista koji su snažno usmereni na učenje zasniva na pobeđivanju i socijalnom odobravanju.

Možemo zaključiti da rezultati navedenih istraživanja ukazuju na postojanje povezanosti između opažene usmerenosti ciljeva roditelja i motivacione klime u porodici sa ciljnom usmerenošću mladih. Dosadašnja istraživanja ne razjašnjavaju do kraja da li opažena ciljna usmerenost roditelja ili opažena motivaciona klima u porodici daju veći doprinos ciljnoj usmerenosti mladih. U dosadašnjim istraživanjima nisu ispitane moguće veze između motiva roditelja za učešće njihove dece u sportu i njihove ciljne usmerenosti, odnosno, motivacione klime koju kreiraju u porodici. Zanimljivo bi bilo otvoriti i pitanje u kom stepenu na povezanost između ciljne usmerenosti roditelja i motivacione klime u porodici sa jedne strane, i ciljeva mladih sa druge strane, mogu da utiču i neki drugi faktori: karakteristike porodičnog okruženja, karakteristike odnosa roditelj-dete, uloge i aktivnosti roditelja u sportu njihove dece, kao i spoljašnji faktori: velika popularnost sporta, posmatranje izuzetnih rezultata vrhunskih sportista, uticaj medija, itd.

### ***1.3.2. Teorija samoodređenja***

**Teorija samoodređenja** (*Self-determination theory – SDT*<sup>8</sup>) predstavlja širok okvir – makroteoriju motivacije. Utemeljivanje i razvoj ove teorije najčešće se vezuje za imena Rajana i Disija (Deci & Ryan, 1985). Počeci razvoja SDT datiraju iz polovine sedamdesetih godina XX veka. Osnovne teorijske postavke imaju implikacije za razumevanje motivacije, ličnosti u celini, psihosocijalnog razvoja i psihičkog funkcionisanja i dobrobiti. Osnovni principi SDT primenjuju se za razumevanje

---

<sup>8</sup> U daljem tekstu SDT.

funkcionisanja ljudi u različitim oblastima života: obrazovanju, profesionalnom radu, zdravlju, psihoterapiji, roditeljstvu, sportu.

SDT je organizmička teorija motivacije (Deci & Ryan, 1985; Roberts et al., 2007), za koju su ključna sledeća dva stava: a) ponašanje delom regulišu unutrašnje strukture koje nastaju tokom razvoja i b) ljudska bića su po prirodi aktivna. U okviru ove teorije centralno mesto zauzima shvatanje da ljudsku prirodu odlikuje aktivnost, usmerenost na rast, potreba osobe da ostvari svoje potencijale, da ovlada izazovima i da različita iskustva integriše u koherentnu celinu selfa. Prema SDT, svaki organizam poseduje urođene tendencije koje se ne ostvaruju automatski, već kroz razmenu sa sredinom, to jest za njihovo ostvarivanje značajna je podrška socijalne sredine.

Samoodređenje je kapacitet za izbor, ali i više od toga (Deci & Ryan, 1985). Ono je istovremeno i kvalitet ljudskog funkcionisanja i ljudska potreba, i predstavlja osnovnu urođenu sklonost koja organizam usmerava ka zanimljivim aktivnostima. Isto tako, učestvovanje u zanimljivim aktivnostima podstiče razvoj kompetentnosti i fleksibilnu adaptaciju na socijalnu sredinu. Kada su ljudi samoodređeni, oni mogu da prave izbore i imaju mogućnosti da se potpuno uključe u aktivnost. Ukratko, procesi integracije<sup>9</sup> i internalizacije regulacije ponašanja, kao sržni procesi koji su u osnovi razvoja, predstavljaju prelazak sa spoljašnjeg opaženog lokusa kauzalnosti na unutrašnji opaženi lokus kauzalnosti (Ryan, 1982).

Formalno, STD se sastoji iz pet mini-teorija sa različitim fokusima. Organizmička pretpostavka, pretpostavka o značaju razmene sa sredinom i ključna uloga zadovoljavanja osnovnih psihičkih potreba su u osnovi ovih teorija i povezuju ih (Deci & Ryan, 1985; Deci & Ryan, 2000; Ryan & Deci, 2000; Ryan & Deci 2002):

**a) Teorija kognitivne evaluacije** (*Cognitive evaluation theory CET*) fokusirana je na značaj socijalnog konteksta za razvoj intrinzične motivacije. Ljudi imaju intrinzičnu potrebu za ostvarivanjem kompetentnosti i za ovladavanjem optimalnim izazovima. *Opaženi lokus kauzalnosti* je konstrukt kojim se objašnjava zašto se ljudi ponašaju na određen način. On se odnosi na stepen samoodređenosti u ponašanju osobe i ukazuje na opaženi izvor inicijacije i regulacije ponašanja. Može da bude eksterni i interni, u

---

<sup>9</sup> Detaljnije o procesima integracije i internalizacije biće reči u odeljku Ekstrinzična motivacija 1.3.2.1.

zavisnosti od toga kako i koliko na njega utiču različiti događaji iz spoljašnje sredine. *Kontrolišući događaji* vode eksternom lokusu kauzalnosti, osujećuju intrinzičnu motivaciju i negiraju samoodređenost osobe. *Događaji koji podržavaju autonomiju* vode internom lokusu kauzalnosti, razvijaju intrinzičnu motivaciju i podstiču samoodređenost. Spoljašnji događaji će uticati na intrinzičnu motivaciju za optimalno izazovnu aktivnost u meri u kojoj utiču na stepen opažene kompetentnosti, u kontekstu samodeterminacije (tj. u kontekstu u kome osoba ima mogućnosti izbora). Događaji koji podstiču veći stepen opažene kompetentnosti, podstaći će razvoj intrinzične motivacije, a događaji koji umanjuju opaženu kompetentnost, umanjice intrinzičnu motivaciju. Događaji iz spoljašnje sredine koji mogu da utiču na iniciranje i na regulaciju ponašanja imaju sledeća tri aspekta koja su istaknuta u različitom stepenu:

- informacioni aspekt – pružanje za efikasnost značajne povratne informacije, koja podstiče samoodređeno funkcionisanje,
- kontrolišući aspekt – pritisak na osobu da se ponaša, misli i oseća na određeni način koji podstiče kontrolisano funkcionisanje,
- amotivišući aspekt – označava da efikasnost ne može da se dostigne i podstiče amotivisano funkcionisanje (nepostojanje namere i želje da se učestvuje u aktivnosti).

Efekti događaja na motivacione procese nisu određeni objektivnom situacijom, već psihološkim značenjem događaja za datu osobu. Opaženi lokus kauzalnosti i opažena kompetentnost predstavljaju „opise“ iskustva osobe, pre u pogledu ponašanja nego u pogledu okoline. Oni odražavaju način na koji osoba organizuje stvarnost i daje joj značenje. Da li će neki događaj osoba interpretirati kao informišući, kontrolišući ili amotivišući, to zavisi od relativne istaknutosti aspekata događaja (informišući, kontrolišući, amotivišući) i povezano je sa senzitivnošću i sa iskustvom osobe (Deci & Ryan, 1985).

U razmatranju značaja iskustva osobe za interpretaciju događaja treba imati u vidu sledeće (Deci et al., 1981):

- Interpersonalni kontekst u okviru koga osoba iskusi određeni događaj značajna je odrednica efekata događaja na osobu;
- Individualne razlike su značajne za interpretaciju događaja;

- Događaji koji pokreću i koji regulišu ponašanje mogu biti – u velikom stepenu ili čak potpuno – unutar osobe i nezavisni od situacije.

Kada je reč o individualnim razlikama između osoba, pol, lokus kontrole i motivaciona orijentacija predstavljaju medijatore između određenog događaja i njegove interpretacije.

Sportsko takmičenje predstavlja ekstrinzičnu aktivnost koja ima i kontrolišući i informacioni aspekt. Kontrolišući aspekt takmičenja ispoljava se kroz pobedu. Informacioni aspekt takmičenja ogleda se u dobijanju povratne informacije o kompetentnosti (Deci et al., 1981).

**b) Teorija orijentacije uzročnosti** (*Casuality orientation theory COT*) fokusirana je na relativno stabilne individualne razlike u motivacionoj usmerenosti prema socijalnom kontekstu i na različite načine regulisanja ponašanja. Ljudi su skloni da interpretiraju (traže, kreiraju i procenjuju) događaje u izvesnom stepenu kao informišuće, u izvesnom stepenu kao kontrolišuće i u izvesnom stepenu kao amotivišuće. Navedene sklonosti su relativno trajne tendencije i nazivaju se uzročnim orijentacijama. Opisane su tri uzročne orijentacije (Deci & Ryan, 1985):

*Orijentacija ka autonomiji* u svom središtu ima iskustvo izbora. Osobe orijentisane ka autonomiji koriste informacije kako bi pravile izbore i kako bi regulisale ponašanje usmereno na dostizanje ciljeva koje same izaberu. Bilo da je njihovo ponašanje intrinzično ili ekstrinzično motivisano, ono se zasniva na izboru i proizlazi iz integrisanog osećanja selfa, koje je u osnovi ove orijentacije.

*Orijentacija ka kontroli* zasniva se na brizi o kontroli. Kada osobe usmerene na kontrolu interpretiraju informacije, one im daju značenje pritiska u pravcu određenog ponašanja i ne osećaju da imaju mogućnost izbora. Njihovo ponašanje je u velikom stepenu određeno kontrolom iz spoljašnje sredine i internalizovanim kontrolišućim imperativima: *moram, treba, trebalo bi*. U srži ove orijentacije jeste konflikt između kontrolišućeg i kontrolisanog.

*Orijentacija ka amotivaciji* zasniva se na osećanju lične nekompetentnosti u suočavanju sa izazovima. Ovakva orijentacija obuhvata uverenja da su ponašanje i posledice ponašanja nepovezani, da se prinuda ne može kontrolisati, što u krajnjem slučaju rezultira iskustvom nekompetentnosti.



**c) Teorija osnovnih potreba** (*Basic need theory BPNT*) fokusirana je na koncepte univerzalnih, urođenih, osnovnih potreba: za autonomijom, za kompetentnošću i za povezanošću sa drugima, kao i na značaj njihovog zadovoljavanja za zdravlje i psihičku dobrobit. Zadovoljenje ove tri osnovne potrebe je značajno za preživljavanje, razvoj i integraciju (Deci et al., 2001). Prema BPNT, psihička dobrobit i optimalno funkcionisanje se mogu predvideti na osnovu ovih potreba. Socijalni kontekst je značajan zato što može da podstakne ili da osujeti zadovoljenje ovih osnovnih potreba i da preko njih utiče na ostvareni stepen integracije (Ryan, 1982; Deci & Ryan, 2000). Bilo da je osoba svesna ovih potreba ili ne, one podstiču tendencije ka rastu i razvoju, čak i kada su želje u suprotnosti sa osnovnim potrebama (Ryan, 1982).

**d) Teorija sadržaja ciljeva** (*Goal contents theory GCT*) fokusirana je na delovanje intrinzičnih i ekstrinzičnih ciljeva na motivaciju i dobrobit. Razlikuju se ekstrinzični i intrinzični ciljevi s obzirom na njihovu vezu sa zadovoljenjem potreba i na njihovu različitu povezanost sa dobrobiti. Ekstrinzični ciljevi, kao što su finansijski uspeh, izgled, popularnost, suprotnosti su sa intrinzičnim ciljevima kao što su zajedništvo, bliski odnosi, lični rast. Relativan značaj ekstrinzičnih ciljeva ogleda se u negativnoj povezanosti sa psihičkom dobrobiti. Ekstrinzični ciljevi u većem stepenu predstavljaju spoljašnje manifestacije vrednosti nego što su u funkciji zadovoljenja osnovnih potreba. Suprotno njima, relativan značaj intrinzičnih ciljeva ogleda se u njihovoj pozitivnoj povezanosti sa dobrobiti. Intrinzični ciljevi pružaju neposredno zadovoljenje osnovnih psihičkih potreba (Deci & Ryan, 2000; Vansteenkiste, et al., 2006).

**e) Teorija integracije organizma** (*Organismic integration theory OIT*) usredsređena je na diferencijaciju, razvoj i dinamiku ekstrinzične motivacije i na njenu transformaciju u intrinzičnu motivaciju, to jest na internalizaciju zahteva i očekivanja spoljašnje sredine, odnosno na njihovu asimilaciju u unutrašnje organizovane strukture. Pod razvojem se podrazumeva diferencijacija i integracija struktura koje transformišu kapacitete osobe u pravcu elaboracije, fleksibilnosti i jedinstva. Integrativni procesi se zasnivaju na prirodnim tendencijama i nisu podstaknuti okruženjem. Razvoj ne može da se objasni samo strukturnim konceptima, već je neophodan koncept aktivnosti. Razvoj je posledica onoga što osoba radi da bi zadovoljila svoje potrebe pre nego nešto što se događa kao ishod inherentnog funkcionisanja unutrašnjih struktura. Intrinzična

motivacija čini osnovni izvor energije za integrativne procese razvoja i ima ulogu osnovnog energizatora procesa integracije i ponašanja koje vodi toj integraciji. Drugim rečima, do razvoja kapaciteta i struktura dolazi kada je osoba angažovana u aktivnostima koje su joj interesantne – za koje je intrinzično motivisana (Deci & Ryan, 1985).

Izlaganje koje sledi biće usmereno na detaljniji prikaz osnovnih koncepata SDT koji su ključni za ovo istraživanje.

Jedna od značajnih premisa ove teorije jeste da je motivacija multidimenzioni, a ne dihotomni konstrukt (Ryan & Deci, 2000), koji se proteže na kontinuumu od amotivacije (kada osoba nema želju i nameru da učestvuje u aktivnosti) do intrinzične motivacije (koja se temelji na urođenim potrebama za kompetentnošću i autonomijom). Diferenciran pristup motivaciji u okviru SDT (Deci & Ryan, 1985) podrazumeva da ljudi mogu biti motivisani različitim faktorima, koji vode različitim iskustvima i ishodima.

### ***1.3.2.1. Ekstrinzična motivacija***

Ekstrinzično motivisano ponašanje je ono koje po sebi ne vodi osećanju zadovoljstva i ima instrumentalni cilj, odvojen od same aktivnosti. Osoba može da oseća manji ili veći pritisak da obavlja aktivnost za koju je ekstrinzično motivisana. Ekstrinzično motivisano ponašanje može da varira u opsegu od visoko kontrolisanog, do ponašanja u kome osoba ima više izbora zasnovanih na ličnim vrednostima i željama (Deci & Ryan, 1985; Deci & Ryan, 2000): od eksterne regulacije, preko introjektovane i indentifikovane, do integrisane. *Eksterna regulacija* odgovara tradicionalnom shvatanju ekstrinzične motivacije. Ovaj vid motivacije je u najmanjem stepenu autonoman. Određeno ponašanje je regulisano spoljašnjim sredstvima kao što su nagrade i ograničenja (Deci & Ryan, 1985; Deci & Ryan, 2000). Na primer, sportista može danas da ide na trening zato što želi da ga trener sutra na utakmici uvede u igru. *Introjektovana regulacija* je u osnovi ponašanja koje se izvodi iz obaveze da bi se izbeglo osećanje krivice. Ovaj tip motivacije je delimično internalizovan, ali pripada spoljašnje kontrolisanom ponašanju (Deci & Ryan, 1985; Deci & Ryan, 2000). Na primer, sportista može da ide na trening

kako bi izbegao osećanje krivice. Sledeća dva tipa motivacije su u većem stepenu autonomna i predstavljaju u potpunosti internalizovanu ekstrinzičnu motivaciju. *Identifikovana regulacija* je u osnovi ponašanja koja osoba smatra lično važnim, čiji cilj svesno vrednuje i pri tom oseća da ima mogućnost izbora. Međutim, kod identifikovane regulacije nije došlo do potpune integracije sa selfom (Deci & Ryan, 1985; Deci & Ryan, 2000). Na primer, sportista može na treningu da izvodi vežbe snage, koje ne voli da radi, kako bi bio bolji na terenu. Konačno, *integrisana regulacija* predstavlja vid eksterne motivacije sa najvećim stepenom autonomije. Po mnogim karakteristikama ovaj vid regulacije sličan je intrinzičnoj motivaciji, ali se od nje razlikuje po tome što osoba izvodi aktivnost kako bi dostigla cilj odvojen od same aktivnosti, a ne zbog aktivnosti po sebi niti zbog osećanja zadovoljstva inherentnog izvođenju aktivnosti. Pored toga što je neki cilj značajan za osobu, dolazi do potpune internalizacije i ostvarivanja koherentnosti sa drugim delovima selfa, odnosno, do usklađenosti sa ostalim vrednostima i potrebama osobe. Aktivnost koja se izvodi je izabrana (Deci & Ryan, 1985; Deci & Ryan, 2000). Na primer, sportista može da izabere da ne učestvuje u nekim aktivnostima u kojima uživa (izlazak sa prijateljima) da bi bio u boljoj formi na utakmici (Deci & Ryan, 1985).

Spoljašnje podsticaje i vidove regulacije ponašanja ljudi nastoje da integrišu (internalizuju) sa ličnim osećanjem selfa. (Deci & Ryan, 2000). Internalizacija je aktivan proces, integracije zahteva i vrednosti društvene sredine u lične vrednosti, ciljeve i organizaciju (Deci & Ryan, 1985). Dakle, internalizacija predstavlja aktivnu asimilaciju regulacije ponašanja koja je prvobitno bila spoljašnja, a vodi većem osećanju autonomije i većem stepenu integracije (Grolnick et al., 1997). Stepenu u kom je integracija dostignuta ukazuje na stepen u kom je osoba napredovala u razvoju (Ryan, 1982). Suštinski, proces internalizacije je sličan procesu diferencijacije koji se zasniva na intrinzičnoj motivaciji, ali je složeniji. Osnovna sličnost ogleda se u tendenciji pomeranja ka većoj kompetentnosti i samoodređenju. Proces internalizacije se odvija u fazama i ne podrazumeva da ponašanje koje se internalizuje mora obuhvatiti ceo kontinuum regulacije. Internalizacija može da počne na bilo kojoj tački kontinuuma regulacije, što je uslovljeno kako prethodnim iskustvom, tako i trenutnim okolnostima. Opseg ponašanja koji može da se internalizuje povećava se sa uzrastom deteta i sa razvojem njegovih kognitivnih kapaciteta (Ryan, & Deci, 2000).

Individualne razlike u internalizaciji vrednosti, ciljeva i regulacije ponašanja u velikom stepenu zavise od stepena u kom sredina podržava ili osujećuje integrativne procese (Deci & Ryan, 1985). Agensi socijalizacije, u prvom redu roditelji, suočavaju se sa izazovom mobilisanja, podsticanja i podržavanja internalizacije (Grolnick et al., 1997). Za postizanje većeg stepena internalizacije značajno je da podrška roditelja bude neposredna i opšta. Fokus istraživanja internalizacije je na sledećim socio-kontekstulanim dimenzijama odnosa roditelj-dete: interpersonalna uključenost, struktura i podsticanje autonomije. *Interpersonalna uključenost* podrazumeva posvećenost roditelja detetu. Takav roditelj je brižan i topao, ulaže napor u staranje o detetu, provodi vreme sa detetom i upoznat je sa njegovim svakodnevnim životom. *Struktura* podrazumeva da roditelj postavlja smernice i ograničenja, da prenosi socijalna očekivanja, uz objašnjenje zašto je značajno njihovo ispunjavanje i ukazuje na moguće posledice ukoliko ih dete ne ispuni. *Podsticanje autonomije* odnosi se na stepen u kom roditelj ceni i aktivno podstiče dete da pravi izbore, inicira aktivnosti, da donosi odluke i samostalno rešava probleme. Roditelj koji podržava autonomiju prepoznaje perspektivu i osećanja deteta, a u niskom stepenu kontroliše dete (Grolnick et al., 1997; Vallerand, 2007; Wong, 2008).

### ***1.3.2.2. Intrinzična motivacija***

Intrinzična motivacija predstavlja centralni izvor energije za aktivnosti, a zasniva se na urođenim organizmičkim potrebama za kompetentnošću i autonomijom. Ona nastaje spontano iz unutrašnjih sklonosti i može da motiviše ponašanje čak i bez pomoći ekstrinzičnih nagrada i kontrole sredine. Intrinzična motivacija podrazumeva da se ljudi angažuju u aktivnostima radi zadovoljstva i uživanja koje proizlazi iz samog angažovanja u aktivnosti. Dakle, sva ponašanja se ne zasnivaju na nagonima niti su spoljašnje kontrolisana. U osnovni pokretanja ponašanja mogu da budu i osnovne psihičke potrebe. Ove potrebe se razlikuju od nagona zato što se ne zasnivaju na deficitu (na principu homeostaze). Intrinzično motivisano ponašanje može da bude u interakciji sa nagonima u smeru pojačavanja/slabljenja nagona i preko uticaja na način zadovoljavanja nagona. Intrinzična motivacija energizira širok opseg ponašanja i psihičkih procesa za koje nisu primarne nagrade, na primer, materijalne nagrade,

socijalno odobravanje (Deci & Ryan, 1985; Ryan, 1995). Intrinzična motivacija se zasniva na potrebi ljudi da budu kompetentni i autonomni (Deci & Ryan, 2000). Možemo očekivati postojanje bliske povezanosti između opažene kompetentnosti i intrinzične motivacije: što kompetentnijom osoba opaža sebe u određenoj aktivnosti, to će ona biti više intrinzično motivisana za tu aktivnost. Dva su uslova za predikciju ove pretpostavljene veze: prvo, aktivnost mora biti optimalno izazovna. Aktivnosti koje su uobičajene i jednostavne, te zbog toga nisu izazovne, neće biti intrinzično motivisane, čak iako osoba sebe opaža izuzetno kompetentnom. Drugo, da bi opažena kompetentnost imala uticaja na intrinzičnu motivaciju, ona makar u izvesnom stepenu mora pripadati kontekstu samoodređenja<sup>10</sup>. Drugačije rečeno, ako osoba neku aktivnost izvodi uspešno ili neuspešno, ona će izvođenje povezati sa svojom kompetentnošću u stepenu u kom doživljava datu aktivnost kao nešto što nije u potpunosti određeno situacijom (Deci & Ryan, 1985; Deci & Ryan, 2000).

Kao što je ranije pomenuto, jedno od centralnih pitanja jeste kako socijalna sredina utiče na intrinzičnu motivaciju. Kontekstualni faktori sadrže informacioni i kontrolišući karakter. Kontrolisući aspekti povezani su sa autonomijom, a informacioni sa kompetencijom. Uticaj socijalnih faktora na motivaciju zavisi od značenja koje im pojedinac pripisuje. Zadovoljenje osnovnih psihičkih potreba ima medijatorsku ulogu između socijalnog konteksta i razvoja intrinzične motivacije.

### ***1.3.2.3. Hijerarhijska struktura motivacionih procesa***

Motivacija se ispoljava na tri nivoa opštosti (Vallerand, 2000): na generalnom (nivo ličnosti), na kontekstualnom (u određenom životnom domenu) i na situacionom (kao stanje). Na svim nivoima na motivaciju deluju socijalni faktori. Opažen stepen zadovoljavanja osnovnih potreba ima medijatorsku ulogu u uticaju socijalnih faktora na motivaciju. U domenu sporta istraživanja pokazuju da su značajni faktori (reč je o kontekstualnom nivou) interakcija sa trenerom, motivaciona klima, primanje stipendije i obrasci funkcionisanja u sportskom klubu<sup>11</sup> (Roberts at al., 2007). Između motivacije

---

<sup>10</sup> Situacija u kojoj osoba ima mogućnost izbora.

<sup>11</sup> Misli se na dominaciju značaja sportskih takmičenja nad učestvovanjem.

različitog nivoa opštosti postoji interakcija. Efekti motivacije su povezani sa nivoom opštosti ishoda (Vallerand, 2000).

#### ***1.3.2.4. Urođene univerzalne psihičke potrebe***

Kao što je ranije pomenuto, tri su **urođene univerzalne psihičke potrebe** (Deci & Ryan, 2000; Ryan & Deci, 2002, Ryan et al., 2009): za kompetentnošću, autonomijom i povezanošću sa drugima. Potreba za *kompetentnošću* odnosi se na potrebu da se sopstveno ponašanje i interakcija sa socijalnim okruženjem opažaju kao efikasni i delotvorni. Osećanje kompetentnosti osobe nije povezano samo sa ovladavanjem veštinama u određenoj oblasti, već i sa aspektima socijalne sredine. Kada značajne osobe u sportu (trener, roditelji, vršnjaci) pružaju značajnu pozitivnu povratnu informaciju, osećanje kompetentnosti može biti unapređeno, a preko njega i motivacija. Suprotno, kada su značajne osobe kritične ili kada daju negativnu povratnu informaciju, osećaj kompetentnosti osobe može biti umanjen. Potreba za *autonomijom* podrazumeva potrebu osobe da vlastita ponašanja opaža kao samoodređena i autonomna. Budući da se u literaturi (Ryan & Lynch, 1989; Ryan, 1995; Grolnick et al., 1997), navodi da između nekoliko srodnih koncepata postoji izvesna zbrka, ali i značajne razlike, u cilju isticanja razlika, napravićemo kratku digresiju u izlaganju. *Nezavisnost* podrazumeva da se osoba oslanja na sebe, a ne na druge, da je samostalna u ponašanju i nezavisna od drugih. *Zavisnost* je suprotna od nezavisnosti, a podrazumeva da se jedna osoba oslanja na druge kako bi zadovoljila svoje potrebe. *Autonomija* ne podrazumeva takvu vrstu nezavisnosti, već samoregulaciju ponašanja. Osoba može biti autonomna, ali istovremeno može da zavisi od drugih i da se oslanja na njihovu podršku, da je povezana s njima. *Heteronomija* je suprotna autonomiji, a podrazumeva kontrolu ponašanja od strane spoljašnje sredine. *Proces individuacije* koji se odvija tokom adolescencije i tokom tranzicije u odraslo doba podrazumeva postizanje autonomije. Tokom adolescencije i mladog odraslog doba zadovoljavajući odnosi sa roditeljima uključuju emocionalnu bliskost i podršku u nastojanju dostizanja individuacije i autonomije. Nametanje kontrolišućih nagrada, kazni ili procena može negativno da deluje na autonomiju. Ali, kada značajne osobe uvažavaju referentni okvir, kada objašnjavaju svoje postupke, tada one podstiču autonomiju. Rezultati istraživanja Dude i Dumanisa (2009), na velikom uzorku odraslih sportista,

pokazuju da je podržavanje autonomije od strane trenera prediktor zadovoljenja osnovnih psihičkih potreba. Pored toga, rezultati ovog istraživanja ukazuju na to da su potrebe za autonomijom i kompetentnošću parcijalni medijatori između podržavanja autonomije od strane trenera i subjektivnog osećaja vitalnosti. Već su prva istraživanja pokazala da adolescenti koji se oslanjaju na emocionalnu podršku roditelja pokazuju pozitivnije indikatore mentalnog zdravlja (Ryan & Lynch, 1989). Potreba za *povezanošću sa drugima* odnosi se na potrebu pripadanja i prihvatanja od strane drugih a podrazumeva emocionalno oslanjanje na druge u funkciji podržavanja autonomije.

Zadovoljavanje osnovnih psihičkih potreba je neophodan uslov za razvoj psihičkog zdravlja i optimalnog funkcionisanja (Deci & Vansteenkiste, 2004). Potrebe se mogu zadovoljiti učestvovanjem u različitim aktivnostima, koje variraju kod različitih individua i u različitim kulturama. Međutim, ponašanje ne mora da bude usmereno jedino na zadovoljenje potreba, već i na zanimljive aktivnosti (u osnovi je intrinzična motivacija) i na postizanje značajnih ciljeva (u osnovi je dobro internalizovana ekstrinzična motivacija), u kontekstu koji omogućava zadovoljenje potreba (kontekst samodeterminacije). Ponašanje obično nije usmereno specifičnom namerom da se zadovolje osnovne potrebe. Najčešće, ljudi žele da se angažuju u aktivnostima koje su im zanimljive, tokom kojih zadovoljavaju osnovne potrebe. Podržavanjem autonomije ili stepenom uključenosti socijalni kontekst, odnosno značenje koje mu pojedinac daje, može da podstakne ili da osujeći zadovoljenje osnovnih potreba, što dalje ima značajan uticaj na motivaciju, psihički razvoj i dobrobit pojedinca. O psihičkim potrebama može da se zaključuje na osnovu posmatranja pozitivnih posledica, koje su rezultat njihovog zadovoljenja ili negativnih posledica, koje su rezultat njihovog osujećenja. Proučavanje potreba, prema ovoj teoriji, ne treba da se usmeri na individualne razlike u njihovoj snazi, nego na utvrđivanje stepena u kom osobe doživljavaju njihovo zadovoljavanje u različitim socijalnim kontekstima i preko posledica koje nastaju usled razlika u stepenu njihovog zadovoljavanja (Deci, 2001; Ryan & Deci, 2001).

### ***1.3.2.5. Psihičke potrebe i intrinzična motivacija***

Intrinzično motivisano ponašanje ne mora da bude usmereno na zadovoljenje osnovnih potreba. I obrnuto – ponašanja koja su usmerena na zadovoljenje osnovnih potreba nisu nužno intrinzično motivisana. Zapravo, intrinzično motivisana ponašanja su ona ponašanja u čijoj osnovi je interesovanje, bez obzira na posledice. Da bi se održala ovakva motivacija, neophodno je zadovoljenje osnovnih potreba. Potrebe za kompetencijom i autonomijom su od ključnog značaja za intrinzičnu motivaciju (Deci & Ryan, 2000; Ryan & Deci, 2000).

### ***1.3.2.6. Psihičke potrebe i psihička dobrobit***

U definisanju psihičke dobrobiti postoje dve koncepcije (Ryan & Deci, 2001; Deci & Vansteenkiste, 2004; Deci & Ryan, 2008; Ryan et al., 2008;). U okviru prve, tradicionalne, psihička dobrobit definisana je *hedonistički*, kao doživljavanje sreće, zadovoljstva, pozitivnih osećanja i odsustva negativnih osećanja. Maksimiziranje dobrobiti osobe podrazumeva maksimiziranje osećanja sreće. Prema drugoj *eudaimoničnoj* koncepciji, psihička dobrobit ne može jednostavno da se izjednači sa pozitivnim osećanjima. Ono odražava dublji smisao vitalnosti i unutrašnjeg osećanja da organizam optimalno funkcioniše, da ispunjava i da realizuje potencijale i predstavlja stil života. Vitalnost je energija dostupna selfu. Hedonistička koncepcija je fokusirana na ishode, a eudaimonična na procese i na sadržaj (Ryan et al., 2008). Zadovoljenje osnovnih potreba unapređuje vitalnost, a osujećenje je umanjuje. Prema SDT (u okviru koje se zastupa eudaimonička koncepcija), pozitivna osećanja i zadovoljstvo se smatraju korelatima i posledicama eudaimonije. Pretpostavlja se da zadovoljenje osnovnih psihičkih potreba ima medijatorsku ulogu u odnosu između ostvarivanja intrinzično postavljenih ciljeva i dostizanja dobrobiti. Sa druge strane, ekstrinzični ciljevi nisu tipično povezani sa zadovoljavanjem osnovnih psihičkih potreba. Njihovo zadovoljavanje neće podstaći psihičku dobrobit. Istraživanja potvrđuju teorijske pretpostavke da je zadovoljavanje osnovnih psihičkih potreba u direktnom odnosu sa dobrobiti, psihičkim zdravljem i zadovoljstvom, a da njihovo nezadovoljavanje ima negativne efekte (Deci & Ryan, 2000; Ryan & Deci, 2000; Vallerand, 2007).



*Subjektivna osećaj vitalnosti* predstavlja jedan od ishoda kojim se operacionalizuje eudaimonička dobrobit (Ryan et al., 2008; Adie et al., 2008). Koncept vitalnosti se pojavljuje kao značajna ideja u okviru različitih teorijskih okvira. Vitalnost je svesno iskustvo osobe da poseduje fizičku i psihičku energiju koja joj je dostupna u životu (Ryan et al., 2008). Ovo pozitivno iskustvo energije i životnosti je više od osećanja povišenog nivoa aktivacije. Ono podrazumeva osećanje entuzijazma, životnosti i duha (Ryan & Frederick, 1997). Rajan i saradnici (2008), navode da su dosadašnja istraživanja potvrdila povezanost između autonomije i ostvarivanja intrinzičnih ciljeva sa osećanjem subjektivne vitalnosti. Dosadašnja istraživanja na sportistima daju saglasne rezultate kad je reč o zadovoljenju osnovnih potreba kao pozitivnom prediktoru subjektivne vitalnosti: istraživanje na uzorku univerzitetskih sportista (Reinboth & Duda, 2006) i istraživanje na uzorku gimnastičarki (Gagne, 2003).

#### ***1.3.2.7. Istraživanja potreba i motivacije u sportu na osnovu postavki SDT***

Detaljnim pregledom časopisa u kojima se objavljuju radovi iz psihologije sporta, uočava se da je samo jedno istraživanje (Gagne, 2003) bilo posvećeno proučavanju efekata opaženog stepena podrške koju roditelji pružaju autonomiji i njihove uključenosti. Zbog takvog stanja u ovoj oblasti, biće prikazani rezultati nekoliko istraživanja koja ukazuju na efekte ponašanja trenera. Ova istraživanja potvrđuju da je opažen stepen podržavanja autonomije i uključenosti od strane trenera značajan za zadovoljavanje osnovnih potreba i za kvalitet motivacije sportista. Sa druge strane, opažanje da je stil trenera kontrolišući, negativno utiče na zadovoljenje potrebe za autonomijom sportista (Blanchard et al., 2009). Istim istraživanjem je potvrđeno da je zadovoljenje psihičkih potreba prediktor stepena autonomije i da je povezano sa osećanjem zadovoljstva i pozitivnim osećanjima. Slični su rezultati studije (Amorose & Anderson-Bucher, 2007) u kojoj su primenom modelovanja strukturalnim jednačinama izvedena dva osnovna zaključka: (a) stepen u kom sportisti opažaju trenera kao osobu koja podržava autonomiju, predstavlja značajan prediktor opažanja stepena zadovoljenja sve tri osnovne potrebe; (b) svaka od potreba predstavlja prediktor motivacije. Istraživanje na uzorku gimnastičarki (Gagne, 2003) pokazuje da one opažaju da roditelji, u manjem stepenu nego treneri, podržavaju njihovu autonomiju. Pored toga,

veći stepen uključenosti roditelja povezan je sa razvojem manje autonomnih vrsta motivacije, a stepen opažene autonomije u pozitivnoj je korelaciji sa pozitivnim osećanjima. Istim istraživanjem je potvrđeno da postoji pozitivna veza između intrinzične motivacije i vitalnosti.

Istraživanje na uzorku rekreativnih sportista (Edmunds et al., 2006) pokazalo je da eksterna regulacija predstavlja negativan prediktor ulaganja napora pri vežbanju, da je introjektovana regulacija pozitivno povezana s vežbanjem u celini, a identifikovana i integrisana regulacija predstavljaju pozitivne prediktore ulaganja napora.

S obzirom na to da i sport i obrazovanje predstavljaju domen postignuća, navodimo rezultate istraživanja povezanosti opažanja roditelja i opažene autonomije i kompetentnosti učenika (Grolnik & Deci, 1991): podržavanje autonomije od strane majke i oca i njihov stepen uključenosti pozitivno su povezani sa opažanjem kompetentnosti i autonomije.

### ***1.3.3. Sličnosti i razlike između AGT i SDT***

U nekoliko radova mogu se naći početni teorijski i empirijski dokazi koji sugerišu mogućnost da AGT i SDT predstavljaju komplementarne pristupe u proučavanju motivacije u sportu (Brunel, 1999; Vallerand & Rausseau, 2001; Ntoumanis, 2001a; Spray et al., 2006).

Socijalni faktori su u obe teorije značajni za ponašanja usmerena na postignuće. No, pretpostavke o načinima na koje deluju socijalni faktori se razlikuju. U okviru AGT osnovni mehanizmi uticaja socijalnih faktora na dispozicione karakteristike (dugoročne ciljeve aktivnosti) odvijaju se *preko načina na koje pojedinac interpretira istaknutost ciljeva* u socijalnoj sredini (White, 2007). U okviru SDT opisani su uslovi u socijalnoj sredini koji podstiču razvoj intrinzične motivacije. Fokus je na stepenu u kome *sredina podstiče ili osujećuje zadovoljenje osnovnih potreba*. Osnovne potrebe su značajne zato što imaju medijatorsku ulogu u uticaju socijalne sredine na kvalitet motivacije (Deci & Ryan, 2000).

U okviru ATG razlikuju se dve koncepcije kompetentnosti koje su značajne za ciljnu usmerenost (White, 2007). Ova teorija daje odgovore na pitanja *koje standarde postignuća* pojedinac postavlja – *šta želi da postigne* i *kako procenjuje postignuće* (Ntoumanis, 2001a). Sa druge strane, STD pruža diferencirane poglede na motivaciju i može da ukaže na to *kako osoba postiže ciljeve* – da li na više ili na manje autonoman način (Vallerand, 2000).

Osnovna pretpostavka u okviru obe teorije jeste da su pojedinci aktivna bića, da aktivno interpretiraju događaje. Razlikuje se uloga koju ima subjektivna interpretacija aspekata stvarnosti i ponašanja usmerenog na postignuće, to jest značenje koje im pojedinac pridaje. AGT se fokusira na interpretaciju kompetentnosti i kriterijuma uspešnosti. SDT se fokusira na interpretaciju stepena u kom socijalni faktori utiču na zadovoljenje potreba i s tim povezanom vrstom motivacije (Givvin, 2001).

S obzirom na to da se u okviru SDT kompetentnost određuje kao univerzalna ljudska potreba, ova teorija ne uspeva da objasni kako socijalna sredina, promovisanjem određenih ciljeva postignuća, utiče na razvoj različitih koncepcija kompetentnosti pojedinca (Butler, 1989). Sa druge strane, isključivo fokusiranje na percepciju kompetentnosti i na ciljeve u okviru AGT vodi nepotpunom razumevanju motivacije u kontekstu postignuća (ovde je to sport).

Specifično, u literaturi (Ryan, 1982; Seifriz et al., 1992; Brunel, 1999) nalazimo da kontrolišuće karakteristike ciljne usmerenosti na postizanje rezultata osujećuju postizanje autonomije i podstiču razvoj eksterne regulacije ponašanja. Sportisti koji su visoko usmereni na postizanje rezultata nastoje da dobiju socijalno odobravanje i nagrade, pa je verovatno da će u manjem stepenu osetiti zadovoljstvo imanentno izvođenju aktivnosti. Tome suprotno, osećanje zadovoljstva pojedinaca čiji su ciljevi orijentisani na izvođenje zadatka proističe iz samog izvođenja aktivnosti.

Nekoliko istraživanja podržava početne pretpostavke o povezanosti između koncepata ove dve teorije. Na primer, ciljna usmerenost na postizanje rezultata pozitivno je povezana sa introjektovanom i eksternom regulacijom, a ciljna usmerenost na učenje sa autonomijom u ponašanju i intrinzičnom motivacijom (Brunel, 1999). Potvrđeno je da je snažna usmerenost na učenje a slaba na rezultat pozitivno povezana sa uživanjem i

interesovanjem, a negativno sa osećanjem tenzije (Duda, 2001). Učenici koji su snažno usmereni na učenje i koji opažaju da je klima na časovima fizičkog vaspitanja usmerena na učenje, pokazuju više autonomne tipove regulacije ponašanja (Standage et al., 2003). U poređenju sa opaženom motivacionom klimom i uverenjima o postizanju uspeha, ciljna usmerenost je bolji prediktor intrinzične motivacije (Seifriz et al., 1992). Opažanje da je motivaciona klima izrazito usmerena na učenje i na uživanje povezano je sa zadovoljenjem osnovnih psihičkih potreba, koje dalje predstavlja pozitivan prediktor osećanja subjektivne vitalnosti (Reinboth & Duda, 2006). Kontrolišuće karakteristike situacije, pri ciljnoj usmerenosti na postizanje rezultata, podstiču razvoj spoljašnjeg lokusa kauzalnosti. Suprotno tome, usmerenost na učenje podstiče autonomiju u ponašanju (Ryan, 1982). U jednom istraživanju (Ferrer-Caja & Weis, 2000) testiran je model uticaja ciljeva, preko opažene kompetentnosti i autonomije, kao medijatorskih varijabli, na intrinzičnu motivaciju. Rezultati su pokazali da ciljna usmernost na učenje, ima direktno pozitivno delovanje na intrinzičnu motivaciju. Takođe, ciljna usmerenost na učenje, indirektno, preko opažene kompetentnosti i autonomije, utiče na intrinzičnu motivaciju. Visok nivo ciljne usmerenosti na rezultat ima direktan negativan uticaj na intrinzičnu motivaciju.

Istraživanja o povezanosti motivacione klime i vrste motivacije u sportu dala su slične rezultate. Sportisti koji opažaju da u sportskom timu vlada klima učenja i usavršavanja veština povezuju uspeh sa ulaganjem napora, a njihova motivacija je intrinzična (Seifriz et al., 1992). Prema istraživanju Goudasa i Bidla (1994), kombinacija klime koja je u isto vreme snažno usmerena i na učenje i na rezultat prediktor je intrinzične motivacije i opažene kompetentnosti. Rezultati modelovanja strukturnim jednačinama (Sarrazin et al., 2002) pokazali su da motivaciona klima usmerena na učenje podstiče, a klima usmerena na postizanje rezultata umanjuje opažanje zadovoljenja potreba za kompetentnošću, autonomijom i povezanošću. Takođe, osećanja nekompetentnosti i manjeg stepena autonomije negativno utiču na stepen autonomije motivacije.

#### ***1.4. Mogućnosti i ograničenja definisanja sadržaja funkcionalne uključenosti roditelja u sport mladih***

U zavisnosti od postavljenih ciljeva, termin „funkcionalno“ može da ima različita značenja. U opštim rečnicima srpskog jezika navedena su sledeća njegova značenja: „služi određenoj funkciji, svrsi, potrebi, svrhovit, svrsishodan, racionalan“ (Vujanić & Nikolić, 2007, str.1451), odnosno, „koji je izrađen za određenu namenu, praktičan, sposoban da deluje, operativan“ (Klajn i sar, 2006, str.1358). Dok su značenja termina u dva navedena opšta rečnika slična, u psihološko-psihijatrijskoj literaturi se može pronaći nekoliko različitih značenja: a) *instrumentalno*, pod kojim se podrazumeva upotrebljivo, „uradljivo“, koje služi određenoj svrsi (Milojković i sar., 1997); b) *medicinsko-psihijatrijsko*, pod kojim se podrazumeva odsustvo simptoma i poremećaja (Milojković i sar., 1997); c) *optimalističko*, pod kojim se podrazumeva osećanje dobrobiti i optimalnog funkcionisanja (Milojković i sar., 1997). Shodno tome, u zavisnosti od postavljenih ciljeva, sintagma *funkcionalna uključenost roditelja u sport mladih* može da ima različita značenja.

Ako se ima u vidu da su ciljevi učestvovanja u sportu to da mladi sportisti, pored razvoja sportskih veština, angažuju i razvijaju svoje potencijale učestvovanjem u sportu i da dobiju priliku da steknu pozitivna iskustva, onda prihvatamo da se pod terminom funkcionalno podrazumeva optimalno. U ovom radu, pod funkcionalnom uključenošću roditelja u sport mladih podrazumevaju se različiti oblici angažovanja roditelja kojima oni doprinose da mladi ostvare pozitivne efekte učestvovanjem u sportu.

Jedan od mogućih načina određivanja sadržaja funkcionalne uključenosti roditelja u sport mladih jeste upoređivanje sadržaja angažovanja roditelja onih mladih koji su ostvarili pozitivne ishode u sportu i onih koji ih nisu ostvarili. Međutim, navedeni pristup ima svoja ograničenja, koja će sada biti bliže razmotrena. Prvo, efekti sportske aktivnosti nisu određeni samo socijalnim kontekstom, već i karakteristikama ličnosti sportiste (Cox, 2005). Drugo, roditelji nisu jedine osobe koje su značajne za efekte sportske aktivnosti. Brojna istraživanja potvrđuju da, pored roditelja, značajne uloge imaju trener, vršnjaci i ostali članovi porodice (Hellsdedt, 1987; Smith, 2007). Treće, specifičan odnos između roditelja i deteta u okviru sportske aktivnosti predstavlja samo jedan od aspekata odnosa roditelj-dete. Karakteristike i kvalitet odnosa roditelj-dete i roditeljstva uključuju brojne

roditeljske uloge (brigu, zaduženja, autoritet i moć roditelja), koje su u funkciji celokupnog vaspitanja (Milojković i sar., 1997), a koje dakle, predstavljaju kontekst u okviru koga se razvija specifičan aspekt njihovog odnosa i interakcije u vezi sa sportskom aktivnošću. Četvrto, odgovor na pitanje da li neko ponašanje roditelja predstavlja izvor podrške ili pritiska za dete može biti problematično (Sacks et al., 2006). Teškoće potiču iz činjenice da čak i u porodicama u kojima je odnos dete-roditelj dobar deca ne opažaju uvek ponašanja roditelja u skladu s njihovim namerama. Na primer, u nameri da podrži dete u razvoju sportskih veština roditelj može da obezbedi dodatne mogućnosti za treniranje, da savetuje dete kako dalje da unapredi svoje veštine ili da ga materijalno nagrađuje. Opisano ponašanje roditelja za jedno dete može da bude izvor pritiska i da nosi poruku u kojoj je osnovni imperativ postizanje uspeha. Za drugo dete, opisano ponašanje roditelja može da bude znak podrške i da deluje u smeru povećavanja interesovanja za sportski napredak. Da li će ponašanje roditelja prema detetu imati značenje pritiska ili podrške, to u velikom stepenu zavisi od jedinstvenih okolnosti u porodici. Iako je svaka porodica i svaka porodična dinamika idiosinkratična, opšte pravilo glasi da roditelji svakako mogu da podrže dete ako glasno navijaju tokom takmičenja, ako su osetljivi za promene kod deteta i ukoliko naglašavaju vrednost učestvovanja u sportu. Na osnovu rezultata svog istraživanja Li i Maklejn (1997) izveli su dva osnovna zaključka: 1) kvalitet ponašanja roditelja a ne stepen njihove uključenosti u sportske aktivnosti deteta presudan je za to da li će dete osetiti pritisak roditelja; 2) što je veća razlika između ostvarenog i željenog ponašanja roditelja, veća je mogućnost da mladi njihovom ponašanju daju značenje pritiska. Međutim, odgovor na pitanje je znatno složeniji nego što se može učiniti na prvi pogled. Naime, roditelji mogu da utiču na ishod na suptilniji način, na primer, postavljanjem visokih očekivanja u vezi sa sportskim postignućem deteta. Peto, kada je reč o proceni porodičnog funkcionisanja, poznata je pojava tzv. Rašomon efekta, koji se ispoljava u tome da članovi porodice različito izveštavaju o istim događajima (Milojković i sar., 1997). Na mogućnost različitog izveštavanja mladih sportista i njihovih roditelja o aktivnostima roditelja u sportu njihove dece ukazuju i rezultati jednog istraživanja (Wuerth et al., 2004).

Imajući u vidu da ograničenja i teškoće određivanja sadržaja funkcionalne uključenosti roditelja u sport mladih nisu mali, smatramo da ih je teško sve prevazići jednim početnim istraživanjem. Sa druge strane, precizno određivanje sadržaja funkcionalne

uključenosti roditelja u sport mladih, posmatrano iz ugla iskustva u praksi sportskog psihologa, može imati veliki značaj. U skladu s tim, početni empirijski podaci, iako možda više postavljaju važna pitanja nego što pružaju konačne odgovore, svakako mogu pokazivati smer za dalja istraživanja, koja kumulativno mogu da doprinesu preciznijem i obuhvatnijem određivanju.

Polaznu osnovu ovog rada čine indikatori pozitivnih ishoda koje mladi mogu da ostvare u sportu i pretpostavke o sadržaju funkcionalne uključenosti roditelja u sport mladih, koji su određeni na osnovu rezultata istraživanja uloga i aktivnosti roditelja u sportu mladih, teorijskih postavki AGT i SDT i istraživanja proisteklih iz ova dva teorijska okvira.

Pod indikatorima pozitivnih efekata koje mladi mogu da ostvare učestvovanjem u sportu u ovom radu podrazumevaju se:

- *Intrinsična motivacija* kao indikator koji ukazuje na to da mladi uživaju u sportskim aktivnostima i da im i samo učešće u njima pruža zadovoljstvo. Njihova motivacija potiče iz unutrašnjih potreba za učestvovanjem u zanimljivim aktivnostima, bez pomoći ekstrinzičnih nagrada i kontrole. Vrednost učestvovanja u sportu je visoko integrisana sa celokupnim sistemom vrednosti mladih.
- *Veći stepen ciljne usmerenosti na učenje nego na postizanje rezultata* kao indikator koji ukazuje na to da su mladi fokusirani na razvoj potencijala, učenje, usavršavanje i napredovanje, da ulažu napor u aktivnost, da biraju ciljeve koji su u skladu sa njihovim sposobnostima.
- *Visoka samoprocena subjektivnog stanja vitalnosti* kao indikator eudaimoničke koncepcije psihičke dobrobiti koji ukazuje na to da mladi tokom učestvovanja u sportu osećaju da poseduju fizičku i psihičku energiju, životnost, entuzijazam.
- *Zadovoljstvo sportiste izvođenjem i stepenom iskorišćenosti potencijala* kao indikator koji je direktno povezan sa izvođenjem sportske aktivnosti koja je neposredno vidljiva i čiji je uspeh u izvođenju često objektivno merljiv.
- *Visok stepen pozitivnih a nizak negativnih osećanja* kao indikator hedonističke koncepcije dobrobiti, korelat i posledica eudaimonije.

Pod sadržajem funkcionalne uključenosti roditelja u sportsku aktivnost mladih u ovom radu podrazumeva se:

- *Aktivna uključenost roditelja u sport mladih* – aktivnosti roditelja koje mladi opažaju kao izraz zainteresovanosti i upoznatosti sa njihovim aktivnostima i iskustvima u sportu (uključujući i treninge i takmičenja). Osnovni smisao ovog vida angažovanja roditelja ogleda se kroz mogućnost facilitacije i pružanja specifično sportske podrške za bavljenje sportom. Roditelji ne moraju da budu neposredno prisutni, već dostupni za razgovor, što omogućava da osećanje pripadnosti porodici ostane nezavisno od sportskog postignuća.
- *Mladi opažaju da njihovi roditelji kreiraju motivacionu klimu u vezi sa sportom koja je orijentisana na učenje i zadatak*, što znači da mladi opažaju da njihovi roditelji postavljaju kriterijume uspešnosti u kojima ulaganje napora i lično usavršavanje imaju istaknutije mesto od onog koje ima postizanje rezultata. Opisana dimenzija predstavlja specifično sportski oblik angažovanja roditelja.
- *Opažanje mladih da roditelji podržavaju autonomiju*, što podrazumeva da roditelji aktivno podstiču dete da pravi izbore, da samostalno odlučuje, da rešava probleme, i da prepoznaju i uvažavaju njegove tačke gledišta. Ta dimenzija predstavlja nespecifičan (opšti) odnos roditelj-dete, koji se, između ostalog, ispoljava i u specifičnom odnosu vezanom za sport.
- *Opažanje mladih da su roditelji uključeni* – što podrazumeva da je roditelj posvećen detetu, da je brižan i topao, i da je upoznat sa njegovom svakodnevnicom. Kao i prethodna dimenzija, i ova predstavlja nespecifičan (opšti) odnos roditelj-dete, koji se ispoljava i u specifičnom odnosu vezanom za sport.



### ***1.5. Rezime teorijskog pristupa***

U uvodnom delu je istaknuto da sportska aktivnost ima efekte na psihosocijalni razvoj mladih i da se odvija kroz interakciju sportista i osoba značajnih za sport. Opisana tematika kao i predmet ovog istraživanja svrstavaju se u oblast sportske socijalizacije.

Naredni odeljak pruža uvid u ona istraživanja opštih porodičnih faktora i specifično sportskih uloga roditelja u sportskoj aktivnosti mladih, koja su značajna predmetom ovog rada. Prikazan je Model Eklasove i sar. koji predstavlja okvir za proučavanje značaja porodičnih faktora i mehanizama kojima porodica deluje na učestvovanje, ponašanje, motivaciju, ciljeve i postignuća mladih u sportu.

U nastavku izlaganja, u osnovnim crtama su prikazane dve teorije motivacije koje čine teorijsku osnovu ovog istraživanja. Jedna je AGT, čiji su centralni koncepti ciljna usmerenost (dispoziciona karakteristika) i motivaciona klima (istaknutost ciljeva u socijalnoj sredini). Druga je SDT, u kojoj centralno mesto imaju diferenciran pristup motivaciji (kontinuum od amotivacije do intrinzične motivacije) i osnovne psihičke potrebe čije zadovoljavanje je značajno za postizanje dobrobiti i razvoj motivacije. U okviru obe teorije prepoznat je značaj socijalnih faktora za razvoj motivacije. Prema AGT, delovanje socijalne sredine na razvoj ciljeva odvija se preko načina na koje mladi opažaju motivacionu klimu. Prema SDT, delovanje socijalne sredine ispoljava se kao podsticanje ili osujećenje stepena zadovoljenja osnovnih psihičkih potreba. Izlaganje je zaokruženo razmatranjem postojanja konceptualnih veza između AGT i SDT.

Budući da se u radu bavimo pitanjem definisanja sadržaja funkcionalne uključenosti roditelja u sportsku aktivnost mladih, poslednji odeljak je posvećen diskusiji o mogućnostima i ograničenjima definicija tog sadržaja.

## **2. Predmet istraživanja**

Brojna istraživanja (Brustard, 1998; Weiss, 2000; Givvin, 2001; White et al., 2004; Fredricks & Eccles 2005; itd.) potvrđuju da su roditelji značajni agensi sportske socijalizacije mladih i za uključivanje u sportsku aktivnost i za efekte koji se kod mladih javljaju tokom bavljenja sportom na kognitivnom i emocionalnom nivou, kao i na nivou ponašanja. Često su ova istraživanja veoma usko fokusirana. U većini istraživanja primenjen je jednostavan istraživački nacrt, koji ne ukazuje na moguće mehanizme delovanja roditelja na efekte koji se javljaju kod mladih kao proizvod sportske socijalizacije. Takođe, neka od istraživanja su slabo povezana s teorijski dobro utemeljenim konceptima. Značajan iskorak u sistematizaciji istraživanja pruža Model Eklsove i saradnika kao okvir za razumevanje mogućih mehanizama delovanja roditelja (Horn & Horn, 2007). I pored toga, nedostaju istraživanja koja će obuhvatnije pristupiti proučavanju faktora i mehanizama posrdstvom kojih roditelji deluju kao agensi sportske socijalizacije. Takođe, u literaturi se navodi da roditelji mogu biti uključeni u sportsku aktivnost mladih u različitom stepenu (Hellstedt, 1987; Stein et al., 1999), ali da stepen njihove uključenosti ne treba izjednačiti sa stepenom funkcionalnosti. No, nedostaju istraživanja koja preciziraju šta se podrazumeva pod sadržajem funkcionalne uključenosti roditelja u sportsku aktivnost njihove dece.

**Predmet** istraživanja je ispitivanje značaja uključivanja roditelja u sportsku aktivnost mladih, motiva roditelja za učestvovanje mladih u sportu i dugoročnih ciljeva koje oni postavljaju u vezi sa sportskom aktivnošću mladih kao faktora koji deluju na efekte koji se javljaju kod mladih tokom bavljenja sportom, kao i mogućih mehanizama tog delovanja. Efekti koji nastaju kod mladih obuhvataju: motivaciju za bavljenje sportom, usmerenost na cilj (na učenje sportskih veština i/ili na rezultat), zadovoljstvo izvođenjem i stepenom u kom sportisti koriste svoje potencijale, osećanje vitalnosti, pozitivna i negativna osećanja. Budući da navedeni psihološki koncepti do sada nisu ispitivani na uzorku mladih sportista u našoj sredini, predmet ovog istraživanja je sticanje uvida u izraženost navedenih efekata i ispitivanje osnovnih mernih karakteristika primenjenih instrumenata. Takođe, rezultati ovog istraživanja će poslužiti

preciznijem određivanju šta predstavlja mogući sadržaj funkcionalne uključenosti roditelja u sportsku aktivnost mladih.

Ovo istraživanje se razlikuje od dosadašnjih po tome što nastoji da obuhvati i integriše različite faktore vezane za roditelje kao osobe koje mogu da deluju na efekte koji se javljaju kod mladih tokom učestovanja u sportu (nije fokusirano samo na jedan ili dva faktora). Ono je jedinstveno i po tome što navedenoj problematici pristupa sa stanovišta dve teorije motivacije – AGT i SDT, dakle po tome što nastoji da se proširi saznanja o mehanizmima koji su u osnovi delovanja roditelja. Prema AGT, opažena motivaciona klima koju kreiraju roditelji je potencijalna značajna varijabla za ciljnu usmerenost mladih. Prema SDT, opažen odnos sa roditeljima značajan je za zadovoljenje osnovnih psihičkih potreba a preko toga i za razvoj određenog tipa motivacije za učestvovanje u sportu.

### ***3. Ciljevi istraživanja***

**Prvi cilj** istraživanja je pružanje što potpunijeg uvida u efekte koji se javljaju kod mladih tokom bavljenja sportom i karakteristike uključenosti roditelja u sport mladih.

Prvi zadatak koji operacionalizuje prvi cilj istraživanja jeste utvrđivanje stepena izraženosti efekata sportske socijalizacije kod mladih; on obuhvata istraživanje ciljeva mladih (usmerenost na učenje i na rezultat), izraženost motivacije za bavljenje sportom (na kontinuumu intrinzična-ekstrinzična), stepen u kom mladi u sportu zadovoljavaju potrebe za kompetentnošću i autonomijom, zatim, stepen u kom osećaju vitalnost, zadovoljstvo sopstvenim izvođenjem i korišćenjem sopstvenih potencijala, izraženost pozitivnih i negativnih osećanja tokom učestvovanja u sportu.

Drugi zadatak je opisivanje karakteristika roditelja kao agenasa sportske socijalizacije mladih; on obuhvata stepen uključenosti roditelja u sport mladih, motive roditelja za uključivanje mladih u sport, ciljeve koje roditelji postavljaju (usmerenost na učenje i na rezultat) u vezi sa sportskom aktivnošću svoje dece.

**Drugi cilj** istraživanja jeste proširivanje postojećih znanja specifikacijom doprinosa pojedinih faktora i mehanizama kojima roditelji deluju na efekte koji se kod mladih

javljaju tokom učestvovanja u sportu. Taj cilj istraživanja je operacionalizovan kroz nekoliko zadataka.

Prvi zadatak zasniva se na postavkama AGT, a odnosi se na utvrđivanje relacija između ciljne usmerenosti mladih i opažene motivacione klime koju kreiraju roditelji, odnosno opažene ciljne usmerenosti roditelja u vezi sa sportskom aktivnošću njihove dece.

Drugi zadatak ovog cilja istraživanja zasniva se na postavkama SDT, a odnosi se na utvrđivanje značaja koje ima opažanje odnosa sa roditeljima za zadovoljavanje potreba za autonomijom i za kompetentnošću u sportu.

Treći zadatak je testiranje pretpostavke o mogućnostima i adekvatnosti integracije koncepata koji potiču iz dve teorije motivacije – AGT i SDT, za razumevanje specifičnih doprinosa faktora i mehanizama kojima roditelji deluju na motivaciju mladih za bavljenje sportom, na ciljnu usmerenost mladih u okviru sportske aktivnosti, kao i na njihovo zadovoljstvo, vitalnost i pozitivna iskustava tokom učestvovanja u sportu.

**Treći cilj** istraživanja je pokušaj definisanja sadržaja koji čini funkcionalnu uključenost roditelja u sportsku aktivnost mladih.

Osnovni zadatak trećeg cilja istraživanja jeste da se ispita da li na osnovu psiholoških koncepata koji su primenjeni u ovom istraživanju može da se diferencira sadržaj funkcionalne uključenosti roditelja u sport mladih od sadržaja nefunkcionalne uključenosti roditelja.

#### ***4. Hipoteze***

Istraživanja (Kremarik, 2000; Vesković, 2007) su pokazala da: a) većina mladih koji se aktivno i organizovano bave sportom potiče iz potpunih porodica; b) u potpunim porodicama najčešće očevi ili u nešto manjem procentu oba roditelja zajedno podržavaju svoju decu u bavljenju sportom. Majke ih samostalno podržavaju jedino ako žive u nepotpunim porodicama. Pretpostavlja se da:

**H1:** U potpunim porodicama očevi ili oba roditelja aktivno su uključeni u sportsku aktivnost dece.

**H2:** Prema samoproceni roditelja, stepen aktivne uključenosti oca u sportsku aktivnost deteta je veći nego stepen aktivne uključenosti majke.

U okviru Modela uticaja roditelja na motivaciju i postignuće dece Eklasove i saradnika (Horn & Horn, 2007) pretpostavlja se da karakteristike roditelja i porodice kao što su obrazovanje, prihodi, zanimanje, bračni status itd., predstavljaju varijable početnog nivoa, koje su značajne za uverenja i ponašanja roditelja prema detetu. Rezultati istraživanja (Kremarik 2000; Anderssen et al., 2006) pokazali su da je korealacija između sportske aktivnosti roditelja i sportske aktivnosti dece pozitivna (u intenzitetu od umerenog do visokog). Navedena istraživanja su različitog nivoa složenosti i sprovedena su u kulturnim i socijalnim sredinama koje se razlikuju od naše. Još uvek nedostaju istraživanja u kojima bi bilo ispitano da li je lično iskustvo roditelja u sportu značajno za njihovo uključivanje u sportsku aktivnost njihove dece. Imajući u vidu specifične socijalno-ekonomske uslove u našoj sredini, želimo da proverimo sledeće hipoteze:

**H3:** Povezanost između aktuelne lične uključenosti roditelja u sportsko-rekreativne aktivnosti i njihove uključenosti u sportske aktivnosti dece neće biti značajna.

**H4:** Povezanost između ličnog iskustva roditelja u sportu u mladosti i njihove uključenosti u sportske aktivnosti dece će biti značajna.

Motivacija roditelja u našoj sredini za uključivanje dece u sport je slojevita i složena (Vesković, 2007). U istraživanjima u koja su bili uključeni sportisti (Zahariadis, & Biddle, 2000; Biddle, et al., 2003) pokazano je da postoji povezanost između motiva za učestvovanje u sportu i ciljeva koji se postavljaju s obzirom na sportske aktivnosti. Pored toga, istraživanja pokazuju da su očevi u poređenju sa majkama u većem stepenu usmereni na postizanje rezultata, da se direktivnije ponašaju i daju savete (Weurth, et al., 2004). Pošavši od navedenih rezultata, postavili smo sledeće hipoteze:

**H5:** Motivi roditelja za uključivanje dece u sport su značajni prediktori ciljeva koje oni postavljaju u vezi sa sportskom aktivnošću sopstvene dece.

**H6:** Motivacija majki i očeva za uključivanje deteta u sportsku aktivnost se razlikuje.

**H7:** Ne postoji značajna razlika u motivima roditelja za uključivanje u sport dece različitog pola.

Rezultati istraživanja Vurtove i saradnika (Wuerth, et al., 2004), koji su potvrđeni u različitim socio-kulturnim sredinama, pokazuju da su majke emocionalno ekspresivnije, a da su očevi u većem stepenu instrumentalno orijentisani i da se ponašaju direktivnije (daju savete i podstiču decu na intenzivnije zalaganje na treninzima). U skladu s navedenim rezultatima može se pretpostaviti sledeće:

**H8:** Očevi su u većem stepenu nego majke usmereni na cilj postizanja rezultata u vezi sa sportom deteta.

**H9:** Majke su u većem stepenu nego očevi usmerene na cilj učenja u vezi sa sportom deteta.

Neka istraživanja ukazuju na to da način na koji mladi opažaju ciljnu usmerenost roditelja (Eccles, 1990) ima veći značaj za ciljnu usmerenost mladih u sportu nego što ga ima direktno procenjena ciljna usmerenost roditelja. Međutim, u nekim istraživanjima je dobijena značajna korelacija između direktne procene ciljne usmerenosti roditelja u vezi sa sportskom aktivnošću njihove dece i ciljne usmerenosti samih sportista (Biddle et al., 2003; White, 1998). Imajući u vidu nesaglasne rezultate istraživanja, kao i to da u našoj sredini sport čini relativno čestu temu razgovora i da tako ima više prilika da se ostvari snažnije delovanje ciljeva roditelja na ciljeve mladih, pretpostavlja se sledeće.

**H10:** Postoji značajna povezanost između ciljne usmerenosti mladih i ciljeva koje roditelji postavljaju u vezi sa sporskim aktivnostima sopstvenog deteta.

Rezultati dosadašnjih istraživanja su pokazali da postoji korelacija između toga kako mladi opažaju ciljeve svojih roditelja i kako postavljaju sopstvene ciljeve (White, 1998; White, 2007). Takođe, istraživanja su pokazala da je opažena motivaciona klima koju kreiraju roditelji značajna za ciljeve mladih u sportu (Duda & Homm, 1993). Međutim,

još uvek nije utvrđeno da li su opaženi ciljevi roditelja ili opažena motivaciona klima koju kreiraju roditelji bolji prediktori ciljeva samih sportista. Imajući u vidu da motivaciona klima predstavlja istaknutost određenih ciljeva vezanih za postignuće, a da su u osnovi takvih ciljeva kriterijumi za procenu kompetentnosti, koji ne moraju da budu jasni i istaknuti, može se pretpostaviti sledeće:

**H11:** Opažena motivaciona klima koju kreiraju roditelji bolji je prediktor ciljne usmerenosti mladih nego što je to opažena ciljna usmerenost roditelja.

U dosadašnjim istraživanjima je pokazano da između ciljne usmerenosti na učenje i osećanja zadovoljstva postoji pozitivna povezanost, a da povezanost između ciljne usmerenosti na rezultat i osećanja zadovoljstva i uživanja nije značajna (Biddle, et al., 2003; Ntoumanis & Biddle, 1999). Imajući u vidu da su ciljna usmerenost na učenje i ciljna usmerenost na rezultat dve ortogonalne dimenzije, postavili smo sledeće hipoteze:

**H12:** Sportisti koji postavljaju visoke ciljeve usmerene na učenje u većem stepenu će doživeti zadovoljstvo, pozitivna osećanja i vitalnost, a u manjem stepenu negativna osećanja, za razliku od sportista koji postavljaju visoke ciljeve usmerene na rezultat.

**H13:** Sportisti sa visokim ciljevima usmerenim na učenje i sa visokim ciljevima usmerenim na rezultat u većem stepenu će doživeti zadovoljstvo, pozitivna osećanja i vitalnost, a u manjem stepenu negativna osećanja, za razliku od sportista koji su snažno usmereni na rezultat, a slabo usmereni na učenje.

Prema SDT, socijalna sredina utiče na stepen zadovoljenja osnovnih potreba, a preko njih i na razvoj određenog tipa motivacije za učestvovanje u nekoj aktivnosti (Ryan, 1982; Deci & Ryan, 2000). Zadovoljenje osnovnih potreba direktno utiče na psihičku dobrobit. Rezultati istraživanja (Gagne, 2003) pokazuju da je veći stepen podržavanja autonomije od strane roditelja pozitivno povezan sa identifikovanom intrinzičnom motivacijom, a da je uključenost roditelja pozitivno povezana sa kontrolišućim tipovima motivacije. Postavljene su sledeće hipoteze:

**H14:** Opažen stepen u kom majka i otac podržavaju autonomiju detata i opažen stepen uključenosti majke i oca značajni su činioci zadovoljavanja potrebe za autonomijom mladih u sportu.

**H15:** Opažen stepen u kome majka i otac podržavaju autonomiju i opažen stepen uključenosti majke i oca značajni su činioci zadovoljavanja potrebe za kompetentnošću mladih u sportu.

**H16:** Zadovoljene potreba za autonomijom i kompetentnošću su značajni činioci razvoja motivacije mladih za učestvovanje u sportu.

**H17:** Stepem podržavanja autonomije majke i oca i stepen uključenosti majke i oca, preko zadovoljenja potreba za autonomijom i kompetentnošću, predstavljaju značajne činioce razvoja motivacije za učestvovanje u sportu.

**H18:** Zadovoljenje potreba za autonomijom i kompetentnošću značajni su činioci doživljavanja pozitivnih i negativnih osećanja, zadovoljstva i vitalnosti sportista.

Imajući u vidu da su očevi u većem stepenu instrumentalno orijentisani i da se ponašaju direktivnije (Wuerth, et al., 2004), može se pretpostaviti sledeće:

**H19:** Sportisti opažaju da majke podržavaju veći stepen autonomije nego očevi.

**H20:** Sportisti opažaju da su očevi u većem stepenu uključeni nego majke.

Prema interakcionističkom pristupu u okviru AGT (Roberts at al., 2007; Duda & Ntoumanis, 2005), za obuhvatnije razumevanje procesa motivacije bolje je ako se obuhvate i ciljna usmerenost (dispoziciona karakteristika) i motivaciona klima (karakteristike situacije). Ključna razlika između dve dispozicione, odnosno dve situacione usmerenosti jeste u različitim merilima definisanja uspeha (Duda & Hall, 2001; Duda & Ntoumanis, 2005). Ako se uzme u obzir i to da su prema SDT ponašanja značajnih osoba (podržavanje autonomije i uključenost) značajna za motivaciju (Ryan, 1982; Deci & Ryan, 2000), može se pretpostaviti sledeće:



**H21:** Varijable: motivaciona klima usmerena na rezultat (briga i postizanje uspeha bez napora) koju kreiraju roditelji, opažen stepen autonomije i uključenosti roditelja, predstavljaju prediktore eksterne i introjektovane motivacije, dok klima učenja koju kreiraju roditelji (učenje/uživanje) i opažen stepen autonomije i uključenosti roditelja, predstavljaju prediktore identifikovane, integrisane i intrinzične motivacije.

Prema SDT, zadovoljenje osnovnih potreba ima ključni značaj za motivaciju i za optimalno funkcionisanje (Deci & Ryan, 2000; Ryan & Deci 2000). Proučavanje potreba treba da se usmeri prema stepenu u kom individua doživljava njihovo zadovoljenje u različitim socijalnim kontekstima. Socijalni kontekst može da osujeti ili da podstakne zadovoljavanje ovih potreba. Na osnovu toga smo postavili narednu hipotezu:

**H22:** Varijable: dva tipa motivacione klime koju kreiraju roditelji (klima usmerena na zadatak i klima usmerena na rezultat), direktno i preko opaženog stepena podržavanja autonomije i uključenosti roditelja, predstavljaju prediktore stepena zadovoljenja potreba za kompetentnošću i autonomijom mladih u sportu.

Prema postavkama AGT, motivaciona klima koju kreiraju roditelji značajan je prediktor ciljne usmerenosti mladih (White, 2007; White, 1996; Eccles, 1990). Prema postavkama SDT, ključni uticaj socijalnog konteksta se ispoljava preko ponašanja koja podržavaju autonomiju i uključenosti (Grolnik at al.,1997). Na osnovu toga pretpostavlja se sledeće.

**H23:** Opaženi stepen u kom roditelji podržavaju autonomiju mladih i stepen uključenosti roditelja posreduju u odnosu između motivacione klime u porodici i ciljne usmerenosti mladih u sportu.

**H24:** Pretpostavlja se da motivaciona klima u porodici u kojoj je naglašeno učenje direktno utiče na ciljnu usmerenost sportiste na učenje. Prema SDT, ključni uticaji značajnih osoba odvijaju se preko stepena u kom one podržavaju autonomiju i preko stepena njihove uključenosti. Pretpostavlja se da se deo uticaja opažene motivacione klime u porodici na ciljnu usmerenost sportista na učenje odvija indirektno, preko

opaženog stepena autonomije i uključenosti roditelja. Imajući u vidu da sportista koji je izrazito ciljno usmeren na učenje standarde uspešnosti postavlja na osnovu samoreferentnih kriterijuma i uspeh povezuje sa ulaganjem truda, pretpostavlja se da ciljna usmerenost na učenje utiče na stepen zadovoljenja potreba za autonomijom i kompetentnošću. U skladu sa postavkama SDT, pretpostavlja se da osnovne potrebe direktno deluju na razvoj identifikovane i integrisane regulacije i intrinzične motivacije (Grafikon 1).

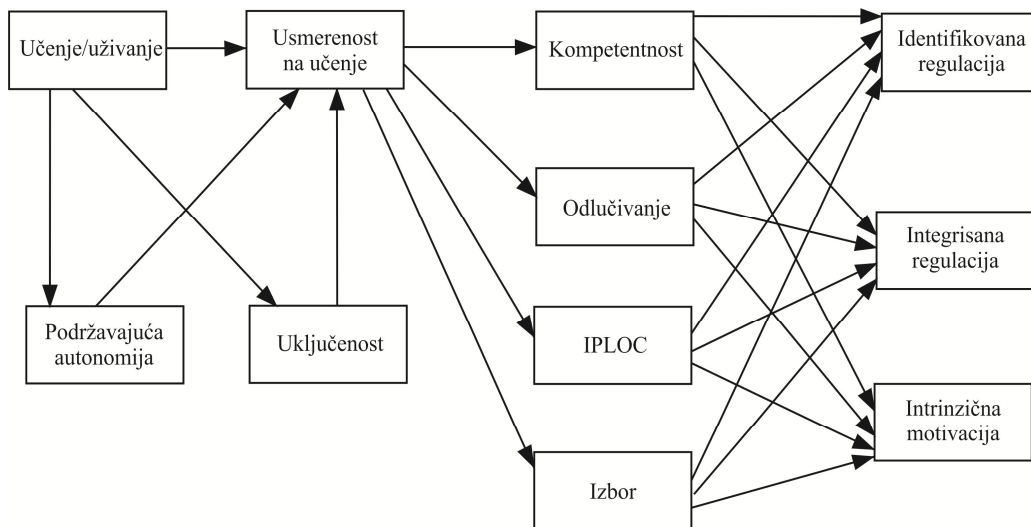

Grafikon1. Model postuliran hipotezom 24

**H25:** Pretpostavlja se da motivaciona klima u porodici u kojoj je naglašeno postizanje rezultata direktno utiče na ciljnu usmerenost sportista na rezultat. Prema SDT, ključni uticaji značajnih osoba odvijaju se preko stepena u kome one podržavaju autonomiju i preko stepena uključenosti. Pretpostavlja se da je uticaj motivacione klime u porodici na ciljnu usmerenost sportista na rezultat delimično indirektan, preko opaženog stepena autonomije i uključenosti roditelja. S obzirom na to da sportista koji je izrazito usmeren na rezultat postavlja standarde uspešnosti na osnovu normativnih kriterijuma, nagrada i odobravanja socijalne sredine, pretpostavlja se da će ovakva ciljna usmerenost u malom stepenu uticati na zadovoljenje potreba za autonomijom i kompetentnošću. U skladu s SDT,

pretpostavlja se da će zadovoljenje osnovnih potreba direktno uticati na razvoj ekstrinzične i introjektovane regulacije (Grafikon 2).

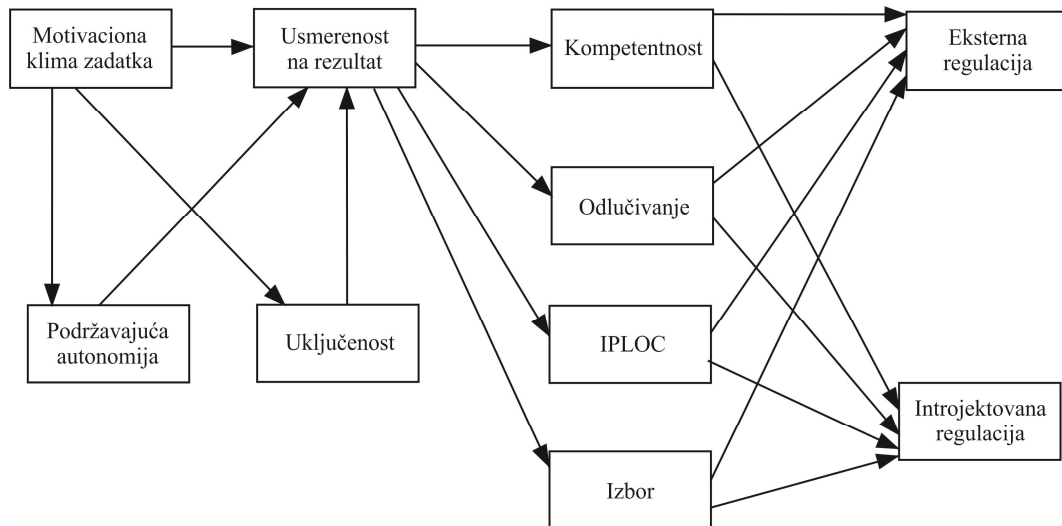

Grafikon 2. Model postuliran hipotezom 25

## 5. Metod istraživanja

U istraživanju se kombinuju kvantitativni i kvalitativni metodi, tehnike i pristupi, na osnovu čega ovo istraživanje pripada kategoriji istraživanja miks-metodskog<sup>12</sup> tipa. Kvantitativni podaci pružaju generalnu sliku o istraživačkom problemu, a kvalitativni daju mogućnost za dublje razumevanje i proveru relevantnosti nalaza (Ivankova, 2006; Plano Clark, et al, 2008). U istraživanju je primenjen *sekvencijalno eksplanatorni miks-metodski nacrt* u dve faze: prva je kvantitativna, a druga kvalitativna. Eksplanatorni nacrt je pogodan za ispitivanje psihometrijskih karakteristika upitnika, kada se upitnici primenjuju na novoj populaciji, kada rezultate dobijene kvantitativnom analizom nije lako objasniti ili kada se dobiju neočekivani rezultati (PlanoClark, et al, 2008).

Prva, kvantitativna faza, istraživanja je neeksperimentalna, korelaciona, anketnog tipa. Na uzorku sportista i njihovih roditelja upitnicima su prikupljeni kvantitativni podaci. Cilj ove faze je da se identifikuju izraženost varijabli i odnosi između varijabli, na osnovu kojih se direktno testiraju hipoteze istraživanja.

U drugoj, kvalitativnoj fazi, primenom fokus-grupnih intervju sa sportistima i roditeljima i dubinskih polustrukturiranih intervju sa trenerima prikupljeni su kvalitativni podaci.

Kada je reč o komplementarnoj upotrebi anketnog istraživanja i drugih istraživačkih tehnika, u literaturi (Đurić, 2007) nalazimo da je fokus-grupni intervju najčešće primenjivan postupak u validaciji, tumačenju i interpretaciji kvantitativnih podataka. Osnovna prednost fokus-grupnog intervju nad ostalim oblicima intervju jeste mogućnost dobijanja širokog opsega različitih stavova o ispitivanoj pojavi (Đurić, 2007).

U projektovanju miks-metodske studije važno je razmotriti sledeća tri pitanja (Ivankova, 2006; Plano Clark, et al, 2008): pitanje davanja prioriteta kvantitativnim ili kvantitativnim podacima (jednak ili različit), pitanje implementacije (konkurentno, tj. istovremeno prikupljanje kvantitativnih i kvalitativnih podataka ili sekvencijalno tj. u

---

<sup>12</sup> U literaturi na engleskom jeziku najčešće se koristi termin „mixed –methods research“, ili skraćeno „MM“, za nacrt u kojima se kombinuju kvantitativne i kvalitativne metode (Plano Clarv, et al, 2008), što je u literaturi na srpskom jeziku prevedeno kao „istraživanje miks-metodskog tipa“ (Ševkušić, 2009).

prvoj fazi se prikupe kvantitativni podaci, a onda se na osnovu njih u drugoj fazi prikupe kvalitativni i pitanje integracije podataka (faza istraživanja u kojoj se integrišu podaci iz kvantitativne i iz kvalitativne faze). U ovom istraživanju prioritet je dat kvantitativnim podacima zato što oni predstavljaju glavni aspekt prikupljanja podataka i direktno su povezani sa ciljevima istraživanja. Manja kvalitativna sekvenca ima za cilj validaciju i interpretaciju dobijenih kvantitativnih pokazatelja i odnosa između njih (postojanje ili nepostojanje statistički značajnih razlika). Istraživanje je sekvencijalno – prvo su prikupljeni i prikazani kvantitativni, a potom kvalitativni podaci. Podaci dobijeni iz ove dve faze, integrisani su u dve tačke. Prva tačka je na početku kvalitativne faze, a ogleda se u kreiranju vodiča za vođenje fokus-grupnih intervju sa sportistima i njihovim roditeljima, i pitanja za dubinski-polustruktuirani intervju za trenere. Druga tačka integracije je u okviru generalne diskusije istraživanja. Metodologija svake faze istraživanja je prikazana odvojeno.

## ***5.1. Prva faza: kvantitativno istraživanje***

### ***5.1.1. Uzorak ispitanika i procedura testiranja***

Uzorak obuhvata 622 ispitanika, koji su grupisani u dva poduzorka: poduzorak sportista ( $n=227$ ) i poduzorak roditelja ( $n=395$ ).

Uzrast sportista kreće se od 15 do 18 godina ( $M=16,24$ ,  $SD=1,08$ ). Sportisti su uključeni u isti takmičarski sport od 2 do 13 godina ( $M=7,85$ ,  $SD=2,38$ ). Uzorak je relativno ujednačen prema polu, pri čemu 48,0% uzorka čine ispitanici muškog pola ( $n=109$ ), a 52,0% čine ispitanici ženskog pola ( $n=118$ ).

Sportisti treniraju individualne i ekipne sportove. Struktura uzorka ispitanika, u okviru različitih sportskih grana, prikazana je u Tabeli 1. Broj sportista koji treniraju različite sportove je relativno ujednačen, izuzev broja sportista koji treniraju streljaštvo. Streljaštvo, i pored toga što je Olimpijski i najtrofejniji sport u našoj sredini, nije široko rasprostranjeno, pogotovo na uzrastu od 15 do 18 godina. Iako iz navedenih razloga nije bilo moguće prikupiti veći broj strelaca, njihov broj je ujednačen prema polu. U

poduzorak sportista su uključeni sportisti koji su dostigli različite takmičarske nivoe, a bave se amaterskim sportom.

Tabela 1. *Struktura poduzorka sportista i sportiskinja prema sportskim granama*

Sportska grana	Sportisti		Sportiskinja		Ukupno	
	<i>f</i>	%	<i>f</i>	%	<i>f</i>	%
Košarka	23	21,1	20	16,9	43	18,9
Rukomet	20	18,3	24	20,3	44	19,4
Odbojka	22	20,2	20	16,9	42	18,5
Atletika	16	14,7	24	20,3	40	17,6
Karate	17	15,6	20	16,9	37	16,3
Streljaštvo	11	10,1	10	8,5	21	9,3
Ukupno kolone	109	100	118	100	227	100

#### Poduzorak roditelja

U poduzorku roditelja ( $n=227$ ) broj majki ( $n=217$ ) nešto je veći nego broj očeva ( $n=180$ ). U najvećem procentu (86%), u potpunim porodicama oba roditelja su učestvovala u istraživanju (Tabela 2).

Tabela 2. *Struktura poduzorka roditelja sportista prema tome koji roditelj je učestvovao u istraživanju*

Struktura učestvovanja	<i>f</i>	%
oba roditelja	170	74,9
samo majka	47	20,7
samo otac	10	4,4
ukupno	227	100,0

obzirom na to da oko 15% sportista iz uzorka potiče iz nepotpunih (jednoroditeljskih) porodica, u Tabeli 3 je struktura poduzorka roditelja prikazana posebno za potpune i za nepotpune porodice.

Tabela 3. *Struktura poduzorka roditelja sportista u potpunim i nepotpunim porodicama*

<i>Roditelj koji je učestvovao u istraživanju</i>	Potpune porodice		Nepotpune porodice	
	f	%	f	%
oba roditelja	167	86,1	3	9,1
samo majka	20	10,3	27	81,8
samo otac	7	3,6	3	9,1
ukupno	194	100,0	33	100,0

Uzorak ispitanika je kvotni. U osnovi opredeljivanja za ovaj uzorak bili su sledeći kriterijumi:

- da uzorak bude ujednačen prema polu,
- da bude relativno ujednačen broj sportista koji treniraju različite sportske grane.

Osim toga, uslov je bio da sportisti budu najmanje dve godine aktivno uključeni u jedan takmičarski sport.

Pri odluci da uzorak bude sačinjen od sportista koji treniraju različite sportove uzeta je u obzir činjenica da različiti sportovi imaju neke zajedničke karakteristike:

- rezultati sportskih aktivnosti su neposredno vidljivi (Bogunović, 2008),
- svaka sportska aktivnost se odvija upotrebom tela i takmičarski je usmerena (Pokrajac, 2007),
- pored stepena ovladavanja sportskim veštinama, neophodno je da sportisti u različitim sportskim granama steknu veštine upravljanja aktivnostima tokom takmičenja, da usmere pažnju na zadatak u situacijama kada igraju pod pritiskom i kada se suočavaju sa brojnim stresorima i sa različitim izvorima

ometanja, na primer, sa isključenjima iz igre, gubitkom poena, fizičkim bolom (Ayiku, 2005).

Sa druge strane, uvažene su i sledeće specifičnosti različitih sportskih grana, uopšte i u našoj sredini, koje sport čine heterogenim područjem:

- različiti zahtevi i različit stepen očekivanja koji se postavljaju pred sportistu (sportovi brzine, sportovi snage i izdržljivosti, sportovi preciznosti) u različitim sportskim granama,
- različiti načini ostvarivanja ciljeva (međuzvođački i saizvođački sportovi),
- postojanje različitih uslova i mogućnosti za treniranje (bolji-lošiji uslovi, lakša-teža dostupnost),
- različit stepen popularnosti sportskih grana.

Imajući u vidu veličinu uzorka (u psihologiji sporta, uzorak ispitanika u koji je uključeno 227 sportista i 395 roditelja sportista smatra se velikim) i opisane karakteristike uzorka, smatramo da se rezultati ovog istraživanja mogu uopštiti na sportiste koji treniraju različite sportove.

### **5.1.2. Procedura**

U pripremnoj fazi prikupljanja podataka za ovo istraživanje, nakon što su upitnici prevedeni na srpski jezik (dvostruki slepi prevod) i lektorisani, izvršeno je probno individualno anketiranje na uzorku od 10 sportista, uzrasta 15-18 godina. Nakon popunjavanja upitnika, sa ispitanicima je obavljen razgovor o pitanjima u upitnicima. Anketiranje sportista i roditelja sportista koji su učestvovali u ovom istraživanju bilo je anonimno, a sprovedeno je u periodu april-jun 2011. godine u Beogradu, Novom Sadu, Sremskoj Mitrovici i Mladenovcu.

Procedura anketiranja sastojala se iz dva koraka:

- U prvom koraku, u dogovoru s klupskim sportskim trenerima, sportistima su podeljene koverta koje su sadržale:



- anketu za roditelje (2 primerka, jedan za majku, drugi za oca) i
- propratno pismo za roditelje (Prilog 2). U pismu je ukratko opisana svrha istraživanja i roditelji su zamoljeni za saglasnost da prikupljeni podaci budu iskorišćeni u istraživanju (većina sportista iz uzorka je maloletna). Kako bi bilo omogućeno spajanje upitnika koje popunjavaju sportisti i upitnika koje popunjavaju roditelji, uz obezbeđivanje anonimnosti, sportisti su na kovertu upisivali šifre.
- U drugom koraku, prikupljeni su upitnici koje su popunili roditelji, i tada je sportistima zadana anketa. Na svoju anketu sportisti su upisali iste one šifre koje su upisali na kovertu koji su u prethodnom koraku poslali roditeljima. Sportisti su anketirani pojedinačno ili u malim grupama (2-12), u službenim prostorijama kluba<sup>13</sup> ili na Fakultetu sporta i fizičkog vaspitanja<sup>14</sup>. Anketiranje sportista je trajalo oko 45 minuta.

### ***5.1.3. Varijable u istraživanju***

#### Kontrolna varijabla

Sportski staž sportista – najmanje dve godine aktivne, takmičarske uključenosti u istu sportsku granu.

#### Nezavisne varijable i prediktori

Porodična konfiguracija (potpuna-nepotpuna), pol sportiste, pol roditelja, iskustvo majke/oca u sportu tokom mladosti, aktuelna sportska aktivnost majke/oca u sportu, aktivna uključenost majke/oca u sport deteta, motivi majke/oca za uključivanje deteta u sport, ciljna usmerenost majke/oca na učenje, ciljna usmerenost majke/oca na rezultat, opažena motivaciona klima koju kreira majka/otac usmerena na učenje (učenje/uživanje), opažena motivaciona klima koju kreira majka/otac usmerena na rezultat (postizanje uspeha bez napora i briga).

---

<sup>13</sup> Kancelarija ili pres centar.

<sup>14</sup> Klubovi koji ne poseduju prostorije koje zadovoljavaju psiho-fizičke uslove testiranja.

### Varijable koje imaju status nezavisnih i zavisnih

U zavisnosti od zadatka istraživanja sledeće varijable će imati i status zavisnih i status nezavisnih varijabli: usmerenost sportiste na učenje, usmerenost sportiste na rezultat, opažena usmerenost majke/oca na učenje, opažena usmerenost majke/oca na rezultat, opažen stepen podržavanja autonomije od strane majke/oca, opažen stepen uključenosti majke/oca, opažanje kompetentnosti, opažanje izbora, internalno opaženi lokus kontrole (IPLOC), odlučivanje, amotivacija, eksterna regulacija, introjektovana regulacija, identifikovana regulacija, internalizovana regulacija, intrinzična motivacija.

### Zavisne varijable

Zadovoljstvo sportiste učestvovanjem u sportu i iskorišćenošću potencijala, pozitivna osećanja, negativna osećanja, osećanje subjektine vitalnosti.

U hipotezama koje se odnose na strukturno modeliranje možemo razlikovati endogene i egzogene varijable.

### Egzogene varijable

Motivaciona klima usmerena na učenje (učenje/uživanje), motivaciona klima usmerena na rezultat (postizanje uspeha bez napora i briga).

### Endogene varijable

Usmerenost sportiste na učenje, usmerenost sportiste na rezultat, opažen stepen podržavanja i uključenosti majke/oca, potreba za kompetentnošću, IPLOC, odlučivanje, izbor, eksterna regulacija, introjektovana regulacija, integrisana i identifikovana regulacija, intrinzična motivacija.

#### ***5.1.4. Instrumenti istraživanja***

Instrumenti koji su primenjeni u istraživanju prikazani su u dve celine: a) upitnici koje popunjavaju sportisti i b) upitnici koje popunjavaju roditelji sportista.

### **a) Upitnici koje popunjavaju sportisti**

Podaci o porodičnoj konfiguraciji, polu sportiste prikupljeni su adaptiranim delom upitnika korišćenog u ranijem istraživanju (Vesković, 2007).

**Uključenost roditelja u sport mladih – procena sportista (URSM-PS)** konstruisana je za potrebe ovog istraživanja namenjena je prikupljanju podataka o aktivnostima majki i očeva na osnovu kojih može da se proceni stepen uključenosti roditelja u sport mladih.

**Upitnik ciljne usmerenosti** (The Task and Ego Orientation in Sport Questionnaire – **TEOSQ**), autora Dude i Nikolsa, nastao je na osnovu teorijskih postavki AGT i empirijskih nalaza, prvo za kontekst obrazovanja, a potom je prilagođen za sport. Zadatak sportiste je da na petostepenoj skali Likertovog tipa oceni stepen u kom se slaže sa svakom tvrdnjom (od 1 – „uopšte se ne slažem“ do 5 – „u potpunosti se slažem“). Upitnik sadrži dve subskale koje prikazuju ciljnu usmerenost na zadatak (šest stavki) i ciljnu usmerenost na izvođenje i rezultat (sedam stavki). Koren svake stavke počinje sa: „Osećam da sam u sportu najuspešniji kada...“ Koeficijenti pouzdanosti u ranijim istraživanjima u kojima je upitnik primenjen na uzorku sportista kreću se u intervalu 0,70-0,86 za ciljnu orijentaciju na učenje, odnosno, 0,77-0,89 za ciljnu orijentaciju na postignuće (Hom et al., 1993; Treasure et al., 1994; White, 1996; White, 1998; White, et al., 1998; Givvin, 2001; Sit & Lindner, 2005; Bortoli et al. 2011). Pored ovog oblika pitnika, sportisti će popuniti i oblik u kom će se tražiti njihovo opažanje ciljeva koje postavljaju roditelji u vezi s njihovim učestvovanje u sportu. U ovom obliku upitnika svaka stavka počinje korenom: „Moja majka/otac osećaju da sam najuspešniji u sportu kada...“. Koeficijenti pouzdanosti za ovaj oblik upitnika u dosadašnjem istraživanju za ciljnu orijentaciju na učenje su 0,83, a za ciljnu orijentaciju na rezultat 0,92 (Givvin, 2001).

**Upitnik opažene motivacione klime u sportu** (Perceived Motivational Climate in Sport Questionnaire 2 – **PIMCQ-2**) sadrži 36 stavki. Prvih 18 stavki počinje korenom: „Osećam da je moj otac.....“. Drugih 18 stavki počinje korenom: „Osećam da je moja majka...“. Ispitanici odgovaraju zaokruživanjem jednog od ponuđenih odgovora na petostepenoj skali Likertovog tipa (od 1 – „uopšte se ne slažem“ do 5 – „u potpunosti se slažem“). Upitnik se sastoji iz tri subskale. Jedna predstavlja klimu usmerenu na

zadatak i ovladavanje veštinama – subskala Učenje/uživanje (9 stavki). Dve subskale predstavljaju klimu usmerenu na rezultat – subskala Postizanje uspeha bez napora (4 stavke) i Subskala brige (5 stavki). Koeficijenti pouzdanosti subskala, u ranijim istraživanjima (White, 1996; White, 1998; White, et al., 1998; White, & Duda, 1994) kreću se u sledećim intervalima: za subskalnu Učenje/uživanje 0,84-0,90, za subskalnu Postizanje uspeha bez napora 0,73-0,85, a za subskalnu Brige 0,87-0,91.

**Skala percepcije roditelja** (Perceptions of Parents Scales – **POPS**) Grolnika i saradnika iz 1991. godine sastoji se iz tri subskale. U istraživanju će biti primenjene dve subskale: jedna za opaženi stepen uključenosti, a druga za opaženi stepen podržavanja autonomije majke i oca. Koeficijenti pouzdanosti su u intervalu od 0,67 do 0,70. Sportisti odgovaraju na 15 stavki, posebno za majku, posebno za oca. Zadatak ispitanika je da zaokruži jedan od ponuđenih brojeva na sedmostepenoj skali Likertovog tipa (od 1 – potpuno netačno do 7 – potpuno tačno).

**Skala zadovoljenja osnovnih potreba u sportu** (The Basic Needs Satisfaction in Sport Scale – **BNSSS**) autora Ng i saradnika (Ng et al., 2011), za sada je jedini instrument namenjen kontekstu sporta. Nastala je na osnovu teorijskih postavki i analizom skala namenjenih drugim domenima (posao, obrazovanje). U istraživanju će biti upotrebljene skale namenjene merenju dve osnovne psihičke potrebe: za autonomijom i za kompetentnošću. Ove skale sadrže 15 stavki koje se grupišu u četiri subskale: jedna subskala meri potrebu za kompetentnošću, a tri potrebe za autonomijom (izbor, opažanje unutrašnjeg lokusa kauzalnosti, odlučivanje - IPLOC<sup>15</sup>). Alfa koeficijent za skalu kompetentnosti je 0,77, za skalu autonomija-odlučivanje je 0,82, autonomija-IPLOC je 0,76, a autonomija-izbor je 0,61. Korelacije između navedenih skala su značajne ( $p < 0,05$ ) i ukazuju na to da skorovi predstavljaju teorijski povezane konstrukte. Zadatak ispitanika je da na sedmostepenoj skali Likertovog tipa (od 1 – potpuno netačno do 7 – potpuno tačno) zaokruži jedan od ponuđenih brojeva.

**Skala motivacije u sportu** (Sport Motivation Scale – **SMS-6**) – oblik koji su revidirali Malet i saradnici (Mallet, et al., 2007) nastala je u okviru SDT. Ova skala sadrži

---

<sup>15</sup> Unutrašnji opaženi lokus kauzalnosti (eng. Internal perceived locus of causality), koji ukazuje na stepen u kom osoba veruje da samostalno pokreće i reguliše aktivnosti (Ng, et al., 2010), odnosno, da su snage koje regulišu aktivnosti u njoj samoj (Reinboth & Duda, 2006).

dvadeset četiri stavke koje su grupisane u šest subskala: amotivacija, eskterna regulacija, introjektovana regulacija, identifikovana regulacija i intrinzična motivacija. Sportisti odgovaraju na sedmostepenoj skali Likertovog tipa (od 1 – „uopšte mi ne odgovara“ do 7 – „u potpunosti mi odgovara“). Skala je namenjena proceni motivacije na kontekstualnom nivou. Autori navode da su koeficijenti pouzdanosti svih subskala iznad 0,70, a da je prosečan 0,78.

**Skala subjektivne vitalnosti (Subjective Vitality Scales)** Rajana i Disija (2001) namenjena je merenju osećanja vitalnosti koje podrazumeva procenu energičnosti i vitalnosti. Energičnost je deo onoga što znači biti potpuno funkcionalan i osećati se dobro. Skala sadrži sedam stavki. Za oblik upitnika u kome ispitanici odgovaraju na petostepenoj skali Likertovog tipa (od 1 – „u potpunosti se ne slažem“ do 5 – „u potpunosti se slažem“) koeficijent pouzdanosti skale u ranijim istraživanjima je u intervalu od 0,87 do 0,91 (Gagne, 2003; Vlachopolous & Karavani, 2009; Podlog, et al., 2010).

**Skala pozitivnih i negativnih osećanja (Positive and Negative Affect Scale – PANAS)** Votsona i saradnika (Watson et al., 1988) sadrži dve subskale koje imaju po deset stavki: skalu pozitivnih osećanja (PA) i skalu negativnih osećanja. Autori su ostavili mogućnost da se u uputstvu odredi vreme u odnosu na koje ispitanici procenjuju svoja osećanja. Zadatak ispitanika je da na petostepenoj skali Likertovog tipa (od „uopšte“ do „veoma mnogo“) procene svoja osećanja u poslednjih godinu dana tokom uobičajenih sportskih aktivnosti (takmičenja i treninga). Skala je u ranijim istraživanjima primenjivana situaciono za domen sporta (Gaudreau, & Lapierre, 2002; Gagne, 2003), a koeficijent pouzdanosti za subskalu pozitivnih osećanja je u intervalu 0,80 -0, 91, odnosno 0,83-0,91 za subskalu negativnih osećanja.

**Skalu zadovoljstva ličnim izvođenjem i stepenom iskorišćenosti sposobnosti sportista** čine dve subskale iz Upitnika zadovoljstva sportista (Athlete Satisfaction Questionnaire - **ASQ**) autora Reimera i Šeladuraia iz 2002. godine (Raimer & Chelladurai, 2002). U ovom istraživanju koristiće se objedinjen skor dobijen iz obe subskale. Ispitanici odgovaraju zaokruživanjem jednog od ponuđenih odgovora na sedmostepenoj skali Likertovog tipa (od 1 – „uopšte nisam zadovoljan“ do 7 – „veoma sam zadovoljan“). U ranijim istraživanjima (Eys, et al., 2007; Ayogi et al., 2008),

koeficijenti pouzdanosti za skalu zadovoljstava izvođenjem su u intervalu 0,85 do 0,88, a za skalu zadovoljstva iskorišćenosti potencijala od 0,88 do 0,92. U ovom istraživanju koristiće se objedinjen skor na ove dve skale.

#### **b) Upitnici koje popunjavaju roditelji**

Podaci o ličnom iskustvu bavljenja sportom roditelja u mladosti prikupljeni su adaptiranim pitanjima iz upitnika korišćenog u ranijem istraživanju (Vesković, 2007).

**Uključenost roditelja u sport mladih – samoprocena roditelja (URSM-SR)** – podaci o aktivnostima roditelja prikupljeni su skalom konstruisanom za potrebe ovog istraživanja, koji predstavlja paralelni oblik URSM-PS, a namenjena je proceni stepena uključenosti roditelja u sport mladih.

**Upitnik o ciljnoj usmerenosti** (The Task and Ego Orientation in Sport Questionnaire – **TEOSQ**) autora Dude i Nikolsa iz 1991. godine. U upitniku je po ugledu na prethodna istraživanja (Givvin, 2001; Duda, & Hom, 1993) naglašeno da je zadatak roditelja da razmisli kada je, po njegovom mišljenju, njegovo dete najuspešnije u sportu. Upitnik sadrži dve subskale koje prikazuju ciljnu usmerenost na zadatak (6 stavki) i ciljnu usmerenost na izvođenje i rezultat (ego sa 7 stavki). Koren svake stavke počinje sa: „Osećam da je moje dete u sportu najuspešnije kada...“ Zadatak ispitanika je da na petostepenoj skali Likertovog tipa oceni stepen u kom se slaže sa tvrdnjom (od 1 – „uopšte se ne slažem“ do 5 – „u potpunosti se slažem“). Koeficijenti pouzdanosti u ranijim istraživanjima u kojima je upitnik primenjen na roditeljima kreću se u intervalu 0,78-0,87 (Givvin, 2001; Duda, & Hom, 1993).

**Upitnik o motivima za učestvovanje u sportu** (Participation Motivation Questionnaire – **PMQ**) autora Gila i saradnika (1986) sačinjen je od liste 30 mogućih razloga za učestvovanje u sportu. U izvornoj verziji upitnika svaka stavka počinje korenom „Učestvujem u sportu zato što...“. Stavke se grupišu u sledeće faktore: veštine/takmičenje, status/priznanje, oslobađanje energije, timska atmosfera, pripadanje i kondicija. U različitim istraživanjima u kojima je primenjen ovaj upitnik dobijaju se različite faktorske strukture. U jednom istraživanju (Zahariadis & Biddle, 2000) potvrđena je originalna faktorska struktura. Koeficijenti pouzdanosti svih skala su preko 0,80. U nekoliko istraživanja dobijeno je šest faktora, ali je struktura drugačija: u

istraživanju Tušaka (1997) dobijeni su sledeći faktori: rekreacija, razvoj spretnosti, produktivnost, unapređivanje zdravlja i postavljanje izazova, doživljavanje uzbuđenja i individualnost, i šesti – grupna atmosfera, druženje i oslobađanje energije. Faktorska analiza drugog reda u istom istraživanju dala je dva faktora: opšti motivacioni faktor za učešće u sportu i specifičan faktor motivacije za učešće u sportu. U istraživanju Furjan-Mandić i saradnika (2010) dobijeni su sledeći faktori: popularnost, druženje, zdravlje i kondicija, zabava, sportska putovanja, relaksacija kroz sport. U nekim istraživanjima dobija se osam faktora: u jednom istraživanju (Trembath, et al., 2002) dobijeni su sledeći faktori: orijentacija ka timu, orijentacija ka kondiciji, orijentacija ka postignuću, ekstrinzički faktori, raznovrsnost, izbegavanje dosade, popularnost, samopoboljšavanje. Pouzdanost dobijenih skala je u intervalu od 0,60 do 0,83. U istraživanju Džounsa i saradnika (2006) dobijeni su sledeći faktori: pripadanje, druženje, kondicija, status/nagrade, takmičenje, faktor situacije, razvoj veština, razno. Pouzdanost skala je u intervalu od 0,73 do 0,86. U jednom istraživanju (Martin, et al., 2001), pitanja u upitniku su adaptirana za ispitivanje motiva roditelja za učestvovanje njihovog deteta u sportu. Autori ovog istraživanja nisu proveravali faktorsku strukturu upitnika, već su skale izračunate prema originalnom uputstvu autora. U rezultatima istraživanja autori rada nisu prijavili koeficijente pouzdanosti skala.

U ovom istraživanju, upitnik je adaptiran tako da svaka stavka počinje korenom: „*Moje dete učestvuje u sportu zato što...*“. Zadatak roditelja jeste da na petostepenoj skali Likertovog tipa označi u kom stepenu je navedeni razlog njemu važan za to da dete bude aktivno uključeno u sport (od 1 – „uopšte mi nije važno“ do 5 – „veoma mnogo mi je važno“).

### ***5.1.5. Plan statističke obrade podataka***

Podaci su obrađeni u statističkom programu SPSS 18 i AMOS 18.

Za proveravanje osnovnih metrijskih karakteristika skala – faktorske strukture i pouzdanosti – primenjena je eksplorativna faktorska analiza (metod glavnih osa - *principal axis factoring* uz oblimum ili varimax rotaciju) i izračunati su Kronbahovi koeficijenti pouzdanosti (pouzdanost tipa unutrašnje konzistentnosti). U cilju dodatnog proveravanja teorijski pretpostavljene faktorske strukture (unapred zadatih rešenja) za

skalu SMS-6 i za skalu BNSSS izvršena je konfirmatorna faktorska analiza i izračunati su skjunis i kurtozis.

Deskriptivna statistička analiza (prosečna vrednost i standardna devijacija) primenjena je za izračunavanje, opisivanje i prikazivanje osnovnih karakteristika sportista i roditelja. Kako bi se stekao detaljniji uvid u pozitivne efekte koje mladi ostvaruju u sportu, varijable kojima se opisuju pozitivni efekti na afektivnom nivou su transformisane i prikazane kao kategoričke: osećanje zadovoljstva izvođenjem, osećanje subjektivne vitalnosti, pozitivna i negativna osećanja, kao i stepen uključenosti majke i stepen uključenosti oca u sportsku aktivnost mladih.

Analiza grupisanja (*k-means cluster*) primenjena je za formiranje profila ciljne usmerenosti sportista. S obzirom na to da pristup preko profila ciljeva podrazumeva da sportista može da bude visoko na obe dimenzije, nisko na obe ili pak visoko na jednoj a nisko na drugoj dimenziji (moguća su četiri profila), unapred je zadato rešenje sa četiri klastera.

Serijska analiza varijanse je primenjena kako bi se ispitale razlike između jedne nezavisne varijable – pol sportiste i po jedne zavisne (ciljna orijentacija, tip motivacije, zadovoljstvo, vitalnost, pozitivna osećanja, negativna osećanja, kompetentnosti IPLOC), kao i razlike između majki i očeva na po jednoj zavisnoj varijabli (ciljna orijentisanost na zadatak, ciljna orijentisanost na rezultat). Analiza varijanse za ponovljena merenja (uz Bonferroni post-hoc test), primenjena je za ispitivanje razlika u izraženosti između varijabli kod istog ispitanika (dve ciljne orijentisanosti, različiti tipovi motivacije sportista na kontinuumu amotivacija-intrinsična motivacija, razlika u stepenu opaženih karakteristika majki i očeva od strane sportista – stepen uključenosti u sport, ciljna usmerenost, dimenzije motivacione klime, opaženi odnosi sa roditeljima), razlika u izraženosti motiva majke/oca za uključivanje dece u sport. Multipla analiza varijanse primenjena je za istovremeno utvrđivanje razlika između više nezavisnih kategoričkih varijabli (profili ciljne usmerenosti sportista) i više zavisnih varijabli (zadovoljstvo, pozitivna osećanja, vitalnost i negativna osećanja).

Diskriminativna analiza je primenjena za ispitivanje razlika između majki i očeva u motivima za uključivanje dece u sport.

Jednostruke linearne regresione analize su primenjene kako bi se utvrdio odnos jedne nezavisne, po jedne zavisne varijable: potreba za kompetentnošću (prediktorska) i po



jedne kriterijumske varijable: amotivacija, eksterna regulacija, introjektovana regulacija, identifikovana-integrirana regulacija i intrinzična motivacija, zadovoljstvo, vitalnost, pozitivna i negativna osećanja, i između IPLOC (prediktorska) i istih kriterijumskih varijabli. Multipla linearna regresiona analiza je primenjena u cilju testiranja odnosa između više prediktorskih varijabli (opažena podrška autonomije majki i očeva) i jedne kriterijumske varijable (potreba za kompetentnošću, odnosno, IPLOC).

Kanonička korelaciona analiza primenjena je za utvrđivanje povezanosti između dva skupa varijabli: a) u prvom skupu su ciljevi sportista, a u drugom ciljevi roditelja opaženi od strane sportista, b) u prvom skupu su ciljevi sportista, a u drugom ciljevi roditelja – direktno procenjeni, c) u prvom skupu su ciljevi mladih, u drugom skupu dimenzije opažene motivacione klime koju kreiraju majke/očevi.

Analiza traga (*Maximum likelihood estimation* – ML) primenjena je za simultano testiranje veza između više varijabli (motivi majki/očeva za uključivanje u sport dece i ciljna orijentisanost majki/očeva), kao i za testiranje modela pretpostavljenim hipotezama ( $H_{17}, H_{21}, H_{22}, H_{23}, H_{24}, H_{25}$ ).

Nedostajući podaci su izračunati metodom regresionog koeficijenta za nedostajuće vrednosti, za svaku skalu posebno. Jedna sportiskinja nije odgovorila na stavke koje se odnose na majku, a sedamnaest sportiskinja i sportista nije odgovorilo na stavke koje se odnose na oca. S obzirom na to da ovi sportisti imaju samo jednog roditelja, ili su u potpunom prekidu odnosa s jednim roditeljem, ostavljeni su nedostajući podaci.

## ***5.2. Druga faza: kvalitativno istraživanje***

### ***5.2.1. Uzorak ispitanika***

U istraživanju su bile sprovedene tri fokus grupe: dve u kojima su učestvovali sportisti (po dva puta) i jedna u kojoj su učestvovali roditelji. U fokus grupama učestvovalo je ukupno 12 sportista ( $n=6$  ženskog pola i  $n=6$  muškog pola), studenata prve godine Fakulteta za sport i fizičko vaspitanje u Beogradu. Sportisti aktivno treniraju jedan od sledećih sportova: košarku, odbojku, rukomet, atletiku, plivanje, karate, veslanje. U fokus grupama sa roditeljima ukupno je učestvovalo 12 roditelja ( $n=6$  majki i  $n=6$

očeva), koji imaju jedno ili više dece uzrasta od 15 do 18 godina koja su uključena u takmičarski sport najmanje dve godine. Polustrukturirani dubinski intervjui obavljeni su sa šest trenera muškog pola koji treniraju mlade uzrasta od 15 do 18 godina, u okviru sledećih sportskih grana: košarka, rukomet, odbojka, atletika, karate.

### **5.2.2. Procedura**

Fokus grupni intervjui obavljeni su na Fakultetu sporta i fizičkog vaspitanja u Beogradu. Dva moderatora (jedan je autor ovog istraživanja, a drugi je moderator sa velikim iskustvom u vođenju fokus grupa) vodila su intervjue prema unapred sastavljenom vodiču. Pitanja za vodič sastavljena su na osnovu rezultata kvantitativne faze istraživanja. Kako bi se dobile što autentičnije informacije, intervjui su, uz dozvolu ispitanika, snimani diktafonom i jedan moderator je vodio dodatne beleške. Diskusije su trajale od 1,5 do 2,5 sata. Kako je osnovni cilj fokus grupa omogućavanje grupne diskusije, ispitanici su sedeli u krugu, u mirnom okruženju i bez ometanja.

Vodič za fokus grupe sadržao je nekoliko kategorija pitanja koja su se odnosila na:

- Validaciju podataka prikupljenih u kvantitativnoj fazi istraživanja,
- Definisane sadržaja funkcionalne uključenosti roditelja u sport mladih,
- Identifikovanje u kom uzrastu mladi u većem broju napuštaju sport i koji su najčešći razlozi napuštanja.

Procesu analize podataka prikupljenih tokom fokus-grupnog intervjua pristupilo se primenom stupnjeviteg sistema logičke analize (Bloor, et al. 2002). U prvom koraku, u cilju detaljnog upoznavanja sa podacima, uočavanja opažanja, mišljenja i obrazaca koji se ponavljaju, istraživač je prvo detaljno pročitao transkripte. U drugom koraku, nakon ponovljenih čitanja transkripta, izvršeno je indeksiranje – objedinjavanje podataka koji se odnose na istu temu i njihovo kodiranje. Cilj ovog koraka je pravilno grupisanje podataka kako bi se dobila opšta slika što omogućava dalju interpretaciju. U ovoj fazi kodovi nisu bili fiksirani, već je ostavljena mogućnost da se u narednoj fazi premeste u odgovarajuću kategoriju. U trećem koraku – interpretaciji – primenjen je metod logičke

analize koji je obuhvatio: pronalaženje određenih premisa i njihovo grupisanje u odgovarajuće kategorije. Na osnovu navedenih koraka, ekstrahovane su teme i konstruisan je narativ.

Intervjui s trenerima su obavljani u mirnom okruženju na Fakultetu sporta i fizičkog vaspitanja u Beogradu, a trajali su između 30 i 45 minuta. U cilju dobijanja autentičnih podataka, intervjui su snimani uz dozvolu ispitanika.

Imajući u vidu da treneri u ovom istraživanju, u odnosu na osnovne ciljeve istraživanja i na poduzorak sportista i roditelja, imaju eksternu poziciju eksperta, ključni razlog za primenu polustukturiranog dubinskog intervjuja, ogleda se u mogućnosti dobijanja dubljih i detaljnijih iskaza.

Validacija podataka, koja u kvalitativnim istraživanjima podrazumeva verodostojnost informacija, obezbeđena je na sledeće načine: a) triangulacijom podataka dobijenih od različitih ispitanika – od sportista i od roditelja; b) dobijanjem povratnih informacija od ispitanika u pogledu tačnosti identifikovanja glavnih tema tokom fokus-grupnog intervjuja; c) detaljnim opisivanjem i navođenjem komentara ispitanika; d) time što su isti moderator i facilitator vodili sve fokus-grupne intervjuje i e) konsultovanjem spoljnih eksperata – trenera.

### ***5.3. Očekivani rezultati i očekivani naučni doprinos***

Istraživanje treba da pruži empirijski zasnovane odgovore na postavljena pitanja. Naučni doprinos istraživanja ogleda se u pružanju teorijsko-metodološke i empirijske osnove koja će proširiti i integrisati postojeća znanja o efektima koje mladi ostvaruju učestvovanjem u sportu i specifikovati doprinose pojedinih faktora i mehanizmima kojima roditelji deluju na efekte sportske socijalizacije mladih. Specifično, ovo istraživanje treba da proširi saznanja o mehanizmima koji su pretpostavljeni modelom Eklasove i saradnika. Očekuje se da će rezultati istraživanja ukazati na mogućnosti komparacije i integracije osnovnih koncepata koji potiču iz AGT i SDT. Pored toga, ovaj rad bi trebalo da omogući bolje razumevanje i preciznije određivanje onoga što se podrazumeva pod sadržajem funkcionalne uključenosti roditelja u sport mladih. S

obzirom na to da je psihologija sporta pre svega primenjena disciplina, istraživanje će imati i praktičnu primenu. Ona se ogleda u formulisanju preporuka koje mogu da unaprede mogućnosti da mladi ostvare pozitivne efekte u sportu.

## 6. Rezultati istraživanja

Rezultati istraživanja su prikazani u tri osnovna odeljka: u prvom odeljku, su psihometrijske karakteristike instrumenata, u drugom su rezultati kvantitativnog dela istraživanja, a u trećem, osnovni rezultati kvalitativnog dela istraživanja.

### 6.1. Psihometrijske karakteristike skala

**UMSM-PS – Uključenost majke u sport mladih – procena sportista.** Na osnovu eksploratorne faktorske analize, primenom metode glavnih osa (*principal axis factoring*), možemo zaključiti da skala ima jednofaktorsku strukturu. Faktor objašnjava 47,9% varijanse skale, KMO=0,90, Bartletov test sferičnosti je statistički značajan (923,316,  $p < 0,01$ ), a determinanta matrice korelacija iznosi 0,015. Iz skale su izbačene dve stavke (1 i 9) jer su imale komunalitet manji od 0,3, dok se komunalitet preostalih devet stavki kreće od 0,30 do 0,67. Faktorska opterećenja prikazana su u Tabeli 4.

Tabela 4. Prikaz matrice strukture za skalu UMSM-PS

<i>Stavka</i>	<i>Faktorska opterećenja</i>
razgovara sa mnom o napredovanju na treninzima	0,82
razgovara sa mnom o mojoj igri/nastupu na takmičenju	0,79
razgovara sa mnom o iskustvima na sportskim pripremama	0,76
savetuje me kako da prevaziđem teškoće u ovladavanju sportskim veštinama	0,75
upoznata je s kalendarom takmičenja	0,67
razgovara sa mnom o drugoj deci i mladima koji treniraju	0,62
prisustvuje sportskim takmičenjima	0,61
razgovara s trenerom o mom napretku	0,60
podstiče me da nastavim da se bavim sportom	0,55

Pouzdanost ovako dobijene skale je 0,89 ( $m=9$ )<sup>16</sup>. Dobijeni faktor nazvan je uključenost majki u sport mladih, a namenjen je proceni sportista o stepenu uključenosti roditelja u sportsku aktivnost mladih. Faktor obuhvata aktivnosti majki kojima one pokazuju zainteresovanost za sportsku aktivnost svoje dece i informisanost o njihovim iskustvima u sportu, uključujući trenažne i takmičarske aktivnosti i podsticanje na dalje bavljenje sportom.

**UOSM-PS – Uključenost oca u sport mladih – procena sportista.** Na osnovu eksploratorne faktorske analize, primenom metode glavnih osa (*principal axis factoring*), možemo zaključiti da skala ima jednofatkovsku strukturu. Prvi i jedini faktor objašnjava 54,6% varijanse skale, KMO=0,92, Bartletov test sferičnosti je statistički značajan (1083,219,  $p<0,01$ ), a determinanta matrice korelacija iznosi 0,005. Iz skale su izbačene dve stavke (1 i 9) jer su imale komunalitet manji od 0,3, dok se komunalitet preostalih devet stavki kreće od 0,35 do 0,75. Faktorska opterećenja prikazana su Tabelom 5.

Tabela 5. Prikaz matrice strukture za skalU UMSM-PS

<i>Stavka</i>	<i>Faktorska opterećenja</i>
razgovara sa mnom o napredovanju na treninzima	0,86
razgovara sa mnom o mojoj igri/nastupu na takmičenju	0,86
razgovara sa mnom o iskustvima na sportskim pripremama	0,85
savetuje me kako da prevaziđem teškoće u u ovladavanju sportskim veštinama	0,76
upoznat je s kalendarom takmičenja	0,73
razgovara sa mnom o drugoj deci koja treniraju	0,68
prisustvuje sportskim takmičenjima	0,65
razgovara s trenerom o mom napretku	0,61
podstiče me da nastavim da se bavim sportom	0,59

Pouzdanost skale je 0,91 ( $m=9$ ). Uključenost očeva u sport mladih je faktor koji je isti kao i faktor skale primenjen za procenu uključenosti majki. Dakle, skala je namenjena

<sup>16</sup> m – oznaka za broj stavki u skali.

proceni sportista o stepenu uključenosti očeva u njihovu sportsku aktivnost. Budući da je za procenu sportista o stepenu uključenosti majki i očeva u njihovu sportsku aktivnost dobijen identičan sadržaj faktora, njihov naziv je identičan.

**URSM-SR – Uključenost roditelja u sport mladih – samorpocena majki.** Na osnovu eksploratorne faktorske analize, primenom metode glavnih osa (*principal axis factoring*), možemo zaključiti da skala ima jednofaktorsku strukturu. Dobijeni faktor objašnjava 47,9% varijanse skale, KMO=0,90, Bartletov test sferičnosti je statistički značajan (906,775,  $p < 0,01$ ), a determinanta matrice korelacija iznosi 0,014. Iz skale su izbačene dve stavke (1 i 9) jer su imale komunalitet manji od 0,3, dok se komunalitet preostalih devet stavki kreće od 0,30 do 0,74. Faktorska opterećenja prikazana su Tabelom 6.

Tabela 6. *Prikaz matrice strukture za skalu URSM-SR*

<i>Stavka</i>	<i>Faktorska opterećenja</i>
Razgovaram sa detetom o njegovom/njenom napredovanju na treninzima	0,86
Razgovaram sa detetom o njegovom/njenom učešću i nastupu na takmičenju	0,82
Savetujem dete kako da prevaziđe teškoće u ovladavanju sportskim veštinama	0,76
Razgovaram sa detetom o njegovim/njenim iskustvima na sportskim pripremama	0,75
Upoznat/a sam s kalendarom takmičenja	0,64
Prisustvujem sportskim takmičenjima svog deteta	0,62
Razgovaram sa detetom o drugoj deci koja treniraju sa njim /njom	0,60
Razgovaram sa trenerom o napretku svog deteta	0,58
Podstičem dete da nastavi da se bavi sportom	0,52

Pouzdanost skale je 0,88 ( $m=9$ ). Ova skala predstavlja paralelnu formu skale namenjene proceni sportista o stepenu uključenosti roditelja u njihovu sportsku aktivnost. Skala je namenjena samorpoceni majki o stepenu uključenosti u sportsku aktivnost mladih. Imajući u vidu da je sadržaj faktora identičan, zadržan je isti naziv.

**URSM-SR – Uključenost roditelja u sport mladih – samoprocena očeva.** Na osnovu eksploratorne faktorske analize, primenom metode glavnih osa (*principal axis factoring*), možemo zaključiti da i ova skala ima jednofaktorsku strukturu. Dobijeni faktor objašnjava 44,9% varijanse skale, KMO=0,88, Bartletov test sferičnosti je statistički značajan (613,139,  $p < 0,01$ ), a determinanta matrice korelacija iznosi 0,019. Iz skale su izbačene dve stavke (1 i 7) jer su imale komunalitet manji od 0,3, dok se komunalitet preostalih devet stavki kreće od 0,30 do 0,71. Faktorska opterećenja prikazana su u Tabeli 7.

Tabela 7. Prikaz matrice strukture za skalu URSM-SR

<i>Stavka</i>	<i>Faktorska opterećenja</i>
Razgovaram sa detetom o njegovom/njenom napredovanju na treninzima	0,84
Razgovaram sa detetom o njegovom/njenom učešću i nastupu na takmičenju	0,84
Razgovaram sa detetom o njegovim/njenim iskustvima na sportskim pripremama	0,72
Savetujem dete kako da prevaziđe teškoće u ovladavanju sportskim veštinama	0,71
Razgovaram sa detetom o drugoj deci koja treniraju sa njim /njom	0,61
Podstičem dete da nastavi da se bavi sportom	0,58
Vodim računa o nabavljanju sportske opreme	0,56
Upoznat/a sam s kalendarom takmičenja	0,55
Razgovaram sa trenerom o napretku svog deteta	0,55

Pouzdanost ovako dobijene skale je 0,88 ( $m=9$ ). Skala predstavlja paralelnu formu samoprocene stepena uključenosti majke u sportsku aktivnost mladih. Budući da je sadržaj faktora gotovo identičan, zadržan je isti naziv: uključenost roditelja u sport mladih.

**ASQ – Zadovoljstvo ličnim izvođenjem i stepenom iskorišćenosti sposobnosti.** Na osnovu eksploratorne faktorske analize, primenom metode glavnih osa (*principal axis factoring*), možemo zaključiti da skala ima jednofaktorsku strukturu, pri čemu prvi i

jedini faktor objašnjava 57,3% varijanse skale, KMO=0,90, Bartletov test sferičnosti je statistički značajan (111,621,  $p<0,01$ ), a determinanta matrice korelacija iznosi 0,007. Svi komunaliteti su veći od 0,3 i kreću se od 0,38 do 0,71. Na osnovu analize matrice strukture vidimo da sve varijable imaju visoka zasićenja (vidi Tabelu 8).

Tabela 8. *Prikaz matrice strukture za skalu ASQ*

<i>Stavka</i>	<i>Faktorska opterećenja</i>
stepenom u kom se moje veštine koriste	0,84
nivoom na kom se moji talenti koriste	0,81
napretkom u nivou sopstvenih veština	0,80
napretkom u učinku (izvođenju) tokom prethodnih treninga	0,78
stepenom u kom moja uloga odgovara mojim sposobnostima	0,74
stepenom u kom sam postigao/la ciljeve u sportu	0,74
stepenom u kom se moji zadaci poklapaju sa onim što najviše volim	0,73
iznosom vremena koje provedem na takmičenjima	0,61

Pouzdanost ove skale je jako visoka i iznosi 0,91 ( $m=8$ ), skjunis iznosi -0,64 ( $SE_{sk}=-0,16$ ), a kurtosis 0,40 ( $SE_{ku}=0,32$ )

**SVS – Skala subjektivne vitalnosti.** Na osnovu eksploratorne faktorske analize, primenom metode glavnih osa (*principal axis factoring*), nakon izbacivanja stavki 2 i 3 (pošto im je komunalitet bio manji od 0,3) dobijena je jednofaktorska struktura, pri čemu prvi i jedini faktor objašnjava 42,8% varijanse skale, KMO=0,90, Bartletov test sferičnosti je statistički značajan (304,687,  $p<0,01$ ), a determinanta matrice korelacija iznosi 0,26. Vrednosti komunaliteta se kreću od 0,30 do 0,59. U Tabeli 9 prikazana je matrica faktorske strukture.



Tabela 9. Prikaz matrice strukture za skalu SVS

<i>Stavka</i>	<i>Faktorska opterećenja</i>
Osećam da sam energiziran/a i pun/a energije	0,77
Dobrog sam raspoloženja	0,71
Radujem se svakom novom danu	0,70
Osećam da sam budan/na i na oprezu	0,55
Osećam se živahno i vitalno	0,54

Pouzdanost ovako dobijene skale je zadovoljavajuća, pogotovo u odnosu na broj stavki od kojih se skala sastoji, i iznosi  $\alpha=0,76$  ( $m=5$ ), skjunis iznosi  $-0,21$  ( $SE_{sk}=-16$ ), a kurtosis  $-0,46$  ( $SE_{ku}=0,32$ ).

**BNSSS – Skala zadovoljenja osnovnih potreba u sportu.** Analiza psihometrijskih karakteristika ove skale nije u potpunosti potvrdila njenu teorijski pretpostavljenu strukturu. Kada se primeni eksploratorna faktorska analiza, jasno se izdvajaju subskala Kompetentnost i mešavina skala IPLOC<sup>17</sup> i Odlučivanje, pri čemu je stavka 12 izbačena pošto ima projekcije i na subskalu kompetentnosti (0,46) i na subskalu IPLOC (0,39), a na ovaj faktor se projektuje stavka 13, koja pripada subskali odlučivanje. Što se tiče subskale Izbor, jasno se izdvajaju stavke 8 i 9, ali kako se stavka 7 ne projektuje ni na jedan faktor, a stavka 6 ima projekcije i subskalu kompetentnosti (0,38) i na subskalu Izbor (0,30), ona je isključena iz analize. Dakle, kako se ostale stavke subskale Izbor ne projektuju visoko na ovaj faktor, ne možemo na osnovu dve stavke formirati faktor. Ostale stavke subskale odlučivanja, nakon izbacivanja stavki iz drugih subskala, imale su komunalitete niže od 0,3, te su izbačene iz dalje analize. Na ovaj način skraćena skala sastoji se od osam stavki, pri čemu je eksploratornom faktorskom analizom, primenom metode glavnih osa (*principal axis factoring*), uz oblimin rotaciju, moguće ekstrahovati dva faktora koji zajedno objašnjavaju 45,7% skale, i čije svojstvene vrednosti iznose 2,88 za prvi i 1,64 za drugi,  $KMO=0,81$ , Bartletov test sferičnosti je statistički značajan ( $567,663$ ,  $p<0,01$ ), a determinanta matrice korelacija iznosi 0,08.

<sup>17</sup> IPLOC – unutrašnje opažen lokus kauzalnosti

Vrednosti komunaliteta se kreću od 0,32 do 0,70, a matrica strukture prikazana je u okviru Tabele 10.

Tabela 10. *Prikaz matrice strukture za skalu BNSSS*

<i>Stavka</i>	<i>Kompetentnost</i>	<i>IPLOC</i>
Vešt/a sam u sportu kojim se bavim	0,85	
Osećam da sam dobar/ra u sportu kojim se bavim	0,76	
Sposoban/na sam za dobar učinak u sportu kojim se bavim	0,65	
Mogu da savladam izazove u sportu	0,63	
Dobijam prilike da osetim da sam dobar/ra	0,59	
Zaista imam osećaj da želim da sam u sportu kojim se bavim		0,61
Osećam da dobrovoljno učestvujem u sportu kojim se bavim		0,61
Sledim u sportu kojim se bavim ciljeve koji su moji sopstveni		0,43

Na osnovu strukture faktorskih opterećenja, prvi faktor možemo obeležiti kao kompetentost, a drugi kao IPLOC (videti Tabelu 11). Pri tome, korelacija ova dva faktora je visoka i iznosi 0,59.

Tabela 11. *Osnovne psihometrijske karakteristike skale BNSSS*

	<i>m</i>	<i>α</i>	<i>sk.</i>	<i>SE<sub>sk</sub></i>	<i>ku.</i>	<i>SE<sub>ku</sub></i>
Kompetentnost	5	0,82	0,47	0,16	0,15	0,32
IPLOC	3	0,61	-0,50	0,16	-0,7	0,32

Kako teorijski pretpostavljen model ima mali broj stavki po indikatorima, karakteristike instrumenta ispitali smo i konfirmatornom faktorskom analizom. Na osnovu konfirmatorne faktorske analize možemo zaključiti da model ne fituje podatke dovoljno dobro,  $\chi^2(85, N=227)=243,82$ ,  $p<0,01$ , RMSEA iznosi 0,09, CFI iznosi 0,86. Ni na osnovu konfirmatorne faktorske analize ne možemo da prihvatimo početni model merenja sa četiri faktora, te ćemo u daljem radu koristiti model dobijen eksploratornom

faktorskom analizom. Ovaj model sadrži dimenziju kompetentnosti koja je ista kao i teorijski pretpostavljena, a od tri subdimenzije autonomije u radu korist ćemo samo dimenziju IPLOC, internno opažen lokus kauzalnosti, koja će u analizama predstavljati koncept autonomije.

**SMS-6 – Skala motivacije u sportu.** S obzirom na mali broj stavki koji pripadaju određenim subskalama, iako se eksploratornom faktorskom analizom ne potvrđuje u potpunosti struktura skale, dobijeno rešenje ipak dobro reprezentuje teorijske koncepte. Na osnovu eksploratorne faktorske analize, primenom metode glavnih osa (*principal axis factoring*), uz oblimin rotaciju, izbačeno je šest stavki (1, 10, 13, 15, 18, 21), koje su imale komunalitet manji od 0,03, odnosno koje su imale projekcije veće od 0,3 na dva ili više faktora. Na ovaj način skala je skraćena na 18 stavki i na osnovu kriterijuma da je svojstvena vrednost veća od 1, moguće je ekstrahovati pet faktora koji zajedno objašnjavaju 49,5% varijanse skale, i čije svojstvene vrednosti iznose 3,23 za prvi, 2,65 za drugi, 2,15 za treći, 1,99 za četvrti i 2,82 za peti faktor, KMO=0,81, Bartletov test sferičnosti je statistički značajan (1356,218,  $p < 0,01$ ), a determinanta matrice korelacija iznosi 0,002. Vrednosti komunaliteta se kreću od 0,32 do 0,68. U Tabeli 12 prikazana je matrica sklopa. Na osnovu strukture faktorskih opterećenja, prvi faktor možemo da nazovemo identifikovana-integrisana regulacija, drugi predstavlja amotivaciju, treći eksternu regulaciju, četvrti introjektovanu regulaciju i peti intrinzičku motivaciju.

Tabela 12. Prikaz matrice sklopa za skalu SMS-6

Redni broj stavke*	Faktorska opterećenja				
	Identifikovana i integrisana	Amotivacija	Eksterna regulacija	Introjektovana regulacija	Intrinzična motivacija
9	0,66				
3	0,64				
8	0,61				
2	0,56				
4	0,42				

Tabela 12. Prikaz matrice sklopa za skalu SMS-6 - nastavak

<i>Redni broj stavke</i>	<i>Faktorska opterećenja</i>				
	<i>Identifikovana i integrisana</i>	<i>Amotivacija</i>	<i>Eksterna regulacija</i>	<i>Introjektovana regulacija</i>	<i>Intrinsična motivacija</i>
12		0,81			
5		0,76			
17		0,73			
22		0,70			
19			0,71		
11			0,66		
24			0,57		
7				0,72	
23				0,56	
16				0,36	
14					0,78
6					0,56
20					0,47

\*Redni brojevi stavki odgovaraju onima u Upitniku (Prilog 10, str. 212 )

Između ovih faktora postoje korelacije, pogotovo između identifikovane i integrisane motivacije i intrinzične motivacije (vidi Tabelu 13).

Tabela 13. Međusobna korelacija faktora skale SMS-6

	1	2	3	4	5
1 Amotivacija	-	-0,02	0,15*	-0,29**	-0,43**
2 Eksterna regulacija		-	0,46**	0,35**	0,32**
3 Introjektovana regulacija			-	0,43**	0,36**
4 Identifikovana-integrirana				-	0,69**
5 Intrinzična motivacija					-

\*Značajno na nivou 0,05, \*\*Značajno na nivou 0,01

S obzirom na dužinu skala pouzdanosti su dobre, osim za subskalu identifikovana-integrirana regulacija (Tabela 14).

Tabela 14. Osnovne psihometrijske karakteristike subskala SMS-6

	<i>m</i>	<i>α</i>	<i>sk.</i>	<i>SE<sub>sk</sub></i>	<i>ku.</i>	<i>SE<sub>ku</sub></i>
Amotivacija	5	0,77	0,85	0,16	-0,54	0,32
Eksterna regulacija	4	0,83	0,04	0,16	-0,71	0,32
Introjektovana regulacija	3	0,71	-0,30	0,16	-0,51	0,32
Identifikovana-integrirana regulacija	3	0,65	-0,64	0,16	0,05	0,32
Intrinzička motivacija	3	0,70	-0,55	0,16	0,18	0,32

Iz Tabele 12 vidimo da se primenom eksploratorne faktorske analize spajaju teorijski konstrukti identifikovane i integrirane regulacije. Budući da su se integrirala dva faktora čija je priroda slična utoliko što na kontinuumu autonomije regulacije ponašanja predstavljaju dobro integriranu eksternu regulaciju ponašanja sa najvišim stepenom autonomije, a koji još uvek pripadaju spoljašnje regulisanom ponašanju, novodobijeni faktor je interpretabilan i nazvan je identifikovana-integrirana regulacija.

Kako teorijski pretpostavljen model ima mali broj stavki po indikatorima, karakteristike instrumenta ispitali smo i konfirmatornom faktorskom analizom. Na osnovu konfirmatorne faktorske analize dolazimo do istog zaključka da pretpostavljeni model ne fituje (procena podesnosti) podatke dovoljno dobro,  $\chi^2(85, N=227)=486,77$ ,  $p<0,01$ , RMSEA iznosi 0,07, CFI iznosi 0,86. Ni na osnovu konfirmatorne faktorske analize ne

možemo da prihvatimo početni model merenja, te ćemo u daljem radu koristiti model dobijen eksploratornom faktorskom analizom.

**TEOSQ – Upitnik o ciljnoj usmerenosti – samoprocena sportista.** Na osnovu eksploratorne faktorske analize, primenom metode glavnih osa (*principal axis factoring*), i varimax rotacije, nakon izbacivanja stavki 5 i 10, dobijena je dvofaktorska struktura upitnika kojom je objašnjeno 44,6% varijanse skale. Prvi faktor objašnjava 26,6% varijanse skale, a drugi faktor objašnjava 19,0% varijanse skale. Stavka 5 je izbačena zato što je imala manji komunalitet od 0,3, a stavka 10 zato što se se projektovala na oba faktora. KMO iznosi 0,78, Bartletov test sferičnosti je statistički značajan (821,700,  $p < 0,01$ ), a determinanta matrice korelacija iznosi 0,02. Vrednosti komunaliteta se kreću od 0,31 do 0,52. U okviru Tabele 15 prikazana je matrica faktorske strukture skale.

Tabela 15. Prikaz matrice strukture za skalu TEOSQ, samoprocena sportista

Stavka	Usmerenost na rezultat	Usmerenost na učenje
ostali ne mogu da izvode sportske zadatke tako dobro kao ja	0,83	
ja postizem najviše poena / najbolje rezultate	0,72	
ja sam najbolji/a	0,70	
mogu da vežbam bolje od mojih prijatelja /saigrača	0,66	
ja sam jedini/a koji/a može dobro da izvede zadatak i pokaže veštinu	0,60	
ostali zabrljaju, a ja ne	0,55	
učim nove veštine ulažući mnogo truda		0,70
naporno vežbam i trudim se		0,70
dajem sve od sebe		0,69
osećam se dobro zbog veština koje učim		0,57
učim nove veštine, što me motiviše da još više vežbam		0,52

Pouzdanost ovako dobijenih faktora je dobra, i iznosi 0,84 ( $m = 6$ ) za faktor ciljne usmerenosti na rezultat, odnosno 0,77 ( $m = 5$ ) za faktor ciljne usmerenosti na učenje.

**TEOSQ – Upitnik o opaženoj ciljnoj usmerenosti majki.** Na osnovu eksploratorne faktorske analize, primenom metode glavnih osa (*principal axis factoring*), i varimax rotacije, dobijena je dvofaktorska struktura upitnika kojom je objašnjeno 53,1% varijanse skale. Prvi faktor objašnjava 28,6% varijanse skale, a drugi faktor objašnjava 24,5% varijanse skale. KMO iznosi 0,84, Bartletov test sferičnosti je statistički značajan (1459,121,  $p < 0,01$ ), a determinanta matrice korelacija iznosi 0,001. Vrednosti komunaliteta se kreću od 0,39 do 0,65. U Tabeli 16 prikazana je matrica faktorske strukture skale.

Tabela 16. Prikaz matrice strukture za skalu TEOSQ, opažena ciljna usmerenost majke

Stavka	Usmerenost na učenje	Usmerenost na rezultat
učim nove veštine, što me motiviše da još više vežbam	0,77	
nešto što sam naučio utiče na to da želim još više da vežbam	0,77	
osećam se dobro zbog veština koje učim	0,75	
naporno vežbam i trudim se	0,75	
učim nove veštine ulažući mnogo truda	0,75	
dajem sve od sebe	0,67	
učim mnoge zabavne stvari dok treniram	0,59	
ostali ne mogu da izvode sportske zadatke tako dobro kao ja		0,80
ja sam najbolji/a		0,77
ja sam jedini/a koji/a može dobro da izvede zadatak i pokaže veštinu		0,73
ja postizem najviše poena/najbolje rezultate		0,72
mogu da vežbam bolje od mojih prijatelja/saigrača		0,69
ostali zabrljaju, a ja ne		0,62

Pouzdanost ovako dobijenih faktora je visoka i iznosi 0,88 ( $m = 7$ ) za faktor ciljne usmerenosti na učenje i 0,87 ( $m = 6$ ) za faktor ciljne usmerenosti na rezultat.

**TEOSQ– Upitnik o opaženoj ciljnoj usmerenosti očeva.** Na osnovu eksploratorne faktorske analize, primenom metode glavnih osa (*principal axis factoring*), i varimax

rotacije dobijena je dvofaktorska struktura upitnika kojom je objašnjeno 59,0% varijanse skale. Prvi faktor objašnjava 32,5% varijanse skale, a drugi faktor objašnjava 26,5% varijanse skale. KMO iznosi 0,87, Bartletov test sferičnosti je statistički značajan (1659,641,  $p < 0,01$ ), a determinanta matrice korelacija iznosi 0,0001. Vrednosti komunaliteta se kreću od 0,45 do 0,72. U okviru Tabele 17 prikazana je matrica faktorske strukture skale.

Tabela 17. *Prikaz matrice strukture skale TEOSQ, opažena ciljna usmerenost očeva*

<i>Stavka</i>	<i>Usmerenost na učenje</i>	<i>Usmerenost na rezultat</i>
nešto što naučim utiče na to da želim još više da vežbam	0,85	
osećam se dobro zbog veština koje učim	0,82	
učim nove veštine ulažući mnogo truda	0,78	
učim nove veštine, što me motiviše da još više vežbam	0,78	
naporno vežbam i trudim se	0,74	
učim mnoge zabavne stvari dok treniram	0,72	
dajem sve od sebe	0,71	
ostali ne mogu da izvode sportske zadatke tako dobro kao ja		0,79
ja postižem najviše poena/najbolje rezultate		0,78
ja sam najbolji/a		0,77
mogu da vežbam bolje od mojih prijatelja/saigrača		0,75
ja sam jedini/a koji/a može dobro da izvede zadatak i pokaže veštinu		0,74
ostali zabrljaju, a ja ne		0,67

Pouzdanost na ovaj način ekstrahovanih faktora je veoma visoka, i iznosi 0,91 ( $m = 7$ ) za faktor ciljne usmerenosti na učenje i 0,89 ( $m = 6$ ) za faktor ciljne usmerenosti na rezultat.

**TEOSQ – Upitnik o ciljnoj usmrenosti - samoprocena majke.** Na osnovu eksploratorne faktorske analize, primenom metode glavnih osa (*principal axis factoring*), i varimax rotacije, nakon izbacivanja stavke 5 čiji je komunalitet bio manji od 0,3, dobijena je dvofaktorska struktura upitnika kojom je objašnjeno 48,0% varijanse skale. Prvi faktor objašnjava 26,3% varijanse skale, a drugi faktor objašnjava 21,8% varijanse skale.



KMO iznosi 0,82, Bartletov test sferičnosti je statistički značajan (1046,176,  $p < 0,01$ ), a determinanta matrice korelacija iznosi 0,007. Vrednosti komunaliteta se kreću od 0,31 do 0,64. U Tabeli 18 prikazana je matrica faktorske strukture skale.

18. Prikaz matrice strukture za skalu TEOSQ, samoprocena majke

<i>Redni broj stavke</i>	<i>Usmerenost na učenje</i>	<i>Usmerenost na rezultat</i>
naporno vežba i trudi se	0,79	
daje sve od sebe	0,72	
uči nove veštine ulažući mnogo truda i napora	0,70	
nešto što nauči utiče na njega/nju da još više vežba	0,70	
oseća se dobro zbog veština koje uči	0,68	
uči nove veštine, što ga/je motiviše da još više vežba	0,61	
ostali ne izvode sportske zadatke tako dobro kao on/ona		0,73
ostali zabrljaju, a on/ona ne		0,71
može da vežba bolje od ostalih saigrača (članova kluba)		0,69
on/ona je najbolji/a		0,68
postiče najviše poena i najbolje rezultate		0,52
jedino on/ona može dobro da izvede zadatak i da pokaže veštinu		0,50

Pouzdanost na ovaj način ekstrahovanih faktora je visoka i iznosi 0,86 ( $m = 6$ ) za faktor ciljne usmerenosti na učenje i 0,81 ( $m = 6$ ) za faktor ciljne usmerenosti na rezultat.

**TEOSQ – Upitnik o ciljnoj usmerenosti - samoprocena oca.** Na osnovu eksploratorne faktorske analize, primenom metode glavnih osa (*principal axis factoring*), i varimax rotacije, nakon izbacivanja stavke 5, čiji je komunalitet bio manji od 0,3, dobijena je dvofaktorska struktura upitnika kojom je objašnjeno 52,1% varijanse skale. Prvi faktor objašnjava 26,8% varijanse skale, a drugi 25,3% varijanse skale. KMO iznosi 0,86, Bartletov test sferičnosti je statistički značajan (959,983,  $p < 0,01$ ), a determinanta matrice korelacija iznosi 0,004. Vrednosti komunaliteta se kreću od 0,41 do 0,70. U Tabeli 19 prikazana je matrica faktorske strukture skale.

Tabela 19. Prikaz matrice strukture za skalu TEOSQ, samoprocena očeva

<i>Stavka</i>	<i>Usmerenost na učenje</i>	<i>Usmerenost na rezultat</i>
naporno vežba i trudi se	0,83	
daje sve od sebe	0,76	
uči nove veštine ulažući mnogo truda i napora	0,71	
nešto što nauči utiče na njega/nju da još više vežba	0,71	
oseća se dobro zbog veština koje uči	0,66	
uči nove veštine, što ga/je motiviše da još više vežba	0,56	
ostali ne izvode sportske zadatke tako dobro kao on/ona		0,74
ostali zabrljaju, a on/ona ne		0,74
on/ona je najbolji/a		0,74
jedino on/ona može dobro da izvede zadatak i da pokaže veštinu		0,70
može da vežba bolje od ostalih saigrača (članova kluba)		0,70
postizuje najviše poena i najbolje rezultate		0,52

Pouzdanost na ovaj način ekstrahovanih faktora je visoka i iznosi 0,86 ( $m = 6$ ) za faktor ciljne usmerenosti na učenje i 0,85 ( $m = 6$ ) za faktor ciljne usmerenosti na rezultat.

Dakle, vidimo da se dobijaju iste strukture skale TEOSQ na uzorcima sportista, majki i očeva, što govori o pouzdanosti same strukture instrumenta.

**PMCQ-2 Upitnik o opaženoj motivacionoj klimi majke.** Na osnovu eksploratorne faktorske analize, primenom metode glavnih osa (*principal axis factoring*), i varimax rotacije, nakon izbacivanja pet stavki subskale učenje i uživanje (1, 5, 7, 9 i 11) i jedne stavke subskale postizanje uspeha (3) čiji su komunaliteti bili manji od 0,3, dobijena je trofaktorska struktura upitnika kojom je objašnjeno 45,0% varijanse ovako skraćene skale. Prvi faktor objašnjava 18,9% varijanse skale, drugi faktor objašnjava 16,1% varijanse skale, a treći faktor 9,9% varijanse skale. KMO iznosi 0,75, Bartletov test sferičnosti je statistički značajan (755,523,  $p < 0,01$ ), a determinanta matrice korelacija iznosi 0,030. Vrednosti komunaliteta se kreću od 0,30 do 0,69. U Tabeli 20 prikazana je matrica faktorske strukture skale.

Tabela 20. Prikaz matrice strukture za skalu PMCQ-2, uzorak majki

<i>Stavka</i>	<i>Briga</i>	<i>Učenje i uživanje</i>	<i>Postizanje uspeha bez napora</i>
čini da se zabrinem zbog neuspeha jer ću izgledati loše u njenim očima	0,73		
čini da se osećam loše kada nisam tako dobar/dobra kao drugi	0,67		
čini da se zabrinem oko izvođenja onih veština u kojima nisam dobar/dobra	0,64		
čini da se bojim da napravim grešku	0,63		
čini da se zabrinem zbog neuspeha	0,63		
podržava moje osećanje uživanja u usavršavanju veština		0,80	
odobrava moje uživanje kada ulažem napor da naučim nove veštine		0,76	
podstiče me da uživam u učenju novih veština		0,40	
govori mi da su greške deo učenja		0,51	
misli da treba da postignem mnogo bez mnogo truda			0,65
govori mi da treba da budem zadovoljan/na kada postignem nešto bez velikog truda			0,57
kaže da je za mene važno da pobedim bez ulaganja truda			0,56

Na osnovu rasporeda stavki po faktorima vidimo da dobijena struktura odgovara teorijski pretpostavljenoj strukturi skale, pri čemu je subskala učenje/uživanje značajno skraćena. Prvi faktor tako odgovara teorijski pretpostavljenom faktoru briga,  $\alpha=0,80$  ( $m=5$ ), drugi faktor odgovara teorijski pretpostavljenom faktoru učenje/uživanje,  $\alpha=0,77$  ( $m=4$ ), dok treći faktor odgovara teorijski pretpostavljenom faktoru postizanje uspeha bez napora,  $\alpha=0,60$  ( $m=3$ ).

**PIMCQ-2 – Upitnik o opaženoj motivacionoj klimi oca.** Na osnovu eksploratorne faktorske analize, primenom metode glavnih osa (*principal axis factoring*), i varimax rotacije, nakon izbacivanja pet stavki subskale Učenje/uživanje (1, 5, 7, 9 i 11) i jedne stavke subskale postizanje uspeha bez napora (3) čiji su komunaliteti bili manji od 0,3, odnosno u cilju dobijanja jednostavne strukture, dobijena je trofaktorska struktura upitnika kojom je objašnjeno 49,2% varijanse ovako skraćene skale. Prvi faktor objašnjava 18,8% varijanse skale, drugi faktor objašnjava 18,5% varijanse skale, a treći faktor 11,8% varijanse skale. KMO iznosi 0,78, Bartletov test sferičnosti je statistički značajan (764,650,  $p < 0,01$ ), a determinanta matrice korelacija iznosi 0,024. Vrednosti komunaliteta se kreću od 0,37 do 0,67. U Tabele 21 prikazana je matrica faktorske strukture skale.

Tabela 21. Prikaz matrice strukture za skalu PIMCQ-2, uzorak očeva

<i>Stavka</i>	<i>Učenje i uživanje</i>	<i>Briga</i>	<i>Postizanje uspeha bez napora</i>
podržava moje osećanje uživanja u usavršavanju veština	0,81		
podstiče me da uživam u učenju novih veština	0,81		
odobrava moje uživanje kada ulažem trud da naučim nove veštine	0,75		
govori mi da su greške deo učenja	0,60		
čini da se bojim da napravim grešku		0,73	
čini da se osećam loše kada nisam tako dobar/dobra kao drugi		0,65	
čini da se zabrinem zbog neuspeha		0,64	
čini da se zabrinem oko izvođenja onih veština u kojima nisam dobar/dobra		0,61	
čini da se zabrinem zbog neuspeha jer ću izgledati loše u njenim očima		0,59	
kaže da je za mene važno da pobedim bez ulaganja truda			0,77

Tabela 21. Prikaz matrice strukture za skalu PIMCQ-2, uzorak očeva-nastavak

<i>Stavka</i>	<i>Učenje i uživanje</i>	<i>Briga</i>	<i>Postizanje uspeha bez napora</i>
govori mi da treba da budem zadovoljan/na kada postignem nešto bez velikog truda			0,60
misli da treba da postignem mnogo bez mnogo truda			0,59

Dobija se ista faktorska struktura kao i kada sportisti procenjuju motivacinu klimu u vezi sa sportom koju kreira otac, i kada procenjuju motivacionu klimu koju kreira majka. Prvi faktor možemo da obeležimo kao učenje/uživanje,  $\alpha=0,82$  ( $m=4$ ), drugi faktor kao brigu,  $\alpha=0,80$  ( $m=5$ ) i treći, postizanje uspeha bez napora,  $\alpha=0,69$  ( $m=3$ ).

**POPS – Skala percepcije roditelja – majke.** Na osnovu eksploratorne faktorske analize, primenom metode glavnih osa (*principal axis factoring*), i oblimin rotacije nije dobijena očekivana dvofaktorska struktura instrumenta. Nakon izbacivanja osam stavki skale (2, 4, 5, 7, 8, 9, 10 i 15) čiji su komunaliteti bili manji od 0,3, dobijena je jednostavna struktura. Ovako dobijena jednofaktorska struktura objašnjava 47,69% ovako skraćene skale. KMO iznosi 0,90, Bartletov test sferičnosti je statistički značajan (598,753,  $p<0,01$ ), a determinanta matrice korelacija iznosi 0,067. Vrednosti komunaliteta se kreću od 0,54 do 0,81. U Tabeli 22 prikazana je matrica faktorske strukture skale.

Tabela 22. Prikaz matrice strukture za skalu POPS, uzorak majki

<i>Stavka</i>	<i>Faktorska opterećenja</i>
Moja majka ulaže vreme i energiju da mi pomaže	0,81
Moja majka sluša moje mišljenje ili stavove kada imam problem	0,78
Moja majka nalazi vremena da razgovara sa mnom	0,76
Moja majka mi pomaže da izaberem sopstveni pravac	0,66
Moja majka je obično voljna da razmotri stvari s moje tačke gledišta	0,66
Moja majka nije mnogo uključena u moje brige	0,58
Izgleda da moja majka zna kako se osećam u vezi s različitim stvarima	0,54

Pouzdanost ovako dobijene skale iznosi 0,85 ( $m=7$ ). Na osnovu ove analize vidimo da su se na našem uzorku teorijski pretpostavljeni konstrukti autonomije i uključenosti na našem uzorku spojili u jednu dimenziju. Ovo možda možemo da objasnimo kulturološkim razlikama u odnosu roditelj-dete tokom adolescencije u odnosu na uzorak na kome su proveravane metrijske karakteristike instrumenta. Na osnovu sadržaja stavki koje grade ovaj faktor možemo da zaključimo da, iako faktor uključuje stavke koje se odnose na autonomiju i stavke koje se odnose na uključenost, on ipak u većem stepenu reprezentuje koncept autonomije. Novo dobijeni faktor nazvan je *podržavajuća autonomija* a opisuje ponašanje majki u čijoj osnovi je spremnost da se podrži inicijativa u odlučivanju i u pravljenju izbora, uvažavanje i upoznavanje sa detetovim pogledima na stvarnost, posvećivanje vremena razgovoru sa detetom i ulaganju energije u to da mu se pomogne. Veći skor predstavlja veći stepen u kom majke ispoljavaju ponašanje podržavajuće autonomije.

**POPS – Skala percepcije roditelja – očevi.** Na osnovu eksploratorne faktorske analize, primenom metode glavnih osa (*principal axis factoring*), i oblimin rotacije nije dobijena očekivana dvofaktorska struktura instrumenta. Nakon izbacivanja osam stavki skale, (2, 4, 5, 7, 8, 9, 10 i 15) čiji su komunaliteti bili manji od 0,3, dobijena je jednostavna struktura koja objašnjava 46,5% ovako skraćene skale. KMO iznosi 0,87, Bartletov test sferičnosti je statistički značajan (559,476,  $p<0,01$ ), a determinanta matrice korelacija iznosi 0,066. Vrednosti komunaliteta se kreću od 0,51 do 0,83. U Tabeli 23 prikazana je matrica faktorske strukture skale.

Tabela 23. Prikaz matrice strukture za skalu POPS, uzorak očeva

<i>Stavka</i>	<i>Faktorska opterećenja</i>
Moj otac ulaže vreme i energiju da mi pomaže	0,83
Moj otac sluša moje mišljenje ili stavove kada imam problem	0,79
Moj otac nalazi vremena da razgovara sa mnom	0,74
Izgleda da moj otac zna kako se osećam u vezi s različitim stvarima	0,66
Moj otac je obično voljan da razmotri stvari s moje tačke gledišta	0,64
Moj otac nije mnogo uključen u moje brige	0,53
Izgleda da moj otac zna kako se osećam u vezi s različitim stvarima	0,54

Pouzdanost ovako dobijene skale iznosi 0,85 ( $m=7$ ), a struktura skale je ista i za opažena ponašana majki, tako da faktor možemo da tumačimo na isti način, kao podržavajuću autonomiju majki.

**PMQ – Upitnik o motivima za učestvovanje u sportu.** Primenom eksploratorne faktorske analize na poduzorcima majki i očeva nije moglo da se dobije stabilno i interpretabilno rešenje. Kako bi se dobilo stabilnije rešenje, faktorska struktura je ispitana na objedinjenom uzorku majki i očeva. Eksploratornom faktorskom analizom, primenom metode glavnih osa (*principal axis factoring*), i oblimin rotacije, nakon izbacivanja devet stavki (2, 3, 6, 8, 11, 13, 16, 17 i 26) čiji su komunaliteti bili manji od 0,3, u cilju dobijanja jednostavne strukture, skala je skraćena na 21 stavku. Dobijena je četvorofaktorska struktura upitnika kojom je objašnjeno 54,7% varijanse ovako skraćene skale. Svojevredne vrednosti faktora redom iznose 5,42 za prvi, i 5,37 za drugi, 3,70 za treći i 4,00 za četvrti,  $KMO=0,88$ , Bartletov test sferičnosti je statistički značajan (3178,179  $p<0,01$ ), a determinanta matrice korelacija iznosi 0,001. Vrednosti komunaliteta se kreću od 0,35 do 0,76. U Tabeli 24 prikazana je matrica sklopa. Na osnovu strukture faktorskih opterećenja, prvi faktor možemo da nazovemo spoljašnja motivacija, drugi predstavlja motiv razvoja, treći druženje i četvrti stimulaciju.

Tabela 24. *Matrica sklopa Upitnika o motivima za učestvovanje u sportu – PMQ*

Redni broj stavke*	Faktorska opterećenja			
	Spoljašnja motivacija	Razvoj	Druženje	Stimulacija
25	0,82			
28	0,78			
14	0,76			
27	0,61			
30	0,49			
21	0,45			
9	0,39			
20	0,33			
23		0,73		

Tabela 24. *Matrica sklopa Upitnika o motivima za učestvovanje u sportu – PMQ-nastavak*

Redni broj stavke*	Faktorska opterećenja			
	Spoljašnja motivacija	Razvoj	Druženje	Stimulacija
24		0,73		
15		0,69		
18		0,67		
1		0,58		
12		0,56		
10		0,54		
19			0,81	
29			0,65	
22			0,59	
4				0,78
7				0,66
5				0,66

\*Redni brojevi stavki odgovaraju onima u Upitniku (Prilog 17, str. 220)

Pouzdanost ovako dobijenih faktora iznosi redom: 0,85 ( $m = 8$ ), 0,83 ( $m = 7$ ), 0,71 ( $m = 3$ ), 0,70 ( $n = 3$ ). Između ovih faktora postoje umerene korelacije (vidi Tabelu 25).

Tabela 25. *Međusobna korelacija faktora skale PMQ*

	1	2	3	4
1 Spoljašnja motivacija	-	0,38**	0,32**	0,36**
2 Razvoj		-	0,34**	0,31**
3 Druženje			-	0,28**
4 Stimulacija				-

\*\*Značajno na nivou 0,01

Pregledom dosadašnjih istraživanja (Tušak, 1997; Trembath, et al., 2002; Jones, et al., 2006; Furjan-Mandić i sar., 2010) u kojima je primenjivan ovaj upitnik može se videti



da se dobijaju različite faktorske strukture, s različitim brojem faktora, te da autori daju različite nazive novodobijenim faktorima. Na osnovu stavki koje se projektuju na date faktore možemo na sledeći način interpretirati faktore. Faktor koji je nazvan *spoljašnja motivacija* odnosi se na spoljašnju motivaciju roditelja da se njihovo dete bavi sportom, odnosno na postojanje nekog spoljašnjeg cilja koji se može ostvariti učestvovanjem u sportu. Taj faktor obuhvata popularnost, status, priznanje i dobijanje nagrada, učestvovanje u takmičenju sa drugima, želju drugih značajnih osoba da dete učestvuje u sportu. Faktor koji je nazvan *razvoj* obuhvata intrinzične razloge roditelja koji se odnose na podsticanje razvoja kroz sport, kako fizičkog, tako i razvoja kompetentnosti, usvajanjem i usavršavanjem novih veština i razvijanjem timskog duha. Faktor koji je nazvan *druženje* obuhvata intrinzične razloge roditelja koji su usmereni na to da dete ostvaruje prijateljstva u okviru vršnjačke grupe i da se zabavlja. Faktor koji je nazvan *stimulacija* obuhvata razloge roditelja koji su usmereni ka oslobađanju nagomilane energije, doživljavaju uzbuđenja, koji su više intrinzične prirode, ali i odlazak na sportska putovanja, što predstavlja ekstrinzičan razlog za bavljenje sportom.

## **6.2. Rezultati kvantitativnog dela istraživanja**

U ovom odeljku, prikaz dobijenih rezultata sledi postavljene ciljeve istraživanja.

### **6.2.1. Rezultati prvog cilja istraživanja – efekti sportske socijalizacije kod mladih i karakteristike roditelja kao agenasa sportske socijalizacije**

Rezultati ovog cilja istraživanja prikazani su u okviru dve celine. U prvoj celini su rezultati koji opisuju efekte sportske socijalizacije kod mladih, a u drugoj karakteristike roditelja kao agenasa sportske socijalizacije.

#### **6.2.1.1. Efekti sportske socijalizacije kod mladih**

Prvi zadatak u okviru prvog cilja istraživanja jeste utvrđivanje i opisivanje efekata koji nastaju kod mladih tokom bavljenja sportom. U prvom delu izlaganja prikazani su rezultati deskriptivne analize koji nisu pretpostavljeni u hipotezama, a zatim su

prikazani rezultati testiranja hipoteza u kojima su postulirane relacije između određenih karakteristika sportista.

**Zadovoljstvo ličnim izvođenjem i stepenom iskorišćenosti sposobnosti.** Prosečna vrednost skora zadovoljstva ličnim izvođenjem i stepenom iskorišćenosti potencijala ASQ upitnika iznosi 5,15 ( $SD=1,02$ ), iz čega možemo da zaključimo da je većina sportista umereno do izrazito zadovoljna učestvovanjem u sportu i stepenom u kom koristi svoje potencijale. Ne postoji razlika prema polu ispitanika  $F(1,225)=0,02$ , *nz.* Ako skor na skali transformišemo u kategoričku varijablu koja se odnosi na stepen iskazanog zadovoljstva, možemo da vidimo da samo 2,2% sportista nije zadovoljno svojim izvođenjem i stepenom u kome koristi svoje potencijale ( $n=5$ ), 61,7% sportista je umereno zadovoljno ( $n=140$ ), a 36,1% sportista je izrazito zadovoljno svojim izvođenjem i stepenom u kom koriste svoje potencijale. Kada dobijenu prosečnu vrednost uporedimo s prosečnim vrednostima iz prethodnih istraživanja, možemo da uočimo da sportisti iz našeg uzorka osećaju nešto viši stepen zadovoljstva. U jednom istraživanju (Aoyagi, et al., 2008) na uzorku studenata dobijene su relativno visoke prosečne vrednosti: zadovoljstvo ličnim izvođenjem ( $M=4,75$ ,  $SD=1,41$ ), a zadovoljstvo stepenom iskorišćenosti potencijala ( $M=4,90$ ,  $SD=1,73$ ). U drugom istraživanju (Eys, et al., 2007), takođe na uzorku univerzitetskih sportista, dobijena prosečna vrednost zadovoljstva ličnim izvođenjem je nešto niža  $M=4,65$  ( $SD=1,15$ ). Prosečne vrednosti zadovoljstva ličnim izvođenjem ( $M=3,39$ ,  $SD=0,87$ ) i zadovoljstva stepenom iskorišćenosti potencijala ( $M=3,42$ ,  $SD=0,86$ ) na uzorku hokejaša-studenata su niže (Mohad Pilus, & Saadan, 2009). U navedenim istraživanjima uzorak su činili ispitanici stariji od onih u našem istraživanju, a zadovoljstvo izvođenjem i zadovoljstvo stepenom iskorišćenosti potencijala su dve odvojene skale.

**Pozitivna i negativna osećanja.** Ako analiziramo stepen u kom sportisti doživljavaju pozitivna i negativna osećanja tokom bavljenja sportom, možemo zaključiti da oni u značajno većoj meri doživljavaju pozitivna osećanja ( $M=4,01$ ,  $SD=0,47$ ) nego negativna osećanja ( $M=2,09$ ,  $SD=0,67$ ),  $F(1,226)=1408,60$ ,  $p<0,01$ ,  $\eta^2=0,86$ . Ne postoji razlika između sportista i sportistkinja ni u stepenu doživljavanja pozitivnih osećanja,  $F(1,225)=0,08$ , *nz.* ni u stepenu doživljavanja negativnih osećanja  $F(1,225)=0,76$ , *nz.* Kada skor za pozitivna i negativna osećanja transformišemo u kategoričku varijablu,

vidimo da većina sportista, 98,7%, doživljava umeren intenzitet pozitivnih osećanja (n=224), dok samo troje, odnosno 1,3% uglavnom ne doživljava pozitivna osećanja. Što se tiče negativnih osećanja 78,9% sportista uglavnom ne doživljava negativna osećanja (n=179), dok 21,1% sportista doživljava umeren intenzitet negativnih osećanja (n=48). Dobijeni rezultati su u saglasnosti sa dosadašnjim istraživanjima o stepenu izraženosti pozitivnih i negativnih osećanja koje mladi doživljavaju u sportu, kao i o značajno većem stepenu doživljavanja pozitivnih nego negativnih osećanja. Na primer, rezultati istraživanja u koje su bili uključeni odbojkaši – univerzitetski sportisti (Mack, et al., 2001), ukazuju na to da oni učestvovanjem u sportu nešto izrazitije doživljavaju pozitivna osećanja ( $M=5,43$ ,  $SD=0,82$ ), a manje izrazito negativna osećanja ( $M=1,92$ ,  $SD=0,65$ ) nego sportisti iz našeg uzorka. Zanimljivi su rezultati studije u kojoj je praćen intenzitet pozitivnih i negativnih osećanja pre, za vreme i posle takmičenja (Gaudreau & Lapierre, 2001). Najintenzivnija pozitivna osećanja sportisti su doživljavali pred takmičenje ( $M=3,58$ ,  $SD=0,56$ ), zatim nakon takmičenja ( $M=3,22$ ,  $SD=0,88$ ). Najmanji intenzitet pozitivnih osećanja doživljava se tokom takmičenja ( $M=2,76$ ,  $SD=0,83$ ). Intenzitet negativnih osećanja je drugačiji: ona su najintenzivnija tokom takmičenja ( $M=2,39$ ,  $SD=0,74$ ), zatim u periodu pred takmičenje ( $M=2,3$ ,  $SD=0,64$ ), dok je na poslednjem mestu period nakon takmičenja ( $M=1,9$ ,  $SD=0,75$ ).

**Ciljna usmerenost.** U Tabeli 26 predstavljene su aritmetičke sredine i standardne devijacije samoprocene ciljne usmerenosti sportista i opažene ciljne usmerenosti majki i očeva od strane sportista.

Tabela 26. Ciljna usmerenost sportista i opažena ciljna usmerenost majki i očeva

<i>Vrsta ciljne orijentacije</i>	<i>M</i>	<i>SD</i>
<b><i>Samoprocena sportista</i></b>		
<i>Usmerenost na učenje</i>	4,41	0,59
<i>Usmerenost na rezultat</i>	2,87	0,93
<b><i>Opažena ciljna usmerenost majki</i></b>		
<i>Usmerenost na učenje</i>	4,15	0,74
<i>Usmerenost na rezultat</i>	2,99	0,95
<b><i>Opažena ciljna usmerenost očeva</i></b>		
<i>Usmerenost na učenje</i>	4,25	0,75
<i>Usmerenost na rezultat</i>	3,18	1,02

Na osnovu analize varijanse za ponovljena merenja, uz Bonferroni post-hoc test, možemo zaključiti da je kod naših sportista usmerenost na učenje u mnogo većoj meri izražena nego usmerenost na rezultat, Wilk's  $\Lambda$  iznosi 0,32,  $F(1,226)=486,71$ ,  $p<0,01$ . Naime, sportisti u našem istraživanju su više usmereni na razvoj i na unapređivanje svoje kompetentnosti (koju procenjuju u odnosu na postignuti lični napredak), ulažu napor u aktivnosti, nastoje da pronađu strategije kojim će uspešno rešiti zadatke. Za njih je osnovni kriterijum uspeha subjektivni osećaj usavršavanja koji se temelji na samoreferentnom kriterijumu procene uspešnosti. Takođe, oni su u znatno manjem stepenu usmereni na demonstraciju svoje kompetentnosti pred drugima, na postavljanje normativnih kriterijuma za procenu uspešnost. Veći stepen usmerenosti na učenje nego na rezultat dobijen je brojnim istraživanjima na različitim uzorcima ispitanika: u istraživanju u kom su učestvovali mladi sportisti učesnici sportskog kampa (Duda, et al., 1993), u istraživanju na uzorku sportista koji treniraju različite ekipne sportove (White, et al., 1998), na uzorcima odbojkaša i odbojkašica (Hatzigeorgiadis, 2002; Gano-Overwaya, et al., 2005; Waldron & Krane, 2005), rukometaša (Balaguer, et al., 2002), fudbalera (Gershgoren, et al., 2011), atletičara-trkača na srednje distance (Hall, et al., 2007), plivača (Givvin, 2001) i na učesnicima koji se takmiče u okviru sportskih sekcija u školi (McNeill & Wang, 2005).

Takođe, sportisti u našem uzorku opažaju da je usmerenost na učenje izraženija od usmerenosti na rezultat i kod majki, gde Wilk's  $\Lambda$  iznosi 0,48,  $F(1,225)=248,0$ ,  $p<0,01$ , i kod očeva, gde Wilk's  $\Lambda$  iznosi 0,54,  $F(1,209)=180,57$ ,  $p<0,01$ . Pri tom su obe opažene ciljne usmerenosti nešto više za očeve nego za majke (Tabela 26): za opaženu usmerenost na učenje Wilk's  $\Lambda$  iznosi 0,97,  $F(1,208)=6,47$ ,  $p<0,05$ , a za opaženu usmerenost na rezultat Wilk's  $\Lambda$  iznosi 0,88,  $F(1,208)=27,40$ ,  $p<0,01$ . Drugim rečima, sportisti opažaju da njihovi očevi, u poređenju sa majkama, u većem stepenu naglašavaju i normativne i samooreferentne kriterijume za procenu uspeha u sportu. Poređenje sa rezultatima ranijih istraživanja je otežano zato što upitnici nisu uključivali opaženu ciljnu usmerenost za oba roditelja. Ipak, ukoliko naše rezultate uporedimo s rezultatima postojećih istraživanja, nailazimo na saglasnost da mladi sportisti opažaju da su njihovi roditelji, kad je posredi sportska aktivnost dece, u većem stepenu usmereni na učenje nego na rezultat (Duda, et al., 1993; Givvin, 2001).

Osim opisa izraženosti ciljne usmerenosti sportista na učenje/rezultat, radi provere kasnijih hipoteza, kreirali smo prifule ciljne usmerenosti, tj. grupe sportista koje se razlikuju na ovim dimenzijama. Na osnovu analize grupisanja, primenom metode *k-means cluster*, uz unapred zadato rešenje od četiri klastera možemo razlikovati grupe: a) sa višom usmerenošću na rezultat a nižom na učenje; b) sa višom usmerenošću na učenje a nižom na rezultat, b) sa višom usmerenošću i na učenje i na rezultat, d) sa nižom usmerenošću i na učenje i na rezultat (vidi Tabelu 27). Klaster analiza je rađena na osnovu standardizovanih skorova, tako da ovde govorimo o relativnom položaju sportista u pojedinim grupama, pošto je razlika u intenzitetu između ciljne usmerenosti na učenje i ciljne usmerenosti na rezultat takva da je prva uvek snažnija od druge.

Tabela 27. Profili ciljne usmerenosti sportista

Usmerenost na	Viša usmerenost na rezultat, niža na učenje (n=38)		Viša usmerenost na učenje, niža na rezultat (n=51)		Viša usmerenost i na učenje i na rezultat (n=94)		Niža usmerenost i na učenje i na rezultat (n=44)	
	M	SD	M	SD	M	SD	M	SD
	učenje	-0,95	0,57	0,66	0,49	0,61	0,48	-1,24
rezultat	0,92	0,49	-1,07	0,45	0,52	0,55	-0,66	0,51

Dobijeni rezultati u skladu su sa rezultatima Spreja i saradnika (1997), prema kojima znatno veći broj studenata koji su izabrali da pohađaju nastavu fizičkog vaspitanja karakterišu profili postignuća sa višom usmerenošću na učenje nego na postizanje rezultata.

***Opažena motivaciona klima majki i očeva.*** U Tabeli 28 predstavljene su aritmetičke sredine i standardne devijacije opažene motivacione klime koju kreiraju majke i očevi.

Tabela 28. *Opažena motivaciona klima majki i očeva*

<i>Dimenzije klime</i>	<i>Majka</i>		<i>Otac</i>	
	<i>M</i>	<i>SD</i>	<i>M</i>	<i>SD</i>
Briga	1,92	0,75	1,98	0,78
Uspeh bez napora	1,96	0,70	2,09	0,80
Učenje/ uživanje	4,20	0,67	4,24	0,70

Subskala učenje/uživanje predstavlja opaženu motivacionu klimu u porodici koja je usmerena na učenje i usavršavanje sportskih veština. Subskale postizanje uspeha bez napora i briga predstavljaju klimu u porodici usmerenu na rezultat. Ukoliko uporedimo prosečne vrednosti na skalama, na osnovu analize varijanse za ponovljena merenja uz Bonferroni post-hoc test možemo zaključiti da sportisti smatraju da i njihove majke, Wilk's  $\Lambda$  iznosi 0,13,  $F(1,224)=724,2$ ,  $p<0,01$ , i očevi, Wilk's  $\Lambda$  iznosi 0,15,  $F(1,208)=569,44$ ,  $p<0,01$ , u značajno većem stepenu ističu klimu učenja i usavršavanja nego klimu postizanja rezultata. Drugim rečima, sportisti opažaju da njihovi roditelji u većem stepenu potkrepljuju napredak, ulaganje truda i usavršavanje, a da uspeh smatraju posledicom uloženog truda a ne superiornih sposobnosti. Pored toga, oni su u znatno manjem stepenu skloni da kažnjavaju ili da ističu neuspeh i da „štede“ na povratnim pozitivnim informacijama. Potvrda da i majke i očevi u većem stepenu naglašavaju klimu usmerenu na učenje i uživanje može se naći u istraživanju Vajta i saradnika (1998). U istom istraživanju je pokazano i to da sportisti smatraju da njihovi očevi, u poređenju sa majkama, u većem stepenu naglašavaju klimu usmerenu na rezultat. U saglasnosti s prethodnim su i rezultati istraživanja (Waldron & Krane, 2005), na uzorku adolescenata koji treniraju ekipne sportove. Još jedno novije istraživanje (Salselas & Marquez, 2009), na uzorku mladih plivača, dalo je slične rezultate. Svi

ispitanici iz uzorka smatraju da majke i očevi u najvećem stepenu naglašavaju klimu učenja/uživanja, s tim da sportisti koji pohađaju napredne programe plivanja, za razliku od sportistkinja, smatraju da i majke i očevi u većem stepenu naglašavaju klimu postizanja uspeha bez napora.

**Zadovoljavanje osnovnih potreba u sportu.** Vidimo da sportisti iz našeg uzorka u velikoj meri u sportu zadovoljavaju potrebu za kompetentnošću ( $M=5,94$ ,  $SD=0,72$ ). Znači da oni u visokom stepenu doživljavaju mogućnost da učestvovanjem u sportu ispolje i ostvare svoje kapacitete. Takođe, oni u velikoj meri ( $M=6,15$ ,  $SD=0,89$ ), doživljavaju da sami pokreću i regulišu svoje aktivnosti, da je uzrok aktivnosti u njima samima – IPLOC dimenzija koja predstavlja jedan od aspekata potrebe za autonomijom. Pri tome ne postoji razlika između sportista i sportistkinja ni u stepenu u kome zadovoljavaju potrebu za kompetentnošću  $F(1,225)=1.01$ , *nz.*, ni u stepenu u kojem zadovoljavaju potrebu za autonomijom  $F(1,225)=.16$ , *nz.* Dobijene rezultate na našem uzorku upoređićemo sa rezultatima prethodnih istraživanja. Prosečne vrednosti prikazane za svaku stavku posebno, na skalama kompetentnosti i IPLOC (Ng, et al., 2010), u istraživanju na velikom uzorku studenata-sportista ( $N=371$ ), starijeg uzrasta od ispitanika u našem uzorku ( $M_{god}= 18,97$ ;  $SD=1,95$ ), kreću se od  $M=5,58$  ( $SD=0,90$ ) do  $M=6,07$  ( $SD=1,00$ ), za skalu kompetentnosti, odnosno, od  $M=4,52$ , ( $SD=1,16$ ) do  $M=5,83$  ( $SD=1,44$ ), za skalu IPLOC. U istraživanju Rejnбота i Dude (2006), na uzorku sportista koji je kao i u prethodnom istraživanju starijeg uzrasta od ispitanika u našem istraživanju ( $M_{god} = 19,56$ ;  $SD=1,83$ ), dobijena je visoka prosečna vrednost IPLOC dimenzije ( $M=5,18$ ,  $SD=0,96$ ). U istraživanju u koje su bili uključeni sportisti visokog takmičarskog ranga (Ntoimanis, 2001) prosečna vrednost potrebe za kompetentnošću je visoka ( $M=5,12$ ,  $SD=0,88$ ). Istraživanje istog autora (2001b), u koje su bili uključeni studenti koji su izabrali da pohađaju časove fizičkog vaspitanja, sličnog uzrasta kao ispitanici iz našeg uzorka (raspon godina 14-16), prosečna vrednost potrebe za kompetentnošću je niža ( $M=4,69$ ,  $SD=1,30$ ). U još jednom istraživanju na uzorku studenata (McAuley, et al., 1989) dobijene su nešto niže prosečne vrednosti ( $M=4,37$ ,  $SD=1,71$ ) za skalu kompetentnosti. Navedeni podaci upućuju na zaključak da ispitanici iz našeg uzorka, u poređenju sa ispitanicima iz drugih istraživanja, u većem stepenu zadovoljavaju obe potrebe u sportu. Međutim, treba imati u vidu da je u samo jednom

dosadašnjem istraživanju (Ng, et al., 2011) primenjen isti instrument kao u našem, koji je novijeg datuma ali je jedini namenjen specifičnom kontekstu sporta.

**Motivacija u sportu.** U Tabeli 29 prikazane su aritmetičke sredine i standardne devijacije subskala motivacije.

Tabela 29. Aritmetičke sredine i standardne devijacije na skali SMS-6

Vrsta motivacije	<i>M</i>	<i>SD</i>
Amotivacija	1,78	1,18
Eksterna regulacija	3,60	1,50
Introjektovana regulacija	4,53	1,48
Identifikovana / integrisana regulacija	5,18	1,12
Intrinsična motivacija	5,63	1,20

Na osnovu analize varijanse za ponovljena merenja, uz Bonferroni post-hoc test, možemo da zaključimo da postoji razlika u stepenu izraženosti svih vrsta motivacije, Wilk's  $\Lambda$  iznosi 0,17,  $F(4,233)=275,56$ ,  $p<0,01$ , pri čemu izraženost motivacije raste od amotivacije do intrinzične motivacije. Pri tome ne postoji razlika između polova u pogledu motivacije, Wilk's  $\Lambda$  iznosi 0,96,  $F(5,221)=1,71$ , *nz*. Drugim rečima, sportisti u našem uzorku motivisani su znatno manje spoljašnje kontrolisanim vidovima regulacije, u koje spadaju spoljašnje nagrade, osećanje obaveze, izbegavanje krivice, a znatno više dobro internalizovanom spoljašnjom regulacijom ponašanja, koja podrazumeva da je aktivnost dobrovoljno izabrana. U najvećem stepenu, sportisti iz našeg uzorka su intrinzično motivisani, što ukazuje na to da oni doživljavaju zadovoljstvo i da uživaju u samom učestvovanjem u sportu, bez obzira na ostvarenost spoljašnjih ciljeva (nagrada ili pobjeda), te da sportske aktivnosti za njih predstavljaju optimalno izazovne aktivnosti kroz koje oni mogu da ispolje i da realizuju svoje potencijale. Tendencija da je motivacija sportista u većem stepenu autonomna nalazi potvrdu u istraživanjima na sportistima različitog uzrasta, koji su u sportske aktivnosti bili uključeni na različite načine: na uzorku gimnastičarki koje se takmiče ( $M_{god}= 13$ ;  $SD=2,35$ ), univerzitetskih sportista ( $M_{god}= 20,4$ ;  $SD=2,7$ ), mladih na časovima fizičkog vaspitanja, uzrasta od 12



do 14 godina (Standage, et al., 2003) i u istraživanju (Ntoumanis, 2001b) u koje su bili uključeni rekreativni sportisti ( $M_{god}=31,86$ ;  $SD=11,28$ ).

**Osećanje subjektivne vitalnosti.** Jako visoka prosečna vrednost koju sportisti imaju na skali SVS ( $M=5,74$ ,  $SD=0,91$ ), koja predstavlja ishod eudaimonije, upućuje na to da sportisti iz uzorka u visokom stepenu osećaju da poseduju energiju, da optimalno funkcionišu i da realizuju svoje potencijale kroz sport. Pri tom, ne postoji razlika prema polu ispitanika  $F(1,225)=0,02$ , *nz.* Ukoliko skor na skali transformišemo u kategoričku varijablu koja se odnosi na stepen procenjene subjektivne vitalnosti, možemo da vidimo da je samo 0,4% sportista sa veoma niskom procenom ( $n=1$ ), 32,2% sportista smatra da je umereno vitalno ( $n=73$ ), dok 67,4% sportista spada u grupu izrazito vitalnih ( $n=153$ ). U dosadašnjim istraživanjima, dobijeni su slični rezultati: u istraživanju Rejnбота i Dude (2006) na uzorku studenata-sportista, u kom su pitanja, kao i u ovom istraživanju, bila usmerena na to kako se sportisti osećaju dok učestvuju u sportu, dobijene su slične vrednosti ( $M=5,04$ ,  $SD=1,18$ ). Na uzorku odbojkaša i odbojkašica (Mack, et al., 2011), u kom je subjektivna vitalnost takođe ispitivana situaciono, dobijeni su nešto viši prosečni skorovi ( $M=5,61$ ,  $SD=0,95$ ). Stepen samoprocene subjektivne vitalnosti učesnika fitnes programa (Vlachopoulos & Karavani, 2009), različitih uzrasnih kategorija (u rasponu od 18 do 61 godine) nešto je niži ( $M=4,96$ ,  $SD=1,36$ ).

U nastavku teksta prikazani su rezultati testiranja hipoteza u kojima su postulirane relacije između određenih karakteristika sportista.

Hipoteze  $H_{12}$  i  $H_{13}$  formulisane su na osnovu postavki AGT. Da se podsetimo, ciljna usmerenost je dispoziciona karakteristika koja je u osnovi individualnih razlika u naglašavanju subjektivnih merila uspešnosti (Duda & Hall, 2001).

Hipotezom  $H_{12}$  pretpostavljeno je da će sportisti snažno usmereni na učenje, u poređenju sa sportistima snažno usmerenim na rezultat, u većem stepenu iskusiti zadovoljstvo, pozitivna osećanja i vitalnost, a u manjem stepenu negativna osećanja. Ova hipoteza ne može biti direktno testirana s obzirom na to da je usmerenost na rezultat snažnija od usmerenosti na učenje samo kod 4,8% ispitanika ( $n=11$ ), a srednja vrednost usmerenosti na rezultat dobijena na celom uzorku sportista je u okviru proseka. Kako bismo ipak posredno proverili ova hipotezu, ispitali smo da li postoje razlike između ispitanika koji su u odnosu na prosek grupe viši na dimenziji usmerenosti na

rezultat, a niži na dimenziji usmerenosti na učenje i ispitanika koji su u odnosu na prosek grupe niži na dimenziji usmerenosti na rezultat, a viši na dimenziji usmerenosti na učenje. Na osnovu multiple analize varijanse možemo zaključiti da među ovim grupama sportista ne postoji statistički značajna razlika u pogledu doživljaja zadovoljstva, pozitivnih osećanja, vitalnosti i negativnih osećanja, Wilks'  $\Lambda=0,96$ ,  $F(3,85)=0,42$ , *nz.* Možemo zaključiti da ova hipoteza nije potvrđena.

Hipotezom  $H_{13}$  se postulira da između grupe ispitanika koja ima profil snažne usmerenosti i na učenje i na rezultat i druge grupe ispitanika koja ima profil snažne usmerenosti na rezultat a slabe na učenje postoji razlika u sledećim zavisnim varijablama: zadovoljstvo izvođenjem i stepenom iskorišćenosti potencijala, pozitivna i negativna osećanja i osećajne vitalnosti. Na osnovu rezultata multiple analize varijanse, pri čemu je nezavisna varijabla bila kategorička – izraženost ciljeva usmerenih na učenje i na rezultat – možemo zaključiti da između ove dve grupe sportista ne postoje statistički značajne razlike u zavisnim varijablama, Wilks'  $\Lambda$  iznosi 0,96,  $F(4,127)=1,21$ ,  $p=0,31$ . Na osnovu ovoga možemo zaključiti da hipoteza 13 nije potvrđena.

Naredne hipoteze formulisane su na osnovu postavki SDT. Hipotezom  $H_{19}$  je pretpostavljeno da sportisti opažaju da majke pokazuju viši nivo autonomije, a hipotezom  $H_{20}$  da očevi pokazuju viši stepen uključenosti. Kako je u ovom istraživanju skala POPS jednodimenzionalna i ima smisao podržavajuće autonomije, ove dve hipoteze i neće biti direktno testirane, pri čemu ćemo početnu pretpostavku, u skladu s prirodom novodobijene dimenzije, preformulisati u hipotezu da majke pokazuju viši nivo podržavajuće autonomije. Na osnovu analize varijanse za ponovljena merenja, možemo zaključiti da sportisti smatraju da majke u većoj meri izražavaju podržavajuću autonomiju ( $M=5,89$ ,  $SD=0,95$ ) nego što to čine očevi ( $M=5,48$ ,  $SD=1,07$ ), Wilk's  $\Lambda$  iznosi 0,89,  $F(1,208)=26,61$ ,  $p<0,01$   $\eta^2=0,11$ . Budući da zbog integracije originalnih faktora dobijene rezultate ne možemo da uporedimo sa dosadašnjim istraživanjima, zadržaćemo se na njihovom opisu. Sportisti smatraju da su njihove majke, u poređenju sa očevima, u znatno većem stepenu uključene u njihovu svakodnevicu i upoznate sa njihovim brigama, više ih podstiču na samostalnost u donošenju odluka i uvažavaju njihovu tačku gledišta.

Prema SDT, socijalna sredina utiče na stepen zadovoljenja osnovnih potreba, a preko njih i na razvoj određenog tipa motivacije u nekoj aktivnosti.

U tom smislu, pretpostavili smo da će zadovoljavanje potreba za autonomijom i za kompetentnošću značajno predvideti motivaciju mladih za bavljenje sportom ( $H_{16}$ ). Ovu hipotezu analizirali smo jednostrukim linearnim regresijama. Na osnovu dobijenih rezultata možemo zaključiti da zadovoljavanje potreba za kompetentnošću mladih u sportu statistički značajno negativno predviđa amotivaciju, da pozitivno predviđa eksternu regulaciju, identifikovanu/integrisanu regulaciju i intrinzičnu motivaciju (vidi Tabelu 30), dok ne predviđa statistički značajno introjektovanu regulaciju,  $F(1,225)=0,59$ , *nz*.

Tabela 30. *Prikaz jednostrukih linearnih regresija sa zadovoljenjem potrebe za kompetentnošću kao prediktorskom varijablom*

<i>Vrsta motivacije</i>	$\beta$	$F$	$df_{reg}$	$df_{res}$	$p$	$R^2$
Amotivacija	-0,36	33,63	1	225	0,000	0,13
Eksterna regulacija	0,25	15,49	1	225	0,000	0,06
Identifikovana /integrirana regulacija	0,32	25,13	1	225	0,000	0,10
Intrinzička motivacija	0,44	52,45	1	225	0,000	0,19

Takođe, primenom jednostrukih linearnih regresija možemo zaključiti i da zadovoljenje potrebe za autonomijom mladih u sportu statistički značajno negativno predviđa amotivaciju, a pozitivno predviđa eksternu regulaciju, identifikovanu-integriranu regulaciju i intrinzičnu motivaciju (Tabela 31), dok statistički značajno ne predviđa introjektovanu regulaciju,  $F(1,225)=1,55$ , *nz*.

Tabela 31. *Prikaz jednostrukih linearnih regresija sa zadovoljenjem potrebe za autonomijom (IPLOC) kao prediktorskom varijablom*

<i>Vrsta motivacije</i>	$\beta$	$F$	$df_{reg}$	$df_{res}$	$p$	$R^2$
Amotivacija	-0,36	33,53	1	225	0,00	0,13
Eksterna regulacija	0,14	4,88	1	225	0,00	0,02
Identifikovana /integrirana						
regulacija	0,39	39,96	1	225	0,00	0,15
Intrinzička						
motivacija	0,47	64,15	1	225	0,00	0,22

Dakle, hipoteza  $H_{16}$ , da su stepen zadovoljavanja potreba za autonomijom i za kompetentnošću značajni prediktori motivacije duž kontinuuma samoregulacije, delimično je potvrđena. Stepenn povezanosti između potreba i tipa motivacije raste sa stepenom samoregulacije ponašanja.

U skladu s postavkama SDT da je zadovoljavanje bazičnih potreba značajno za postizanje psihičke dobrobiti, pretpostavili smo da se na osnovu potreba za autonomijom i kompetentnošću mogu predvideti subjektivno osećanje vitalnosti, pozitivna i negativna osećanja, i zadovoljstvo izvođenjem i stepenom iskorišćenosti potencijala ( $H_{18}$ ).

Na osnovu jednostrukih linearnih regresija (Tabela 32) možemo zaključiti da zadovoljavanje potrebe za kompetentnošću mladih u sportu statistički značajno predviđa osećanje subjektivne vitalnosti i zadovoljstva, pozitivna osećanja, ali ne i negativna osećanja,  $F(1,225)=3,84$ ,  $p=0,051$ .

Tabela 32. *Prikaz jednostrukih linearnih regresija sa zadovoljenjem potrebe za kompetentnošću kao prediktorskom varijablom*

<i>Osećanja</i>	$\beta$	$F$	$df_{reg}$	$df_{res}$	$p$	$R^2$
Pozitivna osećanja	0,43	51,85	1	225	0,00	0,18
Zadovoljstvo	0,52	91,76	1	225	0,00	0,29
Vitalnost	0,34	36,47	1	225	0,00	0,14

Na osnovu jednostrukih linearnih regresija možemo zaključiti i da zadovoljavanje potrebe za autonomijom mladih u sportu statistički značajno predviđa osećanje subjektivne vitalnosti i zadovoljstva, kao i pozitivna osećanja (videti Tabelu 33), ali ne i negativna osećanja,  $F(1,225)=1,45, nz.$

Tabela 33. *Prikaz jednostrukih linearnih regresija sa zadovoljenjem potrebe za autonomijom (IPLOC) kao prediktorskom varijablom*

Osećanja	$\beta$	$F$	$df_{reg}$	$df_{res}$	$p$	$R^2$
Pozitivna osećanja	0,43	50,10	1	225	0,00	0,18
Zadovoljstvo	0,41	30,94	1	225	0,00	0,12
Vitalnost	0,45	44,19	1	225	0,00	0,16

Hipoteza  $H_{18}$  delimično je potvrđena. Pri tom, postoji statistički značajna povezanost između zadovoljavanja ispitanih potreba i pozitivnih osećanja, osećanja subjektivne vitalnosti i zadovoljstva izvođenjem i stepenom iskorišćenosti potencijala, ali ne i između zadovoljenja potreba i negativnih osećanja.

Sumiraćemo osnovne rezultate prvog zadatka koji pripada prvom cilju istraživanja. Većina sportista iz uzorka izrazito je zadovoljna svojim izvođenjem i stepenom u kom koristi sopstvene potencijale u sportskoj aktivnosti. Takođe, većina sportista iz uzorka doživljava umeren stepen pozitivnih osećanja, a nizak stepen negativnih. Kod gotovo svih ispitanika usmerenost na učenje je izraženija nego usmerenost na rezultat. Posmatrano preko profila ciljne usmerenosti, gotovo polovina sportista iz uzorka je u visokom stepenu usmerena na oba cilja (učenje sportskih veština i postizanje sportskih rezultata). Sportisti opažaju da su i njihovi roditelji u većem stepenu usmereni na učenje nego na postizanje rezultata i da kreiraju motivacionu klimu u kojoj dominira značaj učenja i uživanja. Rezultati nisu pokazali da postoji razlika u stepenu doživljavanja pozitivnih osećanja, osećanja zadovoljstva izvođenjem i stepenom iskorišćenosti potencijala i osećanja subjektivne vitalnosti sportista u zavisnosti od različitih profila ciljne usmerenosti. Sportisti su uglavnom motivisani dobro internalizovanom eksternom motivacijom (integrisana-identifikovana regulacija) i intriničnom motivacijom za bavljenje sportom. U visokom stepenu zadovoljavaju potrebe za kompetencijom i

autonomijom i u visokom stepenu doživljavaju osećanje vitalnosti kao efekat učestvovanja u sportu. Dobijeni rezultati ukazuju na to da zadovoljenje potreba za kompetentnošću i autonomijom predstavljaju bolje prediktore za intrinzičnu i identifikovanu/integrisanu motivaciju (regulacija ponašanja sa visokim stepenom autonomije) nego za eksternu motivaciju (regulacija ponašanja s niskim stepenom autonomije). Takođe, ove dve potrebe su prediktori pozitivnih osećanja, osećanja zadovoljstva izvođenjem i stepenom iskorišćenosti potencijala i osećanja subjektivne vitalnosti.

### ***6.2.1.2. Karakteristike roditelja kao agenasa sportske socijalizacije***

Drugi zadatak u okviru prvog cilja istraživanja je ispitivanje stepena uključenosti, motiva i ciljne usmerenosti roditelja u vezi sa sportskom aktivnošću njihove dece.

Hipotezama ( $H_1$  i  $H_2$ ) pretpostavljeno je da su u potpunim porodicama očevi ili oba roditelja aktivno uključeni u sport mladih, kao i to da je stepen aktivne uključenosti oca veći nego stepen uključenosti majke. Na osnovu analize varijanse možemo zaključiti da su majke ( $M=3,00$ ,  $SD=0,75$ ) i očevi ( $M=3,07$ ,  $SD=0,69$ ) u podjednako meri aktivno uključeni u sportsku aktivnost mladih,  $F(1,165)=1,25$ , *n.z.*. Ako posmatramo procenu mladih sportista koja se odnosi na uključenost roditelja u njihovu sportsku aktivnost, vidimo da oni uključenost očeva ( $M=2,83$ ,  $SD=0,88$ ) procenjuju kao veću nego uključenost majki ( $M=2,46$ ,  $SD=0,88$ ),  $F(1,208)=31,84$ ,  $p<0,01$ ,  $\eta^2=0,13$ . Kada pak posmatramo odnos samoprocene roditelja i procene od strane dece, vidimo da i očevi,  $F(1,177)=8,14$ ,  $p<0,01$ ,  $\eta^2=0,04$ , i majke,  $F(1,216)=108,57$ ,  $p<0,01$ ,  $\eta^2=0,34$ , smatraju da su u većoj meri uključeni u sportske aktivnosti dece nego što to smatraju sportisti.

Ukoliko stepen uključenosti roditelja posmatramo kao kategoričku varijablu s tri kategorije: a) nisko uključeni, b) umereno uključeni i c) aktivno uključeni, visoko uključeni zapravo predstavljaju grupu aktivno uključenih roditelja (Tabela 34).

Tabela 34. *Prikaz stepena uključenosti roditelja u sport mladih u zavisnosti od pola roditelja*

<i>Stepen uključenosti roditelja</i>	Majke		Očevi	
	<i>N</i>	<i>%</i>	<i>N</i>	<i>%</i>
Nisko uključeni	7	3,1	4	1,8
Umereno uključeni	59	26,0	44	19,4
Aktivno uključeni	151	66,5	130	57,3
Nedostajući podaci	10	4,4	49	21,6

Potvrđena je hipoteza H<sub>1</sub>, u kojoj je pretpostavljeno da su u potpunim porodicama ili oba roditelja ili samo očevi uključeni u sportsku aktivnost dece. Hipoteza H<sub>2</sub>, kojom se pretpostavlja da je, prema samoproceni roditelja, aktivna uključenost očeva u poređenju sa aktivnom uključenosti majki veća, nije potvrđena. Međutim, zanimljivo je da mladi sportisti smatraju da se očevi u većem stepenu nego majke uključuju u njihovu sportsku aktivnost.

U hipotezama H<sub>3</sub> i H<sub>4</sub>, pretpostavljeno je da postoji povezanost između stepena uključenosti roditelja u sportsku aktivnost mladih sa jedne strane i bavljenja roditelja sportom u mladosti ili aktuelne uključenosti roditelja u sport. Ukoliko aktivnu ličnu uključenost roditelja u sportsko-rekreativne aktivnosti definišemo kao često bavljenje rekreativnim aktivnostima naspram sporadičnog (povremenog i retkog) bavljenja, vidimo da su majke koje su bile aktivno uključene u sportsko-rekreativne aktivnosti u većem stepenu uključene u sportske aktivnosti dece ( $M=3,12$ ,  $SD=0,66$ ) u odnosu na majke koje su se sporadično bavile sportom ( $M=3,00$ ,  $SD=0,75$ ),  $F(1,215)=7,06$ ,  $p<0,01$ ,  $\eta^2=0,03$ . Zbog malog broja majki koje su aktuelno uključene u sportsko-rekreativne aktivnosti ( $n=20$ , 8,7%), ne možemo da donesemo zaključak o povezanosti ove varijable sa njihovom uključenosti u sportske aktivnosti dece. Ista tendencija se uočava i kod očeva. Očevi koji su se ranije bavili sportsko-rekreativnim aktivnostima u nešto većem stepenu se uključuju u sportske aktivnosti svoje dece ( $M=3,12$ ,  $SD=0,61$ ) nego što to čine očevi koji se ranije nisu bavili sportsko-rekreativnim aktivnostima ( $M=2,87$ ,  $SD=0,86$ ),  $F(1,176)=4,19$ ,  $p<0,01$ ,  $\eta^2=0,02$ . Zbog malog broja očeva koji su aktuelno uključeni u sportsko-rekreativne aktivnosti ( $n=29$ , 16,3%), ne možemo da

donesemo zaključak o povezanosti ove varijable sa njihovom uključenošću u sportske aktivnosti dece.

Prema tome, pošto se malo roditelja iz uzorka trenutno aktivno bavi sportom pa se ne može zaključivati o povezanosti između aktivnog bavljenja sportom i uključenosti roditelja u sportske aktivnosti dece, hipotezu  $H_3$  nije bilo moguće proveriti. Što se tiče hipoteze  $H_4$ , iako postoji umerena povezanost ranijeg bavljenja sportom roditelja i njihove uključenosti u sport dece, njen intenzitet nije statistički relevantan zato što je objašnjena varijansa manja od 5%.

Hipotezama ( $H_6$  i  $H_7$ ) pretpostavljeno je da se motivi majki i očeva za uključivanje dece u sport razlikuju, kao i to da ne postoji razlika u motivima roditelja za bavljenje sportom dece različitog pola. Na osnovu primene analize varijanse za ponovljena merenja uz Bonferroni post-hoc test, možemo zaključiti da je kod majki najizraženiji motiv razvoja, zatim po izraženosti slede motiv za druženje, motiv za stimulaciju, a najslabiji motiv predstavlja spoljašnja motivacija, Wilks  $\Lambda$  iznosi 0,26,  $F(3,214)=198,65$ ,  $p<0,01$ . Isti redosled motiva postoji i kod očeva: najvažniji je motiv razvoja, a zatim slede motiv za druženje i motiv za stimulaciju, a poslednja po intenzitetu je spoljašnja motivacija, Wilks  $\Lambda$  iznosi 0,53,  $F(3,175)=51,68$ ,  $p<0,01$ .

Jedna od pretpostavki bila je da se motivacija majki i očeva za uključivanje mladih u sport razlikuje (videti Tabelu 35).

Tabela 35. Motivacija majki i očeva za učestvovanje mladih u sportu

Motivacija roditelja	Majke		Očevi		F	df <sub>w</sub>	df <sub>b</sub>	p
	M	SD	M	SD				
Spoljašnji	3,37	0,78	3,38	0,78	0,00	1	393	0,99
Razvoj	4,42	0,45	4,39	0,43	1,81	1	393	0,18
Druženje	4,14	0,69	3,99	0,69	3,81	1	393	0,05
Stimulacija	4,06	0,75	3,96	0,70	2,51	1	393	0,11

Na osnovu analize varijanse možemo zaključiti da ne postoji statistički značajna razlika u pogledu motiva za razvojem, motiva za stimulaciju i spoljašnje motivacije između majki i očeva. Razlika u pogledu motiva za druženjem je na granici statističke



značajnosti pri čemu je ovaj motiv izraženiji za majke nego za očeve ( $\eta^2=0,10$ ), što upućuje na potrebu daljeg ispitivanja ove dimenzije. Na osnovu ovih analiza možemo zaključiti da je hipoteza H6 delimično potvrđena.

Na osnovu diskriminativne analize možemo zaključiti da ne postoji razlika u motivima majki za uključivanje u sport dece različitog pola, Wilks  $\Lambda$  iznosi 0,97,  $\chi^2(4,N=217)=5,70$ ,  $p=0,22$ . Takođe, ne postoji razlika u motivima očeva za uključivanje u sport dece različitog pola, Wilks  $\Lambda$  iznosi 0,97,  $\chi^2(4,N=178)=6,23$ ,  $p=0,18$ . Na osnovu dobijenih rezultata, možemo da zaključimo da je potvrđena hipoteza H7, kojom se pretpostavlja da ne postoji značajna razlika u motivima roditelja za uključivanje u sport dece različitog pola.

Hipotezama H<sub>8</sub> i H<sub>9</sub> pretpostavljeno je da su očevi u većem stepenu nego majke usmereni na cilj postizanja rezultata, a da su majke, u poređenju sa očevima, u većem stepenu usmerene na cilj učenja. Na osnovu analize varijanse možemo zaključiti da ne postoji razlika u ciljnoj usmerenosti na učenje između majki ( $M=4,35$ ,  $SD=0,60$ ) i očeva ( $M=4,30$ ,  $SD=0,61$ ),  $F(1,393)=0,56$ ,  $p=0,46$ . Isto tako možemo zaključiti da ne postoji statistički značajna razlika u usmerenosti na rezultat između majki ( $M=2,95$ ,  $SD=0,84$ ) i očeva ( $M=2,94$ ,  $SD=0,93$ ),  $F(1,393)=0,02$ ,  $p=0,89$ . Primenom analize varijanse za ponovljena merenja možemo zaključiti da je i kod roditelja (isto kao i kod sportista) usmerenost na učenje značajno izraženija od usmerenosti na rezultat, Wilks'  $\Lambda$  iznosi 0,29,  $F(1, 394)=968,23$ ,  $p<0,01$ . Dakle, ni hipoteza H<sub>8</sub>, ni hipoteza H<sub>9</sub> nisu potvrđene.

Drugim rečima, stepen u kom su roditelji usmereni na učenje i stepen u kom su usmereni na rezultat u vezi sa sportskom aktivnošću mladih ukazuju na to da oni znatno više naglašavaju razvoj i unapređivanje kompetentnosti, ulaganje truda u sportsku aktivnost i važnost subjektivnog osećanja uspeha nego postizanje takmičarskih rezultata i demonstriranje kompetentnosti pred drugima. Dakle, i majke i očevi u znatno većem stepenu naglašavaju autoreferentne kriterijume za procenu kompetentnosti, koji se temelje na postignutom napretku deteta, nego normativne koji se temelje na demonstraciji kompetentnosti pred drugima.

Hipotezom H<sub>5</sub> pretpostavljeno je da su motivi roditelja za bavljenje njihove dece sportom značajni prediktori ciljne usmerenosti roditelja (na učenje i na rezultat) u vezi

sa sportom njihove dece. Hipotezu smo proverili modelovanjem strukturnim jednačinama.

Kako se vidi na grafikonu 3, prediktori usmerenosti majki na učenje jesu motiv razvoja (0,47) i motiv stimulacije (0,18). Ova dva motiva, objašnjavaju 30% varijanse ove ciljne usmerenosti. Motiv razvoja obuhvata razloge vezane za razvoj sportskih veština, kompetentnosti i za razvoj timskog duha. Motiv stimulacije se odnosi i na intrinzične razloge (doživljavanje uzbuđenja, oslobađanje od nagomilane energije) ali i na ekstrinzične, tj. na ostvarivanje spoljašnjeg cilja učestvovanjem u sportu (npr. odlazak na putovanja). Značajni prediktori usmerenosti na postizanje rezultata su spoljašnja motivacija (0,26) i stimulacija (0,22). Ukupna objašnjena varijansa usmerenosti na rezultat, na osnovu kombinacije ova dva prediktora, iznosi 16%. Spoljašnji motivi majki, koji obuhvataju sticanje popularnosti, statusa, nagrada i priznanja i stimulaciju (kombinacija intrinzičnih i ekstrinzičnih razloga) predviđaju njihovu ciljnu usmerenost na rezultat.

Motiv za druženjem nije značajan prediktor ni usmerenosti na učenje ni usmerenosti na rezultat.

S obzirom na procenat objašnjene varijanse ciljne usmerenosti, možemo zaključiti da motivi majki za bavljenje njihove dece sportom predstavljaju bolje prediktore njihove ciljne usmerenosti na učenje nego njihove ciljne usmerenosti na rezultat.

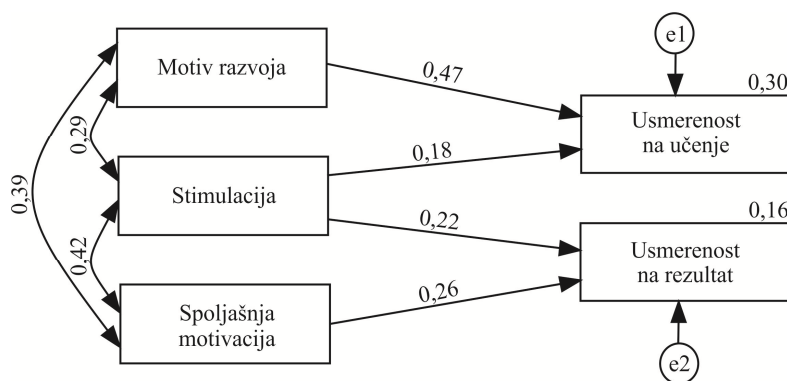

Grafikon 3. Analiza putanje: motivi majki za učestvovanje mladih u sportu kao prediktori ciljne usmerenosti majki

Kako se vidi na grafikonu 4, motiv razvoja (0,38) predstavlja značajan prediktor njihovog usmerenosti očeva na učenje u vezi sa sportskom aktivnošću njihove dece. Ovaj motiv objašnjava 15% varijanse takve ciljne usmerenosti. Drugim rečima, motiv očeva koji obuhvata razloge za podsticanje fizičkog razvoja, razvoja kompetentnosti, sticanja i usavršavanja sportskih veština, predviđa usmerenost očeva na učenje. Spoljašnja motivacija (0,45) predviđa usmerenost na rezultat, sa objašnjenom varijansom od 21%. Spoljašnji motivi očeva, koji obuhvataju razloge vezane za sticanje popularnosti, statusa, nagrada i priznanja, predviđa njihovu usmerenost na postizanje rezultata. Imajući u vidu procenat objašnjene varijanse, suprotno nego kod majki, motivi za učestvovanje u sportu su bolji prediktori usmerenosti na rezultat nego usmerenosti na učenje u vezi sa sportskom aktivnošću mladih.

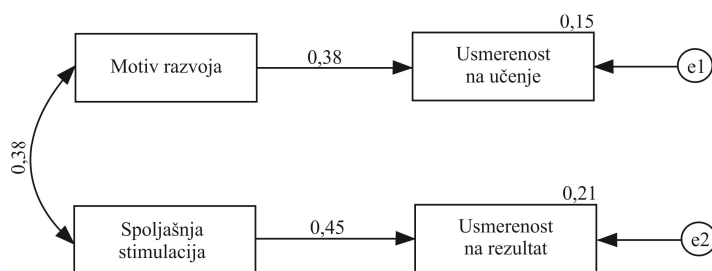

Grafikon 4. *Analiza putanje: motivi očeva za učestvovanje mladih u sportu kao prediktori ciljne usmerenosti očeva*

Na osnovu ovih rezultata, možemo zaključiti da je delimično potvrđena hipoteza H<sub>5</sub>, po kojoj motivi roditelja za učestvovanje mladih u sportu predstavljaju prediktore njihove ciljne usmerenosti u vezi sa sportskom aktivnošću dece.

Sumiraćemo osnovne rezultate koji pripadaju drugom zadatku u okviru prvog cilja istraživanja. Prema samoproceni majki i očeva, oni se u podjednakom stepenu aktivno uključuju u sportsku aktivnost dece. Oko 60% roditelja je procenilo da se aktivno uključuje, što predstavlja visok stepen uključenosti. Prema proceni sportista, stepen uključenosti očeva je veći nego stepen uključenosti majki. I majke i očevi pretežno su intrinzično motivisani za učestvovanje dece u sportu. Redosled motiva prema stepenu izraženosti kod oba roditelja je isti: najvažniji je razvojni motiv, zatim druženje i stimulacija a poslednja po intenzitetu je spoljašnja motivacija. Kod majki je u poređenju

sa očevima u znatno većem stepenu izražen motiv druženja. Motivacija roditelja za učestvovanje u sportu za decu različitog pola se ne razlikuje. Oba roditelja su u znatno većem stepenu orijentisana na učenje i zadatak nego na postignuće. Ne postoji razlika u ciljnoj orijentaciji između majki i očeva. Kod majki, motivi razvoja i stimulacije predstavljaju značajne prediktore ciljne usmerenosti majki na učenje, dok su spoljašnja motivacija i stimulacija značajni prediktori njihove ciljne usmerenosti na rezultat. Kod očeva, motiv razvoja je prediktor usmerenosti na učenje, a spoljašnja motivacija je prediktor usmerenosti na postizanje rezultata.

### ***6.2.2. Rezultati drugog cilja istraživanja – delovanje roditelja kao agensa sportske socijalizacije mladih***

Drugi cilj istraživanja – specifikovanje doprinosa faktora i mehanizama kojima roditelji deluju kao agensi sportske socijalizacije mladih – operacionalizovan je preko tri zadatka.

*Prvi zadatak* je formulisan iz konteksta AGT, a odnosi se na ispitivanje značaja ciljne usmerenosti roditelja i motivacione klime koju oni kreiraju za ciljnu usmerenost sportista. Naime, prema AGT socijalna sredina, preko istaknutosti određenih ciljeva i kriterijuma za procenu postignuća, utiče na ciljnu usmerenost kao dispozicionu karakteristiku (Duda & Ntoumans, 2005). U vezi sa ovim zadatkom istraživanja, postavljene su dve hipoteze ( $H_{10}$  i  $H_{11}$ ).

Hipotezom  $H_{10}$  pretpostavlja se da postoji značajna povezanost između ciljne usmerenosti mladih (usmerenosti na učenje i usmerenosti na rezultat) i ciljne usmerenosti roditelja u vezi sa sportskim aktivnostima njihove dece. Konkretno, pretpostavili smo da postoji veza između usmerenosti mladih na učenje ili rezultat i samoprocene majki i očeva za iste konstrukte. Kako kanonička korelacija ova dva skupa varijabli između prvih kanoničkih dimenzija nije statistički značajna, Wilk's  $\Lambda$  iznosi 0,96,  $\chi^2(8)=6,22$ ,  $p=0,62$ , možemo zaključiti da ne postoji povezanost između ovih skupova varijabli. Na osnovu prikazanih pokazatelja možemo da zaključimo da Hipoteza  $H_{10}$  nije potvrđena.

Hipotezom  $H_{11}$  pretpostavlja se da su dimenzije opažene motivacione klime koju kreiraju roditelji (učenje/uživanje za klimu usmerenu na učenje, briga i postizanje

uspeha bez napora za klimu usmerenu na rezultat) bolji prediktori ciljne usmerenosti sportista od opažene (od strane njihove dece) ciljne usmerenosti roditelja. Na osnovu kanoničke korelacione analize, pri čemu jedan skup varijabli predstavlja ciljnu usmerenost sportista (usmerenost na učenje, usmerenost na rezultat), a drugi skup opaženu motivacionu klimu koju kreiraju roditelji, možemo zaključiti da ne postoji povezanost ova dva skupa varijabli. Drugim rečima, opažena motivaciona klima koju kreiraju roditelji nije statistički značajan prediktor ciljne usmerenosti sportista, Wilk's  $\Lambda$  iznosi 0,94,  $\chi^2(8)=11,98$ ,  $p=0,45$ . Isto tako, na osnovu kanoničke korelacione analize, između skupa varijabli ciljne usmerenosti sportista i skupa varijabli opažene ciljne usmerenosti roditelja ne postoji statistički značajna povezanost, Wilk's  $\Lambda$  iznosi 0,98,  $\chi^2(8)=3,48$ ,  $p=0,90$ . Na osnovu ovoga možemo da zaključimo da nijedan skup varijabli, makar na našem uzorku, ne predviđa statistički značajno ciljnu usmerenost mladih. Dakle, hipoteza  $H_{11}$  nije potvrđena.

*Drugi zadatak* formulisan je iz konteksta SDT, a odnosi se na ispitivanje značaja percepcije odnosa sa roditeljima za zadovoljenje osnovnih psihičkih potreba.

Hipotezama  $H_{14}$  i  $H_{15}$  pretpostavljeno je da opažen stepen autonomije i uključenosti majke i oca predstavljaju značajne prediktore zadovoljenja potreba mladih za autonomijom i kompetentnošću. Budući da su se dve dimenzije opažanja odnosa sa roditeljima – konstrukti uključenosti i autonomije – na našem uzorku spojili, ove hipoteze smo proverili preko jedne prediktorske varijable za majku i jedne prediktorske varijable koja je nazvana podržavajuća autonomija.

Korelacija između opaženog stepena podržavajuće autonomije majke i oca je umerena,  $r(N=209)=0,37$ ,  $p<0,01$ . Na osnovu multiple linearne regresije, pri čemu je podržavajuća autonomija prediktor, a IPLOC kriterijumska varijabla, možemo da zaključimo da je opaženi stepen podržavajuće autonomije majke nije značajan prediktor zadovoljenja potrebe mladih za autonomijom  $\beta=0,06$ ,  $t(206)=0,87$ , *nz.* Opaženi stepen podržavajuće autonomije oca jeste značajan prediktor zadovoljenja potrebe za autonomijom mladih u sportu,  $\beta=0,17$ ,  $t(206)=2,34$ ,  $p<0,05$ . Ipak, opažen stepen podržavanja autonomije od strane oca objašnjava mali deo varijanse zadovoljenja potrebe za autonomijom u sportu,  $R^2=0,04$ ,  $F(1,208)=8,53$ ,  $p<0,01$ . Isti obrazac odnosa javlja se i kada razmotrimo povezanost podržavajuće autonomije od strane roditelja i

zadovoljenja potrebe mladih za kompetentnošću. Na osnovu multiple linearne regresije možemo da zaključimo da opaženi stepen podrške autonomije od starne majki ne predviđa značajno zadovoljenje potrebe mladih za kompetencijom u sportu,  $\beta = -0,02$ ,  $t(206) = 0,23$ , *nz.* Opaženi stepen očeve podrške autonomiji značajan je prediktor zadovoljenja potrebe mladih za kompetencijom u sportu,  $\beta = 0,23$ ,  $t(206) = 3,17$ ,  $p < 0,01$ . Pri tome, opažen stepen očeve podržavajuće autonomije objašnjava 5% varijanse zadovoljenja potrebe za kompetentnošću,  $R^2 = 0,05$ ,  $F(1,208) = 11,13$ ,  $p < 0,01$ .

Možemo zaključiti da su  $H_{14}$  i  $H_{15}$  delimično potvrđene. Pri tom, postoji statistički značajna povezanost podržavajuće autonomije od strane oca i zadovoljenja potreba mladih za autonomijom i kompetentnošću u sportu, ali ta povezanost malog intenziteta.

*Treći zadatak u okviru drugog cilja istraživanja* odnosi se na testiranje pretpostavke o adekvatnosti integracije koncepta iz AGT i SDT u specifikaciji doprinosa faktora vezanih za roditelje i mehanizama njihovog delovanja na efekte sportske socijalizacije mladih.

U okviru ovog zadatka, postavljene su hipoteze ( $H_{17}$ ,  $H_{21}$ ,  $H_{22}$ ,  $H_{23}$ ,  $H_{24}$ ,  $H_{25}$ ), u kojima su pretpostavljeni simultani (direktni i indirektni) odnosi između varijabli.

Iz tabela u odeljku 6.2. vidimo da su prosečne vrednosti varijabli u modelima (usmerenost sportista na učenje odnosno na rezultat, intrinzička motivacija mladih za bavljenje sportom, stepen u kom je zadovoljena potreba za kompetentnošću i autonomijom u sportu) visoke. Veliki procenat ispitanika s visokim skorovima ukazuje na veoma mali stepen variranja između ispitanika u pogledu ispitanih varijabli. Pored toga, povezanost između većine varijabli je niskog stepena (Tabela 36). Jedan od uslova za primenu strukturnog modeliranja je postojanje prostih korelacija između varijabli, što je još izraženije kod testiranja modela koji uključuju ispitivanje medijacije (Steiger, 1990; Browne, Cudeck, 1993; Hu, Bentler, 1995).

Dobijanje male varijabilnosti ispitivanih karakteristika (suprotno očekivanjima) može da bude razlog za niske korelacije između varijabli, pa samim tim i za odsustvo efekata medijacije. Nedobijanje kao i nepostojanje povezanosti između koncepta teorija možemo objasniti i na ovaj način.

Tabela 36. Korelacija između varijabli

<b>Varijable</b>	1	2	3	4	5	6	7
<b>Vrste motivacije</b>							
1. Amotivacija	-						
2. Eksterna regulacija	-0,03	-					
3. Introjektovana regulacija	<b>0,15*</b>	<b>0,46**</b>	-				
4. Identifikovana/integrisana regulacija	<b>-0,29**</b>	<b>0,35**</b>	<b>0,43**</b>	-			
5. Intrinzična motivacija	<b>-0,43**</b>	<b>0,32**</b>	<b>0,36**</b>	<b>0,69**</b>	-		
<b>Osnovne potrebe</b>							
6. Kompetentnost	<b>-0,35**</b>	<b>0,26**</b>	0,07	<b>0,35**</b>	<b>0,41**</b>	-	
7. IPLOC	<b>-0,39**</b>	<b>0,16*</b>	0,08	<b>0,42**</b>	<b>0,49**</b>	<b>0,60**</b>	-
<b>Ciljna usmerenost</b>							
8. Usmerenost na rezultat	0,06	-0,08	-0,00	-0,08	-0,09	-0,04	-0,03
9. Usmerenost na učenje	0,09	-0,07	<b>-0,13*</b>	-0,08	-0,06	-0,04	0,01
<b>Opažena motivaciona klima</b>							
10. Briga – oba roditelja	0,11	<b>0,21**</b>	0,09	0,02	-0,93	0,04	-0,03
11. Uspeh bez napora – oba roditelja	-0,22	0,11	0,10	0,03	0,07	-0,06	0,04
12. Učenje/uživanje - oba roditelja	<b>-0,04**</b>	-0,01	0,07	<b>0,44**</b>	<b>0,45**</b>	<b>0,29**</b>	<b>0,35**</b>
<b>Opažanje odnosa sa roditeljima</b>							
13. Podržavajuća autonomija roditelja	-0,17*	-0,08	0,08	<b>0,25**</b>	<b>0,28**</b>	-0,06	-0,05

Tabela 36. *Korelacija između varijabli - nastavak*

<b>Varijable</b>	8	9	10	11	12	13
<b>Vrste motivacije</b>						
1. Amotivacija						
2. Eksterna regulacija						
3. Introjektovana regulacija						
4. Identifikovana/ integrisana regulacija						
5. Intrinzična motivacija						
<b>Osnovne potrebe</b>						
6. Kompetentnost						
7. IPLOC						
<b>Ciljna usmerenost</b>						
8. Usmerenost na rezultat	-					
9. Usmerenost na učenje	0,11	-				
<b>Opažena motivaciona klima</b>						
10. Briga – oba roditelja	0,03	<b>0,15*</b>	-			
11. Uspeh bez napora oba roditelja	0,05	-0,04	<b>0,24**</b>	-		
12. Učenje/uživanje oba roditelja	-0,03	-0,08	-0,09	0,02	-	
<b>Opažanje odnosa sa roditeljima</b>						
13. Podržavajuća autonomija roditelja	-0,06	-0,05	<b>-0,18**</b>	-0,06	<b>0,42**</b>	-

\*\* korelacije su značajne na nivou 0,01

\* korelacije su značajne na nivou 0,05

Opšti parametri modela –statistika slaganja – takođe sugerišu na zaključak da podaci nisu adekvatni za testiranje modela (tabela, prilog 1). Pored toga, standarizovani koeficijenti putanja pokazuju da nisu sve varijable niti prepostavljeni odnosi između varijabli i grupa varijabli u modelima značajni, odnosno, egzogene i medijatorske



varijable uglavnom (ukoliko su koeficijenti putanja značajni) objašnjavaju veoma mali procenat varijanse endogenih varijabli. U cilju sticanja detaljnijeg uvida, prikazaćemo dobijene rezultate.

Hipotezom H<sub>17</sub> je pretpostavljeno da opažen stepen u kome roditelji pružaju podršku autonomiji mladih preko zadovoljavanja potreba (za kompetentnošću i IPLOC) deluje na motivaciju duž kontinuuma samoregulacije ponašanja.

Svi indeksi slaganja (apsolutni indeksi:  $\chi^2$ , *CMIN/df*, *RMESA* i indeksi prirasta: *CFI*, *NFI*) pokazuju da su odstupanja empirijskih podataka od modela velika, tj. da nisu prihvatljiva (tabela, prilog 1). Pretpostavljeni model ne objašnjava dobro relacije između grupa varijabli što se može videti na grafikonu 5. Konkretno, koeficijenti putanja između egzogene varijable (podržavajuće autonomije) i medijatorskih varijabli (kompetentnosti i IPLOC) nisu značajni. Introjektovana regulacija (endogena varijabla) nije značajno dereminisana ni jednom medijatorskom varijablom (kompetentnosti i IPLOC). Na identifikovanu-integrisanu regulaciju utiče IPLOC (0,32), na intrinzičnu motivaciju utiču kompetentnost (0,18) i IPLOC (0,34). Na eksternu regulaciju utiče kompetentnost (0,26). Ostali (diretni i indirektni) uticaji nisu značajni.

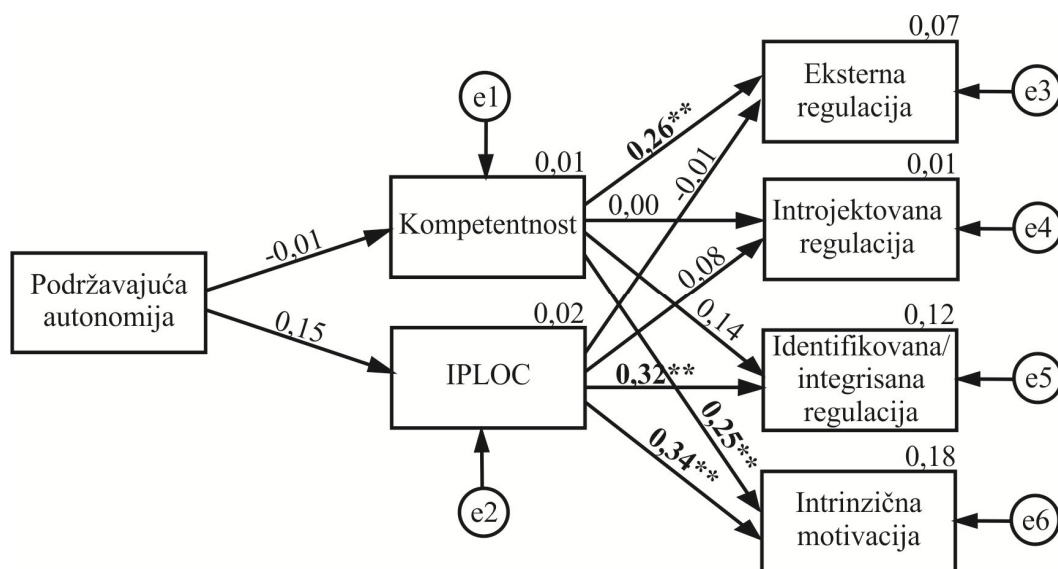

Grafikon 5: Analiza putanje: model pretpostavljen hipotezom 17<sup>18</sup>

<sup>18</sup> Na putanjama su prikazani standardizovani koeficijenti putanje. Boldirani koeficijetni putanje označeni sa \* značajni su na nivou 0,05, a označeni sa \*\* značajni su na nivou  $p < 0,01$ . Iznad svake endogene varijable prikazana je proporcija objašnjene varijanse (koeficijent determinacije). Ove oznake biće identične i na ostalim grafičkim prikazima.

Hipotezom H<sub>21</sub> pretpostavljeno je da opažen stepen u kom roditelji pružaju podršku autonomiji, klima postizanja uspeha bez napora i klima brige determinišu eksternu i introjektovanu regulaciju. Takođe je pretpostavljeno da opažen stepen podrške autonomiji od strane roditelja i klima učenja/uživanja determinišu identifikovanu-integrisanu regulaciju i intinsičnu motivaciju.

Svi indeksi slaganja (apsolutni indeksi:  $\chi^2$ , *CMIN/df*, *RMESA* i indeksi prirasta: *CFI*, *NFI*) pokazuju da su odstupanja empirijskih podataka od modela velika, tj. da nisu prihvatljiva (tabela, prilog 1). Kao što se vidi na grafikonu 6, većina pretpostavljenih veza između grupe egzogenih i grupe endogenih varijabli nije značajna. Opažanje podržavajuće autonomije i klima brige u predloženom modelu nisu značajne varijable za objašnjavanje varijanse egzogenih varijabli (motivacija duž kontinuuma samoregulacije ponašanja). Ni jedna od predloženih egzogenih varijabli ne utiče značajno na introjektovanu regulaciju. Samo tri pretpostavljene veze između varijabli su značajne (grafikon 6): eksternu regulaciju određuje klima brige (0,19), identifikovanu-integrisanu određuje klima učenja/uživanja (0,43). Klima učenja/ uživanja određuje i intrinzičnu motivaciju (0,42).

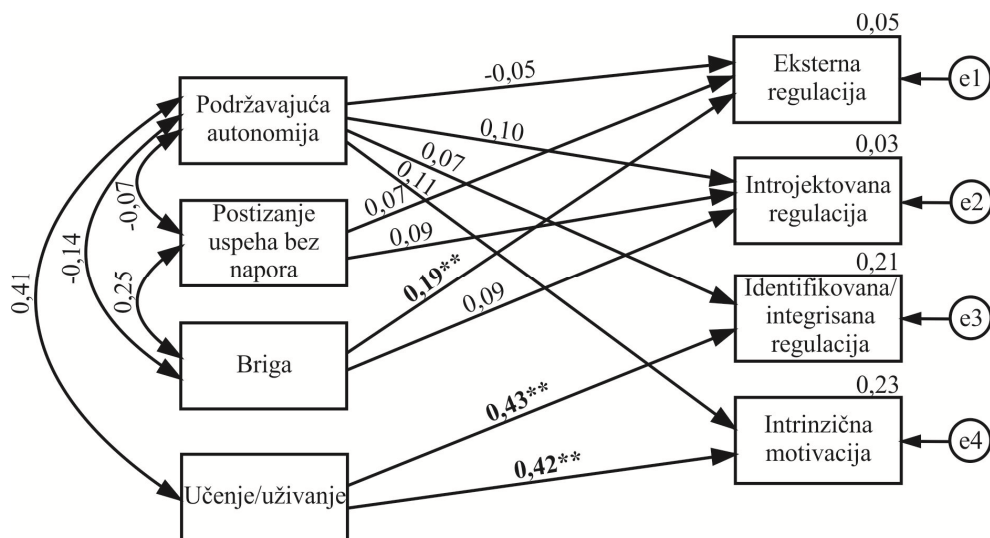

Grafikon 6. Analiza putanje: model pretpostavljen hipotezom 21

Hipotezom H<sub>22</sub> pretpostavljeno je da motivaciona klima koju kreiraju roditelji (briga, postizanje uspeha bez napora i učenje/uživanje) direktno i preko opaženog stepena u kome roditelji podržavaju autonomiju utiču na stepen zadovoljavanja osnovnih potreba (kompetentnost i IPLOC).

Svi indeksi slaganja (apsolutni indeksi:  $\chi^2$ , *CMIN/df*, *RMESA* i indeksi prirasta: *CFI*, *NFI*) pokazuju da su odstupanja empirijskih podataka od modela velika, tj. da nisu prihvatljiva (tabela, prilog 1). Kao što se vidi na grafikonu 7, većina pretpostavljenih veza između varijabli nije značajna. Naime, klima učenja/uživanja determiniše opažen stepen podržavajuće autonomije od strane roditelja (0,41), i direktno determiniše kompetentnost (0,31) i IPLOC (0,33). Uticaj ostale dve egzogene varijable (briga i postizanje uspeha bez napora) nije značajan ni za opažen stepen podržavajuće autonomije, niti za kompetentnost i IPLOC. Podržavajuća autonomija ne determiniše značajno ni kompetentnost ni IPLOC.

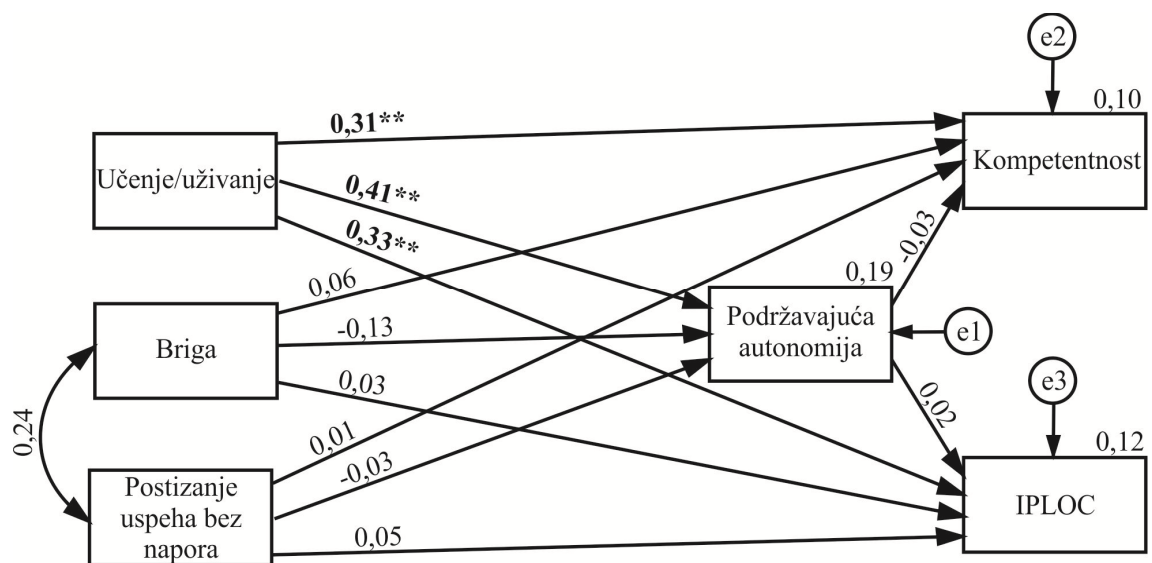

Grafikon 7. Analiza putanje: model pretpostavljen hipotezom 22.

Hipotezom H<sub>23</sub> pretpostavljeno je da klima učenja i uživanja direktno i indirektno, preko podržavajuće autonomije, utiče na ciljnu usmerenost na učenje, a da klima brige i klima postizanja uspeha bez napora direktno i indirektno, preko podržavajuće autonomije, utiču na ciljnu usmerenost na rezultat.

Neki indeksi slaganja pokazuju da su odstupanja empirijskih podataka od modela prihvatljiva ( $\chi^2$ , *CMIN/df*, *CFI*, *RMESA*), dok prema nekim indeksima (*NFI*) odstupanja nisu prihvatljiva (tabela, prilog 1). Međutim, statistika slaganja ne daje informaciju o intenzitetu odnosa između varijabli u modelu, kao ni o tome da li su svi delovi modela prihvatljivi. Moguće je dobiti prihvatljive indekse slaganja u situaciji kada je većina egzogenih varijabli u veoma malom stepenu povezana sa endogenim varijablama (Garson, 2012). Kao što se vidi iz grafikona 8, samo je jedan koeficijent putanje značajan: klima učenja i uživanja (0,40) egzogena je varijabla koja determiniše podržavajuću autonomiju.

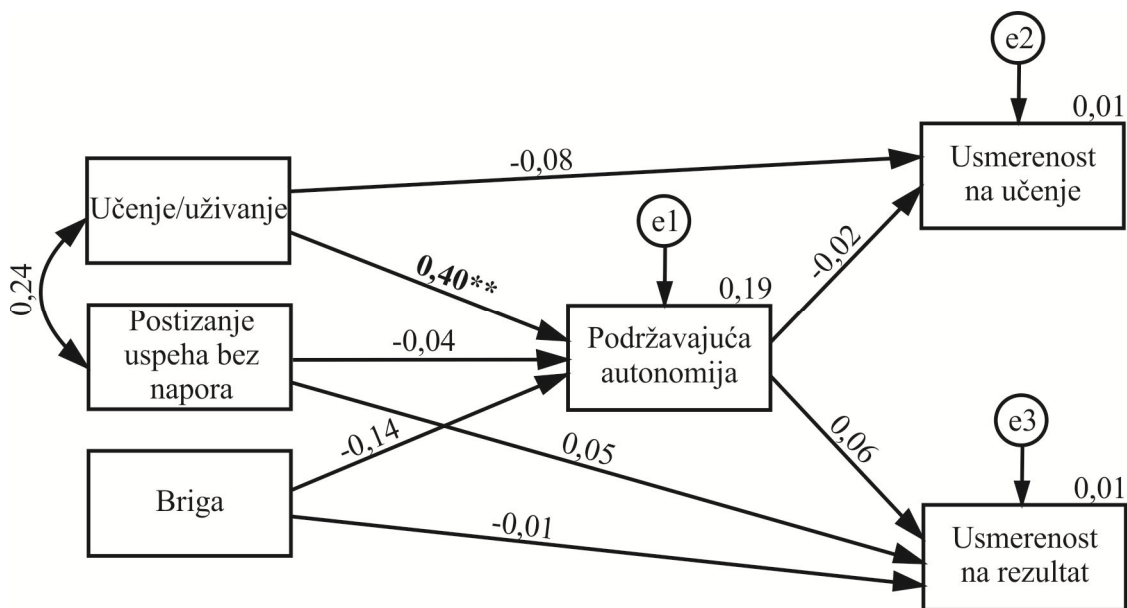

Grafikon 8. Analiza putanje: model pretpostavljen hipotezom 23

Hipotezom H<sub>24</sub> pretpostavljeno je da klima učenja/uživanja direktno i preko podržavajuće autonomije utiče na usmerenost na učenje kao cilj aktivnosti. Pretpostavljeno je da ciljna usmerenost na učenje direktno utiče na kompetentnost i na IPLOC, koje dalje determinišu identifikovanu/integrisanu regulaciju i intrinzičnu motivaciju.

Svi indeksi slaganja (apsolutni indeksi:  $\chi^2$ , CMIN/df, RMESA i indeksi prirasta: CFI, NFI) pokazuju da su odstupanja empirijskih podataka od modela velika, tj. da nisu prihvatljiva (tabela, prilog 1).

Kao što se može videti iz grafikona 9, većina veza između grupa varijabli nije značajna. U pretpostavljenom modelu jedno motivaciona klima učenja/uživanja (0,41) kao egzogena varijabla utiče na podržavajuću autonomiju. Ove dve varijable opisuju opažene karakteristike roditelja od strane sportista. Ispoljava se delovanje IPLOC na intrinzičnu motivaciju (0,19). Takođe, kompetentnost determiniše identifikovanu /inegrisanu regulaciju (0,34) i intrinzičnu motivaciju (0,40). Ostali efekti (direktni i indirektni) nisu statistički značajni, te je model neodrživ.

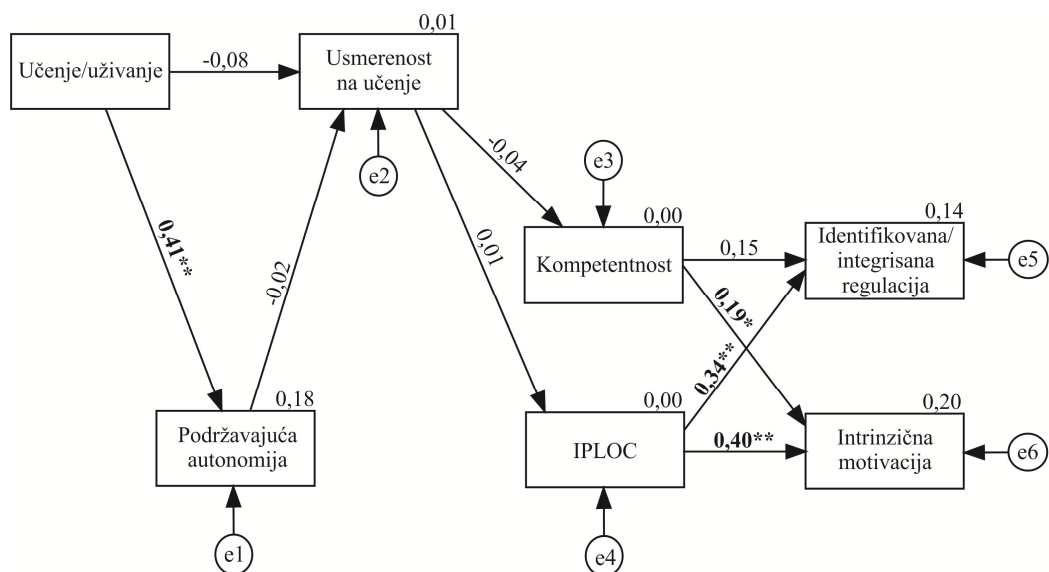

Grafikon 9. Analiza putanje: model pretpostavljen hipotezom 24

Hipotezom H<sub>25</sub> pretpostavljeno je da opažena klima postizanja uspeha bez napora i klima brige koju iniciraju roditelji direktno i preko podržavajuće autonomije roditelja utiče na cilj usmeren na postizanje rezultata. Pretpostavljeno je da ciljna usmerenost na rezultat utiče na kompetentnost i na IPLOC, koje direktno determinišu eksternu i introjektovanu regulaciju.

Svi indeksi slaganja (apsolutni indeksi:  $\chi^2$ ,  $CMIN/df$ ,  $RMESA$  i indeksi prirasta:  $CFI$ ,  $NFI$ ), pokazuju da su odstupanja empirijskih podataka od modela velika, tj. da nisu prihvatljiva (tabela, prilog 1). Kao što se može videti iz grafikona 10, većina veza između grupa varijabli nije značajna. Samo dva koeficijenta putanje su značajna. Opažena klima brige (egzogeno varijabla) direktno negativno utiče na podržavajuću autonomiju (-0,17), koja je medijatorska varijabla. Ove dve varijable predstavljaju opažene karakteristike roditelja. Potreba za kompetentnošću direktno pozitivno utiče na razvoj eksterne regulacije (0,26), što su varijable koje opisuju efekte koji se javljaju kod mladih tokom sportske socijalizacije. Ostali efekti (direktni i indirektni) nisu statistički značajni.

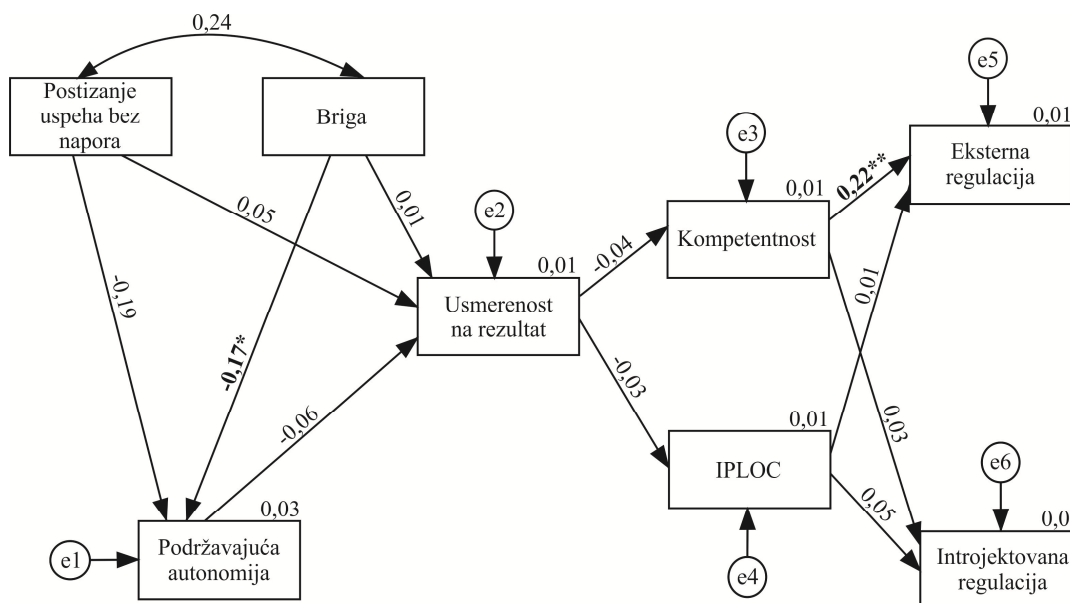

Grafikon 10. Analiza putanje: model pretpostavljen hipotezom 25

Zbog malog stepena variranja između ispitanika i niskog stepen korelacija između varijabli, smatramo da na osnovu prikazane statistike slaganja i koeficijenta putanja koji su dobijeni u ovom istraživanju ne možemo zaključivati o (ne)mogućnostima integracije koncepata iz dve teorije u specifikovanju doprinosa faktora i mehanizama delovanja roditelja kao agenasa sportske socijalizacije mladih. Kako bismo bolje razumeli dobijene rezultate, pristupili smo fokus-grupnim intervjuima.

### ***6.2.3. Rezultati trećeg cilja istraživanja – sadržaj funkcionalne uključenosti roditelja u sportsku aktivnost mladih***

Treći cilj istraživanja je određivanje sadržaja funkcionalne uključenosti roditelja u sport mladih. On podrazumeva određivanje pozitivnih efekata koje mladi mogu da ostvare tokom uključenosti u sport. Sumiraćemo osnovne rezultate koji u ovom istraživanju opisuju pozitivne efekte uključenosti mladih u sport:

- Sportisti iz našeg uzorka su u najvećem stepenu intrinzično motivisani, što ukazuje na to da oni doživljavaju zadovoljstvo i da uživaju u sportskim aktivnostima nezavisno od ostvarivanja spoljašnjih ciljeva (pobeda i nagrada).
- Najveći broj sportista iz uzorka je visoko usmeren na obe ciljne orijentacije. Gotovi svi sportisti su u većem stepenu usmereni na učenje i zadatak, dok je manje od 5% u većem stepenu uumereno na rezultat.
- Prosečna vrednost zadovoljstva izvođenjem i stepenom u kom koriste svoje potencijale je visoka. Ako se stepen zadovoljstva posmatra kao kategorička varijabla, vidi se da je više od 60% sportista umereno zadovoljno svojim izvođenjem i stepenom u kome koristi svoje potencijale, a da je više od trećine (čak 36%) izrazito zadovoljno, dok samo 2% nije zadovoljno. Ispitani sportisti u znatno većem stepenu doživljavaju *pozitivna nego negativna osećanja* u sportu. Skoro 99% sportista doživljava umeren intenzitet pozitivnih osećanja, a oko 79% uglavnom ne doživljava negativna.
- Više od dve trećine sportista smatra da u sportu doživljava izrazito osećanje vitalnosti, a manje od jedne trećine smatra da ovo osećanje doživljava u umerenom intenzitetu.

Iz navedenih rezultata može se uočiti da su gotovo svi sportisti iz uzorka učestvovanjem u sportu ostvarili pozitivne efekte. Smatramo da je na ovom mestu prigodno da postavimo neka pitanja koja kritički osvetljavaju dobijene rezultate. Prvo, da li ovakvi rezultati mogu biti proizvod karakteristika uzorka ispitanika? Ako imamo u vidu da su ispitanici koji su uključeni u uzorak heterogeni u smislu da su oba pola, uzrasta od 15 do 18 godina, treniraju i individualne i ekipne sportove u okviru šest različitih sportskih grana i dostigli su različite nivoe takmičarske uspešnosti, odgovor je negativan. Drugo pitanje koje može da se postavi je da li su dobijeni rezultati posledica davanja socijalno poželjnih odgovora. Da bi se umanjio stepen u kom ispitanici daju socijalno poželjne odgovore, ispitivanje je bilo anonimno. Ispitanici su popunjavali upitnike individualno ili u malim grupama, u odgovarajućim fizičkim i socijalnim uslovima, samo uz prisustvo ispitivača, bez prisustva roditelja i trenera. Dakle, i na ovo se može negativno odgovoriti. Kada je reč o psihometrijskim karakteristikama primenjenih instrumenata, iz ranije priloženih rezultata možemo videti da primenjene skale imaju raspon od zadovoljavajućeg (skale sa malim brojem stavki) do visokog nivoa pouzdanosti.

Na osnovu navedenog razmatranja možemo da iznesemo pretpostavku da su gotovo svi mladi uzrasta od 15 do 18 godina koji se bave takmičarskim sportom ostvarili pozitivne efekte. Pošto u uzorku nema sportista koji ne ostvaruju pozitivne efekte, analizom dobijenih rezultata ne može da se dobiti odgovor na pitanje šta čini sadržaj funkcionalne uključenosti roditelja u sport mladih.

U cilju daljeg razumevanja i interpretacije dobijenih podataka, sprovedena je druga, kvalitativna faza istraživanja.

### ***6.3. Osnovni rezultati kvalitativnog dela istraživanja***

Osnovni ciljevi kvalitativne faze istraživanja su razumevanje, interpretacija i validacija rezultata koji ukazuju na to da su mladi ostvarili pozitivne efekte tokom bavljenja sportom. Uljučena su i pitanja o toku prirodne selekcije, odnosno napuštanju sporta i definisanju sadržaja funkcionalne uključenosti roditelja u sport mladih. U ovoj fazi sprovedeni su fokus-grupni intervjui sa sportistima i roditeljima i dubinski polustrukturirani intervjui s trenerima. Iako prvobitno nije planirano da treneri budu



uključeni u istraživanje, prevagnula je svest o značaju njihove ekspertske uloge u sportu mladih.

Na osnovu pitanja koja su postavljena sportistima, roditeljima i trenerima razvile su se diskusije iz kojih su ekstrahovane osnovne teme. Kako bi se stekao potpuniji uvid u tok diskusija, u okviru svake teme su navedeni neki od tipičnih odgovora ispitanika. Dakle, teme predstavljaju integraciju opažaja, razmišljanja, tvrdnji i shvatanja nastalih na osnovu svih odgovora dobijenih u različitim fokus-intervjuima sa sportistima i roditeljima i dubinskim intervjuima sa trenerima. Odgovori ispitanika predstavljaju citate izgovorenih tvrdnji koji su neznatno modifikovani radi ostvarivanja većeg stepena čitljivosti. U osnovi opredeljivanja za navedeni način prikazivanja dobijenih podataka je to što se pokazalo da za mnogo tema postoji relativno visok stepen podudarnosti odgovora unutar i između grupa sportista i roditelja i intervju sa trenerima. Neke teme su direktno inicirane postavljenim pitanjima, a neke su tokom diskusije spontano iskrsle; to će u daljem prikazu biti naznačeno.

Prikaz dobijenih kvalitativnih podataka i njihova analiza izloženi su integralno, a strukturirani prema ciljevima.

### ***6.3.1. Interpretacija i validacija kvantitativnih podataka***

Jedan od ciljeva sprovođenja kvalitativne faze istraživanja jeste da se proveri da li dobijeni kvantitativni podaci (visoki skorovi na pojedinim skalama, koji ukazuju na to da su gotovo svi ispitanici ostvarili pozitivne efekte učestvovanjem u sportu) odslikavaju realno stanje ili je na njih uticalo davanje socijalno poželjnih odgovora ili primenjenog postupka. Da bi se smanjila pristrasnost, pitanja koja su postavljena sportistima, roditeljima i trenerima usmerena su na davanje iskustvenih odgovora, odnosno na opisivanje ponašanja u određenim situacijama. U skladu s podacima dobijenim u kvantitativnom delu istraživanja, izlaganje je podeljeno u nekoliko kategorija: ciljna usmerenost, motivacija, osnovne potrebe, osećanja zadovoljstva i vitalnosti.

**Kategorija 1: Ciljna usmerenost.** U jedanom od segmenata intervjua naglasak je stavljen na opisivanje i diskusiju o ciljevima koje sportisti obično postavljaju i na opisivanju situacija u kojima se i oni obično osećaju najuspešnijim kada ostvare te ciljeve. Tokom diskusije spontano su se izdvojile dve teme: a) Jedna je koncentrisana na ciljeve vezane za trening, tj. proces u kom sportisti uče, napreduju i usavršavaju se. U okviru ove teme centralno mesto je zauzela diskusija o značaju i načinima dostizanja ciljeva na treningu; b) Druga ključna tema tiče se ostvarivanja takmičarskih ciljeva. U okviru ove teme spontano se diferencirala tema o različitom značaju takmičarskih ciljeva među sportistima koji su na različite načine uključeni u sportsku aktivnost.

**a) Trenažni ciljevi.** Opšteuzevši, sportisti dele mišljenje da je *trening cilj po sebi*. Specifično, brojni komentari sportista direktno ukazuju na to da oni za svaki trening postavljaju niz ciljeva koje nastoje da ostvare. Pri tom, oni jasno ističu važnost ostvarivanja tih ciljeva za dalje napredovanje i usavršavanje. Jedan sportista je na sledeći način sažeo svoje mišljenje: „*Meni je trening cilj. Što teže treniram, više ću dostići neki viši nivo, ali meni to nije teško. Ja u startu krećem, ulazim i znam to da prevaziđem...*“ Iz komentara ovog sportiste, a to je samo jedan od karakterističnih komentara iznetih tokom diskusije, direktno može da se uoči visok stepen usmerenosti na ostvarivanje trenažnih ciljeva. Pored toga, navedena rečenica implicira procenu napretka i nivoa kompetentnosti poređenjem sa sopstvenim prethodnim izvođenjem. Drugi sportista je sledećim komentarom ukazao na to da tokom treninga postavlja *niz ciljeva*: „*Postoje ciljevi maleni i postoje ogromni ciljevi... Kod mene je trening podeljen na tri dela, taj srednji deo je od 20 malih delova. E sad, da najbrže istrčim svaki interval i kažem uauuuu...*“ Još nekoliko sportista je dalo slične komentare, koji ukazuju na to da oni nastoje da unaprede svoje izvođenje postavljanjem i ostvarivanjem niza ciljeva na treningu.

Dalja diskusija se strukturirala oko isticanja značaja postavljanja *teških* trenažnih ciljeva, odnosno značaja istrajnosti u radu na treninzima, visokog stepena ulaganja napora, nastojanja sportista da na treninzima pruže svoj maksimum. Sportisti su relativno dugo raspravljali o ovoj temi. Bez sumnje se može reći da sportisti, bez obzira na uzrast, takmičarski nivo i sportsku granu, dele mišljenje da je ulaganje napora na treningu značajno za lično usavršavanje i napredovanje, te da se u situaciji u kojoj postignu ciljeve osećaju uspešnim. Iako oslikavaju različite perspektive posmatranja,

komentari sportista konvergiraju ka sličnim zaključcima. Sledeća izjava jednog sportiste, predstavlja jedan od karakterističnih primera o kojima su sportisti diskutovali: *„Trening nije nešto što naučiš, nego guliš kožu, crnac postaješ svaki dan. Trening mora da bude težak. Svako ko se bavi sportom i ko iole trenira nešto, ide na neka takmičenja, on daje svoj maksimum. Sad svako kad daje svoj maksimum, njemu je teško.“*

Ostali sportisti su dali slične komentare, a sledeći komentar, jedan od najupečatljivijih, ukazuje na ekstremni stepen ulaganja napora na treningu jednog profesionalnog sportiste: *„...sreća je kad vidim da jedva izlazim iz vode, da sam umoran. Dva, tri puta sam bukvalno imao trening na kom se isporučavam, i onda se vratim i nastavim. Postoji i neko zadovoljstvo....“*.

Diskusija se razvila i oko značaja *učenja veština* tokom treninga. Sportisti ekspliciraju da je učenje novih veština, sa fokusom na ličnoj aktivnosti, samo po sebi uspeh, koji podržavaju roditelji i treneri: *„Mislim da je glavni deo da naučim poteze na terenu... zato što moram da naučim prvo nešto i to je uspeh, i onaj ko teži nečemu mora da uloži u sebe, a tu dolaze i roditelji, treneri, ne možeš sve da uradiš sam.“*

Slično procenama sportista, roditelji smatraju da njihova deca daju prioritet učenju i usavršavanju nad postizanjem rezultata, što po njima ima funkciju daljeg napredovanja i povećanja lične kompetentnosti. Ilustrativan je komentar jednog oca: *„Tu je baš neka unutrašnja motivacija njena. Njoj nije važno mnogo da se takmiči, daleko je važnije da određeni korak odigra savršeno dobro i da postigne onaj nivo fizičke kondicije, razgibanosti i elemenata koji su obavezni da bi mogli dalje da rade.“* Otac drugog sportiste je eksplicirao da za njegovog sina pobjeda na takmičenju nije na prvom mestu: *„...karate trener je bio izuzetno fokusiran na takmičenje. Sinu se to nije dopalo zato što je bio prenatržen imperativ pobjede po svaku cenu, i sam je odustao od toga. Onda je prešao na aikido, gde je sve nekako opuštenije i to se njemu svidelo“*. Da su mladi sportisti u našoj sredini u većem stepenu usmereni na učenje i usavršavanje nego na postizanje rezultata u skladu je sa procenama svih trenera. Tako je na primer, jedan trener izjavio: *„Sada radim s kategorijom košarkaša od 15 do 18 godina. Većina njih ima želju da napreduje, da se usavršava, jedan manji deo interesuje samo takmičenje, a najmanji deo je tu da bude sa društvom, da ubije vreme, ali to su jedan-dvojica.“* Pored toga, treneri smatraju da je ovakva usmerenost poželjna, što ilustruje sledeća rečenica jednog trenera: *„I treba tako da bude. Stalno treba imati na umu da moraju neprestano*

*da se usavršavaju, da dodaju neke nove elemente i da će samim tim dovesti do poboljšanja i do rezultata. Svi treba da budu usmereni prema učenju i usavršavanju, a postignuće će doći samo po sebi kad se slože sve kockice“.*

Nakon što su sportisti i roditelji izneli svoja mišljenja, diskusija je preusmerena na identifikovanje faktora koji su u osnovi opisane orijentisanosti sportista. Sportisti smatraju da na treningu češće i lakše mogu da pruže svoj maksimum nego na takmičenju iz dva razloga.

Prvi razlog je činjenica da ima mnogo više treninga nego takmičenja. Opisan stav može se videti kroz sledeću rečenicu: *„Lakše se pokazuje maksimum na treningu. Treninga ćeš imati 300, a takmičenje jedno. Ako ja na treningu pokažem zalaganje, ako pokažem da sam 'radnik', ono što mi trener da ću odraditi 100-120%, daću i više od maksimuma i napraviti uspeh na treningu.“*

Drugi razlog jeste to što sportisti smatraju da mnogo više mogu da kontrolišu ishode tokom treninga nego tokom takmičenja: *„Zato što ne mora da znači da ćemo mi pružiti sve od sebe na takmičenju i da će biti onako kako treba. Na treningu, opet, mi se trudimo pa je češći taj uspeh na treningu nego na trci i trening je temelj uspeha.“* Pored toga, nekoliko sportista je iznelo stav da je zalaganje na treningu značajan faktor postizanja maksimuma tokom takmičenja, što se može videti iz sledeće rečenice jednog sportiste: *„Mi kada znamo da smo dobro uradili trening i da smo zadovoljni time, onda će morati da bude dobro i na takmičenju.“*

U fokus-intervjuima s roditeljima pojavile su se dve perspektive posmatranja. Prva je sklonost roditelja da aktivno podstiču razvoj usmerenosti na učenje i usavršavanje: *„Ali ono što je važno uvek da im naglasim jeste značaj tog individualnog postignuća od treninga do treninga, od takmičenja do takmičenja. Dakle ne kao neku opštu kategoriju, nego da si sada bolji nego prošlog meseca.“* Druga perspektiva se odnosi na to da roditelji smatraju da treneri iniciraju opštu klimu u kojoj je jasno istaknuto da zalaganje na treningu dovodi do boljeg takmičarskog izvođenja. Jedna majka je iznela svoje zapažanje koje je saglasno s mišljenjem sportista: *„Oni su radom na treningu ipak tako uslovljeni da im se objašnjava da taj i taj korak dovodi do gola, do koša. Dakle, oni se uslovljavaju da ako savladaju ne znam šta, tehniku i taktiku, to dovodi do rezultata.“* U razgovoru o faktorima koji su značajni za ciljnu usmerenost sportista treneri su se

fokusirali na opisivanje načina na koje nastoje da sportisti trening i zalaganje na treningu postave kao prioritet u odnosu na postizanje rezultata. Tako je na primer, jedan trener izjavio sledeće: „A ja u stvari njih ne primoravam, ne gušim ih, ne stavljam im rezultat kao prioritet, rezultat dolazi sam po sebi. Jednostavno, ne osećaju nikakav pritisak sa moje strane.“ Drugi trener je direktno ukazao na to da on podstiče takvu usmerenost kod sportista: „Ja ih usmeravam da na svakom treningu dobiju pobedu više, da savladaju opterećenje, da malo po malo napreduju, što će na kraju dovesti do rezultata...pre svega moraju da pobeđu sebe da bi pobedili druge.“

**b) Različit značaj takmičarskih rezultata.** Mada i sportisti i roditelji i treneri dele mišljenje da je ostvarivanje takmičarskih rezultata značajno, oni su ukazali na to da postizanje takmičarskih rezultata ima različit značaj, u zavisnosti od načina uključenosti u sport. Naime, nekoliko sportista je diskutovalo o razlici između amaterskog bavljenja sportom s jedne strane, i profesionalnog, odnosno vrhunskog sporta, sa druge. U profesionalnom i vrhunskom sportu, koji predstavlja osnovnu radnu delatnost, ostvarivanje takmičarskih rezultata ima veći značaj nego u amaterskom sportu. Tako je na primer jedan sportista istakao sledeće: „Mislim da imaju dve strane: prvi motiv je ljubav prema sportu i jednim delom važno je učestvovati, dok sa druge strane vrhunski sport i ljudi koji žele da učestvuju u vrhunskom sportu da postignu neki vrhunski rezultat i da odu u neki klub o kome su maštali celog života.“ U nastavku diskusije jedan sportista na sledeći način je iskazao svoje mišljenje o dominantnom značaju postizanja rezultata u profesionalnom sportu: „Na žalost, danas je profesionalni sport prosto vezan za posao. To je ono što sam ja pokušao malo pre da kažem sa onim važno je učestvovati. Uglavnom ljudi koji se bave profesionalnim sportom i žive od toga.“

Možemo zaključiti da sportisti diferenciraju dve vrste ciljeva koje nastoje da dostignu. Jednoj pripadaju trenažni ciljevi, koji su pre svega razvoj ličnog napredovanja i lične kompetentnosti. Drugoj pripadaju takmičarski ciljevi, čiji značaj varira u zavisnosti od načina uključenosti u sportsku aktivnost.

**Kategorija 2: Motivacija.** U okviru ovog segmenta od sportista se tražilo da opišu svoju motivaciju za bavljenje sportom i primere koji oslikavaju kvalitet njihove motivacije. Jedna od najistaknutijih karakteristika ove diskusije jeste ukazivanje na promenu kvaliteta motivacije u vremenu. Osnovna tema jeste razvoj i transformacija motivacije od spoljašnjih podsticaja do unutrašnje potrebe za bavljenjem sportom.

Generalno, velika većina sportista navodi da je počela da se bavi sportom podstaknuta različitim spoljašnjim razlozima. Neki su navodili zdravlje kao razlog uključivanja. Na primer, jedna sportiskinja je rekla da nije ona izabrala da se bavi sportom, već su roditelji tako odlučili zbog zdravstvenih razloga: „*Ja nisam mogla da biram. Meni su roditelji zbog skolioze rekli da moram.*“ Ipak, kod najvećeg broja sportista dominirao je motiv za druženjem s vršnjacima koji je kasnije prerastao u bavljenje sportom kao samostalnim motivom. Svi sportisti smatraju da su s vremenom ovi spoljašnji razlozi prerasli u unutrašnje. Tako, na primer, jedan od sportista je rekao sledeće: „*Ja kada sam krenuo, krenuo sam zbog druženja najviše... Sada mi je sport glavna aktivnost koja mi se svakog dana dešava i kao ispunjenje nekih ličnih ciljeva. Nemam neke ciljeve, ono kao zasad da postanem buržuj, da imam dobra kola. Sve se svodi na plivanje.*“ Značaj zadovoljstva, uživanja i ljubavi prema sportskoj aktivnosti kao dominantom motivu za dalje treniranje potvrđuju sledeće reči jednog sportiste: „*U početku je razlog bio druženje... Sada mi je to svakodnevnica; kada ne treniram, taj dan je bez veze i uzima mi dva sata vremena i umara me, utiče na ostale funkcije. I dalje mi je zabavno, i dalje uživam, radujem se i imam strašnu ljubav prema tome.*“

Da je sportska aktivnost s vremenom postala aktivnost koja se izvodi iz ljubavi i radi uživanja, vidi se iz prethodnih primera, a na to u još većem stepenu ukazuje sledeći opis jednog sportiste: „*Poenta je to da je prvo bila obaveza i u jednom momentu sam ukapirao da je to ljubav prema sportu ... nešto sam radio s tatom i on mi je rekao: nemoj da ideš na trening, treba da mi pomogneš nešto... i kako da ne idem na trening i suze u očima i eksplozije i burne emocije i tad sam ukapirao da u stvari ne mogu bez sporta.*“ Na sličan zaključak navode i komentari jednog sportiste iz kojih se vidi da za njega učestvovanje u sportu predstavlja izraz unutrašnje potrebe i da sada ima centralno mesto u sistemu njihovih vrednosti: „*Na treningu sam imao problema sa srcem. Kada sam prošao silne kontrole, nisu našli apsolutno ništa, i niko mi nije zabranio da treniram. Da mi neko kaže da ne smem da treniram, ja mislim da bih nastavio da treniram, makar i da rizikujem ...imam strah... ne znam kako bih se izborio s tim, zato što ne bih mogao samo da prestanem tako da treniram.*“

S obzirom na osnovnu temu diskusije koja se razvila u okviru ovog segmenta, može se uočiti da sportisti jasno diferenciraju motivaciju za uključivanje u sport i motivaciju za

bavljenje sportom koja se razvila kasnije, a koja je prerasla u zadovoljstvo i unutrašnju potrebu.

**Kategorija 3: Zadovoljstvo uložnim naporom i pružanjem maksimuma.** Pitanja o osećanju zadovoljstva bila su usmerena na opisivanje situacija u kojima sportisti tokom izvođenja sportske aktivnosti osećaju zadovoljstvo. Osnovna tema, oko koje postoji opšta saglasnost sportista jeste da oni osećaju zadovoljstvo kada daju svoj maksimum, kada ostvare dobro izvođenje, bilo na treninzima, bilo na takmičenjima. Međutim, većina sportista stavlja naglasak na to da oni češće (nekoliko njih je izjavilo i svakodnevno) doživljavaju zadovoljstvo tokom trenažnog procesa: „*Svakodnevno, dobar trening i dobro prolazno vreme*“, ili kao što je rekla jedna sportistkinja: „...*svakodnevno posle treninga onaj trenutak kada legnem iscrpljena i umorna. To me onako neki rezultat rada...*“. Svoje mišljenje obrazlažu činjenicom da su treninzi češći nego takmičenja, te da izvođenje na treningu u većem stepenu zavisi od njih samih. Mnogi komentari su bili usmereni na to da oni najčešće osećaju zadovoljstvo kada naporno treniraju: „*Mene isto usreći kada radim neki težak trening kada znam da sam dobro radila.*“ Jedan sportista je prilično dugim komentarom opisao i posebno naglasio da oseća zadovoljstvo kada pruži izvođenje koje prevazilazi očekivanja: „*Kad posle četiristotog skoka uradim još jedan, kad se na loptu na koju neko ne ide nogom, stigne rukom i završi leđima u ripstolu, kada ostavim sebe na terenu i posle utakmice sleš trening Znači ako uspem da ostvarim sebe kompletno na terenu, i psihički i fizički, i dušom i telom...*“

Takmičarske situacije koje sportisti navode vezane su za postizanje uspeha. Međutim, na osnovu odgovora sportista može se uočiti da oni takmičarski uspeh definišu preko dva donekle odvojena kriterijuma. Prvi kriterijum je davanje sopstvenog maksimuma, zalaganja i truda na takmičenju nezavisno od krajnjeg rezultata, ili pobede. Tako na primer, jedan odbojkaš navodi sledeću situaciju: „*Kada dođe neka ekipa koja nas, što bi se reklo, obriše, zato što je bolja a mi smo lepo odigrali, ja sam zadovoljan i kažem 'skidam kapu'*. Ali ako izgubimo od ekipe koja nije bolja od nas, a mi nismo pružili svoju dobru igru, to je veliko razočaranje.“ Slične primere navode sportisti koji se bave individualnim sportom. Jedan atletičar je rekao: „*Trenutak kada ostvarim cilj, kada utrčim u cilj, znam da je gotovo i znam da sam istrčao to da za bolje nemam mogućnosti...*“, dok je drugi sportista sledeći primer: „*Kada sam plivao prvi put*

*plivački maraton... nisam uopšte bio svestan da sam stigao do cilja. Taj osećaj nekako... kad daš taj maksimum, uspeh se preuveličava.*“ Drugi kriterijum se zasniva na ostvarenoj pobedi. Većina sportista je navela da pobeda predstavlja značajan faktor osećanja zadovoljstva, ali uz napomenu da im je u mlađem uzrastu pobeda značila više nego sada. Međutim, zanimljivo je to da je nekoliko sportista iznelo jasnu opasku da pobeda po sebi jeste značajna: „*Naravno, svi vole da pobeđu, ja volim da pobedim, osećam se lepo*“, ali da nije neophodan uslov osećanja zadovoljstva: „*Svakako, tebi je važno da učestvuješ, a ne mora značiti da ćeš pobediti, ali ćeš biti zadovoljan.*“ Na ovaj komentar jedna sportistkinja se nadovezala sledećim: „*Možeš biti zadovoljan zato što si uvideo koliko treba da se trudiš, da bi postigao rezultate.*“

Postoji saglasnost između trenera da većini mladih pruža zadovoljstvo već samo učestvovanje u sportu. *Čim dolaze mora da su zadovoljni. Kad neko dolazi u kontinuitetu znači da oseća zadovoljstvo; ne bi dolazio u tu sredinu i ne bi se time bavio da ne oseća zadovoljstvo.*

Treneri opisuju slične situacije u kojima opažaju da sportisti osećaju zadovoljstvo. U prvom redu navode da većina sportista oseća zadovoljstvo nakon napornog treniranja i kada savladaju neko opterećenje za koje su mislili da nije moguće: „*E sada, svaki trening ima neki cilj... Ima različitih likova, neke su zadovoljne kada se na tom treningu oznoje kao lude, kada se skroz istroše, a nekima to neće prijati*“, kao i kada uvide da je istrajnost u zalaganju na treninzima dovela do uspeha: „*Jednostavno osećaju zadovoljstvo kroz rezultat; oni znaju da je količina treninga koji su odradili dovela do rezultata. Bitan je kvantitet da bi se došlo do rezultata.*“ Takođe, treneri dele mišljenje sa sportistima da pobeda jeste značajna, ali da je za osećanje zadovoljstva možda još značajnije dobro takmičarsko izvođenje: „*Većina zadovoljstvo oseća posle pobeđu kada se ostvaruju dobri rezultati, ali i kada ne pobeđu ali igraju dobro*“.

Jedan od trenera, ukazao je na to da postoje različiti tipovi zadovoljstva posle takmičenja i posle treninga: „*Mislim da zadovoljstvo na takmičenju može da bude spoljašnje i unutrašnje. Unutrašnje je kada su zadovoljni onim što su uradili a ne pobeđu. Spoljašnje je kada pobeđu. A što se tiče treninga, zadovoljstvo se vezuje za sadržaj i za opterećenje. Oni su nezadovoljni ukoliko opterećenje nije bilo dovoljno bar da održi prethodne sposobnosti ili ukoliko je bilo preveliko.*“



Ukratko, sportisti navode da osećaju zadovoljstvo kada postignu uspeh i tokom treninga i tokom takmičenja. Pri tom, zadovoljstvo na treninzima je češće nego na takmičenjima.

**Kategorija 4: Osećanje subjektivne vitalnosti – tokom učestvovanja i nakon najboljeg mogućeg izvođenja.** Slično kao i kada je reč o osećanju zadovoljstva, sportisti opisuju da osećanje da poseduju psihičku i fizičku energiju, da optimalno funkcionišu, da ispoljavaju svoje potencijale tokom sportske aktivnosti doživljavaju izvođenjem sportske aktivnosti kada postignu svoj maksimum. Na osnovu brojnosti i prirode komentara sportista, kao i na osnovu toka diskusije, može se uočiti da sportisti češće doživljavaju takva osećanja na treningu nego na takmičenju. Tako, na primer, sledeća rečenica jednog sportiste ukazuje na to da on opisana osećanja povezuje više sa samom sportskom aktivnošću nego sa pobedom na takmičenju: *„Ja se bolje osećam kad se bavim nečim; kada trčim, lepo se osećam. To je i najvažniji razlog. Uspeh jeste važan, upravo mi je taj osećaj tokom igre mnogo nekako važniji od same pobede.“* Nekoliko sportista je iznelo komentar da je sportska aktivnost značajna za realizovanje potencijala koje poseduju, na šta ukazuju reči jednog sportiste: *„Ako ne treniram, jedan, dva dana preskočim, loše se osećam, višak energije nemam gde da ispoljim.“* Takođe, sportisti su istakli da oni ova svoja osećanja doživljavaju kada ostvare postignuće kojim prevazilaze očekivanja: *„Kada uradim nešto dobro što je na crti mojih mogućnosti, što nisam mislio da je moguće a ostvario sam u tom trenutku.“* Na navedeni komentar jedan sportista se nadovezao komentarom da neposredno nakon nekog ostvarenja u koje je uložio veliki trud, ne oseća umor: *„Mi u trenutku kada se osećamo srećno i zadovoljno, posle nekog ostvarenja našeg, ne osećamo umor i ja se osećam umorno i posle treninga i posle utakmice ali u trenutku kada se osećam zadovoljno i srećno, u tom trenutku ne osećam umor.“* Jedan od trenera ukazao je na to da osećanje vitalnosti predstavlja efekat trenažnog procesa, i to kada je trening dobro programiran i pred takmičenje: *„Ukoliko je dobro napravljen trening i uoči takmičenja kada se smanji, rastereti trening, u jednom trenutku gomilamo opterećenje kada sportisti idu u sve veći zamor. Onda se rastereti trening, i onda nastane skok. Tada sav prethodni rad rezultira kumulativnim trenažnim efektom koji se oseća kao pucanje od energije i priliva snage, a ispoljava se na tehničko-taktičkom, ali i na psihosocijalnom nivou.“*

**Kategorija 5: Potreba za kompetentnošću i autonomijom.** Pitanja u okviru ovog segmenta bila su usmerena na opisivanje iskustva sportista u situacijama u kojima oni osećaju da se efikasno suočavaju za zadacima koji za njih predstavljaju priliku da se dobro pokažu, da postignu dobro izvođenje, kada osećaju da su samostalno izabrali da učestvuju u sportu, da sami pokreću svoje aktivnosti i njima upravljaju. Prva tema koja se izdvojila i o kojoj su imali šta da kažu skoro svi sportisti, odnosi se na to da se oni osećaju kompetentno čak i nakon ostvarivanja najmanjeg uspeha, bilo na treninzima bilo na takmičenjima. Jedan karakterističan komentar ilustruje viđenje većine sportista: „*Ja se posle svakog uspeha, krenuvši od malog da dohvatim loptu, da osvojim servis, znači bilo šta što uradim dobro, osećam super moćno, superiorno.*“ Pored toga, sportisti su više puta naglasili da su samostalno izabrali da treniraju određeni sport, kao i to da njihovo bavljenje sportom predstavlja njihov lični izbor; kao što je jedna sportiskinja rekla: „*ipak sve zavisi od nas samih*“. Diskusija se uglavnom sastojala od navođenja situacija „*na terenu*“, u kojima sportisti osećaju da upravljaju svojim aktivnostima. Tako je jedan sportista naveo sledeći primer: „*...osećaj slobode, moći i kontrole kad nešto radim, u ovom slučaju kada igram odbojku; kad dohvatim neku loptu, osećam da sve zavisi od mene i osećam se slobodno kao da letim.*“ Jedan sportista je istakao da je „*taj osećaj koji ima na terenu dok igra mnogo važniji od pobede.*“

Druga tema u okviru ovog segmenta, koja je spontano iskrsla tokom diskusije, odnosi se na to da su sportisti skloni da pronalaze način da ispolje i potvrde svoju kompetentnost i autonomiju. Nekoliko sportista je naglasilo da oni biraju da učestvuju u situacijama u kojima postoji mogućnost da ispolje kompetentnost: „*Ja sam učestvovala u planinskoj trci iako znam da imam 10 kilograma viška, ali sam tri godine za redom učestvovala da dokažem sebi da mogu i čak sam osvojila treće mesto.*“ Kada je počinjala da igra u super ligi, jedna od sportiskinja se osećala potcenjeno, zato što joj trener nije pružao priliku da se dovoljno iskaže, pošto je nije dovoljno uvodio u igru. Međutim, ona je odlučila da pronađe situacije u kojima će se osećati kompetentnom, i da pred sebe postavi nove izazove: „*Sebi sam rekla: ja ću trenirati, radiću neku svoju kondiciju, neću dozvoliti da stagniram u tom delu. Nisam dozvolila da mi trener nametne neki svoj stav i sebi sam olakšavala.*“

### 6.3.2. Napuštanje sporta

Postoji opšta saglasnost između trenera koji treniraju mlade u okviru različitih sportskih grana o tome da mladi sportisti obično i najčešće prestaju da se bave sportom tokom dva prelazna perioda. U zavisnosti od sporta, prvi period je između jedanaeste i četrnaeste godine, što odgovara prelasku iz sportskih škola u takmičarski sport. Drugi period, u kom se odvija najoštrija selekcija, jeste onaj na prelasku iz juniorske u seniorsku kategoriju, što se obično dešava, u zavisnosti od sportske grane, posle osamnaeste godine. Navedenu tendenciju jedan trener je opisao na sledeći način: *„Do trinaeste-četrnaeste godine ja njih držim u jednom ozbiljnom-neozbiljnom treningu... zato što prerana specijalizacija istroši dete i ono u dvanaestoj-trinestoj godini samo ode. Posle četrnaeste godine oni prave rezultat, oni su potpuno svesni: u tom su sportu i nema nazad. Njih više ne može da pokoleba ni škola ni devojka ni izlasci. Oni su se već tačno usmerili.“* Sličan je komentar drugog trenera, koji je ukazao na to da neki mladi u periodu oko četrnaeste godine napuštaju odbojku zbog većih zahteva u školi: *„To je negde od četrnaeste godine pa nadalje. Neko ko krene u srednju školu isto napusti odbojku zato što mu uz školu to postane velika obaveza.“*

Mišljenja sportista i trenera o najčešćim razlozima za napuštanje sporta u ovom periodu su saglasna. Oni navode da sport najčešće napuštaju oni sportisti koji zahtevе za većim stepenom posvećenosti opazaju kao odricanje na koje nisu spremni. Jedan atletičar je naveo sledeći primer iz svog sporta: *„Većina prestaje zato što nije spremna da ustane ujutru kad je napolju sneg“*, dok je drugi izjavio sledeće: *„Ozbiljnije bavljenje sportom zahteva odricanje, a na to odricanje mnogi nisu bili spremni i smatrali su da nešto propuštaju. Pa na primer izlaske i to što je aktuelno: važnije je da odu na neki rođendan a ne na takmičenje.“* Na isti zaključak upućuje i sledeći primer koji je izneo jedan sportista: *„Jedan moj drug je držao juniorski rekord u plivanju i nije mu se radilo. Jednog dana je došao i rekao da će da prekine i prekinuo je.“* Sličan komentar je izneo i jedan trener: *„Kad počinju odricanja da bi neko uspeo.“* Sledeći učestali razlog koji sportisti i treneri izdvajaju povezan je prethodnim – promena interesovanja i razvoj novih interesovanja: *„Sport traži neku redovnost. Ako svaki dan idete na trening, teško svaki dan možete da gledate neku seriju...“* Sledeći primer jasno ukazuje na promenu interesovanja u smeru sve većeg značaja neformalnog druženja sa vršnjacima: *„Moja*

*najbolja drugarica je u trećoj godini gimnazije prestala s treninzima. Ja sam razgovarala sa njom, pitala šta je razlog pošto je bila jako uspešna. Smučilo joj se da svaki izlazak propušta, da njeno društvo ide na kampovanje a ona je na treninzima, mnogo toga je propustila.“ Svi treneri su naveli slabljenje interesovanja i razvoj novih interesovanja kao jedan od ključnih razloga, a to je najdetaljnije obrazložio jedan trener: „Mislim da slabi interesovanje, mnogo se brzo živi. Facebook, šetnje sa drugarima... zašto bi radili na sebi kada mogu da šetaju po kraju, da ne rade ništa, da hvataju zjalu; mogu da budu u kontaktu sa dominantnom grupom u kraju i da budu u toku tih dešavanja, a u stvari ništa ne rade... Zato su i tako male starije selekcije.“*

U osnovi još jednog učestalog razloga napuštanja sporta su neostvorena očekivanja. Tako, na primer, jedna sportiskinja navodi da je u trenutku kada je postigla najveći sportski uspeh, u periodu kada je prešla u super ligu, u ekipu u kojoj su saigračice bile desetak godina starije, razmišljala o napuštanju sporta: *„To je bilo u tom trenutku kada sam dostigla svoj najveći uspeh, kada sam počinjala da igram u super ligi ali osećala sam se potcenjeno. Ni jednog trenutka trener nije dozvoljavao da se iskažemo dovoljno niti nas je uvodio u igru...U tom trenutku ja sam mislila da mogu mnogo više da dam.“* Sličan komentar dalo je nekoliko trenera. Pored toga, oni su naglasili da se tada odvija i prirodan proces selekcije, odnosno da neki sportisti po kvalitetu ne mogu da zadovolje potrebe kluba. Jedan trener je naglasio da sportisti češće samostalno odluče da napuste sport: *„Kada vide da su malo po strani, onda sami sebe eliminišu, niko drugi ih ne eliminiše. U sportu bi trebala da postoji neka zdrava konkurencija i motiv da se nastavi sa treniranjem da bi se poboljšali kvaliteti, da se radi više na nekoj taktici, na tehnicima, na fizičkoj pripremi, ali jednostavno je lakše odustati.“*

Diskusija je zatim pitanjima usmerena na identifikovanje mogućih faktora vezanih za roditelje, a koji mogu da doprinesu odluci mladih da napuste sport. Sportisti i treneri smatraju da tome mogu da doprinesu svi oni faktori koji čine sadržaj nefunkcionalnog angažovanja roditelja. Naime, postoji saglasnost da su to nezainteresovanost koja vodi tome da roditelji ne podrže svoje dete u trenucima kada mu je potrebna podrška, pritisak za postizanje uspeha kao i preuzimanje stručnih uloga trenera. Zanimljiv je sledeći sažeti komentar jednog sportiste: *„Sad, na to utiču i roditelji koju guraju previše ili ne guraju dovoljno.“*

Iako su saglasni da roditelji svojim načinom angažovanja mogu da doprinesu njihovoj odluci da napuste sport, ipak sportisti smatraju da i o ovom pitanju samostalno donose odluku: „...*upravo zato mislim da je pored svih tih spoljašnjih uticaja na kraju na nama da odlučimo. Roditelji i pozitivno i negativno mogu da utiču, ali opet na nama ostaje da odlučimo.*“ Drugi sportista je izneo sličan stav: „*Na kraju sve zavisi od nas: ja sam isto imao problema s trenerom, nisam odustao ali sam promenio klub. Opet je ostalo na meni...*“

### **6.3.3. Sadržaj angažovanja roditelja u sportu mladih**

Većina sportista, svi roditelji i svi treneri smatraju da su roditelji značajne osobe za sportsku aktivnost mladih. Takođe, oni su saglasni da roditelji mogu da se angažuju na načine koji doprinose postizanju pozitivnih ishoda koje mladi mogu da ostvare kroz sport (funkcionalno angažovanje), ali i na načine kojima ne doprinose ili čak umanjuju takve mogućnosti (nefunkcionalno angažovanje). Postavljena pitanja su bila usmerena na opisivanje konkretnih primera iz kojih se vide kako načini angažovanja roditelja tako efekti njihovog angažovanja na ishode mladih u sportu. Odgovori sportista, roditelja i trenera ukazuju na relativno visok stepen saglasnosti u pogledu sadržaja koji čini funkcionalno angažovanje roditelja sportista. Ukratko, većina komentara je otkrila da roditelji koji se funkcionalno angažuju, pružaju podršku, motivišu, podstiču razvoj samostalnosti, jasno diferenciraju roditeljske od trenerskih uloga. Jedan od spontano nastalih predmeta rasprave, koji se strukturirao tokom diskusije sa sportistima, odnosi se na to da, ukoliko roditelji nisu uključeni u sport na način koji je u skladu s potrebama i očekivanjima mladih, onda lične snage i resursi sportiste postaju ključni i mogu da imaju kompenzatornu ulogu. Tokom diskusije s roditeljima spontano su se diferencirale još dve teme. Prva, da roditelji svoje angažovanje vide i kroz formulisanje alternativnih gledišta različitih događaja, preko kojih deluju na opažanje, mišljenje a samim tim i na emocionalni odnos mladih u određenim situacijama. Druga, roditelji smatraju da imaju otvoren stav prema funkcionalnoj vrednosti sporta. Kada je reč o nefunkcionalnom angažovanju roditelja, izdvojile su se sledeće dve karakteristike: nezainteresovanost roditelja i preuzimanje uloge trenera.

### **Kategorija 1: Sadržaj funkcionalnog angažovanja roditelja u sportu mladih**

**Pružanje podrške.** Svi sportisti su saglasni u tome da su dobili osnovnu, nespecifično sportsku podršku roditelja, u smislu obezbeđivanja neophodnih uslova za bavljenje sportom. Ona obuhvata: plaćanje klupske članarine, kupovinu sportske opreme, finansiranje priprema, a na mlađim uzrastima i organizaciju odvođenja dece na treninge i takmičenja. Pored toga, njihovi roditelji nisu postavljali prepreke niti su postavljali uslove za bavljenje sportom. Kada je reč o specifično sportskoj podršci roditelja, ona u prvom redu podrazumeva osetljivost roditelja za emocionalne potrebe deteta i ispunjavanje tih potreba. Na osnovu komentara sportista, može da se zaključi da je za njih podrška roditelja značajna u teškim situacijama "*kada je teško i naporno*", kada misle da neku situaciju ne mogu da prevaziđu, kada izgube na takmičenju, kada se povrede i kada razmišljaju o prestanku bavljenja sportom. Isto tako, sportisti ističu i značaj podrške roditelja kada ostvare uspeh. Karakteristična je sledeća rečenica jednog sportiste koji je sažeo značaj i emocionalne i praktične podrške roditelja: „*Oni su tu da mi pomognu kada mi je loše i da se vesele kada mi je lepo, oni nisu ljubomorni i uvek će da mi učine neku uslugu.*“ Saosećanje, razumevanje, pružanje utehe, davanje saveta sportisti navode kao najčešće a i najefikasnije načine na koje ih roditelji podržavaju. Centralna tema tokom diskusije sa roditeljima se odnosila na to da su oni oduvek nastojali da pruže podršku deci, na šta ukazuju sledeće reči jedne majke: „*Meni je važno da je u svemu podržim što se tiče sporta. Veoma mi je bitno da ona zna da sam ja tu, u svakom smislu za nju.*“ Pored toga, jedan otac je naglasio da opaža kako je njegovom detetu, i sada kada je starije, potrebna njegova podrška: „*Još uvek im znači da popričamo, još uvek im znači da čuju savet i mišljenje.*“ Roditelji naglašavaju da oni podržavaju decu, ali da nisu skloni da ih prezaštićuju. Ilustrativan je sledeći komentar jednog roditelja: „*Kada su neuspesi u pitanju, ne moraju da budu porazi – to je moja metoda – možda baš nije ispravna, pustim ih prvi dan da ližu rane pa onda sutradan onako blaga uteha, ali mislim da ne treba ni previše tešiti... kažem biće bolje, idemo dalje, ajde...*“

U intervjuima s trenerima može se uočiti da oni roditelje sportista opažaju kao značajne izvore podrške, a smatraju da roditelji koji na adekvatan način podržavaju svoje dete treba da: „*podržavaju dete u tome što radi, dovoze dete, interesuju se za to što radi, posle takmičenja da pruže veliku, veliku podršku i da sve to zdravo deluje.*“

Kada je reč o načinima na koje roditelji pružaju podršku, sportisti navode da je važno ne samo fizičko prisustvo već i dostupnost i mogućnost da razgovaraju s roditeljima kada osećaju potrebu za podrškom. Tokom diskusije, neki sportisti su izjavili da su roditelji prisustvovali i da još uvek prisustvuju takmičenjima. Jedna sportiskinja je izjavila sledeće: *„Moji roditelji su bili na svakoj utakmici čak i kada su znali da neću igrati. Igrala sam sa devojkama koje su po deset godina starije od mene...“* Drugi sportisti su ukazali na to da iako roditelji nisu prisustvovali takmičenjima, oni to nisu osećali kao nedostatak zato što su roditelji dostupni u trenucima kada osećaju potrebu za njihovom podrškom: *„Moji roditelji takođe nisu dolazili na moja takmičenja zbog toga što se nisu zadržavali u gradu u kom sam ja trenirala, ali ja nisam osećala nedostatak njihove podrške, znala sam da su uvek uz mene.“* Na taj komentar, druga sportiskinja je dodala: *„Međutim, onaj trenutak kada doživimo poraz ili izgubimo – taj trenutak je, bar meni, najteži i ja u tom trenutku znam da jedino roditelje mogu da pozovem i da im se isplaćem. U tom smislu oni su moja najveća podrška.“* Komentari roditelja su bili slični komentarima sportista kad je reč o načinu na koji podržavaju svoju decu. Veoma je informativan komentar oca koji je rekao sledeće: *„Potrudio sam se da logistički deo svedem na najmanju moguću meru, sada je to deo njihovih aktivnosti. Naravno, postoji finansijski deo, koji ne može da se prebaci na dete. Daleko mi je važnije da posle svakog treninga ili nekog takmičenja i pre i posle razgovaramo... da li brine da li će nešto odigrati ili ne i šta sada sve tu treba da radi.“*

**Motivisanje.** Sledeća centralna uloga roditelja koju većina sportista opaža kao značajnu ogleda se u motivisanju mladih da se bave sportom. Specifično, sportisti smatraju da se značaj motivisanja od strane roditelja ogleda na različitim nivoima. Prvi se tiče motivisanja da se uključe u sport. Većina sportista je izjavila da su se oni uključili u sport zato što su oba ili jedan roditelj tako odlučili zbog zdravlja: *„Dali su mi početnu motivaciju da krenem da se bavim sportom zato što je to zdravo, zato što tamo imam društvo, da mi ne bude prazan dan“,* ili su roditelji jednostavno voleli se dete baviti sportom. *„...Tata je jedini koji je oduvek voleo da se bavimo sportom i svaki vikend nas je vodio da posmatramo trke.“* Drugi aspekt se tiče uloge roditelja u motivisanju tokom aktivnog bavljenja sportom. Tako je, na primer, jedna sportiskinja rekla sledeće: *„...oni su tu da nam daju dodatnu motivaciju za dalje kada kažu: svaka čast, super, ti to možeš, verovala sam u tebe.“* Interesantan je komentar sportiskinje koja je rekla da roditelji

imaju značajnu ulogu u motivisanju čak i tokom igranja utakmice: „U trenutku kada smo na terenu i kad vidim svoje roditelje na tribinama, i oni gledaju svaki moj pokret – u tom trenutku su najveći izvor energije.“ Treći aspekt se tiče motivisanja u trenutku kada sportisti razmišljaju o tome da napuste sport: „Meni se često javljala želja da odustanem preko zime kad treba svaki dan da treniram po kiši i po snegu do kolena... kažem im da mi je teško i da ne mogu više. Uvek imaju neke reči. Obično kažu ono što je za mene važno, da treba da budem zdrava i da se dobro osećam u svojoj koži.“ Druga sportiskinja se sledećim komentarama uključila u diskusiju: „...ostala sam zbog podrške roditelja i nekom svojom voljom.“

Većina roditelja, takođe, vidi svoju ulogu u aktivnom podsticanju dece da se uključe u sport i da istraju u bavljenju sportom. Upečatljive su sledeće reči jedne majke, iz kojih se vidi da je ona pružila detetu mogućnost da upozna različite sportove, da se oprobava u njima i da sama izabere sport kojim će se baviti: „Vodila sam decu u prirodu i nastojala da vidim šta ih zanima i gde mogu da ih usmerim u sportu.“ Probali su sve sportove i pronašli se. Sličan je smisao reči oca koji poseduje lično iskustvo u bavljenju sportom: „Ja sam izbegavao da usmeravam decu na aktivnosti koje sam ja radio već sam dopuštao da sami otkriju i onda im pomagao u svemu tome.“

**Postavljanje jasnih granica između uloga roditelja i uloga trenera.** I sportisti i roditelji i treneri dele mišljenje da su treneri ne samo ključne već i jedine osobe koje treba da usmeravaju i podstiču sportski razvoj i napredovanje mladih. Zanimljivo je da ova tema, u poređenju sa ostalim, nije podstakla duže komentare niti međusobnu diskusiju ni tokom intervjua sa sportistima ni tokom intervjua s roditeljima. Na osnovu sadržaja kao i načina iznošenja komentara, može zaključiti da su i sportisti i roditelji svoje stavove izneli u formi tvrdnji koje se ne dovode u pitanje. Iz sledeća dva komentara može se uočiti jasna diferencijacija između emocionalne podrške koju pružaju roditelji i stručne podrške koju pružaju treneri: „Roditelji su me podržavali da se bavim sportom zbog zdravog života a trener me je usmeravao ka uspehu“, odnosno: „Trener je taj koji će da nas kritikuje iako smo dobri, a roditelji nekako s nama osećaju najviše iako smo poslednji, čak i više od trenera, naravno.“ Sportisti su svoje stavove obrazložili pozivajući se na stručnjačku moć trenera, odnosno, na mišljenje da roditelji u poređenju s trenerima u mnogo manjem stepenu poseduju znanje i razumevanje sporta. Na sličan tok i sličnu prirodu diskusije s roditeljima ukazuje sledeća rečenica jednog



oca: „*Ja se ne mešam u posao trenera, ali puno pričamo. Najčešće o tome šta je novo učila, da li se naljutila na trenera, ali se nikada ne mešam u rad trenera ...*“ Treneri su, na sličan način kao i sportisti i roditelji, ukazali na značaj razlikovanja uloga roditelja i uloga trenera: „*Ništa ne bi trebalo da rade u smislu da se brinu za rezultat, eventualno ako postoji neki problem da saslušaju dete, da daju neki savet kao što daju u svakodnevnom životu nevezano za sport.*“

**Podsticanje razvoja samostalnosti mladih u odlučivanju.** Sledeća značajna uloga roditelja ogleda se u podsticanju razvoja samostalnosti mladih pri donošenju odluka vezanih za sport. Velika većina sportista navodi da je odluka roditelja bila presudna za početak bavljenja određenim sportom. Oni ukazuju i na to da su im roditelji već na početku treniranja ostavili mogućnost da, ukoliko žele, mogu da promene sport koji treniraju. Primera radi, sportista koji potiče iz porodice u kojoj postoji tradicija treniranja fudbala, izjavio je sledeće: *Mene su isto forsirali, ajde fudbal, fudbal... trenirao sam sa najstarijom grupom. Mene to nije privlačilo. Ja sam rekao da nisam za to, da neću to da treniram i prestao sam. Onda sam prešao na košarku i shvatio da je to sport za mene.* Sličan primer navodi i jedna sportiskinja: „*Moji počeci su bili u baletu... moja mama je završila srednju baletsku školu... i tako sam pošla na balet, ali ne znam ni zašto sam išla. Tada mi je bilo dosadno, nisam se pronalazila u tome. Posle toga sam probala košarku, ali taj sport nije imao važnost za mene. Negde oko sedmog razreda pronašla sam se u veslanju.*“ O ostavljanju slobode detetu kad je reč o izboru sporta izveštavaju gotovo svi roditelji. Komentar majke jedne sportiskinje predstavlja karakterističan komentar roditelja tokom intervjua: „*Prvo je probala odbojku i nije mogla zbog fizičkih karakteristika. Odlučila se za karate i eto, to joj je sada sve na svetu.*“ Takođe, sportisti i roditelji dele uverenje da su roditelj i tokom bavljenja sportom nastavili da podržavaju razvoj samostalnosti kod svoje dece, na šta ukazuje sledeća rečenica jednog sportiste: „*Roditelji nikad nisu osporili ni jednu moju odluku... ja samo iznosim svoje mišljenje i uvek su me podržali.*“ Otac jednog sportiste je istakao da *nema previše uticaja i ne želi da ga ima ali ga svakako interesuje da bude upoznat.*“ Tokom intervjua s roditeljima pokrenuto je pitanje na osnovu čega oni određuju optimalan stepen u kome podržavaju samostalnost mladih u donošenju odluka vezanih za sport. Ovo pitanje je podstaklo brojne komentare roditelja. Osnovni kriterijum za roditelje je nastojanje da prepoznaju situacije i aspekte u kojima su mladi već ostvarili

samostalnost i da ih podrže u tome. Dakle, roditelji ne samo što podržavaju samostalnost mladih već podržavaju mlade da sami izaberu situacije u kojima će samostalno odlučivati. Tako, na primer, jedan otac navodi sledeće: „*Ponudim pomoć, važno je biti uz njih. Ja dam svoje mišljenje, ponudim pomoć i ostavim ih da odluče... i u tom obimu se uključujem*“, dok majka jedne sportiskinje navodi da joj ćerka sama odredi granicu: „*Sve dok mi ne kaže nemoj da me smaraš.*“ Druga majka je navela sledeći primer: „*Kod mene je to jednostavno: kada je bila mala išla sam na sva takmičenja. Sada kada kaže: dođi na takmičenje, ja dođem, kada kaže nemoj, ja ne dođem. Sada zna da kaže: mama ako hoćeš doći ali ne moraš.*“ Na isti zaključak – da je značajno da roditelj stvori uslove za razvoj samostalnosti mladih kroz sport – ukazuju i reči jednog trenera: „*Pročitati koliko je moguće svoje dete i videti koliko mu je potrebna pomoć i koliko ono tu pomoć očekuje, i onda se polako, po meri deteta, izmicati: daju im krila, ali ih ne uče da lete. Ukoliko roditelj hoće sve da reši i da pomogne i da usmeri i, u neku ruku, davi to dete, ono ne može da se realizuje i da hoće.*“

**Redefinisanje: ukazivanje na alternativna značenja.** Ova tema je spontano nastala tokom intervju sa roditeljima. Skoro svi roditelji su se uključili u diskusiju tako što su opisivali tipične situacije u kojima oni definišu drugačija, alternativna značenja različitih aspekata sportske aktivnosti. Osnovna funkcija ukazivanja na *alternativna značenja* jeste da se dete podstakne da definiše i redefiniše svoje poglede, shvatanja i stavove u odnosu na različite aspekte sporta. Suština se ogleda u tome da roditelji istim činjenicama daju drugačije značenje koje menja smisao situacije, a samim tim i razumevanje i emocionalni odnos deteta prema odgovarajućoj situaciji. Upečatljivi su primeri koji ukazuju na to kako roditelji usmeravaju načine na koje deca poimaju uspeh i neuspeh. Sledeća rečenica ilustruje kako roditelji davanjem drugačijeg značenja utiču na doživljaj situacije neuspeha: „*Mogu da amortizujem doživljaj neuspeha koji je sasvim subjektivan... To može da bude dobar napredak, ali da ga dete nije doživelo kao takvo...*“ Sledeća rečenica ukazuje na sličnu situaciji opisuje sličnu suštinu, ali je vezana za doživljaj uspeha: „*...situacije pobede, e tu sam gledao da ih malo spustim na zemlju pa ćerka kaže: e razbili smo ih! Onda kažem, niste ih razbili nego ste bili van kategorije i niste vi bili toliko dobri koliko su oni bili loši. A recimo u toj situaciji su napravili mnogo više grešaka nego u situaciji u kojoj nisu bili prvi. I onda pravimo poređenje.*“ Postoji saglasnost roditelja da se ukazivanjem na alternativna značenja

ostvaruje protektivna uloga, što direktno ilustruje sledeći primer jednog oca: „*Najteže mi je bilo da radim sa decom kada je poraz posledica nepravde na takmičenju... Jedina poruka koju smislenu mogu da pošaljem jeste da je nepravda deo života, da se i to dešava i da, uprkos tome što nešto možete najbolje da uradite, postoje neke granice i ne možemo da utičemo na nešto. Pa sada jedina stvar koju možete da uradite jeste da nastavite dalje a ne da proklinjete sopstvenu sudbinu.*“ Pored navedenih načina, koji deluju na suptilnom nivou, roditelji direktno, izborom odgovarajuće sredine utiču na emocionalni odnos i doživljaje svoje dece: „*Moje dete je u fudbalu, fudbalski klubovi su dosta kriminalizovani. Vodim računa da bude u nekom malom klubu, gde se neguje rad i da ti igrač da te trener uvek ubacuje u igru...*“

**Otvoren stav roditelja prema značaju funkcionalne vrednosti sporta.** Pod otvorenim stavom prema funkcionalnoj vrednosti sporta, podrazumeva se da roditelji ispoljavaju stav o tome da sportska aktivnost može da ima funkciju unapređivanja funkcionisanja mladih u drugim oblastima života neposredno i odloženo, što je najpreciznije svojim komentarem predstavio jedan otac: „*Moja deca su sport uvela u svoj život ne kao alternativu nego kao nešto što pomaže ostalim životnim aktivnostima.*“ Roditelji su saglasni o tome da sportska aktivnost mladima treba da predstavlja samo jednu od oblasti života. Jedna od tema koja se izdvojila tokom diskusije, i o kojoj postoji saglasnost većine roditelja, ukazuje na to da oni prioritet daju formalnom školovanju. Tako je, na primer, jedna majka diskutovala o tome da ona govori detetu da škola treba da ima prioritet nad sportom, ali i to da sport može da bude u funkciji daljeg školovanja: „*Bitna je škola, ja mu kažem da ako ostane u sportu može da dobije neku stipendiju... ali ja to govorim da se taj rezultat spoji sa tom školom. Stalno mu dajem opciju da taj sport može mnogo da mu pruži, ali uopšte nema tu nikakvog nametanja, to sve ide iz njega.*“ Jedan otac se uključio u diskusiju ukazivanjem na razliku između isplativih i neisplativih sportova: „*Ja bih sportove podelio na isplative i na neisplative, mada ta granica nije baš jasna... Imamo sportove u kojima može da se naplati u smislu da napraviš karijeru, da dobiješ stipendiju.*“ U skladu s rečenim, roditelji ističu i to da oni u razgovoru sa decom naglašavaju razliku između amaterskog sporta sa jedne strane i profesionalnog i vrhunskog sa druge strane. Pri tom je većina roditelja iskazala stav da podržava decu da se amaterski bave sportskim aktivnostima, a ako ona imaju predispozicije za vrhunski sport, to će se već ispoljiti. Tako je na primer otac jedne

sportistkinje istakao da joj često govori: „Vrhunski sport je za gledanje, za narodne mase, a za bavljenje je amaterski sport.“ Sličan komentar je izneo još jedan otac: „Ja mislim da tu ima dva pogleda. Jedno su vrhunski rezultati a drugo je sav ostali sport. Ovog vrhunskog malo ima, 2-3%, to je ništa. Mi samo Đokovića vidimo i vidimo vaterpoliste i odbojkaše a ne vidimo hiljade i hiljade. To je u stvari sport.“ Shodno tome, roditelji iznose svoj stav deci sportistima koji se ne bave profesionalnim i vrhunskim sportom da sportski uspeh, shvaćen kao postizanje takmičarskih rezultata, ne treba da predstavlja prioritet. Roditelji najčešće navode sledeće neposredne dobiti od bavljenja sportom, koje su čest predmet razgovora, i smatraju da su ih deca već ostvarila: uticaj sporta na zdravlje i fizičku kondiciju, razvoj radnih navika, istrajnosti i discipline u radu. Jedna majka je istakla da je njeno dete kroz sport naučilo „značaj neuspeha i to da i posle neuspeha može da se ide dalje“. Jedan otac je ukazao i na to da sportska aktivnost može pozitivno da deluje na odnos roditelj-dete u periodu adolescencije: „Kroz sport dete i roditelj dobijaju priliku da podržavaju taj kontakt. Sigurno, kada krenu izlasci onda nema tih mogućnosti a sport je taj koji može da produži tu fazu zajedničkog boravka.“

## **Kategorija 2: Sadržaj nefunkcionalnog angažovanja roditelja u sportu mladih**

U cilju kreiranja jasnije i celovitije slike o sadržaju funkcionalnog angažovanja roditelja u sportu mladih, otvorena je diskusija o sadržaju nefunkcionalnog angažovanja roditelja. Sportisti i treneri su identifikovali karakteristike koje se mogu podvesti pod sledeće dve teme: nezainteresovanost roditelja i preuzimanje uloga trenera. Pri tom nisu nužno isključeni aspekti koji pripadaju funkcionalnom angažovanju. Suprotno tome, funkcionalno angažovanje roditelja isključuje navedene aspekte nefunkcionalnog.

Jedan sportista navodi lični primer iz kog se može videti nezainteresovanost njegove majke: „Ja ću te voleti kakav god da si a ti vidi šta ćeš da radiš.“ Ostali sportisti navodili su primere drugih sportista čiji roditelji nisu pokazivali interesovanje za njihovu sportsku aktivnost i time su doprineli da mladi prestanu da se bave sportom: „Možda roditelji kod kuće ne obraćaju dovoljno pažnje na njih i onda su se opustili jer ih to nije toliko privlačilo i orijentisali su se na nešto drugo. Odustali su negde kada su možda videli da im je prvo mesto blizu pa su ga izgubili. Tada su bili najslabiji i u tom trenutku roditelji nisu bili ti da ih podrže.“ O drugoj temi, izvršavanju uloga trenera,

sportisti i treneri su naveli brojne primere. Ova teme sastoji se iz dve podteme: prva se odnosi na pritisak roditelja za postizanje takmičarskog uspeha. *„Moji roditelji nisu toliko dolazili na moje utakmice, ponekad je majka dolazila, otac skoro nikad... Kao da se osećam opuštenije kada oni nisu tu zato što znam da nema ko onda da mi govori posle utakmice: e ti si to uradio loše.“* Mišljenje trenera je u skladu s mišljenjem sportista, s tim što oni ukazuju na neke dodatne karakteristike. Prvo, oni smatraju da je ovakav pritisak roditelja veći u individualnim nego u ekipnim sportovima. Drugo, oni ističu da roditelji ne sagledavaju objektivno svoje dete i da većina smatra da je njihovo dete bolje od konkurenata. Treće, neke roditelje podstakne početni uspeh deteta i onda ga snažno usmeravaju u pravcu postignuća. Jedan trener je efekat takvog angažovanja roditelja opisao sledećom rečenicom: *„Tada igrači utakmicu doživljavaju kao veliki stres i na utakmici imaju veliki pritisak, ne samo da li će da pogreše nego kako će roditelji da reaguju.“* Druga podtema se odnosi na direktno preuzimanje uloga trenera tokom treninga. I sportisti i roditelji opisuju situacije u kojima roditelji prate ceo trening i detetu ukazuju na greške i na to kako da ih isprave. Jedan sportista je takvo ponašanje roditelja doveo u vezu s napuštanjem sporta: *„I čak sam video par puta, klinac ne gleda šta mu trener kaže nego gleda roditelja a roditelj mu pokazuje, kao, ispravi lakat. I onda dođe do petnaeste-šesnaeste godine kod muškaraca, a kod devojaka ranije, i dobiju samo jedan dan slobode, znači jednom samo da izađe, nađe dečka i kraj. Prestane neko interesovanje za sport, roditelj više ne može da utiče na to.“*

### **Kategorija 3: Kompenzatorna uloga ličnih resursa sportista i sporta**

Nekoliko sportista spontano je razvilo diskusiju u kojoj su istakli da ličnim resursima mogu da kompenzuju nedostatak adekvatne podrške roditelja i da im, štaviše, bavljenje sportom omogućuje da te resurse dalje razvijaju. Oni navode da su ih roditelji podržavali, ali ne u skladu s njihovim potrebama, željama i očekivanjima; smatraju da im roditelji nisu pružili podršku na adekvatan način zato što se ne razumeju u sport. Njihova stanovišta opisuje rečenica jednog sportiste koji potiče iz nepotpune porodice: *„Roditelji su mi uvek izlazili u susret koliko su mogli da mi ispune želje, ali nikada nisu na sport gledali kao ja. Razveli se pre šest godina... mama se trudi da mi ispuni želje ali se nikada nije bavila sportom i ona to ne razume.“* Sličan komentar je dao i jedan profesionalni sportista: *„Moji su uvek govorili dobro je: ako budem prvi, dobro je, ako budem zadnji dobro je. Moja mama se ne razume, ona opšte ne zna da sam se ja*

'udavio'.“ Na njihovu diskusiju se nadovezala jedna sportiskinja koja smatra da je ključna podrška koju sportisti daju sami sebi: „*Moje mišljenje je da, koliko god mi imali tu podršku roditelja, najveća podrška je nas samih, sopstvena podrška.*“ Diskusija se dalje razvila u smeru ukazivanja na značaj sporta kao izvora koji može da podstakne i da unapredi njihove resurse. Nekoliko sportista je iznelo slične komentare. Jedan je rekao: „...*sa sportom u sredini, kao nekom glavnom stvari koju mi radimo, to je recept za uspeh...*“, a drugi: „*Već negde od šestog-sedmog razreda, kada sam ozbiljnije počela da se bavim veslanjem, shvatila sam da ono ima veliku ulogu u mom životu. U sportu izgrađujem bolju ličnost, boljeg čoveka i jednostavno, usladi ti se uspeh.*“ Ilustrativne su reči jednog sportiste koji je upotrebio metaforu da bi opisao značaj koji ima sport za razvoj njegovih resursa: „...*poenta je da mi se sport nalazi u sredini u stvari kao neko Sunce. Ono što je Sunce Zemlji, to je sport meni. Sunce ima svoje krake sunčane, oko kojih stoji porodica, edukacija, psihički i fizički razvitak, kultura i ljubav. Sport koji je u sredini može da izvuče sve to, da svaki od ovih segmenata dođe na zavidan nivo.*“

## *7. Diskusija*

Diskusija rezultata sledi postavljene ciljeve i zadatke istraživanja, a temelji se na teorijskim postavkama dve teorije motivacije: AGT, u čijem je središtu ciljna usmerenost kao dispoziciona karakteristika, i SDT, u kojoj je izgrađen diferenciran pristup motivaciji i u kojoj se naglašava značaj zadovoljavanja osnovnih potreba za razvoj motivacije, kao i na Modelu Eklasove i saradnika koji je pogodan okvir za razumevanje ponašanja i motivacije mladih u kontekstu postignuća i za objašnjavanje mehanizama delovanja roditelja. Dobijeni rezultati su razmatrani u svetlu rezultata postojećih istraživanja, a u diskusiji su integrisani kvantitativni i kvalitativni rezultati.

Budući da nema objavljenih podataka o metrijskim karakteristikama primenjenih skala u našoj sredini, na uzorku ispitanika sličnom uzorku u našem istraživanju, proverene su metrijske karakteristike skala – faktorska struktura i pouzdanost. Instrument za procenu stepena uključenosti majki i očeva u sport mladih konstruisan je za potrebe ovog istraživanja (oblik za procenu sportista i oblik za samoprocenu roditelja). U skladu s početnim pretpostavkama, dobijeno je jednofaktorsko rešenje, s visokim koeficijentom pouzdanosti. U skladu sa očekivanjima, Skala zadovoljstva učestvovanjem i stepenom iskorišćenosti potencijala dala je jednofaktorsko rešenje, a faktor pokazuje visoku pouzdanost. Instrumenti koji su proistekli iz okvira AGT (TEOSQ – oblik za samoprocenu sportista, oblik za procenu opaženih ciljeva postignuća roditelja od strane sportista i oblik za samoprocenu roditelja i PMCQ-2), na našem uzorku ispitanika, potvrđuju teorijski očekivane faktorske strukture. Koeficijenti pouzdanosti su u intervalu od dobrih do visokih osim onog za subskalu Učenje/uživanje (Upitnik o opaženoj motivacionoj klimi PMCQ-2), koji je nešto slabiji zbog malog broja stavki. Instrumenti proistekli iz okvira SDT (BNSSS, SMS-6, POPS) nisu u potpunosti potvrdili teorijski očekivane strukture, dok Skala subjektivne vitalnosti (SVS) jeste. Koeficijenti novodobijenih faktora (koji su primenjeni u daljoj analizi) kreću se u intervalu od dobrih do visokih. Niži koeficijenti pouzdanosti su dobijeni za skale sa malim brojem stavki (tri ili četiri), za skalu IPLOC i za Integrisanu-identifikovanu regulaciju.

### ***7.1. Diskusija rezultata prvog cilja istraživanja – efekti sporske socijalizacije kod mladih i karakteristike roditelja kao agenasa sportske socijalizacije mladih***

Ukratko, rezultati ukazuju na to da su ispitani sportisti u visokom stepenu ostvarili pozitivne efekte tokom bavljenja sportom. U cilju boljeg razumevanja i interpretacije dobijenih rezultata, u okviru ovog segmenta, integrisani su rezultati kvantitativne i kvalitativne faze. Sledi detaljna diskusija nalaza.

Ciljna usmerenost sportista na učenje znatno je snažnija od ciljne usmerenosti na rezultat. Dobijeni rezultati su u skladu sa rezultatima brojnih istraživanja (Duda & Hom, 1993; White, et al., 1998; Hatzigeorgiadis, 2002; Gano-Overwaya, et al., 2005; Waldron & Krane, 2005; Balaguer, et al., 2002; Gershgoren, et al., 2011; Hall, et al., 2007; Givvin, 2001; McNeill & Wang, 2005), u kojima su sportisti za razliku od sportista u našem istraživanju trenirali jednu sportsku granu. Analiza profila ciljne usmerenosti takođe pokazuje da profili s relativno visokim skorovima ciljne usmerenosti na učenje izrazito preovlađuju nad profilima sa usmerenošću na rezultat. Kada imamo u vidu da su ciljne usmerenosti dve ortogonalne dimenzije i da je sport domen postignuća, zanimljivo je da samo mali broj ispitanika ima relativno snažnu ciljnu usmerenost na rezultat, a relativno slabu usmerenost na učenje i zadatak. Rezultat da je mali broj ispitanika relativno slabo orijentisan na obe ciljne usmerenosti u skladu je sa pretpostavkom Duda (2001) da će se u sportu zadržati mali broj takvih osoba. Sportisti i roditelji učesnici fokus grupa, i treneri, dele mišljenje da su u našoj sredini sportisti koji se bave sportom amaterski (kao i sportisti iz našeg uzorka), za razliku od sportista u profesionalnom i vrhunskom sportu, u znatno većem stepenu usmereni na učenje nego na postizanje rezultata. Zanimljivo je da i sportisti i roditelji smatraju da za ove sportiste postizanje takmičarskih rezultata nema prioritetan značaj, a ipak govore o tome da ostvarivanje trenažnih ciljeva (u čijoj osnovi je učenje i ulaganje napora) vodi boljim takmičarskim rezultatima. Takođe su saglasni da treneri nastoje da kod sportista podstaknu izrazitu usmerenost na učenje, ulaganje napora i procenu lične uspešnosti u odnosu na prethodno sopstveno izvođenje.

Prosečne vrednosti potreba za kompetentnošću i IPLOC dimenzije, koja predstavlja jedan od aspekata potrebe za autonomijom, ukazuju na to da sportisti u visokom stepenu



zadovoljavaju ove osnovne potrebe. Dobijeni nalazi imaju podršku u dosadašnjim istraživanjima (McAuley, et al., 1989; Reinboth & Duda, 2006; Ng, et al., 2011), mada su prosečne vrednosti u našem istraživanju nešto više. Druga značajna razlika je to što u drugim istraživanjima (osim u jednom – Ng, et al., 2011) nije primenjen instrument koji je korišćen u našem istraživanju; taj instrument je novijeg datuma, ali je zasad jedini namenjen kontekstu sporta. Sportisti učesnici fokus grupa takođe izveštavaju da ove dve potrebe zadovoljavaju u visokom stepenu i njihovo zadovoljavanje tesno povezuju sa sportskim izvođenjem. Konkretno, oni osećanje kompetentnosti vezuju za male, čak i najmanje uspehe u izvođenju veština, tehnike i taktike, dok osećanje autonomije povezuju sa slobodom izbora učestvovanja u određenoj sportskoj aktivnosti i slobodom odlučivanja na “sportskom terenu“. Pored toga, neki sportisti su naglasili da su, u periodima kada okolnosti nisu bile povoljne za zadovoljavanje ovih potreba, pronalazili načine i situacije u kojima su ipak mogli da ih zadovolje. Naime, kada je to u njihovoj mogućnosti, oni su skloni da biraju onaj način učestvovanja u sportu koji će im omogućiti zadovoljenje osnovnih potreba.

Kada je reč o tipu motivacije na kontinuumu eksterna – intrinzična motivacija, rezultati ukazuju na to da preovlađuje intrinzična motivacija, a da za njom sledi identifikovana/integrisana regulacija (dobro internalizovana eksterna regulacija s visokim stepenom autonomije u ponašanju). Dobijeni rezultati su u skladu sa dosadašnjim istraživanjima (Ntoumanis, 2001; Standage, et al., 2003). Ključna tema koja se izdvojila tokom diskusije u fokus grupama potvrđuje rastući stepen autonomnih vrsta motivacije tokom vremena. Komentari svih sportista koji su se uključili u diskusiju ukazuju na to da su oni počeli da se bave sportom iz različitih spoljašnjih razloga, a najčešće su odluku o tome doneli roditelji. Osnovni motivi su bili unapređivanje zdravlja i druženje. S vremenom su spoljašnji podsticaji za bavljenje sportom i značaj ostvarivanja ciljeva koji su spoljašnji u odnosu na sport (sport kao sredstvo ostvarivanja nekog cilja) prerasli u ljubav prema sportu, osećanje zadovoljstva i unutrašnju potrebu za bavljenjem sportom.

Sportisti iz našeg uzorka u veoma visokom stepenu doživljavaju osećanje vitalnosti, koje predstavlja operacionalizaciju eudaimonije. Dakle, oni osećaju životnost i entuzijazam, osećaju da poseduju i da koriste sopstvenu energiju tokom sportskih

aktivnosti. Nešto više od dve trećine sportista smatra da ima izražen doživljaj posedovanja energije, optimalnog funkcionisanja i osećanja da ispunjava svoje potencijale kroz sport, a jedna trećina da je taj doživljaj umeren. I u drugim istraživanjima (Reinboth & Duda, 2006; Vlachopoulos & Karavani, 2009; Mack, et al., 2011) uočava se da sportisti generalno u visokom stepenu doživljavaju osećanje vitalnosti, mada su skorovi u našem istraživanju nešto viši. Sportisti učesnici fokus grupa potvrđuju dobijeni nalaz. Oni navode da osećanje vitalnosti doživljavaju najčešće kada njihovo izvođenje prevazilazi očekivanja, češće na treninzima nego na takmičenjima. Zanimljivo je i mišljenje trenera da osećanje vitalnosti može da bude povezano sa tzv. kumulativnim trenažnim efektom, kada se uoči takmičenja, nakon perioda napornog treniranja, smanji opterećenje na treningu.

Prosečna vrednost na skali zadovoljstva izvođenjem i stepenom u kom sportisti koriste svoje potencijale je visoka. Oko trećine sportista u uzorku je izrazito, a oko dve trećine umereno zadovoljno. U prethodnim istraživanjima (Eys, 2007; Aoyagi, et al., 2008; MohadPilus & Saadan, 2009) takođe su dobijene relativno visoke prosečne vrednosti, mada nešto niže nego u ovom istraživanju. Navedena istraživanja se razlikuju od našeg po tome što su zadovoljstvo izvođenjem i zadovoljstvo stepenom iskorišćenosti potencijala dve odvojene skale. Sportisti – učesnici fokus grupa izvestili su i o visokom stepenu osećanja ovog vida zadovoljstva. Oni smatraju da je ključni faktor javljanja ovog osećanja stepen uloženog napora i davanje sopstvenog maksimuma. Kao i kad je reč o osećanja subjektivne vitalnosti, sportisti su naveli da ovaj tip zadovoljstva češće osećaju na treninzima nego na takmičenjima, što su obrazložili na dva načina: pozivanjem na činjenicu da su treninzi češći nego takmičenja i isticanjem da je situacija na treningu u većem stepenu pod njihovom kontrolom. Naime, oni smatraju da su zadovoljni kada svojim trudom postignu uspeh, bez obzira na ostvarenu pobedu, i da na takmičenjima osećaju zadovoljstvo kada ulože trud čak i ako ne pobeđu. I obrnuto, oni nisu jednako zadovoljni kada pobeđu, a nisu uložili dovoljan trud niti pružili svoj maksimum. Možemo, dakle, zaključiti da sportisti ovaj vid zadovoljstva povezuju sa relativno visoko kontrolabilnim faktorima. Treneri su izneli slična zapažanja o situacijama u kojima su sportisti zadovoljni izvođenjem i stepenom u kom koriste potencijale, kao i o tome da je ulaganje napora u postizanje trenažnih i takmičarskih uspeha značajna determinanta ovog tipa zadovoljstva.

Imajući u vidu da su osećanja stalno prisutna, ali da variraju u intenzitetu, te da sport predstavlja oblast koja „buja“ od osećanja (Pokrajac, 2007), želeli smo da ispitamo stepen u kom sportisti u našoj sredini doživljavaju pozitivna i negativna osećanja (što je ujedno jedan od indikatora hedonističke koncepcije dobrobiti). Prosečne vrednosti skale pozitivnih i negativnih osećanja pokazuju da sportisti u našem uzorku u znatno većem stepenu doživljavaju pozitivna nego negativna osećanja, što ima podršku u ranijim istraživanjima (Gaudreau & Lapierre, 2001; Mack, et al., 2011) u koja su bili uključeni sportisti sličnog uzrasta.

Možemo zaključiti da rezultati druge kvalitativne faze istraživanja generalno potkrepljuju nalaz iz kvantitativne faze da su mladi sportisti u visokom stepenu ostvarili pozitivne efekte kroz sport i pružaju okvir za bolje razumevanje i za interpretaciju dobijenih rezultata. Uz to, kako dublje razumevanje dobijenih rezultata može da se postigne razmatranjem sa različitih aspekata, postavili smo pitanje da li dobijeni rezultati delom mogu da budu posledica prirodne selekcije koja se odvija u sportu (povlačenje iz sporta) ili karakteristika uzorka sportista u ovom istraživanju. Pošto u našoj sredini nema dostupnih podataka koji ukazuju na tok i obim prirodne selekcije u sportu, jedan segment fokus-grupnih intervju sa sportistima i dubinskih intervju sa trenerima bio je posvećen pitanjima o periodima i najčešćim razlozima napuštanja sporta. Kada je reč o uzrastu u kom mladi u većem broju napuštaju sport, treneri koji rade u okviru različitih sportskih grana dele mišljenje da se selekcija odvija u dva prelazna perioda: prvi je period prelaska iz sportskih škola u takmičarski sport, okvirno od jedanaeste do četrnaeste godine, što znači da je reč o sportistima mlađim od ispitanika koji su učestvovali u ovom istraživanju. Treneri i sportisti dele mišljenje da su u tom periodu nespремnost za dalje ulaganje napora u treniranje i razvoj novih interesovanja (neformalno druženje u vršnjačkoj grupi, zabava) ključni razlozi vezani za napuštanje sporta. Nezainteresovanost roditelja i pritisak za postizanje rezultata osnovni su faktori kojima roditelji doprinose da mladi napuste sport. Druga tačka u kojoj sportisti u većem broju napuštaju sport je prelazak iz juniorske u seniorsku selekciju. U zavisnosti od individualnih razlika sportista i karakteristika sporta, ova selekcija se okvirno odvija počevši od osamnaeste godine. U ovoj fazi, prema rečima trenera, osnovni razlog napuštanja sporta tesno je povezan sa sportskim postignućem. U skladu s tim, možemo da pretpostavimo da dobijeni rezultati u našem istraživanju delimično

mogu da predstavljaju efekat prirodne selekcije koja se odvija u sportu, a ne posledicu karakteristika uzorka ispitanika u ovom istraživanju.

U narednom odeljku diskusija je posvećena razmatranju povezanosti između karakteristika – efekata sportske socijalizacije mladih koje su postulirane hipotezama istraživanja, prvo iz okvira AGT, a potom i iz okvira SDT.

Nikols, koji je jedan od utemeljivača AGT (Nichols, 1989, prema Duda & Ntoumanis, 2005), smatra da je veća verovatnoća da mladi sportisti dožive pozitivna osećanja ako su u većem stepenu usmereni na učenje nego na postizanje rezultata. Autor svoj stav obrazlaže pozivajući se na razlike u kriterijumima procene postignuća između ove dve kategorije sportista. Polazeći od navedenog stava, prepostavili smo da će sportisti koji su u većem stepenu usmereni na učenje doživeti više pozitivnih osećanja, vitalnosti, zadovoljstva, a manji stepen negativnih osećanja nego sportisti sa snažnijom usmerenošću na rezultat ( $H_{12}$ ). Slična prepostavka je postavljena s obzirom na profile ciljne usmerenosti na postignuće. Prepostavljeno je da će sportisti za čiji je profil karakteristična izražena usmerenost na učenje (uz slabu ili snažnu usmerenost na rezultat), u poređenju sa sportistima u čijem se profilu očitava slaba usmerenost na učenje a snažna na rezultat, doživeti više pozitivnih a manje negativnih osećanja i veći stepen vitalnosti i zadovoljstva izvođenjem i iskorišćenošću potencijala ( $H_{13}$ ). Budući da većina ispitanika ima snažniju ciljnu usmerenost na učenje, a slabiju na rezultat, profili usmerenosti na postignuće izračunati su na osnovu relativnog položaja ispitanika u okviru grupe. Dobijeni rezultati nisu potvrdili pretpostavke postulirane hipotezama i u suprotnosti su sa dosadašnjim nalazima autora iz stranih sredina koji pokazuju povezanost usmerenosti na učenje s pozitivnim osećanjima (Duda & Ntoumanis, 2005; Bortoli, et al., 2011). Navedena istraživanja se razlikuju od našeg po tome što su ispitanici mlađi od ispitanika u našem istraživanju. Pored toga, dobijeni rezultati nisu u saglasnosti ni sa zaključcima studije Bidla i saradnika (2003), izvedenih na osnovu pregleda empirijskih studija, na velikom broju nezavisnih uzoraka sportista, gde su autori zaključili da se u istraživanjima dobija povezanost umerenog do visokog intenziteta između ciljne usmerenosti na učenje i pozitivnih osećanja. Isto tako, ispitanici iz naše sredine koji su u većem stepenu usmereni na učenje ne doživljavaju veće zadovoljstvo od onih koji su u većem stepenu usmereni na rezultat. Pored toga, u drugoj preglednoj studiji (Ntoumanis & Biddle, 1999) zaključeno je da istraživanja

uglavnom (ali ne sva) potvrđuju postojanje povezanosti između ciljne usmerenosti na zadatak i osećanja zadovoljstva. Autori su pretpostavili da se izostajanje te povezanosti u istraživanjima može pripisati činjenici da nisu diferencirani različiti tipovi zadovoljstva, koji bi pak mogli biti povezani s različitim kriterijumima definisanja uspeha (koji su u osnovi različitih ciljnih usmerenja). Empirijski prilog navedenoj pretpostavci dalo je jedno starije istraživanje (Treasure & Roberts, 1994).

Smatramo da je osnovni razlog dobijanja ovakvih rezultata relativno visoka ciljna usmerenost na učenje kod većine ispitanika (a dve ciljne usmerenosti su ortogonalne dimenzije). Uz to, poređenje s rezultatima navedenih istraživanja je ograničeno zato što u istraživanjima nisu primenjeni isti instrumenti (za procenu stepena ostvarenih efekata na afektivnom nivou). S druge strane, podaci iz kvalitativnog dela istraživanja ukazuju na to da sportisti češće doživljavaju zadovoljstvo tokom treninga nego tokom takmičenja, a zadovoljstvo koje doživljavaju na takmičenju u većem stepenu vezuju za uloženi napor i trud, a manje za ostvarenu pobedu. Osećanje vitalnosti vezuju za sportsko izvođenje koje prevazilazi očekivanja, a koje se češće događa na treningu, dakle u situaciji u kojoj uče i usavršavaju svoje izvođenje. U tom svetlu pretpostavljamo da su mladi koji se amaterski bave sportom u našoj sredini skloni da svoje postignuće na treninzima, ali u znatnoj meri i na takmičenjima, procenjuju u odnosu na samoreferentne kriterijume, što može biti jedno od obrazloženja izostajanja očekivanih razlika.

Jedan od osnovnih postulata SDT glasi da ispitivanje stepena zadovoljavanja osnovnih potreba treba da se usmeri na proučavanje pozitivnih posledica ukoliko su potrebe zadovoljene, odnosno na proučavanje negativnih posledica ukoliko potrebe nisu zadovoljene. Potrebe za kompetencijom i za autonomijom imaju ključni značaj za razvoj intrinzične motivacije (Deci & Ryan, 2000; Ryan & Deci, 2000). U tom svetlu ispitali smo relacije između zadovoljenja potreba za autonomijom i kompetentnošću sa tipom motivacije ( $H_{16}$ ), osećanjem subjektivne vitalnosti, pozitivnim i negativnim osećanjima i zadovoljstvom mladih ličnim izvođenjem i iskorišćenošću potencijala u sportu ( $H_{18}$ ). Rezultati ukazuju da ove dve potrebe negativno predviđaju amotivaciju, što je u skladu s prirodom amotivacije (da ne postoji namera da se učestvuje u sportskoj aktivnosti). Zadovoljenje ove dve potrebe je osnova za pozitivno predviđanje eksterne

regulacije, identifikovane-integrirane regulacije i intrinzične motivacije. Prediktorska moć zadovoljenja obe osnovne potrebe raste sa stepenom samoregulacije ponašanja. Opisana pravilnost je u skladu s jednim od centralnih načela SDT (Ryan & Deci, 2000, 2002), prema kom je visok stepen autonomije motivacije pozitivno povezan sa stepenom zadovoljavanja potreba. Drugim rečima, što se sportisti u većem stepenu osećaju kompetentnim i autonomnim, to će njihova motivacija za učestvovanjem u sportu biti u većem stepenu autonomna. Dobijeni rezultati imaju podršku u rezultatima prethodnih istraživanja (Sarazin et al., 2002; Amorose & Anderson-Bucher, 2007; Blanchard, et al., 2009). Sledeći nalaz je da potreba za autonomijom predstavlja bolji prediktor autonomnih tipova regulacije nego potreba za kompetentnošću, što je u skladu sa dosadašnjim istraživanjima (Sarazin et al., 2002; Hollembeak, & Amorose, 2005; Amorose & Anderson-Butcher, 2007; Blanchard, et al., 2009). Zanimljivo je da stepen zadovoljavanja osnovnih potreba predviđa eksternu regulaciju, ali ne introjektovanu regulaciju, koja takođe pripada spoljašnje kontrolisanom ponašanju, ali s nešto većim stepenom autonomije od eksterne regulacije. Zadržaćemo se na ovom rezultatu. Prvo, kada je reč o eksternoj regulaciji, treba imati u vidu da su rezultati izvođenja u sportu trenutno vidljivi i često su neposredno praćeni prisustvom ili odsustvom nagrade. Stoga, pored informacionog, sportsko takmičenje ima i kontrolišući karakter, koji može biti povezan sa eksternom regulacijom. Drugo, ponašanja koja se zasnivaju na introjektovanoj regulaciji podstaknuta su iz obaveze ili kako bi se izbeglo osećanje krivice, što je u suprotnosti sa činjenicom da je sportska aktivnost u većini slučajeva dobrovoljno izabrana s jedne strane, a sa druge, da sportisti nisu motivisani da učestvuju u sportu kako bi izbegli osećanje krivice. Dodatno, sportisti iz našeg uzorka generalno ispoljavaju nizak nivo negativnih osećanja. Rezultati istraživanja ukazuju na to da zadovoljavanje potreba za autonomijom i za kompetentnošću predstavlja značajne prediktore ishoda na afektivnom nivou: subjektivnog osećanja vitalnosti (ishoda eudaimoničke dobrobiti), pozitivnih osećanja (korelat eudaimoničke, a pokazatelj hedonističke koncepcije dobrobiti), zadovoljstva ličnim izvođenjem i stepenom iskorišćenosti potencijala, ali ne i negativnih osećanja. Drugim rečima, sportisti koji u većem stepenu svoja ponašanja dožive kao autonomna i samoodređena i koji osećaju da su ovladali veštinama u sportu, imaće osećaj da ispunjavaju i da razvijaju svoje potencijale, da optimalno funkcionišu, da poseduju energiju, doživeće više pozitivnih

osećanja i biće zadovoljniji stepenom u kom realizuju svoje potencijale u sportu. Opisana povezanost je u skladu s pretpostavkama SDT, prema kojima zadovoljenje potreba ima ključnu ulogu za psihičku dobrobit (Ryan 1982; Deci & Ryan, 2000). Više istraživanja je potvrdilo da je zadovoljenje potreba za autonomijom i kompetentnošću pozitivno povezano sa osećanjem subjektivne vitalnosti (Reinboth & Duda, 2006; Adie, et al., 2008; Podlog, et al., 2010; Mack, et al., 2011). Potreba za kompetentnošću u najvećem stepenu predviđa osećanje zadovoljstva izvođenjem. Navedeni rezultat dobija smisao kroz prizmu činjenice da je sport domen postignuća, te da su ovladavanje sportskim veštinama i njihovo unapređivanje, i usmerenost na takmičenje centralne komponente sportske aktivnosti. Potreba za autonomijom predstavlja najznačajniji prediktor osećanja subjektivne vitalnosti. Takođe, dobijena je povezanost između potreba za kompetentnošću i autonomijom i pozitivnih osećanja, što je u saglasnosti s rezultatima ranijih istraživanja (Gagne, 2003; Podlog, et al., 2010; Mack, et al., 2011). Nepostojanje povezanosti između zadovoljenja potreba i negativnih osećanja u našem istraživanju nalazi podršku u dosad jedinom istraživanju na uzorku gimnastičarki (Gagne, 2003).

Dakle, rezultati sugerišu da je za proučavanje efekata koji nastaju tokom bavljenja sportom, sa stanovišta motivacije mladih koji su uključeni u amaterski sport u našoj sredini, SDT pogodniji okvir nego što je to AGT. U prvom redu osnovu za navedenu pretpostavku vidimo u snažnoj usmerenosti mladih sportista na razvoj veština i lično usavršavanje, koja izrazito dominira nad usmerenošću za postizanje rezultata (što praktično dovodi do nepostojanja variranja između ispitanika). No, ako se ima u vidu da se selekcija u sportu do ovog uzrasta ne odvija na osnovu postignuća (selekcija na osnovu postignuća odvija se na uzrastu koji je stariji od ispitanika u našem istraživanju), dobijeni rezultati ne daju mogućnost da se navedena pretpostavka generalizuje na starije sportiste koji su uključeni u profesionalni i u vrhunski sport, kada se može očekivati veći stepen variranja između sportista na dimenzijama ciljne usmerenosti.

U nastavku, diskusija je posvećena razmatranju karakteristika i angažovanja roditelja kao agenasa sportske socijalizacije mladih (drugi zadatak u okviru prvog cilja istraživanja). Ukratko, dobijeni rezultati pokazuju da se u potpunim porodicama oba roditelja uključuju u sport svoje dece u intenzitetu od srednjeg do visokog, a da postoji

blaga tendencija da se roditelji koji su se u mladosti bavili sportom uključuju u nešto većem stepenu. Oba roditelja imaju intrinzičnu motivaciju za učestvovanje mladih u sportu i u znatno većem stepenu su usmereni na cilj učenja nego na cilj postizanja rezultata.

Kada je reč o aktivnostima roditelja, prepostavili smo da se u potpunim porodicama ili oba roditelja ili očevi uključuju u sportsku aktivnost mladih ( $H_1$ ), kao i to da je, prema samoproceni roditelja, stepen uključenosti očeva u sportsku aktivnost mladih veći nego stepen uključenosti majki ( $H_2$ ). Prema rezultatima našeg istraživanja, oba roditelja se uključuju u sport dece, što je u skladu s rezultatima raspoloživih istraživanja čiji su autori iz strane (Kremarik, 2000) i naše (Vesković, 2007) sredine. Uključenost roditelja u sport mladih varira u intenzitetu od srednjeg do visokog i u saglasnosti je s rezultatima istraživanja Staina i saradnika (1999). Zanimljiv je podatak da majke i očevi stepen svoje uključenosti u sport dece procenjuju kao jednak, dok sportisti smatraju da su očevi uključeni u većem stepenu. Pri tom su razlike između samoprocene majki i procene dece veće nego razlike između samoprocene očeva i procene dece. Dobijene razlike između procene mladih i njihovih roditelja nalaze podršku u istraživanju (Wuerth, et al., 2004) u kom je pokazana mogućnost različitog izveštavanja dece i roditelja o aktivnostima roditelja u sportu njihove dece. Nalaz da i majke i očevi iz našeg uzorka smatraju da se u većem stepenu uključuju u sport svoje dece nego što to smatraju sportisti u suprotnosti je s rezultatima navedenog istraživanja, prema kojem roditelji smatraju da su u najvećem stepenu uključeni u početnim fazama, te da se njihova uključenost s vremenom smanjuje. Dobijene razlike u izveštavanju mladih i njihovih roditelja, ukazuju na postojanje Rašomon efekata (Milojković, i sar. 1997), pod kojim se podrazumeva mogućnost različitog izveštavanja članova porodice o istim aktivnostima. Dobijenu razliku u izveštavanju možemo da sagledamo u svetlu Modela uticaja roditelja na postignuće i motivaciju mladih u sportu Eklasove i saradnika (Fredricks & Eccles 2005). Prema Modelu, za efekte sportske aktivnosti mladih značajnije je kako mladi opažaju uloge i aktivnosti roditelja nego aktuelna procena roditelja (opažanje roditelja). I pored toga, smatramo da je dalje rasvetljavanje odnosa između procene mladih i procene roditelja značajno zato što može da pruži smernice za rad u praksi sa sportistima i sa njihovim roditeljima kada postoji potreba rešavanja



konkretnih problema, ali u kasnijim fazama sportske karijere kada je u pitanju rad na dostizanju sportske izuzetnosti.

Takođe, prema Modelu Eklasove i saradnika (Horn & Horn, 2007), opšte karakteristike porodice, pogotovo roditelja značajne su za ponašanja i stavove roditelja prema detetu, što se odražava na ponašanje i motivaciju mladih u kontekstu postignuća. Polazeći od toga, želeli smo da ispitamo da li je sadašnje angažovanje roditelja u sportsko-rekreativnim aktivnostima (H<sub>3</sub>) i bavljenje sportom u mladosti (H<sub>4</sub>), značajno za stepen njihovog angažovanja u sportu dece. Rezultati ukazuju na to da postoji tendencija da se roditelji koji su se bavili sportom u mladosti u značajnom, ali ne izrazito većem stepenu uključuju u sport svoje dece. Pretpostavku o povezanosti između aktuelnog iskustva roditelja u sportu i njihove uključenosti u sport dece, zbog malog broja roditelja koji su aktuelno uključeni u sport, nije bilo moguće proveriti. Budući da u našoj sredini nema empirijskih podataka o broju osoba koje pripadaju istoj uzrasnoj kategoriji kao i roditelji iz našeg uzorka, niti o razlozima njihove (ne)uključenosti u sportsko-rekreativne aktivnosti, iznećemo neke pretpostavke. Naime, uključivanje u sportsko-rekreativne aktivnosti, pored motivacije, zahteva posedovanje i ulaganje resursa, vremenskih i materijalnih. Razlog za uključivanje malog broja roditelja u sportsko-rekreativne aktivnosti može se razumeti ako se sagleda širi kontekst – specifične okolnosti socio-ekonomskih uslova u našoj sredini: proces tranzicije, promena sistema vrednosti, neredovna i niska primanja, stepen nezaposlenosti, zbog čega roditelji neretko rade i dodatne poslove, što im ostavlja malo (ili nimalo) mogućnosti i motivacije za sportsku rekreaciju.

No, konačan zaključak o tome da li je lično iskustvo u sportu roditelja značajna varijabla za aktivnosti roditelja povezane sa sportskim aktivnostima mladih, i o tome da li se ono može svrstati u početni nivo Modela Eklasove i saradnika, mogao bi se doneti samo ako bi se ova veza detaljnije ispitala.

U nekom istraživanjima (Lewko & Ewing, 1980; Wuerth et al., 2004) pokazano je da se majke i očevi donekle različito ponašaju u kontekstu sportske aktivnosti dece kao i da se različito angažuju u sportskoj aktivnosti dece različitog pola (Lewko & Ewing, 1980; Fredricks & Eccles, 2005). S obzirom na to da motivi pokreću i usmeravaju ponašanje, želeli smo da proverimo da li se razlikuje motivacija majki i očeva iz naše sredine za

uključivanje mladih u sport ( $H_6$ ) i da li se razlikuje motivacija roditelja za uključivanje u sport za decu različitog pola ( $H_7$ ). Rezultati ukazuju na to da je i kod majki i kod očeva, gledajući prema izraženosti, redosled motiva isti – počevši od intrinzičnih pa do ekstrinzičnih. Dobijeni rezultati imaju podršku u dosadašnjim istraživanjima posvećenim proučavanju motivacije roditelja za učestvovanje njihove dece u sportu (McCullagh, et al, 1993; Kimiecik & Horn, 1998; Martin, et al., 2001; Alderman et al., 2010). Mada su u navedenim istraživanjima korišćene različite skale, analiza prirode motiva ukazuje na saglasnost o tome da su roditeljima najznačajniji intrinzični motivi, na primer pružanje mogućnosti da se mladi zabave u sportu, da nauče i da razviju nove veštine, da unaprede zdravlje, te da razviju socijalne veštine i da se druže. U tom svetlu, rezultati našeg istraživanja mogu da se posmatraju kao potvrda da su i za roditelje iz naše sredine, kada je reč o mladima koji učestvuju u amaterskom sportu (koji dakle nisu profesionalni niti vrhunski sportisti), značajniji intrinzični motivi za učestvovanja u sportu: razvojni, druženje, zatim, stimulacija koja sadrži i aspekte intrinzične i aspekte ekstrinzične motivacije, a da su manje značajni ekstrinzični – spoljašnja motivacija. Pri tom, ne postoji razlika u motivaciji roditelja za učestvovanje u sportu za decu različitog pola. Razlika u motivaciji između majki i očeva ispoljila se jedino u izraženosti motiva za druženje. Za majke iz našeg uzorka ovaj motiv je izraženiji nego za očeve. Opisana razlika se može dovesti u vezu s takozvanim razlikama između „razvojne karte žena“ i „razvojne karte muškaraca“: naime, žene daju veći prioritet povezivanju sa drugima, izgradnji i očuvanju relacija nego muškarci (Gilligan, 2001) odnosno, žene su u većem stepenu spremne da postizanje uspeha podrede povezanosti sa drugima (Ellman & Taggart, 1993).

Takođe smo pretpostavili da su majke, u poređenju sa očevima, u većem stepenu usmerene na cilj učenja ( $H_8$ ), a da su očevi, nasuprot, u većem stepenu usmereni na cilj postizanja rezultata ( $H_9$ ). Dobijeni rezultati nisu pokazali postojanje razlika između ciljne usmerenosti majki i očeva. Oba roditelja su u mnogo većem stepenu usmerena na cilj učenja nego na cilj rezultata. Da su roditelji snažnije usmereni na učenje nego na rezultat potvrđuje jedno istraživanje (Givvin, 2001) u kom je izvršena direktna procena ciljne usmerenosti roditelja u vezi sa sportskim aktivnostima njihove dece. U navedenom istraživanju nije bio registrovan pol roditelja koji je popunio upitnik, nije moguće detaljnije uporediti rezultate sa rezultatima našeg istraživanja. Međutim, dobijeni

rezultati ne potvrđuju nalaze dosad jedinog poznatog istraživanja (Roberts, et al., 1994), prema kome su majke, u poređenju sa očevima, u većem stepenu usmerene na učenje dok su očevi u većem stepenu usmereni na rezultat. Iako nema dostupnih istraživanja u kojima su proučavane karakteristike opšte motivacione klime u našoj sredini, fokus-grupni intervjui daju osnovu za pretpostavku da ulaganje napora i truda, kao i naglašavanje i vrednovanje ličnog usavršavanja predstavljaju istaknute karakteristike naše sredine.

Polazeći od Vajnbergovog stava (Weinberg, 1981, prema Turman, 2007) da je pravilna motivacija roditelja za učestvovanje mladih u sportu značajna za postizanje uspeha i za dugoročno bavljenje sportom, i od istraživanja u kojima je dobijena povezanost između motiva za učestvovanje u sportu i ciljne usmerenosti sportista (Zaharadnis & Biddle, 2000; Biddle et al., 2003; Sit & Lindener, 2005), proverili smo intenzitet i značaj povezanosti između motiva roditelja za učestvovanje dece u sportu i njihove ciljne orijentacije (H<sub>5</sub>). Rezultati sugerišu na tendenciju da intrinzični motivi za učestvovanje u sportu predviđaju ciljnu usmerenost na učenje, a da ekstrinzični motivi predviđaju ciljnu usmerenost na rezultat kod oba roditelja. Specifično, kod majki, motiv razvoja kao čisto intrinzični motiv, i motiv stimulacije kao kombinacija intrinzičnih i ekstrinzičnih razloga, predviđa njihovu ciljnu usmerenost na učenje. Spoljašnja motivacija i stimulacija predviđaju usmerenost na rezultat. Kod očeva, motiv razvoja predviđa ciljnu usmerenost na učenje, a spoljašnji motiv ciljnu usmerenost na rezultat. Dosadašnja istraživanja povezanosti između motiva za učestvovanje u sportu i ciljne usmerenosti nisu obuhvatala roditelje sportista. Međutim slični nalazi da su intrinzični motivi povezani sa ciljnom usmerenošću na učenje, a ekstrinzični sa ciljnom usmerenošću na rezultat dobijeni su u nekoliko istraživanja na različitim uzorcima sportista (Zahariadis & Bidle, 2000; Bidle, et al., 2003; Sit, et al., 2005).

## ***7.2. Diskusija rezultata drugog cilja istraživanja – delovanje roditelja kao agenasa sportske socijalizacije mladih***

Drugi cilj istraživanja je specifikovanje konkretnih doprinosa faktora i mehanizama kojima roditelji deluju na efekte sportske socijalizacije kod mladih u specifičnim uslovima u našoj sredini.

Diskusiju otvaramo razmatranjem rezultata o odnosima između varijabli polazeći od postuliranih hipoteza zasnovanih na postavkama AGT, prema kojima situacione karakteristike, u prvom redu motivaciona klima koju kreiraju značajne osobe (u ovom slučaju roditelji) i ciljna usmerenost koju oni ističu, deluju na usmerenost mladih ili čak, ako su veoma istaknute, odnose prevagu nad njihovom ciljnom usmerenošću tj. nad dispozicionom karakteristikom mladih (Brustard et al., 2001; Weigand et al., 2001).

Ispitali smo relacije između ciljne usmerenosti roditelja i motivacione klime koju kreiraju roditelji, s jedne strane, i ciljne usmerenosti sportista s druge ( $H_{10}$  i  $H_{11}$ ). Rezultati ovog istraživanja nisu potvrdili postojanje značajne povezanosti između ciljne usmerenosti roditelja i ciljne usmerenosti njihove dece. Dobijeni rezultati su u suprotnosti s rezultatima dve dosadašnje studije koje su izvedene u stranim sredinama (Dude & Hom, 1993; Givvin, 2001), na sportistima sličnog uzrasta kao i sportisti iz našeg istraživanja. Rezultati našeg istraživanja nisu potvrdili ni postojanje povezanosti između ciljne usmerenosti sportista i opažene ciljne usmerenosti roditelja od strane sportista. Ovaj istraživački nalaz nije saglasan s rezultatom istraživanja Dude i Houma (1993), na uzorku sportista koji su takođe sličnog uzrasta kao i sportisti iz našeg istraživanja, ni sa zaključcima koje su Bidl i saradnici (2003), na osnovu pregleda šest objavljenih radova, izneli u svojoj preglednoj studiji. Pored toga, u našem istraživanju dimenzije motivacione klime koju kreiraju roditelji nisu značajni prediktori ciljne usmerenosti mladih sportista. Naši rezultati nisu saglasni s teorijskom pretpostavkom AGT o značaju koje imaju situacione karakteristike za usvajanje određene ciljne usmerenosti ni s rezultatima dosadašnjih istraživanja. Većinu dosadašnjih istraživanja ovog pitanja izvršili su Vajt i saradnici (White & Duda, 1993, prema White, 2007; White, 1996; White, 1998). Ova istraživanja konzistentno ukazuju na to da postoji povezanost između opažanja sportista da roditelji iniciraju klimu usmerenu na

učenje/uživanje njihove ciljne usmerenosti na učenje, odnosno, između opažanja sportista da roditelji naglašavaju značaj postizanja uspeha bez napora i njihove ciljne orijentacije na rezultat (White & Duda, 1993 prema White, 2007). Pored toga, dobijeni rezultati su u suprotnosti i sa istraživanjem Vajta i saradnika (1998), u kom je potvrđena povezanost između opažene motivacione klime koju kreiraju roditelji i profila ciljne usmerenosti mladih: sportisti sa snažnom usmerenošću na učenje, a slabom na rezultat smatraju da oba roditelja u najvećem stepenu vrednuju klimu učenja/uživanja. Suprotno njima, sportisti sa slabom ciljnom usmerenošću na učenje, a snažnom na rezultat, smatraju da njihovi roditelji u najvećem stepenu vrednuju klimu postizanja uspeha bez ulaganja napora. Naši rezultati nalaze samo potvrdu u istraživanju (White, 1996) u kom nije dobijena značajna povezanost između dimenzija motivacione klime u porodici i ciljne usmerenosti sportista na rezultat.

Na osnovu diskusije i tema koje su se strukturirale tokom fokus-grupnog intervjua sa sportistima i sa roditeljima moguće obrazloženje za dobijene nalaze možemo da iznesemo u formi nekoliko sledećih pretpostavki. Prva se odnosi na to da roditelji mladih koji se amaterski bave sportom nastoje da diferenciraju svoje uloge od uloga trenera, što prema mišljenju sportista, roditelja i trenera podrazumeva da vođenje sportskog napredovanja (uključujući i usmeravanje ka ciljevima) predstavlja primarni zadatak trenera, a ne roditelja. Učesnici u fokus grupama su istakli značaj motivacione klime koju kreira trener. Drugo, kada je reč o angažovanju roditelja koje je povezano sa sportskim postignućem mladih, roditelji koji su učestvovali u fokus grupama svoju primarnu ulogu vide u *redefinisanju uspeha i neuspeha i ukazivanju na njihova alternativna značenja*. To praktično znači da je njihovo angažovanje prvenstveno usmereno na reakcije mladih na uspeh i neuspeh, a ne direktno na usmeravanje ka određenim ciljevima, odnosno ka određenim kriterijumima definisanja uspeha. Treće, roditelji čija se deca bave amaterskim sportom, ističu značaj *funkcionalne vrednosti sporta*, što podrazumeva da oni naglašavaju mladima da je jedna od osnovnih uloga sporta mogućnost da unaprede svoje funkcionisanje i da ostvare dobrobit koju mogu da primene u drugim oblastima života (u prvom redu u školi), a ne u postizanju sportskih rezultata. Podršku za navedenu pretpostavku možemo naći u rezultatima istraživanja (Vesković, u štampi) u koje su bili uključeni prosečno i visoko uspešni sportisti iz naše sredine. Rezultati ovog istraživanja ukazuju na to da kod roditelja prosečno uspešnih

sportista istaknuto mesto u porodičnom sistemu vrednosti zauzima samo učestvovanje u sportu, te da oni nisu skloni da ističu značaj sportskog postignuća. Međutim, u porodicama visoko uspešnih sportista, istaknuto mesto u porodičnom sistemu vrednosti, pored učestvovanja u sportu, ima i postizanje uspeha.

Drugi segment ovog dela diskusije posvećen je hipotezama koje su formulisane na osnovu SDT. Prema SDT, zadovoljenje osnovnih psiholoških potreba je neophodan uslov za preživljavanje, razvoj, integraciju i ostvarivanje psihološke dobrobiti. Potrebe mogu da se zadovolje učestvovanjem u različitim aktivnostima (ovde je to sport), a socijalni kontekst (značajne osobe za sportsku aktivnost su roditelji, treneri i vršnjaci) može da podstakne ili da osujeti zadovoljavanje potreba (Ryan, 1982; Deci & Ryan, 2000). U tom svetlu, pretpostavili smo da je opažanje odnosa s roditeljima – podsticanje autonomije i uključenosti, značajno za zadovoljavanje potreba mladih za autonomijom (H<sub>14</sub>) i kompetentnošću (H<sub>15</sub>) u sportu. Kako je faktorska analiza upitnika dala jednofaktorsko rešenje, taj jedini faktor – opaženi odnos s roditeljima – nazvan je *podržavajuća autonomija*. U skladu s prirodom novodobijene dimenzije ove dve pretpostavke su preformulisane u pretpostavke da je opažen stepen podržavajuće autonomije majki i očeva značajan prediktor zadovoljavanja potreba za autonomijom i kompetentnošću. Da se podsetimo, potreba za autonomijom podrazumeva da osoba svoja ponašanja opaža kao samoodređena i autonomna, ali za razliku od nezavisnosti, autonomija podrazumeva i povezanost sa drugima i oslanjanje na njihovu podršku (Ryan & Lynch, 1989; Ryan, 1995; Grolnick et al., 1997). Potreba za kompetentnošću odnosi se na potrebu osobe za ovladavanjem veštinama u određenoj oblasti i na opažanje sopstvenog ponašanja i interakcije sa socijalnom sredinom kao efikasnih i delotvornih (Deci & Ryan, 2000; Ryan & Deci, 2002, Ryan et al., 2009).

Dobijeni su zanimljivi rezultati, koji na prvi pogled izgledaju neobično. Povezanost između opažanja podržavajuće autonomije majke i zadovoljavanja osnovnih potreba mladih u sportu nije značajna (premda mladi opažaju da majke u većem stepenu nego očevi ispoljavaju podražavajuću autonomiju), dok postoji mala ali značajna povezanost između opažanja podržavajuće autonomije oca i zadovoljenja potreba za kompetentnošću i autonomijom mladih u sportu. U razmatranju dobijenih rezultata imamo u vidu da na našem uzorku ispitanika nije potvrđena teorijski pretpostavljena

faktorska struktura upitnika. Međutim, ukoliko sadržaj podržavajuće autonomije roditelja (čija je suština u tome da roditelji ulažu energiju i posvećuju detetu vreme kako bi ga podržali u razvoju samostalnosti, što predstavlja aspekt opšteg, a ne specifično sportskog odnosa roditelj-dete) dovedemo u vezu sa karakteristikama sportske aktivnosti u periodu adolescencije, možemo da postavimo nekoliko značajnih i zanimljivih pitanja.

Budući da se potrebe zadovoljavaju učestvovanjem u različitim aktivnostima te da socijalni kontekst može da podstakne ili da osujeti njihovo zadovoljavanje, postavljamo sledeće pitanje: koliki je relativan značaj izvođenja sportske aktivnosti i karakteristika sportske aktivnosti, a koliki socijalnog konteksta (što uključuje i opažene odnose sa roditeljima) za zadovoljavanje potreba mladih u sportu.

U skladu s postojećom literaturom, odgovor na ovo pitanje može da se sagleda kroz prizmu promena karakteristika i zahteva sportske aktivnosti koji se odvijaju u ovom periodu. Naime, neki autori (Hellstedt, 2005; Cote, 1999) ukazuju na to da, u ovom periodu, sport postepeno prestaje da bude aktivnost koja se izvodi iz zabave, a sve više postaje aktivnost koja pred mlade postavlja sve veće zahteve. Shodno tome, izvođenje i unapređivanje izvođenja sportskih veština zauzima sve značajnije (ako ne i centralno) mesto, te postavljamo pitanje da li i u kom stepenu sportsko izvođenje postaje značajnije za zadovoljavanje osnovnih potreba od socijalnog konteksta.

Drugo, Helsdet (2005) ističe da je jedan od osnovnih zadataka roditelja u ovom periodu da postave granicu između roditeljskih i sportskih uloga, da na neki način nastave da podržavaju mlade „iz pozadine“. Ako se pođe od pretpostavke da socijalni kontekst ima značaj za zadovoljavanje potreba, postavljamo pitanje koliki je relativan značaj koji imaju različiti agensi sportske socijalizacije (roditelji, treneri i vršnjaci) za stepen u kome mladi zadovoljavaju osnovne potrebe. Dalje, pored roditelja, trener kao stručni vođa i vršnjaci (bilo da je reč i saizvođačkom ili međuizvođačkom sportu), za razliku od roditelja, neposredno učestvuju u sportskoj aktivnosti. U tom svetlu postavljamo pitanje (koje je povezano s prethodnim) da li opažanje odnosa s trenerima i s vršnjacima može da maskira ili čak da umanju značaj opažanja odnosa sa roditeljima za zadovoljavanje osnovnih potreba u sportu.

Treće, pošto nedostaju istraživanja koja bi direktno empirijski potkrepila dobijene rezultate, dobijene rezultate ćemo povezati sa dostupnim istraživanjima. Imamo u vidu nekoliko istraživanja koja ukazuju na to da se majke i očevi do izvesnog stepena različito angažuju u sportu mladih: očevi se ponašaju direktivnije i u većem stepenu su instrumentalno orijentisani (Wuerth et al., 2004), mladi sportisti opažaju više pritiska od strane očeva nego od majki (Scanlan, & Lewthwaite, 1984), očevi, u poređenju s majkama, u većem stepenu koriste nagrade i tehnike ubeđujuće komunikacije (Turman, 2007). U skladu s navedenim istraživanjima postavljamo pitanje da li je (ili u kom stepenu je) varijansa kriterijumske varijable (zadovoljenje osnovnih potreba) predviđena drugim varijablama koje su bolji prediktori, ali koje koreliraju sa podržavajućom autonomijom očeva.

Još jedan aspekt u kom se majke i očevi razlikuju, iznikao je tokom fokus grupa sa sportistima. Naime, oni su istakli da je značajno da roditelji poznaju sportsku aktivnost kako bi na odgovarajući način mogli da ih podrže, a da su očevi u poređenju s majkama, prema opažanju sportista, bolji poznavaoци sporta. Prema tome, postavljamo pitanje da li navedene razlike u opaženom znanju o sportu između majki i očeva od strane sportista, mogu da budu osnova razlika u značaju koje ima opažanje odnosa s majkama i očevima za zadovoljavanje potreba mladih u sportu.

Možemo zaključiti da u osnovi dobijenih rezultata na našem uzorku mogu stajati različiti faktori koji su po prirodi raznorodni a obuhvataju promene u karakteristikama sportske aktivnosti i sa njima povezane promene u ulogama roditelja u sportu, kao i sve veći značaj koji postepeno dobijaju druge osobe koje su značajne za sportsku aktivnost. Takođe, na osnovu rezultata kvalitativne faze ovog istraživanja dobijene rezultate možemo da razumemo i preko činjenice da mladi zadovoljenje potreba za kompetentnošću i autonomijom pre svega vezuju za uspešnost u izvođenju sportskih veština i za osećanje slobode dok su na sportskom terenu, te da u ovoj fazi percepcija odnosa sa roditeljima nije od prioritetnog značaja.

*Treći zadatak u okviru drugog cilja istraživanja* je proširivanje postojećih znanja o faktorima i mehanizmima kojima roditelji deluju kao agensi sportske socijalizacije, a uključuje testiranje pretpostavke o komparaciji i mogućnosti integracije koncepata koji



potiču iz AGT i SDT. Postavljene su hipoteze u kojima su, preko modela, postulirani odnosi između varijabli.

Kao što smo ranije rekli, korelacije između varijabli su niske, pa pretpostavljamo da zato nema efekata medijacije između varijabli. Nepostojanje povezanosti između koncepata možemo da objasnimo i malim stepenom varijabilnosti između ispitanika na ispitivanim dimenzijama. Kako parametri modela nisu adekvatni za testiranje navedenih pretpostavki, dobijeni rezultati ne daju osnovu za zaključivanje o (ne)adekvatnosti primenjenih koncepata za razumevanje načina na koje roditelji deluju na efekte kod mladih u sportu. Navedeni rezultati dobijaju smisao ukoliko se sagledaju kroz prizmu podataka dobijenih tokom fokus intervjuja.

Naime, kvalitativni podaci sugerišu da su aktivnosti roditelja prevashodno usmerene na pružanje osnovne podrške (pri čemu roditelji ne moraju da budu neposredno prisutni), motivisanje za učestvovanje u sportu (koje ne podrazumeva podsticanje na postizanje uspeha), podsticanje samostalnosti u odlučivanju o pitanjima vezanim za sport, redefinisavanje – ukazivanje na alternativna značenja (najčešće uspeha i neuspeha), na isticanje funkcionalne vrednosti sporta i postavljanje jasnih granica između roditeljskih uloga i uloga trenera.<sup>19</sup> Opisane aktivnosti roditelja daju osnovu za pretpostavku da usmeravanje ka određenim ciljevima (odnosno isticanje određene motivacione klime i određenih kriterijuma vrednovanja sportskog postignuća od strane roditelja) nema prioritetan značaj u angažovanju roditelja u sportskoj aktivnosti njihove dece. Sa druge strane, podaci dobijeni u fokus grupama sa sportistima kao i tokom intervjuja sa trenerima, ukazuju na to da mladi u našoj sredini pozitivne ishode na afektivnom nivou (zadovoljstvo izvođenjem i stepenom iskorišćenosti potencijala, osećanje subjektivne vitalnosti i pozitivna osećanja), doživljavaju najčešće u situacijama koje tesno povezane sa sportskim izvođenjem. Međutim, za potpunije razumevanje rezultata ovog istraživanja mora se uzeti u obzir i to da se specifičan aspekt interakcije roditelj-dete u vezi sa sportskom aktivnošću odvija u okviru šireg socijalnog konteksta. Stoga dobijene rezultate razmatramo u kontekstu specifičnih uslova u našoj sredini.

---

<sup>19</sup> O navedenim aktivnostima roditelja, koje ujedno predstavljaju sadržaj njihove funkcionalne uključenosti u sport mladih, biće više reči u narednom odeljku (Odeljak 7.3.).

Naime, sportisti iz našeg uzorka pripadaju generacijama mladih koje su rođene u posleratno vreme, u periodu kada su na snazi bile međunarodne sankcije. Proces društvene tranzicije, pojava hiperinflacije, procvat sive ekonomije i protesti građana, rastuće siromaštvo i nezaposlenost, obeležili su period njihovog ranog detinjstva. U periodu njihovog srednjeg detinjstva dogodilo se bombardovanje.

Na osnovu toga može se reći da su mladi sportisti koji su učestvovali u našem istraživanju odrastali u uslovima opšte nesigurnosti, u periodu kada je došlo do znatnih promena sistema vrednosti, što je ujedno i period kada su u okviru porodice dobijali prve podsticaje za uključivanje u sport i kada su počeli da treniraju. Opisani specifični uslovi pred većinu roditelja su postavili (i još uvek postavljaju) dodatne zahteve u pogledu obezbeđivanja osnovnih materijalnih sredstava (što neretko iziskuje celodnevno odsustvo roditelja iz kuće), tako i u pogledu vaspitanja dece.

U opisanom kontekstu roditelji su u sportu mogli da vide ne samo mogućnost za ostvarivanje postignuća, već i „siguran kontekst za odrastanje“, iz nekoliko razloga.

Prvo, učestvovanjem u sportu mladi dobijaju priliku da usvoje određen sistem vrednosti, što može da ima poseban značaj u prevenciji antisocijalnog i delinkventnog ponašanja (sklanjanje dece sa ulice).

Drugo, učestvovanje u sportu je organizovano (kroz trenažne i takmičarske aktivnosti), uvremenjeno (u smislu redovnosti), isplanirano (unapred je utvrđen kalendar treninga i takmičenja), dakle sigurno i predvidivo. Dalje, mladi koji su uključeni u sport obično su svakodnevno ili gotovo svakodnevno angažovani, što je jedan od korisnih načina strukturiranja slobodnog vremena (manje vremena provode za računarom, stiču dodatna iskustva sa autoritetima i u vršnjačkoj grupi).

Smatramo da su specifične okolnosti u našoj sredini u značajnom stepenu odredile specifične uloge roditelja kao agenasa sportske socijalizacije, kao i sadržaj koji čini funkcionalnu uključenost roditelja u sport mladih i koji će detaljnije biti prikazan u narednom odeljku (odeljak 7.3.).

### ***7.3. Diskusija rezultata trećeg cilja istraživanja – sadržaj funkcionalne uključenosti roditelja u sportsku aktivnost mladih***

Treći cilj istraživanja usmeren je na pružanje empirijske osnove za definisanje sadržaja funkcionalne uključenosti roditelja u sport mladih. Budući da termin funkcionalno, u zavisnosti od konteksta i postavljenih ciljeva može da ima različita značenja, u ovom radu pod terminom *funkcionalno* podrazumeva se *optimalno*. Pod sintagmom *funkcionalna uključenost roditelja u sport mladih* podrazumeva se angažovanje roditelja koje može da doprinese da mladi dožive pozitivna iskustva i ostvare pozitivne efekte bavljenja sportom. Početna ideja bila je da se sadržaj funkcionalne uključenosti roditelja delom utemelji na nekim konceptima koji pripadaju AGT i u SDT. Za tu svrhu određeni su indikatori pozitivnih ishoda koje mladi mogu da ostvare u sportu i postavljene su pretpostavke o sadržaju koji može da čini funkcionalnu uključenost roditelja u sport mladih.

U cilju određivanja sadržaja funkcionalne uključenosti roditelja u sport mladih bilo je planirano da se uporedi sadržaj angažovanja roditelja čija su deca ostvarila pozitivne ishode i onih čija deca ih nisu ostvarila. Međutim, dobijeni rezultati u ovom istraživanju ukazuju na to da su gotovo svi mladi sportisti, učesnici kvantitativnog dela istraživanja ostvarili pozitivne ishode tokom bavljenja sportom. Kako bismo pružili empirijsku osnovu za određivanje sadržaja funkcionalne uključenosti roditelja u sport mladih, težište je stavljeno na rezultate dobijene tokom fokus-grupnih intervjuja sa sportistima i roditeljima i dubinskim intervjuima s trenerima. Navedeno rešenje, u poređenju sa prvobitnom idejom, poseduje neka ograničenja, ali i neke prednosti, o kojima će biti diskutovano nakon izlaganja sadržaja koji čini funkcionalnu uključenost roditelja.

Funkcionalna uključenost roditelja u sport mladih obuhvata aktivnosti koje su neposredno vidljive u ponašanju i kojima oni direktno deluju (pružanje podrške, motivisanje, podsticanje razvoja samostalnosti u odlučivanju, postavljanje jasnih granica između uloga roditelja i uloga trenera), ali i suptilnije oblike, kada je delovanje indirektno (redefinisavanje iskustva i posedovanje otvorenog stava prema funkcionalnoj vrednosti sporta).

***Pružanje podrške.*** Podrška koju pružaju roditelji može da se razloži na dva aspekta: jedan aspekt je pružanje *osnovne podrške*, pod kojom se podrazumeva *obezbeđivanje osnovnih uslova* za bavljenje sportom (finansiranje, obezbeđivanje sportske opreme, na mladim uzrastima organizacija odlaska na treninge i takmičenja), kao i to da *roditelji svojoj deci ne postavljaju dodatne uslove za bavljenje sportom* (na primer, određen uspeh u školi). Drugi aspekt je *emocionalna (psihološka) podrška*, koja se odnosi na prepoznavanje emocionalnih potreba deteta i aktivno odgovaranje na njegove potrebe (saosećanje, razumevanje, pružanje utehe). Roditelji ovaj vid podrške pružaju kroz razgovor. Pri tom nije nužno da roditelji budu neposredno prisutni, već dostupni kada mladi osete potrebu za njihovom podrškom. Pružanje emocionalne podrške isključuje prezaštićivanje deteta.

***Motivisanje.*** Imajući u vidu datu fazu bavljenja sportom, ovaj vid angažovanja roditelja se ispoljava kako kroz podsticanje uključivanja u sport, tako i tokom aktivne uključenosti mladih u sport. Tokom početne faze bavljenja sportom motivisanje se odvija kroz informisanje dece i pružanje mogućnosti da se oprobaju u različitim sportovima, ali neretko roditelji odlučuju o tome da dete treba da počne da se bavi sportom. Tokom aktivnog bavljenja sportom, roditelji motivišu mlade bodrenjem u teškim situacijama, davanjem pozitivnih povratnih informacija i podsticanjem da nastave da se bave sportom ukoliko mladi razmišljaju o napuštanju sporta. Motivisanje roditelja ne podrazumeva da oni svoju decu podstiču na postizanje takmičarskih rezultata.

***Podsticanje razvoja samostalnosti odlučivanja u vezi sa sportom.*** Roditelji podstiču samostalnost mladih već u početnim fazama bavljenja sportom, kada detetu ostavljaju mogućnost da samostalno izabere sport koji će trenirati. Kasnije, u fazi kada se mladi aktivno bave sportom, roditelji ih podstiču da samostalno donose odluke vezane za sport. Jedan od osnovnih kriterijuma na osnovu kojih roditelji određuju optimalan stepen podrške ostamostaljivanju mladih jeste prepoznavanje situacija u kojima su mladi spremni da samostalno odlučuju i u kojima su već postigli samostalnost. Praktično, roditelji ne samo da mladima pružaju mogućnost za razvoj samostalnosti, već i mogućnost da izaberu situacije u kojima će samostalno donositi odluke.

***Redefinisanje: ukazivanje na alternativna značenja.*** Ovaj vid angažovanja roditelja podrazumeva da oni nastoje da različitim aspektima sportske aktivnosti daju drugačija, alternativna značenja i da na taj način otvore mogućnost da mladi sportisti drugačije opažaju situaciju, a samim tim i da menjaju emocionalni odnos prema određenoj situaciji. Najčešće situacije koje roditelji redefinišu odnose se na postignut uspeh ili neuspeh i doživljavanje nepravde (na primer, nefer suđenje). Roditelji smatraju da ukazivanjem na alternativna značenja različitih situacija ispunjavaju svoju protektivnu ulogu.

***Otvoren stav prema funkcionalnoj vrednosti sporta.*** Otvoren stav roditelja prema funkcionalnoj vrednosti sporta podrazumeva da oni svoj stav – da postizanje sportskih rezultata ne treba da ima prioritetan značaj kod mladih koji se amaterski bave sportom – nastoje da prenesu na svoju decu. Osnovni značaj amaterskog bavljenja sportom roditelji vide u neposrednom pozitivnom uticaja sporta na zdravlje i u mogućnosti pozitivnog delovanja sporta na lični razvoj i unapređivanje funkcionisanja u drugim oblastima. Naime, roditelji ističu da mladi kroz sport dobijaju mogućnost da razviju radne navike, disciplinu u radu i odgovornost, što neposredno mogu da „prenesu“ i da iskoriste u obavljanju školskih aktivnosti, koje za roditelje imaju prioritetan značaj.

***Postavljanje jasnih granica između roditeljskih uloga i uloga trenera.*** Roditelji su zainteresovani za različite aspekte sportske aktivnosti svoje dece i s njima upoznati, što uključuje i informisanost o uspesima i neuspesima. Međutim, oni nisu fokusirani na postizanje sportskih rezultata, te ne vrše pritisak na mlade za postizanjem uspeha. Na nivou ponašanja, postavljanje jasnih granica isključuje aktivnosti roditelja koje bi za mlade nosile poruku da su roditelji nezainteresovani ili kojima roditelji koriguju greške u izvođenju, bilo na treninzima bilo na takmičenjima. Ukratko, stručno vođenje i usmeravanje sportskog napretka i usmeravanje ka postizanju uspeha pripada ulozi trenera.

Dakle, sportisti, roditelji i treneri dele mišljenje o značaju navedenih oblika angažovanja roditelja koji čini osnovni sadržaj funkcionalne uključenosti roditelja u sport mladih. Značajno je pomenuti i zapažanje sportista da, ukoliko roditelji nisu uključeni niti zainteresovani za njihovu sportsku aktivnost ili ukoliko ih ne podržavaju na način koji

je u skladu sa njihovim potrebama i očekivanjima, postoji mogućnost da oni to kompenzuju ličnim resursima, koje dodatno mogu da razviju kroz sport.

Nastavak diskusije je usmeren na razmatranje teorijskih i empirijskih dokaza koji mogu da pruže indirektnu potvrdu o značaju sadržaja koji čini funkcionalnu uključenost roditelja definisanu u ovom istraživanju. Diskusija će biti zaključena razmatranjem mogućih prednosti i ograničenja određivanja sadržaja funkcionalne uključenosti roditelja u sport mladih na osnovu fokus-grupnog intervjua.

U više istraživanja (Van Rossum et al., 1997; Weiss, 2000; Wuerth et al., 2004, Vesković, 2007) pokazano je da su roditelji osobe koje za mlade predstavljaju značajne izvore *podrške* u sportskoj aktivnosti. Dalje se u literaturi (Hellested, 2005) pominju dva osnovna zadatka roditelja vezana za sportsku aktivnost mladih tokom adolescencije. Prvi se odnosi na to da roditelji treba da omoguće mladima da ostvare rastući stepen autonomije, a drugi, koji je donekle povezan sa prethodnim, da roditelji treba da prepuste treneru primarnu ulogu u razvoju sportskih veština. U Modelu Eklasove i saradnika (Fredricks & Eccles, 2005) pretpostavlja se da je interpretacija iskustva koje mladi stižu u sportu jedan od mehanizama kojim roditelji deluju na efekte sportske socijalizacije kod mladih. U tom svetlu, pretpostavljamo da *redefinisanje i ukazivanje na alternativna značenja* specifikacije sklonost roditelja da interpretiraju određenu vrstu iskustva koje mladi stižu u sportu. Na osnovu istraživanja (Babkes & Weiss, 1999; Weiss, 2000; White, et al., 2004; Fredricks & Eccles, 2005) i prema Modelu Eklasove i saradnika (Fredricks & Eccles, 2005), sistem vrednosti i uverenja roditelja, njihovi različiti opšti i specifični stavovi o sportu, kao i opažena vrednost aktivnosti predstavljaju značajne faktore koji oblikuju ishode mladih u sportu.

Definisanje sadržaja funkcionalne uključenosti roditelja u sport mladih na osnovu podataka prikupljenih tokom fokus-grupnih intervjua, u poređenju sa definisanjem na osnovu podataka prikupljenih kvantitativnim tehnikama, ima i neka ograničenja, ali i neke prednosti. Jedno od ograničenja je umanjena mogućnost generalizacije nalaza (Đurić, 2007) na čitavu populaciju roditelja mladih sportista uzrasta od 15 do 18 godina, kako zbog malog broja ispitanika tako i zbog načina izbora prigodnog uzorka ispitanika. Pored toga, pretpostavljamo da funkcionalna uključenost roditelja može biti različitog stepena i da ne predstavlja diskretne kategorije, što se na osnovu kvalitativnih podataka

ne može diferencirati. Osnovna prednost se očitava u tome što dobijeni podaci nisu „ograničeni“ teorijskim pretpostavkama, već su prikupljeni podaci o sadržaju koji je karakterističan za našu sredinu i koji se odvija u prirodnim uslovima. Uvažavajući činjenicu da je prikupljeno obilje informacija iz perspektive ključnih aktera (mladih sportista i roditelja), dobijena je znatno šira, može se reći holistička slika. Jednu od prednosti predstavlja obuhvatanje i manje očiglednih, suptilnijih oblika i načina na koje roditelji mogu da oblikuju iskustva i ishode mladih u sportu, a koje nije bilo sadržano u prvobitnoj ideji (redefinisane i otvoren stav prema funkcionalnoj vrednosti sporta). Pored toga, smatramo da prikupljeni podaci daju temeljnu osnovu za razvoj upitnika kao i direkciju za postavljanje novih istraživačkih pitanja, na osnovu kojih je moguće proširiti saznanja i kvantifikovati stepen funkcionalne uključenosti roditelja u sport mladih.

## 8. Zaključak

Mladima sport pruža mogućnost da pored učenja i usavršavanja motoričkih veština, sportske tehnike i taktike ostvare brojne efekte na psihosocijalnom planu, što pripada oblasti sportske socijalizacije. Sportska aktivnost se odvija kroz interakciju sa osobama značajnim za sport – agensima sportske socijalizacije. Najznačajniji agensi sportske socijalizacije su roditelji koji su značajni za sve aspekte života mladih, sportski treneri i vršnjaci koji su akteri sportske aktivnosti. U poslednjih tridesetak godina evidentno je rastuće interesovanje i ostvaren je značajan napredak u proučavanju roditelja kao agenasa sportske socijalizacije. Ipak, znatan broj istraživanja ima jednostavan istraživački dizajn (obuhvata mali broj varijabli) i još uvek nije u dovoljnom stepenu povezan sa opštim teorijskim okvirima. Stoga su brojna pitanja ostala otvorena.

Namera koja je u osnovi ovog istraživanja je proširivanje znanja o ulogama roditelja u sportskoj socijalizaciji mladih. Istraživanje je utemeljeno na rezultatima dosadašnjih istraživanja (koja su u uvodnom delu rada tematski sistematizovana) i na dve teorije motivacije. Jedna je Nikolsova Teorija ciljeva – AGT, čiju primenu u sportu je među prvim autorima predložio Duda (Duda, 1987). Druga je Teorija samoodređenosti – SDT, čije utemeljivanje se vezuje za Disija i Rajana (Deci and Ryan, 1985), koji su ukazali na njenu primenu u sportu.

Istraživanje je sprovedeno na osnovu sekvencijalno eksplanatornog nacrtu (miksmetodsko istraživanje) u dve faze. Prva faza je kvantitativno istraživanje (korelaciono, anketnog tipa), na velikom uzorku ispitanika ( $n=227$  sportista, uzrasta od 15 do 18 godina, koji su najmanje dve godine uključeni u takmičarski sport i  $n=395$  majki i očeva sportista). Rezultati ove faze istraživanja pružili su generalnu sliku o istraživačkom problemu. U drugoj fazi izvedeno je kvalitativno istraživanje (fokus-grupni intervjui sa sportistima i roditeljima i polustrukturirani intervjui sa sportskim trenerima). Rezultati ove faze istraživanja pružili su mogućnost proveravanja, produbljenog razumevanja i interpretacije kvantitativnih rezultata. Rezimiraćemo osnovne rezultate istraživanja.

Prvi cilj istraživanja je proučavanje efekata koji se javljaju tokom bavljenja sportom kod mladih i karakteristika i angažovanje roditelja u vezi sa sportom njihove dece.



Rezultati generalno ukazuju na to da su sportisti u visokom stepenu ostvarili pozitivne efekte tokom bavljenja sportom:

- U visokom stepenu su zadovoljni izvođenjem i stepenom u kom koriste svoje potencijale u sportu.
- U značajno većoj meri doživljavaju pozitivna osećanja (umerenog intenziteta) nego negativna osećanja (uglavnom ih ne doživljavaju) – što je jedan od indikatora hedonističke koncepcije psihološke dobrobiti.
- Ciljna usmerenost na učenje je u značajno većoj meri izražena nego ciljna usmerenost na rezultat – što znači da su sportisti pre svega usmereni na lično usavršavanje i napredovanje, da smatraju da je u osnovi postizanja uspeha uloženi napor (a ne superiorne sposobnosti), te da svoje postignuće procenjuju u odnosu na svoje prethodno izvođenje.
- U visokoj meri zadovoljavaju potrebe za kompetentnošću (osećaju da vladaju veštinama i aspektima socijalne situacije) i doživljavaju da je uzrok pokretanja aktivnosti u njima samima (IPLOC- aspekt potrebe za autonomijom).
- U najvećem stepenu su intrinzično motivisani – angažuju se u sportu radi zadovoljstva i uživanja u samim aktivnostima, bez potrebe za spoljašnjim nagradama; sportska aktivnost je za njih optimalno izazovna.
- Tokom angažovanja u sportu u visokom stepenu se osećaju vitalno – što je jedan od indikatora eudaimoničke koncepcije psihološke dobrobiti.
- Ne postoji razlika u pozitivnim afektivnim ishodima između sportista sa različito usmerenim ciljevima postignuća, što je u suprotnosti s nekim istraživanjima, ali u skladu s rezultatom da su gotovo svi ispitanici snažno orijentisani na učenje i na zadatak.
- Potreba za kompetentnošću i IPLOC predstavljaju značajne činioce razvoja autonomnih tipova motivacije, zadovoljstva, vitalnosti i pozitivnih osećanja, što je u skladu s jednim od centralnih načela SDT.

Ukratko, podaci dobijeni tokom fokus-grupnih intervjuja potvrđuju dobijene nalaze i specifikuju da pozitivne efekte na afektivnom nivou (zadovoljstvo, pozitivna osećanja, vitalnost), kao i zadovoljenje osnovnih potreba, sportisti usko vezuju za sportsko

izvođenje. Sportisti su ukazali i na to da za amaterske sportiste u našoj sredini (za razliku od profesionalnih i vrhunskih) postizanje rezultata nema prioritetan značaj.

Sportisti opažaju da:

- I majke i očevi su u većem stepenu usmereni na cilj učenja nego na cilj postizanja rezultata.
- I majke i očevi u većem stepenu iniciraju motivacionu klimu učenja u vezi sa sportom (učenje/uživanje) nego klimu težnje ka rezultatu (postizanje uspeha bez napora i briga).
- Majke u poređenju sa očevima ispoljavaju veći stepen podržavajuće autonomije.

Samoprocena majki i očeva pokazuje sledeće:

- U potpunim porodicama, oba roditelja smatraju da su u podjednakom stepenu uključena u sportsku aktivnost mladih.
- Za oba roditelja su značajniji razvojni motiv i motiv druženja (intrinzični motivi), manje je značajan motiv stimulacije (koji predstavlja mešavinu intrinzične i ekstrinzične motivacije), dok je na poslednjem mestu spoljašnja motivacija.
- Kod majki, u poređenju sa očevima, motiv druženja je izraženiji.

Rezultati kvantitativnog dela istraživanja su ukazali i na to da mladi i njihovi roditelji različito izveštavaju o stepenu uključenosti roditelja u sport, što ukazuje na Rašomon efekat. Razlika je veća između samoprocene majki i procene sportista nego između samoprocene očeva i procene sportista.

Drugi cilj istraživanja usmeren je na proširivanje saznanja o faktorima i mehanizmima kojima roditelji deluju kao agensi sportske socijalizacije. Osnovni rezultati pokazuju sledeće:

- Rezultati istraživanja nisu potvrdili povezanost između ciljne usmerenosti roditelja (direktno procenjene i opažene od strane sportista) i motivacione klime koju kreiraju roditelji sa jedne strane, i ciljne usmerenosti mladih s druge strane.

- Opažen stepen podržavajuće autonomije očeva je u malom ali značajnom stepenu povezan sa zadovoljavanjem potrebe za kompetentnošću i internalno opaženim lokusom kauzalnosti (dimenzija potrebe za autonomijom).
- Kako parametri kreiranih modela za simultano testiranje odnosa između varijabli (koji su kreirani u cilju daljeg proučavanja mehanizama kojima roditelji deluju i za koje se pretpostavljalo da će pružiti mogućnost za komparaciju i integraciju koncepata AGT i SDT) nisu dobri, oni ne pružaju mogućnost da se da odgovor na ovo pitanje. Jedan od razloga treba videti u niskim korelacijama između varijabli (najverovatnije usled smanjene varijabilnosti između ispitanika).

Međutim, istovremenim razmatranjem i kvantitativnih i kvalitativnih podataka, što daje mogućnost za zauzimanje metapozicije u odnosu na podatke, uočava se izvesna konzistentnost u nalazima, koju formulišemo u formi sledeće pretpostavke: roditelji amaterskih sportista jesu značajni agensi sportske socijalizacije mladih, ali ne u aspektima koji su direktno povezani sa sportskim postignućem. Smatramo da je u osnovi dobijenih rezultata niz faktora, od karakteristika sportske aktivnosti do karakteristika šire socijalne sredine.

Treći cilj istraživanja je pružanje empirijski zasnovanih odgovora o sadržaju funkcionalne uključenosti roditelja u sport mladih. Budući da u uzorku nema ispitanika koji nisu ostvarili pozitivne ishode tokom bavljenja sportom, ovaj cilj istraživanja je zasnovan na podacima dobijenim tokom fokus-grupnih intervju sa sportistima i roditeljima i intervju sa sportskim trenerima. Sadržaj funkcionalnog angažovanja roditelja obuhvata sledeće aktivnosti roditelja: pružanje osnovne i psihološke podrške (koja isključuje prezaštićivanje), motivisanje (koje isključuje podsticanje na postizanje uspeha u sportu), postavljanje jasnih granica između uloga roditelja i uloga trenera, podsticanje razvoja samostalnosti mladih u odlučivanju, redefinisavanje iskustva mladih u sportu (najčešće reakcija na uspeh i neuspeh), posedovanje otvorenog stava prema funkcionalnoj vrednosti sporta.

Istraživanjem su upotpunjena i integrisana saznanja o efektima koji se javljaju kod mladih kroz učestvovanje u sportu, kao i o karakteristikama i specifičnim načinima angažovanja roditelja kao agenasa sportske socijalizacije mladih u našoj sredini. U uzorak su uključeni veliki broj mladih sportista koji treniraju različite sportove i majke i

očevi sportista; zasad je to jedino tako obimno istraživanje u našoj sredini (a prema dostupnim podacima i u svetu), a omogućava: a) generalizaciju kvantitativnih rezultata na mlade sportiste i njihove roditelje u različitim sportskim granama u našoj sredini; b) uočavanje i uvažavanje mogućnosti različitog izveštavanja mladih i roditelja o istim aktivnostima. Budući da su uključeni i kvantitativni i kvalitativni podaci, obuhvaćeni su aspekti kojih se ispitanici možda ne bi spontano setili ali, sa druge strane, i podaci o ispitivanoj pojavi koji su specifični za našu sredinu. Konstruisana je skala za procenu stepena uključenosti roditelja u sportsku aktivnost mladih. Ispitane su metrijske karakteristike skala namenjenih specifičnom kontekstu sporta, na uzorku iz naše sredine. Dobijen je uvid u sadržaj funkcionalne uključenosti roditelja u našoj sredini.

Istraživanje nije potvrdilo rezultate dosadašnjih istraživanja o povezanosti između motivacione klime koju kreiraju roditelji i ciljne usmerenosti mladih sportista. Na osnovu dobijenih rezultata nije moguće dati odgovor o mogućnostima integracije koncepata koji potiču iz dve teorije. Smatramo da ovaj aspekt istraživanja može da se unapredi ukoliko se u uzorak uključe sportisti s različito izraženom ciljnom usmerenošću. Nemogućnost definisanja sadržaja koji čini funkcionalnu uključenost roditelja u sportsku aktivnost mladih na osnovu kvantitativnih podataka delimično je prevaziđena uključivanjem fokus-grupnih intervjuja sa sportistima i roditeljima i polustrukturiranih intervjuja sa trenerima. Iako su podaci kvalitativnog dela istraživanja ukazali na sadržaj funkcionalne uključenosti roditelja u sport mladih, smatramo da ona može biti različitog stepena, te dobijeni podaci pružaju osnovu za konstruisanje instrumenta za procenu stepena funkcionalne uključenosti roditelja. Budući da se nije potvrdila faktorska struktura svih primenjenih instrumenata (instrumenata koji potiču iz okvira SDT), postoji potreba za usavršavanjem instrumenata za uzorke iz naše sredine.

Smatramo da je ovo istraživanje pružilo značajan doprinos i otvaranjem brojnih pitanja koja bi mogla biti polazište za buduća istraživanja. Sportska socijalizacija je složen, dinamičan i interaktivan proces koji se odvija kroz vreme, te smatramo da bi longitudinalno istraživanje moglo da ukaže na to kako se menjaju uloge i sadržaj funkcionalne uključenosti roditelja tokom različitih faza sportske karijere njihove dece. Bilo bi zanimljivo ispitati i značaj strukture i dinamike porodica sportista i povezati ih sa ulogama roditelja u sportu mladih. Imajući u vidu izuzetne rezultate koje ostvaruju

naši sportisti, smatramo da bi bilo zanimljivo i značajno ispitati uloge koje imaju roditelji darovitih sportista u dostizanju sportske izuzetnosti. Jedna istraživačka linija bi mogla da se usmeri i na proučavanje uloga trenera i vršnjaka koji, pored roditelja, predstavljaju značajne agense sportske socijalizacije.

Imajući u vidu da je psihologija sporta primenjena naučna disciplina, smatramo da je značajno da, pored heurističkog, ukažemo i na praktični značaj ovog istraživanja.

Višegodišnje iskustvo autora ovoga rada u praktičnom radu sa sportistima pokazuje da je najučestaliji razlog (tzv. presenting problem) sportista da dođu na savetovanje prevazilaženje zastoja u napredovanju (što oni obično procenjuju na osnovu ostvarenog postignuća). Znatno broj sportista dolazi po odluci roditelja. Roditelji neretko posreduju u prvom kontaktu između psihologa i sportiste (zakazuju prvi sastanak, odgovaraju na pitanja o razlogu dolaska umesto sportiste). Imajući u vidu Rašomon efekat, smatramo da je značajno da psiholog uzme anamnestičke podatke i od sportista i od njihovih roditelja (pogotovo ako roditelji, što se često dešava, opisuju svoje aktivnosti iz kojih može da se vidi da oni nastoje da obezbede optimalne uslove za treniranje).

Budući da potrebe za kompetentnošću i za autonomijom predstavljaju činioce razvoja intrinzične motivacije i pozitivnih ishoda na afektivnom nivou, te da sportisti zadovoljavanje ovih potreba tesno vezuju za sportsko izvođenje (češće tokom treninga) formulisana je preporuka za trenere. Treneri treba da kreiraju situacije u kojima će svaki sportista imati priliku da zadovolji svoje potrebe: zadovoljavanje potrebe za kompetentnošću treneri će podstaći ako daju pozitivne povratne informacije, a potrebu za autonomijom ako izbegavaju davanje kontrolišućih nagrada i uvažavaju referentni okvir sportiste. Smatramo da se na taj način može preduprediti masovno napuštanje bavljenja sportom.

Osnovna preporuka za roditelje jeste da ne podstiču decu na sportsko postignuće, već da se angažuju oko njihovih reakcija u situacijama postignuća, da ih podržavaju i motivišu da učestvuju u sportu, da podstiču samostalno odlučivanje o pitanjima vezanim za sport i da nastoje da formiraju pravilne stavove prema sportskoj aktivnosti.

## 9. Literatura

1. Adie, J., Duda, J., & Ntoumanis, N. (2008). Autonomy support, basic need satisfaction and the optimal functioning of adult male and female sport participants: A test of basic needs theory. *Motivation & Emotion*, 32(3), 189-199.
2. Alderman, B. L., Benham-Deal, T. B., & Jenkins, J. M. (2010). Change in parental influence on children's physical activity over time. *Journal of Physical Activity and Health*, 7, 60-67.
3. Amorose, A. J., & Anderson-Butcher, D. (2007). Autonomy-supportive coaching and self-determined motivation in high school and college athletes: A test of self-determination theory. *Psychology of Sport and Exercise*, 8, 654-570.
4. Anderssen, N., Wold, B., & Torsheim, T. (2006). Are parental health habits transmitted to their children? An eight year longitudinal study of physical activity in adolescents and their parents. *Journal of Adolescence*, 29, 513-524.
5. Anderson, J. C., Funk, J. B., Elliott, R., & Smith, P. H. (2003). Parental support and pressure and children's extracurricular activities: relationships with amount of involvement and affective experience of participation. *Applied Developmental Psychology*, 24, 251-247.
6. Aoyagi, M. W., Cox, R. H., & Mcguire, T. (2008). Organizational citizenship behaviour in sport: Relationships with leadership, team cohesion, and athlete satisfaction. *Journal of Applied Sport Psychology*, 20, 25-41.
7. Ayiku, T. Q. (2005). *The Relationships Among College Self-Efficacy, Academic Self-Efficacy, And Athletic Self Efficacy For African American Male Football Players*, (Unpublished master's thesis). Univeristy of Maryland, retrieved from <http://www.lib.umd.edu/drum/bitstream/1903/2701/1/umi-umd-2629.pdf>
8. Babkes, M. L., & Weiss, M. R. (1999). Parental influence on children's cognitive and affective responses to competitive soccer participation. *Pediatric Exercise Science*, 11, 44-62.

9. Baker, J., & Horton, S. (2004). A review of primary and secondary influences on sport expertise. *High Ability Studies*, 15(2), 212-228.
10. Balaguer, I., Duda, J. L., Atienza, F. L., & Mayo, C. (2002). Situational and dispositional goals as predictors of perceptions of individual and team improvement, satisfaction and coach ratings among elite female handball teams. *Psychology of Sport and Exercise*, 3, 293-308.
11. Biddle, S., Wang, C. K. J., Kavussanu, M., & Spray, C. (2003). Correlates of achievement goal orientations in physical activity: A systematic review of research. *European Journal of Sport Sciences*, 3(5), 1-20.
12. Blanchard, C. M., Amiot, C. E., Perreault, S., Vallerand, R. J., & Provencher, P. (2009). Cohesiveness, coach's interpersonal style and psychological needs: Their effects on self-determination and athletes' subjective well-being. *Psychology of Sport and Exercise*, 10, 545-551.
13. Bloor, M., Frankland, J., Thomas, M., & Robson, K. (2002). *Focus groups in social research*. London: Sage.
14. Bogunović, B. (2008). *Muzički talenat i uspešnost*. Beograd: Institut za pedagoška istraživanja.
15. Bortoli, L., Bertollo, M., Comani, S., & Robazza, C. (2011). Competence, achievement goals, motivational climate, and pleasant psychobiosocial states in youth sport. *Journal of Sports Sciences*, 29(2), 171-180.
16. Browne, M. W., & Cudeck, R. (1993). Alternative ways of assessing model fit. In K. A. Bollen & J. S. Long (Eds.), *Testing structural equation models* (pp. 136-162). Newsbury Park, CA: Sage.
17. Brunel, P.C. (1999). Relationship between achievement goal orientation and perceived motivational climate on intrinsic motivation. *Scandinavian Journal of Medicine and Science in Sports*, 9, 365-374.

18. Brustard, J. R. (1992). Integrating socialization influences into the study of children's motivation in sport. *Journal of Sport and Exercise Psychology*, 14, 59-77.
19. Brustard, R. J. (1993). Who Will Go Out and Play? Parental and Psychological Influences on Children's Attraction to Physical Activity. *Pediatric Exercise Science*, 5, 210-223.
20. Brustard, R. J. (1998). Affective outcomes in competitive youth sport: The influence of intrapersonal and socialization factors. *Journal of Sport and Exercise Psychology*, 10, 307-321.
21. Brustad, R. J., Babkes, M. L., & Smith, A.L. (2001). Youth in sport: Psychological considerations. In R.N. Singer, H. A. Hausenblas, & C. M. Janelle (Eds.), *Handbook of Sport Psychology* (pp. 604-635). New York: John Wiley & Sons.
22. Butler, R. (1989). On the psychological meaning of information about competence: A reply to Ryan and Deci' s comment on Butler (1987). *Journal of Educational Psychology*, 81, 269- 272.
23. Cetinić, J, i Vuk, S. (2007). Ciljna orijentacija u nastavi tjelesne i zdravstvene kulture. U V. Findak (ur.), *Zbornik radova: Antropološke, metodičke, metodološke i stručne pretpostavke rada u područjima edukacije, sporta, sportske rekreacije i kineziterapije*: 16. Ljetnja škola Republike Hrvatske.
24. Coakley, J. (2006). The good father: parental expectations and youth sport. *Leisure Studies*, 25(2), 153–163.
25. Collins, M. F., & Buller, J. R. (2003). Social exclusion from high-performance sport: Are all talented young sports people being given an equal opportunity of reaching the Olympic podium? *Journal of Sport & Social Issues*, 27 (4), 420-442.
26. Côté, J. (1999). The Influence of the family in the development of talent in sport. *The Sport Psychologist*, 13, 395-417.



27. Côté, J., Hay, J.(2002). Children's Involvement in Sport: A Developmental Perspective. In J. Silva & D. Stevens (Eds). *Psychological Foundations of Sport* (pp. 484-502). Boston, Merrill: Allyn and Bacon.
28. Cox, R. H. (2005). *Psihologija sporta: Koncepti i primene*. Jastebarsko: Naklada Slap.
29. David, G. (2012). "Structural Equation Modeling ", from *Statnotes: Topics in Multivariate Analysis*. Retrieved 02/25/2012 from <http://faculty.chass.ncsu.edu/garson/pa765/statnote.htm>.
30. Davison, K. K. (2004). Activity-related support from parents, peers, and siblings and adolescents's physical activity: Are there gender differences? *Journal of Physical Activity and Health*, 1, 363-376.
31. Deci, E. L., Betley, G., Kahle, J., Abrams, L., & Porac, J. (1981). When trying to win: Competition and intrinsic motivation. *Personality and Social Psychology Buletin*,7(1), 79-83.
32. Deci, E. L., & Ryan, M. (1985). *Intrinsic Motivation and Self-Determination in Human Behavior*. New York: Premium Press.
33. Deci, E. L. & Ryan, R. M. (2000). The „what“ and „why“ of goal pursuits: Human need and the self-determination of behavior. *Psychology Inquiry*, 11(4), 227-268.
34. Deci, E. L., Ryan, R. M., Gagné, M., Leone, D .R., Usunov, J., & Kornazheva, B.P. (2001). Need satisfaction, motivation, and well-being in the work organizations of a former Eastern Bloc country. *Personality and Social Psychology Bulletin*, 27, 930-942.
35. Deci, E. L. & Ryan, R. M. (2008). Hedonia, eudaimonia, and well-being: An introduction. *Journal of Happiness Studies*, 9, 1-11.
36. Deci, E. L., & Vansteenkiste, M. (2004). Self-determination theory and basic need satisfaction: Understanding human development in positive psychology. *Ricerche di Psicologia*, 27, 17-34.

37. Duda, J. L. (1987). Toward a developmental theory of children's motivation in sports. *Journal of Sport and Exercise Psychology*, 9, 130-145.
38. Duda, J. L. (2001). Achievement goal research in sport: Pushing the boundaries and clarifying some misunderstandings. In G. C. Roberts (Ed.), *Advances in Motivation in sport and exercise* (pp. 129-182). Illinois: Human Kinetics.
39. Duda, J. L., & Hall, H. L. (2001). Achievement goal theory in sport: Recent extensions and future directions. In R. N. Singer, & Hausenblas, & C. M. Janelle (Eds.), *Handbook of Sport Psychology* (pp. 417-443). New Jersey: John Wiley & Sons, Inc.
40. Duda, J. L. & Hom, H. L. J. (1993). Interdependencies between the perceived and self-reported goal orientation of young athletes and their parents. *Pediatric Exercise Science*, 5(3), 234-241.
41. Duda, J. L. & Nicholls, J. G. (1992). Dimensions of achievement motivation in schoolwork and sport. *Journal of Educational Psychology*, 84(3), 290-299.
42. Duda, J. L., & Ntoumanis, N. (2005). After-school sport for children: Implications of a task-involving motivational climate. In J. L. Mahoney, J. Eccles, & R. Larson (Eds.), *After school activities: Contexts of development* (311-330). New Jersey: Lawrence Erlbaum Publishers.
43. Duncan, M. J., Woodfield, L., Al-Nakeeb, Y., Nevill, A. (2002). The relationship between parents' and children's physical activity. BASES Annual Conference. *Journal of Sports Sciences*, 20, 35-36.
44. Đurić, S. (2007). *Fokus-grupni intervju*. Beograd: Službeni glasnik.
45. Eccles, J. S., Jacobs, J. E., & Harold, R. D. (1990). Gender role stereotypes, expectancy effects, and parents' socialization of gender differences. *Journal of Social Issues*, 46(2), 183-201.
46. Edmunds, J., Ntoumanis, N., & Duda, J. L. (2006). Test of self-determination theory in the exercise domain. *Journal of Applied Social Psychology*, 36(9), 2240-2265.

47. Ellman, B., & Taggart, M. (1993). Changing gender norms. In F. Walsh (Ed.), *Normal family processes* (2nd ed., pp. 377-404). New York: Guilford Press.
48. Eys, M.A., Loughead, T. M., & Hardy, J. (2007). Athlete leadership dispersion and satisfaction in interactive sport teams. *Psychology of Sport and Exercise*, 8, 281–296.
49. Fraser-Thomas, J., & Côté, J. (2006). Youth sports: Implementing findings and moving forward with research. *Athletic Insight The Online Journal of Sport Psychology*, 8(3). Retrieved from [http:// www.athleticinsight.com/Vol8Iss3/YouthSports.htm](http://www.athleticinsight.com/Vol8Iss3/YouthSports.htm).
50. Fraser-Thomas, J., Côté, J., & Deakin, J. (2008). Understanding dropout and prolonged engagement in adolescent competitive sport. *Psychology of Sport and Exercise*, 9 (5), 645-662.
51. Ferrer-Caja, E., & Weiss, M. R. (2000). Predictors of intrinsic motivation among adolescent students in physical education. *Research Quarterly for Exercise and Sport*, 71(3), 267-279.
52. Fredricks, J. A., & Eccles, J. S. (2005). Family socialization, gender, and sport motivation and involvement. *Journal of Sport and Exercise Psychology*, 27, 3–31.
53. Furjan-Mandić, G., Kondrič, M., Tušak, M., Rausavljević, N., & Kondrič, L. (2010). Sports Students' Motivation for Participating in Table Tennis at the Faculty of Kinesiology in Zagreb. *International Journal of Table Tennis Sciences*, 44-47.
54. Gagne, M. (2003). Autonomy support and need satisfaction in the motivation and well-being of gymnasts. *Journal of Applied Sport Psychology*, 15, 372-390.
55. Gano-Overwaya, L. A., Guivernaub, M., Magyar, T. M., Waldron, J.J., & M. E. Ewing (2005). Achievement goal perspectives, perceptions of the motivational climate, and sportpersonship: individual and team effects. *Psychology of Sport and Exercise*, 6, 215–232.

56. Gaudreau, P., & Lapierre, B. A-M. (2002). Athletes' coping during a competition: relationship of coping strategies with positive affect, negative affect, and performance–goal discrepancy. *Psychology of Sport and Exercise*, 3, 125–150.
57. Gershgoren, L., Tenenbaum, G., Gershgoren, A., & Eklund, R. C. (2011). The effect of parental feedback on young athletes' perceived motivational climate, goal involvement, goal orientation, and performance. *Psychology of Sport and Exercise* 12, 481-489.
58. Gill, D. L., Gross, J. B. & Huddleston, S. (1983). Participation motivation in youth sports. *International Journal of Sport Psychology*, 14, 1-14.
59. Gilligan, C. (2001). *In a different voice: psychological theory and women's development*. Cambridge, MA: Harvard University Press.
60. Givvin, K. B. (2001). Goal orientations of adolescents, coaches, and parents: Is there a convergence of beliefs? *Journal of Early Adolescence*, 21(2), 228-248.
61. Goudas, M., & Biddle, S. (1994). Perceived motivational climate and intrinsic motivation in school physical education classes, *European Journal of Psychology of Education*, 3, 241-250.
62. Gould, D., Dieffenbach, K., & Moffett, A. (2002). The development of psychological talent in U.S. Olympic champions. *Journal of Applied Sport Psychology*, 14(3), 172-204).
63. Greendorfer, S. L. (2002). Socialization processes and sport behavior. In T. Horn (Ed.), *Advances in sport psychology* (pp. 377-401). Human Kinetics: Illinois.
64. Grolnick, V., & Deci, E. L. (1991). Inner resources for school achievement: Motivational mediators of children's perceptions of their parents. *Journal of Educational Psychology*, 83(4), 508-517.
65. Grolnick, W. S., Deci, E. L., & Ryan, R. M. (1997). Internalization within the family: The self-determination theory perspective. In J.E. Grusec & L. Kuczynski (Eds.). *Parenting and children's internalization of values: A handbook of contemporary theory* (pp.135-161). New York: John Wiley & Sons.

66. Jacobs, J. E., & Eccles, J. (1992). The impact of mothers' gender stereotypic beliefs on mothers' and children's ability perceptions. *Journal of Personality and Social Psychology*, 60(6), 932-944.
67. Hall, H. K., Kerr, A. W., Kozub, S. A., & Finnie, S. B. (2007). Motivational antecedents of obligatory exercise: The influence of achievement goals and multidimensional perfectionism. *Psychology of Sport and Exercise*, 8, 297-316.
68. Harwood, C., & Knight, C. (2009). Stress in youth sport: A developmental investigation of tennis parents. *Psychology of Sport and Exercise*, 10 (4), 447-456.
69. Hatzigeorgiadis, A. (2002). Thoughts of escape during competition: relationships with goal orientations and self-consciousness. *Psychology of Sport and Exercise*, 3, 195-207.
70. Hébert, T. P. (2006). Gifted university males in a Greek fraternity: Creating a culture of achievement. *Gifted Child Quarterly*, 5 (1), 26-57.
71. Hellstedt, J. C. (1987). The coach / parent / athlete / relationship. *The Sport Psychologist*, 1, 151- 160.
72. Hellstedt, J. C. (2005). Invisible players: A family systems model, *Clinics in Sports Medicine*, 24 (4), 899-928.
73. Hodge, K., Allen, J. B., & Smellie, L. (2008). Motivation in masters sport: Achievement and social goals. *Psychology of Sport and Exercise*, 9, 157-176.
74. Hollembek, J., & Amorose, A. J. (2005). Perceived coaching behaviors and college athletes' intrinsic motivation: A test of self-determination theory. *Journal of Applied Sport Psychology* 17, 20-36.
75. Hom, H. L., Duda, J. L., & Miller, A. (1993). Correlates of goal orientations among young athletes. *Pediatric Exercise Science*, 5, 168-176.

76. Horn, T. S., & Horn, J. L. (2007). Family influences on children's sport and physical activity participation, behavior, and psychosocial responses. In G. Tenenbaum, & R. C. Eklund (Eds.), *Handbook of sport psychology* (pp. 685-711). New Jersey: John Wiley & Sons, Inc.
77. Hu, L. T., & Bentler, P. M. (1995). Evaluating model fit. In R. H. Hoyle (Ed.), *Structural equation modeling: Concepts, issues, and applications* (pp. 76-99). Thousand Oaks, CA: Sage.
78. Ilić, J. (2012). Odbojka kao porodična tradicija – obrasci bavljenja sportom članova porodice odbojkaša, *Međunarodna naučna konferencija „Efekti primene fizičke aktivnosti na antropološki status dece, omladine i odraslih“*, Zbornik radova (224-229), Univerzitet u Beogradu, Fakultet sporta i fizičkog vaspitanja.
79. Ivankova, N. V., Creswell, J. W., & Stick, S. (2006). Using mixed methods sequential explanatory design: From theory to practice. *Field Methods*, 18(1), 3-20.
80. Jones, G. W., Mackay, K. S., & Peters, D. M. (2006). Participation motivation in martial artists in the west midlands region of England. *Journal of Sports Science and Medicine* (Combat Sports Special Issue), 28-34.
81. Kay, T. (2000). Sporting excellence: The family factor in sport: A review of family factors affecting sports participation. *European Physical Education Review*, 6(2), 151-169.
82. Keresztes, N., Piko, B. F., Pluhar, Z. F. & Page, R. M. (2008). Social influences in sports activity among adolescents. *The Journal of the Royal Society for the Promotion of Health*, 128 (1), 21-25.
83. Kimiecik J. C., Horn T.S., & Shurin C.S. (1996). Relationships among children's beliefs, and their moderate to vigorous physical activity. *Research Quarterly for Exercise and Sport*. 67(3), 324-336.
84. Kimiecik J. C., Horn, T.S. (1998). Parental beliefs and children's moderate-to-vigorous physical activity. *Res Q Exerc Sport*, 69(2), 63-175.

85. Kingston, K. M., & Wilson, K. M. (2009). The application of goal setting in sport. In S. D. Mellalieu & S. Hanton (Eds.), *Advances in Applied Sport Psychology: – A Review* (pp.75-123). London and New York: Routledge, Taylor and Francis Group.
86. Kirk, D., & MacPhail, A. (2003). Social positioning and the construction of a youth sports club. *International Review for the Sociology of Sport*, 38(1),23–44.
87. Klajn, I., & Šipka, M. (2006). *Veliki rečnik stranih reči i izraza*. Novi Sad: Prometej.
88. Koprivica, V., Galić, M., & Ivanišević S. (2004). Porodica kao generator bavljenja sportom. *Sportmont*, 2-3, 88-98.
89. Kremarik, F. (2000). A family affair: Children's participation in sports. *Canadian Social Trends*, 11. Retrieved from the <http://www.statcan.ca/english/kits/pdf/social/sport2.pdf>
90. Lazarević, Lj. (2001). *Psihološke osnove fizičke kulture*. Beograd: Viša škola za sportske trenere.
91. Lee, M., & MacLean, S. (1997). Sources of parental pressure among age group swimmers. *European Journal of Physical Education*, 2, 167-177.
92. Leff, S. S., & Hoyle, R. H. (1995). Young athletes' perceptions of parental support and pressure. *Journal of Youth and Adolescence*, 24 (2), 187–203.
93. Lewko, J. H., & Ewing, M. E. (1980). Sex differences and parental influence in sport involvement of children. *Journal of Sport Psychology*, 2, 62-68.
94. Mack, D.E., Wilson, P.M., Oster, K.G., Kowalski, K.C., Crocker, P.R.E., & Sylvester, B.D. (2011). Well-being in volleyball players: Examining the contributions of independent and balanced psychological need satisfaction. *Psychology of Sport and Exercise*, 12, 533-539.

95. Martin, S. B., Dale, G. A., & Jackson, A. W. (2001). Youth coaching preferences of adolescents athletes and their parents. *Journal of Sport Behaviour*, 24 (2), 197-212.
96. McAuley, E., Duncan, T., & Tammen, V. V. (1989). Psychometric properties of the Intrinsic Motivation Inventory in a competitive sport setting: A confirmatory factor analysis. *Research Quarterly for Exercise and Sport*, 60, 48-58.
97. McNeill, M. C., & John Wang, C. K. (2005). Psychological profiles of elite school sports players in Singapore. *Psychology of Sport & Exercise*, 6, 117–128.
98. Mallett, S., Kawabata, M., Newcombe, P., Otero-Forero, A., & Jackson, S. (2007). Sport motivation scale-6 (SMS-6): A revised six-factor sport motivation scale. *Psychology of Sport and Exercise*, 8, 600-614.
99. McCullagh, P., Matzkanin, K. T., Shaw, S. D., & Maldonado, M. (1993). Motivation for participation in physical activity: A comparison of parent-child perceived competencies and participation motives. *Pediatric Exercise Science*, 5, 224-233.
100. Milojković, M., Srna, J., & Mićović, R. (1997). *Porodična terapija*. Beograd: Centar za brak i porodicu.
101. MohadPilus, A. H., & Saadan, R. (2009). Coaching leadership styles and athlete satisfaction among hockey team. *Journal of Human Capital Development*, 2(1), 77-87.
102. Ng, J.Y.Y, Lonsdal, C., & Hodge, K. (2011). The Basic Needs Satisfaction in Sport Scale (BNSSS): Instrument development and initial validity evidence. *Jouranal of Sport and Ecercise*, 12(3), 257-264.
103. Newton, M., Duda, J. L. & Zenong Y. I. N. (2000). Examination of the psychometric properties of the perceived motivational climate in sport questionnaire-2 in a sample of female athletes. *Journal of Sports Sciences*, 18, 275- 290.



104. Ntoumanis, N. (2001a). Empirical links between achievement goal theory and self-determination theory in sport. *Journal of Sport Science*, 19, 397-409.
105. Ntoumanis, N. (2001b). A self-determination approach to the understanding of motivation in physical education. *British Journal of Educational Psychology*, 71, 225–242.
106. Ntoumanis, N, & Biddle S. J. H. (1999). Affect and achievement goals in physical activity: a meta-analysis *Scandinavian Journal of Medicine Science in Sport (Special Issue)*, 9, 315-322.
107. Ommundsen, Y., Roberts, G. C., & Kavussanu, M. (1998). Perceived motivational climate and cognitive and affective correlates among Norwegian athletes. *Journal of Sport Sciences*, 16 (2), 153-136.
108. Plano Clark, V.L., Creswell, J.W., O'Neil Green, D., & Shopre, R. J. (2008). Mixing quantitative and quantitative approaches: An introduction to emergent mixed research. In S. N. Hesse Biber & P. Leavy (Eds.), *Handbook of emergent methods* (pp. 363-388). New York & London: The Guilford Press.
109. Podlog, L., Lochbaum, M., & Stevens, T. (2010). Need satisfaction, well-being, and perceived return-to-sport outcomes among injured athletes. *Journal of Applied Sport Psychology*, 22, 167–182.
110. Pokrajac, B. (2007). *Psihologija sporta*. Beograd: Visoka škola strukovnih studija "Akademija Fudbala".
111. Raimer, H. A., & Chelladurai, P. (1998). Development of the athlete satisfaction questionnaire (ASQ). *Journal of Youth and Adolescence*, 20(2), 127-156.
112. Raimrer, H., & Chelladurai, P. (2002, March). Manual for the Athlete Satisfaction Questionnaire (ASQ). Retrieved from <http://www.uregina.ca/kinesiology/ohcms/assets/tinyMCE/plugins/filemanager/files/ASQ%20Manual%20Part%201.pdf>

113. Reinboth, M., & Duda, J. L. (2006). Perceived motivational climate, need satisfaction and indices of well-being in team sports: A longitudinal perspective. *Psychology of Sport and Exercise*, 7, 269–286.
114. Roberts, G. C. (2001). Understanding the dynamics of motivation in sport and physical activity: The influence of achievement goals on motivational processes. In G.C. Roberts (Ed.), *Advances in motivation in sport and exercise* (pp. 1-50). New Jersey: John Wiley & Sons, Inc.
115. Roberts, G. C., Darren, D. C., & Hall, K. K. (1994). Parental goal orientations and beliefs about the competitive-sport experience of their child. *Journal of Applied Social Psychology*, 24(7), 631-645.
116. Roberts, G. C., Teasure, D. C., & Cornoy, D. E. (2007). Understanding the dynamics of motivation in sport and physical activity. In G. Tenenbaum, & R. C. Eklund (Eds.), *Handbook of sport psychology* (pp. 3-30). New Jersey: John Wiley & Sons, Inc.
117. Ryan, M. R. (1982). Control and information in the intrapersonal sphere: An extension of cognitive evaluation theory. *Journal of Personality and Social Psychology*, 43(3), 453-461.
118. Ryan, R. M. (1995). Psychological needs and the facilitation of integrative processes. *Journal of Personality*, 63, 397-427
119. Ryan, R. M. & Deci, E. L. (2000). Self-determination theory and the facilitation of intrinsic motivation, social development, and well-being. *American Psychologist*, 55(1), 68-79.
120. Ryan, M. R. & Deci, E. L. (2001). On happiness and human potentials: A review of research on hedonic and eudaimonic well-being. *Annual Review of Psychology*, 52, 141-166.

121. Ryan, M. R. & Deci, E. L. (2002). An overview of self-determination theory: An organismic dialectical perspective; in E. L. Deci & R. M. Ryan (Eds.): *Handbook of self-determination research* (3-36). Rochester, NY: University of Rochester Press.
122. Ryan, R. M., & Frederick, C. M. (1997). On energy, personality and health: Subjective vitality as a dynamic reflection of well-being. *Journal of Personality*, 65, 529-565.
123. Ryan, R. M., Hunta, V., & Deci., E. L. (2008). Living well: A self-detrmination theory perspective on eudaimonia. *Journal of Happiness Studies*, 9, 139-170.
124. Ryan, R. M., & Lynch, J. H. (1989). Emotional autonomy versus detachment: Revisiting the Vicissitudes of Adolescence and Young Adulthood. *Child Development*,60, 340-256.
125. Ryan, R. M., Williams, G. C., Patrick, H., & Deci, E. L. (2009). Self-determination theory and physical activity: The dynamics of motivatoin in developmet and wellness. *Hellenic Journal of Psychology*,6,127-134.
126. Sacks, D. N., Tenenbaum, G., & Pargman, D. (2006). Providing sport psychology services to families. In J. Dosil (Ed.), *The sport psychologist's handbook: A guide for sport-specific performance enhancement* (pp. 39-59). New Jersey: John Wiley & Sons, Inc.
127. Sagar, S. S.,& Lavallee, D. (2010).The developmental origins of fear of failure in adolescent athletes: Examining parental practices. *Psychology of Sport and Exercise*, 11(3), 178-187.
128. Salselas, V., & Marquez, S. (2009). Perceptions of the motivational climate created by parents of young Potruguese swimmers. *Perceptual and Motor Skills*, 108, 851-861.
129. Sarrazin, P., Vallerand, R., & Cury, F. (2002). Motivation and dropout in female handballers: A 21-month prospective study. *European Journal of Social Psychology*, 32, 395-418.

130. Scanlan, T. K., & Lewthwaite, R. (1984). Social psychology aspects of competition for male youth sports participants I: Predictors of competitive stress. *Journal of Sport Psychology*, 8, 25–35.
131. Seabra, A. F., Mendonca, D. M., Thomis, M. A., Peters, T. J. & Maia. J. A. (2008). Associations between sport participation, demographic and socio-cultural factors in Portuguese children and adolescents. *European Journal of Public Health*, 18 (1), 25–30.
132. Seifriz, J. J., Duda, J. L., & Chi, L. (1992). The relationship of perceived motivational climate to intrinsic motivation and beliefs about success in basketball. *Journal of Sport and Exercise Psychology*, 14, 375-391.
133. Sit, C. H. & Lindner, K. J. (2005). Motivational orientations in youth sport participation: Using Achievement goal theory and reversal theory. *Personality and Individual Differences*, 38(3), 605–618.
134. Smith, A. L. (2007). Youth peer relationship in sport. In S. Jowett & D. Lavallee (Eds.), *Social psychology in sport* (pp. 42-54). Illinois: Human Kinetics.
135. Spray, C.M., & Biddle, S.J.H. (1997). Achievement goal orientations and participation in physical education among male and female sixth-form students. *European Physical Education Review*, 3(1), 83-90.
136. Spray, C. M., Wang, C. K. J., Biddle, S. J. H., & Chatzisarantis, N. L. D. (2006). Understanding motivation in sport: An experimental test of achievement goal and self determination theories. *European Journal of Sport Science*, 6(1), 43-51.
137. Standage, M., Duda, J., & Ntoumanis, N. (2003). Predicting motivational regulations in physical education: the interplay between dispositional goal orientations, motivational climate and perceived competence. *Journal of Sport Sciences*, 21, 631-647.
138. Steiger, J. H. (1990). Structural model evaluation and modification: An interval estimation approach. *Multivariate Behavioural Research*, 25, 173-180.

139. Stein, G. L., Raedeke, T. D., & Glenn, S. D. (1999). Children's perceptions of parent sports involvement: It's not how much, but to what degree that's important. *Journal of Sports Behavior*, 22, 591–601, Retrieved from [http://findarticles.com/p/articles/mi\\_hb6401/is\\_4\\_22/ai\\_n28747638/](http://findarticles.com/p/articles/mi_hb6401/is_4_22/ai_n28747638/)
140. Ševkušić, S. (2009). Kombinovanje kvalitativnih i kvantitativnih metoda u proučavanju obrazovanja i vaspitanja. *Zbornik instituta za pedagoška istraživanja*, 41(1), 45-60.
141. Tofler, I. R., Knapp, P. K., & Lardon, M. T. (2005). Achievement by proxy distortion in sports: A distorted mentoring of high-achieving youth. Historical perspectives and clinical intervention with children, adolescents and their families. *Clinics In Sports Medicine*, 24, 805-825.
142. Treasure, D. C., & Roberts, G. C. (1994). Cognitive and affective concomitants of task and ego goal orientations during the middle school years. *Journal of Sport & Exercise Psychology*, 16(1), 15-28.
143. Trembath, E.M., Szabo,A., & Baxter, M.J. (2002). Participation Motives in Leisure Center Physical Activities. *Insight The Online Journal of Sport Psychology*, 4(3). Retrieved from <http://www.athleticinsight.com/Vol4Iss3/LeisurePDF.pdf>
144. Tubić, T. (2003). Percepcija ciljeva kao faktor postignuća. *Pedagoška stvarnost*, 49(9-10), 766-775.
145. Tubić, T. (2004). *Psihologija i sport*. Bački Petrovac: Kultura.
146. Turman, P. L. (2007). Parental Sport Involvement: Parental Influence to Encourage Young Athlete Continued Sport Participation. *Journal of Family Communication*, 7(3), 151-175.
147. Tušak, M. M. (1997). *Razvoj motivacijskega sistema v športu*. (Unpublished doctoral dissertation). Filozofska fakulteta, Ljubljana.

148. Ullrich-French, S., & Smith, A. L. (2006). Perceptions of relationships with parents and peers in youth sport: Independent and combined prediction of motivational outcomes. *Psychology of Sport and Exercise* 7, 193–214.
149. Vallerand, R. (2000). Deci and Ryan's self-determination theory: A view from the hierarchical model of intrinsic and extrinsic motivation. *Psychological Inquiry*, 11(4), 312-318.
150. Vallerand, R. J. (2007). Intrinsic and extrinsic motivation in sport and physical activity. In G. Tenenbaum, & R. C. Eklund (Eds.), *Handbook of Sport Psychology* (pp. 59-83). New Jersey: John Wiley & Sons, Inc.
151. Vallerand, R. J., & Rousseau, F. L. (2001). Intrinsic and extrinsic motivation in sport and exercise: A review using the hierarchical model of intrinsic and extrinsic motivation. In R. N. Singer, H. A. Hausenblas, & C. M. Janelle (Eds.), *Handbook of sport psychology* (pp. 389 -416). New York: Wiley.
152. Vansteenkiste, M., Lens, W., & Deci, E. L. (2006). Intrinsic versus extrinsic goal contents in self-determination theory: Another look at the quality of academic motivation. *Educational Psychologist*, 41, 19-31.
153. Van Rossum, J. H .A. (1997). Gifted athletes and complexity of family structure: a condition for talent development? *High Ability Studies*, 8(1), 19-30.
154. Vesković, A. (2007). Oblici saradnje i angažovanja roditelja i sportskih trenera. U N. Polovina i B. Bogunović (Ur.), *Saradnja škole i porodice* (pp. 241 – 253). Beograd: Institut za pedagoška istraživanja.
155. Vesković (u štampi). Porodica kao katalizator u transformaciji atletske darovitosti u sportski talenat. U A. Altaras i K Damnjanović (ur.). *Darovitost: pogledi i ogledi*.
156. Vujanić, M., & Nikolić, M. (2007). *Rečnik srpskoga jezika*, Novi sad: Matica srpska.

157. Vlachopoulos, S.P., & Karavani, E. (2009). Psychological needs and subjective vitality in exercise: A cross-gender situational test of the needs universality hypothesis. *Hellenic Journal of Psychology*, 6, 207-222.
158. Waldron, J.J. & Krane, K. (2005). Motivational Climate and Goal Orientation in Adolescent Female Softball Players. *Journal of Sport Behavior*, 28(4),378-391.
159. Watson, D. & Clark, L. A. (1988). Development and validation of brief measures of positive and negative affect: The PANAS scales. *Journal of Personality and Social Psychology*, 54(6), 1063-1070.
160. Weigand, D., Carr, S., Petherick, C., & Taylor, A. (2001). Motivational climate in sport and physical education: The role of significant others. *European Journal of Sport Science*, 1(4), 1-13.
161. Weiss, M. R. (2000): *Motivating kids in physical activity*, President's Council on Physical Fitness and Sports. 3(11). Retrieved from [http://www.presidentschallenge.org/misc/news\\_research/research\\_digests/59547a.pdf](http://www.presidentschallenge.org/misc/news_research/research_digests/59547a.pdf).
162. Weiss, R. M., & Knopers, A. (1998). The influence of socializing agents on female collegiate volleyball players. *Journal of Sport Psychology*, 4, 267-279.
163. Weiss, M. R., & Hayashi, C. T. (1995). All in the family: Parent-child influences in competitive youth gymnastics. *Pediatric Exercise Science*, 7, 36-48.
164. White, S. A. (1996). Goal orientation and perceptions of the motivational climate initiated by parents. *Journal of Sport Exercise Psychology*, 8(2), 122-129.
165. White, S. A. (1998). Adolescent goal profiles, perceptions of the parent-initiated motivational climate, and competitive trait anxiety. *The Sport Psychologist*, 12,16-28.
166. White, S. A. (2007). Parent-created motivational climate. In S. Jowett & D. Lavallee (Eds.), *Social psychology in sport* (pp. 115-130). Illinois: Human Kinetics.

167. White, S. A. & Duda, J. L. (1994). The relationship of gender, level of sport involvement, and participation motivation to task and ego orientation. *International Journal of Sport Psychology*, 25, 4-18.
168. White, S. A., Duda, J. L., & Heart, S. (1992). An exploratory examination of the parent-initiated motivational climate questionnaire. *Perceptual and Motor Skills*, 75, 875-880.
169. White, S. A., Kavussanu, M., & Guest, S. M. (1998). Goal orientation and perceptions of the motivational climate created by significant others. *European Journal of Physical Education*, 3, 212-228.
170. White, S. A., Kavussanu, M., Tank, K. M., & Wingate, J. M. (2004). Perceived parental beliefs about the causes of success in sport: relationship to athletes' achievement goals and personal beliefs. *Scandinavian Journal of Medicine and Science in Sports*, 14, 57-66.
171. Wong, M. M. (2008). Perceptions of parental involvement and autonomy support: Their relations with self-regulation, academic performance, substance use and resilience among adolescents. *North American Journal of Psychology*, 1(3), 497-518.
172. Wuerth, S., Lee, M. J., & Alfermann, D. (2004). Parental involvement and athletes' career in youth sport. *Psychology of Sport and Exercise*, 5, 21-33.
173. Zahariadis, P., & Biddle, S. J. H. (2000). Goal orientations and participation motives in physical education and sport: Their relationships in English schoolchildren. *Athletic Insight The Online Journal of Sport Psychology*, 2(1), Retrieved from [http://www.athleticinsight.com/Vol2Iss1/English\\_Children.htm](http://www.athleticinsight.com/Vol2Iss1/English_Children.htm)
174. Zach, S., & Netz, Y. (2007). Like mother like child: Three generations' patterns of exercise behavior. *Families, Systems, & Health*, 25(4), 419-434.



## **10. Prilozi**

## Prilog 1. Parametri modela

Tabela: *Parametri modela pretpostavljenih hipotezama H<sub>17</sub>, H<sub>21</sub>, H<sub>22</sub>, H<sub>23</sub>, H<sub>24</sub>, H<sub>25</sub>*

	Chi-square	df	p	CMIN/df	CFI	NFI	RMSEA
H <sub>17</sub>	325,582	11	0,000	29,528	0,279	0,299	0,252
H <sub>21</sub>	237,214	14	0,000	16,944	0,413	0,430	0,188
H <sub>22</sub>	80,161	3	0,000	26,720	0,491	0,531	0,239
H <sub>23</sub>	9,644	6	0,140	1,607	0,927	0,864	0,037
H <sub>24</sub>	268,129	12	0,000	22,344	0,373	0,383	0,217
H <sub>25</sub>	185,152	16	0,000	11,572	0,040	0,128	0,153

**Chi-square (hi kvadrat)** – apsolutni indeks podesnosti. Kao osnova za poređenje ne koristi se alternativni model. Treba da je manji od očekivane vrednosti sa verovatnoćom većom od 0,05. Uvelikom stepenu je osetljiv na veličinu uzorka, a što je neki model složeniji, verovatnije je da hi-kvadrat neće biti značajan.

**CMIN/df** – normirani hi kvadrat – količnik hi-kvadrata i broja stepeni slobode. Računa se kako bi se smanjila osetljivost testa na veličinu uzorka. Ako je količnik manji od 2, smatra se da model odgovara podacima.

**CFI** – koristi pristup sa necentriranim kvadratom. Upoređuje podesnost modela sa modelom koji pretpostavlja potpunu nezavisnost varijabli (nulta matrica kovarijansi). Kreće se u intervalu od 0 do 1, a vrednosti veće od 0,90 smatraju se indikatorom dobrog slaganja.

**NFI** – alternativa CFI, a predstavlja razliku između hi-kvadrata testiranog i saturiranog modela, koja je podeljena sa hi-kvadratom nezavisnog modela. Vrednosti veće od 0,9 ukazuju na dobro slaganje modela.

**RMESA** – procenjuje neslaganje sa saturiranim modelom – odstupanje po broju stepeni slobode. Vrednost treba da bude što bliže nuli – vrednosti manje od 0,06 ukazuju na dobro slaganje.

## Prilog 2. Pismo za roditelje

**Poštovani / poštovana,**

Veliki broj dece i mladih bavi se sportom. Baveći se sportom i učestvujući na sportskim takmičenjima, deca i mladi zadovoljavaju svoja očekivanja, potrebe, želje i ciljeve, mada je stepen tog zadovoljenja drugačiji za svako dete. Takođe, dešava se da iz različitih razloga mladi odustanu od bavljenja sportom, bilo da je u pitanju gubitak interesovanja, samopouzdanja ili mladalačkog razočaranja.

Prve i najznačajnije podsticaje za uključivanje u sportsku aktivnost mladi dobijaju od roditelja. Roditelji su značajne osobe za motivaciju mladih, kao i za stepen u kome oni kroz sport mogu ne samo da osete zadovoljstvo već i da što više razviju svoje kompetentnosti. Kasnije, tokom aktivne uključenosti njihove dece u sport, roditelji imaju značajnu ulogu u podršci deci da nastave da se kontinuirano bave sportom.

Podaci iz istraživanja koje se sprovodi kroz anketiranje određenog broja mladih sportista i njihovih roditelja biće upotrebljeni za izradu doktorske disertacije iz psihologije sporta, na temu „Roditelji kao agensi sportske socijalizacije mladih“. U osnovi ovog istraživanja je namera da se bliže prouči značaj različitih načina na koje majke i očevi utiču na ishode i na rezultate sportske aktivnosti mladih u našoj sredini, kao i na definisanje smernica za praktičan rad sa sportistima.

Molimo Vas da pupunjavanjem upitnika pružite dragocen doprinos tom istraživanju. Pored toga, molimo Vas za saglasnost da Vaše dete popuni upitnike.

Poštujući Vaše pravo na privatnost, sačinili smo upitnik na kojem nije potrebno da napišete svoje ime i prezime, već samo istu onu šifru koju je dete navelo na svom upitniku, kako bi bilo moguće *povezati* odgovore roditelja i dece. Rezultati upitnika će biti dostupni samo ovom psihologu.

Na početku svakog upitnika dato je uputstvo za popunjavanje. Vreme potrebno za popunjavanje upitnika iznosi oko 15 minuta. Na pitanja u upitniku odgovarate zaokruživanjem jednog od ponuđenih odgovora.

Molimo Vas da što iskrenije odgovorite na **svako pitanje** u upitniku.

Hvala na uloženom trudu i saradnji.

---

Ana Vesković  
master psiholog i porodični psihoterapeut,  
asistent na Fakultetu sporta i fizičkog vaspitanja  
kontakt telefon: 063 / 450-492  
e-mail: ana.veskovic@fsfv.bg.ac.rs

Saglasan/na sam da moje dete učestvuje u istraživanju.

---

(potpis jednog roditelja/staratelja)

### Prilog 3. Opšti podaci o sportisti

#### Upitnici koje popunjavaju sportisti

--	--	--	--	--	--

1. Pol:            muški    ženski                      2. Koliko imaš godina? \_\_\_\_\_
3. Koji sport treniraš? \_\_\_\_\_ 4. Koliko se ukupno godina baviš sportom? \_\_\_\_\_
5. Zaokruži sve osobe s kojima živiš zajedno u domaćinstvu:
- a) majka (maćeha ili pomajka)
  - b) otac (očuh ili poočim)
  - c) brat (polubrat)
  - d) sestra (polusestra)
  - e) baba i/ili deda
  - f) neko drugi (rođak) \_\_\_\_\_
- g) Ukoliko ne živiš u kući sa roditeljima, navedi sa kim živiš:

\_\_\_\_\_

**Prilog 4.** Uključenost roditelja u sport mladih – procena sportista (URSM-PS)

Sledeće tvrdnje opisuju različite načine na koje roditelji mogu da budu (ili su bili) uključeni u sportsku aktivnost deteta. Svaku tvrdnju pažljivo pročitaj i na skali od 0 do 4 zaokruži onaj odgovor koji najbolje opisuje stepen u kojem se tvoja majka i otac angažuju u tvojoj sportskoj aktivnosti.

<b>Moja majka:</b>	<b>skoro nikad</b>	<b>retko</b>	<b>ponekad</b>	<b>često</b>	<b>skoro uvek</b>
vodi(la) me na treninge kada je to (bilo) potrebno	0	1	2	3	4
upoznata je s kalendarom takmičenja	0	1	2	3	4
razgovara sa mnom o napredovanju na treninzima	0	1	2	3	4
savetuje me kako da prevaziđem teškoće u ovladavanju sportskim veštinama	0	1	2	3	4
podstiče me da nastavim da se bavim sportom	0	1	2	3	4
prisustvuje sportskim takmičenjima	0	1	2	3	4
razgovara sa mnom o mojoj igri / nastupu na takmičenju	0	1	2	3	4
razgovara sa mnom o iskustvima na sportskim pripremama	0	1	2	3	4
vodi računa o nabavljanju sportske opreme	0	1	2	3	4
razgovara sa mnom o drugoj deci i mladima koji treniraju	0	1	2	3	4
razgovara s trenerom o mom napretku	0	1	2	3	4
<b>Moj otac:</b>					
vodi(o) me na treninge kada je to (bilo) potrebno	0	1	2	3	4
upoznat je s kalendarom takmičenja	0	1	2	3	4
razgovara sa mnom o napredovanju na treninzima	0	1	2	3	4
savetuje me kako da prevaziđem teškoće u ovladavanju sportskim veštinama	0	1	2	3	4
podstiče me da nastavim da se bavim sportom	0	1	2	3	4
prisustvuje sportskim takmičenjima	0	1	2	3	4
razgovara sa mnom o mojoj igri / nastupu na takmičenju	0	1	2	3	4
razgovara sa mnom o iskustvima na sportskim pripremama	0	1	2	3	4
vodi računa o nabavljanju sportske opreme	0	1	2	3	4
razgovara sa mnom o drugoj deci koja treniraju	0	1	2	3	4
razgovara s trenerom o mom napretku	0	1	2	3	4

**Prilog 5.** Upitnik o ciljnoj orijentaciji – TEOSQ

Sledeće tvrdnje opisuju različite situacije u kojima sportisti mogu da se osećaju najuspešnijim. Prvi deo tvrdnji opisuje situacije kada TI sam/a osećaš da si najuspešniji/a u sportu. Svaku tvrdnju pažljivo pročitaj. U zavisnosti od stepena u kojem se slažeš sa svakom tvrdnjom, zaokruži jedan od ponuđenih odgovora

Osećam se najuspešnijm/om u SPORTU onda kada:	uopšte se ne slažem	uglavnom se ne slažem	nisam siguran	uglavnom se slažem	u potpunosti se slažem
1. sam ja jedini/a koji/a može dobro da izvede zadatak i pokaže veštinu	1	2	3	4	5
2. učim nove veštine, što me motiviše da još više vežbam	1	2	3	4	5
3. mogu da vežbam bolje od mojih prijatelja /saigrača	1	2	3	4	5
4. ostali ne mogu da izvode sportske zadatke dobro kao ja	1	2	3	4	5
5. učim mnoge zabavne stvari dok treniram	1	2	3	4	5
6. ostali zabrljaju, a ja ne	1	2	3	4	5
7. učim nove veštine ulažući mnogo truda	1	2	3	4	5
8. naporno vežbam i trudim se	1	2	3	4	5
9. ja postizem najviše poena / najbolje rezultate	1	2	3	4	5
10. nešto što sam naučio/la utiče na to da želim još više da vežbam	1	2	3	4	5
11. sam ja najbolji/a	1	2	3	4	5
12. se osećam dobro zbog veština koje učim	1	2	3	4	5
13. dajem sve od sebe	1	2	3	4	5

**Prilog 6.** Upitnik o ciljnoj orijentaciji – TEOSQ – oblik za opažene ciljeve postignuća roditelja

Sledeće tvrdnje opisuju situacije u kojima, po tvom mišljenju, tvoja majka i tvoj otac osećaju da si najuspešniji u sportu. Svaku tvrdnju pažljivo pročitaj. U zavisnosti od stepena u kojem se slažeš sa svakom tvrdnjom, zaokruži jedan od ponuđenih odgovora.

Moja <u>majka</u> oseća da sam ja najuspešniji/a u SPORTU onda kada:	uopšte se ne slažem	uglavnom se ne slažem	nisam siguran	uglavnom se slažem	u potpunosti se slažem
1. sam ja jedini/a koji/a može dobro da izvede zadatak i pokaže veštinu	1	2	3	4	5
2. učim nove veštine, što me motiviše da još više vežbam	1	2	3	4	5
3. mogu da vežbam bolje od mojih prijatelja / saigrača	1	2	3	4	5
4. ostali ne mogu dobro da izvode sportske zadatke kao ja	1	2	3	4	5
5. učim mnoge zabavne stvari dok treniram	1	2	3	4	5
6. ostali zabrljaju, a ja ne	1	2	3	4	5
7. učim nove veštine ulažući mnogo truda	1	2	3	4	5
8. naporno vežbam i trudim se	1	2	3	4	5
9. ja postizem najviše poena / najbolje rezultate	1	2	3	4	5
10. nešto što sam naučio utiče na to da želim još više da vežbam	1	2	3	4	5
11. sam ja najbolji/a	1	2	3	4	5
12. se osećam dobro zbog veština koje učim	1	2	3	4	5
13. dajem sve od sebe.	1	2	3	4	5
<b>Moje otac oseća da sam ja najuspešniji/a u SPORTU onda kada:</b>					
1. sam ja jedini/a koji/a može dobro da izvede zadatak i pokaže veštinu	1	2	3	4	5
2. učim nove veštine, što me motiviše da još više vežbam	1	2	3	4	5
3. mogu da vežbam bolje od mojih prijatelja / saigrača	1	2	3	4	5
4. ostali ne mogu da izvode sportske zadatke dobro kao ja	1	2	3	4	5
5. učim mnoge zabavne stvari dok treniram	1	2	3	4	5
6. ostali zabrljaju, a ja ne	1	2	3	4	5
7. učim nove veštine ulažući mnogo truda	1	2	3	4	5
8. naporno vežbam i trudim se	1	2	3	4	5
9. ja postizem najviše poena / najbolje rezultate	1	2	3	4	5
10. nešto što naučim utiče na to da želim još više da vežbam	1	2	3	4	5
11. sam ja najbolji/a	1	2	3	4	5
12. se osećam dobro zbog veština koje učim	1	2	3	4	5
13. dajem sve od sebe	1	2	3	4	5

**Prilog 7.** Upitnik opažene motivacione klime roditelja- PIMCQ-2

Sledeće tvrdnje opisuju ponašanja, očekivanja i osećanja roditelja u vezi s tvojom sportskom aktivnošću. Prvi deo upitnika sadrži tvrdnje vezane za ponašanje, očekivanja i osećanja tvoje majke. U drugom delu su tvrdnje vezane za oca. Svaku tvrdnju pažljivo pročitaj i zaokruži onaj odgovor koji najbolje izražava tvoje slaganje ili neslaganje sa tom tvrdnjom.

	<b>Moja majka:</b>	<b>Izrazito se ne slažem</b>	<b>Ne slažem se</b>	<b>Neutralan/na sam</b>	<b>Slažem se</b>	<b>Izrazito se slažem</b>
1	najzadovoljnija je kada naučim nešto novo	1	2	3	4	5
2	čini da se zabrinem zbog neuspeha	1	2	3	4	5
3	zadovoljna je kada pobedim bez napora	1	2	3	4	5
4	čini da se zabrinem zbog neuspeha jer ću izgledati loše u njenim očima	1	2	3	4	5
5	posebnu pažnju obraća na to da li napredujem	1	2	3	4	5
6	kaže da je za mene važno da pobedim bez ulaganja napora	1	2	3	4	5
7	nastoji da naučim jednu stvar pre nego što me nauči nekoj drugoj	1	2	3	4	5
8	misli da treba da postignem mnogo bez mnogo truda	1	2	3	4	5
9	veruje da je uživanje veoma važno za razvoj novih veština	1	2	3	4	5
10	čini da se osećam loše kada nisam tako dobar/dobra kao drugi	1	2	3	4	5
11	potpuno je zadovoljna kada napredujem posle velikog napora	1	2	3	4	5
12	čini da se bojim da napravim grešku	1	2	3	4	5
13	govori mi da treba da budem zadovoljan/na kada postignem nešto bez velikog truda	1	2	3	4	5
14	odobrava moje uživanje kada ulažem napor da naučim nove veštine	1	2	3	4	5
15	podržava moje osećanje uživanja u usavršavanju veština;	1	2	3	4	5
16	čini da se zabrinem oko izvođenja onih veština u kojima nisam dobar/dobra	1	2	3	4	5
17	podstiče me da uživam u učenju novih veština	1	2	3	4	5
18	govori mi da su greške deo učenja	1	2	3	4	5



	<b>Moj otac:</b>	<b>Izrazito se ne slažem</b>	<b>Ne slažem se</b>	<b>Neutralan/na sam</b>	<b>Slažem se</b>	<b>Izrazito se slažem</b>
1	najzadovoljniji je kada naučim nešto novo	1	2	3	4	5
2	čini da se zabrinem zbog neuspeha	1	2	3	4	5
3	zadovoljan je kada pobedim bez napora	1	2	3	4	5
4	čini da se zabrinem zbog neuspeha jer ću izgledati loše u njegovim očima	1	2	3	4	5
5	posebnu pažnju obraća na to da li napredujem	1	2	3	4	5
6	kaže da je za mene važno da pobedim bez ulaganja napora	1	2	3	4	5
7	nastoji da naučim jednu stvar pre nego što me nauči nekoj drugoj	1	2	3	4	5
8	misli da treba da postignem mnogo bez mnogo truda	1	2	3	4	5
9	veruje da je uživanje veoma važno za razvoj novih veština	1	2	3	4	5
10	čini da se osećam loše kada nisam tako dobar/dobra kao drugi	1	2	3	4	5
11	izgleda potpuno zadovoljan kada napredujem posle velikog napora	1	2	3	4	5
12	čini da se bojim da napravim grešku	1	2	3	4	5
13	govori mi da treba da budem zadovoljan/na kada postignem nešto bez velikog truda	1	2	3	4	5
14	odobrava mi da uživam kada pokušavam da naučim nove veštine	1	2	3	4	5
15	podržava moje osećanje uživanja u usavršavanju veština	1	2	3	4	5
16	čini da se zabrinem oko izvođenja onih veština u kojima nisam dobar/dobra	1	2	3	4	5
17	podstiče me da uživam u učenju novih veština	1	2	3	4	5
18	govori mi da su greške deo učenja	1	2	3	4	5

**Prilog 8.** Skala percepcije roditelja – POPS

Molim te da proceniš u kojoj meri se slažeš sa sledećim tvrdnjama o svojoj majci i svom ocu. Ako nemaš nikakav kontakt s jednim od roditelja, ali postoji druga odrasla osoba istog pola koja živi sa vama u kući, onda odgovori na pitanja o toj odrasloj osobi.

	<b>Pitanja o tvojoj majci</b>	<b>Izrazito se ne slažem</b>	<b>Ne slažem se</b>	<b>Blago se ne slažem</b>	<b>Neopredeljen/a sam</b>	<b>Malo se slažem</b>	<b>Slažem se</b>	<b>Veoma se slažem</b>
1	Izgleda da moja majka zna kako se osećam u vezi s različitim stvarima.	1	2	3	4	5	6	7
2	Moja majka pokušava da mi kaže kako da vodim svoj život.	1	2	3	4	5	6	7
3	Moja majka nalazi vreme da razgovara sa mnom.	1	2	3	4	5	6	7
4	Kada god je moguće, majka mi dozvoljava da biram šta ću da radim.	1	2	3	4	5	6	7
5	Izgleda da moja majka ne misli često o meni.	1	2	3	4	5	6	7
6	Moja majka sluša moje mišljenje ili stavove kada imam problem.	1	2	3	4	5	6	7
7	Moja majka provodi mnogo vremena sa mnom.	1	2	3	4	5	6	7
8	Moja majka mi dozvoljava da odlučujem o sebi.	1	2	3	4	5	6	7
9	Izgleda da je moja majka često suviše zaposlena da bi se bavila mnome.	1	2	3	4	5	6	7
10	Moja majka insistira da radim stvari na njen način.	1	2	3	4	5	6	7
11	Moja majka nije mnogo uključena u moje brige.	1	2	3	4	5	6	7
12	Moja majka je obično voljna da razmotri stvari sa moje tačke gledišta.	1	2	3	4	5	6	7
13	Moja majka ulaže vreme i energiju da mi pomaže.	1	2	3	4	5	6	7
14	Moja majka mi pomaže da izaberem svoj sopstveni pravac.	1	2	3	4	5	6	7
15	Moja majka nije mnogo osetljiva na mnoge moje potrebe.	1	2	3	4	5	6	7

	<b>Pitanja o tvom ocu</b>	<b>Izrazito se ne slažem</b>	<b>Ne slažem se</b>	<b>Blago se ne slažem</b>	<b>Neopredeljen/a sam</b>	<b>Malo se slažem</b>	<b>Slažem se</b>	<b>Veoma se slažem</b>
1	Izgleda da moj otac zna kako se osećam u vezi s različitim stvarima.	1	2	3	4	5	6	7
2	Moj otac pokušava da mi kaže kako da vodim svoj život.	1	2	3	4	5	6	7
3	Moj otac nalazi vreme da razgovara sa mnom.	1	2	3	4	5	6	7
4	Kada god je moguće, otac mi dozvoljava da biram šta ću da radim.	1	2	3	4	5	6	7
5	Izgleda da moj otac ne misli često o meni.	1	2	3	4	5	6	7
6	Moj otac sluša moje mišljenje ili stavove kada imam problem.	1	2	3	4	5	6	7
7	Moj otac provodi mnogo vremena sa mnom.	1	2	3	4	5	6	7
8	Moj otac mi dozvoljava da odlučujem za sebe.	1	2	3	4	5	6	7
9	Izgleda da je moj otac često suviše zaposlen da bi se bavio mnome.	1	2	3	4	5	6	7
10	Moj otac insistira da radim stvari na njegov način.	1	2	3	4	5	6	7
11	Moj otac nije mnogo uključen u moje brige.	1	2	3	4	5	6	7
12	Moj otac je obično voljan da razmotri stvari sa moje tačke gledišta.	1	2	3	4	5	6	7
13	Moj otac ulaže vreme i energiju da mi pomaže.	1	2	3	4	5	6	7
14	Moj otac mi pomaže da izaberem svoj sopstveni pravac.	1	2	3	4	5	6	7
15	Moj otac nije mnogo osetljiv na mnoge moje potrebe.	1	2	3	4	5	6	7

**Prilog 9.** Skala zadovoljenja osnovnih potreba u sportu – BNSSS (subskala potrebe za autonomijom i potrebe za kompetentnošću)

<b>U upitniku su tvrdnje koje opisuju različita osećanja i ponašanja u sportu. Pažljivo pročitaj svaku tvrdnju i zaokruži stepen u kojem je ona istinita za tebe lično.</b>		<b>U potpunosti netačno</b>	<b>Netačno</b>	<b>Delimično netačno</b>	<b>Neopredeljen/a sam</b>	<b>Delimično tačno</b>	<b>Tačno</b>	<b>U potpunosti tačno</b>
1	Mogu da savladam izazove u sportu.	1	2	3	4	5	6	7
2	Vešt sam u sportu kojim se bavim.	1	2	3	4	5	6	7
3	Osećam da sam dobar/ra u sportu kojim se bavim.	1	2	3	4	5	6	7
4	Dobijam prilike da osetim da sam dobar/ra.	1	2	3	4	5	6	7
5	Sposoban/na sam za dobar učinak u sportu kojim se bavim.	1	2	3	4	5	6	7
6	Dobijam mogućnosti da pravim izbore u sportu kojim se bavim.	1	2	3	4	5	6	7
7	Pitam se kako se stvari odvijaju u sportu kojim se bavim.	1	2	3	4	5	6	7
8	Mogu da učestvujem u procesu donošenja odluka u sportu kojim se bavim.	1	2	3	4	5	6	7
9	Dobijam mogućnosti da donosim odluke u sportu kojim se bavim.	1	2	3	4	5	6	7
10	Sledim u sportu kojim se bavim ciljeve koji su moji sopstveni.	1	2	3	4	5	6	7
11	Zaista imam osećaj da želim da sam u sportu kojim se bavim.	1	2	3	4	5	6	7
12	Osećam da radim ono što zaista želim da radim u sportu kojim se bavim.	1	2	3	4	5	6	7
13	Osećam da dobrovoljno učestvujem u sportu kojim se bavim.	1	2	3	4	5	6	7
14	Osećam da sam u sportu kojim se bavim prisiljen da radim stvari koje ne želim da činim.	1	2	3	4	5	6	7
15	Izabrao/la sam da učestvujem u sportu kojim se bavim po svojoj sopstvenoj volji.	1	2	3	4	5	6	7

**Prilog 10. Skala motivacije u sportu – SMS-6**

**U upitniku su navedeni mogući razlozi zbog kojih se sportisti bave sportom. Koristeći dole navedenu skalu, zaokruži broj koji odgovara svakom od navedenih razloga iz kog se TI trenutno baviš sportom.**

Uopšte ne odgovara	Malo odgovara	Umereno odgovara	Mnogo odgovara	Sasvim odgovara		
1	2	3	4	5	6	7

**Zašto se ti baviš sportom?**

1	Zbog uzbuđenja koje osećam kada sam stvarno uključen/a u sportske aktivnosti.	1	2	3	4	5	6	7
2	Zato što je to način na koji sam odabrao/la da živim.	1	2	3	4	5	6	7
3	Zbog toga što je to dobar način da naučim puno stvari koje bi mi mogle biti korisne u drugim oblastima života.	1	2	3	4	5	6	7
4	Zbog toga što mi omogućava da me poštuju ljudi koje znam.	1	2	3	4	5	6	7
5	Više i ne znam, imam utisak da nisam sposoban/na da uspem u ovom sportu.	1	2	3	4	5	6	7
6	Zbog toga što osećam zadovoljstvo dok ovladam određenim teškim tehnikama treninga.	1	2	3	4	5	6	7
7	Zbog toga što je apsolutno neophodno da se bavim sportom ako hoću da budem u formi.	1	2	3	4	5	6	7
8	Zbog toga što je to jedan od najboljih načina koji sam odabrao/la da razvijem druge aspekte svog života.	1	2	3	4	5	6	7
9	Zbog toga što je to produženi deo mene.	1	2	3	4	5	6	7
10	Zbog toga što moram da se bavim sportom da bih dobro mislio/la o sebi.	1	2	3	4	5	6	7
11	Zbog prestiža koje status sportiste nosi.	1	2	3	4	5	6	7
12	Ne znam da li i dalje želim da nastavim da toliko ulažem svoje vreme i napor u sportsku aktivnost.	1	2	3	4	5	6	7

Uopšte ne odgovara	Malo odgovara	Umereno odgovara	Mnogo odgovara	Sasvim odgovara		
1	2	3	4	5	6	7

13	Zbog toga što je učešće u sportu u vezi s mojim najdubljim principima.	1	2	3	4	5	6	7
14	Zbog zadovoljstva koje proživljavam dok usavršavam svoje sposobnosti.	1	2	3	4	5	6	7
15	Zbog toga što je to jedan od najboljih načina da održim dobre odnose sa svojim prijateljima.	1	2	3	4	5	6	7
16	Zbog toga što bih se osećao/la loše ako ne koristim vreme za sport.	1	2	3	4	5	6	7
17	Nije mi više jasno; mislim da mi nije mesto u sportu.	1	2	3	4	5	6	7
18	Zbog zadovoljstva u otkrivanju novih strategija za postizanje učinka.	1	2	3	4	5	6	7
19	Zbog materijalnih i/ili društvenih dobiti koje imaš kada si sportista.	1	2	3	4	5	6	7
20	Zbog toga što će naporan trening unaprediti moj učinak.	1	2	3	4	5	6	7
21	Zbog toga što je učešće u sportu sastavni deo mog života.	1	2	3	4	5	6	7
22	Ne izgleda mi da uživam u sportu onoliko koliko sam ranije uživao/la.	1	2	3	4	5	6	7
23	Zbog toga što moram redovno da se bavim sportom.	1	2	3	4	5	6	7
24	Da pokažem drugima koliko sam dobar/ra u svom sportu.	1	2	3	4	5	6	7

**Prilog 11. Skala subjektivne vitalnosti – SVS**

**Sledeće tvrdnje opisujuju kako možeš da se osećaš dok učestvuješ u sportu. U zavisnosti od toga kako se uobičajeno osećaš, zaokruži odgovore koristeći sledeću skalu:**

**Potpuno netačno**                      **Donekle tačno**                      **Potpuno tačno**  
**1**                      **2**                      **3**                      **4**                      **5**                      **6**                      **7**

1	Osećam se živahno i vitalno.	1	2	3	4	5	6	7
2	Ne osećam se veoma energično.	1	2	3	4	5	6	7
3	Ponekad se osećam jako živo kao da hoću da puknem.	1	2	3	4	5	6	7
4	Dobrog sam raspoloženja.	1	2	3	4	5	6	7
5	Radujem se svakom novom danu.	1	2	3	4	5	6	7
6	Osećam da sam budan/na i na oprezu.	1	2	3	4	5	6	7
7	Osećam da sam energiziran/a i pun/a energije.	1	2	3	4	5	6	7

**Prilog12.** Upitnik zadovoljstva sprtista – ASQ (Skala zadovoljstva ličnim izvođenjem i stepenom iskorišćenosti sposobnosti sportista)

**Pročitaj pažljivo svaku tvrdnju i zaokruži onaj odgovor koji najbolje izražava stepen tvog zadovoljstva nekim aspektima učestvovanja u sportu.**

	<b>Zadovoljan/na sam:</b>	<b>Uopšte nisam zadovoljan/na</b>			<b>Umereno sam zadovoljan/na</b>			<b>Izrazito sam zadovoljan/na</b>	
		1	2	3	4	5	6	7	
1	stepenom do koga sam postigao/la ciljeve u sportu	1	2	3	4	5	6	7	
2	napretkom u učinku (izvođenju) tokom prethodnih treninga	1	2	3	4	5	6	7	
3	napretkom u nivou svojih veština	1	2	3	4	5	6	7	
4	stepenom u kom se moje veštine koriste	1	2	3	4	5	6	7	
5	nivoom na kom se moji talenti koriste	1	2	3	4	5	6	7	
6	stepenom u kom moja uloga odgovara mojim sposobnostima	1	2	3	4	5	6	7	
7	iznosom vremena koje provedem na takmičenjima	1	2	3	4	5	6	7	
8	stepenom u kom se moji zadaci poklapaju sa onim što najviše volim	1	2	3	4	5	6	7	



### Prilog 13. Skala pozitivnih i negativnih osećanja PANAS

Ova skala sastoji se od jednog broja reči koje označavaju različite osećaje i emocije. Pored svake navedene reči označi brojevima od 1 do 5 uobičajenu jačinu osećaja i emocija koji se javljaju u tebi tokom bavljenja sportom. Za svoje odgovore koristi sledeću skalu:

1	2	3	4	5
veoma slabo ili uopšte ne	malo	umereno	prilično	izuzetno
___zainteresovanost		___razdražljivost		___ tuga
___oprez		___uzbuđenje		___ stid
___uznemirenost		___oduševljenost		___ snaga
___nespokojstvo		___krivica		___odlučnost
___strah		___predusretljivost		___ nervoza
___rastrzanost		___ushićenost		___ angažovanost
___ponos		___zabrinutost		

**Prilog 14.** Opšti podaci o roditeljima

**Popunjava:** otac      majka

--	--	--	--	--	--

(zaokružite)

(upisati istu šifru koju je upisalo dete)

Na osnovu sledećih pitanja i odgovora želimo da dobijemo podatke o Vašem ličnom angažovanju i iskustvu u rekreativno-sportskim aktivnostima. Molimo Vas da pažljivo pročitate svako pitanje i da izaberete onaj odgovor koji najbolje opisuje Vaše lično iskustvo i angažovanje u rekreativno-sportskim aktivnostima.

**U detinjstvu ili mladosti rekreativno-sportskim aktivnostima ste se bavili:**

- a) retko                      b) povremeno                      c) često

**Otkad ste postali otac/majka, rekreativno-sportskim aktivnostima se bavite:**

- a) retko                      b) povremeno                      c) često

**Sada se bavite rekreativno-sportskim aktivnostima:**

- a) retko                      b) povremeno                      c) često

**Sa svojim detetom razgovarate o vašim iskustvima u sportu:**

- a) retko                      b) povremeno                      c) često

**Prilog 15.** Uključenost roditelja u sport mladih – samoprocena roditelja (URSM-SR)

Sledeće tvrdnje opisuju načine na koje roditelji mogu da budu uključeni u sportsku aktivnost svog deteta. Savremen način života ne ostavlja vremena i mogućnosti najvećem broju roditelja da se uključe u sportske aktivnosti svoje dece onoliko koliko bi želeli.

Nas zanima kako i koliko često ste Vi u mogućnosti da se angažujete kad su u pitanju sportske aktivnosti Vašeg deteta. Molimo Vas da pažljivo pročitate svaku tvrdnju i na skali od 0 do 4 i zaokružite odgovor koji najbolje opisuje Vaše angažovanje i uključenost u sportske aktivnosti deteta.

	skoro nikad	retko	ponekad	često	skoro uvek
Vodim dete na treninge kada je to (bilo) potrebno.	0	1	2	3	4
Upoznat/a sam s kalendarom takmičenja.	0	1	2	3	4
Razgovaram sa detetom o njegovom/njenom napredovanju na treninzima.	0	1	2	3	4
Savetujem dete kako da prevaziđe teškoće u ovladavanju sportstkim veštinama.	0	1	2	3	4
Podstičem dete da nastavi da se bavi sportom.	0	1	2	3	4
Razgovaram sa detetom o njegovom/njenom učešću i nastupu na takmičenju.	0	1	2	3	4
Prisustvujem sportskim takmičenjima svog deteta.	0	1	2	3	4
Razgovaram sa detetom o njegovim/njenim iskustvima na sportskim pripremama.	0	1	2	3	4
Vodim računa o nabavljanju sportske opreme.	0	1	2	3	4
Razgovaram sa detetom o drugoj deci koja treniraju sa njim /njom.	0	1	2	3	4
Razgovaram sa trenerom o napretku svog deteta.	0	1	2	3	4

**Prilog 16.** Upitnik o ciljnoj orijentaciji – TEOSQ – oblik za ciljeve koje roditelji postavljaju u vezi sa sportom dece

Pred vama je niz tvrdnji koje opisuju Vašu procenu o tome kada smatrate da je Vaše dete najuspešnije u sportu. Drugim rečima, upitnikom se ispituje situacija u kojoj Vi osećate da je sport prava stvar za Vaše dete.

Svako pitanje pažljivo pročitajte. U zavisnosti od stepena u kojem se slažete sa svakom tvrdnjom, zaokružite jedan od ponuđenih odgovora:

Osećam da je moje dete najuspešnije u sportu kojim se bavi onda kada:	uopšte se ne slažem	uglavnom se ne slažem	nisam sigurna/na	uglavnom se slažem	u potpunosti se slažem
1. jedino on/ona može dobro da izvede zadatak i da pokaže veštinu	1	2	3	4	5
2. uči nove veštine, što ga/je motiviše da još više vežba	1	2	3	4	5
3. može da vežba bolje od ostalih saigrača (članova kluba);	1	2	3	4	5
4. ostali ne izvode dobro sportske zadatke kao što to on/ona čini	1	2	3	4	5
5. uči mnoge zabavne stvari tokom treninga	1	2	3	4	5
6. ostali zabrljaju, a on/ona ne	1	2	3	4	5
7. uči nove veštine ulažući mnogo truda i napora	1	2	3	4	5
8. naporno vežba i trudi se	1	2	3	4	5
9. postiže najviše poena i najbolje rezultate	1	2	3	4	5
10. nešto što nauči utiče na njega/nju da još više da vežba	1	2	3	4	5
11. je on/ona najbolja	1	2	3	4	5
12. se oseća dobro zbog veština koje uči	1	2	3	4	5
13. daje sve od sebe	1	2	3	4	5

**Prilog 17.** Upitnik o motivima za učestvovanje u sportu – PMQ

Roditelji imaju različite razloge za uključivanje dece u sportsku aktivnost. Pred Vama je lista različitih razloga roditelja zbog kojih njihovo dete treba da bude uključeno u sport. Koristeći dole navedenu skalu, odredite koliko je značajan za Vas svaki od navedenih razloga.

	Moje dete učestvuje u sportu zato što:	Uopste mi nije važno	Nije mi važno	I jeste mi važno i nije mi važno	Važno mi je	Veoma mnogo mi je važno
1	želim da poboljša svoje veštine	1	2	3	4	5
2	želim da bude sa svojim prijateljima	1	2	3	4	5
3	volim da pobeđuje	1	2	3	4	5
4	želim da se oslobodi energije	1	2	3	4	5
5	volim da putuje	1	2	3	4	5
6	želim da bude u formi	1	2	3	4	5
7	volim da doživi uzbuđenje	1	2	3	4	5
8	volim da učestvuje u timskom radu	1	2	3	4	5
9	i druge bliske osobe žele da se on/ona bavi sportom	1	2	3	4	5
10	želim da nauči nove veštine	1	2	3	4	5
11	volim da upoznae nove prijatelje	1	2	3	4	5
12	volim da radi nešto u čemu je dobro	1	2	3	4	5
13	želim da se oslobodi napetosti	1	2	3	4	5
15	volim da dobija nagrade	1	2	3	4	5
15	volim da vežba	1	2	3	4	5
16	volim da se nečim bavi	1	2	3	4	5
17	volim da je u akciji	1	2	3	4	5
18	volim da razvija timski duh	1	2	3	4	5
19	volim da izađe iz kuće	1	2	3	4	5
20	volim da se takmiči	1	2	3	4	5
21	volim da se oseća važno	1	2	3	4	5
22	volim da bude sa vršnjacima	1	2	3	4	5

	<b>Moje dete učestvuje u sportu zato što:</b>	<b>Uopste mi nije važno</b>	<b>Nije mi važno</b>	<b>I jeste mi važno i nije mi važno</b>	<b>Važno mi je</b>	<b>Veoma mnogo mi je važno</b>
23	želim da napreduje	1	2	3	4	5
24	želim da dete bude fizički spremno	1	2	3	4	5
25	želim da bude popularno	1	2	3	4	5
26	volim da doživi izazove	1	2	3	4	5
27	dopada mi se trener	1	2	3	4	5
28	želim da stekne status i priznanje	1	2	3	4	5
29	sviđa mi se da se zabavlja	1	2	3	4	5
30	volim da koristi opremu ili sprave	1	2	3	4	5

## **Prilog 18. Vodič za fokus-grupni intervju sa sportistima**

### **Uvod (00:00–00:10)**

- Uvodna reč moderatora:
  - Pozdravljanje učesnika i predstavljanje moderatora;
  - Moderator objašnjava ciljeve istraživanja;
  - Uvođenje pravila diskusije: učesnici govore sukcesivno i treba da se trude da govore sažeto, moderator ima prava da ograniči ili da prekine diskusiju učesnika;
  - Anonimnost učesnika (identitet učesnika se neće iznositi a podaci će biti predstavljeni sumarno);
  - Dobijanje saglasnosti za snimanje intervjuja.

### **Zagrevanje (00:10–00:15)**

- Učesnici će predstavljaju i upoznaju.
- Moderator objašnjava strukturu (navodi osnovne teme).

### **Diskusija 1: *Validacija pojedinih rezultata dobijenih u kvantitativnom delu istraživanja***

- Koji su za Vas najvažniji ciljevi koje postavljate u sportu? (00:15–00:25)
  - Navedite primere iz kojih se vidi, koji cilj Vam je važno da dostignete u sportu bi se osećali uspešno?
  - Koliko često postavljate takve ciljeve? Kada najčešće?
  - Šta je uticalo na to pa Vam je važno da dostignete taj cilj?
  - Da li neke osobe imaju moć da doprinesu tome?
  - Da li neko ima još nešto da doda?
  - Kako biste ispričali nekom Vašem prijatelju šta smo sve zaključili u vezi sa ovom temom?

- Koji su Vaši najvažniji motivi da se bavite sportom? (00:25–00:35)
  - Navedite primere iz kojih se vidi Vaša motivacija za bavljenje sportom.
  - Koliko često ste tako motivisani? Kada najčešće?
  - Zašto je to tako? Šta je uticalo na to da ste tako motivisani?
  - Da li neko ima još nešto da doda?
  - Kako biste ispričali nekom Vašem prijatelju šta smo sve zaključili u vezi sa ovom temom?
  
- Navedite primere kada tokom sportske aktivnosti osećate zadovoljstvo. (00:35–0:45)
  - Koliko je izraženo Vaše zadovoljstvo?
  - Koliko se često tako osećate? Kada najčešće?
  - Zašto je to tako? Šta je uticalo na to da tada osećate zadovoljstvo?
  - Da li neko ima još nešto da doda?
  - Kako bi ispričali nekom Vašem prijatelju šta smo zaključili u vezi sa ovom temom?
  
- Navedite primere kada tokom sportske aktivnosti osećate vitalno – imate energije, osećate da imate energije. (00:45–00:55)
  - Koliko je izražen osećaj vitalnosti?
  - Koliko se često tako osećate? Kada najčešće?
  - Zašto je to tako? Šta je uticalo na to da Vam je to važno da se osećate vitalno?
  - Da li neko ima još nešto da doda?
  - Kako biste ispričali nekom Vašem prijatelju šta smo zaključili u vezi sa ovom temom?
  
- Navedite primere kada tokom sportske aktivnosti osećate da ste efikasni, da imate prilike „da pokažete“ šta sve znate možete i da samostalno počinjete da radite nešto. (00:55– 01:05)
  - Koliko se često tako osećate? Kada najčešće?
  - Šta je za Vas najvažnije da biste se osećali efikasno?
  - Zašto je to tako? Šta je uticalo na to da Vam je to važno?



- Da li neko ima još nešto da doda?
- Kako biste ispričali nekom Vašem prijatelju šta smo zaključili u vezi sa ovom temom?

### **Diskusija 2: Značajne osobe za sportsku aktivnost mladih (01:05–01:15)**

- Zadatak ispitanika: svaki ispitanik treba da napiše na stikeru koje su sve osobe sada značajne za njegovo/njeno bavljenje sportom i da ih rangira prema značaju.
- Moderator čita sve liste i podstiče ispitanike da diskutuju o tome na osnovu čega može da se vidi zašto su osobe koje su naveli značajne.

### **Diskusija 3: Funkcionalna uključenost roditelja u sport mladih (01:15–01:25)**

- Opišite šta sve rade Vaši roditelji i kako se angažuju u vezi s Vašom sportskom aktivnošću.
  - Po čemu sve vidite da se Vaši roditelji interesuju za Vaš sport?
  - Koliko često razgovarate s roditeljima o sportu?
  - Na šta Vaši roditelji imaju moć da utiču na Vas u vezi sa sportom?
  - Da li je dobro da roditelji budu uključeni u sport mladih? Kako?
  - Primena tehnike *brainstorming* (01:25–02:20)

Sledeći zadatak se postavlja ispitanicima: *Zamislite da imate dete, i da je to dete sportista, šta bi vam bilo važno da radite, kako da se angažujete, da bi ono bilo kvalitetno motivisano, da bi pravilno postavilo ciljeve, da bi bilo zadovoljno, da bi se osećalo uspešno i da bi trajno nastavilo da se bavi sportom?* Ispitanici treba da navedu konkretne odgovore. Nakon toga, moderator na tabli, zajedno sa ispitanicima, pravi jedinstvenu listu, pri čemu pojedinačne elemente grupiše prema sličnosti. Na osnovu diskusije ispitanika o značaju koje imaju formirane šire kategorije aktivnosti roditelja, moderator izdvaja prve četiri. Na tri odvojena lista papira A4 upisuje po jednu kategoriju i horizontalnom linijom deli papir po sredini. Na levu polovinu papira upisuje „*postupak roditelja*“, a na desnu „*kako postupak utiče na dete*“. Zadatak ispitanika je da, u diskusiji koja se odvija u parovima, navedu po tri konkretna postupka roditelja (vidljiva na nivou ponašanja) i da kažu kako oni utiču na mlade. Zatim parovi ispitanika razmenjuju

papire, a njihov zadatak je da navedu postupke roditelja i načine njihovog delovanja na dete koje prethodni parovi ispitanika nisu naveli. Dakle, svaki par ispitanika na svakom listu treba da navede postupke roditelja i načine na koje oni deluju. Cilj je da se dobije što više asocijacija i ideja ispitanika o načinima i efektima angažovanja roditelja koji predstavljaju polazište za razvijanje grupne diskusije o sadržaju funkcionalnog angažovanja roditelja u sportu mladih.

- Da li na osnovu posmatranja roditelja drugih sportista i razgovora sa njima možete da navedete primere u kojima se vidi kojim aktivnostima roditelji mogu negativno da utiču na mlade u sportu?

#### **Diskusija 4: *Napuštanje sporta* (02:20–02:30)**

- Šta mislite, zašto veliki broj mladih odustaje od sporta, a zašto ste Vi nastavili da se bavite sportom?
  - Kada je najviše vaših poznanika odustalo od bavljenja sportom?
  - Koliko znate svojih vršnjaka koji nisu zadovoljni, ne osećaju se uspešnim a i dalje se bave takmičarskim sportom? Od čega sve to zavisi?
  - Da li neke osobe imaju moć da utiču na to da li će mladi napustiti sport? Ko najviše? Kako?

## **Prilog 19. Vodič za fokus-grupni intervju sa roditeljima**

### **Uvod (00:00–00:10)**

- Uvodna reč moderatora:
  - Pozdravljanje učesnika i predstavljanje moderatora
  - Moderator objašnjava ciljeve istraživanja
  - Uvođenje pravila diskusije: učesnici govore sukcesivno i treba da se trude da govore sažeto, moderator ima prava da ograniči ili da prekine diskusiju učesnika
  - Anonimnost učesnika (identitet učesnika se neće iznositi a podaci će biti predstavljeni sumarno)
  - Dobijanje saglasnosti za snimanje intervjuja

### **Zagrevanje (00:10–00:15)**

- Učesnici ce predstavljaju i upoznaju.
- Moderator objašnjava strukturu (navodi osnovne teme).

### **Diskusija 1: *Validacija pojedinih rezultata dobijenih u kvantitativnom delu istraživanja***

- Koji su najvažniji ciljevi koje Vaše dete postavlja u sportu? (00:15– 00:25)
  - Navedite primere iz kojih se vidi koji cilj Vašem detetu važno da dostigne da bi se osećalo uspešnim.
  - Koliko često postavlja takve ciljeve?
  - Zašto je to tako? Šta je uticalo na to mu je važno da dostignete baš taj cilj?
  - Da li neke osobe imaju moć da doprinesu tome?
  - Da li smo propustili da kažemo nešto važno?
  - Kako biste ispričali nekom Vašem prijatelju šta smo sve zaključili u vezi sa ovom temom?

- Koji su najvažniji motivi Vašeg deteta da se bavi sportom? (00:25–00:35)
  - Navedite primere iz kojih se vidi kakva je motivacija Vašeg deteta za bavljenje sportom.
  - Zašto je to tako? Šta je uticalo na to da je tako motivisano?
  - Da li smo propustili da kažemo nešto važno?
  - Kako biste ispričali nekom Vašem prijatelju šta smo sve zaključili u vezi sa ovom temom?
  
- Navedite primere kada se tokom sportske aktivnosti Vaše dete oseća zadovoljstvo? (00:35–0:45)
  - Koliko je izraženo zadovoljstvo?
  - Koliko je zadovoljno? Kada najčešće?
  - Šta je za Vaše dete najvažnije da bi bilo zadovoljno?
  - Zašto je to tako? Šta je uticalo na to da dete tada oseća zadovoljstvo?
  - Da li smo propustili da kažemo nešto važno?
  - Kako biste ispričali nekom Vašem prijatelju šta smo zaključili u vezi sa ovom temom?
  
- Navedite primere kada ste primetili da se tokom sportske aktivnosti Vaše dete oseća vitalno – da ima energiju, da je bodro, živahno, da koristi sve svoje potencijale? (00:45–00:55).
  - Koliko je izražen osećaj vitalnosti?
  - Koliko često se tako oseća? Kada najčešće?
  - Šta je Vašem detetu najvažnije da bi se osećalo vitalno?
  - Zašto je to tako? Šta je uticalo na to?
  - Da li smo propustili da kažemo nešto važno?
  - Kako biste ispričali nekom Vašem prijatelju šta smo zaključili u vezi sa ovom temom?
  
- Navedite primere kada tokom sportske aktivnosti Vaše dete oseća da je efikasno, da ima prilike „da pokaže“ šta može, da donosi odluke? (00:55–01:05)
  - Koliko često se tako oseća? Kada najčešće?

- Šta je za Vaše dete najvažnije da bi se tako osećalo?
- Zašto je to tako? Šta je uticalo na to da Vam je to važno?
- Da li smo propustili da kažemo nešto važno?
- Kako biste ispričali nekom Vašem prijatelju šta smo zaključili u vezi sa ovom temom?

### **Diskusija 2: Značajne osobe za sportsku aktivnost mladih** (01:05–01:15)

- Navedite ko su sve značajne osobe za sportsku aktivnost Vašeg deteta.
  - Zadatak ispitanika: svaki ispitanik treba da napiše na stikeru koje su sve osobe sada značajne za njegovo/njeno bavljenje sportom i da ih rangira prema značaju.

### **Diskusija 3: Sadržaj funkcionalnog angažovanja roditelja u sportu mladih** (01:15–01:45)

- Opišite kako se angažujete u vezi sa sportskom aktivnošću deteta.
  - Koliko često razgovarate sa detetom o sportu?
  - Na šta Vi kao roditelj imate moć da utičete u vezi sa sportom svog deteta?
  - Koje Vi ciljeve postavljate u vezi sa sportom svog deteta?
  - Zadatak koji se postavlja ispitanicima: (01:25–02:00)  
*Šta se u Vašem iskustvu pokazalo da je važno da radite, kako da se angažujete da bi Vaše dete bilo kvalitetno motivisano, da bi pravilno postavilo ciljeve, da bi bilo zadovoljno, da bi se osećalo uspešno i da bi trajno nastavilo da se bavi sportom?*  
 Ispitanici treba prvo diskusijom u parovima da razmene mišljenja, što predstavlja polazište za razvijanje grupne diskusije o sadržaju funkcionalnog angažovanja roditelja u sportu mladih.
- Da li možete, na osnovu posmatranja roditelja drugih sportista i razgovora s njima, da navedete primere u kojima se vidi kako roditelji mogu negativno da utiče na mlade u sportu?

## Prilog 20. Pitanja za polustrukturirani intervju s trenerima

- Prema Vašem iskustvu, koje ciljeve sebi najčešće postavljaju sportisti koje trenirate (uzrasta 15–18 godina)?
- Za koje ciljeve možete da kažete da se mladi osećaju uspešno kada ih ostvare?
- Šta je sve uticalo na to da su im baš ti ciljevi značajni?
- Da li neke osobe imaju moć da doprinesu tome? Kako?
- Kako biste opisali motivaciju za bavljenje sportom većine sportista koje trenirate?
- U kojim situacijama ste primetili da sportisti obično osećaju zadovoljstvo stepenom u kom koriste svoje potencijale?
- Uopšte, koliko su sportisti zadovoljni stepenom u kom koriste svoje potencijale?
- Koliko sportista je zadovoljno stepenom u kom koristi svoje potencijale?
- U kojim situacijama ste primetili da se sportisti obično osećaju vitalno (da imaju energije, da su živahni, bodri da koristite sve svoje potencijale)?
- U kom stepenu se sportisti osećaju vitalno?
- Koliko sportista se oseća vitalno dok učestvuje u sportu?
- Na kom uzrastu se događa prvo veće masovno odustajanje od bavljenja sportom?
- A na kom uzrastu kasnije mladi obično prestanu da se bave sportom?
- Koji su osnovni razlozi zbog kojih mladi prestaju da se bave sportom?
- Da li ste uočili neke razlike između mladih koji u tom periodu prestanu da se bave sportom i onih koji nastave?
- Da li su neki razlozi za prestanak bavljenja sportom povezani s njihovim roditeljima?
- Da li možete da navedete koji aktivnosti roditelja pozitivno utiču na sportsku aktivnost i na ishode koje mladi ostvaruju u sportu?
- Da li možete da navedete aktivnosti roditelja koje negativno utiču na sportsku aktivnost i na ishode koje mladi ostvaruju u sportu? Kako to deluje na mlade?

### ***Biografija autora***

Ana Vesković, završila je osnovne studije Psihologije na Filozofskom fakultetu u Beogradu, 2002 godine. Tema diplomskog rada je "Poređenje mladih koji se bave individualnim i kolektivnim sportovima prema rezultatima na HSPQ testu". Master studije Psihologije završila je na istom Fakultetu, 2008. godine. Tema master rada je "Uverenja o efikasnosti kao činioci kohezivnosti sportskih timova".

U periodu 2003. do 2008. godine, Ana Vesković je bila zaposlena u Republičkom zavodu za sport, gde je radila na testiranju i psihološkoj pripremi sportista. Od marta 2008. godine, zaposlena je na Fakultetu sporta i fizičkog vaspitanja na predmetima Psihologija sporta i Opšta psihologija.

Njen naučnoistraživački rad usmeren je na teorijska i praktična pitanja individualnih psiholoških karakteristika sportista i uloge osoba značajnih za sportsku aktivnost mladih, kao činilaca koji doprinose ostvarivanju psihosocijalnih potencijala mladih sportista i njihovoj sportskoj uspešnosti. Objavila je više naučnih radova i stručnih tekstova iz oblasti psihologije sporta. Kontinuirano se stručno usavršava. Znanja koja je stekla primenjuje u psihološkoj pripremi mladih i vrhunskih sportista.

Прилог 1.

## Изјава о ауторству

Потписани-а \_\_\_\_\_ *Ана Весковић*

број индекса \_\_\_\_\_ *4P080098*

### Изјављујем

да је докторска дисертација под насловом

\_\_\_\_\_ *Родитељи као агенси спортске социјализације младих*

- резултат сопственог истраживачког рада,
- да предложена дисертација у целини ни у деловима није била предложена за добијање било које дипломе према студијским програмима других високошколских установа,
- да су резултати коректно наведени и
- да нисам кршио/ла ауторска права и користио интелектуалну својину других лица.

**Потпис докторанда**

У Београду, \_\_\_\_\_

\_\_\_\_\_ *Ана Весковић*



Прилог 2.

## Изјава о истоветности штампане и електронске верзије докторског рада

Име и презиме аутора \_\_\_\_\_ Ана Весковић \_\_\_\_\_

Број индекса \_\_\_\_\_ 4P080098 \_\_\_\_\_

Студијски програм \_\_\_\_\_ докторске студије психологије \_\_\_\_\_

Наслов рада \_\_\_\_\_ Родитељи као агенси спортске социјализације младих \_\_\_\_\_

Ментор \_\_\_\_\_ проф. др Небојша Петровић \_\_\_\_\_

Потписани/а



Изјављујем да је штампана верзија мог докторског рада истоветна електронској верзији коју сам предао/ла за објављивање на порталу **Дигиталног репозиторијума Универзитета у Београду**.

Дозвољавам да се објаве моји лични подаци везани за добијање академског звања доктора наука, као што су име и презиме, година и место рођења и датум одбране рада.

Ови лични подаци могу се објавити на мрежним страницама дигиталне библиотеке, у електронском каталогу и у публикацијама Универзитета у Београду.

**Потпис докторанда**

У Београду, \_\_\_\_\_

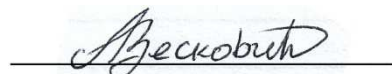

### Прилог 3.

## Изјава о коришћењу

Овлашћујем Универзитетску библиотеку „Светозар Марковић“ да у Дигитални репозиторијум Универзитета у Београду унесе моју докторску дисертацију под насловом:

*„Родитељи као агенси спортске социјализације младих“*

---

која је моје ауторско дело.

Дисертацију са свим прилозима предао/ла сам у електронском формату погодном за трајно архивирање.

Моју докторску дисертацију похрањену у Дигитални репозиторијум Универзитета у Београду могу да користе сви који поштују одредбе садржане у одабраном типу лиценце Креативне заједнице (Creative Commons) за коју сам се одлучио/ла.

1. Ауторство
2. Ауторство - некомерцијално
3. Ауторство – некомерцијално – без прераде
4. Ауторство – некомерцијално – делити под истим условима
5. Ауторство – без прераде
6. Ауторство – делити под истим условима

(Молимо да заокружите само једну од шест понуђених лиценци, кратак опис лиценци дат је на полеђини листа).

**Потпис докторанда**

У Београду, \_\_\_\_\_

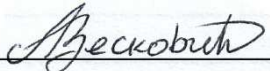
  
\_\_\_\_\_