



Универзитет уметности у Београду
Факултет ликовних уметности

Докторске уметничке студије

Докторски умјетнички пројекат

ИМУНО СИСТЕМ

изложба цртежа, графика, објеката и видео инсталација у простору

Кандидаткиња:

Маја Шофранац

Менторка:

Др ум. Биљана Ђурђевић, ванредна професорица

Београд, 2023.

АПСТРАКТ:

У докторско умјетничком пројекту *Имуно систем* слика људског тијела као темељног симбола наше егзистенције је постала концептуално полазиште за даља умјетничка истраживања у контексту личног искуства, идентитета и социо-културних прилика у друштву. Тијело је у радовима пројекта третирано као мејсто које, осим органске димензије, посједује и симболичку, идентитетску и културну димензију, кроз које се преиспитују односи савременог појединца према себи самом и према друштву у којем живи.

Уводећи машину као рационални механички систем додат или инкорпориран у тијело као органски свјесни систем, рад преиспитује девијације појединачног и друштвеног бића, штетне конформизме путем којих човјек утапа своју свјесност у несвјесност масе или система и тако губи слободу самоодређења и потенцијалног остварења своје цјеловитости. Преклапањем или довођењем у исту раван симбола човјека и симбола машине, у фокус истраживања се постављају опречне тежње савременог човјека које имају супротне смјерове дјеловања – на једној страни је природни процес индивидуационог раста, који у раду симболизује људска фигура у покрету, а на другој страни је супротни ход матрице устаљених друштвених норми и наметнутих модела живота и понашања, које симболизује машина.

Пројекат *Имуно систем* преиспитује границе активног и пасивног као и конструктивног и деструктивног односа савременог појединца према према себи самом и друштву у којем живи, те преиспитује и могуће моделе оздрављења и превазилажења ових девијација који су инспирисани концептом имуног система човјека као одбранбеним механизмом од болести.

ABSTRACT:

In the doctoral art project *Immune system*, the image of the human body as a fundamental symbol of our existence has become a conceptual starting point for further artistic research in the context of personal experience, identity and socio-cultural circumstances in society. In the works of the project, the body is treated as a place which, in addition to the organic dimension, also has a symbolic, identity and cultural dimension through which the relations of the modern individual towards himself and the society in which he lives are re-examined. Introducing the machine as a rational mechanical system added or incorporated into the body as an organic conscious system, the work examines the deviations of individual and social beings, harmful conformisms through which man drowns his consciousness in the unconsciousness of mass or system and thus loses freedom of self-determination and potential realization of his wholeness. By overlapping or bringing into the same plane the symbols of man and the symbols of machines, the focus of research is on the opposing aspirations of modern man that have opposite directions of action - on the one hand is the natural process of individual growth, symbolized by the human figure in motion, the opposite course of the matrix of established social norms and imposed models of life and behavior, which is symbolized by the machine.

The *Immune System* project re-examines the limits of active and passive as well as constructive and destructive attitude of a modern individual towards himself and the society in which he lives, and re-examines possible models of healing and overcoming these deviations inspired by the concept of human immune system as a protective mechanism against disease.

САДРЖАЈ:

1. Увод	5
2. Тијело као скица тоталног бића.....	11
3. Корпус – заједница сингуларитета.....	19
4. Прошлост, садашњост и будућност.....	24
4.1. Херој и анти-херој	26
4.2. Оздрављење.....	28
5. Човјек као стална могућност.....	30
6. Аутомат – психолошки тип личности савременог доба.....	32
7. Имунизација – преображај.....	39
7.1. Концепт оздрављења	44
8. Идеја смрти која спашава.....	50
9. Индивидуациони принцип – образац психичког раста; постати оно што већ потенцијално јеси.....	51
10. Фрагментирани идентитет савременог човјека	56
11. Човјек – машина и нови људски архетип	61
11.1. Нови људски архетип.....	64
12. Интерактивност	70
13. Друштвена ангажованост умјетности.....	72
14. Закључак.....	74
15. Литература.....	75
16. Биографија.....	77
17. Изјава о ауторству.....	78
18. Изјава о истовјетности.....	79
19. Изјава о коришћењу	80

1. Увод

Докторски умјетнички пројекат *Имуно систем* је у умјетничком смислу конципиран као серија радова – цртежа, графика, објеката у простору и видео инсталација. Инспирисан концептом имуног система човјека као одбранбеним механизмом од болести, пројекат тежи да кроз умјетничку праксу преиспитује, развија и преноси идеје личног и колективног раста, развоја и оздрављења појединца и друштва од наметнутих и лажних идентитета и деформација друштвеног и личног бића. Идеја рада је да кроз ликовно рашчлањивање приказа тијела, као метафоре човјека и друштва, и савремене машине, као метафоре страног тијела, дехуманизације и отуђења, укаже на потребу освјешћења и активације одбранбених механизма који би сачували човјекову личну аутентичност. Умјетничким дјеловањем се желе поставити питања која се намећу сваком самосвјесном појединцу који тежи духовном развоју и преображају, а то су питања образаца устаљених колективних мишљења, дјеловања спољашњих и унутрашњих ауторитета, ометаног процеса индивидуације и формирања личног идентитета, и на крају, сопственог отпора и дјеловања унутар тих образаца и реалитета.

У теоријском образложењу, које има утемељење у социјалној психологији, филозофији егзистенцијализма и аналитичкој психологији, посебан фокус се ставља на историју модерног доба која омогућава појединцу све већу личну слободу. Постмодерно друштво, које је у процесу константне промјењљивости, несталности и саморефлективности, појачава важност личног избора појединца са једне стране али и осјећај страха и самоће са друге. Оваква савремена реалност појачава константни унутрашњи конфликт сваког појединца; да ли да се једноставно механички прилагоди наметнутим моделима живота или да осатне свој и критички их преиспитује по цијену изопштености од масе?

Кроз промишљање индивидуалне и социокултурне стварности данашњице може се доћи до супростављених поларитета - личног и колективног. Према мишљењу Вебстера¹, са једне стране је друштвено-политички поредак глобалног капитализма у оквиру којег је конформизам једино рјешење, а са друге стране је лични животни пут појединца у оквиру којег се може урадити што год се жели. У том смислу је, по мишљењу многих савремених аутора, дошло до кључне социокултурне промјене у савременом друштву - великог субјективног заокрета од живота у условима споља наметнутих улога према животу који се темељи личном субјективном искуству.

Субјективни заокрет се односи на промјену која је настала од тренутка када појединац престаје да живи само као припадник заједнице или традиције, у којој је нагласак на послушности и уклапању у смисао који је изнад личног, и окреће се личном животу гдје субјективност сваког појединца постаје јединствени извор смисла и ауторитета. За остварен и добар живот у том смислу потребно је бити у пуној самосвијести, активно обогаћивати властито искуство и тражити властити пут.

Пројекат *Имуно систем* се бави оним индивидуама и колективима који нису у потпуности освијестили своју слободу и значај самоодређења, који су у процесу субјективног заокрета остали на сигурним територијама ауторитета изван себе самих ослобађајући се одговорности за сопствени живот. У савременој реалности су ријетки појединци који су у потпуности имуни на друштвено наметнуте норме и моделе понашања или који нису бар привремено били изложени, свјесно или несвјесно, у већој или мањој мјери, одређеним притисцима на сопствену индивидуалност. Можда најактуелнији примјер утапања појединачне свјесности у колективну несвјесност је неадекватно коришћење виртуелног простора у којем појединац данас бивствује скоро па на исти начин као и у реалности. Зато су свјесност, присутност, спремност на подношење страха и нова искуства нужни за успјешан духовни развој и преображај појединца а самим тим и друштва.

Капитализам је доста утицао на развитак људске личности, ослобађајући човјека од традиционалних спона, знатно је допринио повећању позитивне слободе, развоју активне, критичне и одговорне личности; истовремено је, међутим, код појединца проузроковао све јачи осјећај усамљености и изолованости.

¹ Webster, F. *Cybernetic Life: Limits to Choice*. U: Armitage, J., Roberts, J. (ur.) *Living with Cyberspace. Technology and Society in the 21st Century*. New York, London, 2002. стране: 34–42.

Фром описује човјека, “у великој економској машини, који постаје зубац - битан зубац уколико посједује много капитала, безначајан ако га уопште нема – који, у сваком случају, служи сврси изван себе самог”. Стварање капитала јесте објективно битно за општи напредак човјечанства али је субјективно условио човјека да ради за ванличне циљеве, натјерао га да служи *машини коју је лично изградио* и допринио осјећају немоћи и безначајности.

Чињеница је да су се савремени међуљудски односи промијенили и да све више попримају механички карактер односа међу стварима и машинама. Томе доприноси у великој мјери и осјећај изолованости, немоћи и безначајности савременог човјека. Лични односи међу људима све више попримају карактер отуђености и дехуманизације. На крају је отуђење најразорније у односу према себи самом.

У случају локалног, црногорског контекста, овај проблем добија вишеструке слојеве услед сложене друштвене реалности која је додатно оптерећена јаким патријархалним наслеђем, коме је емотивна дистанцираност према ближњима и себи самом свакако једна од главних карактеристика. Вишеслојне личне и друштвене отуђености су погодно тло за стварање јаким друштвених стереотипа, локално-колективних митологизација, штетних конформизама и других негативних појава које успоравају здрав развој друштва и појединца.

Са друге стране, човјеку је дата свјесност и слобода да одлучује о својој судбини, али он често није довољно храбар, или боље рећи освијешћен, да се понаша суштински слободно.

Поред отуђеног односа према себи самом, човјек је нарушио и свој однос према природи. Савремена екологија се, поред заштите животне средине, бави и друштвеном екологијом као и личном, индивидуалном екологијом, које заједно припадају новој филозофској одредници – екозофији. Екозофија Феликса Гатарија² промишља паралелно еколошке неравнотеже у природној средини, које нарушавају опстанак живота на Земљи, са поремећајима и изумирањем друштвеног и личног модуса живота у смислу социјалних односа, индивидуалних ставова, људске солидарности итд.

² Felix Guattari, *The three ecologies*, The Athlone press London and New Brunswick, NJ, 2000., страна 28.

Резултат ових неравнотежа није само природно загађење већ и појава све чешћих колективних и индивидуалних, менталних и социјалних загађења и пасивности.

Постваљањем питања униформности, пасивности и умртвљености савременог човјека, пројекат *Имуно систем* отвара и питање превазилажења ових стања. Све више је јасно да је потребно интензивније и разноврсније радити на развијању личне и културне самосвијести која ће постепено промијенити неодрживи однос човјека према себи и свијету. Потребно је успоставити нови, екофилозофски приступ који уважава и истиче индивидуалности, особености и разноврсности, о којима је потребно размишљати и у личном и у колективном смислу подједнако као и у смислу природног окружења.

Човјек на личном нивоу има увијек отворену могућност преображаја и раста у току свог животног пута кроз цјеложивотни процес духовно - емотивног сазријевања. Врло је честа појава да се ова могућност одбаци и да се појединац механички прилагођава већ успостављеним друштвеним моделима понашања, као на примјер у случају црногорске друштвене ралности.

Било да су у питању локалне специфичности или глобални трендови, чињеница је да је капиталистичка моћ постала делокализована и детериторилизована ширењем свог утицаја на цио друштвени, економски и културни живот планете. Она успијева да се инфилтрира у најнесвјесније субјективне слојеве. Потребно је дакле суочавати се са ефектима капитализма у свакодневном индивидуалном животу.

Сагледавајући начине на које се поједици носе са овим и другим савременим изазовима, долазимо до преовладавајућег психолошког типа личности савременог доба, којег је Фром назвао *аутомат*³.

Имуно систем преиспитује аутоматизованог појединца презентованог кроз репетицију људске фигуре која указује на тежњу кретања за масом. Аутоматизовани појединац одустаје од свог личног ја и механички се прилагођава општеприхваћеним групним вриједностима и нормама усвајајући врсту личности коју му нуде културни обрасци.

Аутомат тако постаје доминантан модел понашања савременог човјека а лично ја се крије испод многобројних слојева преузетих модела понашања и тешко је изградити или освијестити свој аутентични идентитет.

³ Ерих Фром, *Бекство од слободе*, Нова књига Плус, Нова књига, 2016., страна 127.

Питање идентитета једно од суштинских питања људске природе и генерално би се могло одредити као јединствен склоп одлика једне особе који је разликује од свих осталих. Фокус истраживања пројекта *Имуно систем* је појава фрагментације идентитета савременог човјека, питање његове нестабилности, могућности сажимања у себе различитих друштвених утицаја и спремности на промјене.

У покушају самоочувања и заштите од наметнутих штетних утицаја, од контроле која све више долази из културног или идеолошког обрасца, а у условима све бржих промјена, савремени појединац се непрестано редефинише и изводи своју сопственост. Овај процес се може сагледавати и кроз димензију његовог тијела које постаје медијум за спољашње или унутрашње утицаје моћи. Пројекат *Имуно систем* тежи да кроз вишеслојни приказ људског тијела и машине који се међусобно преклапају, рефлектује савремени субјекат који се, како то формулише и Марина Гржинић, „формира, реформира, деформира и трансформира, односно како је индивидуум суочен с низом специфичних начина конструкције субјекта у различитим продукцијским и дискурзивним облицима”⁴, што има утицаја на његов идентитет или боље речено неидентитет, који свакако постаје све разноврснији и нестабилнији.

Када се свијет промијени и постане несигуран ,што је већ постала савремена реалност, постоје двије могућности: утонути у ентропију, или се поновно појавити с новом равнотежом. Тренутно свијет пролази кроз дубоко стање психолошке и социјалне ентропије. Свједоци смо вишеслојних свјетских криза, од здравствених преко економских и безбједоносних које, када се увежу са локалним традиционалним проблемима и друштвеним ретроградностима, утичу многоструко на лично и социјално биће.

На крају, јавља се потреба за новим моделом човјека, новим људским архетипом који би спајао неспојиве полове, новим флексибилнијим начином оријентације смисла, који ће се успјешније носити изазовима све убрзанијег свијета у којем живимо.

⁴ Марина Гржинић, *У реду за виртуални крух*, Меандар, Загреб, 1998, стране 119–120.

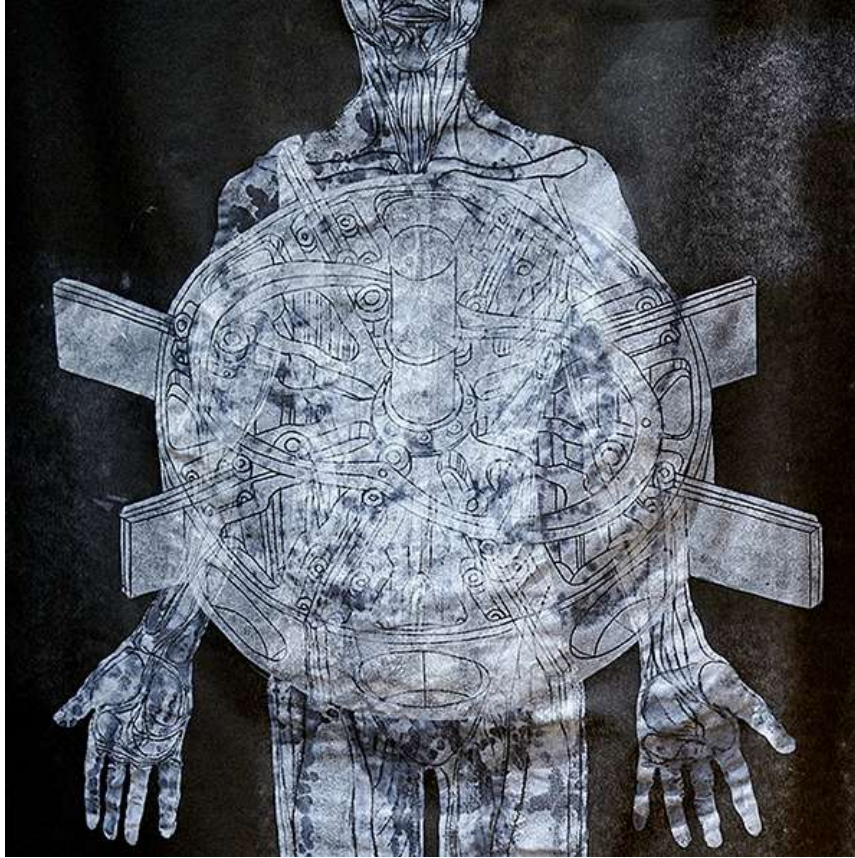

Слика 1. *Имунизација* , детаљ, Монопринт и линорез на синтетичком платну, 220x80cm, Галерија ФЛУ Београд, 2022.

У том смислу се цртеж пресјека машине промишља као један нови симбол, нова врста мандале која симболизује потребу за новим моделом човјека који ће имати јачи имунитет за савремене изазове и брже разоткривати несвјесне, потиснуте и одбечене дјелове себе, којих се одрекао механичким прилагођавањем хаотичном спољашњем свијету.

Савремене машине и уопште савремена технологија имају брзу динамику раста, усавршавања и промјене на боље, која је са сигурношћу предвидива и у даљој будућности. Кроз симбол машине као нове мандале се промишља управо активни принцип брзог преображаја и промјене на боље, који као да је уметнут из људског у свијет машина и онда наставио да се убрзава и самообнавља. Овим се покушава нагласити важност непрестаног поновног налажења себе у свијету као и значај отпору заробљавању у смртном понављању. Покушава се нагласити важност регенерације као општег принципа самоодрживости и за индивидуално и за колективно.

2. Тијело као скица тоталног бића

„Проблем свијета и, за почетак, проблем сопственог тијела састоји у томе што у њему обитава све”.

Морис Мерло Понти⁵

Питање тијела и тјелесности је једна од најчешће заступљених тема савремене друштвене теорије, антропологије и умјетности. Тијело се проучава и сагледава из различитих перспектива, како кроз питања његове концептуализације, коришћења и репрезентације, тако и као рефлексија социокултурног момента савременог доба. Још су атички мислиоци покушавали да дефинишу шта то чини људско биће и његову *суштину*, посатвљајући тиме темеље теорије која је увелико утицала на развој западне мисли а која проблематизује различите аспекте људске биолошке, социјалне и културне егзистенције.

Централно питање ове теорије је да ли је човјек суштински само материјална манифестација видљива у појавном свијету, или пак нека невидљива сила (дух, душа, ум..) која с физички опипљивим тијелом чини јединствену цјелину. Поларитет ова два централна појма у дискурсу концептуализовања човјека - тијело и дух - се даље продубљује кроз хришћанску мисао која тијело сматра инфериорним у односу на дух, посматрајући тијело кроз материјалистички концепт.

Увођењем појма отјеловљења⁶ у антропологију превазиђени су дуалистички концепти духа и тијела, субјекта и објекта. Антрополог Томас Чордаш⁷ указује да тијело не треба схватати као објекат који се може промишљати у односу на културу, већ као субјекат, као егзистенцијалну основу културе, при чему отјеловљено искуство представља полазну тачку за проучавање сопства, културе и друштва.

⁵ Морис Мерло Понти, *Тело као израз и реч*, Феноменологија, Нолит, Београд, 1975, страна 340.

⁶ Енг: *embodiment*

⁷ J. T. Csordas, *Embodiment as a Paradigm for Anthropology*, *Ethos*, 1990, Vol. 18, страна 2

Један од највећих утицаја на проучавање тијела у филозофији средином двадесетог вијека имао је Морис Мерло Понти и његова *Феноменологија перцепције*, у којој он сагледава и проучава тијело кроз све облике његовог постојања, разматрајући како *обичан човјек* перципира себе и свијет око себе.

За Мерло-Понтија тијело представља и објекат кога чине отјеловљена искуства и субјекат који та искуства живи. По његовом мишљењу познавање свијета је једино могуће кроз тијело путем перцепције која је тоталитет нашег искуства и која у себи садржи укупност наших доживљаја свијета и нас самих.

„Било да је ријеч о тијелу ближњег или о моме сопственом тијелу, ја немам другог начина да упознам људско тијело сем да га доживим, то јест да на свој рачун преузmem драму која га прожима и да се с њом стопим. Ја сам, дакле, своје тијело бар у оној мјери у којој га доживљавам, и, реципрочно моје тијело је као природни субјект, као привремена скица мог тоталног бића.“⁸

Тијело је за Понтија чвориште есенције и егзистенције, па га треба доживљавати не као тијело које имамо, већ као тијело које јесмо. Такође, човјек и свијет су за Понтија једно. Према томе, наше тијело је наше виђење свијета, оно нам омогућава да стојимо у непосредној отворености према свијету и управо у том контексту је тијело третирано у радовима пројекта *Имуно систем*.

Како наш ум није одвојен од тијела, наше искуство је приступиво само субјекту чије је тијело. Субјекат и свијест су тако једно са свијетом - „субјект је битак-у-свијету, а свијет остаје субјективан“.⁹

„Моја егзистенција као субјективност једно је с мојом егзистенцијом као тијелом и с егзистенцијом свијета и да је напoкон субјект који сам ја, узет конкретно неодвојив од овога овдје тијела и од овога овдје субјекта“¹⁰.

Управо је идеја човјека као микро слике свијета једна од носећих идеја докторско умјетничког пројекта *Имуно систем*. Слика људског тијела као темељног симбола наше егзистенције која у себи сажима комплексност физичке и психичке равни човјека је полазиште за даља промишљања и рад на дјелима која у себи сажимају проблеме преиспитивања савременог идентитета и спремности на промјене у све сложенијој друштвеној реалности.

⁸ Морис Мерло Понти, Тело као израз и реч, Феноменологија, Нолит, Београд, 1975, страна 341.

⁹ Ибид.,МП 1990 страна 468

¹⁰ Ибид.,МП 1990 страна 468

Према Понтију, иако свијет обитава у тијелу, не постоји могућност да га до краја одгонетнемо јер оно досеже ирационалне димензије у сусрету са својом околином и културом која га у извјесном смислу модификује. У радовима *Имуно система* тијело постаје уједно и темељни принцип заједнице, те погодан медијум који утјеловљује и лично и колективно кроз приказ универзалне слике човјека.

Уколико анализирамо психолошке механизме који дјелују код појединца заправо анализирамо психолошке механизме групе, будући да се свака група људи састоји од појединаца. Са тог полазишта Ерих Фром у свом дјелу *Човјек за себе* образлаже идеју о људској ситуацији:

„Један појединац представља људску расу. Он је специфичан примјер људске врсте. Он је *он* и он је *сви*; он је појединац са свим својим особеностима и у том смислу јединствен, али је у исти мах представник свих карактеристика људске расе. Његова индивидуална личност је одређена особеностима људског постојања заједничког свим људима”¹¹



Слика 2. *Имунизација*, катер ПВЦ на зиду, Центар савремене умјетности, Дворац Петровића, Подгорица 2018.

¹¹ Ерих Фром, *Човјек за себе*, Космос издаваштво и Нова књига, Београд, 2017., страна 35



Слика 3. *Имунизација* , катер ПВЦ на зиду, Центар савремене умјетности, Дворац Петровића, Подгорица 2018.



Слика 4. *Имунизација* , катер ПВЦ на зиду, Центар савремене умјетности, Дворац Петровића, Подгорица 2018.

Приказ људског тијела у радовима пројекта *Имуно систем* је најчешће у *анфас* положају према посматрачу, фигуре су мало веће од природне величине, са длановима раширеним и окренутим напријед, упућујући на отвореност према спољашњем свијету. У другом случају су фигуре окренуте једна према другој у тихом мимоходу обједињујући временско просторну компоненту динамике, раста, развоја и тежње ка постизању цјеловитости.

Из потребе да се комплексност људске егзистенције у временском, биолошком и духовном смислу прикаже кроз једног универзалног човјека, сведени приказ фигуре је производ покушаја да се свевремена слика човјека, кроз његово огољено и неуљепшано унутрашње тијело, изложи посматрачу и позове на суочавање са самим собом. Страх од изложености самоопажању или излагању бића суду друштва је један од праисконских страхова човјека. У овом случају, експлицитни приказ огољеног унутрашњег тијела, са којим посматрач најчешће није вољан да се суочи, покушава да укаже на потребу интроспекиције и суочавања, те самим тим и позивања свих оних несвјесних емотивних слојева нашег унутрашњег бића који коче процес освјешћења и суочавања са самим собом.

У контексту брзо мијењајуће савремене свакодневнице и уопште брзо промјењљиве социокултурне и личне реалности, процес интроспекције је пут дубљег разумијевања и спознавања себе и свијета, а уједно и једини пут до истинског самоостварења. Самоспознаја служи да човјек постане свјестан свог истинског ја и да га развија умјесто да интројектује туђе ја које су му наметнули ауторитети. Снага појединца је заснована на интеграцији његове личности, а то подразумева и константни рад на познавању себе.



Слика 5. *Ћелија*, пјескарени плексиглас и уље , 280x150cm, Центар савремене умјетности, Дворац Петровића, Подгорица 2018.

У контексту самосвјесности, рад *Ћелија* позива на суочавање са сопственом несвјесношћу на дубљем органском нивоу. У свакој ћелији, као основној јединици грађе људског организма, се сваке секунде просјечно одвија више хиљада различитих хемијских реакција¹² којих човјек није свјестан, а исти процес се истовремено одвија у свим тјелесним ћелијама које такође међусобно комуницирају. Поред комплексности грађе и функције једне ћелије, фасцинантна је и њена способност прилагођавања екстерним условима, као и способност да у зависности од промјена околности успије да промијени и врсту процеса. Ћелија даље те процесе скенира покушавајући да нађе грешку и да је исправи. Према наводима Анђелке Исаковић¹³, докторице Института за медицинску и клиничку биохемију Медицинског факултета у Београду, ћелија најприје примијети да неки протеин не функционише како треба и схвати да нешто није у реду, а затим га разгради како не би угрозио функционисање ћелије као цјелине.

¹² <https://www.rts.rs/page/magazine/sr/story/2523/nauka/2758366/istinita-bajka-o-celiji.html>

¹³ Исто

Уколико се успостави да ћелија нема способност да поправи грешку на одговарајући начин, она ће схватити да је за цијели организам боље да она више не постоји и покреће се програмирана ћелијска смрт - контролисани програм самоуништења који ће обезбиједити организму да даље несметано функционише.

Идеја рада *Ћелија* је скретање погледа на природу од које смо се отуђили, на нуклеус у којем је уписан принцип рада нашег тијела, наше јединствене особености и природе наше друштвене заједнице. Отворени нуклеус, подијељен на два дијела, је поглед на природни принцип недокучиве животне енергије од које сви потичемо и која нас дефинише. Предимензионирани шематски пресјек ћелије у простору, рађен техником пјескарења на провидном плексигласу, позива посматрача на интерактивност интегришући се у простор својим шематским цртежом на провидној подлози и формирајући нове призоре у преклапању са његовим тијелом.



Слика 6. *Ћелија*, детаљ, пјескарени плексиглас и уље , 280x150цм, Галерија ФЛУ, Београд, 2022.

Стратегија великог увећања објекта или процеса који се представља или његовог пренаглашавања у сврху скретања пажње на његово постојање и присутност, или на његову потиснутост и одбаченост, видљива је у случају рада *Телија* као и у начину на који се презентују механички елементи и мотори машина у другим радовима, а који симболизују неосвијешћене механичке процесе који су загосподарили нашим бићем. Поменути стратегију користи умјетник Ај Вејвеј¹⁴ у свом раду *Закон путовања*. Рад се бави проблемом избјеглица које у екстремно опасним условима у гуменим чамцима прелазе преко Средоземног мора до Европе. Инсталације се састоји од огромног гуменог сплава, већег од 20 метара, који је дијагонално постављен да лебди у ваздуху простора галерије. Сплав је испуњен са 258 безличних фигура људи, такође израђеним од надуване црне гуме, који чуче збијени на ивицама сплава, док се у средишњем дијелу налазе склупчане фигуре дјеце које су видљиве тек са трећег спрата галерије. Посјетиоци се крећу испод сплава и дјелују умањено у његовој сјенци.



Слика 7. Ai Weiwei, *Закон путовања*, Национална галерија, Праг, 2018.

¹⁴ Енг: Ai Weiwei, *Law of the Journey*

3. Корпус – заједница сингуларитета



Слика 8. *Имуно систем*, детаљ, објекат у простору, монопринт и линорез на шивеном синтетичком платну, 2x2x2m, Галерија ФЛУ, Београд, 2022.

У односу на своје окружење тијело се може посматрати као динамични скуп процеса који су увијек у стању промјене и самоодржања, у стању константног преображаја. За француског филозофа Жан –Лук Нансија, тијела су мјеста егзистенције, она дају мјесто егзистенцији. „Тијело је бивствовање егзистенције“.¹⁵ Рођењем доспијевамо у тијело, а самим тим бивамо изложени и другим тијелима . Доћи на свијет значи доћи у простор партиципације или дијелења заједничке, тјелесне егзистенције. Нанси разматра позицију тијела које је сусрет са свијетом и ангажман у њему и не говори заправо о тијелу него о тијелима - *corpus*¹⁶ који чине заједницу засебних сингуларитета и симболизују друштвеност.

¹⁵ Jean-Luc Nancy, *Corpus*, Métaillé, Paris, 1992., страна 17.

¹⁶ Anne O'Byrne, *The Politics of Intrusion, At the Heart: Of Jean-Luc Nancy*, Special Issue of *The New Centennial Review*, 2, No.3, страна 174.

Човјек је друштвено биће и има исконску тежњу за припадањем и самоостварењем у друштвеној заједници. У систему црногорске социокултурне реалности лако је уочити устаљене друштвене девијације које и поред свеукупног процеса модернизације и демократизације и даље оптерећују развој слободног друштва и појединца. Можда је једна од најупечатљивијих локалних аномалија појава селективних абортуса која и даље има поражавајућу статистику. Чињеница је дакле да дио црногорских жена и мушкараца и даље робује вишевијековном националном миту о битности мушког потпмка у продици и да је напредак науке и технологије омогућио још агресивнију пимјену ове насилне селекције. Неједнакост полова је очигледна и кроз многе друге, свјесне и несвјесне сегменте друштвеног живота и односа, а са собом повлачи и многа друга питања равноправности и уопште људских права и слобода.

Из контекста социјалне и личне екологије и екозофије, управо су ово примјери нарушених социјалних баланса који нас упозоравају на опасност сваког ретроградног окретања ка прошлости и потребу стварања грађанског друштва које је отпорно на шовинизам, радикализам, неравноправност и сваку врсту угрожавања људских права и слобода. Овај захтјеван задатак је потребно отпочети прије свега на личном плану. Потребно је да, као и на нивоу паметне ћелије о којој је било ријечи, свака јединка друштва препозна негативну патријархалну нит у свом наслеђу и да схвати да треба да је прекине. На крају, здраво друштво се састоји од здравих појединаца. Ако се овај принцип препознавања и отклањања елемената појединачног система који штетно дјелују на цјелокупни организам пренесе и на шири контекст друштвених проблема, могуће је да ће се првазићи и општа друштвена пасивност и инертност и да ће друштво бити спремније на промјене и прилагођавање новим изазовима.

У свим облицима социјалне интеракције друштвени обрасци - патерни су веома присутни. Некада су здрави и пожељни али често и нездрави и непожељни, а сви заједно нас доминантно обликују и утичу на процес индивидуације и формирања слободне или неслободне личности. Чврсто утврђени друштвени обрасци и патерни су увијек присутни у традиционалним и патријархалним друштвима и преносе се генерацијски процесом васпитања. Природно је да је у процесу одрастања и васпитања дјетету потребан образац или систем понашања и дјеловања, како би усвајало адекватне и правилне системе вриједности и да дијете у том процесу преузима улоге и ставове значајних других. Ако је те идентификација настала у систему строгих и често

негативних друштвених образаца, дијете идентификацијом кроз овај механички и једностран процес ствара псеудоидентитет, потискујући своје аутентично сопство. Такав начин усвајања система понашања, мишљења и вриједности који је настао из потребе самопозиционирања у одређеним друштвеним оквирима и самоидентификације са одређеним социјалним групама, може да буде кочница у развоју појединцу који тежи да буде слободан. У коначном, појединац лако прихвата и усваја стереотипе и поред нелогичности или ретроградности које ови конструкти често подразумевају. Стереотипи тако постају јаки конструкти колективно несвјесног и могу да буду јаки покретачи и на личном нивоу.

Друштвена екозофија Феликса Гатарија¹⁷ заговара реконструкцију друштвених и индивидуалних пракси како би се поправили људски односи са природом, друштвом и самим собом. Као највеће препреке за превазилажење ових проблема Гатари препознаје беспоговорно прихватање и фаталистичку пасивност са којима се појединци и одговорни органи суочавају са тим проблемима. Очигледна је општа нефлексибилност друштвених и психолошких пракси као и њихова неспособност да се прилагоде новим друштвеним реалностима. Стога Гатари сматра да је потребно преоријентисање и редефиниција приоритета, циљева и метода сваког облика друштвеног кретања у смислу савремених услова. Рјешење Гатари види у трансфезалном начину мишљења, јер не можемо одвојити стање у природним екосистемима од стања у друштвеним и индивидуалним универзумима. Као што су воде Венеције преплављене мутираним алгама на штету других врста, тако је и наша свакодневница заробљена електронским уређајима и екранима, наше друштвене мреже су преплављене говором мржње.

Као што је и случај са проблемом селективних абортуса у Црној Гори, често се налазимо на ивици понора самоуништења. Како Гатари истиче, не нестају само животињске врсте, него и индивидуални и социјални односи, друштвени активизам, људска солидарност.. Потребно је дакле стварати имуност на масмедијско фабриковање, манипулисање јавним мњењем, униформност, конформизам.

Потребно је у сваком локусу постојања идентификовати субјективације и сингуларизације, тражити квалитете који су у супротности са нормалним поретком ствари који ће бити *катализатори егзистенцијалне промјене*.

¹⁷ Felix Guattari, *The three ecologies*, The Athlone press London and New Brunswick, NJ, 2000. страна 28.

За Гатарија је мотор субјективности покретачка снага која може временом модификовати и поново осмислити начине на које живимо.

„На сваком нивоу, индивидуалном или колективном, у свакодневном животу, као и поновном проналажењу демократије (у погледу урбанизма, умјетничког стваралаштва, спорта, итд.), питање је шта би били диспозитиви производње субјективности, која тежи ка индивидуалној и/или колективној ресингуларизацији, а не масмедијској производњи, која је синоним за невољу и очај. Екозофска перспектива не искључује потпуно дефинисање обједињујућих циљева, као што је борба против глади у свијету, окончање крчења шума или слијепог ширења нуклеарне индустрије; али то више неће бити питање зависности од редукционистичких, стереотипних наредби које само експроприсају друге јединственије проблематике и воде ка промоцији харизматичних вођа“.¹⁸

Поредак модерног друштвима тежи да максимизује узак круг вриједности, што није уобичајено у природним системима. Еколошки принципи су често еквивалентни етичким принципима па ће тако један успјешан екосистем максимизовати различитости и интеракције а минимизовати доминацију. У том контексту је занимљиво направити паралелу са демократским и аутократским друштвеним уређењима од којих су аутократски врло присутни у земљама балканског региона и који су својом строгом контролном друштвеном уређења и развоја примјер нарушеног друштвеног баланса у смислу социјалне екологије. По принципу екозофије, добробит цјелине се постиже богатством индивидуалности и сложеним међусобним односима дјелова.

Принципи екозофије коју заговара Гатари говоре о потреби за новим мултиполарним свијетом који је потребно градити као отворен систем који се шири и који уважава разлике између живих система, подједнако третирајући и менталну и социјалну екологију које заједно дјелују као један еколошки организам.

¹⁸ Felix Guattari, *The three ecologies*, The Athlone press London and New Brunswick, NJ, 2000., страна 31.



Слика 9. Виљем Кендриц, *More Sweetly Play The Dance*, Музеј савремене умјетности Базел, 2019.

У контексту промишљања друштвене и личне реалности кроз умјетничку праксу, занимљиво је анализирати рад Виљема Кендрица¹⁹ *More Sweetly Play The Dance* (слика 9.). Инсталација од осам екрана представља покретну игру фигура док марширају ка непозатој судбини, уз звуке трубачког дувачког оркестра. Кендрицови ликови се појављују као безличне силуете пред посматрачем, са само имовином коју носе дајући трагове о њиховом идентитету; неки вуку интравенске капље које указују на хроничну болест, други носе загонетне предмете укључујући кавезе за птице и класичне бисте, док трећи машу побједничким заставама на вјетру или држе погребне љиљане.

За разлику од његовог ранијег рада, који се повремено директно бавио јужноафричким апартхејдом, у овом раду Кендриц се бави темама расељавања или маргинализације, без обзира на то где се то налази. Друштвену и егзистенцијалну самоћу шетача Кендриц представља редовима људи који ходају у једном низу у непознату будућност. Рад се такође позива на средњовјековни *danse macabre*, књижевну, сликовну или позоришну представу процесије или игре гдје се живе и мртве фигуре из свих слојева живота воде у морбидном плесу заједно према гробу, откривајући да је смрт сјајан ниво који на крају долази за све нас. Постоји и сугестија да би ове фигуре могле бити сабласни духови из прошлости, чији су животи били покварени неправдом, служећи као подсјетник на борбу са којом су се многи суочили и изгубили.

¹⁹ енГ: William Kentridge

4. Прошлост, садашњост и будућност

Анселм Кифер²⁰ је један од најзначајнијих умјетника савременог доба. Рођен је пред крај Другог светског рата у Њемачкој а растао је на рушевинама на којим је његова нација покушавала да се обнови и поново створи свој национални идентитет. Његов рад је комплексан, често контроверзан, тематски везан за њемачку историју и митологију и егзистенцијална питања човјека. Поред свог негативног наслеђа њемачке историје коју непрестано преиспитује у својој дугој умјетничкој каријери, и поред тога што прихвата да на души њемачке нације постоји мрља коју је скоро немогуће уклонити, Кифер постиже мир са контрадикторном људском природом чију подвојеност често преиспитује у свом раду. Његов рад, поред расположења мучнине, кривице и очаја страдања, садржи и мотив регенерације, новог почетка и вјере у човјека.



Слика 10. Анселм Кифер - *Путеви светских мудрости, Херманова битка*; 500x300цм,

Хамбургер Банхоф - Национална савремена галерија, Берлин, 2014.

²⁰ Енг.: Anselm Kiefer

Велики колажирани дрворез под називом *Путеви светских мудрости, Херманова битка* (фотографија 10.), припада серији дрвореза које је Кифер радио још крајем 70-тих и почетком 80-тих година двадесетог вијека. Овај колаж је монументалан, слојевит, са јаким црно бијелим контрастима и експресивним линијама које, иако на моменте пренеаглашене, формирају једну складну цјелину која директно суочава посматрача са свим страхотама и љепотама историје и самог човјека.

На први поглед дјело садржи „њемачку ауру“²¹ због технике дрвореза која директно упућује на Киферове претходнике и савременике, њемачке умјетнике за које је дрворез представљао значајан медиј умјетничког изражавања. Дрворезом су се интезивно бавили њемачки експресионисти и група Мост (слика 11.), који су касније утицали и на умјетницу Кејт Колвиц (слика 12.) и чланове групе Плави јахач. Дрворези Киферових претходника, Ерика Хекела и Кејт Колвиц су такође, као и Киферов рад, слика страдања и патње Њемачке. Међутим, поменути умјетници су, за разлику од Кифера, били директни свједоци ратних страхота и њихов рад је слика Њемачке њиховог доба. У случају рада Ерика Хекела – *Рањени морнар* – видимо заправо рањену Њемачку на почетку Првог светског рата.



Слика 11. Ерик Хекел, *Рањени морнар*, дрворез, 1915.



Слика 12. Кејт Колвиц, *Мајке*, дрворез, 1923.

²¹ Lily Fürstenow-Khositashvili M. A. - Anselm Kiefer – Myth versus History; Dissertation zur Erlangung des akademischen Grades, страна 14.

На дрворезу *Мајке* видимо лице страха од смрти - ужасавајући страх мајки које покушавају да заштите своју дјецу. Сва три рада, и Киферов и поменута два дрвореза, кроз појединца или групу људи рефлектују бол, страдање и патњу цијелог друштва. Међутим, Кифер у свом раду покушава да докучи дубље узроке страдања и зла и суочи Њемачку свог доба са својом негативном прошлошћу. Стога је на његовом раду садашњи тренутак Њемачке у рушевинама само димензија времена која је вертикална оса која пролази кроз сва времена, уједињује прошлост, садашњост и будућност у један процес - процес суочавања ради оздрављења.

Поред тога што техника дрвореза омогућава једноставну експресивност, постоји и други разлог зашто се Кифер определио њу - Њемачака је за вријеме Трећег рајха забранила авангардну умјетност а одобравала дрворез као већ устаљени израз чисте *аријевске* нације. На овај начин Кифер дрворез користи у служби свог концепта суочавања Њемачке са својом прошлошћу.

4.1. Херој и анти-херој

Сам назив дјела - *Путеви светских мудрости, Херманова битка*, носи у себи и значење. У првом дијелу је читљива Киферова иронија према историји Њемачке а други дио има позадину мита о уједињењу ъемачке нације. *Путеви светских мудрости* је назив који је Кифер преузео од истоимене књиге историје јеврејског рабина Бернхард Јансена. На портретима који су распоређени у доњем дијелу композиције и уметнути у структуру шуме су портрети познатих личности ъемачке историје и културе, интелектуалци 18. и 19. вијека, индустријалци, умјетници и филозофи али и пруске и нацистичке војсковође који су распоређени око шуме вертикалних стабала а у чијем централном дијелу је запаљена ватра. Портрети су рађени већином на основу књиге из 1937. године - *Лице ъемачке коже: 200 портрета ъемачких бораца и пионира у току 2000 година.*²²

Ради се, дакле, о колективној слици хероја и анти - хероја који су дио ъемачке прошлости а њиховим позивањем на исто мјесто, ликовном обрадом на сведени

²² Lily Fürstenow-Khositashvili M. A. - Anselm Kiefer – Myth versus History; Dissertation zur Erlangung des akademischen Grades, страна 15.

линијски портрет, Кифер их своди на сами симбол хероја (анти – хероја) и тиме преиспитује и иронизира не само њемачку блиску прошлост већ и саму људску природу и њену подвојеност.



Слика 13. Детаљ дјела *Путеви светских мудрости, Херманова битка*, 500x300cm, Хамбургер Банхоф - Национална савремена галерија, Берлин, 2014.

Поређани у низовима у приближно сличним квадратним форматима, са позадинама од текстуре дрвета, ови портрети заправо представљају извјесну фасаду колективног духовног и интелектуалног наслеђа Њемачке, згуснуто искуство нације које гради њено контроверзно лице, јер се иза овог првог плана наслућује мрачна позадина и понор који задире у суштину људског бића и његове способности за уништењем свега што је човјек икада створио.

Кифер кроз своју умјетничку праксу одбацује концепт њемачке табуле расе, тј. опште националне тенденције да се прикаже како је 1945.год. Њемачка кренула од нуле. Кифер је, слично својем учитељу Јозефу Бојсу, увијек изнова откопавао изворе затрпане због загађености - у својим радовима преиспитује изгнано, потиснуто и одбачено наслеђе, одбијајући да прихвати мишљење да су стваратељи тог наслијеђа, од којих су неки живјели прије много вјекова, у одређеној мјери сами одговорни за његову злоупотребу.

4.2. Оздрављење

У другом дијелу назива дјела - *Херманова битка* садржан је мит и Киферова нарација о уништењу и поновном оздрављењу нације. Херман је био поглавар германског племена Херуска који је 9. године нанио тежак пораз Римљанима у Теутобургшкој шуми и на тај начин зауставио римско напредовање према германским племенима. У 19. вијеку Херман је постао симбол борбе њемачког народа за уједињење и отпор освајачима²³. За вријеме Трећег рајха, Нацисти су користили овај мит да уздигну идеју супериорности такозване аријевске расе. Шума има доста комплексну симболику и често је дио митова, легенди и народних вјеровања. Најчешће симболизује мајку природу док у књижевности симболизује пут у иницијацију. У Киферовом раду шума симболизује рушевине Њемачке. Шума на његовом дрворезу формира вертикалну мрежу стабала, јаке и експресивне линеарности, настале директним отискивањем облутака дрвета натопљених бојом. Свуда се прожима текстура коре дрвета која цијелом раду даје извјесни покрет и вибрацију заједно са кружним линијама, накнадно цртаним, које уједињују цијели приказ и дају цијелом дјелу покрет. Заједно са портретима који се слојевито прожимају са стаблима на појединим мјестима, дрвеће доприноси драматичности композиције али и идеји акумулације интелектуалног и духовног наслеђа, добра и зла, које са собом носе приказани предачи нације.

Централни приказ на композицији је ватра. Прва асоцијација је потпуна деструкција, уништење свега – природе, човјека и свог његовог наслеђа и историјских и културних вриједности. Ватра је рат али је такође и нови живот. Још један у низу симбола које Кифер користи у својим радовима а који су двозначни, говоре о животу и смрти, о добру и злу.

Јозеф Бојс је доста утицао на формирање Киферове умјетничке мисли. Бојс је развијао идеју исцељујућег дејства умјетности не само на умјетника него и на цијелу нацију. У Киферовом случају, прича о болној прошлости се увијек завршава са великим питањима у садашњем тренутку али и са надом и позитивним погледом у будућност. На том путу оздрављења потребно се прије свега суочити са прошлешћу и управо то је оно што Кифер ради у својим дјелима. Након деструкције, страдања и уништења,

²³ Anselm Kiefer - *The Woodcuts* , Albertina museum Vienna, 2016, страна 5.

Кифер својим радом нуди наду, могућност регенерације живота на свим позитивним потенцијалима које је Њемачка имала кроз своју историју прије ратова.

Сви до сада поменути умјетници - Ај Вејвеј, Кентриц, Кифер и Бојс, се баве преиспитивањем друштвених и личних питања и проблема као битним генераторима процеса формирања личног и колективног бића. Поред ликовног утемељења у сличним медијима израза (цртеж, графика, објекат, видео инсталација.), оно што највише повезује истраживачки процес пројекта *Имуно систем* са радовима поменутих аутора су мотиви оздрављења, регенерације, новог почетка и вјере у човјека и природу који су садржани у њима. Овим начином умјетничког промишљања се даје предност позитивистичком схватању човјека и свијета и њихових потенцијала у односу на све аспекте негативног који су присутни и који увијек теже да поремете постигнуту равнотежу. На овај начин умјетничка пракса, поред тога што освјетљава проблеме и негативне појаве указујући на њихову присутност, покушава да понуди и рјешење - оздрављење или нови модел, нову вриједност помоћу које би се превазишла постојећа ситуација.

5. Човјек као стална могућност

“Сви природни капацитети бића су предодређени да се остваре у потпуности до природног краја егзистенције. “

Емануел Кант²⁴

Темељна теза егзистенцијализма као филозофског правца јесте да егзистенција претходи есенцији или, једноставније речено, да човјек има моћ да сам себе дефинише. Нагласак је дакле на личној одговорности за давање смисла свом животу и искреном живљењу.

За егзистенцијалисту, „човек је не само такав каквим себе појми него и какав себе хоће, и како себе појми након егзистенције, како себе хоће након тог полета спрам егзистенције; човек није ништа друго него оно што од себе чини.“²⁵

Жан Пол Сартр изједначава одговорност човјека према себи самом, са одговорношћу према цијелом човјечанству; „бирајући себе, бирам човјека.“²⁶ Суштина Сартрове идеје је да када постајемо свјесни и стварамо од себе нешто, онда преузимамо на себе и одговорност за то што јесмо тј. за себе самог али и одговорност за све људе. Свако од нас, формира себе на основу онога што мисли да је исправно, а оно што је добро за мене то је онда добро и за све.

Међутим, терет тјескобе, страха, напуштености и очајања је неизбежан јер одговорност неминовно носи са собом ова осјећања. Ако се анализира на дубљем нивоу, тјескоба има битну улогу у људским животима. Мука је иницијатор људске саморефлексије. Мучнина као осећај ништавила, за филозофа је израз слободе. Тјескоба је услов за даљу акцију. Као што и стара пословица каже: *пад је ради успења.*

Сартрова филозофија егзистенцијализма дефинише човјека акцијом и ангажованошћу јер он не само да садржи потенцију у себи, већ је и сам могућност која треба да пројектује и репрезентује себе.

²⁴ <https://www.marxists.org/reference/subject/ethics/kant/universal-history.htm#n1>

²⁵ Ж. П. Сартр, *Егзистенцијализам је хуманизам*, Издавачко предузеће Веселин Маслеша, Сарајево, 1964., страна. 9.

²⁶ Ибид., стране. 10-11.

Како сами бирамо себе, ми смо одговорни за оно што смо изабрали, нпр. нико се не рађа као кукавица или као херој већ тако себе временом сам обликује. Такође, кукавица увијек има могућност да постане херој и супротно, јер не чини га тиме један појединачан случај већ тотална обавеза.

Егзистенцијализам упућује на чињеницу која је битна за даље сагледавање феномена савременог човјека и друштва, а то је да је човјек данашњице најчешће изабрао помирење са својом судбином и својим животом. Човјек је постао равнодушан према самом себи и оно што је нужно, јесте да човјек поново пронађе самог себе. У савременом добу опште апатије, убрзаног живота по наметнутих шаблона које људи лако прихватају и општег тренда отудјености, отупјелости и пасивности, које човјека удаљавају од његове моћи да сам одређује своју судбину и начин живота, јавља се све већа потреба и нужност за освјешћењем и повратком на истинске људске вриједности и спонтан однос према себи и свијету.

Могућност да живимо тј. да будемо људско биће је универзална могућност која је дата сваком појединцу као слобода кроз коју човјечност треба и остварити. И то не могућност као потенцијал, већ могућност која стоји пред нама и дозвољава нам да се пројектујемо онако како ми желимо. Сам човјек је та могућност коју има пред собом и коју носи у себи. Ријеч је о универзалној могућности да се буде. Егзистенцијалистички хуманизам у том смислу упућује на субјективност види човјека као сталну могућност.

5. Аутомат – психолошки тип личности савременог доба

“Сви смо ми, на крају двадесетог века, у нашем митском времену, постали привиђења: теоризовани и исфабриковани хибриди машине и организма; укратко, постали смо киборзи. Киборг је наша онтологија; он одређује нашу политику. Киборг је кондензована представа како имагинације, тако и материјалне стварности, двају здружених средишта која структуришу сваку могућност историјског преображаја.”²⁷

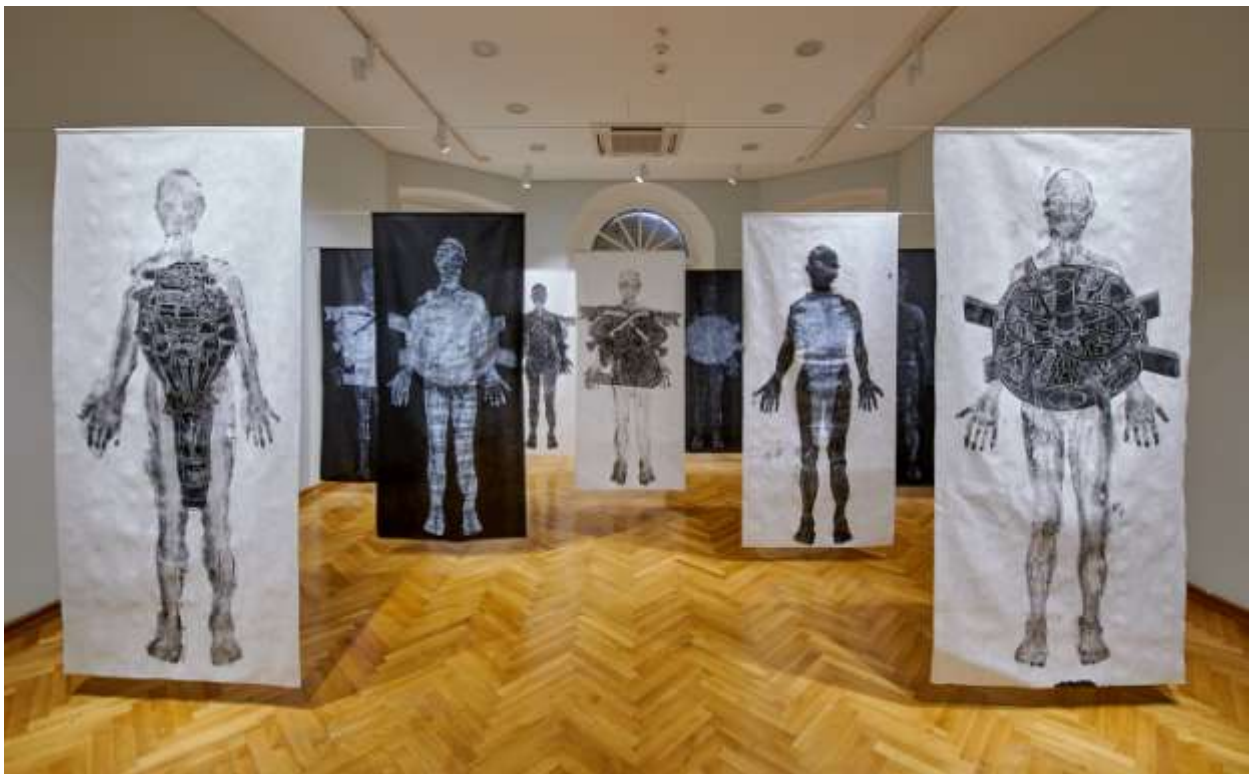

Слика 14. *Имунизација*, композиција од 10 радова, монопринт и линораз на синтетском платну, сваки величине 220x80cm, Центар савремене умјетности, Дворац Петровића, Подгорица, 2018.

Ерих Фром у свом дјелу *Бјекство од слободе* наглашава да је савремени појединац развио разноврсне моделе прилагођавања социокултурним приликама у својој средини, које он несвјесно преузима као илузорно рјешење унутрашњег конфликта између тежње за слободом и чежње за сигурношћу, као и непријатног осјећања усамљености и несигурности које овим рјешењем покушава да уклони. Фром је ове моделе прилагођавања назвао *механизмима бјекства од слободе*.

²⁷ Donna Haraway, *A Cyborg Manifesto: Science, Technology, and Socialist-Feminism in the Late Twentieth Century*, in *Simians, Cyborgs and Women: The Reinvention of Nature*, New York, Routledge, 1991., стране:149-181.

Најзаступљенији механизам бјекства од слободе модерног доба је саображавање или КОНФОРМИЗАМ које Фром описује као некритичко прилагођавање изгледу, начину мишљења и понашања већини чланова друштва. Конформизам је стратегија карактеристична за модерно друштво уопште, а састоји се у томе да “појединац престаје да буде појединац; он усваја онакву личност какву му пружају културни обрасци; он сам постаје управо онакав какви су и сви други и какав, по њиховом очекивању треба да буде“²⁸

Савремени човјек се у већини случајева понаша као *својеврсна социјална мимикрија*, личност која је под притиском масе тј. већине одустала од свог властитог идентитета, од својих увјерења, вриједности и ставова и постала попут аутомата као милиони сличних јединки - *аутомата*, ослободила се осјећања усамљености и неспокојства путем саображавања. Анализирајући феномен савременог конформизма, Фром овом механизму бјекства од слободе додјељује и преовладавајући тржишни карактер човјека, специфичан за развијено, капиталистичко тржишно друштво.

Тржишни карактер своје личне вриједности доживљава као промјењиве а себе самог често доживљава као робу. Главне црте тржишног карактера су: некритичност, опортунизам, несталност, равнодушност што и јесу свеprisутни феномени савремене свакодневнице. Ако томе додамо да живимо у ери технолошки детерминисане *сајбер културе*, гдје је електронска интеракција замијенила традиционално поимање комуникације која захтјева физички контакт, јасно је да отуђење и аутоматизација постају значајни социокултурни проблеми, *својеврсна сајбер епидемија* која је продрла у имуни систем друштвеног бића. *Сајбер* култура обухвата нове међуљудске односе или, како Рифкин истиче, нове људе који нису слични својим индустријским прецима²⁹. Данашње, постмодерне генерације, се друже у *cyberspace-и*, купују, живе и раде *on-line*. Интеракције су првенствено условљене могућношћу приступа, за разлику од модерних људи који више вреднују фактор приватног власништва.

²⁸ Ерих Фром, *Бекство од слободе*, Нова књига плус, Београд, 2015, страна 127.

²⁹ Цереми Рифкин, *Доба приступа*, Булаја наклада, Загреб, 2005. стране: 235-236.



Слика 15. *Имунизација*, детаљ, монопринт и линораз на синтетском платну, 220x80цм, Галерија ФЛУ Београд, 2022.

Ако овај глобални феномен пренесемо на локални контекст црногорског друштва, механичко прилагођавање је свеprisутни принцип живљења. Строги културни обрасци нуде јасне смјернице за пожељне животне моделе па многи појединци бирају да буду исти као остали, онакви каквима се очекује да буду. Свака врста аутентичности носи са собом и страх од изопштености из групе и отуђености, страх од усамљености. Механичко прилагођавање аутоматски отклања ове страхове али истовремено потискује и особеност укидајући могућност за даљи духовно емотивни раст.

Особа која је изгубила себе постаје истовјетна са другима око себе, више не осјећа усамљеност али је дубоко у себи несрећна и без могућности да оствари своју цјеловитост. Једном када је овај механички принцип живљења већ успостављен, врло је тешко освијестити губитак себе и поново успоставити контакт са својим сопством, али није и немогуће.

Процес механичког прилагођавања који је доминантно присутан у црногорској социо културној стварности је најдиректнија инспирација за рад *Имунизација* и уопште за радове пројекта *Имуно систем*.

Композиција *Имунизација* се састоји од десет радова у комбинованој техници - цртежа, монопринта и линореза на синтетском полупровидном платну. Рад преиспитује одбачене дјелове себе, потиснуто сопство, одбачено лично ја које је прекривено механичким, истовремено промишљајући вриједности механичког и његове способности да служи добробити цјелокупног новог система. Тијела су стога приказана као расклопљена или поново склопљена једињења људског и механичког који се преклапају чинећи очигледни несклад и неравнотежу цјелокупног система, са намјером да рефлектују духовну дисхармонију и да отворе питање њеног превазилажења. Концепт се такође наслања на процес имунизације која функционише на принципу изложености организма мањој количини патогена, како би га имуни систем запамтио и касније се лакше борио против њега у случају реалног сусрета. Радови се излажу тако да висе у простору којег у потпуности испуњавају, сагледиви су са обије стране и позивају посматрача да се креће кроз композицију фронтално окренутих тијела.

С обзиром на репетицију тијела и машина, композиција одаје утисак заједнице отуђених појединаца заустављених у тренутку сопствене заробљености механичким. Пресјечи машина мотора су јасно наглашени линијским шематским цртежима који, заједно у цјелокупној композицији радова, одају утисак заједнице у којој је људско и лично контаминирано механичким, и које истиче у први план сопствене вриједности.

Поред локалног контекста црногорског друштва, рад преиспитује и универзалне принципе аутоматизације и неосвијешћеног дјеловања савременог појединца према себи самом и друштву у коме живи. Технологијација људског тијела је стога и метафора духовне дисхармоније у којој је симболички обједињена, како Дона Харавеј указује у Манифесту за киборге, “нека врста расклопљеног и наново склопљеног, постмодерног колективног и личног сопства”³⁰.

³⁰ Donna Haraway, *A Cyborg Manifesto: Science, Technology, and Socialist-Feminism in the Late Twentieth Century*, in *Simians, Cyborgs and Women: The Reinvention of Nature*, New York, Routledge, 1991., стране:149-181.

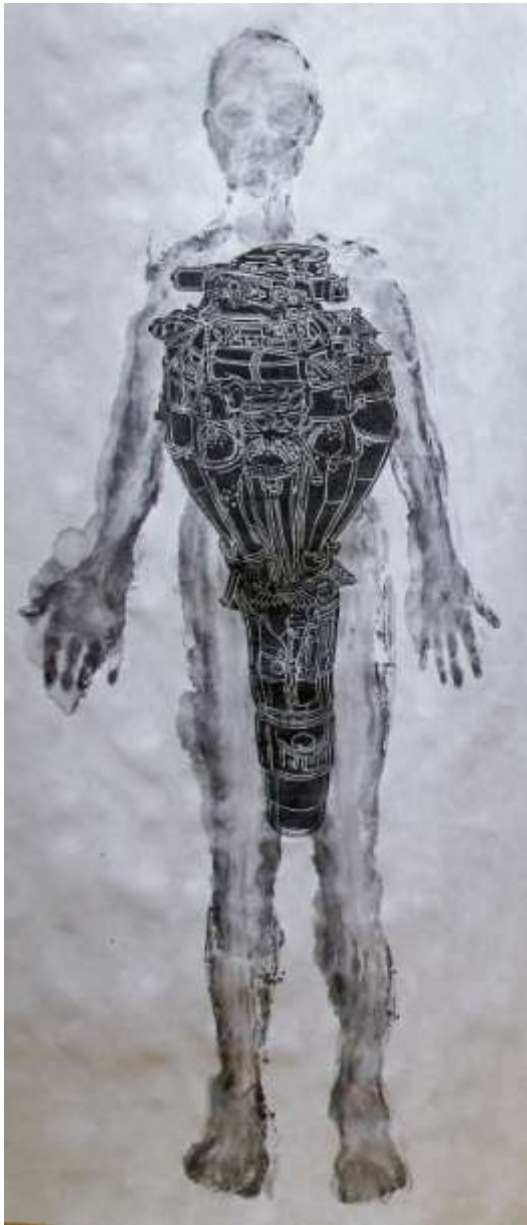

Слика 16. *Имунизација*, детаљ, монопринт и линораз на синтетском платну, 220x80цм,
Центар савремене умјетности, Дворац Петровића, Подгорица 2018.

Највећа препрека у освјешћењу свог одбаченог личног ја јесте претпоставка да је претварање у аутомат нормалан начин превазилажења усамљености. Оно што такође отежава овај процес је осјећање да смо слободни да мислимо, осјећамо и радимо оно што желимо, па сваки појединац искрено вјерује да он јесте он и да су његове мисли осјећања и жеље његове. На тај начин се оригинално ја замјењује са *псеудо – ја*, које само представља улогу коју особа треба да игра, али које то чини под именом личног *ја*.

Снагу несвјесних механизма потискивања истиче и Фром наглашавајући да особа може играти многе улоге и субјективно мислити да је истински она у свакој улози. Заправо она је у свим тим улогама оно што се од ње очекује да буде и за многе људе оригинално лично ја је потпуно угушено овим *псеудо - ја*.

“Психолошки аутомат, мада је биолошки жив, мртав је емоционално и ментално. Док он пролази кроз живот, године му, попут пијеска, измичу из руку. Иза маске задовољства и оптимизма, савремени човјек је веома несрећан; заправо на ивици еј очаја. Очајнички се држи идеје индивидуалности;...Савремени човјек је гладан живота.”³¹

Аутоматизовање појединца и на локалном и на глобалном нивоу повећало је беспомоћност и несигурност просјечне особе. Оваква ситуација личне реалности отвара просторе и за девијације друштвене реалности а то је спремност на покорвање новим ауторитетима који нуде сигурност и олакшање од сумње у сопствени избор. Склоност савременог човјека ка конформизму Фром блиско повезује са проблемом ауторитета и слободе.



Слика 17. *Имунизација*, детаљ, монопринт и линораз на синтетском платну, 220x80цм, Центар савремене умјетности, Дворац Петровића, Подгорица 2018.

³¹ Ерих Фром, *Бекство од слободе*, Нова књига Плус, Нова књига 2016, страна 172.

“У току модерне историје ауторитет цркве је замијењен ауторитетом државе, ауторитет државе је замијењен ауторитетом савјести, а у наше доба, потоње је замијењено анонимни ауторитетом здравог разума и јавног мњења као оруђима конформизма. Не видимо да смо постали плијен нове врсте ауторитета, зато што смо се ослободили његових старијих, отворених облика. Постали смо аутомати који живе у заблуди дас у појединци који посједују своју вољу. “³²

Заблуда да имамо своју вољу помаже појединцу једино да остане несвјесан своје несигурности. Појединац тако наставља да живи у свијету са којим је све мање истински повезан. Деперсонализација, празнина и аутоматизација живота, доводе до све већег незадовољства али и потребе за продуктивном и конструктивном оријентацијом тежећи тако ка формирању једног новог типа карактера, којем су раст и развој сопствених потенцијала циљ којем су подређене све остале активности.

³² Ерих Фром , *Бекство од слободе* , Нова књига Плус, Нова књига, 2016., страна 171.

6. Имунизација – преображај



Слика 18. *Имуно систем*, детаљ, објекат у простору, монопринт и линорез на шивеном синтетичком платну, 2x2x2m, Галерија ФЛУ, Београд, 2022.

Рад са којим је почео истраживачки процес овог докторско уметничког пројекта, по којем је и назван цјелокупни пројекат, је *Имуно систем*, инсталација - објекат у простору, конструисан у облику просторије величине 2x2x2m у коју посматрач може да уђе. Конструкција објекта је направљена од лаким металних носача на које је нашивено полупровидно *polnwowen* платно. Техником монотипије су отискиване људске фигуре у разноврсним положајима хода док су пресјечи мотора авиона, који су утиснути у тијела фигура, рађени техником линореза. У централном дијелу објекта је постављен резбарени провидни плексиглас који виси у простору, док су фигуре видљиве и са унутрашње стране полупровидног платна. Просторна димензија рада ствара својеврсну слојевитост приказаних дјелова и заједно са тијелом посматрача, које постаје саставни дио композиције, чини интерактивну цјелину која посматрача позива на активно учествовање и присутност.



Слика 19 . *Имуно систем* , детаљ, објекат у простору, монопринт и линорез на шивеном синтетичком платну, 2x2x2m, Центар савремене умјетности, Дворац Петровића , Подгорица, 2018.

Конципиран као одговор на тематику антифашизма, намјера рада је да преиспита образце самоидентификације са масом и утапање личног мишљења и идентитета у колективни, као и појаву сопственог отпора и дјеловања унутар постојећих социјалних образаца.

Кифер у својим радовима покушава да суочи Њемачку свог доба са својом мрачном прошлошћу преиспитујући човјекову подвојену природу која је показала да је способна да мобилише своју мрачну страну до грнице тоталног уништења. Рад *Имуно систем* се бави механичким ходом за масом као опасном матрицом социјалне идентификације која отвара врата модерном фашизму да се неопажено шири друштвеним бићем. Издвајајући пресјек машине мотора као провидни плексиглас објекат у централном дијелу просторије коју формира рад и излажући посматрача могућности да и сам својим тијелом учествује у формирању композиције, покушава се понудити увид да је механички принцип социјалне идентификације штетни механизам којег је могуће детектовати и уклонити.

Кроз истраживачки процес рада анализирана је појава *ауторираности* коју је Фром формулисао као један од *механизама бјекта од слободе*. Фром ауторитарност дефинише као појаву утапања немоћног појединца у нешто веома моћно и постојано (Бог, нација, вођа..), што га превазилази и даје му снагу када постане његов дио. Утапање у вишу моћ ослобађа одговорности, али и независности и индивидуалности. Ако културни обрасци средине у којој појединац живи обезбјеђују овакву врсту илузорног рјешења његовог унутрашњег конфликта, он стиче привидну сигурност пошто је сједињен са многима који дијеле иста осјећања. Појединац на овај начин успијева да уклони очигледну патњу, али не и тиху несрећу која је узрок те патње.

“Очај људског аутомата је плодно тло за политичке циљеве фашизма”.³³



Слика 20. *Имуно систем*, детаљ, објекат у простору, монопринт и линорез на шивеном синтетичком платну, 2x2x2m, Центар савремене уметности, Дворац Петровића, Подгорица, 2018.

³³ Ерих Фром, *Бекство од слободе*, Нова књига Плус, Нова књига, 2016., страна 173.

Фром се бавио психолошком анализом процеса и механизма формирања ауторитарне личности у патријархалној породици и друштву. По његовом мишљењу ауторитарна личност, која се васпитава у недемократском друштву, као одрасла особа биће стуб таквог друштва. Управо овај модел генерацијског учења је дуго био присутан у црногорској историји док су његови остаци и данас присутни у друштву.

Фром даље анализира поданички ауторитарни карактер који је покоран и послушан јер жуди за заштитом и ослобађањем од терета слободе а који је карактеристичан управо за тоталитарне и аутократске системе. Ауторитарни карактер воли оне услове који ограничавају људску слободу, воли да буде подређен судбини јер се ослања на вишу моћ коју по његовом убјеђењу није могуће промијенити .

Насупрот егзистенцијалистичкој филозофији и нагласку на снази избора, заједничка црта свим ауторитарним мислиоцима јесте увјерење да живот одређују силе које се налазе ван човјековог личног ја, његових интереса и жеља. Једина могућа срећа лежи у покоравану тим силама. Управо зато појединац који се осјећа слабим и уплашеним, настоји да се по сваку цијену ослободи *страшног бремена слободе* и да се подреди доминантној идеологији, великој групи или моћној институцији. Идеологија, вођа или колективистичка институција којој се он добровољно потчињава има у себи одговоре на сва битна питања и готова рјешења свих личних и друштвених проблема. Не мијењати судбину, већ јој се покорити је животна филозофија ауторитарног карактера. То доводи до свеопштег и континуитаног стања некритичког прихватања наметнуте реалности, што води у општу апатију и инертност цјелокупног друштвеног бића.

“У ауторитарној филозофији не постоји концепт једнакости”.³⁴ Зато не можемо говорити о либералној равноправности јер је она ван домашаја емоционалног искуства ауторитарног појединца. “За њега се свијет састоји од људи који имају моћ и од оних који немају, супериорних и инфериорних. Он доживљава само господарење или покораване, али никада солидарност. Разлике, било полне или расне, за њега су нужно знаци супериорности или инфериорности”.³⁵

³⁴ Ерих Фром , *Бекство од слободе* , Нова књига Плус, Нова књига 2016., страна 119.

³⁵ Ерих Фром , *Бекство од слободе* , Нова књига Плус, Нова књига 2016., страна 120.

Питање које рад *Имуно систем* поставља је да ли је могуће трајно стећи имунитет на штетне облике конформирања? Како стати на пут систематском формирању ауторитивног карактера који увијек отвара простор за мобилисање мрачних резервоара човјекове природе који омогућавају појаву деструктивних идеологија и система уређења као што је нпр. фашизам? Шта се то дешава унутар појединца и како смо, у покушају да избјегнемо усамљеност и немоћ, спремни да одбацимо појединачно ја путем покорвања новим облицима ауторитета или путем принудног прилагођавања прихваћеним обрасцима.



Слика 21. *Имуно систем*, детаљ, објекат у простору, монопринт и линорез на шивеном синтетичком платну, 2x2x2m, Галерија ФЛУ, Београд, 2022.

6.1. Концепт оздрављења

Оно што је посебно значајно, али не и тако видљиво у контексту девијација друштвеног бића, јесте да ауторитет којем је савремени појединац највише подложен није спољашњи - (особа, институција итд..) већ унутрашњи, који се јавља под именом дужности, савјести и суперега или једноставно јавног мњења, што је посебно карактеристично за црногорско друштво оптерећено дугогенерацијским патријархалним наслеђем. Владавина унутрашњег ауторитета може бити окрутнија од владавине спољашњих ауторитета, јер појединац осјећа њена наређења као своја. У овом случају, умјесто отвореног видљивог ауторитета, влада анонимни ауторитет, прерушен у здрав разум, науку, физичко здравље, нормалност, или јавно мњење.

Једно од главних идејних полазишта за умјетничко истраживачки пројекат *Имуно систем* су и социокултурне прилике у савременом црногорском друштву које је и даље оптерећено патријархалним наслеђем. Иако се црногорско друштво доста осавременило у смислу друштвеног уређења у односу на не тако давну патријархалну прошлост, патријархални обрасци понашања и васпитања као и општеприхваћеног вредновања пожељних и непожељних модела живота су дубоко укоријењени у колективној подсвијести. Модерни патријархат као модел друштвене организације се брзо и лако прилагођава па и поред свих промјена успијева да дјелује најчешће као унутрашњи ауторитет, који више није споља одређено или наређено правило понашања, већ њежни унутрашњи глас благог убјеђивања патријархално васпитане псеудолжности, који особа несвјесно доживљава као сопствену вољу. Атмосфера благе сугестије тако преовлађује у читавом друштвеном животу док се појединачни случајеви освијешћених особа боре са невидљивим непријатељем.

Чини се да је либерална једнакост и равноправност још увијек удаљена реалност за многа друштвена уређења, али тим прије борба за освајање нових слобода добија на значају.

Концепт оздрављења као једна од носећих идеја докторско умјетничког пројекта садржан је у самом називу ове дисертације *Имуно Систем*, као и у називу већине умјетничких радова који су саставни дио пројекта. Иако идеја оздрављења може

дјеловати утопијски, јер је јасно да умјеност не може промијенити свијет, намјера рада је да кроз ликовно истраживање и праксу констатује, укаже на проблем, покуша да освијести, анализира и изнесе на површину, али и да на свој начин рефлектује социокултурне прилике у савременом црногорском друштву и савременом друштву уопште, као и њихов утицај на формирање појединачне личности и обратно, могући утицај оздрављеног појединца на формирање здравијег друштва.

Невидљиве прикривене матрице унутрашњег ауторитета којег нисмо свјесни и које дјелују заводљиво, као и сви облици личне и друштвене девијације настале механичким прилагођавањем спољашњим ауторитетима, су у радовима наглашене и преведене у видљиве механизоване цртеже савремених машина са јаким и наглашеним унутрашњим структурама, како би оне биле јасно одвојене од структуре тијела коме визуелно припадају. На овај начин се оставарује тежња да се у визуелном смислу укаже на постојеће несвјесне структуре те да се оне позову у свјесну раван ради суочавања или једноставно указивања на њихову присутност.

У психолошком смислу, жудња за моћи нема коријен у снази, већ у слабости. То је израз неспособности појединачног ја да стоји и живи сам. Питање које пројекат *Имуно систем* поставља је како оснажити појединца да стоји и живи сам, да буде особа која је храбра да радио но што жели и буде оно што јесте, имуна на малигне утицаје социокултурних система и њихових притисака, спољашњих и унутрашњих ауторитета, који теже да га подведу под свој утицај. Истраживање се бави питањем како трајно имунизовати појединца и појачати његову сензитивност на поменуте наметнуте образце понашања и структуралну прилагодјењост, како подићи свјесност појединца на штетност непримјереног друштвеног притиска, те свјесност моћи личног избора свог пута? У том смислу је концепција природног имуног система човјека као и оног стеченог у процесу нпр имунизације, послужила као идејни оквир.

Имуни систем човјека је одбранбени механизам од болести. Имуни систем се активира сваки пут када се било које страно тијело или организам нађу у људском тијелу.³⁶ То су најчешће микроорганизми (бактерије, вируси, гљивице), као и честице загађења, или токсини, који се називају антигенима. Постоје милиони антигена који међу собом могу имати чак и незнатне разлике, а које имуни систем препознаје и против којих започиње реакцију звану имуни одговор. Веома важан задатак овог система је да памти стране

³⁶ Abdul K. Abbas, Andrew H Lichtman, Stiv Pillai, *Osnovna imunologija*, Data status Beograd, страна 1.

материје и разликује их од оних које припадају људском организму. Постоје двије врсте имунитета, а то су урођени и стечени имунитет.³⁷ Урођени имунитет се састоји од низа механизма одбране који су активни и прије излагања неком антигену. Под урођеним имунитетом подразумијевају се нпр. ресице цилијарних ћелија бронхијалне слузокоже које задржавају штетне честице и потискују их ван организма. Ова врста имунитета присутна је од рођења и представља прву линију одбране и нема имуно памћење. Стечени или специфични имунитет се развија постепено након рођења, а подразумијева да за сваки антиген постоји специфичан имуни одговор. Високо је ефикасан, има имуно памћење што значи да има способност да памти сваки претходни контакт са одређеним антигеном, односно да препознаје страну материју чак и много година након првог контакта, те да покрене имуни одговор са циљем да је уништи.

Преобликовање мишљења, виђења, околности или стања из негативног у позитивни контекст³⁸, је главна идејна окосница радова пројекта *Имуно систем*. Промјена начина мишљења и преобликовање су у основи Гатаријеве екозофије која отвара наду за нову рекомпозицију односа капитала и људске активности која ће све више афирмисати еманципаторске праксе и усмјерити снаге на производњу субјективности тј, знања, културе и друштвености.

Основа сваког САМОПРЕОБРАЖАЈА је стално подизање свијести о стварности и разумијевање опсјена. Погрешна убјеђења, заблуде и фалсификовање чињеница контаминирају чак и најдивнија учења и претварају их у нешто негативно и отровно. Бити свјестан подразумијева способност критичког, продорног, разоткривајућег мишљења.

Снага човјековог положаја у свијету зависи од степена примјерности његовог опажања стварности. Што је оно слабије, то је он дезоријентисанији и стога несигурнији, па су му потребни идоли на које ће се ослонити и у томе наћи сигурност. Што је човјек свјеснији, он је више у стању да стоји на властитим ногама и да пронађе центар у самом себи. Освјешћивање извјесне истине има ослобађајуће дејство; оно снажи човјека и изоштрава перцепцију. Тако постиже већу центрираност, већу независност у сопственом бићу, већу животност. Ако су избјегавање бола и највећа могућа удобност врхунске вриједности, онда су заблуде заиста пожељније од истине. Ако, с друге стране, имамо у виду да се сваки човјек, у сваком тренутку историје, рађа са

³⁷ Abdul K. Abbas, Andrew H Lichtman, Stiv Pillai, *Osnovna imunologija*, Data status Beograd, страна 3.

³⁸ или *reframing*, како се ова метода назива у психоанализи

потенцијалом да постане цјеловита личност и да се прилика која му је дата окончава његовом смрћу, онда се стварно може говорити о вриједности коју по личност има рад на себи који ће константно доприносити личном расту и осјећају истинске испуњености и остварености смисла свога постојања. Индивидуалност се коси са глатким одвијањем процеса. Зато су свјесност, присутност, спремност на подношење страха и нова искуства нужни за успјешан духовни развој и преображај појединца а самим тим и друштва. “У својинском модусу постојања мото је: *Оно сам што имам*. Пошто се одатле изађе, мото постаје: *Оно сам што радим*; или напросто: *Оно сам што јесам*”.³⁹

У сваком случају битне су вјештине прилагођавања, превладавања и адаптације на нове услове који по инерцији стварају кризу система, јер криза је могућност распада или раста и даљег развоја.

Зигмунд Бауман упоређује флуидни живот и флуидну модерност који су блиско повезани:

“Флуидни живот је онај живот који се води у флуидном модерном друштву. Флуидна модерност је друштво у којем се услови под којима његови припадници дјелују мијењају брже него што је потребно да се начини дјеловања успоставе у навике и рутине. Флуидност живота и флуидност друштва се узајамно потхрањују и поткрепљују. Зато ни флуидни живот а ни флуидно друштво не могу дуго задржати исти облик, нити правац”.⁴⁰

Према Баумановом виђењу ослањање на стечена искуства и постигнућа није препоручљиво јер су околности брзо промјењљиве док су вјештине превладавања, прилагођавања и флексибилности посебно пожељне а поготово ако се узме у обзир опис флуидног живота као низа нових почетака али и низа брзих и не тако пријатних завршетака. Несигурност је преломна тачка која може усмјерити појединца на приклањање ауторитетима изван себе, али може бити и услов који га подстиче да развије своје моћи.

³⁹ Ерих Фром, *Умеће живљења*, Нова књига, Подгорица 2015, страна 145.

⁴⁰ Зигмунд Бауман, *Флуидни живот*, Медитеран публицхинг Нови Сад 2009, страна 9.

По мишљену Фрома, ако се човјек суочи са истином без панике, схватиће “ да живот нема значење осим оног које му човјек даје тако што развија своје моћи и живи продуктивно” и да нам само стална будност, активност и напор могу помоћи да у пуном развоју својих моћи. Као пожељну реалност којој треба тежити у животу савременог појединца, Фром описује стање позитивне слободе. То је стање у којем “човјек може бити слободан, а да притом не буде сам, може бити критичан, али не испуњен сумњама, независан, али ипак интегрални дио човјечанства. Ту слободу човјек може стећи остваривањем личног ја, тиме што ће бити оно што јесте”.⁴¹



Слика 22. *Телија*, пјескарени плексиглас и уље, 280x150цм; *Имунизација*, детаљ, монопринт и линораз на синтетском платну, 220x80цм, Центар савремене умјетности, Дворац Петровића, Подгорица 2018.

Спонтана активност је начин да човјек превазиђе страх од усамљености без жртвовања свог интегритета јер се кроз овај процес човјек поново уједињује са свијетом – са људима, природом и собом.

⁴¹ Ерих Фром, *Бекство од слободе*, Нова књига Плус, Нова књига 2016, страна 173.

Љубав је најбитнија компонента спонтаности – љубав као спонтано потврђивање других, као уједињење поједица са другима на основу очувања појединачног личног ја. Трећа битна компонента позитивне слободе је рад , не рад као бијег од усамљености веч рад као стваралаштво у којем човјек осјећа јединство са природом.

“При свакој спонтаној радњи појединац прихвата свијет. Не само што његово појединачно ја остаје нетакнуто, већ јача и ућвршчује се. Јер је лично ја снажно онолико колико је активно. “⁴²

Ако појединац оствари лично ја путем спонтане активности и тако се повеже са свијетом, више није изоловани аутомат. У том случају сумња и страх нестају а појединац постаје свјестан себе као активног и креативног појединца који стиче све више снаге и сигурности.

⁴² Ерих Фром , *Бекство од слободе* , Нова књига Плус, Нова књига, 2016., страна 176.

7. Идеја смрти која спашава

Дихтомија између живота и смрти је једна од најосновнијих егзистенцијалних дихтомија човјека која дубоко уиче на његов живот. Чињеницу да морамо умријети не можемо измијенити а парови супротности - сила живота и сила смрти - свјесно и несвјесно - свјетлост и тама - добро и зло - материја и дух - тек уједињени сачињавају неодвојиву цјелину.

Смрт је посебно табуирана тема у савременом свијету и свака култура се на свој начин носи са овим проблемом. Појединац потискује свијест о смрти умјесто да допусти да она постане најснажнији подстицај за живот, основа за људску солидарност и доживљај без којег радости и одушевљењу недостаје снага и дубина. Суочавање са смрћу је један од главних катализатора за искуство које отвара очи и мијења погледе на живот, свијет и сопствене животне изборе. У мом случају то је била лична породична трагедија, смрт мог осамнаестогодишњег брата који је погинуо у саобраћајној несрећи. Овај трагични догађај директног и наглог суочавања са смрћу у мојој раној младости је истовремено дао и снагу преображају који је појачао свјесност о смртности и пролазности али и значају активног личног раста и свијести о значају тежње ка остварености свих потенцијала у току кратког временског периода које проведемо на Земљи.

Симболика наглашене фигурације која је присутна у пројекту *Имуно систем* има вишеслојни значај а у контексту суочавања са смрћу она добија личну димензију одговора на трауму. Опсесивно репетитивно отискивање тијела са пажљиво припреманих матрица линолеума отвара нове димензије креативне трансформације трауме, која на тај начин отвара могућност за стварање нових вриједности, нових сазнања и искустава кроз трансформацију негативних и деструктивних емоција и мисли у конструктивне процесе. Умјетничка пракса на овај начин нуди и наду за креативну трансформацију која својим дјеловањем покушава да регулише на негативне појаве као нпр ратове, репресивне политичке системе, нехумане друштвене системе, или једноставно дјелује на пробудјење појединца да узме судбину у своје руке.

8. Индивидуациони принцип – образац психичког раста; постати оно што већ потенцијално јеси.



Слика 23 . *Имуно систем* , детаљ, објекат у простору, монопринт и линорез на шивеном синтетичком платну, 2x2x2m, Галерија ФЛУ, Београд, 2022.

Историја човјечанства је историја све веће индивидуације, али и историја све већег ослобађања. Потрага за слободом је нужна посљедица процеса индивидуације и развоја културе уопште. Ауторитарни системи не могу да униште основне услове који доводе до портаге за слободом; у појединим случајевима само их појачавају.

Индивидуација представља процес психичког сазријевања и самоостваривања човјека. У свом изворном значењу индивидуација⁴³ је издвајање јединке из нечег општег, посматрање некога или нечега према његовој особености. Индивидуација је раст персоналности која, у искуствима и драмама живота, долази до остварене зрелости и цјеловитости и која је као могућност својствена сваком појединцу.

Јунгов образац психичкога раста представља појединца као биће које, свјесно и несвјесно, стреми реализацији стања пуноће сопства.

⁴³ лат. *Индивидуум* - јединка

Сопство је квалитет који обједињује свјесну и несвјесну страну човјекове психе, догађа је ненамјерно и природно:

“Командни центар из којег потиче тај уређивачки ефекат изгледа као својесврстан *нуклеарни атом* у нашем психичком систему. Могли бисмо такође и да га назовемо изумитељем, организатором и извором слика из снова. Јунг је тај центар назвао *Јаством* и описао га као тоталност цјеловите психе, како би се разликовало од *ега*, које чини само мали дио цјелине.”⁴⁴

Јаство се у том смислу дефинише као унутрашњи водећи чинилац, као управљачки центар који изазива сталну надоградњу и сазријевање личности што је процес који по Јунгу престаје тек са смрћу. Појам психичког раста је тако јунговски смисао индивидуације - постати оно што већ потенцијално јеси!

Јасно је да процес индивидуације није ни лак ни једноставан и да га велики број људи који теже принципу задовољства неће изабрати свјесно и слободно. Питање које је битно и за сами истраживачки процес у пројекту *Имуно систем* је проблем ометане или непотпуне индивидуације личности, што је свакако један од разлога појединачних личних и колективних девијација на развојном путу. Особа може да остане подијељена, неинтегрисана, у дубини вишеструка до најстаријег доба и да се још увијек сматра да је проживјела друштвено и колективно успјешан, мада површан живот. Површан, непроживљен живот је такодје импулс који мобилише и тамне стране човјекове природе, што се даље рефлектује на колектив као цјелину.

Са аспекта личног развоја и односа човјека према себи и друштву занимљиво је анализирати Јунгове термине Сјенке и Персоне. Прва препрека на путу индивидуације је сусрет са сопственом Сјенком, нашом тамном страном која је нераздвојно везана за нас учествујући у формирању јединства личности. Ова наша друга страна је из моралних, естетских или других разлога одбачена од стране свијести као неприхватљива. Суочити се са својом Сјенком значи беспошtedно и критички постати свјестан свог бића.

Све док се овај процес суочавања правилно не одигра биће присутан механизам пројекције који ће пројектовати сопствену Сјенку на неки други објекат који постаје кривац за све оно што личност није била у стању да призна као сопствени дио:

⁴⁴ Карл Густав Јунг, *Човек и његови симболи*, Народна књига Алфа, 1996., страна 183.

“Механизам пројекције је дио нашег свакодневног искуства. Све оно што наша морална свијест процјењује као тамно, негативно, нечисто, једном ријечју, све оно што припада нашем сопственом алтер-егу, преноси се на околину, на наше родитеље, брачне партнере, пријатеље, претпостављене, чак друге државе и народе.”⁴⁵

Тек када човјек успије да освијести разлику између себе и своје сјенке може да очекује даљи напредак на свом индивидуационом путу. Човјек тек тада може да прихвати нове одговорности и изазове који га чекају на путу сапознаје. Најбитније, човјек тек тада постаје свјестан да све оно што се у свијету наопако дешава, дешава се повремено и у њему самом, па тако и он сам носи дио одговорности за ова збивања.



Слика 24. *Имунизација*, композиција од 10 радова, монопринт и линораз на синтетском платну, сваки величине 220x80cm, Центар савремене умјетности, Дворац Петровића, Подгорица, 2018.

Персона је функционални комплекс који служи прилагођавању, који се односи искључиво на однос индивидуе према објекту тј. спољашњем свијету али који са индивидуалношћу никако није идентичан. Персона је тако нека врста компромиса између индивидуе и друштва:

“Персона носи у себи два битна фактора: један је тзв. *Ја – идеал*, жељена слика о себи, какву сваки човјек у себи носи и како жели да себе представи и себи и другима; други је онај опет по мало идеални лик, какав друштво поставља човјеку и по коме човјек треба да се равна.”⁴⁶

⁴⁵ Карл Густав Јунг, *Лавиринт у човеку*, Арс либри Невен, Београд, 2004., страна 21.

⁴⁶ Карл Густав Јунг, *Лавиринт у човеку*, Арс либри Невен, Београд, 2004., страна 22.

За добро прилагођеног човјека у одноду на унутрашњи и спољашњи свијет, у позитивном смислу, Персона је нужан и еластичан штит који му омогућава природан и одмјерен начин опхођења са околином. Међутим, опасности које пријете човјековој индивидуалности настају када је Персона једносртано развијена. Уколико је Персона изграђена само на основу слике коју појединцу намеће спољашњи колектив, такав појединац лако постане *човјек масе*.

Према Фрому, ометани процес индивидуације је преломни тренутак у личном развоју појединца који ће усмјерити његов даљи развојни пут.

“Када се прекину примарне везе које појединцу обезбјеђују сигурност, и када се појединац као потпуно одвојено биће суочи са свијетом изван себе, пред њим се отварају два пута . Један пут га води до позитивне слободе; може се спонтано повезати са свијетом путем љубави и рада, истинским изражавањем својих емоционалних, чулних и интелектуалних капацитета; на тај се начин може поново сјединити с човјеком, природом и собом, не одустајући од независности и интегритета свог личног ја. Други пут који се пред њим отвара подразумијева повлачење, одустајање од слободе и покушај да се усамљеност превазиђе уклањањем јаза између личног ја и свијета. Другим путем се никада неће сјединити са свијетом као што је био сједињен прије него што је постао појединац, јер се чињеница о његовој одвојености не може преокренути; то је бијег из неподношљиве ситуације која би онемогућила живот, ако се продужи.”⁴⁷

Предаја индивидуалности и интегритета личног ја не води срећи и позитивној слободи; оно ублажава неподношљиву стрепњу и чини живот могућим; ипак не решава главни проблем и његова цијена је живот који се често састоји искључиво од аутоматских или принудних активности.

Важан аспект процеса индивидуације јесте пораст усамљености. Примарне везе нуде сигурност и основно јединство са свијетом изван себе. Док год је човјек био интергралан дио свијета, несвјестан могућности и одговорности појединачне акције, није морао да се плаши. Када посатје појединац, човјек остаје сам и суочава се с опасним и надмоћним свијетом.

⁴⁷ Ерих Фром , *Бекство од слободе* , Нова књига Плус, Нова књига 2016., страна 99.

Тада се јављају нагони за одбацивањем индивидуалности, за превазилажењем осјећаја самоће и беспомоћности путем потпуног утапања у спољашњи свијет.

Битно питање које се кроз пројекат *Имуно систем* покушава промишљати је – који је то продуктиван начин формирања индивидуалности и здравог процеса индивидуације.

Потребно је да човјек увијек буде храбар и спреман на суочавање са собом, на константно одржавање стања будности и спонтане активности, љубави и продуктивног рада који ће га увијек изнова ујединити са свијетом као слободног и независног појединца.

9. Фрагментирани идентитет савременог човјека

Идентитет⁴⁸ савременог човјека је флуидан, мијења се током живота, истовремено је и стање и процес, одређен је припадањем неком начину и стилу живота, повезан са социјалном структуром и друштвеним групама. Лични идентитет претпоставља однос појединца према другим индивидуама, и обухвата дјелове који су наслеђени и дјелове које сами бирамо. Зато лични идентитет чини мноштво припадности различитим друштвеним групама или мноштво колективних идентитета (нпр. етнички, национални, вјерски, политички, језички, родни, културни, социјални, професионални, а многе идентитете, као што су корпоративни, дигитални, звучни.. намеће савремена цивилизација).

Милован Шуваковић у свом *Појмовнику савремене умјетности* наводи да је “идентитет циљ или ефект психолошког и друштвеног процеса којим се субјект поистовјеђује с другим стварним или идеалним субјектом, одређеним аспектима стварног или идеалног другог субјекта, стварном или идеалном друштвеном групом, односно одређеним критеријима и приказима критерија индивидуалне или друштвене препознатљивости. Процес поистовјеђивања је одређен двама аспектима: (а) изјавом о поистовјеђивању, и (б) извођењем поистовјеђивања.”⁴⁹

У контексту докторско умјетничког пројекта *Имуно систем* питање идентитета је занимљиво управо због многострукости и истовремености идентитета које појединац прихвата, изводи или одбија. Кроз умјетничко истраживачки процес и праксу човјек се промишља као комплексан систем у сталном преображају, преобликовању, многострукости изражавања, конструкције и деконструкције. Умножавање граничења, преклапање концентричних и вишеструких идентитета је широко изражен и глобално присутан проблем. Ти процеси се некада смјењују вртоглавом брзином да сваки покушај поновног дефинисања идентитета буде на самом почетку застарео.

⁴⁸ Ријеч идентитет долази од латинског *idem*, што значи исти, што у психологији подразумева чињеницу да особа остаје иста у свим различитим фазама постојања, као континуитет личности. Према Оксфордском речнику једно од значења идентитета је истовјетност особе или ствари у свако вријеме и у било којим околностима, стање или чињеница да особа или ствар јесте то што јесте а не нешто друго.

⁴⁹ Милован Шуваковић, *Појмовник савремене умјетности*, Хоретзку, Влеес & Бетон, Гхент, Загреб 2005., страна 270.

Динамика догађаја је стога непредвидива, неуморна, субверзивна и ентропијска и доприноси осјећају несигурности и нестабилности. У оваквим околностима сам живот ствара своју властиту, привремену теорију тренутка, догађаја, изузетка.

У савременим развијеним друштвима је постало све теже задржати јединствени осећај о свом личном и колективном идентитету. Одговор на питање ко сам ја постаје све комплекснији. У прошлости је на идентитет углавном утицала припадност некој широј друштвеној групи, заједнице су биле чврсто повезане а обрасци културе су се преносили на строго утврђен начин с генерације на генерацију.

У друштвима са јаким традиционалним наслеђем питање идентитета је често наметнуто у свим животним областима, почевши од личног до колективног, што често ствара поларитете великих подјела и неспремности да се превазлече изазови и проблеми транзиције према демократском друштвеном уређењу. Паралелно са тим процесом, и на глобалном и на локалном нивоу, у су току убрзани технолошки развоји, глобализација, процеси убрзаног развоја урбаних средина, индустријализација, неупоредиво већа друштвена и географска покретљивост. Данас је савремени појединац у ситуацији бескрајног низа избора себе, у модусу непрестаног стварања свог идентитета. Њему се нуди велики број могућих идентитета и социјалних улога које су уз њих везане. Како наводи Ричард Сенет „отворени идентитети“⁵⁰ садашњег тренутка онда тек треба да трагају за самообјашњењем путем конструкције „животних наратива“⁵¹, а мобилна и неизвесна политичка економија касног капитализма треба да омогући такву људску лабораторију у којој би она нагонила на непрекидно преправљање сопствених животних наратива и поновно учитавање самообјашњења.

Савремени појединац је дакле у сталном „процесу преговарања слике о себи у свијету“⁵².

Чињеница да је постмодерно друштво у процесу константне промјењљивости, неутемељености, несталности и саморефлексивности појачава важност личног избора појединца са једне стране, али и осјећај страха и самоће са друге. Стога је и суштина дискурса о савременом идентитету у томе да је идентитет у друштву касног модернизма фрагментиран и промјењив те да се заснива на могућношћу избора.

⁵⁰ Ричард Сенет, *Улица и канцеларија: два извора идентитета*, у: Хатон Вил, Гиденс Ентони, *На ивици: живети са глобалним капитализмом*, Плато Београд, 2003., стране: 231-234

⁵¹ Ибид.

⁵² Ибид.

Лакоћа и елегантија тог избора, како каже Зигмунд Бауман, “долази са слободом - слободом кретања, слободом избора, слободом да се престане бити оно што већ јеси и слободом да постанеш оно што још ниси”⁵³.

Зигмунд Бауман можда најсликовитије објашњава разлику између модерног и постмодерног стања идентитета. Према њему, постоји један типични лик модерне на којем се гради и у који се смијешта идентитет. “Ријеч је о *ходочаснику*, који иде јасно зацртаним, ступњевитим, опипљивим путем, ка исто тако јасном циљу. Читав живот је за њега ходочашће, српљиво кретање ка том циљу и одлагање задовољства које ће донијети његово коначно достизање.”⁵⁴ Другачији је, међутим, свијет постмодерне који је негостољубив за *ходочаснике*. У њему се губи представа о путу и циљу. Свијет потрошње постаје свијет игара, од којих свака треба да буде што краћа.

Императиви времена су избјегавање везивања за мјеста и људе, избјегавање обавеза и лојалности. Тежи се једној *континуираној садашњости*. Умјесто трагања за идентитетом, напор се сада улаже да се ниједан идентитет не *залијепи* превише: „суштина постмодерне животне стратегиј није изградња идентитета, него избјегавање фиксирања, с обзиром да се добро конструисан и робусни идентитет претворио из предности у терет”⁵⁵. Карактеристични типови *те животне стратегије* постмодерне су: *шетач (flaneur)*, *скитница*, *туриста* и *играч*. Сви су они постојали и раније, али су данас из занемарљиве мањине прешли у већину и промијенили смисао. „Свим четирима међусобно преплетеним животним стратегијама заједничко је да односе чине фрагментарним и дисконтинуираним. Све се оне противе *везујућим* и дуготрајним последицама и боре се против стварања трајних мрежа узајамних дужности и обавеза”⁵⁶.

Свеприсурна могућност избора, могућност брзе промјене идентитета и животног стила потпомогнута је развојем масовних медија. Савремена технологија и масовни медији појединцу нуде својеврсну базу, колекцију материјала и готових форми с којима се он може поистовјетити те на тај начин проширити или наново осмислити властити идентитет. Осим тога, масовни медији омогућавају појединцу да промијени своји идентитет на темељу елемената неовисних о околини и социјалној интеракцији у којој се налази.

⁵³ Зигмунд Бауман, *Флуидни живот*, Mediteran publishing Нови Сад 2009, страна 14

⁵⁴ Zygmunt Bauman, *From Pilgrim to Tourist – or a short History of Identity*, 1996. стране: 22-23

⁵⁵ Ибид, страна 24

⁵⁶ Ибид, страна 33

У 20. вијеку је дошло до раста свијести о потреби за самоспознајом, о сложености јаства . Такође се све више почела вредновати важност постизања самоостварења а не задовољство са постојећим стањем. Распадом система хијерархије дошло је до уздизања индивидуализма и стварања потенцијала за радикалне социјалне промјене које омогућују приступ новим идентитетима који се могу остварити. Долази дакле до нове, повећане флексибилности самоодређења.

Идентитет на крају није само питање датог права, наслеђа, природности или истинитости - већ је такође и питање избора, промјенљивости и развоја. Отуда проблем идентитета није обухваћен само ставом везано за оно што јесмо, већ још више везом са оним што желимо да будемо. У том смислу идентитет претпоставља посвећеност, активну бригу и самоодређење. Могућност избора тако остаје једина константа заједно са промјеном: “Једино *језгро идентитета* за које се са сигурношћу може рећи да ће опстати , вјероватно чак и ојачано кроз ове сталне промјене, јесте оно *хомо елигенса - човјека који бира*: “перманентно неперманентно сопство, комплетно некомплетно, дефинитивно недефинисано - и аутентично неаутентично”⁵⁷

У модерном добу промјене се убрзавају и усложњавају те утичу и на човјеково одређење према ужем и ширем окружењу. Глобализација и фрагментација постају два огледала у којима појединац тражи свој аутентични лик, да живи у складу и са временом и са собом, што постаје један од највећих изазова савремености.

Кроз процес фрагментације појединачни идентитет добија све више појавних облика, што са једне стране може бити предност савременог човека јер се вишеструким појавним облицима идентитета може користити за очување слободе пред могућим репресијама, почев од свакодневног комуницирања са другима до принуда које долазе из система. Али, с друге стране, уколико појединац не успије да синхронизује и интегрише те вишеструке појавне облике идентитета у психолошки стабилну социјализовану особу, онда долази до *поремећаја вишеструке личности*, поремећаја фрагментације личног идентитета, што представља негативну последицу савременог доба. Због тога је важан стабилни лични идентитет који ће појединцу уливати сигурност и стабилност у комплексном савременом тренутку.

⁵⁷ Зигмунт Бауман, *Флуидни живот*, Медитеран публицинг Нови Сад, 2009, страна 45 .

Социолог Ентони Гиденс у фрагментацији идентитета види и могућност да модерност уједињује, омогућава појединцима да плурализам идентитета уједине у такозвани космополитски идентитет, превазилазећи омеђавања ширих колективитета и поручујући да је свеијт једно заједничко мјесто за живот.⁵⁸

⁵⁸ Anthony Giddens, *Modernity and Self Identity*, Polity Press, Cambridge, 1991., страна 54

10. Човјек – машина и нови људски архетип

Рад *Single man I* и *Single man II* су видео инсталације настале пројектовањем видео анимације на полупровидно синтетичко платно. У оба случаја се анимирани пресјек мотора авиона покреће праћен звуком и пројектује на већ припремљени монопринт отисак људске фигуре. У случају рада *Single man I*, пројектовани цртеж мотора авиона се повећава и смањује праћен звучним записом откуцаја људског срца; у случају рада *Single man II*, пројектовани цртеж се окреће у круг у смјеру казаљке на сату уз звучни запис исте. Радови се излажу у појединачним замраченим просторијама са платном које виси на средини просторије и пројекцијом са задње стране платна. Призор се посматра са улаза у просторију одајући утисак усамљеног, безличног и статичног тијела које је запосједнуто активном, динамичном и енергичном машином. Са друге стране, покрети машине се могу читати као игра и плес који преузимају на себе животност фигуре и као једина свјетлост у просторији преносе њену енергију.



Слика 25. *Single man I*, *Single man II*, монопринт и линораз на синтетском платну, сваки величине 220x100цм, Центар савремене умјетности, Дворац Петровића, Подгорица, 2018.



Слика 26 . *Single man I*, монопринт и линораз на синтетском платну, 220x100цм,
Центар савремене умјетности Дворац Петровића , Подгорица , 2018.

Симбол машине који је присутан у пројекту *Имуно систем* је вишезначајан а истовремено садржи и позитивни и негативни аспект. На први поглед можемо говорити о једном новом - савременом моделу човјека или киборг идентитету, некој врсти артифицијелног тијела, које све више иде у смјеру сједињења са машином. Међутим, на дубљем нивоу овај рад говори о дехуманизацији, отуђењу и инструменталности који су наши односи поримили, како међуљудски тако и однос према себи самима.

Алтернативе имати или бити Ерих Фром разумије као „ два темељна модуса постојања, или двије различите оријентације према себи и свијету, два различита устројства карактера ; онај од њих који је преовладавајући одређује свеукупност нечијег мишљења, осјећања и поступања“⁵⁹. Оријентација према бивању увијек значи да је човјек усмјерио сврху свог живота према сопственим психичким силама, да увиђа, упознаје и усваја чијеницу да су непознато и чудно у њему и у спољњем свијету карактеристике његовог сопственог ја. Кад ово научи, тиме стиче и обимнији, а истовремено садржајнији, однос са својим ја и својим окружењем.

⁵⁹ Ерих Фром , *Умеће живљења* , Нова књига , Нова књига плус , Нови Сад, 2015, страна 6.

Данас човјек у материјалном свијету може да постигне више него што је икад прије било могуће али је то скроз несразмјерно физичком и интелектуалном труду који је уложен. “Да би се возио моћан аутомобил није потребна ни тјелена снага ни посебна вјештина ни памет. Да би се пилотирало авионом потребно је много вјештине; да би се бацила хидрогенска бомба - релативно мало”⁶⁰.

Проблем је у томе што резултати рада нису више сразмјерни људском труду, што јепосебно опасно јер деградира и омаловажава труд.

“За савременог човјека се тако може рећи да живи у симбиотском односу са свијетом машина. Моћан је – или изгледа да је моћан – утолико што је дио њих. Без њих, кад се сам служи само ониме чиме располаже, беспомоћан је као мало дијете. Због тога и обожава своје машине; од њих позајмљује снагу, оне му стварају илузију да је јак, а без њих је слаб. Кад су људи других доба вјеровали да им снагу дају њихови идоли, то је била чиста илузија, осим што су они у те идоле пројектовали своју снагу и обожавајући их добијали натраг један дио снаге. У основи је исто и са обожавањем машина.”⁶¹

Машине међутим заиста стварају свијет корисних ствари. Човјек данашњице затиста зависи од њих. Фром тако закључује да “модерни човјек много *има* и много чиме се служи, али врло мало *јесте*”.⁶²

Оријентација ка имању и њено задовољење слабе труд а на крају и способност да се продуктиван труд уложи. Што више неко има, мање му је привлачно да улаже активан напор што на дуже стазе негативно утиче и на лично и на колективно.

⁶⁰ Ерих Фром, *Умеће живљења*, Београд, Нова књига плус, Београд – Подгорица, 2015. страна 115

⁶¹ Ибид, страна 116

⁶² Ибид, страна 117

10.1. Нови људски архетип

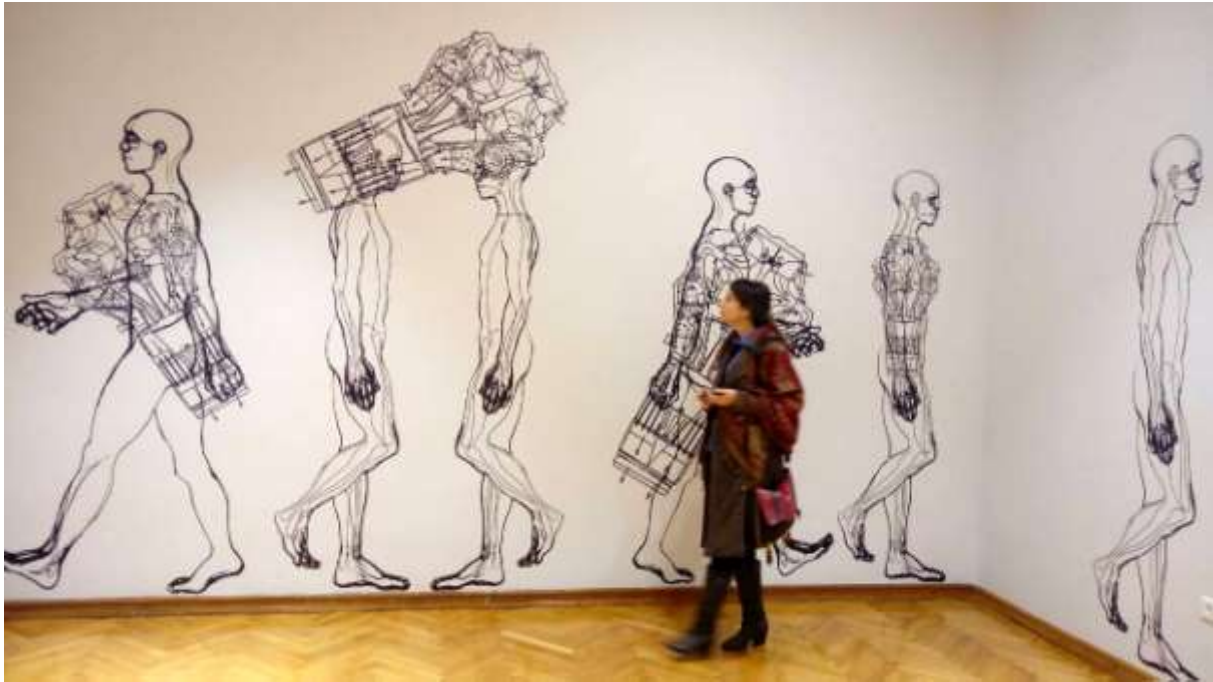

Слика 27. *Инкубација*, детаљ, катована пвц фолија на зиду, димензије промјешиве, висина фигуре 280цм; Центар савремене умјетности, Дворац Петровића, Подгорица, 2018.

У односу на брзину и интензитет промјена савремене реалности као и у односу на моделе савременог живљења, можемо рећи да се рађа нови људски архетип, односно нова врста људских бића која непрестано поново стварају сами себе, испробавајући нове животне стилове са сваким новим тренутком промјене. Нови људски архетип се може тумачити и у смислу потребе за новим моделом човјека, новим флексибилнијим начином оријентације смисла, који ће се успјешније носити изазовима све убрзанијег свијета у којем живимо.

Преовладавајући је осјећај да је јенидна сигурност у савременом животу *промјена*. То је најчешће и реалност која се одбија прихватити јер промјене увијек доносе и неизвјесност, док је са друге стране оно што је познато сигурно.

Савремени појединац тако ствара својеврсне фрагментиране територије сигурности, које се темеље на навикама, начину размишљања, вјеровањима и вриједностима. Ове мале сигурности територије потврђују његов поглед на свијет и њега самог. Дају осјећај трајности и сигурности.

Проблем је што су те мале сигурности територије нестабилне и ментална равнотежа коју појединац налази у њима може брзо уступити мјесто психолошкој ентропији⁶³. Када се свијет промијени и постане несигуран, што је већ постала савремена реалност, постоје двије могућности: утонати у ентропију или се поновно појавити с новом равнотежом. Тренутно свијет пролази кроз дубоко стање психолошке и социјалне ентропије. Принципи дехуманизације, аутоматизације и механичког прилагођавања су свеприсутни у савременом друштву. Постаје све јасније да је истовремено са развојем технологије која има позитивни учинак на укупни развој човјечанства потребно улагати и нове напоре да се сузбију њени негативни утицаји као нпр. све већа зависност човјека од машина које су промијениле и његову свакодневницу и настављају да мијењају како друштвено тако и појединчно биће.

Човјеку је дакле потребан нови принцип оријентације и смисла, нови модел живота који ће успоставити поновну равнотежу између људског и механичког, слободног избора и конформизма, свјесног и несвјесног... Задатак препознавања и *освешћивања* непознатих садржаја несвјесног, представља човјеков највећи и најтежи изазов, пробу храбрости на унутарашњем путу, јер што човек њиме дубље залази ка себи, тиме је ризик већи да се сусретне са самим собом.

Архетип сачињава “опште, за цијело човјечанство типичне наслијеђене форме опажања и разумијевања. Они предуду току хиљада година у типичним стављају огромно духовно наслеђе људског развоја. Они су отисци општељудског искуства стицаног у току хиљада година у типичним, увијек понављаним ситуацијама”⁶⁴

Архетипови су дакле урођени обрасци мишљења, осјећања и дјелања, а има их колико и битних људских доживљаја.

⁶³ Ентропија је концепт изведен из термодинамике према којем сви системи теже ка хаосу и нередуну. У психолошком смислу, овај концепт описује количину несигурности и поремећаја који постоје у систему

⁶⁴ Карл Густав Јунг, *Лавиринт у човеку*, Арс либри Невен, Београд, 2004., страна 15

У ширем смислу, архетип означава првобитни модел, прототип, праузор или пратип.

Функција архетипа је да појединцу олакша сналажење у животно важним, кризним ситуацијама. Архетипови, као енергетски водичи из наше подсвијести, продиру у свијест са задатком да их свијест на најбољи начин интегрише и употреби за даљи развој личности. Њихова интеграција помаже индивидуацији и сазријевању личности.

Из потребе дубинског разумијевања свијета и комплексних процеса у њему, пројекат *Имуно систем* се бави рашчлањивањем одређених комплексних појава на саставне дјелове, тј суштинке елементе који су нека врста матрице, или сржи. Ове основне матрице које су у основи функционисања живог и неживог свијета и у које је уписан принцип рада цијелог система чији су оне основни дио, су приказане као шематски прикази пресека мотора авиона, мотора аутомобила или љдске ћелије.

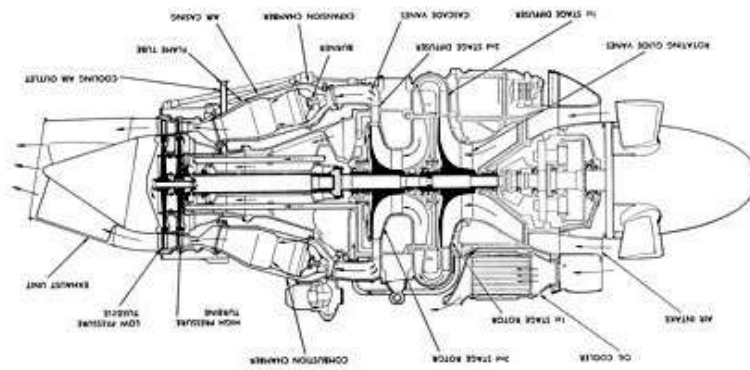

Слика 28. Пресјек мотора авиона, преузето са интернета

Кроз истраживачки процес рада и размишљања појавиле су се више врста машина — као матрице или својеврсне мандале а то су: пресјек мотора авиона, пресјек мотора аута, матична плоча. Ове машине су најсавременија достигнућа технологије и на симболичан начин и заводе и пријете. Њихова временска димензија је у згуснутом искуству човјечанства које је садржано у њима и то им даје посебну загонетност у истарживачком раду и визуелном презентовању. Оне су развијане генерацијама и данас су неодвојиви дио наше свакодневнице и нека врста контакта са свим оним генерацијама које су учествовале у њиховом стварању.

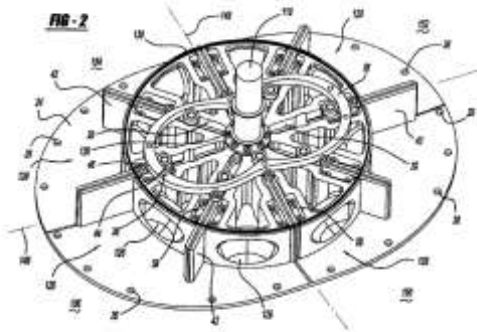

Patent Application Publication, Sep. 16, 2003, Sheet 1 of 12, US 2003/0224909 A1

Слика 29. Пресјек мотора авиона, преузето са интернета

Стратегија репетиције симбола је доминантна у формирању композиција пројекта *Имуно систем*. Репетицијом се појединачно брзо преводи у мноштво и омогућује ефикасну шематску организацију комплексних појава које се анализирају а које репрезентују масу, колектив или друштвено. Једно од значења репетиције је и потреба за поједностављењем комплексних појава које су идејне позадине рада, те појачавања њиховог значаја понављањем основне матрице која репрезентује систем.

На тај начин и репетиција симбола машине добија контемплативно дјеловање нове врсте мандале која тежи да успостави нову равнотежу у систему.

Санскритска ријеч мандала у општем смислу означава *круг*. У Јунговој психологији мандала је симбол средине, циља и Сопства, односно, архетип цјелине присутан у човјекском колективно несвјесном. Мандале представљају задатак сједињавања супротности унутрашње и спољашње реалности. Архетипски симбол мандале изражава синтезу супротности унутар психе извирући у свијест из дубина несвјесног када је стабилност психе пољуљана или угрожена стањима психичке дезоријентације, како би својим компензаторским дејством формирала ново средиште личности кроз „самопредстављање психичког процеса усредиштавања”⁶⁵

За старе цивилизације мандала је симболично била један од начина остваривања везе човјека с природом и са самим собом. Остваривање везе је значило упознавање себе као цјеловитог бића, упознавање природних закона који истовремено владају у човјеку и у свијету који га окружује.

⁶⁵ Карл Густав Јунг, *Сећања, снови, размишљања*, Атос, Београд, 1995.

Као идеја хармоније унутар макрокосмоса - свемира и микрокосмоса - човека, цртеж мандале изражава емоционално и психичко стање појединца те су и средство комуникације између свјесног и несвјесног у човјеку. Мандала се због тога може сматрати и симболом хармонизовања и јачања унутрашњег бића.

Круг је симбол психе а квадрат је симбол материје повезане са земљом, симбол тијела и стварности. Неправилна форма која обједињује ова два симбола може указивати на децентрираност и дисторзијичност савременог човјека и његову тежњу за поновним сједињавањем ових поларитета и новом равнотежом.



Слика 30. *Made by many hands* , резбарени линолеум димензија промјењива, око 100x70cm,

Галерија ФЛУ, Београд, 2022.

Машина је рационални систем, унапријед програмиран и предвидив и зато је у пројекту *Имуно систем* увијек приказан шематски и са строго одређеним цртежом, без међусобног одступања у изгледу.

За разлику од овог механичког шематизованог приказа уједначених површина и дебљина линија, људска фигура је приказана слободније, са неодређеном експресијом површина и линија, различитог интезитета, структуре и дебљине.

У случају људске фигуре, само је контурна линија шематизована у одређени покрет у процесу ходања. Унутрашњост је увијек другачија, флуидна и непредвидива. Понекад људска фигура задобија механички изглед машине и визуелно се сједињују у начину приказа. Свођење фигуре човјека и мотора од авиона на један шематски приказ - пресјек - и њихово преклапање, доводи ова два симбола у исту равн и равноправан однос. Са једне стране је човјек као биолошко енергетски, свјесни систем а са друге машина као механички несвјесни систем.

Рад *Made by many hands* је композиција од три матрице линолеума које су коришћење у процесу рада. Линолеуми су ручно резбарени на основу цртежа пресјека мотора авиона преузетих са интернета, великих су формата и због саме природе израде садрже и временску димензију процеса рада. С обзиром да су ови линолеуми много пута коришћени у процесу формирања композиција на осталим радовима линолеума, они садрже и посебни енергетски значај примарног знака - шаблона.



Слика 31. *Made by many hands* , резбарени линолеум димензија промјенлива,око 100x70цм,

Центар савремене умјетности, Дворац Петровића, Подгорица, 2018.

11. Интерактивност

Чешка умјетница Катерина Шеда⁶⁶ се кроз своје друштвене пројекте бави сваконевницом, локацијом и индивидуалним приповиједањем. У својим јавним акцијама често укључује чланове своје породице или људе из малих села и подстиче комуникацију међу људима, комбинујући урбано планирање, свакодневни живот, политику и приватне односе кроз друштвена истраживања.

Заставка на чешком значи аутобуска станица - то је име за младо село у близини Брна којем још увијек недостаје центар, које служи само као саобраћајно чвориште за околне градове. Шеду је позвао је у Заставку петнаестогодишњи дјечак који тамо иде у школу, али живи негдје друго. Заједно са још пет студената, Шеда је започела пројекат истраживања визуелног поља који је представљен 2013. године на изложби „On sixt and sevens“ у Музеју савремене умјетности у Лајпцигу. Под заједничким именом БаТеЖо Ка МиКиЛу, шест тинејџера је репродуковало своју Заставку као интерактивну инсталацију која је сада доступна у облику водича са коментарима и интервјуима са свим учесницима. Пројекат је изазвао пажњу јавности и Заставку од безличног успутног мјеста трансформисао у занимљиво истраживачко језгро са потенцијалима за даље дјеловање. Становници мјеста су били заинтересовани за даљу судбину пројекта и самог мјеста док су локалне власти обећале да ће радити на рјешењу питања која је пројекат покренуо.



Слика 32. Катерина Шеда и БаТеЖо Ка МиКиЛу *On sixt and sevens*, Музеј савремене умјетности у Лајпцигу, 2013.

⁶⁶ Kateřina Šedá

У умјетничко истраживачком процесу пројекта *Имуно систем* посебна пажња је придавана односу умјетничког дјела и простора у којем се излаже као и његовој интерактивности у односу на посматрача. Радови су рађени на синтетском полупровидном платну које је увијек постављено у простор ради могућности сагледавања са обије стране и преклапања са силуетом посматрача. Дио радова је рађен у техници резбарења и пјескарења на провидном плексигласу што такође позива посматрача да постане саставни дио композиције.

Објекат у простору - инсталација *Имуно систем* позива посматрача да удје у објекат захтијевајући његов активни ангажман. Вишеструким преклапањем цртежа и отисака на полупровидном платну, резбареног провидног плексигласа и тијела посматрача ствара се комплексна композиција која на овај начин покушава да непосредније пренесе поруку и позове на присутност. Људске фигуре су рађене обично техником монотипије са шаблона резбареног линолеума у величини мало већој у односу на природну, ради директнијег суочавања и рефлексije личног у случају појединачне фигуре или колективног у случају њихове репетиције. Улазећи у сам простор умјетничке инсталације, посматрач је сагледава полиперспективно тј. из више могућих перспектива и на тај начин креира цјеловиту интерпретацију умјетничког дјела, која у различитим контекстима (просторним или друштвеним), резултира различитим могућим евалуацијама.



Слика 33. *Телија и Имунизација*, фотографије из простора,
Центар савремене умјетности, Дворац Петровића, Подгорица, 2018.

10. Друштвена ангажованост умјетности

Кроз истраживачки рад на пројекту *Имуно систем*, а у контексту друштвеног значаја теме којом се бави, преиспитује се и значај који савремена умјетност треба да има на појединца, као и њене могућности дјеловања на друштвена кретања. Кроз умјетничко истраживачки рад на овом пројекту су се, такође, отворила бројна нова питања и поља даљег истраживања. Уз познато осјећање да су настали радови већ превазиђени а да нови тек долазе, остаје питање вриједно даље анализе а то је: шта је данас у ставри умјетност? У ком правцу или правцима се креће? На ово питање нема ни једноставног, ни једнозначног одговора. У самом свом статусу умјетност нуди један вишеслојан, вишегласан концепт, подложен сложеним тумачењима и анализама.

Као што се могло видјети у радовима Аи Веивеија, Кентрица, Кифера, Бојса и Шеде, умјетност не остаје имуна на друштвена питања од значаја и може постати глас разума и промјене који је пријекно потребан. Може, као у екозофији Феликса Гатарија, нудити нови особени модел дјеловања који ће његовати и чувати идеју и наду преображаја. Може у својој неухватљивости и сталној побуни против једнозначног поново и изнова питати, конструисати и деконструисати нове свјетове и нове смисле.

Умјетност има снагу да дестабилизује и крши све реалне представе које свијет има о себи самом. Радикалношћу артистиче ситуације, како каже Беланчић, у сваком случају господари извјесно *Без*. Умјетност т се, у неком смислу, успоставља као *преокренути свијет*.⁶⁷ Њен статус је утопијски, *без –домни* и *без –завичајни*⁶⁸. Преко класичне и модерне до савремене умјетности, у њој је одувijek актуелно преокретање, преобликовање, извјесна репрезентација истог као другог, датог топоса као утопије. Крајње мјесто тих преображаја је уствари *мјесто – не – мјеста*, тј. сама утопија. Стога је умјетност, ако је уопште утемељена на нечему, утемељена на овој *без-даности* властитог *не-мјеста*, властите утопије.

Беланчић одређује три ствари које су данас у умјетности јасне, а то су да умјетност не може да служи свијету, нити да га преобрази и поништи, али не може ни да се затвара у сопствени свијет без икаквог додира са животом.

⁶⁷ Милорад Беланчић, *Утопија уметности*, Карпос, Београд 2014. страна 216

⁶⁸ Ибид, страна 105

Овдје није ријеч о томе да умјетност не може или не смије да има критички однос према поретку - друштву, или да не може да прижељкује њихов преображај, већ је ријеч о томе да она не може ничему да идеолошки или политички служи, па ни самој идеји утопијског друштва.

Мишел Фуко је још 1967. године одржао предавање у паришком удружењу архитеката о новој науци – *хетеротопији*. Хетеротопије су стварна мјеста са утопијским садржајем и значењем. Хетеротопије су сва она стварна мјеста (простори, амбијенти, инсталације, екрани, тијела..) која, иако су везана за реално вријеме, ипак садрже у себи један ванвременски, утопијски, нестварни или фикционални садржај или значење.

Привлачност Фукоовог схватања хетеротопије је у томе што помаже бољем разумијевању статуса данашње умјетности и Беланчић га у ову сврху и користи. Ријеч је о мјестима која се стално проширују, детериторијализују, измјештају...Хетеротопија једном реалном мјесту додаје неки неспојиви простор другог. Хетеротопије су, каже Фуко, *противсмјештајне* у смислу да су у стању да постојећи смисао реалних ставри репрезентују, оспоре и преокрену. Свако помјерање значења и сваки пренос смислана неко друго мјесто, другу раван, нису нимало туђи умјетности.

11. Закључак

У току вишегодишњег умјетничко истраживачког рада на пројекту *Имуно систем* систематично, аналитички и експериментално је рађено на методологији израде радова кроз медијуме цртежа, графике и инсталације у простору. Након такође вишегодишњег теоријског истраживања које је допринијело дубљем разумијевању идеја и циљева рада као и новим увидима и сазнањима која се тичу савременог човјека и његовог односа према себи и друштву у којем живи, може се рећи да је изложбом радова *Имуно систем* заокружен дводеценијски циклус опсесивног бављења фигурацијом. Овај процес је отворио нова поља истраживања и велике инспиративне потенцијале који су већ резултирали изложбом радова *Рифрејминг.ме* која је у међувремену изложена у Подгорици.

Из контекста одрастања у традиционалном друштву са патријархалним наслеђем и ауторитативним карактером, које се брзо мијења и развија, радови *Имуно система* детектују девијације појединачног и друштвеног бића, штетне конформизме путем којих човјек утапа своју свјесност у несвјесност масе или система и тако губи своју слободу. Јасним раздвајањем или преклапањем слике тијела са сликом машине, суочава се природни - органски принцип са механичким, и кроз њихов комплексан и вишеслојан међуоднос се промишља слика савременог човјека који, и поред свих изазова савремености, покушава да нађе нову равнотежу.

Имуно систем кроз умјетничку праксу поставља питања образаца устаљених колективних мишљења, дјеловања спољашњих и унутрашњих ауторитета, ометаног процеса индивидуације и формирања личног идентитета, као и сопственог отпора и дјеловања унутар тих образаца. Кроз идеју личног и колективног раста, развоја и оздрављења појединца и друштва, *Имуно систем* нуди нови, екофилозофски приступ који уважава и истиче индивидуалности, особености и разноврсности, о којима је потребно размишљати и у личном и у колективном смислу, подједнако као и у смислу природног окружења.

Овај приступ савременог човјека види као здравог и самооствареног појединца, који може бити темељ здравог и напредног друштва, што је оптимистична слика човјека и свијета који су спремни и способни на самоодржање и даљи раст.

12. Литература

- Anne O'Byrne, *The Politics of Intrusion, At the Heart: Of Jean-Luc Nancy, Special Issue of The New Centennial Review*, 2.
- Anthony Giddens, *Modernity and Self Identity*, Polity Press, Cambridge, 1991.
- ARC / Musée d'Art Moderne de la Ville de Paris , The Israel Museum, Jerusalem - Предговор каталогу изложби: Städtische Kunsthalle Düsseldorf , 1984.
- Бауман Зигмунт, *Флуидни живот* , Нови Сад, Медитерран , Нови Сад, 2009.
- Бергер и Лукман, *Социјална конструкција збиље*, Загреб, 1992.
- Webster F. *Cybernetic Life: Limits to Choice*. U: Armitage J., Roberts J. (ur.) *Living with Cyberspace. Technology and Society in the 21st Century*. New York, London, 2002.
- Дејвид Рисман , *Усамљена гомила* , Њујорк Фрее Пресс, 1961.
- Douglas Kellner, *Media Culture: Cultural studies, identity and politics between the modern and the postmodern*, Routledge, London, 1995.
- Donna Haraway, *A Cyborg Manifesto: Science, Technology, and Socialist-Feminism in the Late Twentieth Century*, in *Simians, Cyborgs and Women: The Reinvention of Nature*, New York, Routledge, 1991.
- Ерих, Фром, *Бекство од слободе*, Београд, Нова књига плус, Београд - Подгорица, 2015.
- Ерих Фром, *Човек за себе*, Београд, Нова књига плус, Београд – Подгорица, 2016.
- Ерих Фром, *Здраво друштво*, Београд, Нова књига плус, Београд – Подгорица, 2016.
- Ерих Фром, *Умеће живљења*, Београд, Нова књига плус, Београд – Подгорица, 2015.
- Felix Guattari, *The three ecologies*, The Athlone press London and New Brunswick, NJ, 2000.
- J. T., Csordas, *Embodiment as a Paradigm for Anthropology*, Ethos, Vol. 18, no. 2, 1990.
- Jean-Luc Nancy, *Corpus*, Métailié, Paris 1992.
- Карл Густав Јунг, *Лавиринт у човеку*, Арс либри Невен, Београд, 2004.
- Карл Густав Јунг, *Сећања, снови, размисљања*, приредила Аниела Јафе, Београд, Атос, 1995.
- Карл Густав Јунг, *Човек и његови симболи*, Народна књига Алфа, 1996.
- Lily Fürstenow-Khositashvili M. A. - Anselm Kiefer – Myth versus History; Dissertation zur Erlangung des akademischen Grades Doctor philosophiae, 2011

Марина Гржинид, *Уреду за виртуални крух*, Меандар, Загреб, 1998.

Милорад Беланчић, *Утопија уметности*, Каргос, Loznica, 2014.

Милован Шуваковић, *Појмовник савремене уметности*, Хоретзку, Влеес & Бетон, Гхент, Загреб 2005.

Милован Шуваковић, *Појмовник модерне и постмодерне ликовне уметности и теорије после 1950*, Спрска академија наука и уметности, Прометеј, Београд, Нови Сад, 1999

Морис Мерло Понти, *Тело као израз и реч*, Феноменологија, Нолит, Београд, 1975.

Паоло Вирно, *Грамматика мноштва: прилог анализи сувремених форми живота*, Ајесенски и Турк, Загреб, 2004

Ричард Сенет, *Улица и канцеларија: два извора идентитета*, у: Хатон Вил, Гиденс Ентони (ур.), *На ивици: живети са глобалним капитализмом*, Плато Београд, 2003.

Сартр Ж., П., *Егзистенцијализам је хуманизам*, Издавачко предузеће Веселин Маслеша, Сарајево, 1964.

Webster, F.. "Cybernetic Life: Limits to Choice". U: Armitage, J., Roberts, J. (ur.) *Living with Cyberspace. Technology and Society in the 21st Century*. New York, London, (2002)

Жан Пол Сартр, *Мучнина*, Београд, Култура, 1964.

Зигмунт Бауман, *Флуидни живот*, Медитеран публицинг, Нови Сад, 2009.

Zurbrugg, N. *Marinetti, Chopin, Sterlac and the Auratic Intensities of the Postmodern Techno-Body*. Body & Society. Sage Publications. 1999.

- <https://www.rts.rs/page/magazine/sr/story/2523/nauka/2758366/istinita-bajka-o-celiji.html>, посјећено 03.01.2023. у 10 40 х
- <https://www.marxists.org/reference/subject/ethics/kant/universal-history.htm#n1>, посјећено 04.01.2023. у 15 х

Биографија

Маја Шофранац, рођена 06.06.1981. у Подгорици. Основне студије сликарства завршила је на Факултету ликовних умјетности на Цетињу 2004. године. Мастер студије сликарства завршила је на истом факултету 2009. године. Током мастер студија боравила је у Понт Авен Школи за савремену умјетност - Понт Авен, Француска, 2008. године и на Универзитету Марк Блок у Стразбуру - Француска, 2007. године. Додатно усавршавање у умјетничким истраживањима стекла је на резиденцијама - ЛИА - Лајпциг међународни умјетнички програм - Лајпциг, Њемачка.2013. године, као и у Калифорнији – САД, 2011. године, где је годину дана радила као сарадник на пројектима муралисте Џона Пјуа.

Доцент је на Факултету ликовних умјетности на Цетињу, а на истом факултету, поред наставе, од 2020. године обавља и функцију продекана за међународну сарадњу.

Имала је више самосталних и групних изложби у Црној Гори и иностранству.

Награде:

2021. - Награда Црногорског ликовног салона “13 Новембар”

2019. - Награда “Милуновић, Стијовић, Лубарда” за најбољу изложбу у току 2018 год.

2009. - Награда Херцеговског зимског салона

2005. - Награда за сликарство ФЛУ Цетиње

2003. - Награда за слободни цртеж ФЛУ Цетиње

Самосталне изложбе:

2022. - “Имуно – сиистем” Галерија ФЛУ Београд, Србија

2018. - “Имуно – сиистем” Центар савремене умјетности Дворац Петровића Подгорица, Црна Гора

2010. - Галерија Stone Griffin Gallery – Campbell - Калифорнија - САД

2009. - Галерија Бућа, Тиват - Црна Гора

2009. - Галерија Јосип Бепо Бенковиц, Херцег Нови - Црна Гора

2007. Магистарска изложба “Сви” УЛУЦГ Подгорица - Црна Гора

Битне групне изложбе:

2019 - Изложба радова црногорских умјетника у Европском дому у Загребу поводом манифестације „Дани Црне Горе у Загребз“, Хрватска

2018 Изложба Савремена црногорска ликовна умјетност у Галерији Савремене ликовне умјетности – Официрски дом у Нишу, Србија.

2016. Изложба радова црногорских умјетника у галерији Удружење ликовних умјетника Хрватске – Ријека, Хрватска

2015. Пресјек савремене ликовне сцене Црне Горе – Музеј савремене умјетности Црне Горе, Дворац Петровића Подгорица, Црна Гора

2015. Спокојна Галлериу, Варшава, Пољска – изложба радова студената и асистената ФЛУ

2012. Spinnerai ЛИА - Лајпциг, Њемачка

2010. South eastern Europe contemporary art exhibition „ Looking forward“, „Владиндом” Цетиње – Црна Гора

2007. Галерија ЦИАЦ, Понт Авен, Француска

2005. Самостална изложба награђених студената ФЛУ у Модерној галерији Будва– Црна Гора

Изјава о ауторству

Потписани-а Маја Шофранан
број индекса 4687/15

Изјављујем,

да је докторска дисертација / докторски уметнички пројекат под насловом

ИМУНО СИСТЕМ, изложба пртежа, графика, објеката и видео инсталација у простору

- резултат сопственог истраживачког / уметничког истраживачког рада,
- да предложена докторска теза / докторски уметнички пројекат у целини ни у деловима није била / био предложена / предложен за добијање било које дипломе према студијским програмима других факултета,
- да су резултати коректно наведени и
- да нисам кршио/ла ауторска права и користио интелектуалну својину других лица.

Потпис докторанда

У Београду, 25.01.2023.

Маја Шофранан

Изјава о истоветности штампане и електронске верзије докторске дисертације / докторског уметничког пројекта

Име и презиме аутора Маја Шофранац

Број индекса 4687/15

Докторски студијски програм Сликарство

Наслов докторске дисертације / докторског уметничког пројекта

ИМУНО СИСТЕМ, изложба цртежа, графика, објеката и видео инсталација у простору

Ментор Др ум. Биљана Ђурђевић, ванредна професорица

Коментор: _____

Потписани (име и презиме аутора) Маја Шофранац

изјављујем да је штампана верзија моје докторске дисертације / докторског уметничког пројекта истоветна електронској верзији коју сам предао за објављивање на порталу **Дигиталног репозиторијума Универзитета уметности у Београду**.

Дозвољавам да се објаве моји лични подаци везани за добијање академског звања доктора наука / доктора уметности, као што су име и презиме, година и место рођења и датум одбране рада.

Ови лични подаци могу се објавити на мрежним страницама дигиталне библиотеке, у електронском каталогу и у публикацијама Универзитета уметности Београду.

Потпис докторанда

У Београду, 25.01.2023.



Изјава о коришћењу

Овлашћујем Универзитет уметности у Београду да у Дигитални репозиторијум Универзитета уметности у Београду унесе моју докторску дисертацију / докторски умјетнички пројекат под насловом:

ИМУНО СИСТЕМ, изложба цртежа, графика, објеката и видео инсталација у простору

која/и је моје ауторско дјело.

Дисертацију / докторски умјетнички пројекат са свим прилозима предао/ла сам у електронском формату погодном за трајно архивирање.

Моју докторску дисертацију похрањену у Дигитални репозиторијум Универзитета уметности у Београду могу да користе сви који поштују одредбе садржане у одабраном типу лиценце Креативне заједнице (Creative commons) за коју сам се одлучио/ла.

1. Ауторство

2. Ауторство – некомерцијално

3. Ауторство – некомерцијално – без прераде

4. Ауторство – некомерцијално – делити под истим условима

5. Ауторство – без прераде

6. Ауторство – делити под истим условима

(Молимо да заокружите само једну од шест понуђених лиценци, кратак опис лиценци дат је на полеђини листа).

Потпис докторанда

У Београду, 25.01.2023.



**КОМИСИЈА ЗА ОДБРАНУ И ОЦЕНУ
ДОКТОРСКОГ УМЕТНИЧКОГ ПРОЈЕКТА**

1. др ум. **Биљана Ђурђевић**, ван.проф. ФЛУ у Београду , (менторка)
2. др ум. **Владимир Милановић**, доц. ФЛУ у Београду
3. др ум. **Немања Николић**, доц. ФЛУ у Београду
4. др ум. **Радос Антонијевић**, ред.проф. ФЛУ у Београду
5. др ум. **Милица Црнобрња Вукадиновић**, доц. ФПУ у Београду

Датум одбране: _____